

I **Bruciatori industriali di gas**
GB **Industrial gas burners**

Funzionamento bistadio progressivo o modulante
Two stage progressive or modulating operation

UK
CA

CODICE - CODE	MODELLO - MODEL
20125995	DB 9 SM C03
20126350	DB 12 SM C03



Istruzioni originali

Translation of the original instructions

1	Informazioni ed avvertenze generali	3
1.1	Informazioni sul manuale di istruzione	3
1.1.1	Introduzione.....	3
1.1.2	Pericoli generici	3
1.1.3	Altri simboli	3
1.1.4	Consegna dell'impianto e del manuale di istruzione	4
1.2	Garanzia e responsabilità	4
2	Sicurezza e prevenzione.....	5
2.1	Premessa	5
2.2	Addestramento del personale	5
3	Descrizione tecnica del bruciatore	6
3.1	Designazione bruciatori	6
3.2	Modelli disponibili	7
3.3	Categorie del bruciatore - Paesi di destinazione.....	7
3.4	Dati tecnici.....	7
3.5	Dati elettrici.....	7
3.6	Dimensioni d'ingombro.....	8
3.7	Dimensioni flange.....	8
3.8	Campo di lavoro	9
3.9	Caldaia di prova	9
3.10	Perdite di carico lato aria (rilevata a monte serranda con apertura completa).....	10
3.11	Perdite di carico lato gas	11
3.12	Descrizione componenti bruciatore	12
3.13	Materiale a corredo	12
3.14	Servomotore SQM40	13
4	Installazione.....	14
4.1	Note sulla sicurezza per l'installazione.....	14
4.2	Movimentazione	14
4.3	Controlli preliminari.....	14
4.4	Posizione di funzionamento	15
4.5	Rimozione viti di blocco dell'otturatore	15
4.6	Predisposizione della caldaia	15
4.6.1	Foratura della piastra caldaia	15
4.6.2	Lunghezza boccaglio.....	15
4.7	Punti di sollevamento	16
4.8	Fissaggio alla caldaia	16
4.9	Accessibilità parte interna testa.....	17
4.10	Regolazione testa di combustione	17
4.11	Alimentazione gas	18
4.11.1	Collegamento alimentazione gas al bruciatore	18
4.11.2	Schema generale di alimentazione gas (esempio)	18
4.11.3	Rampa gas	19
4.11.4	Installazione rampa gas	19
4.11.5	Pressione gas.....	19
4.11.6	Collegamento rampa gas - pilota	20
4.12	Collegamenti elettrici	21
4.12.1	Passaggio cavi di alimentazione e collegamenti esterni	21
5	Messa in funzione, taratura e funzionamento del bruciatore.....	22
5.1	Note sulla sicurezza per la prima messa in funzione	22
5.2	Regolazioni prima dell'accensione	22
5.3	Posizionamento elettrodo pilota	22
5.4	Regolazione servomotore (SQM 40).....	23

5.5	Schema collegamento servomotore SQM 40 - controllo fiamma	24
5.6	Regolazione aria/combustibile	25
5.7	Procedura per la taratura del bruciatore	26
5.7.1	Potenza massima	26
5.7.2	Potenza minima	26
5.7.3	Potenze intermedie	26
5.8	Pilota di accensione	26
5.9	Accensione bruciatore	27
5.10	Regolazione pressostati	28
5.10.1	Pressostato aria	28
5.10.2	Pressostato gas di massima	28
5.10.3	Pressostato gas di minima	28
5.11	Controlli finali (con bruciatore funzionante)	29
6	Manutenzione	30
6.1	Note sulla sicurezza per la manutenzione	30
6.2	Programma di manutenzione	30
6.2.1	Frequenza della manutenzione	30
6.2.2	Test sicurezza - con alimentazione gas chiusa	30
6.2.3	Controllo e pulizia	30
6.2.4	Componenti di sicurezza	31
6.3	Apertura bruciatore	32
6.4	Chiusura bruciatore	32
7	Inconvenienti - Cause - Rimedi	33

1 Informazioni ed avvertenze generali

1.1 Informazioni sul manuale di istruzione

1.1.1 Introduzione

Il manuale di istruzione dato a corredo del bruciatore:

- costituisce parte integrante ed essenziale del prodotto e non va da esso separato; deve essere quindi conservato con cura per ogni necessaria consultazione e deve accompagnare il bruciatore anche in caso di cessione ad un altro proprietario o utente, oppure in caso di trasferimento su un altro impianto. In caso di danneggiamento o smarrimento deve essere richiesto un altro esemplare al Servizio Tecnico di Assistenza di Zona;
- è stato realizzato per un utilizzo da parte di personale qualificato;
- fornisce importanti indicazioni ed avvertenze sulla sicurezza nell'installazione, la messa in funzione, l'uso e la manutenzione del bruciatore.

Simbologia utilizzata nel manuale

In alcune parti del manuale sono riportati segnali triangolari di PERICOLO. Prestare ad essi molta attenzione, in quanto segnalano una situazione di potenziale pericolo.

1.1.2 Pericoli generici

I pericoli possono essere di **3 livelli**, come indicato a seguire.



PERICOLO

Massimo livello di pericolo! Questo simbolo contraddistingue operazioni che, se non correttamente eseguite, causano gravi lesioni, morte o rischi a lungo termine per la salute.



ATTENZIONE

Questo simbolo contraddistingue operazioni che, se non correttamente eseguite, possono causare gravi lesioni, morte o rischi a lungo termine per la salute.



CAUTELA

Questo simbolo contraddistingue operazioni che, se non correttamente eseguite, possono causare danni alla macchina e/o alla persona.

1.1.3 Altri simboli



PERICOLO

PERICOLO COMPONENTI IN TENSIONE

Questo simbolo contraddistingue operazioni che, se non correttamente eseguite, comportano scosse elettriche con conseguenze mortali.



PERICOLO MATERIALE INFIAMMABILE

Questo simbolo segnala la presenza di sostanze infiammabili.



PERICOLO DI USTIONE

Questo simbolo indica il rischio di ustioni da alte temperature.



PERICOLO SCHIACCIAMENTO ARTI

Questo simbolo fornisce indicazioni di organi in movimento: pericolo di schiacciamento degli arti.



ATTENZIONE ORGANI IN MOVIMENTO

Questo simbolo fornisce indicazioni per evitare l'avvicinamento degli arti ad organi meccanici in movimento; pericolo di schiacciamento.



PERICOLO DI ESPLOSIONE

Questo simbolo fornisce indicazioni di luoghi in cui potrebbero essere presenti atmosfere esplosive. Per atmosfera esplosiva si intende una miscela con l'aria, a condizioni atmosferiche, di sostanze infiammabili allo stato di gas, vapori, nebbie o polveri in cui, dopo l'accensione, la combustione si propaga all'insieme della miscela incombusta.



DISPOSITIVI DI PROTEZIONE INDIVIDUALE

Questi simboli contraddistinguono l'attrezzatura che deve essere indossata e tenuta dall'operatore allo scopo di proteggerlo contro i rischi che minacciano la sicurezza o la salute nello svolgimento della sua attività lavorativa.



OBBLIGO DI MONTARE IL COFANO E TUTTI I DISPOSITIVI DI SICUREZZA E PROTEZIONE

Questo simbolo segnala l'obbligo di rimontare il cofano e tutti i dispositivi di sicurezza e protezione del bruciatore dopo operazioni di manutenzione, pulizia o controllo.



SALVAGUARDIA AMBIENTALE

Questo simbolo fornisce indicazioni per l'utilizzo della macchina nel rispetto dell'ambiente.



INFORMAZIONI IMPORTANTI

Questo simbolo fornisce informazioni importanti da tenere in considerazione.

- Questo simbolo contraddistingue un elenco.

Abbreviazioni utilizzate

Cap.	Capitolo
Fig.	Figura
Pag.	Pagina
Sez.	Sezione
Tab.	Tabella

1.1.4 Consegna dell'impianto e del manuale di istruzione

In occasione della consegna dell'impianto è necessario che:

- Il manuale di istruzione sia consegnato dal fornitore dell'impianto all'utente, con l'avvertenza che esso sia conservato nel locale di installazione del generatore di calore.
- Sul manuale di istruzione siano riportati:
 - il numero di matricola del bruciatore;

.....

- l'indirizzo ed il numero di telefono del Centro di Assistenza più vicino;

.....

- Il fornitore dell'impianto informi accuratamente l'utente circa:
 - l'uso dell'impianto,
 - gli eventuali ulteriori collaudi che dovessero essere necessari prima dell'attivazione dell'impianto,
 - la manutenzione e la necessità di controllare l'impianto almeno una volta all'anno da un incaricato della Ditta Costruttrice o da un altro tecnico specializzato. Per garantire un controllo periodico, il costruttore raccomanda la stipulazione di un Contratto di Manutenzione.

1.2 Garanzia e responsabilità

Il costruttore garantisce i suoi prodotti nuovi dalla data dell'installazione secondo le normative vigenti e/o in accordo con il contratto di vendita. Verificare, all'atto della prima messa in funzione, che il bruciatore sia integro e completo.



ATTENZIONE

La mancata osservanza a quanto descritto in questo manuale, la negligenza operativa, una errata installazione e l'esecuzione di modifiche non autorizzate, sono causa di annullamento, da parte del costruttore, della garanzia che essa dà al bruciatore.

In particolare i diritti alla garanzia ed alla responsabilità decadono, in caso di danni a persone e/o cose, qualora i danni stessi siano riconducibili ad una o più delle seguenti cause:

- installazione, messa in funzione, uso e manutenzione del bruciatore non corretti;
- utilizzo improprio, erroneo ed irragionevole del bruciatore;
- intervento di personale non abilitato;
- esecuzione di modifiche non autorizzate all'apparecchio;
- utilizzo del bruciatore con dispositivi di sicurezza difettosi, applicati in maniera scorretta e/o non funzionanti;
- installazione di componenti supplementari non collaudati unitamente al bruciatore;
- alimentazione del bruciatore con combustibili non adatti;
- difetti nell'impianto di alimentazione del combustibile;
- utilizzo del bruciatore anche a seguito del verificarsi di un errore e/o un'anomalia;
- riparazioni e/o revisioni eseguite in maniera scorretta;
- modifica della camera di combustione mediante l'introduzione di inserti che impediscano il regolare sviluppo della fiamma stabilito costruttivamente;
- insufficiente ed inappropriata sorveglianza e cura dei componenti del bruciatore maggiormente soggetti ad usura;
- utilizzo di componenti non originali, siano essi ricambi, kits, accessori ed optional;
- cause di forza maggiore.

Il costruttore, inoltre, declina ogni e qualsiasi responsabilità per la mancata osservanza di quanto riportato nel presente manuale.

2 Sicurezza e prevenzione

2.1 Premessa

I bruciatori sono stati progettati e costruiti in conformità alle norme e direttive vigenti, applicando le regole tecniche di sicurezza conosciute e prevedendo tutte le potenziali situazioni di pericolo. E' necessario tuttavia tenere in considerazione che l'incauto e maldestro utilizzo dell'apparecchio può causare situazioni di pericolo di morte per l'utente o terzi, nonché danneggiamenti al bruciatore o ad altri beni. La distrazione, la leggerezza e la troppa confidenza sono spesso causa di infortuni; come possono esserlo la stanchezza e la sonnolenza.

E' opportuno tenere in considerazione quanto segue:

- Il bruciatore deve essere destinato solo all'uso per il quale è stato espressamente previsto. Ogni altro uso è da considerarsi improprio e quindi pericoloso.

In particolare:

può essere applicato a caldaie ad acqua, a vapore, ad olio diatermico, e su altre utenze espressamente previste dal costruttore; il tipo e la pressione del combustibile, la tensione e frequenza della corrente elettrica di alimentazione, le portate minime e mas-

sime alle quali il bruciatore è regolato, la pressurizzazione della camera di combustione, le dimensioni della camera di combustione, la temperatura ambiente, devono essere entro i valori indicati nel manuale d'istruzione.

- Non è consentito modificare il bruciatore per alterarne le prestazioni e le destinazioni.
- L'utilizzo del bruciatore deve avvenire in condizioni di sicurezza tecnica ineccepibili. Eventuali disturbi che possano compromettere la sicurezza devono essere eliminati tempestivamente.
- Non è consentito aprire o manomettere i componenti del bruciatore, ad esclusione delle sole parti previste nella manutenzione.
- Sono sostituibili esclusivamente le parti previste dal costruttore.



ATTENZIONE

Il produttore garantisce la sicurezza del buon funzionamento solo se tutti i componenti del bruciatore sono integri e correttamente posizionati.

2.2 Addestramento del personale

L'utente è la persona, o l'ente o la società, che ha acquistato la macchina e che intende usarla per gli usi concepiti allo scopo. Sua è la responsabilità della macchina e dell'addestramento di quanti vi operano intorno.

L'utente:

- si impegna ad affidare la macchina esclusivamente a personale qualificato ed addestrato allo scopo;
- si impegna ad informare il proprio personale in modo adeguato sull'applicazione e osservanza delle prescrizioni di sicurezza. A tal fine egli si impegna affinché chiunque per la propria mansione conosca le istruzioni per l'uso e le prescrizioni di sicurezza;
- Il personale deve attenersi a tutte le indicazioni di pericolo e cautela segnalate sulla macchina.
- Il personale non deve eseguire di propria iniziativa operazioni o interventi che non siano di sua competenza.
- Il personale ha l'obbligo di segnalare al proprio superiore ogni problema o situazione pericolosa che si dovesse creare.
- Il montaggio di pezzi di altre marche o eventuali modifiche possono variare le caratteristiche della macchina e quindi pregiudicarne la sicurezza operativa. La Ditta Costruttrice pertanto declina ogni e qualsiasi responsabilità per tutti i danni che dovessero insorgere a causa dell'utilizzo di pezzi non originali.

Inoltre:



- è tenuto a prendere tutte le misure necessarie per evitare che persone non autorizzate abbiano accesso alla macchina;
- deve informare la Ditta Costruttrice nel caso in cui riscontrasse difetti o malfunzionamenti dei sistemi antinfortunistici, nonché ogni situazione di presunto pericolo;
- il personale deve usare sempre i mezzi di protezione individuale previsti dalla legislazione e seguire quanto riportato nel presente manuale.

3 Descrizione tecnica del bruciatore

3.1 Designazione bruciatori

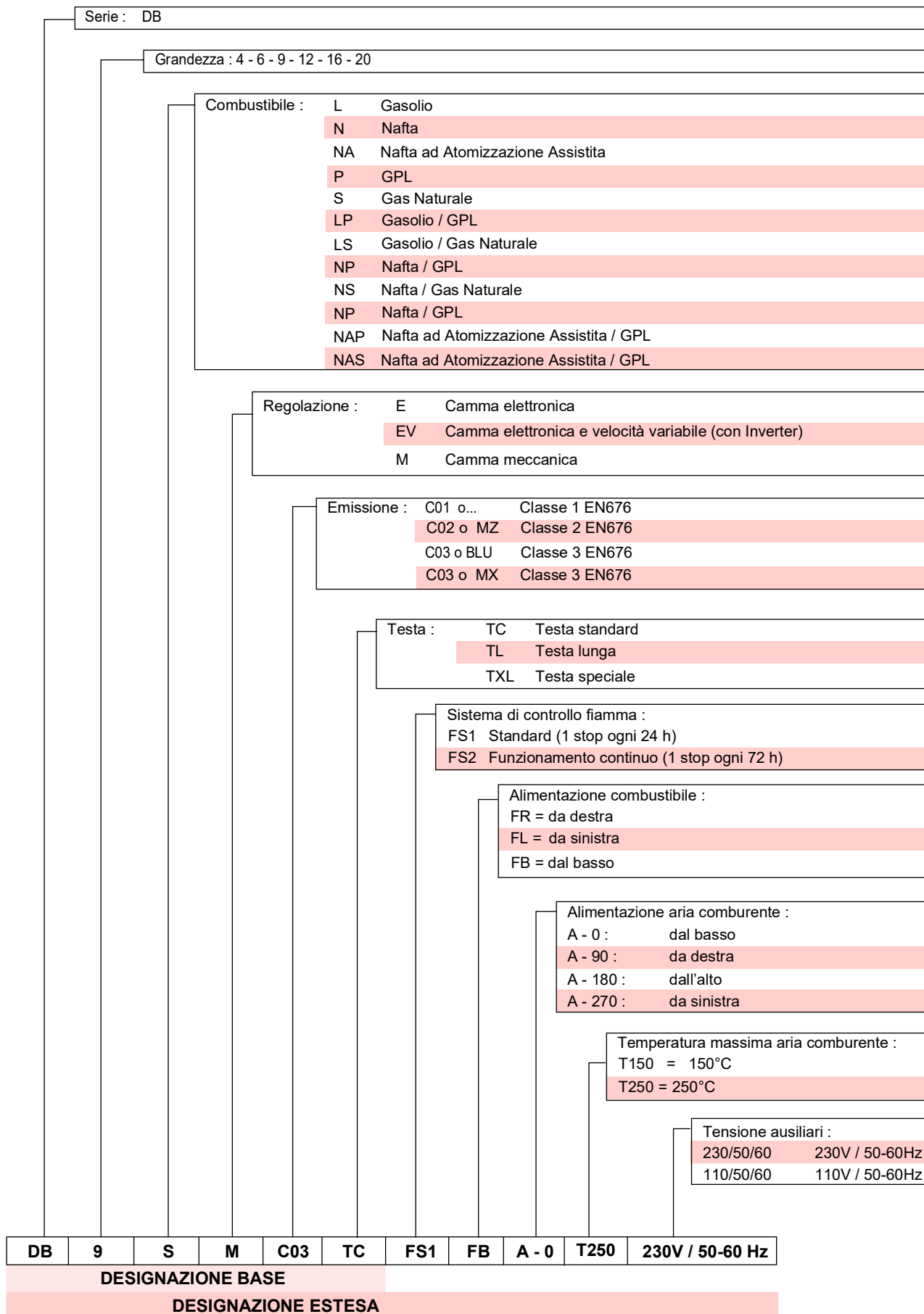

3.2 Modelli disponibili

Designazione	Tensione	Codice
DB 9 SM C03 TC A0 FS1 T250	230 V / 50-60 Hz	20125995
DB 12 SM C03 TC A0 FS1 T250	230 V / 50-60 Hz	20126350

Tab. A

3.3 Categorie del bruciatore - Paesi di destinazione

Paese di destinazione	Categoria gas
SE - FI - AT - GR - DK - ES - GB - IT - IE - PT - IS - CH - NO	I _{2H}
DE	I _{2ELL}
NL	I _{2L}
FR	I _{2Er}
BE	I _{2E(R)B}
LU - PL	I _{2E}

Tab. B

3.4 Dati tecnici

Modello	DB 9 SM C03		DB 12 SM C03
Potenza (1)	min - max	kW	1500/5000 ÷ 9500
Combustibile	- Gas naturale: G20 - PCI 10 kWh/Nm ³ - Gas naturale: G25 - PCI 8.6 kWh/Nm ³		
Pressione gas alla potenza max. (2) - Gas: G20/G25	mbar		67,1/101,2
Funzionamento	- FS1 Intermittente (min. 1 arresto ogni 24 ore) - Modulante		
Rapporto di modulazione su potenza massima	Gas Naturale 1 : 5		
Temperatura aria comburente	°C max		250
Accensione	Tipo elettrogas (bruciatore pilota a gas naturale)		
Peso	kg		250

Tab. C

- (1) Condizioni di riferimento: Temperatura ambiente 20°C - Temperatura gas 15°C - Pressione barometrica 1013 mbar - Altitudine 0 m s.l.m.
 (2) Pressione alla presa (Fig. 8) con pressione zero in camera di combustione ed alla potenza massima del bruciatore.

3.5 Dati elettrici

Modello	DB 9 SM C03	DB 12 SM C03
Alimentazione elettrica	230V - 50/60Hz	
Potenza elettrica assorbita	kW max	
Grado di protezione	IP 54	

Tab. D

3.6 Dimensioni d'ingombro

L'ingombro del bruciatore è riportato in Fig. 1.

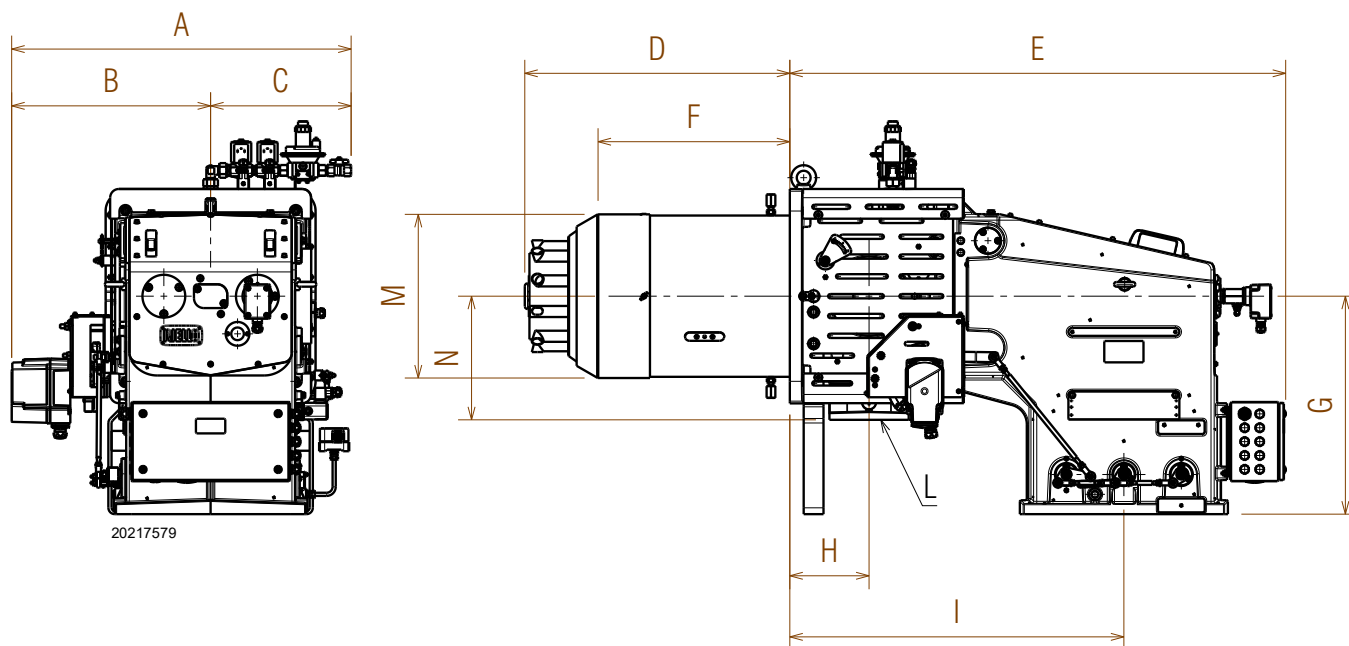

Fig. 1

mm	A	B	C	D	E	F	G	H	I	L	M	N
DB 9 SM	856	502	355	669	1251	484	550	200	843	DN80	∅ 413	312
DB 12 SM	862	502	361	669	1251	463	550	200	843	DN80	∅ 456	312

Tab. E

3.7 Dimensioni flange

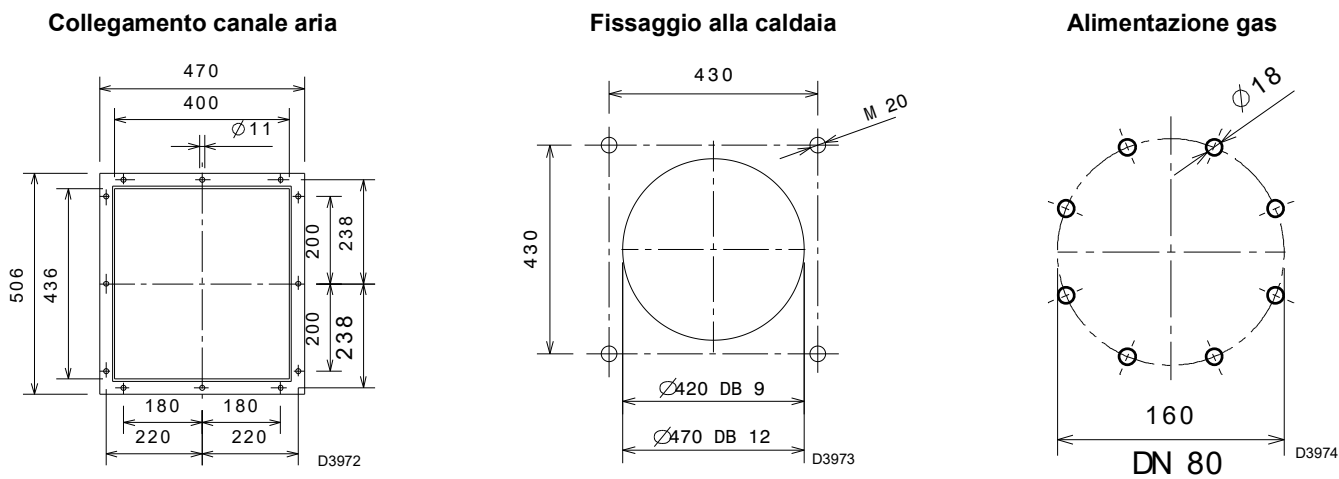

Fig. 2

3.8 Campo di lavoro

La **POTENZA MASSIMA** va scelta entro l'area continua del diagramma (Fig. 3).

La **POTENZA MINIMA** non deve essere inferiore a 2500 kW come indicato nel diagramma (Fig. 3).



Il campo di lavoro (Fig. 3) è stato ricavato alla temperatura ambiente di 20 °C, alla pressione barometrica di 1013 mbar (circa 0 m s.l.m.) e con la testa di combustione regolata come indicato a pag. 22.

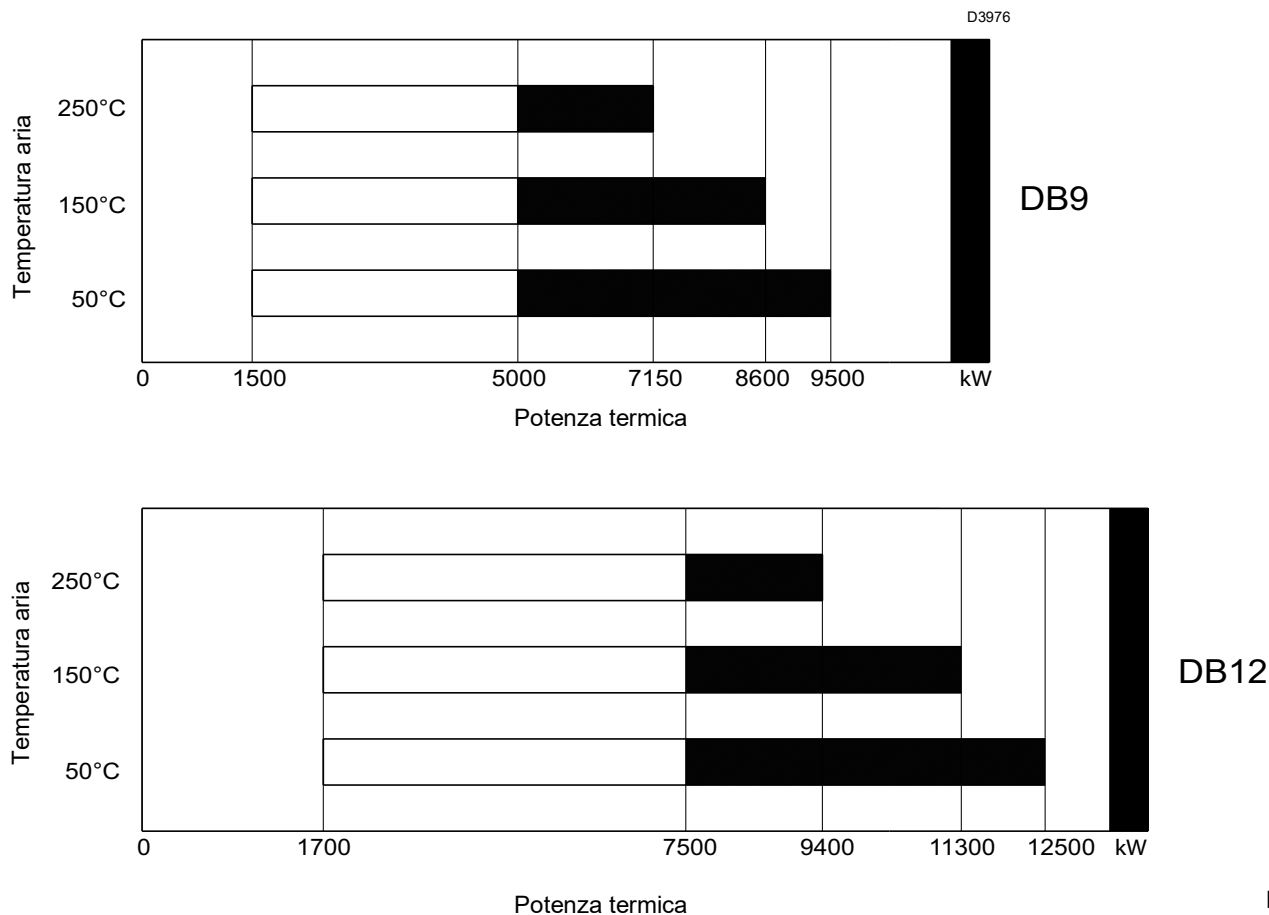

Fig. 3

3.9 Caldaia di prova

L'abbinamento bruciatore-caldaia non pone problemi se la caldaia è omologata CE e le dimensioni della sua camera di combustione sono vicine a quelle indicate dal diagramma (Fig. 4).

Se invece il bruciatore deve essere applicato ad una caldaia non omologata CE e/o con dimensioni della camera di combustione nettamente più piccole di quelle indicate dal diagramma, consultare i costruttori.

I campi di lavoro sono stati ricavati in speciali caldaie di prova, secondo la norma EN 676.

Riportiamo in Fig. 4 diametro e lunghezza della camera di combustione di prova.

Esempio:
Potenza 7000 kW - diametro 120 cm - lunghezza 6 m

RAPPORTO DI MODULAZIONE

Il rapporto di modulazione, ricavato in caldaie di prova secondo la norma (EN 676 per gas) è di 1:5 con funzionamento a gas.

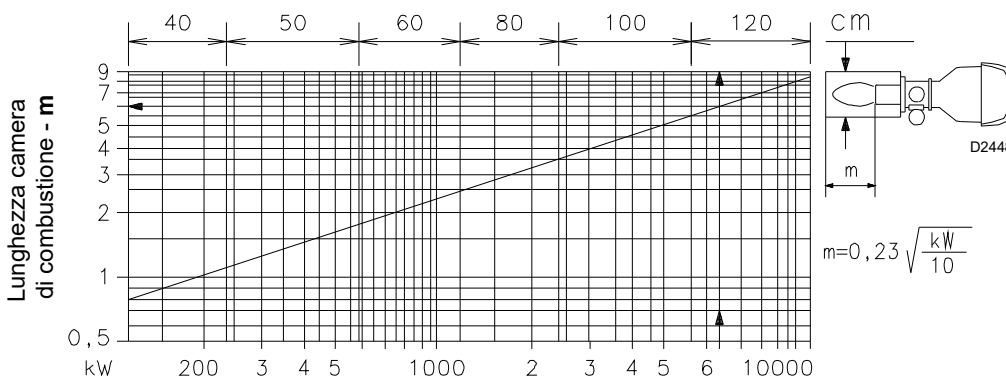

Fig. 4

3.10 Perdite di carico lato aria (rilevata a monte serranda con apertura completa)

Le curve di pressione si riferiscono alle condizioni di regolazione della testa di combustione. In caso di aria di alimentazione con temperatura maggiore di 20°C e/o altitudine maggiore di 100 m. s.l.m., le perdite di carico della testa riportate nel grafico vanno moltiplicate per il coefficiente K_c indicato in Tab. F.

Esempio:

Potenza bruciata = 5000 kW - Altitudine = 750 m. s.l.m. - Temperatura aria comburente = 120 °C

Dal diagramma, per una potenza di 5000 kW, si ricava una perdita di carico totale alla testa pari a: $\Delta p_{20} = 10 \text{ mbar}$ (aria comburente a 20 °C ed altitudine 100 m. s.l.m.).

Dalla Tab. F si trova un coefficiente moltiplicativo, per aria comburente a 120 °C ed altitudine 750 m. s.l.m., pari a $K_c = 1.449$.

La perdita di carico totale della testa del bruciatore è:

$$\Delta p = \Delta p_{20} \times K_c = 10 \times 1,449 = 14,49 \text{ mbar.}$$

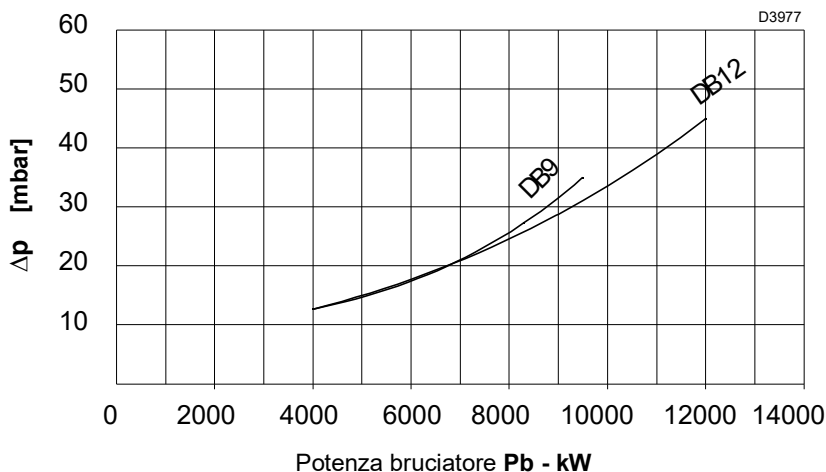

Fig. 5

Altitudine m. s.l.m.	K_c Temperatura aria °C												
	0	20	40	60	80	100	120	140	160	180	200	220	250
0	0,920	0,988	1,055	1,122	1,190	1,257	1,325	1,392	1,459	1,527	1,594	1,662	1,763
100	0,932	1,000	1,069	1,137	1,205	1,273	1,342	1,410	1,478	1,547	1,615	1,683	1,786
500	0,976	1,047	1,119	1,190	1,262	1,333	1,405	1,477	1,548	1,620	1,691	1,763	1,870
750	1,007	1,080	1,154	1,228	1,302	1,375	1,449	1,523	1,596	1,670	1,744	1,818	1,928
1000	1,038	1,114	1,190	1,266	1,342	1,418	1,494	1,570	1,646	1,722	1,798	1,874	1,988
1250	1,069	1,147	1,226	1,304	1,382	1,460	1,539	1,617	1,695	1,774	1,852	1,930	2,048
1500	1,102	1,182	1,263	1,344	1,425	1,505	1,586	1,667	1,747	1,828	1,909	1,990	2,111
1750	1,130	1,213	1,295	1,378	1,461	1,544	1,626	1,709	1,792	1,875	1,957	2,040	2,164
2000	1,174	1,260	1,346	1,432	1,518	1,604	1,690	1,776	1,862	1,948	2,034	2,120	2,249
2250	1,206	1,294	1,382	1,471	1,559	1,647	1,736	1,824	1,912	2,001	2,039	2,177	2,310
2500	1,251	1,343	1,434	1,526	1,618	1,709	1,801	1,893	1,984	2,076	2,168	2,259	2,397
2750	1,284	1,378	1,472	1,566	1,660	1,754	1,848	1,942	2,036	2,130	2,224	2,318	2,460
3000	1,320	1,417	1,514	1,610	1,707	1,804	1,901	1,997	2,094	2,191	2,287	2,384	2,529

Tab. F

3.11 Perdite di carico lato gas

La pressione del gas in funzione della potenza massima sviluppata dal bruciatore è data dalle curve di Fig. 6.

Rappresenta la perdita di carico della testa di combustione.

Gas naturale G 20 - P.C.I. = 10 kWh/Nm³

Le curve sono state ricavate nelle seguenti condizioni:

- pressione misurata alla presa posta sul pressostato a valle della farfalla gas;
- camera di combustione a 0 mbar;
- bruciatore funzionante a piena potenza.



ATTENZIONE

Aggiungere la pressione della camera di combustione in mbar al valore della perdita testa di combustione.

La perdita di pressione della valvola a farfalla totalmente aperta è riportata in Fig. 7.

Perdite testa di combustione

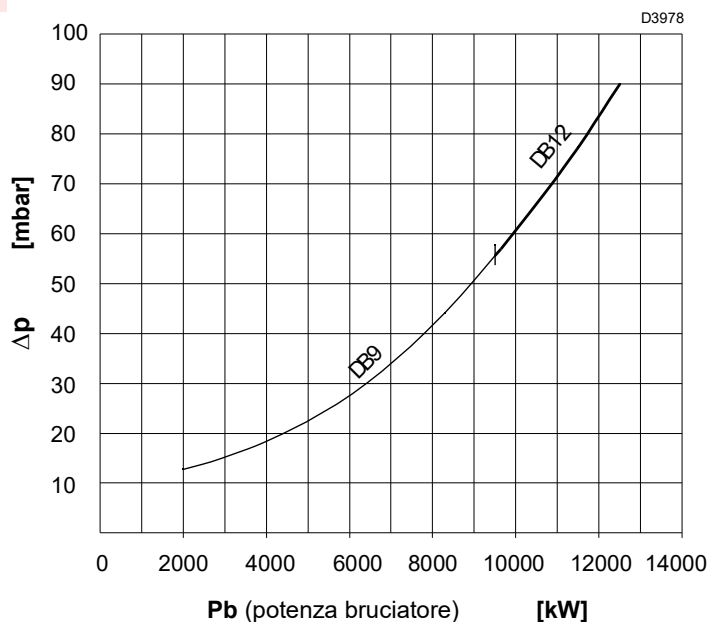

Fig. 6

Perdite valvola a farfalla

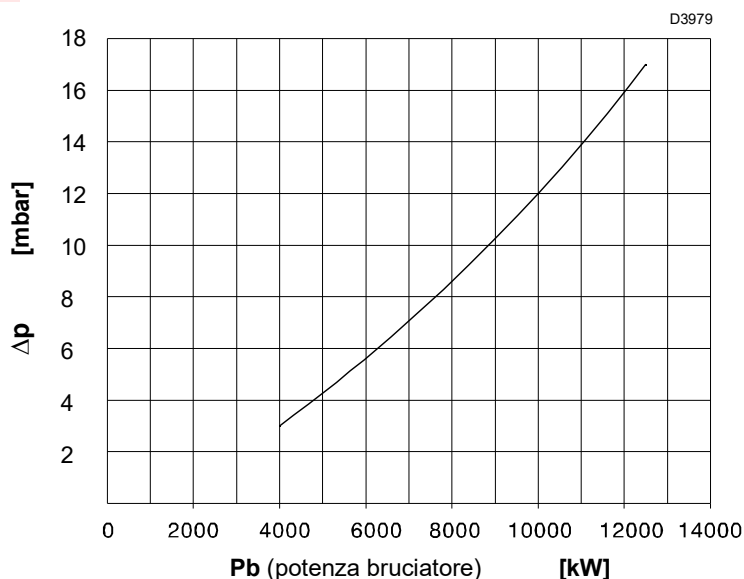

Fig. 7

3.12 Descrizione componenti bruciatore

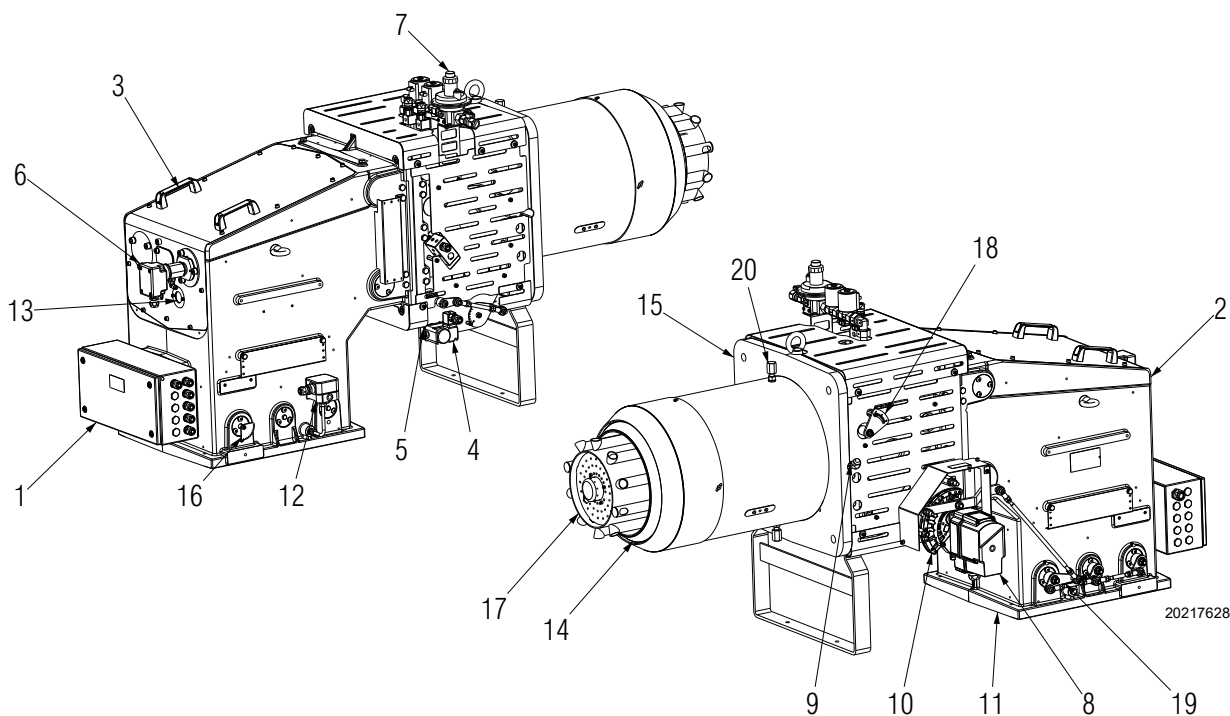

Fig. 8

- | | | | |
|----|--|----|---|
| 1 | Cassetta con morsettiera per collegamenti elettrici | 12 | Pressostato aria |
| 2 | Cassa d'aria | 13 | Visore fiamma |
| 3 | Coperchio | 14 | Testa di combustione |
| 4 | Pressostato gas di massima | 15 | Flangia di attacco alla caldaia |
| 5 | Regolatore portata gas | 16 | Indicatore posizione serranda aria |
| 6 | Sensore fiamma | 17 | Otturatore |
| 7 | Rampa gas bruciatore pilota | 18 | Leva movimento otturatore |
| 8 | Servomotore | 19 | Leva movimento serranda |
| 9 | Presenza di pressione aria alla testa di combustione | 20 | Viti di blocco dell'otturatore durante il trasporto (sostituire con le viti M12x16 fornite a corredo) |
| 10 | Camma di regolazione aria | | |
| 11 | Flangia di attacco condotto aria | | |

3.13 Materiale a corredo

Guarnizione per flangia rampa gas DN80	N. 1
Viti M16x50 per fissare la flangia gas	N. 8
Schermo termico	N. 1
Viti prigioniera M20x70 per fissare il bruciatore alla caldaia	N. 4
Dado M20 per fissare il bruciatore alla caldaia	N. 8
Dado M16	N. 8
Rosetta D16	N. 8
Viti M12x16	N. 2
Istruzione	N. 1
Catalogo ricambi	N. 1



ATTENZIONE

Si consiglia di stringere le viti della flangia gas con coppia di serraggio a **40 Nm ±10%**.



Serrare i dadi gradualmente (prima al 30%, poi al 60% fino al 100%) secondo lo schema a croce indicato in figura.

3.14 Servomotore SQM40 ...

Note importanti



Per evitare infortuni, danni materiali o ambientali, è opportuno attenersi alle seguenti prescrizioni!

Evitare di aprire, modificare o forzare il servomotore.

- Tutti gli interventi (operazioni di montaggio, installazione e assistenza, ecc.) devono essere realizzati da personale qualificato.
- Cadute e impatti possono influire negativamente sulle funzioni di sicurezza. In tal caso, il servomotore non deve essere messo in funzione, anche se non presenta danni evidenti.
- Scollegare completamente il bruciatore dalla rete elettrica quando si lavora vicino ai terminali e le connessioni del servomotore.
- Condensa ed esposizione all'acqua non sono consentite.
- Per motivi di sicurezza il servomotore deve essere controllato dopo un fermo prolungato.



Fig. 9

Dati tecnici

Tensione di rete	230 V -15% +10%
Frequenza di rete	50 / 60 Hz
Assorbimento di potenza	10 VA
Motore	Sincrono
Angolo di azionamento	Variabile tra 0° e 135°
Indice di protezione	Max. IP 66, con entrata dei cavi appropriata
Entrata cavi	2 x M20
Collegamento cavi	morsettiera per 0,5 mm ² (min.) e 2,5 mm ² (max)
Senso di rotazione	Antiorario
Coppia nominale (max)	10 Nm
Coppia di tenuta	5 Nm
Tempo di funzionamento	30 s. a 90°
Peso	2 kg circa
Condizioni ambientali:	
Funzionamento	-20...+60° C
Trasporto e lo stoccaggio	-20...+60 °C

4 Installazione

4.1 Note sulla sicurezza per l'installazione

Dopo avere effettuato un'accurata pulizia tutt'intorno all'area destinata all'installazione del bruciatore ed avere provveduto ad una corretta illuminazione dell'ambiente, procedere con le operazioni di installazione.



Tutte le operazioni di installazione, manutenzione e smontaggio devono assolutamente essere eseguite con rete elettrica staccata.



L'installazione del bruciatore deve essere effettuata da personale abilitato, secondo quanto riportato nel presente manuale ed in conformità alle norme e disposizioni di legge vigenti.



L'aria comburente presente in caldaia deve essere priva di miscele pericolose (es: cloruro, fluoruro, alogeno); se presenti, si raccomanda di effettuare ancora più frequentemente pulizia e manutenzione.

4.2 Movimentazione

L'imballo del bruciatore è comprensivo di pedana in legno, è possibile quindi movimentare il bruciatore, quando è ancora imballato, con carrello transpallet o carrello elevatore a forche.



Le operazioni di movimentazione del bruciatore possono essere molto pericolose se non effettuate con la massima attenzione: allontanare i non addetti; verificare l'integrità e l'idoneità dei mezzi a disposizione.

Ci si deve accertare inoltre che la zona in cui si agisce, sia sgombra e che vi sia uno spazio di fuga sufficiente, cioè, una zona libera e sicura, in cui potersi spostare rapidamente qualora il bruciatore cadesse.

Durante la movimentazione tenere il carico a non più di 20-25 cm da terra.



Dopo avere posizionato il bruciatore nelle vicinanze dell'installazione, smaltire correttamente tutti i residui dell'imballo differenziando le vari tipologie di materiali.



Prima di procedere con le operazioni di installazione, effettuare un'accurata pulizia tutt'intorno all'area destinata all'installazione del bruciatore.

4.3 Controlli preliminari

Controllo della fornitura



Dopo aver tolto ogni imballaggio assicurarsi dell'integrità del contenuto. In caso di dubbio non utilizzare il bruciatore e rivolgersi al fornitore.



Gli elementi dell'imballaggio (gabbia di legno o scatola di cartone, chiodi, graffe, sacchetti di plastica ecc.) non devono essere abbandonati in quanto potenziali fonti di pericolo ed inquinamento, ma vanno raccolti e depositati in luogo predisposto allo scopo.

R.B.L.	A	B	C
	D		
OUTPUT :	F		
GAS-GAZ :	E		
RIELLO S.p.A.	I - 37045 Legnago (VR)		CE

S9455

Fig. 10

Controllo delle caratteristiche del bruciatore

Controllare la targhetta di identificazione del bruciatore, nella quale sono riportati:

- il modello (A)(Fig. 10) ed il tipo del bruciatore (B);
- l'anno di costruzione criptografato (C);
- i dati di alimentazione elettrica e il grado di protezione (D);
- i tipi di gas di utilizzo e le relative pressioni di alimentazione (E);
- i dati di potenza minima e massima possibili del bruciatore (F) (vedere Campo di lavoro).

Attenzione. La potenza del bruciatore deve rientrare nel campo di lavoro della caldaia.



La manomissione, l'asportazione, la mancanza della targhetta del bruciatore o quant'altro non permettono la sicura identificazione del bruciatore e rendono difficoltosa qualsiasi operazione di installazione e manutenzione.

4.4 Posizione di funzionamento



ATTENZIONE

- Il bruciatore è predisposto esclusivamente per il funzionamento nelle posizioni **1** e **4** (Fig. 11).
- L'installazione **1** è da preferire in quanto è l'unica che consente la manutenzione come descritto di seguito in questo manuale.
- L'installazione **4** consente il funzionamento ma rende meno agibile le operazioni di manutenzione e di ispezione della testa di combustione.



PERICOLO

- Ogni altro posizionamento è da ritenersi compromissorio per il buon funzionamento dell'apparecchio.
- L'installazione **5** è vietata per motivi di sicurezza.

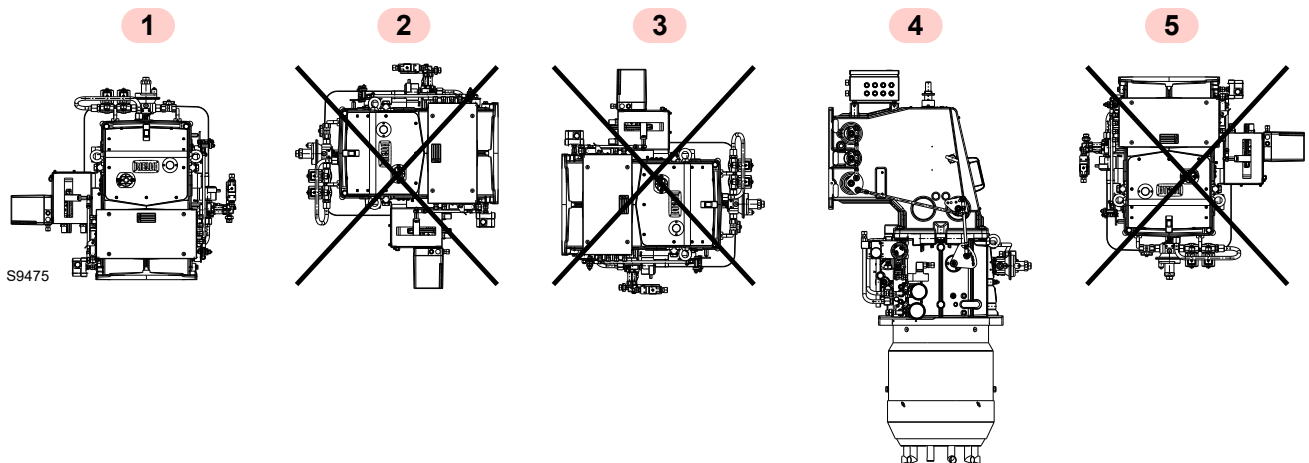

Fig. 11

4.5 Rimozione viti di blocco dell'otturatore

Prima di montare il bruciatore sulla caldaia rimuovere le viti e i dadi 1)-2)(Fig. 12).

Sostituirle con le viti 3) M12x16 fornite a corredo.

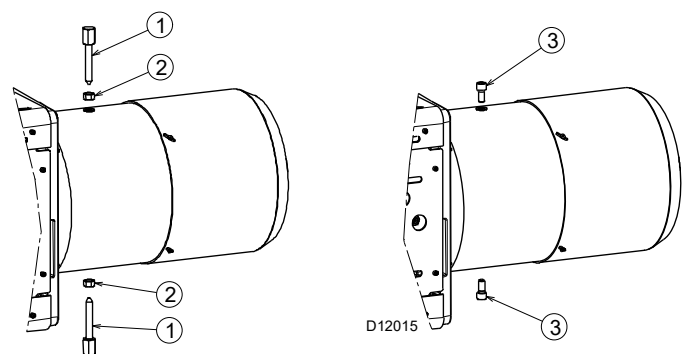

Fig. 12

4.6 Predisposizione della caldaia

4.6.1 Foratura della piastra caldaia

Forare la piastra di chiusura della camera di combustione come in Fig. 13. La posizione dei fori filettati può essere tracciata utilizzando lo schermo termico a corredo del bruciatore.

4.6.2 Lunghezza boccaglio

La lunghezza del boccaglio va scelta secondo le indicazioni del costruttore della caldaia e, in ogni caso, deve essere maggiore dello spessore della porta della caldaia, completa di refrattario.

Per le caldaie con giro dei fumi anteriore (Fig. 15), o con camera ad inversione di fiamma, eseguire una protezione in materiale refrattario tale da consentire al boccaglio di essere estratto.

Per le caldaie con il frontale raffreddato ad acqua non è necessario un rivestimento refrattario, se non vi è espressa richiesta del costruttore della caldaia.

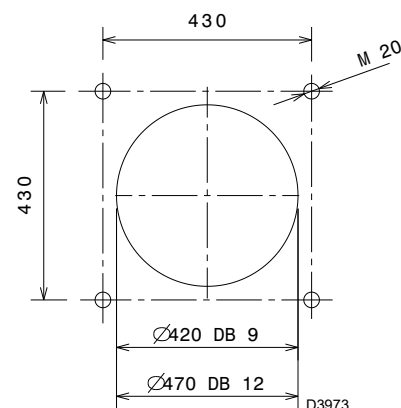

Fig. 13

4.7 Punti di sollevamento



Predisporre un adeguato sistema di sollevamento agganciandosi agli anelli indicati in Fig. 14.

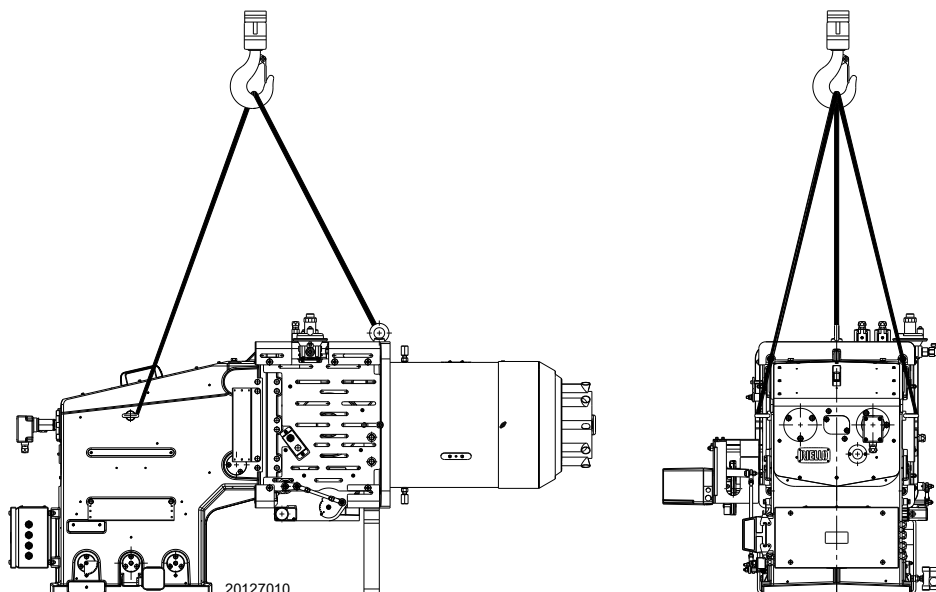

Fig. 14

4.8 Fissaggio alla caldaia

La Fig. 15 indica come effettuare l'applicazione del bruciatore ad una caldaia dotata di frontone non raffreddato.

Si consiglia di non realizzare una sporgenza della testa superiore a 200 mm. In ogni caso la parete in refrattario non deve estendersi oltre la fine della testa di combustione del bruciatore.



La tenuta bruciatore-caldaia deve essere ermetica.

mm	MIN	MAX
DB 9 SM	380	480
DB 12 SM	360	460

Tab. G

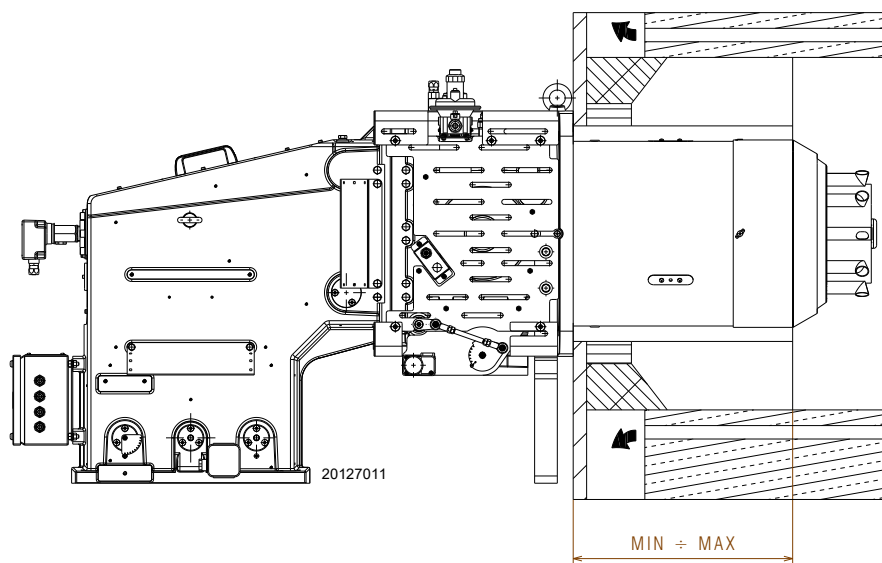

Fig. 15

4.9 Accessibilità parte interna testa

- Scollegare il sensore fiamma 1)(Fig. 16);
- togliere il coperchio 2);
- scollegare il cavo alta tensione 3) del pilota di accensione;
- svitare il raccordo 4) e staccare il pilota di accensione 5);
- estrarre la testa 7) dopo aver svitato il perno di blocco 6).

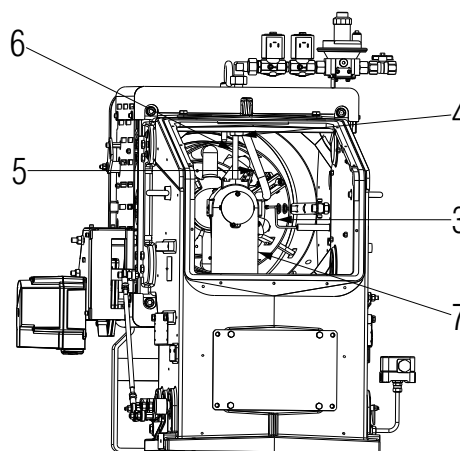
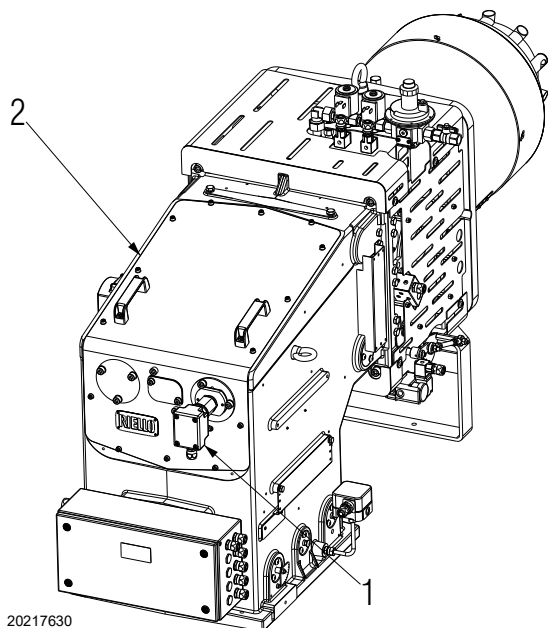

Fig. 16

4.10 Regolazione testa di combustione

Il numero dei fori (1 ... 10) del levismo 1)(Fig. 17) corrispondono alle tacche di apertura dell'otturatore (0 min. - 10 max) e pertanto per aumentare la potenza del bruciatore spostare tale levismo verso le numerazioni più alte.

	Posizione accoppiamento	Potenza (kW)	
		Da	A
DB 9 SM	5	1200	3750
	6	3750	6700
	7	6700	7500
	8	7500	8500
DB 12 SM	10	8500	9500
	5	2500	7500
	6	3000	9500
	7	3500	10500
	8	3800	11500
	10	4000	12500

Tab. H

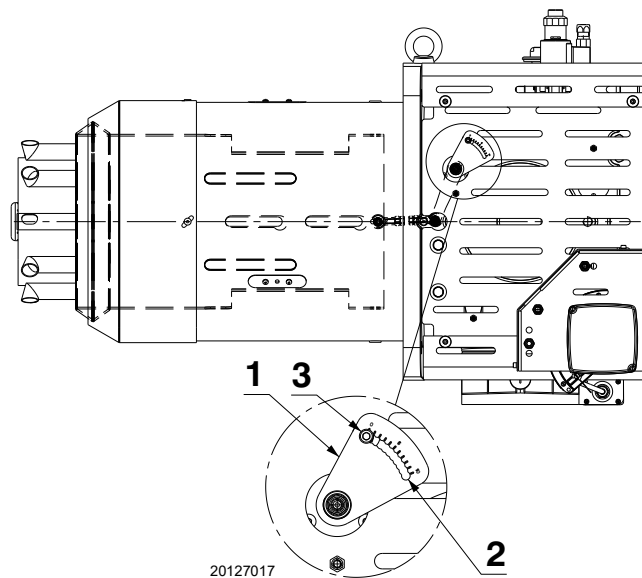

Fig. 17

4.11 Alimentazione gas



Rischio di esplosione a causa di fuoriuscita di combustibile in presenza di fonte infiammabile.

Precauzioni: evitare urti, attriti, scintille, calore.

Verificare la chiusura del rubinetto di intercettazione del combustibile, prima di effettuare qualsiasi tipo di intervento sul bruciatore.



ATTENZIONE

L'installazione della linea di alimentazione del combustibile deve essere effettuata da personale abilitato, in conformità alle norme e disposizioni di legge vigenti.

4.11.1 Collegamento alimentazione gas al bruciatore

Collegamento del bruciatore

Il collegamento del bruciatore alla rampa gas viene effettuato tramite l'attacco a flangia. Le dimensioni della flangia sono riportate Fig. 8 a pag. 12.

Per collegare la flangia gas alla rampa utilizzare gli appositi adattatori, previsti come accessori.

Collegamento del bruciatore pilota

Il bruciatore è dotato di una rampa gas dedicata che si trova fissata sopra il manicotto. Effettuare il collegamento sulla rampa principale a valle del filtro o del regolatore di pressione (secondo configurazione).

La Fig. 18 riporta la versione per alimentazione a gas naturale.

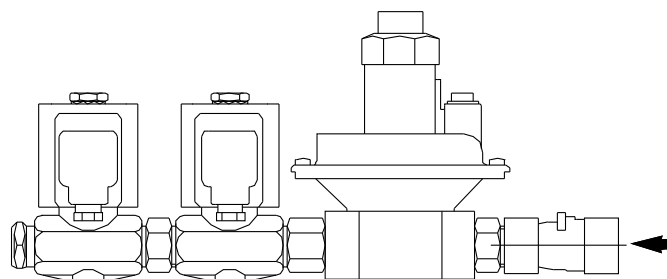

Pressione alimentazione 50 ± 500 mbar

Fig. 18

4.11.2 Schema generale di alimentazione gas (esempio)

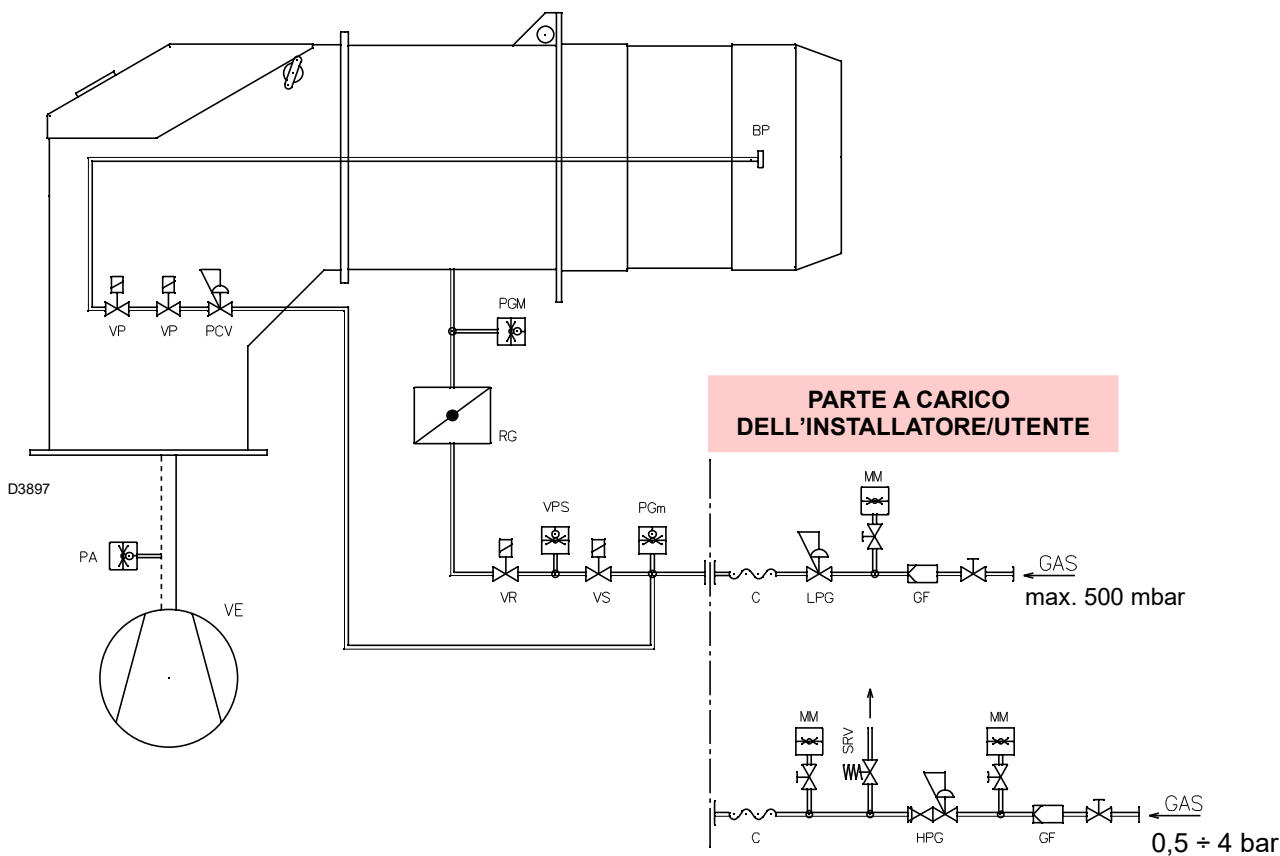

Fig. 19

Legenda (Fig. 19)

BP Bruciatore pilota

C Giunto antivibrante

GF Filtro gas

HPG Regolatore alta pressione gas

LPG Regolatore bassa pressione gas

MM Manometro

PA Pressostato aria di minima

PCV Regolatore pressione gas pilota

PGM Pressostato gas di massima

PGM Pressostato gas di minima

RG Farfalla gas

SRV Valvola limitatrice di pressione con scarico in atmosfera

VE Ventilatore

VP Elettrovalvole pilota

VPS Controllo di tenuta elettrovalvole gas

VR Elettrovalvola di regolazione gas

VS Elettrovalvola di sicurezza gas

4.11.3 Rampa gas

È omologata secondo norma EN 676 e viene fornita separatamente dal bruciatore.

4.11.4 Installazione rampa gas



PERICOLO

Togliere l'alimentazione elettrica, agendo sull'interruttore generale dell'impianto.



Controllare che non vi siano fughe di gas.



Prestare attenzione nella movimentazione della rampa: pericolo di schiacciamento degli arti.



Assicurarsi la corretta installazione della rampa gas, verificando che non vi siano perdite di combustibile.



L'operatore deve utilizzare l'attrezzatura necessaria nello svolgimento dell'attività di installazione.

La rampa del gas è predisposta per essere collegata al bruciatore alla flangia 2)(Fig. 20).

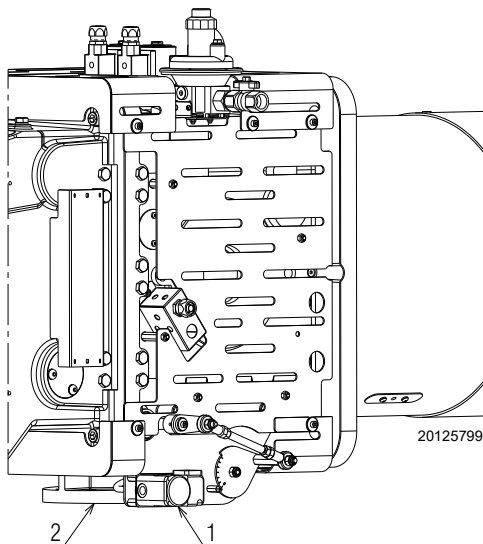

Fig. 20

4.11.5 Pressione gas

La Tab. I indica le perdite di carico della testa di combustione e della farfalla gas in funzione della potenza di esercizio del bruciatore.

	kW	1 Δp (mbar)		2 Δp (mbar)	
		G 20	G 25	G 20	G 25
DB 9 SM	5000	16,0	23,2	1,8	2,7
	5500	19,1	27,6	2,2	3,3
	6000	22,1	32,0	2,6	3,9
	6500	25,2	36,3	3,1	4,6
	7000	28,9	41,6	3,6	5,3
	7500	32,9	47,2	4,1	6,1
	8000	36,9	52,7	4,7	7,0
	8500	41,5	59,4	5,3	7,9
	9000	46,4	66,3	5,9	8,8
DB 12 SM	9500	51,2	73,3	6,6	9,8
	5500	25,9	12,3	2,7	1,1
	6000	30,8	14,6	3,2	1,3
	6500	36,2	17,2	3,8	1,6
	7000	42,0	19,9	4,4	1,8
	7500	48,2	22,9	5,0	2,1
	8000	54,8	26,0	5,7	2,4
	8500	61,9	29,4	6,5	2,7
	9000	69,4	32,9	7,3	3,0
	9500	77,3	36,7	8,1	3,4
	10000	85,6	40,7	9,0	3,7
	10500	94,4	44,8	9,9	4,1
	11000	103,6	49,2	10,8	4,5
	11500	113,2	53,8	11,8	4,9
	12000	123,3	58,6	12,9	5,4
12500	133,8	63,5	14,0	5,8	

Tab. I

I valori riportati nella Tab. I si riferiscono a:

- Gas naturale G 20 PCI 9,45 kWh/Sm³ (8,2 Mcal/Sm³)
- Gas naturale G 25 PCI 8,13 kWh/Sm³ (7,0 Mcal/Sm³)

Colonna 1

Perdita di carico testa di combustione.

Pressione del gas misurata alla presa 1)(Fig. 20), con:

- camera di combustione a 0 mbar;
- bruciatore funzionante alla potenza massima di modulazione;
- testa di combustione regolata come a pag. 17.

Colonna 2

Perdita di carico farfalla gas 2)(Fig. 20) con apertura massima: 90°.

Per conoscere la potenza approssimativa alla quale sta funzionando il bruciatore:

- sottrarre dalla pressione del gas alla presa 1)(Fig. 20) la pressione in camera di combustione.
- Trovare nella Tab. I relativa al bruciatore desiderato, il valore di pressione più vicino al risultato della sottrazione.

Leggere sulla sinistra la potenza corrispondente.

Esempio con gas naturale G20:

Funzionamento alla potenza massima di modulazione

Pressione del gas alla presa 1)(Fig. 20) = 61,2 mbar

Pressione in camera di combustione = 10 mbar

61,2 - 10 = 51,2 mbar

Alla pressione 51,2 mbar, colonna 1, corrisponde nella Tab. I una potenza di 9500 kW.

Questo valore serve come prima approssimazione; la portata effettiva va misurata al contatore.

Per conoscere invece la pressione del gas necessaria alla presa 1)(Fig. 20 a pag. 19), fissata la potenza massima di modulazione alla quale si desidera funzioni il bruciatore:

- trovare nella Tab. I relativa al bruciatore considerato il valore di potenza più vicino al valore desiderato.
- Leggere sulla destra, colonna 1, la pressione alla presa 1)(Fig. 20 a pag. 19).
- Sommare a questo valore la presunta pressione in camera di combustione.

Esempio con gas naturale G20:

Funzionamento alla potenza massima di modulazione

Pressione del gas alla potenza di 9500 kW = 51,2 mbar

Pressione in camera di combustione = 10 mbar

51,2 + 10 = 61,2 mbar

pressione necessaria alla presa 1)(Fig. 20 a pag. 19).

4.11.6 Collegamento rampa gas - pilota

Il bruciatore è dotato di una rampa gas dedicata che si trova fissata al manicotto.

- Effettuare il collegamento sulla rampa principale a valle del filtro o del regolatore di pressione (secondo configurazione).



ATTENZIONE

Pressione di alimentazione 68 ÷ 500 mbar.

4.12 Collegamenti elettrici

Note sulla sicurezza per i collegamenti elettrici



PERICOLO

- I collegamenti elettrici devono essere eseguiti in assenza di alimentazione elettrica.
- I collegamenti elettrici devono essere eseguiti secondo le norme vigenti del paese di destinazione e da personale qualificato. Fare riferimento agli schemi elettrici.
- Il costruttore declina ogni responsabilità da modifiche o collegamenti diversi da quelli rappresentati negli schemi elettrici.
- Verificare che l'alimentazione elettrica del bruciatore corrisponda a quella riportata nella targhetta di identificazione e nel presente manuale.
- Il bruciatore è predisposto per funzionamento intermittente. Ciò significa che devono fermarsi "per Norma" almeno 1 volta ogni 24 ore per permettere al controllo fiamma di effettuare una verifica della propria efficienza all'avviamento. Normalmente l'arresto del bruciatore viene assicurato dal termostato/presostato della caldaia.
- Se così non fosse è necessario applicare in serie a TL un interruttore orario che provveda all'arresto del bruciatore almeno 1 volta ogni 24 ore. Fare riferimento agli schemi elettrici.
- La sicurezza elettrica dell'apparecchio è raggiunta soltanto quando lo stesso è correttamente collegato ad un efficace impianto di messa a terra, eseguito come previsto dalle norme vigenti. È necessario verificare questo fondamentale requisito di sicurezza. In caso di dubbio, far effettuare da personale abilitato un accurato controllo dell'impianto elettrico. Non utilizzare i tubi del gas come messa a terra di apparecchi elettrici.
- L'impianto elettrico deve essere adeguato alla potenza massima assorbita dall'apparecchio, indicata in targa e nel manuale, accertando in particolare che la sezione dei cavi sia idonea alla potenza assorbita dall'apparecchio.
- Per l'alimentazione generale dell'apparecchio dalla rete elettrica:
 - non usare adattatori, prese multiple, prolunghe;
 - prevedere un interruttore omnipolare con apertura tra i contatti di almeno 3 mm (categoria sovratensione III), come previsto dalle normative di sicurezza vigenti.
- Non toccare l'apparecchio con parti del corpo bagnate o umide e/o a piedi nudi.
- Non tirare i cavi elettrici.

Prima di effettuare qualsiasi operazione di manutenzione, pulizia o controllo:



PERICOLO

Togliere l'alimentazione elettrica al bruciatore, agendo sull'interruttore generale dell'impianto.



PERICOLO

Chiudere il rubinetto di intercettazione del combustibile.



PERICOLO

Evitare la formazione di condensa, ghiaccio e infiltrazioni d'acqua.

Se ancora presente, rimuovere il cofano e procedere ai collegamenti elettrici secondo gli schemi elettrici.

Usare cavi flessibili secondo norma EN 60 335-1.

4.12.1 Passaggio cavi di alimentazione e collegamenti esterni

Tutti i cavi da collegare al bruciatore vanno fatti passare dai passacavi, praticando dei fori sulla cassetta elettrica oppure utilizzando i fori provvisti di tappo, come illustrato in Fig. 21.

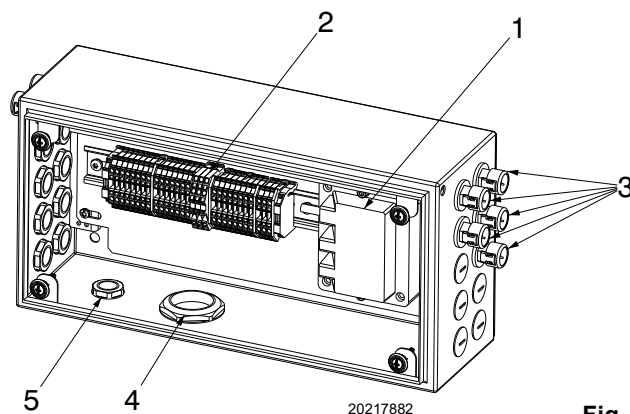

Fig. 21

Legenda (Fig. 21)

- 1 Trasformatore di accensione
- 2 Morsettiera
- 3 Uscite collegamenti al bruciatore
- 4 Tappi di predisposizione ingresso cavi
- 5 Tappi di predisposizione ingresso cavi



Effettuate tutte le operazioni di manutenzione, pulizia o controllo, rimontare il coperchio e tutti i dispositivi di sicurezza e protezione del bruciatore.

5 Messa in funzione, taratura e funzionamento del bruciatore

5.1 Note sulla sicurezza per la prima messa in funzione



ATTENZIONE

La prima messa in funzione del bruciatore deve essere effettuata da personale abilitato, secondo quanto riportato nel presente manuale ed in conformità alle norme e disposizioni di legge vigenti.



ATTENZIONE

Verificare la corretta funzionalità dei dispositivi di regolazione, comando e sicurezza.



ATTENZIONE

Prima di accendere il bruciatore, fare riferimento al paragrafo "Test sicurezza - con alimentazione gas chiusa" a pagina 30.

5.2 Regolazioni prima dell'accensione

Altre regolazioni da fare sono:

- aprire lentamente le valvole manuali poste a monte della rampa del gas.
- Regolare il pressostato gas di minima (Fig. 30 a pag. 28) a inizio scala.
- Regolare il pressostato gas di massima (Fig. 29 a pag. 28) a fine scala.
- Regolare il pressostato aria (Fig. 28 a pag. 28) a inizio scala.
- Sfiatare l'aria dalla tubazione del gas. È consigliabile portare all'esterno dell'edificio con un tubo in plastica l'aria sfiata fino ad avvertire l'odore del gas.
- Montare un manometro a U o un manometro di tipo differenziale (Fig. 22), con presa (+) sulla pressione del gas del manicotto e (-) in camera di combustione. Serve a ricavare approssimativamente la potenza MAX del bruciatore.

- Collegare in parallelo alle due elettrovalvole del gas due lampadine o tester per controllare il momento dell'arrivo della tensione. Questa operazione non è necessaria se ognuna delle due elettrovalvole è munita di una spia luminosa che segnala la tensione elettrica.



CAUTELA

Prima di accendere il bruciatore, è opportuno regolare la rampa del gas in modo che l'accensione avvenga nelle condizioni di massima sicurezza e cioè con una piccola portata di gas.

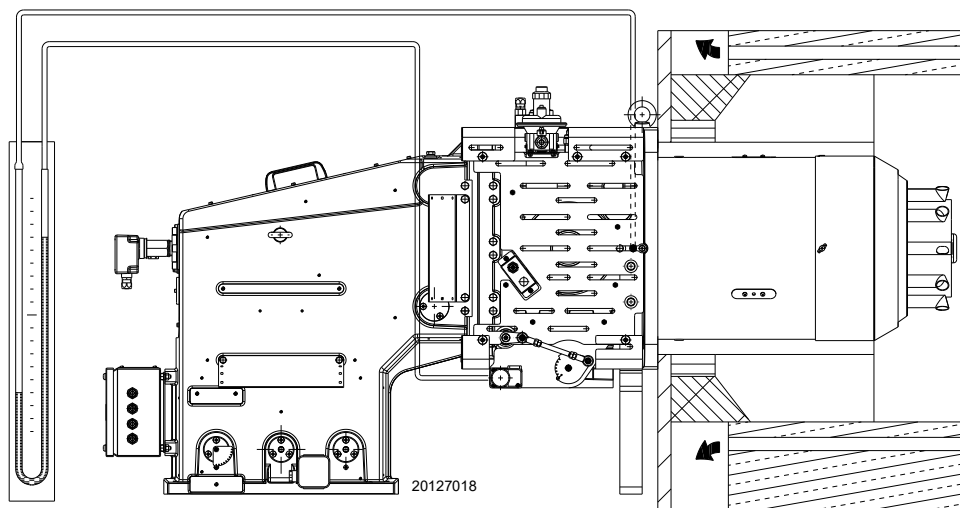

Fig. 22

5.3 Posizionamento elettrodo pilota



ATTENZIONE

Posizionare l'elettrodo come indicato in Fig. 23.

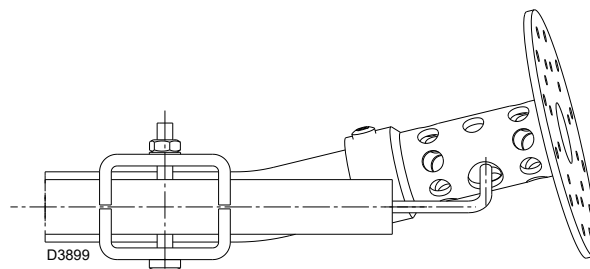

Fig. 23

5.4 Regolazione servomotore (SQM 40)

Il servomotore (Fig. 24) regola contemporaneamente tramite rinvii, portata e pressione dell'aria, e portata del combustibile in uso. Compie una rotazione di 90° in 30 s. Di seguito la regolazione fatta in fabbrica alle 6 camme di cui è dotato per consentire una prima accensione. Verificare che esse siano come sotto riportato.

In caso di modifica seguire quanto descritto per ogni singola camma:

Camma I (ROSSA): 135° (Uguale per tutti i modelli)
Limita la rotazione verso il massimo.



PERICOLO

Non effettuare nessuna regolazione.

Camma II (BLU): 0° (Uguale per tutti i modelli)
Limita la rotazione verso il minimo.
A bruciatore spento la serranda dell'aria risulta completamente chiusa: 0°



ATTENZIONE

Si consiglia di non effettuare regolazioni.

Camma III (ARANCIO): 20° (Uguale per tutti i modelli)
Regola la posizione d'accensione e potenza minima del combustibile 1 (per bruciatori mono-combustibile).

Camma IV (GIALLO): 130° (Uguale per tutti i modelli)
Regola la posizione della potenza max. del combustibile 1 (per bruciatori monocombustibili).

Camma V (NERO): non utilizzata
Camma VI (VERDE): non utilizzata

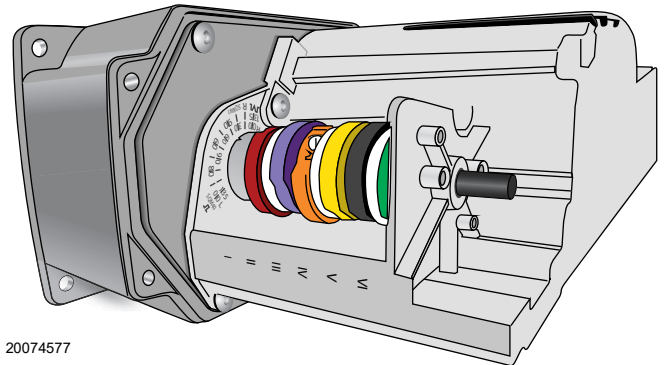
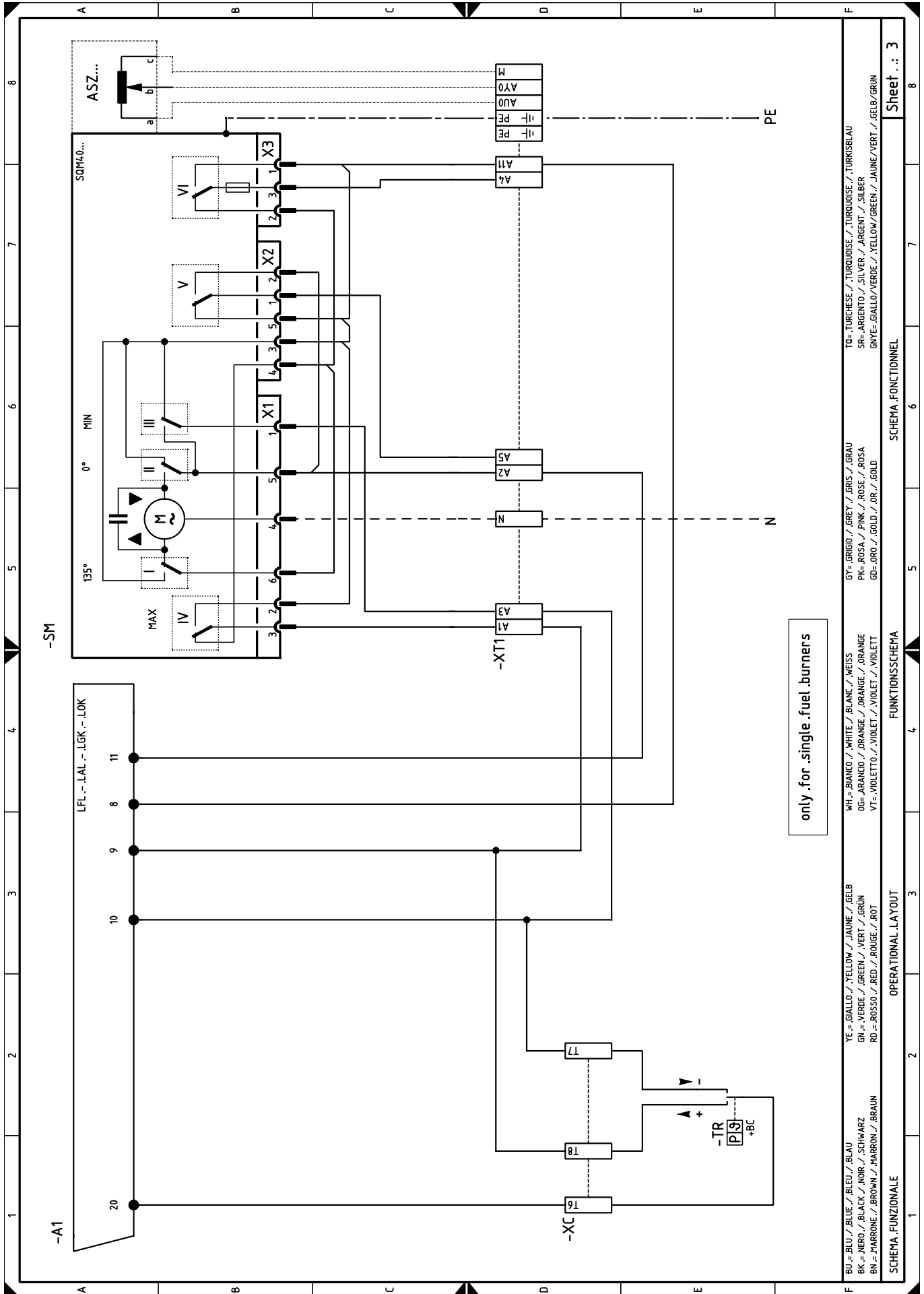

Fig. 24

5.5 Schema collegamento servomotore SQM 40 - controllo fiamma



5.6 Regolazione aria/combustibile

Durante le operazioni di taratura del rapporto aria/combustibile per bruciatori a gas occorre agire sulle camme a profilo variabile dell'aria e del gas, Fig. 25.

La regolazione del gas si esegue variando il relativo profilo della camma; può essere utile, per aggiustare la portata d'accensione, agire sul disco B)(Fig. 26) dopo aver allentato la vite A).

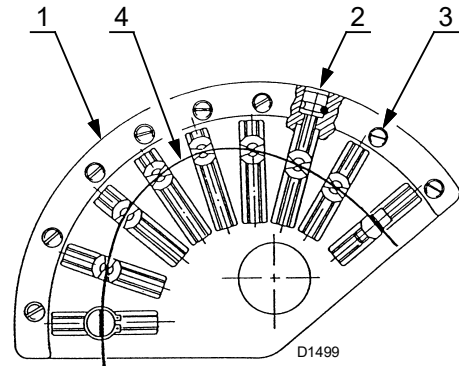

Fig. 25

Legenda (Fig. 25)

- 1 Camma
- 2 Viti di regolazione
- 3 Viti di bloccaggio
- 4 Profilo variabile

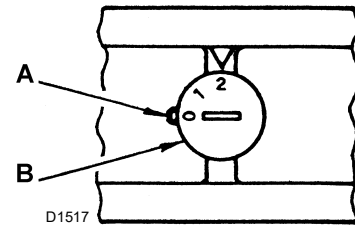

Fig. 26

5.7 Procedura per la taratura del bruciatore

Portare il commutatore AUTO/MAN, posto sul pannello di controllo, nella posizione **MAN** (manuale).

Accendere il bruciatore.

Se l'accensione non avviene può essere che il gas non arrivi alla testa di combustione entro il tempo di sicurezza di 3 s.

Aumentare allora la portata di gas all'accensione. Ad accensione avvenuta si può procedere alla completa taratura e regolazione del bruciatore.

5.7.1 Potenza massima

La potenza massima va scelta entro il campo di lavoro max, vedere pag. 9.

Regolazione gas max.

Aumentare progressivamente la potenza, verificando di non superare la portata gas massima, portandosi a 130° del servomotore ed eventualmente procedendo ad un primo aggiustamento di massima della camma aria.

A questo punto agire possibilmente sull'organo di regolazione della pressione in modo da ottenere la massima portata richiesta con la farfalla gas completamente aperta (90°), oppure agire sul profilo della camma gas mediante le viti 2)(Fig. 25) e/o sulla valvola di regolazione della rampa gas.

Regolazione aria max.

Variare il profilo finale della camma aria agendo sulle viti 2)(Fig. 25).

Non agire su una sola vite ma anche su quelle vicine in modo che la curvatura della camma sia progressiva.

5.7.2 Potenza minima

Regolazione gas min.

Portarsi con l'interruttore manuale alla corsa minima (taratura di fabbrica 20°).

Variare il profilo della camma gas agendo sulle viti 2)(Fig. 25).

Agire eventualmente sul disco B)(Fig. 26).

Regolazione aria min.

Variare il profilo iniziale della camma aria agendo sulle viti 2)(Fig. 25) della camma a profilo variabile dell'aria.

Fare attenzione a non modificare la parte di profilo finale della camma che regola la serranda alla massima portata, precedentemente definita.

5.7.3 Potenze intermedie

Portarsi con l'interruttore manuale sulle posizioni intermedie.

La regolazione del rapporto aria/gas viene effettuato variando il profilo delle camme aria e gas tramite le apposite viti.

Fare attenzione a non variare le parti finali dei profili delle camme aria e gas precedentemente definite.

A regolazione ultimata, bloccare le viti trasversali delle camme a profilo variabile.

5.8 Pilota di accensione

Per un corretto funzionamento regolare la pressione del gas (misurata sulla presa posta sulla valvola) tra **30 ÷ 50 mbar**.

Gas	mbar	Sm ³ /h
G20	1,5	12,3

Tab. J



ATTENZIONE

Prima di procedere all'accensione del bruciatore principale, verificare la stabilità della fiamma pilota.

Proseguire con la procedura di accensione del bruciatore verificando la buona e corretta accensione del pilota.

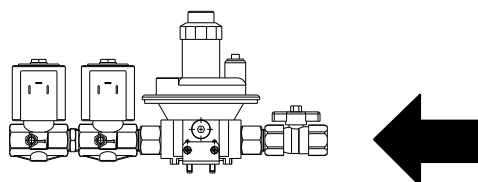
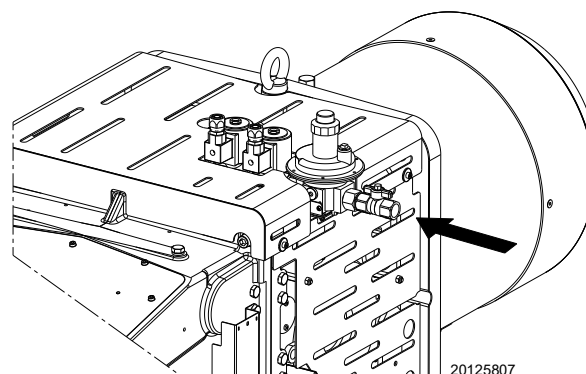

Fig. 27

5.9 Accensione bruciatore

Eseguita la procedura precedentemente descritta, il bruciatore dovrebbe accendersi.

Nel caso in cui a completamento del ciclo di avviamento non compare la fiamma ed il controllo fiamma va in blocco, sbloccare ed attendere un nuovo tentativo d'avviamento.

Nel caso in cui non avvenga l'accensione, è possibile che il gas non arrivi alla testa di combustione entro il tempo di sicurezza di 3 s; di conseguenza è necessario aumentare la portata del gas all'accensione.

L'arrivo del gas al manicotto è evidenziato dal manometro ad U (Fig. 22 a pag. 22) oppure con l'ausilio di un manometro digitale posto sulla presa di pressione sotto il manicotto.

Nel caso in cui si verificassero ulteriori blocchi del bruciatore, fare riferimento alla "Procedura di sblocco" riportata nel manuale del controllo fiamma fornito a corredo del quadro generale caldaia.

Ad accensione avvenuta, passare alla completa regolazione del bruciatore.

5.10 Regolazione pressostati

5.10.1 Pressostato aria

Eseguire la regolazione del pressostato aria dopo aver effettuato tutte le altre regolazioni del bruciatore con il pressostato aria regolato a inizio scala (Fig. 28).

Con il bruciatore funzionante alla potenza MAX aumentare la pressione di regolazione girando lentamente in senso orario l'apposita manopolina fino al blocco del bruciatore.

Girare quindi la manopolina in senso antiorario di un valore pari a circa il 20% del valore regolato e verificare successivamente il corretto avviamento del bruciatore.

Se il bruciatore blocca nuovamente, girare ancora un poco la manopolina in senso antiorario.



Fig. 28



ATTENZIONE

Per norma, il pressostato aria deve impedire che il CO nei fumi superi l' 1% (10.000 ppm).

5.10.2 Pressostato gas di massima

Eseguire la regolazione del pressostato gas di massima (Fig. 29) dopo aver effettuato tutte le altre regolazioni del bruciatore con il pressostato gas di massima regolato a fine scala.

Per tarare il pressostato gas di massima, collegare un manometro sulla sua presa di pressione dopo averne aperto il rubinetto.

Il pressostato gas di massima va regolato ad un valore non superiore al 30% della misura letta al manometro con bruciatore funzionante alla potenza massima.

Eseguita la regolazione, togliere il manometro e chiudere il rubinetto.

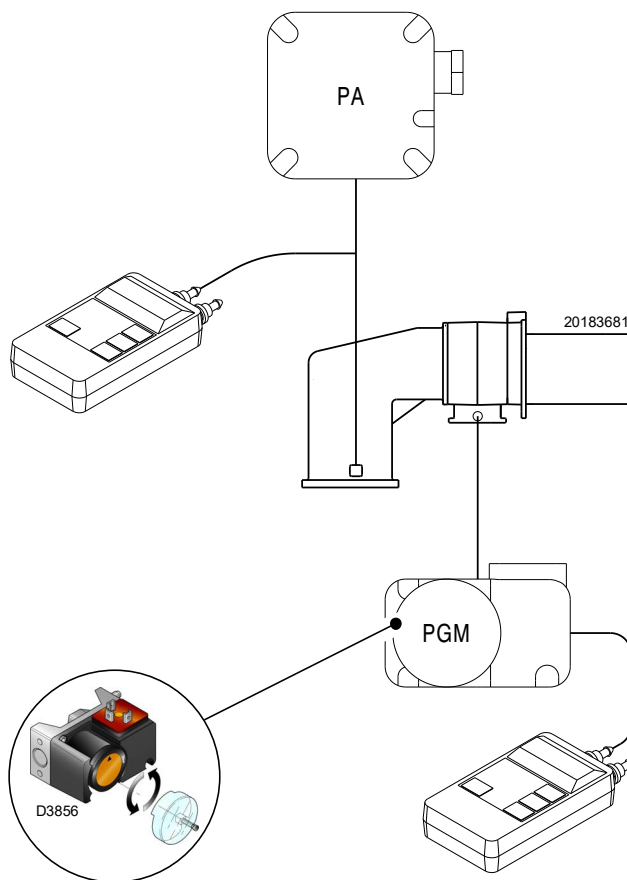

Fig. 29

5.10.3 Pressostato gas di minima

Lo scopo del pressostato della minima pressione di gas è impedire che il bruciatore possa funzionare in modo non idoneo a causa di pressione gas troppo bassa.

Eseguire la regolazione del pressostato gas di minima (Fig. 30) dopo aver regolato il bruciatore, le valvole del gas e lo stabilizzatore della rampa.

Con il bruciatore funzionante alla potenza massima:

- installare un manometro a valle dello stabilizzatore della rampa (per esempio sulla presa di pressione gas alla testa di combustione del bruciatore);
- parzializzare lentamente il rubinetto manuale del gas fino a che il manometro rileva una diminuzione della pressione letta di circa 0.1 kPa (1 mbar). In questa fase monitorare il valore di CO che deve essere sempre inferiore a 100 mg/kWh (93 ppm).
- Alzare la regolazione del pressostato fino al suo intervento, generando lo spegnimento del bruciatore;
- togliere il manometro e chiudere il rubinetto della presa di pressione utilizzata per la misura;
- aprire completamente il rubinetto manuale del gas.

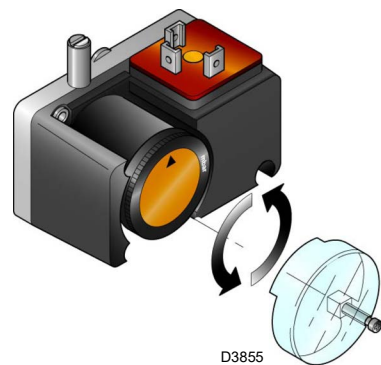





Fig. 30



ATTENZIONE

1 kPa = 10 mbar

5.11 Controlli finali (con bruciatore funzionante)

<ul style="list-style-type: none"> ➤ Aprire il termostato/pressostato TL ➤ Aprire il termostato/pressostato TS 		Il bruciatore deve fermarsi
<ul style="list-style-type: none"> ➤ Ruotare la manopolina del pressostato gas di massima fino alla posizione di fine scala minimo ➤ Ruotare la manopolina del pressostato aria fino alla posizione di fine scala massimo 		Il bruciatore deve fermarsi in blocco
<ul style="list-style-type: none"> ➤ Spegnerne il bruciatore e togliere tensione ➤ Scollegare il connettore del pressostato gas di minima 		Il bruciatore non si deve avviare
<ul style="list-style-type: none"> ➤ Scollegare il filo del sensore fiamma 		Il bruciatore deve fermarsi in blocco per mancata accensione

Tab. K



ATTENZIONE

Controllare che i bloccaggi meccanici dei dispositivi di regolazione siano ben serrati.

6 Manutenzione

6.1 Note sulla sicurezza per la manutenzione

La manutenzione periodica è essenziale per il buon funzionamento, la sicurezza, il rendimento e la durata del bruciatore.

Essa consente di ridurre i consumi, le emissioni inquinanti e di mantenere il prodotto affidabile nel tempo.



PERICOLO

Gli interventi di manutenzione e la taratura del bruciatore devono essere effettuati esclusivamente da personale abilitato ed autorizzato, secondo quanto riportato nel presente manuale ed in conformità alle norme e disposizioni di legge vigenti.

Prima di effettuare qualsiasi operazione di manutenzione, pulizia o controllo:



PERICOLO

Togliere l'alimentazione elettrica al bruciatore, agendo sull'interruttore generale dell'impianto.



PERICOLO

Chiudere il rubinetto di intercettazione del combustibile.



Attendere il completo raffreddamento dei componenti a contatto con fonti di calore.

6.2 Programma di manutenzione

6.2.1 Frequenza della manutenzione



L'impianto di combustione a gas va fatto controllare almeno una volta all'anno da un incaricato della Ditta Costruttrice o da altro tecnico specializzato.

6.2.2 Test sicurezza - con alimentazione gas chiusa

Per eseguire la messa in funzione in sicurezza è molto importante verificare la corretta esecuzione dei collegamenti elettrici tra le valvole del gas ed il bruciatore.

A questo scopo, dopo avere verificato che i collegamenti siano stati eseguiti in conformità agli schemi elettrici del bruciatore deve essere eseguito un ciclo di avviamento con rubinetto del gas chiuso (dry test).

- 1 La valvola manuale del gas deve essere chiusa con dispositivo di bloccaggio/sbloccaggio (Procedura "lock-out / tag out").
- 2 Assicurare la chiusura dei contatti elettrici limite del bruciatore
- 3 Assicurare la chiusura del contatto del pressostato gas di minima
- 4 Procedere con un tentativo di avviamento del bruciatore

Il ciclo di avviamento dovrà avvenire secondo le fasi seguenti:

- avvio del motore del ventilatore per la pre-ventilazione
- Esecuzione del controllo di tenuta valvole gas, se previsto
- Completamento della pre-ventilazione
- Raggiungimento del punto di accensione
- Alimentazione del trasformatore di accensione
- Alimentazione delle valvole del gas

Essendo il gas chiuso, il bruciatore non potrà accendersi ed il suo controllo fiamma si porterà in condizione arresto o blocco di sicurezza.

L'effettiva alimentazione delle valvole del gas potrà essere verificata con l'inserimento di un tester; alcune valvole sono dotate di segnali luminosi (o indicatori di posizione chiusura/apertura) che vengono attivati al momento della loro alimentazione elettrica.



ATTENZIONE

NEL CASO IN CUI L'ALIMENTAZIONE ELETTRICA DELLE VALVOLE DEL GAS AVVENGA IN MOMENTI NON PREVISTI, NON APRIRE LA VALVOLA MANUALE, TOGLIERE L'ALIMENTAZIONE ELETTRICA, VERIFICARE I CABLAGGI; CORREGGERE GLI ERRORI ED ESEGUIRE NUOVAMENTE TUTTA LA PROVA.

6.2.3 Controllo e pulizia



L'operatore deve utilizzare l'attrezzatura necessaria nello svolgimento dell'attività di manutenzione.

Combustione

Effettuare l'analisi dei gas di scarico della combustione.

Gli scostamenti significativi rispetto al precedente controllo indicheranno i punti dove più attenta dovrà essere l'operazione di manutenzione.

Testa di combustione

Aprire il bruciatore e verificare che tutte le parti della testa di combustione siano integre, non deformate dall'alta temperatura, prive di impurità provenienti dall'ambiente e correttamente posizionate.

Bruciatore

Pulire esternamente il bruciatore.

Ventilatore

Verificare che all'interno del ventilatore e sulle pale della girante non vi sia accumulo di polvere: riduce la portata d'aria e causa, conseguentemente, combustione inquinante.

Caldaia

Pulire la caldaia secondo le istruzioni che l'accompagnano in modo da poter riavere i dati di combustione originari.

Sensore fiamma

La corrente minima per un corretto funzionamento è di 70 µA.

Se il valore è inferiore può dipendere da:

- sensore esaurito;
- tensione bassa (inferiore a 187 V);
- cattiva regolazione del bruciatore.

Per la misura usare un microamperometro da 100 µA c.c., collegato in serie al sensore, secondo lo schema, con un condensatore da 100 µF - 1V c.c. in parallelo allo strumento (Fig. 31).

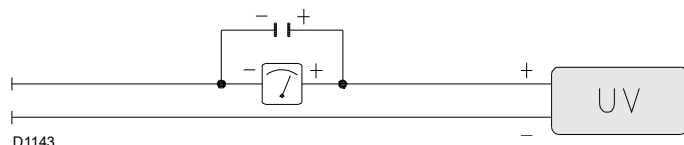

Fig. 31

Fughe di gas

Controllare che non vi siano fughe di gas sul condotto contatore-bruciatore.

Filtro del gas

Sostituire il filtro del gas quando è sporco.

Combustione

Qualora i valori della combustione trovati all'inizio dell'intervento non soddisfino le Norme vigenti o, comunque, non corrispondano ad una buona combustione, consultare la tabella sottostante ed eventualmente contattare l'Assistenza Tecnica per effettuare le dovute regolazioni.

EN 676		Eccesso d'aria		CO
		Potenza max. $\lambda \leq 1,2$	Potenza max. $\lambda \leq 1,3$	
GAS	CO ₂ max. teorico 0% O ₂	Taratura CO ₂ %		mg/kWh
		$\lambda = 1,2$	$\lambda = 1,3$	
G 20	11,7	9,7	9	≤ 100
G 25	11,5	9,5	8,8	≤ 100
G 30	14,0	11,6	10,7	≤ 100
G 31	13,7	11,4	10,5	≤ 100

Tab. L

6.2.4 Componenti di sicurezza

I componenti di sicurezza devono essere sostituiti secondo il termine del ciclo di vita indicato in Tab. M. I cicli di vita specificati, non sono riferiti ai termini di garanzia indicati nelle condizioni di consegna o di pagamento.

Componente di sicurezza	Ciclo di vita
Controllo fiamma	10 anni o 250.000 cicli di funzionamento
Sensore fiamma	10 anni o 250.000 cicli di funzionamento
Valvole gas (tipo solenoide)	10 anni o 250.000 cicli di funzionamento
Pressostati	10 anni o 250.000 cicli di funzionamento
Regolatore di pressione	15 anni
Servomotore (camma elettronica) (se presente)	10 anni o 250.000 cicli di funzionamento
Valvola olio (tipo solenoide) (se presente)	10 anni o 250.000 cicli di funzionamento
Regolatore olio (se presente)	10 anni o 250.000 cicli di funzionamento
Tubi/ raccordi olio (metallici) (se presenti)	10 anni
Girante ventilatore	10 anni o 500.000 avviamenti

Tab. M

6.3 Apertura bruciatore



Togliere l'alimentazione elettrica al bruciatore, agendo sull'interruttore generale dell'impianto.



Chiudere il rubinetto di intercettazione del combustibile.



Attendere il completo raffreddamento dei componenti a contatto con fonti di calore.

Per accedere alla parte interna della testa di combustione fare riferimento al paragrafo "Accessibilità parte interna testa" a pag. 17.

6.4 Chiusura bruciatore

Rimontare con procedura inversa a quanto descritto, riposizionando tutti i componenti del bruciatore come in origine.



Effettuate tutte le operazioni di manutenzione, pulizia o controllo, rimontare il cofano e tutti i dispositivi di sicurezza e protezione del bruciatore.

7 Inconvenienti - Cause - Rimedi

Nel caso si verificassero anomalie di accensione o di funzionamento, il bruciatore effettuerà un "arresto di sicurezza", identificato con l'accensione della spia rossa di blocco del bruciatore.

Il display visualizza alternativamente il codice di blocco e la relativa diagnostica. Per ripristinare le condizioni di avviamento fare riferimento alla "Procedura di sblocco" riportata nel manuale del controllo fiamma fornito a corredo.

Nel momento in cui il bruciatore riparte, la luce rossa si spegne e il controllo fiamma è sbloccato.



ATTENZIONE

In caso di arresto del bruciatore, per evitare danni all'installazione, non sbloccare il bruciatore più di due volte di seguito. Se il bruciatore va in blocco per la terza volta, contattare il servizio di assistenza.



PERICOLO

Nel caso in cui si verificassero ulteriori blocchi o anomalie del bruciatore, gli interventi devono essere effettuati esclusivamente da personale abilitato ed autorizzato, secondo quanto riportato nel presente manuale ed in conformità alle norme e disposizioni di legge vigenti.

Inconveniente	Causa probabile	Rimedio consigliato
Il bruciatore non si avvia	Manca l'energia elettrica	Chiudere interruttori - Controllare collegamenti
	Un telecomando di limite o di sicurezza aperto	Regolarlo o sostituirlo
	Blocco controllo fiamma	Sbloccare
	Fusibile controllo fiamma interrotto	Sostituirlo
	Collegamenti elettrici errati	Controllarli
	Controllo fiamma difettoso	Sostituirlo
	Manca il gas	Aprire valvole manuali tra contatore e rampa
	Pressione gas in rete insufficiente	Sentire azienda del gas
	Pressostato gas di min. non chiude	Regolarlo o sostituirlo
	Pressostato aria in posizione di funzionamento	Regolarlo o sostituirlo
Il bruciatore non si avvia ed appare il blocco	Simulazione di fiamma	Sostituire il controllo fiamma
Il bruciatore si avvia e poi si arresta in blocco	Pressostato aria non commuta per pressione aria insufficiente:	
	Pressostato aria mal regolato	Regolarlo o sostituirlo
	Tubetto presa pressione del pressostato ostruito	Pulirlo
	Testa mal regolata	Regolarla
Il bruciatore si avvia e poi resta in blocco	Avaria al circuito rivelazione fiamma	Sostituire controllo fiamma
Superata la pre-ventilazione ed il tempo di sicurezza il bruciatore va in blocco senza apparizione fiamma	L'elettrovalvola VR fa passare poco gas	Aumentarlo
	L'elettrovalvola VR o VS non si apre	Sostituire bobina o pannello raddrizzatore
	Pressione gas troppo bassa	Aumentarla al regolatore
	Bruciatore pilota non funziona	Verificare
	Trasformatore d'accensione difettoso	Sostituirlo
	Collegamenti elettrici valvole o trasformatore d'accensione non correnti	Rifarli
	Controllo fiamma difettoso	Sostituirlo
	Una valvola a monte della rampa gas, chiusa	Aprirla
	Aria nei condotti	Sfiatarla
Va in blocco con apparizione di fiamma	L'elettrovalvola VR fa passare poco gas	Aumentarlo
	Intervento pressostato gas di max.	Regolarlo o sostituirlo
	Controllo fiamma difettoso	Sostituirlo

Inconveniente	Causa probabile	Rimedio consigliato
Il bruciatore continua a ripetere il ciclo di avviamento senza blocco	<p>La pressione del gas in rete è vicina al valore sul quale è regolato il pressostato gas di min.</p> <p>Il calo di pressione repentino che segue l'apertura della valvola provoca l'apertura temporanea del pressostato stesso, subito la valvola chiude e si ferma il bruciatore.</p> <p>La pressione torna ad aumentare, il pressostato richiude e fa ripetere il ciclo di avviamento.</p> <p>E così via.</p>	<p>Ridurre la pressione d'intervento del pressostato gas di min.</p> <p>Sostituire la cartuccia del filtro gas</p>
In funzionamento il bruciatore si ferma in blocco	Guasto al pressostato aria	Sostituirlo
	Intervento del pressostato gas di max.	Regolarlo o sostituirlo
Blocco all'arresto del bruciatore	Permanenza di fiamma nella testa di combustione o simulazione di fiamma	Eliminare permanenza di fiamma o sostituire controllo fiamma
Accensione con pulsazioni	Testa mal regolata	Regolarla
	Serranda ventilatore mal regolata, troppa aria	Regolarla
	Potenza all'accensione troppo elevata	Ridurla

Tab. N

1	Information and general warnings.....	3
1.1	Information about the instruction manual	3
1.1.1	Introduction.....	3
1.1.2	General dangers.....	3
1.1.3	Other symbols	3
1.1.4	Delivery of the system and the instruction manual	4
1.2	Guarantee and responsibility.....	4
2	Safety and prevention.....	5
2.1	Introduction.....	5
2.2	Personnel training	5
3	Technical description of the burner	6
3.1	Burner designation	6
3.2	Models available.....	7
3.3	Burner categories - Countries of destination	7
3.4	Technical data	7
3.5	Electrical data.....	7
3.6	Maximum dimensions.....	8
3.7	Flange dimensions	8
3.8	Firing rate	9
3.9	Test boiler.....	9
3.10	Air side pressure drop (detected upline of the damper with complete opening)	10
3.11	Gas side pressure drops	11
3.12	Description of burner components	12
3.13	Burner equipment.....	12
3.14	Servomotor SQM40	13
4	Installation	14
4.1	Notes on safety for the installation	14
4.2	Handling	14
4.3	Preliminary checks	14
4.4	Operating position	15
4.5	Removing the shutter lockout screws.....	15
4.6	Preparing the boiler	15
4.6.1	Boring the boiler plate	15
4.6.2	Blast tube length.....	15
4.7	Lifting points	16
4.8	Boiler fixing.....	16
4.9	Access to head internal part.....	17
4.10	Combustion head adjustment.....	17
4.11	Gas feeding	18
4.11.1	Gas feed connection to the burner	18
4.11.2	General gas supply layout (example).....	18
4.11.3	Gas train.....	19
4.11.4	Gas train installation.....	19
4.11.5	Gas pressure.....	19
4.11.6	Pilot - gas train connection	20
4.12	Electrical wiring	21
4.12.1	Supply cables and external connections passage	21
5	Start-up, calibration and operation of the burner	22
5.1	Notes on safety for the first start-up	22
5.2	Adjustments prior to ignition	22
5.3	Positioning the pilot electrode	22
5.4	Servomotor adjustment (SQM40).....	23

5.5	Wiring diagrams SQM 40 - flame control	24
5.6	Air/fuel adjustment	25
5.7	Procedure for setting the burner	26
5.7.1	Maximum output	26
5.7.2	Minimum output	26
5.7.3	Intermediate output levels	26
5.8	Ignition pilot burner	26
5.9	Burner ignition	27
5.10	Pressure switch adjustment	28
5.10.1	Air pressure switch	28
5.10.2	Maximum gas pressure switch	28
5.10.3	Minimum gas pressure switch	28
5.11	Final checks (with burner operating)	29
6	Maintenance	30
6.1	Notes on safety for the maintenance	30
6.2	Maintenance programme	30
6.2.1	Maintenance frequency	30
6.2.2	Safety test - with gas ball valve closed	30
6.2.3	Checking and cleaning	30
6.2.4	Safety components	31
6.3	Opening the burner	32
6.4	Closing the burner	32
7	Faults - Possible causes - Solutions	33

1 Information and general warnings

1.1 Information about the instruction manual

1.1.1 Introduction

The instruction manual supplied with the burner:

- is an integral and essential part of the product and must not be separated from it; it must therefore be kept carefully for any necessary consultation and must accompany the burner even if it is transferred to another owner or user, or to another system. If the manual is lost or damaged, another copy must be requested from the Technical Assistance Service of the area;
- is designed for use by qualified personnel;
- offers important indications and instructions relating to the installation safety, start-up, use and maintenance of the burner.

Symbols used in the manual

In some parts of the manual you will see triangular DANGER signs. Pay great attention to these, as they indicate a situation of potential danger.

1.1.2 General dangers

The **dangers** can be of **3 levels**, as indicated below.



Maximum danger level!
This symbol indicates operations which, if not carried out correctly, cause serious injury, death or long-term health risks.



This symbol indicates operations which, if not carried out correctly, may cause serious injury, death or long-term health risks.



This symbol indicates operations which, if not carried out correctly, may cause damage to the machine and/or injury to people.

1.1.3 Other symbols



DANGER: LIVE COMPONENTS
This symbol indicates operations which, if not carried out correctly, lead to electric shocks with lethal consequences.



DANGER: FLAMMABLE MATERIAL
This symbol indicates the presence of flammable materials.



DANGER: BURNING
This symbol indicates the risks of burns due to high temperatures.



DANGER: CRUSHING OF LIMBS
This symbol indicates the presence of moving parts: danger of crushing of limbs.



WARNING: MOVING PARTS
This symbol indicates that you must keep limbs away from moving mechanical parts; danger of crushing.



DANGER: EXPLOSION

This symbol signals places where an explosive atmosphere may be present. An explosive atmosphere is defined as a mixture - under atmospheric conditions - of air and flammable substances in the form of gases, vapours, mist or dust in which, after ignition has occurred, combustion spreads to the entire unburned mixture.



PERSONAL PROTECTION EQUIPMENT

These symbols indicate the equipment that must be worn and kept by the operator for protection against threats against safety and/or health while at work.



OBLIGATION TO ASSEMBLE THE COVER AND ALL THE SAFETY AND PROTECTION DEVICES

This symbol signals the obligation to reassemble the cover and all the safety and protection devices of the burner after any maintenance, cleaning or checking operations.



ENVIRONMENTAL PROTECTION

This symbol gives indications for the use of the machine with respect for the environment.



IMPORTANT INFORMATION

This symbol indicates important information that you must bear in mind.

- This symbol indicates a list.

Abbreviations used

Ch.	Chapter
Fig.	Figure
Page	Page
Sec.	Section
Tab.	Table

1.1.4 Delivery of the system and the instruction manual

When the system is delivered, it is important that:

- the instruction manual is delivered to the user by the system manufacturer, with the recommendation to keep it in the room where the heat generator is to be installed.
- The instruction manual shows:
 - the serial number of the burner;

.....

- the address and telephone number of the nearest Assistance Centre

.....
.....
.....

- The system supplier must carefully inform the user about:
 - the use of the system;
 - any further tests that may be required before activating the system;
 - maintenance, and the need to have the system checked at least once a year by a representative of the manufacturer or another specialised technician. To ensure a periodic check, the manufacturer recommends the drawing up of a Maintenance Contract.

1.2 Guarantee and responsibility

The manufacturer guarantees its new products from the date of installation, in accordance with the regulations in force and/or the sales contract. At the moment of the first start-up, check that the burner is integral and complete.



WARNING

Failure to observe the information given in this manual, operating negligence, incorrect installation and carrying out of non authorised modifications will result in the annulment by the manufacturer of the guarantee that it supplies with the burner.

In particular, the rights to the guarantee and the responsibility will no longer be valid, in the event of damage to things or injury to people, if such damage/injury was due to any of the following causes:

- incorrect installation, start-up, use and maintenance of the burner;
- improper, incorrect or unreasonable use of the burner;
- intervention of unqualified personnel;
- carrying out of unauthorised modifications on the equipment;
- use of the burner with safety devices that are faulty, incorrectly applied and/or not working;
- installation of untested supplementary components on the burner;
- powering of the burner with unsuitable fuels;
- faults in the fuel supply system;
- continuation of use of the burner when a fault has occurred;
- repairs and/or overhauls incorrectly carried out;
- modification of the combustion chamber with inserts that prevent the regular development of the structurally established flame;
- insufficient and inappropriate surveillance and care of those burner components most likely to be subject to wear and tear;
- use of non-original components, including spare parts, kits, accessories and optional;
- force majeure.

The manufacturer furthermore declines any and every responsibility for the failure to observe the contents of this manual.

2 Safety and prevention

2.1 Introduction

The burners have been designed and built in compliance with current regulations and directives, applying the known technical rules of safety and envisaging all the potential danger situations.

It is necessary, however, to bear in mind that the imprudent and clumsy use of the equipment may lead to situations of death risk for the user or third parties, as well as the damaging of the burner or other items. Inattention, thoughtlessness and excessive confidence often cause accidents; the same applies to tiredness and sleepiness.

It is a good idea to remember the following:

- The burner must only be used as expressly described. Any other use should be considered improper and therefore dangerous.

In particular:

it can be applied to boilers operating with water, steam, diathermic oil, and to other uses expressly foreseen by the manufacturer;

the type and pressure of the fuel, the voltage and frequency of the electrical power supply, the minimum and maximum deliveries for which the burner has been regulated, the pressurisation of the combustion chamber, the dimensions of the combustion chamber and the room temperature must all be within the values indicated in the instruction manual.

- Modification of the burner to alter its performance and destinations is not allowed.
- The burner must be used in exemplary technical safety conditions. Any disturbances that could compromise safety must be quickly eliminated.
- Opening or tampering with the burner components is not allowed, apart from the parts requiring maintenance.
- Only those parts envisaged by the manufacturer can be replaced.



The manufacturer guarantees safety and proper functioning only if all burner components are intact and positioned correctly.

2.2 Personnel training

The user is the person, body or company that has acquired the machine and intends to use it for the specific purpose. He is responsible for the machine and for the training of the people working around it.

The user:

- undertakes to entrust the machine exclusively to suitably trained and qualified personnel;
- undertakes to inform his personnel in a suitable way about the application and observance of the safety instructions. With that aim, the user undertakes to ensure that everyone knows the use and safety instructions for his own duties;
- Personnel must follow all the danger and caution indications shown on the machine.
- Personnel must not carry out, on their own initiative, operations or interventions that are not within their province.
- Personnel are obliged to inform their superiors of every problem or dangerous situation that may arise.
- The assembly of parts of other makes, or any modifications, can alter the characteristics of the machine and hence compromise operating safety. The manufacturing company therefore accepts no responsibility whatsoever for any which may result from the use of non-original parts.

In addition:



- must take all the measures necessary to prevent unauthorised people gaining access to the machine;
- the user must inform the manufacturer if faults or malfunctioning of the accident prevention systems are noticed, along with any presumed danger situation;
- personnel must always use the personal protective equipment envisaged by legislation and follow the indications given in this manual.

3 Technical description of the burner

3.1 Burner designation

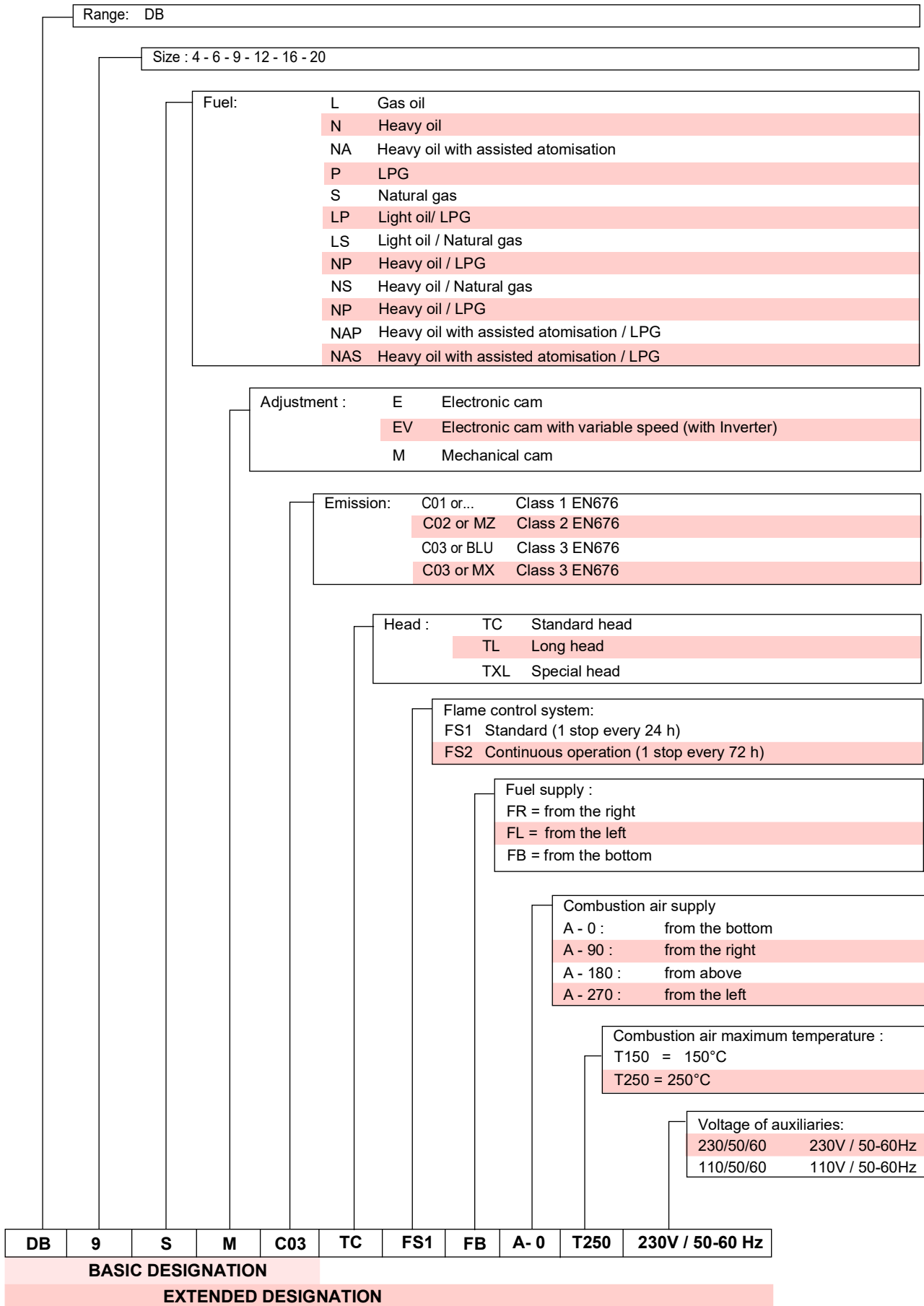

3.2 Models available

Designation	Voltage	Code
DB 9 SM C03 TC A0 FS1 T250	230 V / 50-60 Hz	20125995
DB 12 SM C03 TC A0 FS1 T250	230 V / 50-60 Hz	20126350

Tab. A

3.3 Burner categories - Countries of destination

Country of destination	Gas category
SE - FI - AT - GR - DK - ES - GB - IT - IE - PT - IS - CH - NO	I _{2H}
DE	I _{2ELL}
NL	I _{2L}
FR	I _{2Er}
BE	I _{2E(R)B}
LU - PL	I _{2E}

Tab. B

3.4 Technical data

Model	DB 9 SM C03		DB 12 SM C03	
Output ⁽¹⁾	min - max	kW	1500/5000 ÷ 9500	1700/7000 ÷ 12500
Fuel	- Natural gas: G20 - NCV 10 kWh/Nm ³ - Natural gas: G25 - NCV 8.6 kWh/Nm ³			
Gas pressure at max. output ⁽²⁾ - Gas: G20/G25	mbar		67.1/101.2	80.5/114
Operation	- FS1 Intermittent (min. 1 stop every 24 hours) - Modulating			
Modulation/maximum output ratio	Natural gas 1 : 5			
Combustion air temperature	°C max		250	
Ignition	Electro gas type (pilot burner with natural gas)			
Weight	kg		250	260

Tab. C

(1) Reference conditions: Ambient temperature 20°C - Gas temperature 15°C - Barometric pressure 1013 mbar - Altitude 0 m a.s.l.

(2) Pressure at the socket (Fig. 8) with zero pressure in the combustion chamber and at maximum burner output.

3.5 Electrical data

Model	DB 9 SM C03		DB 12 SM C03	
Electrical supply	230V - 50/60Hz			
Absorbed electrical power	kW max		0.5	
Protection level	IP 54			

Tab. D

3.6 Maximum dimensions

The maximum dimensions of the burner are given in Fig. 1.

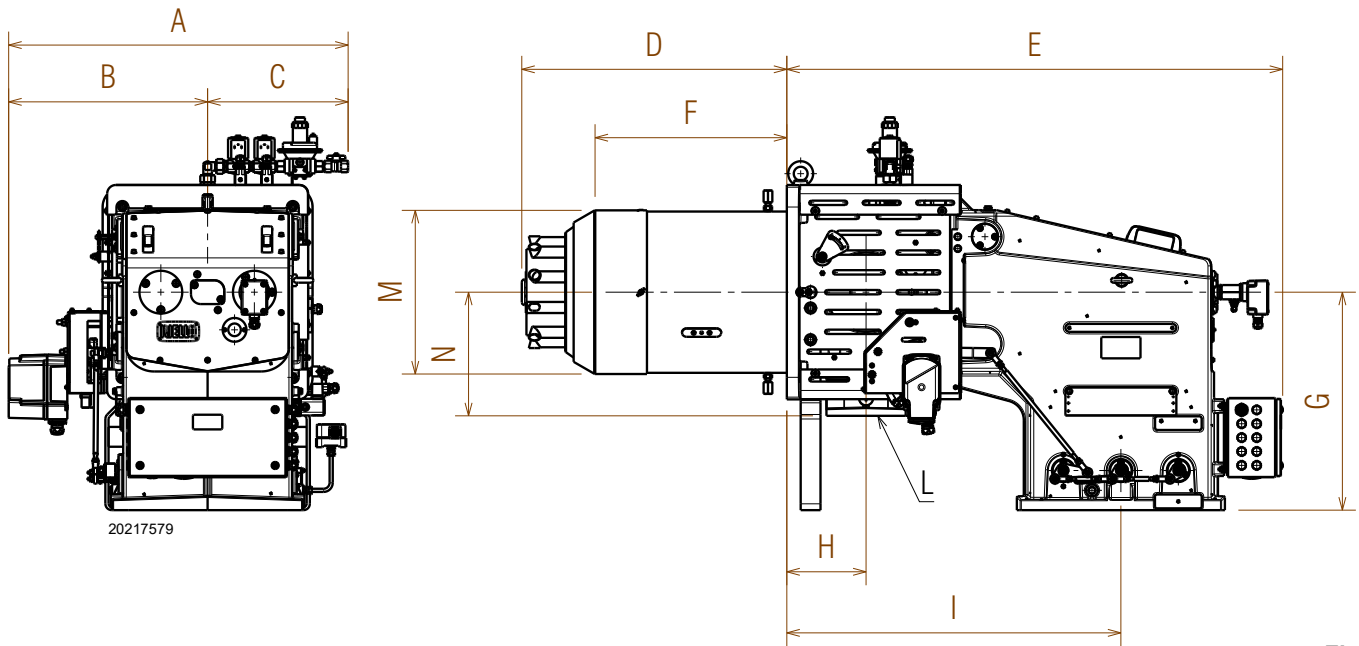

Fig. 1

mm	A	B	C	D	E	F	G	H	I	L	M	N
DB 9 SM	856	502	355	669	1251	484	550	200	843	DN80	∅ 413	312
DB 12 SM	862	502	361	669	1251	463	550	200	843	DN80	∅ 456	312

Tab. E

3.7 Flange dimensions

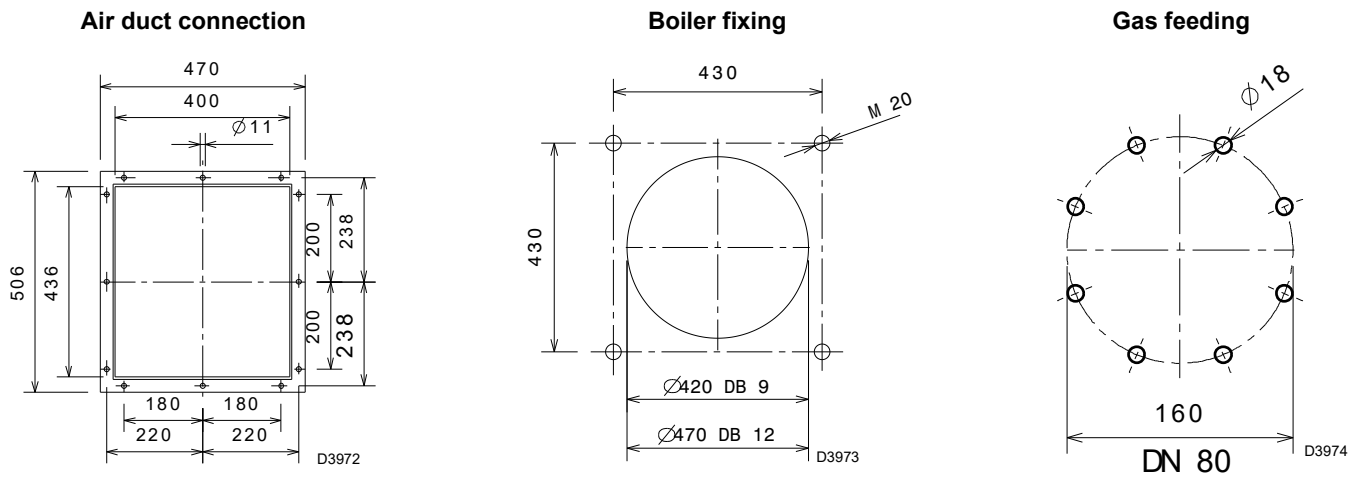

Fig. 2

3.8 Firing rate

The **MAXIMUM OUTPUT** is chosen from within the continuous diagram area (Fig. 3).

The **MINIMUM OUTPUT** should never be less than 2500 kW as shown in the diagram (Fig. 3).



The firing rate value (Fig. 3) has been obtained considering an ambient temperature of 20 °C, an atmospheric pressure of 1013 mbar (approx. 0 m a.s.l.), and with the combustion head adjusted as shown on page 22.

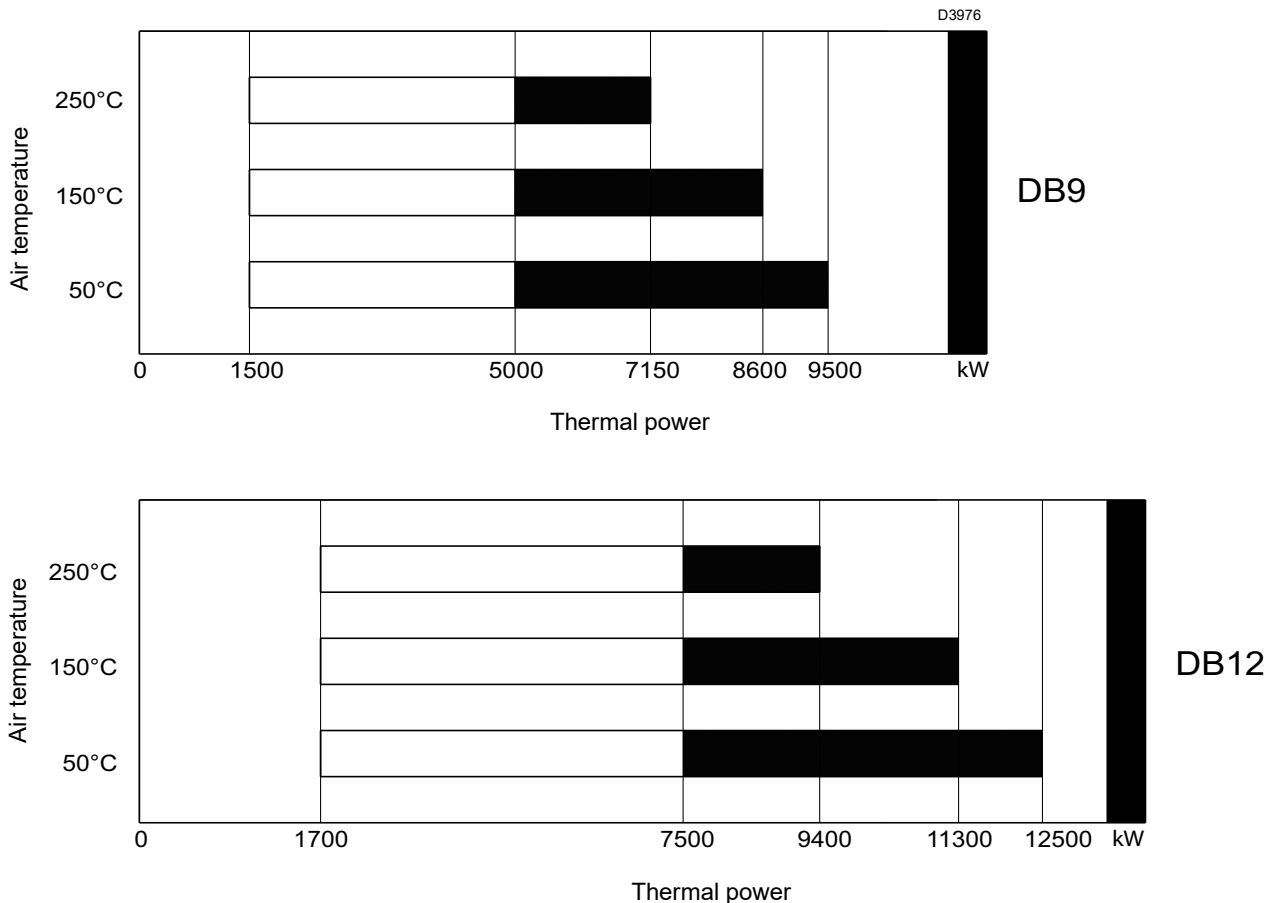

Fig. 3

3.9 Test boiler

The burner/boiler combination does not pose any problems if the boiler is EC approved and its combustion chamber dimensions are similar to those indicated in the diagram (Fig. 4).

If the burner must be combined with a boiler that has not been EC approved and/or its combustion chamber dimensions are clearly smaller than those indicated in the diagram, consult the manufacturer.

The firing rates were set in relation to special test boilers, according to EN 676 regulations.

In Fig. 4 you can see the diameter and length of the test combustion chamber.

Example:
Output 7000 kW - diameter 120 cm - length 6 m

MODULATING RATIO

The modulating ratio, obtained in test boilers, according to the norm (EN 676 for gas), is 1:5 for light oil and 1:4 for gas.

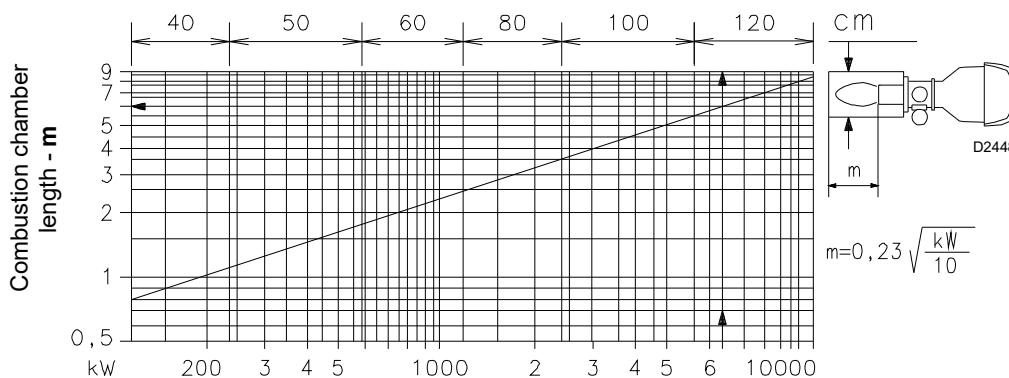

Fig. 4

3.10 Air side pressure drop (detected upline of the damper with complete opening)

The pressure curves refer to the combustion head adjustment conditions according. In the event that the supplied air has a temperature greater than 20°C and/or an altitude greater than 100 m. a.s.l., the pressure drops of the head shown in the diagram are multiplied by the coefficient K_c indicated in Tab. F.

Example:

Burnt output = 5000 kW - Altitude = 750 m. a.s.l. - Combustion air temperature = 120 °C

From the diagram, for an output of 5000 kW, the total pressure drop obtained at the head is equal to: $\Delta p_{20} = 10$ mbar (combustion air at 20 °C and 100 m. a.s.l. altitude).

In Tab. F there is a multiplier coefficient, for combustion air at 120 °C and an altitude of 750 m. s.l.m., equal to $K_c = 1.449$.

The total pressure drop of the burner head is:

$$\Delta p = \Delta p_{20} \times K_c = 10 \times 1.449 = 14,49 \text{ mbar.}$$

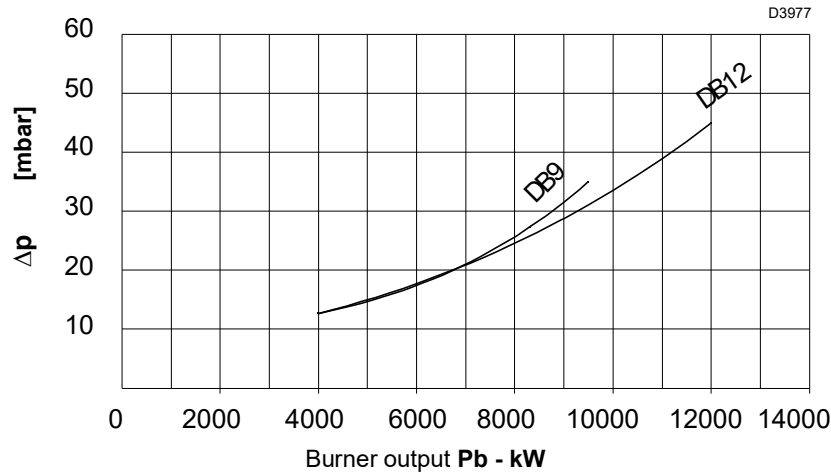

Fig. 5

Altitude m. a.s.l.	K_c Air temperature °C												
	0	20	40	60	80	100	120	140	160	180	200	220	250
0	0.920	0.988	1.055	1.122	1.190	1.257	1.325	1.392	1.459	1.527	1.594	1.662	1.763
100	0.932	1.000	1.069	1.137	1.205	1.273	1.342	1.410	1.478	1.547	1.615	1.683	1.786
500	0.976	1.047	1.119	1.190	1.262	1.333	1.405	1.477	1.548	1.620	1.691	1.763	1.870
750	1.007	1.080	1.154	1.228	1.302	1.375	1.449	1.523	1.596	1.670	1.744	1.818	1.928
1000	1.038	1.114	1.190	1.266	1.342	1.418	1.494	1.570	1.646	1.722	1.798	1.874	1.988
1250	1.069	1.147	1.226	1.304	1.382	1.460	1.539	1.617	1.695	1.774	1.852	1.930	2.048
1500	1.102	1.182	1.263	1.344	1.425	1.505	1.586	1.667	1.747	1.828	1.909	1.990	2.111
1750	1.130	1.213	1.295	1.378	1.461	1.544	1.626	1.709	1.792	1.875	1.957	2.040	2.164
2000	1.174	1.260	1.346	1.432	1.518	1.604	1.690	1.776	1.862	1.948	2.034	2.120	2.249
2250	1.206	1.294	1.382	1.471	1.559	1.647	1.736	1.824	1.912	2.001	2.039	2.177	2.310
2500	1.251	1.343	1.434	1.526	1.618	1.709	1.801	1.893	1.984	2.076	2.168	2.259	2.397
2750	1.284	1.378	1.472	1.566	1.660	1.754	1.848	1.942	2.036	2.130	2.224	2.318	2.460
3000	1.320	1.417	1.514	1.610	1.707	1.804	1.901	1.997	2.094	2.191	2.287	2.384	2.529

Tab. F

3.11 Gas side pressure drops

Gas pressure on the basis of the maximum output developed by the burner is given by the curves in Fig. 6.

It represents the pressure drop in the combustion head.

Natural gas G 20 - N.C.V. = 10 kWh/Nm³

The curves were taken in the following conditions:

- pressure measured at the test point on the pressure switch downstream from the gas butterfly valve;
- combustion chamber at 0 mbar;
- burner working at full output.



WARNING

Add the pressure of the combustion chamber in mbar to the value of the combustion head drop.

The pressure drop of the completely open butterfly valve is given in Fig. 7.

Combustion head pressure drop

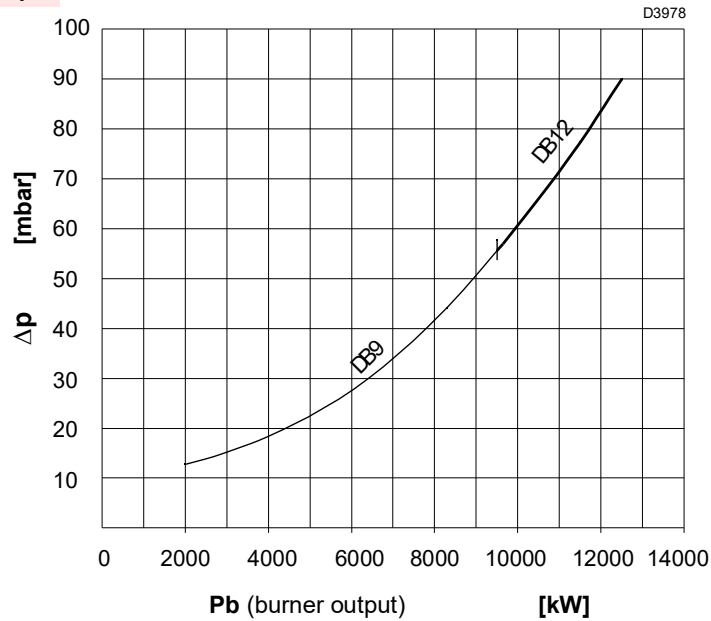

Fig. 6

Butterfly valve pressure drop

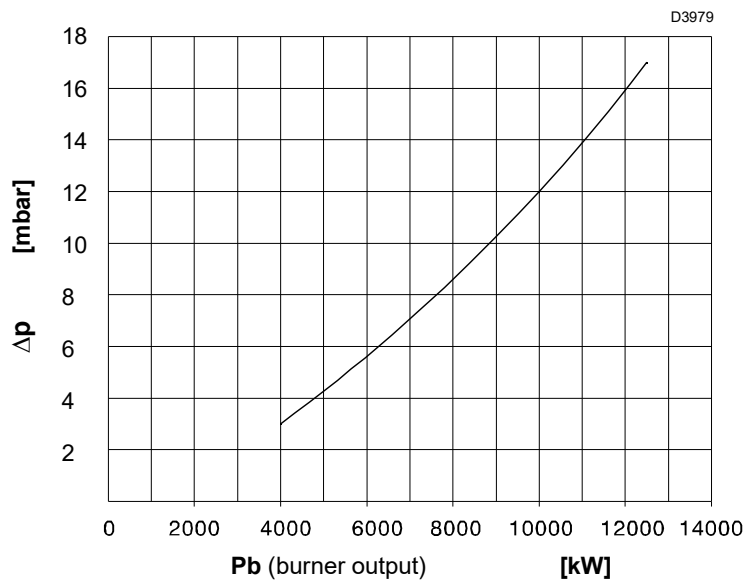

Fig. 7

3.12 Description of burner components

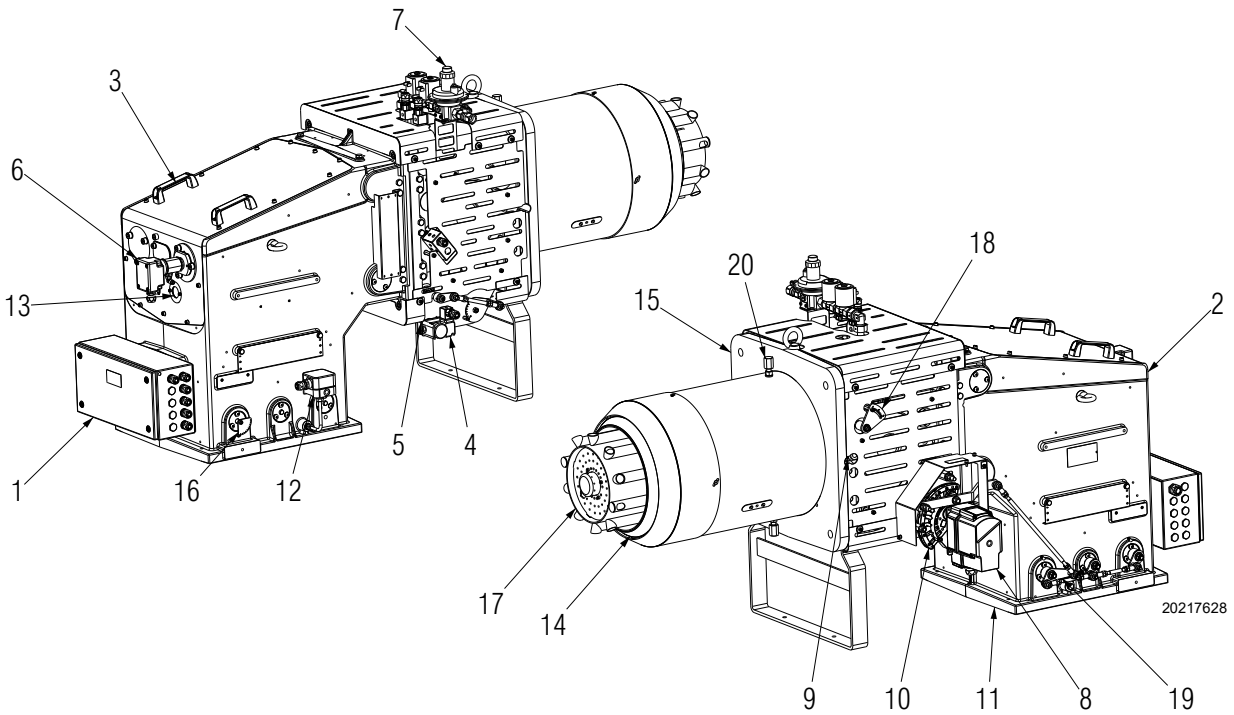

Fig. 8

- | | | | |
|----|---|----|---|
| 1 | Box with terminal board for electrical wiring | 12 | Air pressure switch |
| 2 | Air box | 13 | Flame inspection window |
| 3 | Cover | 14 | Combustion head |
| 4 | Maximum gas pressure switch | 15 | Boiler connection flange |
| 5 | Gas output regulator | 16 | Air damper position indicator |
| 6 | Flame sensor | 17 | Shutter |
| 7 | Pilot burner gas train | 18 | Lever for moving the shutter |
| 8 | Servomotor | 19 | Lever for moving the air damper |
| 9 | Combustion head air pressure test point | 20 | Screws to lock the shutter during transportation (replace them with the M12x16 screws supplied as standard) |
| 10 | Air adjustment cam | | |
| 11 | Air duct connection flange | | |

3.13 Burner equipment

- | | |
|---|-------|
| Gasket for gas train flange DN80 | No. 1 |
| Screws M16x50 for fixing the gas flange | No. 8 |
| Thermal insulation screen | No. 1 |
| Stud bolts M20x70 to fix the burner to the boiler | No. 4 |
| Nut M20 to fix the burner to the boiler | No. 8 |
| Nut M16 | No. 8 |
| Washer D16 | No. 8 |
| Screws M12x16 | No. 2 |
| Instruction. | No. 1 |
| Spare parts list | No. 1 |



It is recommended to tighten the screws of the gas flange with a tightening torque of **40 Nm ±10%**.



Tighten the nuts gradually (first to 30%, then to 60% up to 100%) according to the cross pattern shown in the figure.

3.14 Servomotor SQM40 ...

Important notes



To avoid accidents, material or environmental damage, observe the following instructions!
Avoid opening, modifying or forcing the servomotor.

- All interventions (assembly and installation operations, assistance, etc.) must be carried out by qualified personnel.
- Falls and collisions can negatively affect the safety functions. In this case, the servomotor must not be operated, even if it displays no evident damage.
- Fully disconnect the burner from the mains when working near terminals and servomotor connections.
- Condensation and exposure to water are not allowed.
- For safety reasons, the servomotor must be checked after long periods of non-use.



Fig. 9

Technical data

Mains voltage	230 V -15% +10%
Mains frequency	50 / 60 Hz
Power absorption	10 VA
Motor	Synchronous
Drive angle	Varying between 0° and 135°
Protection level	Max. IP 66, with appropriate cable entry
Cable entry	2 x M20
Cable connection	terminal board for 0.5mm ² (min.) and 2.5mm ² (max.)
Rotation direction	Anticlockwise
Rated torque (max.)	10 Nm
Holding torque	5 Nm
Operation time	30 s. at 90°
Weight	approx. 2 kg
Environmental conditions:	
Operation	-20...+60° C
Transport and storage	-20...+60°C

4 Installation

4.1 Notes on safety for the installation

After carefully cleaning all around the area where the burner is to be installed, and arranging for the environment to be illuminated correctly, proceed with the installation operations.



All the installation, maintenance and disassembly operations must be carried out with the electricity supply disconnected.



The installation of the burner must be carried out by qualified personnel, as indicated in this manual and in compliance with the standards and regulations of the laws in force.



Combustion air inside the boiler must be free from hazardous mixes (e.g.: chloride, fluoride, halogen); if present, it is highly recommended to carry out cleaning and maintenance more frequently.

4.2 Handling

The burner packaging includes a wooden platform, it is therefore possible to move the burner (still packaged) with a transpallet truck or fork lift truck.



The handling operations for the burner can be highly dangerous if not carried out with the greatest attention: keep any unauthorised people at a distance; check the integrity and suitability of the available means of handling. Check also that the area in which you are working is empty and that there is an adequate escape area (i.e. a free, safe area to which you can quickly move if the burner should fall). When handling, keep the load at not more than 20-25 cm from the ground.



After positioning the burner near the installation point, correctly dispose of all residual packaging, separating the various types of material.



Before proceeding with the installation operations, carefully clean all around the area where the burner will be installed.

4.3 Preliminary checks

Checking the consignment



After removing all the packaging, check the integrity of the contents. In the event of doubt, do not use the burner; contact the supplier.



The packaging elements (wooden cage or cardboard box, nails, clips, plastic bags, etc.) must not be abandoned as they are potential sources of danger and pollution; they should be collected and disposed of in the appropriate places.

R.B.L.	A	B	C
	D		
OUTPUT :	F		
GAS-GAZ :	E		
		CE	
RIELLO S.p.A.	I - 37045 Legnago (VR)		

S9455

Fig. 10

Checking the characteristics of the burner

- Check the identification label of the burner, showing:
- the model (A)(Fig. 10) and type of burner (B);
 - the year of manufacture, in cryptographic form (C);
 - the data for electrical supply and the protection level (D);
 - the types of gas used and the relative supply pressures (E);
 - the data of the burner's possible minimum and maximum output (F) (see Firing rate).



A burner label that has been tampered with, removed or is missing, along with anything else that prevents the definite identification of the burner makes any installation or maintenance work difficult.

Warning. The burner output must be within the boiler's firing rate.

4.4 Operating position



- The burner is designed to work only in positions **1** and **4** (Fig. 11).
- Installation **1** is preferable, as it is the only one that allows the maintenance operations as described in this manual.
- The installation **4** permits the operation, but makes the maintenance and inspection operations of the combustion head more difficult.



- Any other position could compromise the correct operation of the appliance.
- Installation **5** is prohibited for safety reasons.

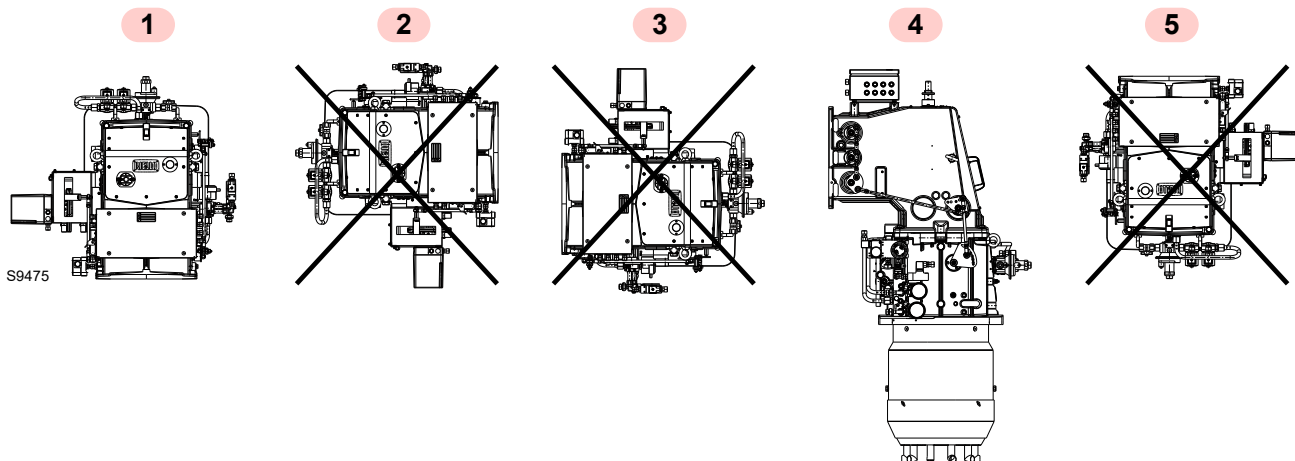

Fig. 11

4.5 Removing the shutter lockout screws

Remove the screws 1)-2) and nuts before fitting the burner onto the boiler (Fig. 12).

Replace them with the screws 3) M12x16 supplied as standard.

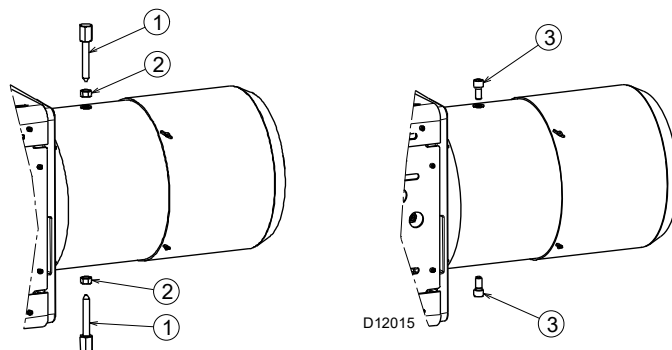

Fig. 12

4.6 Preparing the boiler

4.6.1 Boring the boiler plate

Pierce the closing plate of the combustion chamber, as in Fig. 13. The position of the threaded holes can be marked using the thermal insulation screen supplied with the burner.

4.6.2 Blast tube length

The length of the blast tube must be selected according to the indications provided by the manufacturer of the boiler, and in any case it must be greater than the thickness of the boiler door complete with its fettling.

For boilers with front flue passes (Fig. 15), or with a flame inversion chamber, use a protection made out of refractory material that allows the blast tube to be removed.

For boilers with a water-cooled front a refractory lining is not necessary unless expressly required by the boiler manufacturer.

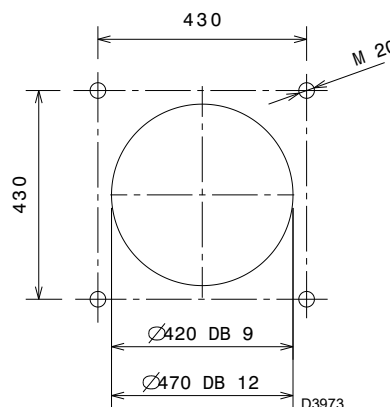

Fig. 13

4.7 Lifting points



Prepare a suitable lifting system using the rings shown in Fig. 14.

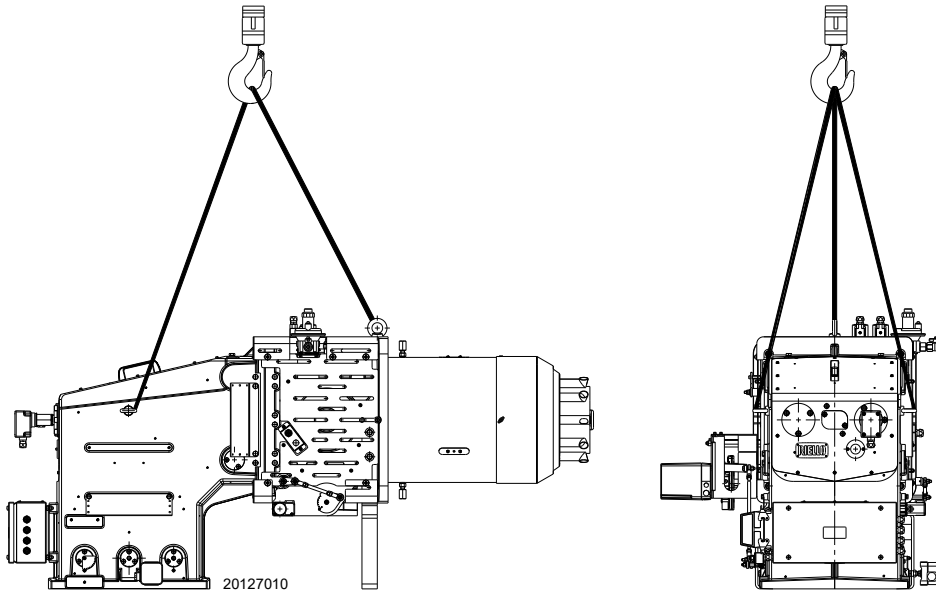

Fig. 14

4.8 Boiler fixing

Fig. 15 shows how to apply the burner to a boiler with a head-piece that is not cooled.

It is recommended that the head protrusion should not exceed 200 mm. However, the refractory wall must not extend beyond the end of the combustion head of the burner.



The seal between burner and boiler must be airtight.

mm	MIN	MAX
DB 9 SM	380	480
DB 12 SM	360	460

Tab. G

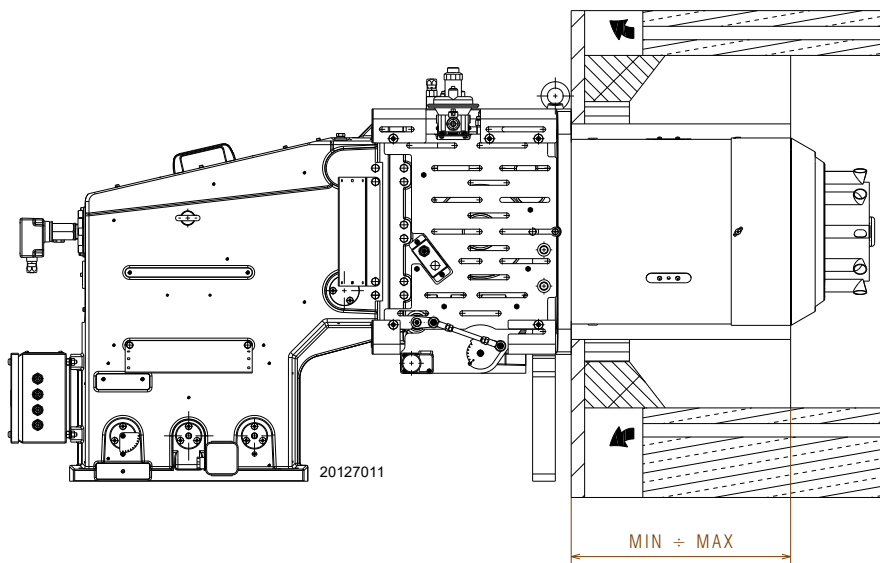
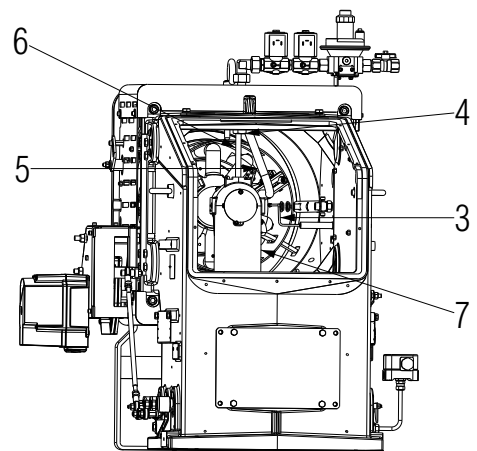
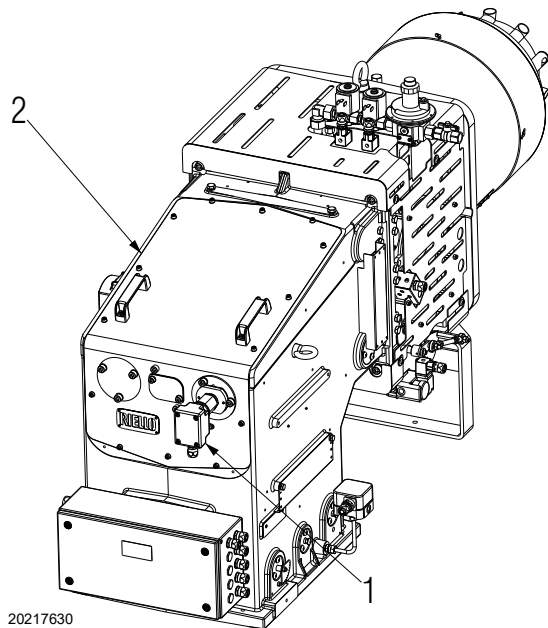

Fig. 15

4.9 Access to head internal part

- Disconnect the flame sensor 1)(Fig. 16);
- remove the cover 2);
- disconnect the high tension cable 3) of the ignition pilot;
- unscrew the fitting 4) and disconnect the ignition pilot 5);
- pull out the head 7) after unscrewing the locking pin 6).



20217630

Fig. 16

4.10 Combustion head adjustment

The number of the holes (1 ... 10) in linkage 1)(Fig. 17) corresponds to the opening notches on the shutter (0 min. - 10 max) and therefore to increase the burner output, move this linkage towards the higher number.

		Coupling position	Output (kW)	
			From	To
DB 9 SM		5	1200	3750
		6	3750	6700
		7	6700	7500
		8	7500	8500
DB 12 SM		10	8500	9500
		5	2500	7500
		6	3000	9500
		7	3500	10500
	8	3800	11500	
	10	4000	12500	

Tab. H

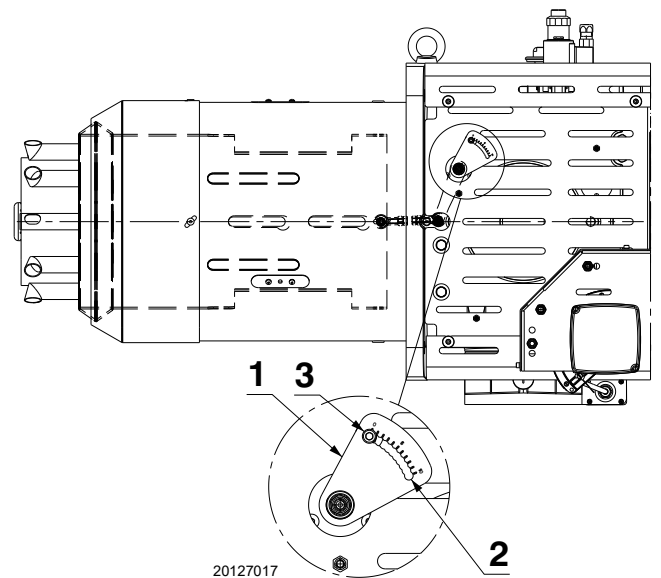

20127017

Fig. 17

4.11 Gas feeding



Explosion danger due to fuel leaks in the presence of a flammable source.

Precautions: avoid knocking, attrition, sparks and heat.

Make sure the fuel interception tap is closed before performing any operation on the burner.



WARNING

The fuel supply line must be installed by qualified personnel, in compliance with current standards and laws.

4.11.1 Gas feed connection to the burner

Burner connection

The connection of the burner to the gas train is carried out using the flange connection. The dimensions of the flange are given in Fig. 8 on page 12.

Use the relative adapters to connect the gas flange to the train, supplied as accessories.

Pilot burner connection

The burner is fitted with a dedicated gas train that is fixed above the pipe coupling. It should be connected to the main train downstream the filter or the pressure adjuster (depending on configuration).

Fig. 18 shows the version for a natural gas feed.

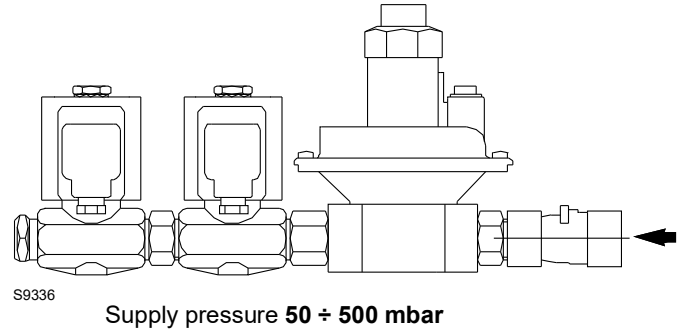

Fig. 18

4.11.2 General gas supply layout (example)

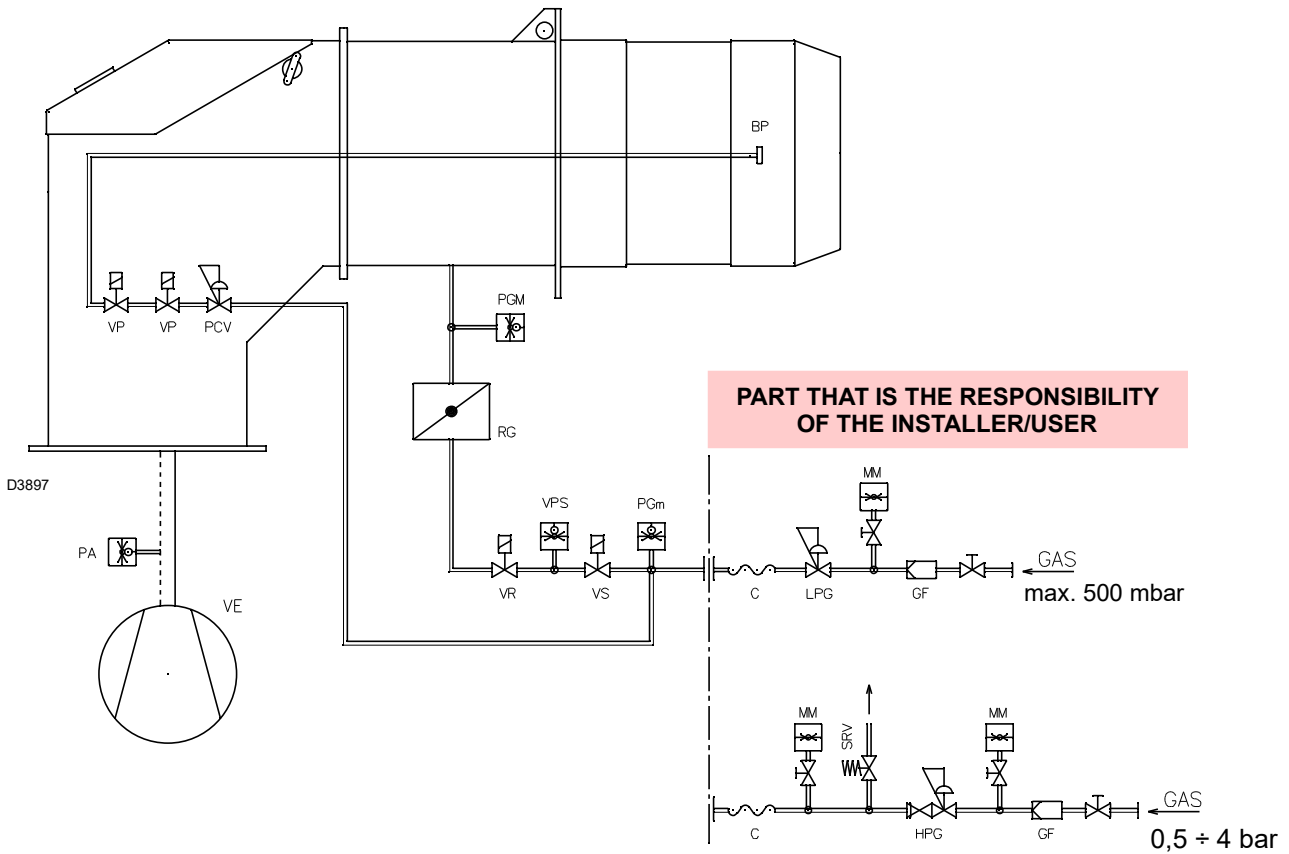

Fig. 19

Key (Fig. 19)

- BP Pilot burner
- C Vibration damping joint
- GF Gas filter
- HPG High gas pressure regulator
- LPG Low gas pressure regulator
- MM Pressure gauge
- PA Minimum air pressure switch
- PCV Pilot gas pressure regulator
- PGM Maximum gas pressure switch

- PGm Minimum gas pressure switch
- RG Gas butterfly valve
- SRV Pressure limiting valve with outlet into the environment
- VE Fan
- VP Pilot solenoid valves
- VPS Leak detection control device
- VR Gas pressure regulator solenoid valve
- VS Gas safety solenoid

4.11.3 Gas train

Approved according to standard EN 676 and provided separately from the burner.

4.11.4 Gas train installation



Disconnect the electrical power using the main switch.



Check that there are no gas leaks.



Pay attention when handling the train: danger of crushing of limbs.



Make sure that the gas train is properly installed by checking for any fuel leaks.



The operator must use the required equipment during installation.

The gas train is pre-arranged to be connected to the burner at the flange 2)(Fig. 20).

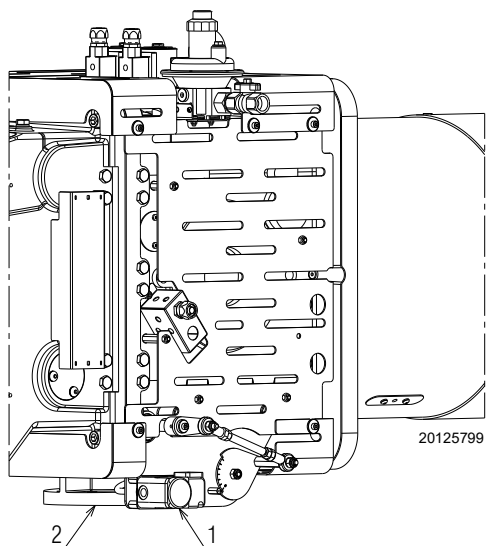

Fig. 20

4.11.5 Gas pressure

Tab. I indicates the pressure drops of the combustion head and gas butterfly valve, on the basis of the burner operating output.

	kW	1 Δp (mbar)		2 Δp (mbar)	
		G 20	G 25	G 20	G 25
DB 9 SM	5000	16.0	23.2	1.8	2.7
	5500	19.1	27.6	2.2	3.3
	6000	22.1	32.0	2.6	3.9
	6500	25.2	36.3	3.1	4.6
	7000	28.9	41.6	3.6	5.3
	7500	32.9	47.2	4.1	6.1
	8000	36.9	52.7	4.7	7.0
	8500	41.5	59.4	5.3	7.9
	9000	46.4	66.3	5.9	8.8
	9500	51.2	73.3	6.6	9.8
DB 12 SM	5500	25.9	12.3	2.7	1.1
	6000	30.8	14.6	3.2	1.3
	6500	36.2	17.2	3.8	1.6
	7000	42.0	19.9	4.4	1.8
	7500	48.2	22.9	5.0	2.1
	8000	54.8	26.0	5.7	2.4
	8500	61.9	29.4	6.5	2.7
	9000	69.4	32.9	7.3	3.0
	9500	77.3	36.7	8.1	3.4
	10000	85.6	40.7	9.0	3.7
	10500	94.4	44.8	9.9	4.1
	11000	103.6	49.2	10.8	4.5
	11500	113.2	53.8	11.8	4.9
	12000	123.3	58.6	12.9	5.4
	12500	133.8	63.5	14.0	5.8

Tab. I

- Natural gas G 20 NCV 9.45 kWh/Sm³ (8.2 Mcal/Sm³)
- Natural gas G 25 NCV 8.13 kWh/Sm³ (7.0 Mcal/Sm³)

Column 1

Combustion head pressure drop.

Gas pressure measured at test point 1)(Fig. 20), with:

- combustion chamber at 0 mbar;
- burner working at maximum modulating output;
- combustion head set as on page 17.

Column 2

Pressure loss at gas butterfly valve 2)(Fig. 20) with maximum opening: 90°.

To calculate the approximate output at which the burner operates:

- subtract the pressure in combustion chamber from the gas pressure measured at test point 1)(Fig. 20).
- Find, in Tab. I related to the burner concerned, the pressure value closest to the result of the subtraction.

Read the corresponding output on the left.

Example with natural gas G20:

Operation at maximum modulating output

Gas pressure at test point 1)(Fig. 20) = 61.2 mbar

Pressure in combustion chamber = 10 mbar

61.2 - 10 = 51.2 mbar

A pressure of 51.2 mbar (column 1) corresponds in Tab. I to an output of 9500 kW.

This value serves as a rough guide; the effective output must be measured at the gas meter.

To calculate the required gas pressure at test point 1)(Fig. 20 on page 19), set the maximum modulating output required from the burner operation:

- find the nearest output value in Tab. I for the burner in question.
- read, on the right (column 1), the pressure at the test point 1)(Fig. 20 on page 19).
- Add this value to the estimated pressure in combustion chamber.

Example with natural gas G20:

Operation at maximum modulating output

Gas pressure at an output of 9500 kW = 51.2 mbar

Pressure in combustion chamber = 10 mbar

51.2 + 10 = 61.2 mbar

pressure required at test point 1)(Fig. 20 on page 19).

4.11.6 Pilot - gas train connection

The burner is fitted with a dedicated gas train that is fixed to the pipe coupling.

- It should be connected to the main train downstream the filter or the pressure adjuster (depending on configuration).



Supply pressure 68 ÷ 500 mbar.

WARNING

4.12 Electrical wiring

Notes on safety for the electrical wiring



- The electrical wiring must be carried out with the electrical supply disconnected.
- Electrical wiring must be made in accordance with the regulations currently in force in the country of destination and by qualified personnel. Refer to the wiring diagrams.
- The manufacturer declines all responsibility for modifications or connections different from those shown in the wiring diagrams.
- Check that the electrical supply of the burner corresponds to that shown on the identification label and in this manual.
- The burner has been pre-arranged for intermittent use. This means they should compulsorily be stopped at least once every 24 hours to enable the flame control to perform checks of its own start-up efficiency. Normally, burner stopping is guaranteed by the boiler's thermostat/pressure switch.
- If this is not the case, a time switch should be fitted in series to TL to stop the burner at least once every 24 hours. Refer to the wiring diagrams.
- The electrical safety of the device is obtained only when it is correctly connected to an efficient earthing system, made according to current standards. It is necessary to check this fundamental safety requirement. In the event of doubt, have the electrical system checked by qualified personnel. Do not use the gas tubes as an earthing system for electrical devices.
- The electrical system must be suitable for the maximum power absorption of the device, as indicated on the label and in the manual, checking in particular that the section of the cables is suitable for that level of power absorption.
- For the main power supply of the device from the electricity mains:
 - do not use adapters, multiple sockets or extensions;
 - make provisions for an omnipolar switch with a gap between the contacts of at least 3 mm (over-voltage category III), as required by current safety regulations.
- Do not touch the device with wet or damp body parts and/or in bare feet.
- Do not pull the electric cables.

Before carrying out any maintenance, cleaning or checking operations:



Turn off the burner's power supply using the main system switch.



Turn off the fuel interception tap.



Avoid condensate, ice and water leaks from forming.

If the cover is still present, remove it and proceed with the electrical wiring according to the wiring diagrams.

Use flexible cables in compliance with the EN 60 335-1 standard.

4.12.1 Supply cables and external connections passage

All the cables to be connected to the burner need to pass through cable grommets, either by making holes on the electric box or else using the holes with a plug, as shown in Fig. 21.

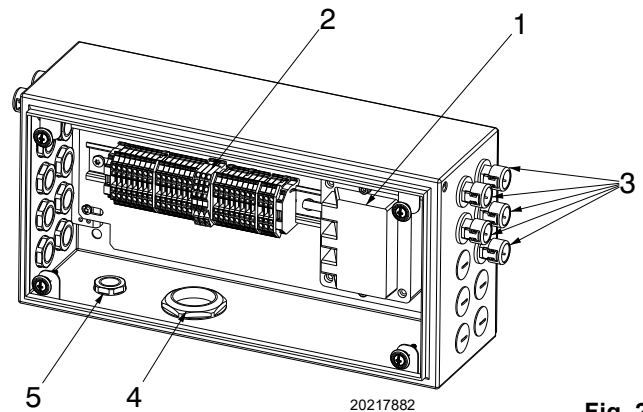

Fig. 21

Key (Fig. 21)

- 1 Ignition transformer
- 2 Terminal strip
- 3 Burner connections outputs
- 4 Plugs for external inputs
- 5 Plugs for external inputs



After carrying out maintenance, cleaning or checking operations, refit the cover and all the safety and protection devices of the burner.

5 Start-up, calibration and operation of the burner

5.1 Notes on safety for the first start-up



The first start-up of the burner must be carried out by qualified personnel, as indicated in this manual and in compliance with the standards and regulations of the laws in force.



Check the correct working of the adjustment, command and safety devices.



Refer to paragraph “Safety test - with gas ball valve closed” on page 30 before the first start-up.

5.2 Adjustments prior to ignition

In addition, the following adjustments must also be made:

- Slowly open the manual valves situated upstream from the gas train.
- Adjust the minimum gas pressure switch (Fig. 30 on page 28) to the start of the scale.
- Adjust the maximum gas pressure switch (Fig. 29 on page 28) to the end of the scale.
- Adjust the air pressure switch (Fig. 28 on page 28) to the start of the scale.
- Purge the air from the gas line. We recommend using a plastic tube routed outside the building and to purge air until gas is smelt.
- Fit a U-type pressure gauge or a differential pressure gauge (Fig. 22), with socket (+) on the gas pressure of the pipe coupling and (-) in the combustion chamber. The manometer

readings are used to calculate MAX burner output.

- Connect two lamps or testers to the two gas line solenoids to check the exact moment in which voltage is supplied. This operation is unnecessary if each of the two solenoid valves is equipped with a pilot light that signals voltage passing through.



Before starting up the burner, it is good practice to adjust the gas train so that ignition takes place in conditions of maximum safety, i.e. with gas delivery at the minimum.

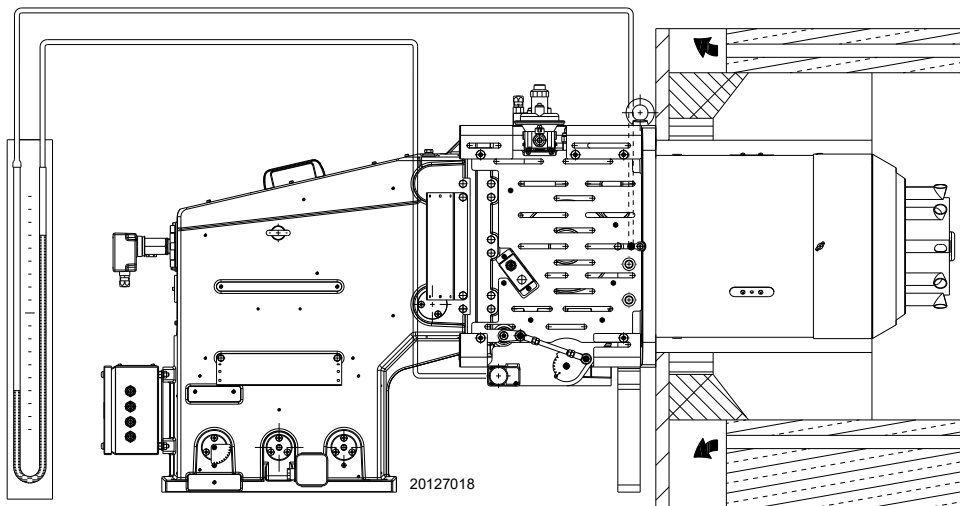

Fig. 22

5.3 Positioning the pilot electrode



Position the electrode as shown in Fig. 23.

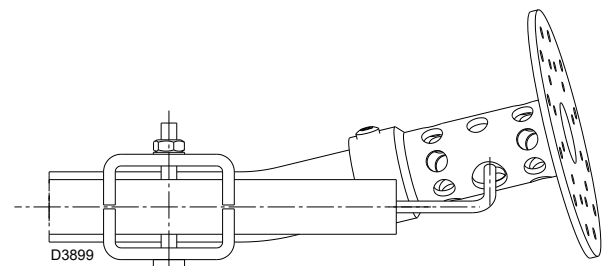

Fig. 23

5.4 Servomotor adjustment (SQM40)

The servomotor (Fig. 23) adjusts at the same time by means of returns, flow and air pressure, and the fuel flow in use. Completes a rotation of 90° in 30 s. After the adjustment made in the factory to its 6 cams to allow an initial ignition.

Check that they are as shown below.

In the event of a modification, follow what is described below for each cam:

Cam I (RED): 135° (The same for all models)
Limits the rotation towards the maximum.



DANGER

Do not make any adjustments.

Cam II (BLUE): 0° (The same for all models)
Limits the rotation towards the minimum.
With the burner switched off, the air damper is completely closed: 0°



WARNING

It is recommended that no adjustments are made.

Cam III (ORANGE): 20° (The same for all models)
Adjusts the position of ignition and minimum output of fuel 1 (for single fuel burners).

Cam IV (YELLOW): 130° (The same for all models)
Adjusts the position of maximum output of fuel 1 (for single fuel burners).

Cam V (BLACK): not used

Cam VI (GREEN): not used

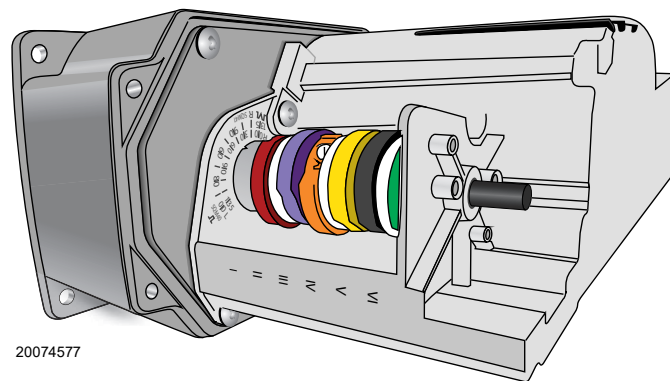
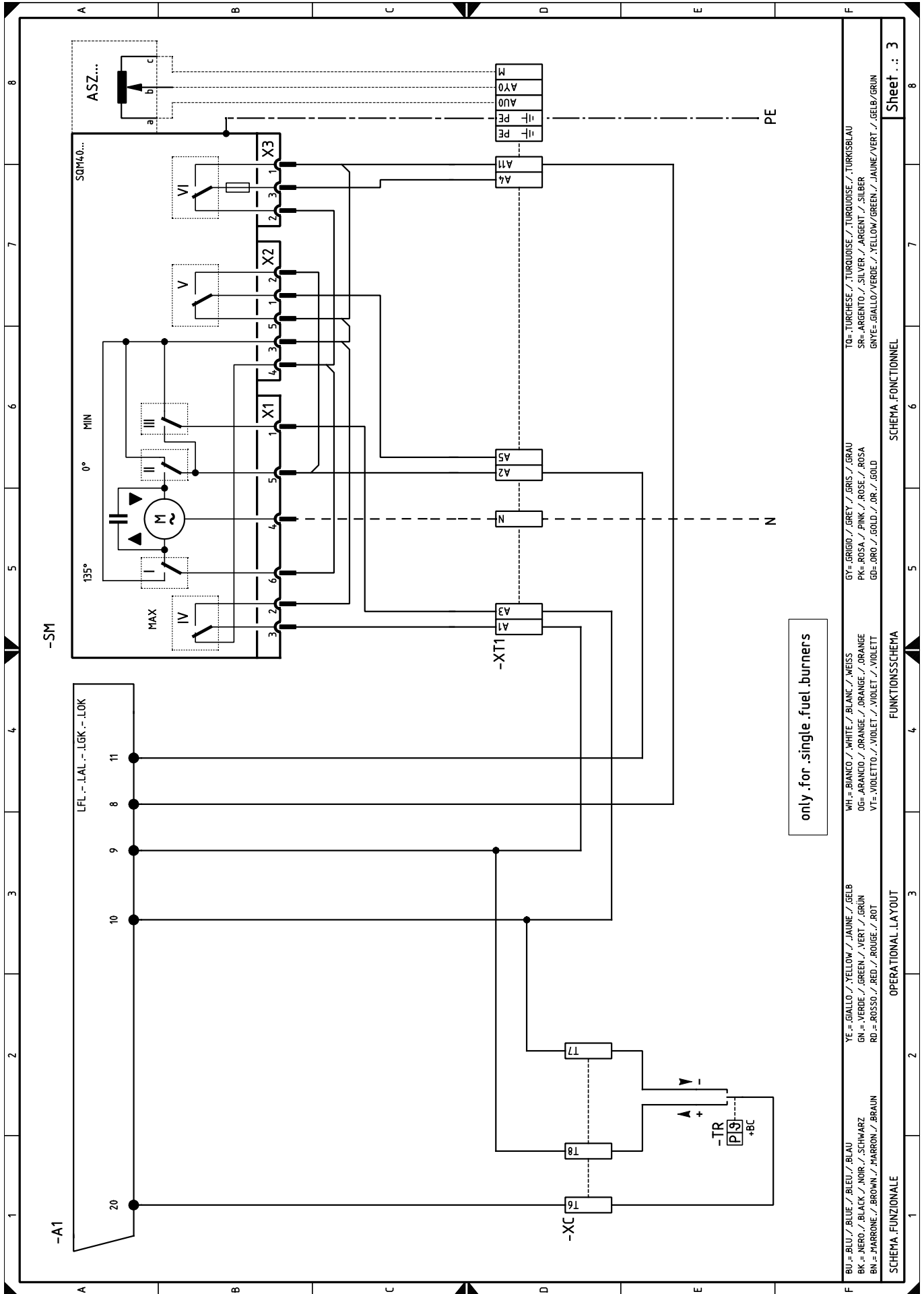

Fig. 24

5.5 Wiring diagrams SQM 40 - flame control



only for single fuel burners

BU = BLU / BLUE / BLEU / BLAU	YE = GIALLO / YELLOW / JAUNE / GELB	WH = BIANCO / WHITE / BLANC / WEISS	GY = GRIGIO / GREY / GRIS / GRAU	TO = TURCHESE / TURQUOISE / TURKOISE / TURKISBLAU
BK = NERO / BLACK / NOIR / SCHWARZ	GN = VERDE / GREEN / VERT / GRÜN	OG = ARANCIO / ORANGE / ORANGE / ORANGE	PK = ROSA / PINK / ROSE / ROSA	SIL = ARGENTO / SILVER / ARGENT / SILBER
BN = MARRONE / BROWN / MARRON / BRAUN	RD = ROSSO / RED / ROUGE / ROT	VT = VIOLETTO / VIOLET / VIOLET / VIOLETT	GD = ORO / GOLD / OR / GOLD	GNVE = GIALLO/VERDE / YELLOW/GREEN / JAUNE/VERT / GELB/GRÜN
SCHEMA FUNZIONALE	OPERATIONAL LAYOUT	FUNKTIONSSCHEMA	SCHEMA FONCTIONNEL	

5.6 Air/fuel adjustment

When setting the air/fuel ratio for the gas burners, the air and gas variable profile cams must be used, Fig. 25.

The gas is adjusted by varying the relative cam profile; to adjust ignition delivery, it could be useful to turn disc B)(Fig. 26) after loosening the screw A).

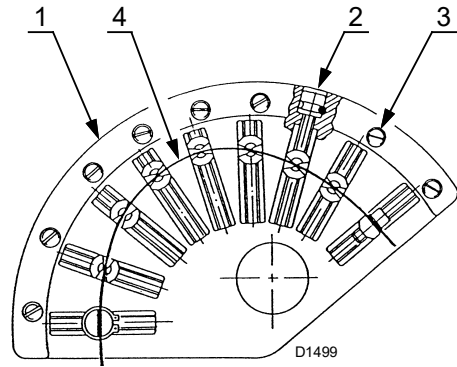

Fig. 25

Key (Fig. 25)

- 1 Cam
- 2 Adjustment screws
- 3 Locking screws
- 4 Adjustable profile

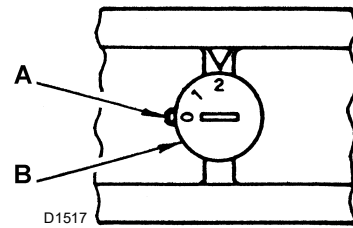

Fig. 26

5.7 Procedure for setting the burner

Turn the AUTO / MAN selection switch on the control panel to **MAN** (manual).

Turn the burner on.

If it does not ignite, it could mean that the gas does not reach the combustion head within the safety time period of 3 s. In this case increase the ignition gas delivery level. When the burner ignites, it can be completely set and adjusted.

5.7.1 Maximum output

Maximum output should be selected from the firing rate, see page 9.

Max. gas adjustment

Slowly increase the output, checking it does not exceed the maximum gas delivery, taking the servomotor to 130° and make the first maximum setting to the air cam.

At this point, adjust the pressure regulator to reach the maximum delivery required with the gas butterfly valves completely open (90°), or turn the screws 2)(Fig. 25 on page 25) on the gas cam profile and/or the gas train adjustment valve.

Max. air adjustment

Vary the final profile of the air cam by turning the screws 2)(Fig. 25 on page 25).

Do not turn just one screw, but turn those nearby as well, so that the cam curve is progressive.

5.7.2 Minimum output

Min. gas adjustment

Using the manual switch, go to the minimum run (factory setting 20°).

Change the gas cam profile by turning the screws 2)(Fig. 25 on page 25).

Turn disc B)(Fig. 26 on page 25) if necessary.

Min. air adjustment

Change the initial air cam profile by turning the screws 2)(Fig. 25) on the variable profile air cam.

Take care not to change the final parts of the profile of the cam that regulates the air damper at maximum delivery, as previously set.

5.7.3 Intermediate output levels

Turn the manual switch to the intermediate levels.

The air/gas ratio is adjusted by turning the respective screws to vary the air and gas cam profiles.

Take care not to change the final parts of the air and gas cam profiles, as previously set.

When adjustment is complete, block the transversal screws on the variable profile cam.

5.8 Ignition pilot burner

For correct functioning, adjust the gas pressure (measured on the socket located on the valve) to between **30 ÷ 50 mbar**.

Gas	mbar	Sm ³ /h
G20	1.5	12.3

Tab. J



Check pilot flame stability before starting up the main burner.

Continue with the ignition of the burner making sure the pilot has ignited properly.

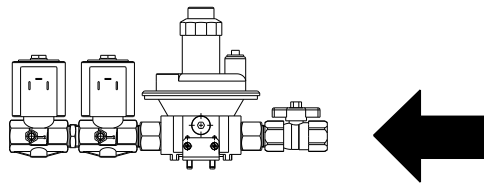
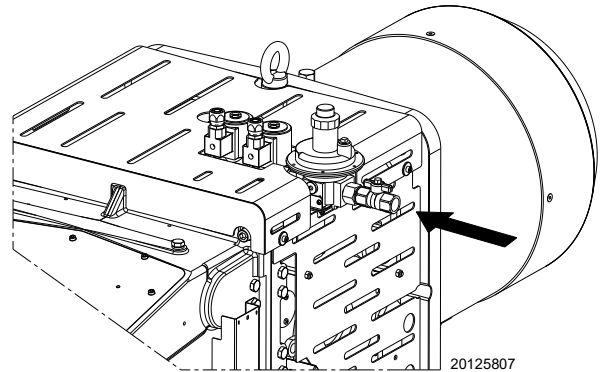

Fig. 27

5.9 Burner ignition

The burner should light after having performed the above steps.

If the starting cycle has completed but the flame does not appear and the flame control goes into lockout, reset it and wait before trying again.

If ignition is still not achieved, it may be that gas is not reaching the combustion head within the safety time period of 3 seconds; In this case increase gas ignition delivery.

The arrival of the gas at the pipe coupling is shown on the U-shaped pressure gauge (Fig. 22 on page 22) or else with the help of a digital pressure gauge on the pressure test point under the pipe coupling.

If further burner lockouts occur, refer to the “Reset procedure” in the equipment manual supplied with the main panel.

Once the burner has fired, now proceed with global calibration operations.

5.10 Pressure switch adjustment

5.10.1 Air pressure switch

Adjust the air pressure switch after performing all other burner adjustments with the air pressure switch set to the start of the scale (Fig. 28). With the burner operating at MAX. output, increase adjustment pressure by slowly turning the relative knob clockwise until the burner locks out. Then turn the knob anti-clockwise by about 20% of the set point and repeat burner starting to ensure it is correct. If the burner locks out again, turn the knob anti-clockwise a little bit more.



In conformity with current standards, the air pressure switch must prevent the CO in the flue gases exceeding 1% (10,000 ppm).

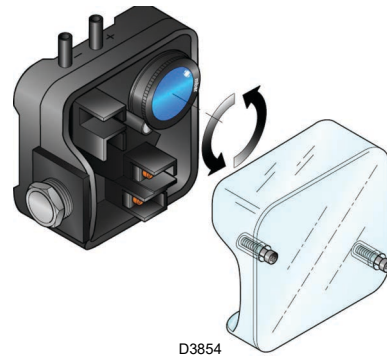

Fig. 28

5.10.2 Maximum gas pressure switch

Adjust the maximum gas pressure switch (Fig. 29) after making all other burner adjustments with the maximum gas pressure switch set to the end of the scale.

To calibrate the maximum gas pressure switch, open the tap and then connect a pressure gauge to its pressure test point.

The maximum gas pressure switch must be regulated to a value no higher than 30% of the measurement read on the gauge when the burner is working at maximum output.

After making the adjustment, remove the pressure gauge and close the tap.

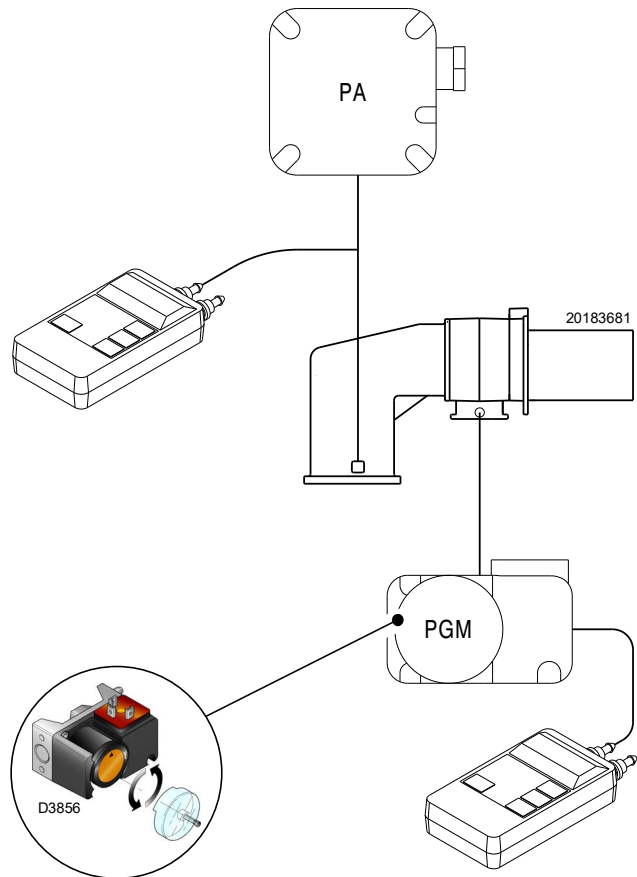

Fig. 29

5.10.3 Minimum gas pressure switch

Adjust the minimum gas pressure switch (Fig. 30) after having adjusted the burner, the gas valves and the gas train stabiliser. With the burner operating at maximum output:

- install a pressure gauge downstream of the gas train stabiliser (for example at the gas pressure test point on the burner combustion head);
- choke slowly the manual gas cock until the pressure gauge detects a decrease in the pressure read of about 0.1 kPa (1 mbar). In this phase, verify the CO value which must always be less than 100 mg/kWh (93 ppm).
- Increase the adjustment of the gas pressure switch until it intervenes, causing the burner shutdown;
- remove the pressure gauge and close the cock of the gas pressure test point used for the measurement;
- open completely the manual gas cock.



1 kPa = 10 mbar

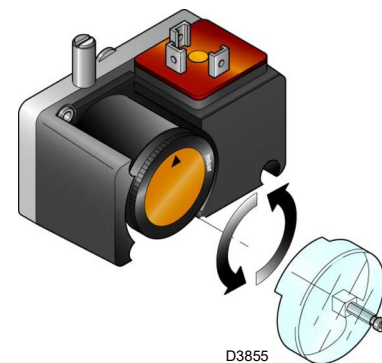





Fig. 30

5.11 Final checks (with burner operating)

<ul style="list-style-type: none"> ➤ Open the thermostat/pressure switch TL ➤ Open the thermostat/pressure switch TS 		The burner must stop
<ul style="list-style-type: none"> ➤ Turn the gas maximum pressure switch knob to the minimum end of scale position ➤ Turn the air pressure switch to the maximum end of scale position 		The burner must stop in lockout
<ul style="list-style-type: none"> ➤ Turn off the burner and cut off the power ➤ Disconnect the minimum gas pressure switch connector 		The burner must not start
<ul style="list-style-type: none"> ➤ Disconnect the wire of the flame sensor 		The burner must stop in lockout due to ignition failure

Tab. K



Make sure that the mechanical locking systems on the various adjustment devices are fully tightened.

6 Maintenance

6.1 Notes on safety for the maintenance

The periodic maintenance is essential for the good operation, safety, yield and duration of the burner.

It allows you to reduce consumption and polluting emissions and to keep the product in a reliable state over time.



The maintenance interventions and the calibration of the burner must only be carried out by qualified, authorised personnel, in accordance with the contents of this manual and in compliance with the standards and regulations of current laws.

Before carrying out any maintenance, cleaning or checking operations:



Turn off the burner's power supply using the main system switch.



Turn off the fuel interception tap.



Wait for the components in contact with heat sources to cool down completely.

6.2 Maintenance programme

6.2.1 Maintenance frequency



The gas combustion system should be checked at least once a year by a representative of the manufacturer or another specialised technician.

6.2.2 Safety test - with gas ball valve closed

It is fundamental to ensure the correct execution of the electrical connections between the gas solenoid valves and the burner to perform safely the commissioning.

For this purpose, after checking that the connections have been carried out in accordance with the burner's electrical diagrams, an ignition cycle with closed gas ball valve -dry test- must be performed.

- 1 The manual ball gas valve must be closed
- 2 The electrical contacts of the burner limit switch need to be closed
- 3 Ensures closed the contact of the low gas pressure switch
- 4 Make a trial for burner ignition

The start-up cycle must be as follows:

- starting the fan for pre-ventilation
- Performing the gas valve seal control, if provided
- Completion of pre-ventilation
- Arrival of the ignition point
- Power supply of the ignition transformer
- Electrical Supply of solenoid gas valves

Since the manual gas ball valve is closed, the burner will not light up and its flame control will go to a safety lockout condition.

The actual electrical supply of the solenoid gas valves can be verified by inserting a tester. Some valves are equipped with light signals (or close/open position indicator) that turn on at the same time as their power supply.



IF THE ELECTRICAL SUPPLY OF THE GAS VALVES OCCURS AT UNEXPECTED TIMES, DO NOT OPEN MANUAL GAS BALL VALVE, SWITCH OFF POWER LINE; CHECK THE WIRES; CORRECT THE ERRORS AND REPEAT THE COMPLETE TEST.

6.2.3 Checking and cleaning



The operator must use the required equipment during maintenance.

Combustion

The optimum calibration of the burner requires an analysis of the flue gases.

Significant differences with respect to the previous measurements indicate the points where most care should be exercised during maintenance.

Combustion head

Open the burner and make sure that all components of the combustion head are in good condition, not deformed by the high temperatures, free of impurities from the surroundings and correctly positioned.

Burner

Clean the outside of the burner.

Fan

Check to make sure that no dust has accumulated inside the fan or on its blades, as this condition will cause a reduction in the air flow rate and provoke polluting combustion.

Boiler

Clean the boiler as indicated in its accompanying instructions, especially to maintain all the original combustion characteristics.

Flame sensor

Minimum current for correct working is 70 µA.

If the value is lower, it could be due to:

- Exhausted flame sensor;
- Low voltage (lower than 187 V);
- Bad regulation of the burner.

In order to measure the current, use a 100 µA d.c. microammeter connected in series to the flame sensor, as in the diagram, with a capacitor of 100 µF - 1V d.c. in parallel with the instrument (Fig. 31).

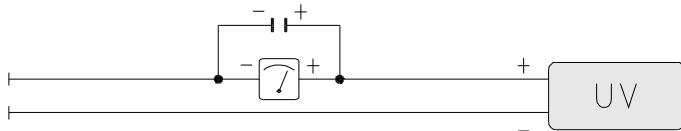

Fig. 31

Gas leaks

Make sure that there are no gas leaks on the pipe between the gas meter and the burner.

Gas filter

Change the gas filter when it is dirty.

Combustion

In case the combustion values found at the beginning of the intervention do not respect the standards in force or, in any case, do not correspond to a proper combustion, contact the Technical Assistance Service in order to carry out the necessary adjustments.

EN 676		Air excess		CO
		Max. output. $\lambda \leq 1.2$	Max. output. $\lambda \leq 1.3$	
GAS	Theoretical max CO ₂ 0 % O ₂	CO ₂ % Calibration		mg/kWh
		$\lambda = 1.2$	$\lambda = 1.3$	
G 20	11.7	9.7	9	≤ 100
G 25	11.5	9.5	8.8	≤ 100
G 30	14.0	11.6	10.7	≤ 100
G 31	13.7	11.4	10.5	≤ 100

Tab. L

6.2.4 Safety components

The safety components must be replaced at the end of their life cycle indicated in Tab. M. The specified life cycles do not refer to the warranty terms indicated in the delivery or payment conditions.

Safety component	Life cycle
Flame control	10 years or 250,000 operation cycles
Flame sensor	10 years or 250,000 operation cycles
Gas valves (solenoid)	10 years or 250,000 operation cycles
Pressure switches	10 years or 250,000 operation cycles
Pressure adjuster	15 years
Servomotor (electronic cam) (if present)	10 years or 250,000 operation cycles
Oil valve (solenoid) (if present)	10 years or 250,000 operation cycles
Oil regulator (if present)	10 years or 250,000 operation cycles
Oil pipes/ couplings (metallic) (if present)	10 years
Fan impeller	10 years or 500,000 start-ups

Tab. M

6.3 Opening the burner



Turn off the burner's power supply using the main system switch.



Turn off the fuel interception tap.



Wait for the components in contact with heat sources to cool down completely.

To access the inside of the combustion head, see the paragraph "Access to head internal part" on page 17.

6.4 Closing the burner

Refit following the steps described but in reverse order; refit all burner components as they were originally assembled.



After carrying out maintenance, cleaning or checking operations, reassemble the cover and all the safety and protection devices of the burner.

7 **Faults - Possible causes - Solutions**

If faults arise in ignition or operations, the burner performs a "safety stop", which is signalled by the red burner lockout LED.

The display visualises alternately the lockout code and the relative diagnostic. To reset the start-up conditions, refer to the "Reset procedure" indicated in the flame control manual supplied.

When the burner starts again, the red LED goes out and the flame control is reset.



In the event the burner stops, in order to prevent any damage to the installation, do not unblock the burner more than twice in a row. If the burner locks out for a third time, contact the customer service.



In the event there are further lockouts or faults with the burner, the maintenance interventions must only be carried out by qualified, authorised personnel, in accordance with the contents of this manual and in compliance with the standards and regulations of current laws.

Problem	Possible cause	Recommended remedy
The burner does not start	No power supply	Turn off switches. Check wiring
	A limit or safety remote control open	Adjust it or replace it
	Flame control lockout	Release
	Flame control fuse broken	Replace it
	Incorrect electrical wiring	Check connections
	Defective flame control	Replace it
	There is no gas	Open the manual valves between the contactor and the gas train
	Gas pressure in the network is not high enough	Contact the gas company
	Min. gas pressure switch does not close	Regulate it or replace it
	Air pressure switch in operating position	Adjust it or replace it
The burner does not come on and the lockout appears	Flame simulation	Replace the flame control
The burner turns on and then stops in lockout mode	Air pressure switch does not switch owing to lack of air pressure:	
	Air pressure switch is badly adjusted	Adjust it or replace it
	Pressure socket tube of the pressure switch clogged	Clean it
	Head badly adjusted	Adjust it properly
The burner turns on and then remains in lockout mode	Defective flame detection circuit	Replace flame control
Once the pre-purging and the safety time has elapsed the burner goes into lockout without the flame appearing	The VR solenoid lets too little gas through	Increase it
	The VR or VS solenoid valve does not open	Replace the coil or the rectifier panel
	Gas pressure too low	Increase pressure at regulator
	The burner's pilot is not functioning	Check
	Firing transformer defective	Replace it
	Incorrect valve or firing transformer connections	Redo them
	Defective flame control	Replace
	A closed valve up-line from the gas train	Open it
Locks out with flame	Air in pipework	Bleed air
	The VR solenoid lets too little gas through	Increase it
	Maximum gas pressure switch intervention	Adjust or replace
	Defective flame control	Replace

Problem	Possible cause	Recommended remedy
The burner continues to repeat the start-up cycle, without lockout	<p>The gas pressure in the network is near the value on which the min. gas pressure switch is adjusted.</p> <p>The sudden fall in pressure that follows the opening of the valve causes the temporary opening of the pressure switch itself immediately the valve closes and the burner stops. The pressure starts to increase again.</p> <p>The pressure switch closes and repeats the start up cycle.</p> <p>The sequence repeats endlessly.</p>	Reduce the cut in pressure of the min. gas pressure switch. Replace the gas filter cartridge
Burner goes into lockout during operation	Fault on air pressure switch	Replace
	Maximum gas pressure switch intervention	Adjust or replace
Lockout when the burner stops	Permanence of the flame in the head of combustion simulation of flame	Eliminate the continuation of the flame or replace flame control
Firing with pulses	Head badly adjusted	Adjust it properly
	Fan air damper badly adjusted. Too much air.	Adjust it
	Firing output too high	Reduce it

Tab. N

A Appendice - Appendix

Schema elettrico bruciatore - Burner wiring diagram

1	Indice schemi - Index of layouts
2	Indicazione riferimenti - Indication of references
3	Schema unifilare di potenza / Layout of unifilar output

2 Indicazione riferimenti - Indication of references

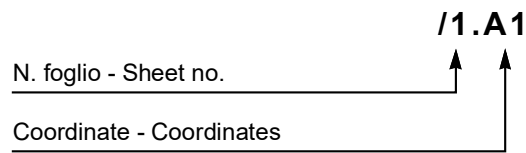

Legenda

PA	Pressostato aria
PGM	Pressostato gas di massima
SM	Servomotore aria
TA	Trasformatore di accensione
UV	Sensore fiamma QRA2
VP1	Elettrovalvola pilota
VP2	Elettrovalvola pilota
XTB	Terra bruciatore
XT1	Morsettiera bruciatore

Layout

PA	Air pressure switch
PGM	Maximum gas pressure switch
SM	Air servomotor switch
TA	Ignition transformer
UV	QRA2 flame sensor
VP1	Pilot solenoid valve
VP2	Pilot solenoid valve
XTB	Burner earth
XT1	Terminal board for burner

RIELLO

RIELLO S.p.A.
I-37045 Legnago (VR)
Tel.: +39.0442.630111
[http:// www.riello.it](http://www.riello.it)
[http:// www.riello.com](http://www.riello.com)