

## **F** Brûleurs gaz à air soufflé

Fonctionnement à deux allures progressif



CODE	MODÈLE	TYPE
20044636	RS 150	890T3
20044637	RS 150	890T3



**Traduction des instructions d'origine**

<b>1</b>	<b>Informations et avertissements généraux .....</b>	<b>3</b>
1.1	Informations sur le manuel d'instructions .....	3
1.1.1	Introduction.....	3
1.1.2	Dangers de caractère générique.....	3
1.1.3	Autres symboles.....	3
1.1.4	Livraison de l'équipement et du manuel d'instructions correspondant.....	4
1.2	Garantie et responsabilité .....	4
<b>2</b>	<b>Sécurité et prévention.....</b>	<b>5</b>
2.1	Avant-propos .....	5
2.2	Formation du personnel .....	5
<b>3</b>	<b>Description technique du brûleur.....</b>	<b>6</b>
3.1	Désignation des brûleurs.....	6
3.2	Modèles disponibles.....	6
3.3	Catégories du brûleur - Pays de destination .....	7
3.4	Données techniques.....	7
3.5	Dimensions d'encombrement.....	8
3.6	Plage de puissance.....	8
3.6.1	Plage de puissance en fonction de la densité de l'air.....	8
3.7	Chaudière d'essai.....	9
3.8	Description du brûleur .....	10
3.9	Équipement de série .....	10
3.10	Boîte de contrôle (RMG88.62C2).....	11
3.11	Servomoteur (SQN31.22.....).....	12
<b>4</b>	<b>Installation .....</b>	<b>13</b>
4.1	Indications concernant la sécurité pour l'installation .....	13
4.2	Manutention.....	13
4.3	Contrôles préliminaires.....	13
4.4	Position de fonctionnement .....	14
4.5	Préparation de la chaudière .....	14
4.5.1	Perçage de la plaque de la chaudière.....	14
4.5.2	Longueur de la buse.....	14
4.6	Fixation du brûleur à la chaudière .....	15
4.7	Positionnement sonde-électrode.....	16
4.8	Réglage de la tête de combustion.....	16
4.8.1	Réglage de l'air.....	16
4.8.2	Réglage du gaz .....	16
4.9	Alimentation en gaz.....	18
4.9.1	Ligne alimentation en gaz (Exemple) - Pour les détails de fonctionnement consulter la documentation de la rampe gaz .....	18
4.9.2	Rampe gaz .....	19
4.9.3	Installation de la rampe gaz .....	19
4.9.4	Pression de gaz.....	19
4.10	Branchements électriques.....	21
4.10.1	Passages des câbles d'alimentation et raccordements externes.....	21
4.11	Réglage du relais thermique .....	22
4.12	Mesure du courant d'ionisation.....	22
<b>5</b>	<b>Mise en marche, réglage et fonctionnement du brûleur.....</b>	<b>23</b>
5.1	Indications concernant la sécurité pour la première mise en marche .....	23
5.2	Réglages avant l'allumage .....	23
5.3	Démarrage du brûleur .....	24
5.4	Allumage du brûleur .....	24
5.5	Réglage du servomoteur .....	24

5.6	Réglages du brûleur .....	25
5.6.1	Puissance à l'allumage .....	25
5.6.2	Puissance en 2ème allure .....	25
5.6.3	Puissance en 1ère allure .....	26
5.6.4	Puissances intermédiaires .....	26
5.6.5	Pressostat air .....	27
5.6.6	Pressostat gaz seuil minimum .....	27
5.7	Séquence de fonctionnement du brûleur .....	28
5.7.1	Démarrage du brûleur .....	28
5.7.2	Fonctionnement de régime .....	28
5.7.3	Non-allumage .....	28
5.7.4	Extinction du brûleur en fonctionnement .....	29
5.8	Arrêt du brûleur .....	29
5.9	Contrôles finaux (brûleur en fonctionnement) .....	29
5.9.1	Contrôle de la pression de l'air et du gaz à la tête de combustion .....	29
<b>6</b>	<b>Entretien .....</b>	<b>30</b>
6.1	Indications concernant la sécurité pour l'entretien .....	30
6.2	Programme d'entretien .....	30
6.2.1	Fréquence d'entretien .....	30
6.2.2	Test de sécurité - avec alimentation en gaz fermée .....	30
6.2.3	Contrôle et nettoyage .....	30
6.2.4	Composants de sécurité .....	31
6.3	Ouverture du brûleur .....	32
6.4	Fermeture du brûleur .....	32
<b>7</b>	<b>Inconvénients - Causes - Remèdes .....</b>	<b>33</b>
7.1	Diagnostic programme de démarrage .....	33
7.2	Déblocage de la boîte de contrôle et utilisation de la fonction de diagnostic .....	33
7.3	Déblocage de la boîte de contrôle .....	33
7.4	Diagnostic visuel .....	33
7.5	Diagnostic fourni par le logiciel .....	34
7.6	Fonctionnement normal / temps de détection flamme .....	36
<b>A</b>	<b>Annexe - Accessoires .....</b>	<b>37</b>
<b>B</b>	<b>Annexe - Schéma électrique .....</b>	<b>38</b>

**1 Informations et avertissements généraux**

**1.1 Informations sur le manuel d'instructions**

**1.1.1 Introduction**

Le manuel d'instructions fourni avec le brûleur:

- il est une partie intégrante et fondamentale du produit et ne doit jamais être séparé de ce dernier; il doit toujours être conservé avec soin pour pouvoir être consulté au besoin et il doit accompagner le brûleur si celui-ci doit être cédé à un autre propriétaire ou utilisateur, ou bien s'il doit être déplacé sur une autre installation. S'il a été endommagé ou égaré demander une autre copie au service d'assistance à la clientèle de Zone;
- il a été réalisé pour être utilisé par du personnel compétent;
- il donne des indications et des informations importantes sur la sécurité de l'installation, la mise en fonction, l'utilisation et l'entretien du brûleur.

**Symboles utilisés dans le manuel**

Dans certaines parties du manuel on trouve des signaux triangulaires indiquant le DANGER. Faire très attention car ils signalent des situations de danger potentiel.

**1.1.2 Dangers de caractère générique**

Il existe **trois niveaux de danger** comme indiqué ci-après.



Niveau de danger le plus élevé!  
Ce symbole indique les opérations qui peuvent causer des lésions graves ou mortelles, ou bien des risques à long terme pour la santé, si elles ne sont pas effectuées correctement.



Ce symbole indique les opérations qui peuvent causer des lésions graves ou mortelles, ou bien des risques à long terme pour la santé, si elles ne sont pas effectuées correctement.



Ce symbole indique les opérations qui peuvent causer des dommages aux personnes ou à la machine, si elles ne sont pas effectuées correctement.

**1.1.3 Autres symboles**



**DANGER: COMPOSANTS SOUS TENSION**  
Ce symbole indique les opérations qui comportent des secousses électriques aux conséquences mortelles.



**DANGER: PRODUIT INFLAMMABLE**  
Ce symbole indique la présence de substances inflammables.



**RISQUE DE BRÛLURE**  
Ce symbole indique un risque de brûlure à haute température.



**RISQUE D'ÉCRASEMENT DES MEMBRES**  
Ce symbole fournit les indications des organes en mouvement: risque d'écrasement des membres.



**ATTENTION ORGANES EN MOUVEMENT**

Ce symbole fournit les indications pour éviter le rapprochement des membres à proximité des organes mécaniques en mouvement; risque d'écrasement.



**DANGER D'EXPLOSION**

Ce symbole fournit les indications de lieux où pourraient être présentes des atmosphères explosives. Par atmosphère explosive on entend mélange avec l'air, à conditions atmosphériques, de substances inflammables à l'état gazeux, vapeur, nébuleux ou de poussières où, suite à l'allumage, la combustion se propage à l'ensemble du mélange non brûlé.



**DISPOSITIFS DE PROTECTION INDIVIDUELLE**

Ces symboles distinguent l'équipement à porter et la tenue de l'opérateur dans le but de le protéger des risques menaçant la sécurité et la santé dans le déroulement de l'activité de travail.



**OBLIGATION DE MONTER LE CAPOT ET TOUS LES DISPOSITIFS DE SÉCURITÉ ET DE PROTECTION**

Ce symbole signale l'obligation de remonter le capot et tous les dispositifs de sécurité et de protection du brûleur après des opérations d'entretien, de nettoyage ou de contrôle.



**PROTECTION DE L'ENVIRONNEMENT**

Ce symbole donne des indications pour utiliser la machine en respectant l'environnement.



**INFORMATIONS IMPORTANTES**

Ce symbole fournit des informations importantes à prendre en considération.

- Ce symbole indique qu'il s'agit d'une liste.

**Abréviations utilisées**

Chap.	Chapitre
Fig.	Figure
P.	Page
Sect.	Section
Tab.	Tableau

### 1.1.4 Livraison de l'équipement et du manuel d'instructions correspondant

Lors de la livraison de l'appareil, il faut que:

- le fournisseur de l'équipement livre à l'utilisateur le manuel d'instructions correspondant, en l'avertissant qu'il doit être conservé dans le local d'installation du générateur de chaleur.
- Le manuel d'instructions contient les données suivantes:
  - le numéro de série du brûleur;

.....

- l'adresse et le numéro de téléphone du centre d'assistance à la clientèle;

.....

.....

.....

- Le fournisseur de l'équipement doit informer l'utilisateur avec précision sur les points suivants:
  - l'utilisation de l'équipement;
  - les essais supplémentaires éventuellement nécessaires avant d'activer l'équipement;
  - l'entretien et le besoin de faire contrôler l'équipement au moins une fois par an par un représentant du fabricant ou par un technicien spécialisé. Pour garantir un contrôle périodique, le fabricant recommande de stipuler un contrat d'entretien.

## 1.2 Garantie et responsabilité

Le fabricant garantit ses produits neufs à compter de la date d'installation conformément aux normes en vigueur et/ou en accord avec le contrat de vente. Lors de la première mise en marche, il est indispensable de contrôler si le brûleur est complet et en bon état.



**ATTENTION**

L'inobservance des indications de ce manuel, l'utilisation négligente, l'installation incorrecte et la réalisation de modifications sans autorisation sont toutes des causes d'annulation de la garantie sur le brûleur de la part de du fabricant.

En particulier, les droits à la garantie et à la responsabilité sont annulés en cas de dommages à des personnes et / ou des choses, si ces dommages sont dus à l'une ou plusieurs des causes suivantes:

- installation, mise en marche, utilisation ou entretien incorrects du brûleur;
- utilisation inappropriée, erronée ou irraisonnée du brûleur;
- intervention de personnel non autorisé;
- réalisation de modifications sur l'appareil sans autorisation;
- utilisation du brûleur avec des dispositifs de sécurité défectueux, appliqués incorrectement et/ou qui ne fonctionnent pas;
- installation de composants supplémentaires n'ayant pas été mis à l'essai avec le brûleur;
- alimentation du brûleur avec des combustibles inadéquats;
- défauts l'installation d'alimentation en combustible;
- utilisation du brûleur après la détection d'une erreur et/ou anomalie;
- réparations et/ou révisions effectuées de manière incorrecte;
- modification de la chambre de combustion par l'introduction d'inserts empêchant la formation régulière de la flamme tel qu'il a été défini lors de la fabrication de l'appareil;
- surveillance et entretien insuffisants et inappropriés des composants du brûleur soumis plus fréquemment à l'usure;
- utilisation de composants non originaux, soit des pièces détachées, des kits, des accessoires et en option;
- causes de force majeure.

**Le fabricant décline, en outre, toute responsabilité pour le non respect de tout ce qui a été reporté dans le manuel.**

## 2 Sécurité et prévention

### 2.1 Avant-propos

Les brûleurs ont été conçus et réalisés conformément aux normes et directives en vigueur, en appliquant les règles techniques de sécurité connues et en prévoyant toutes les situations de danger potentielles.

Il est cependant nécessaire de tenir compte du fait qu'une utilisation imprudente ou maladroite de l'appareil peut provoquer des situations avec risque de mort pour l'utilisateur ou des tiers, ainsi que l'endommagement du brûleur ou d'autres biens. La distraction, la légèreté et un excès de confiance sont souvent la cause d'accidents; tout comme peuvent l'être la fatigue et l'état de somnolence.

Il est nécessaire de prendre en considération ce qui suit;

- Le brûleur n'est destiné qu'à l'utilisation pour laquelle il est prévu. Toute autre utilisation est considérée comme impropre et donc dangereuse.

En particulier:

il peut être appliqué à des chaudières à eau, à vapeur, à huile diathermique et sur d'autres dispositifs expressément prévus par le constructeur;

le type et la pression du combustible, la tension et la fréquence du courant électrique d'alimentation, le débit maximum et minimum auquel le brûleur est réglé, la pressurisation de la chambre de combustion, les dimensions de la chambre de combustion, la température ambiante doivent se trouver dans les valeurs limite indiquées dans le manuel d'instructions.

- Il est interdit de modifier le brûleur pour altérer ses prestations et sa finalité.
- L'utilisation du brûleur doit se faire dans des conditions de sécurité technique parfaites. Tout dérangement éventuel pouvant compromettre la sécurité doit être éliminé le plus rapidement possible.
- Il est interdit d'ouvrir ou d'altérer les composants du brûleur, exception faite des pièces prévues lors de l'entretien.
- Les seules pièces pouvant être remplacées sont celles désignées par le fabricant.



Le producteur garantit la sécurité du bon fonctionnement uniquement si tous les composants du brûleur sont intègres et correctement positionnés.

### 2.2 Formation du personnel

L'utilisateur est la personne, ou l'organisme ou la société qui a acheté la machine et dont l'intention est de l'utiliser conformément aux usages pour lesquels elle a été réalisée. C'est lui qui a la responsabilité de la machine et de la formation des personnes qui travaillent dessus.

L'utilisateur:

- s'engage à confier l'appareil uniquement à du personnel qualifié et formé à cette finalité;
- s'engage à informer convenablement son personnel sur l'application et le respect des prescriptions de sécurité. Dans ce but, il s'engage à ce que chacun connaisse les instructions d'utilisation et les prescriptions de sécurité correspondant à son poste;
- Le personnel doit respecter toutes les indications de danger et précaution présentes sur l'appareil.
- Le personnel ne doit pas réaliser de sa propre initiative d'opérations ou interventions n'étant pas de sa compétence.
- Le personnel a l'obligation de signaler à son responsable tout problème ou danger rencontré.
- Le montage de pièces d'autres marques et toute éventuelle modification peuvent changer les caractéristiques de l'appareil et donc porter atteinte à sa sécurité d'utilisation. Le constructeur décline donc toute responsabilité pour tous les dommages pouvant surgir à cause de l'utilisation de pièces non originales.

En outre:



- est tenu de prendre toutes les mesures nécessaires pour éviter que des personnes non autorisées aient accès à l'appareil;
- doit informer le constructeur de tout défaut ou dysfonctionnement des systèmes de prévention des accidents, ainsi que de toute situation de danger potentiel;
- le personnel doit toujours porter les équipements de protection individuelle prévus par la législation et suivre les indications du manuel.

### 3 Description technique du brûleur

#### 3.1 Désignation des brûleurs

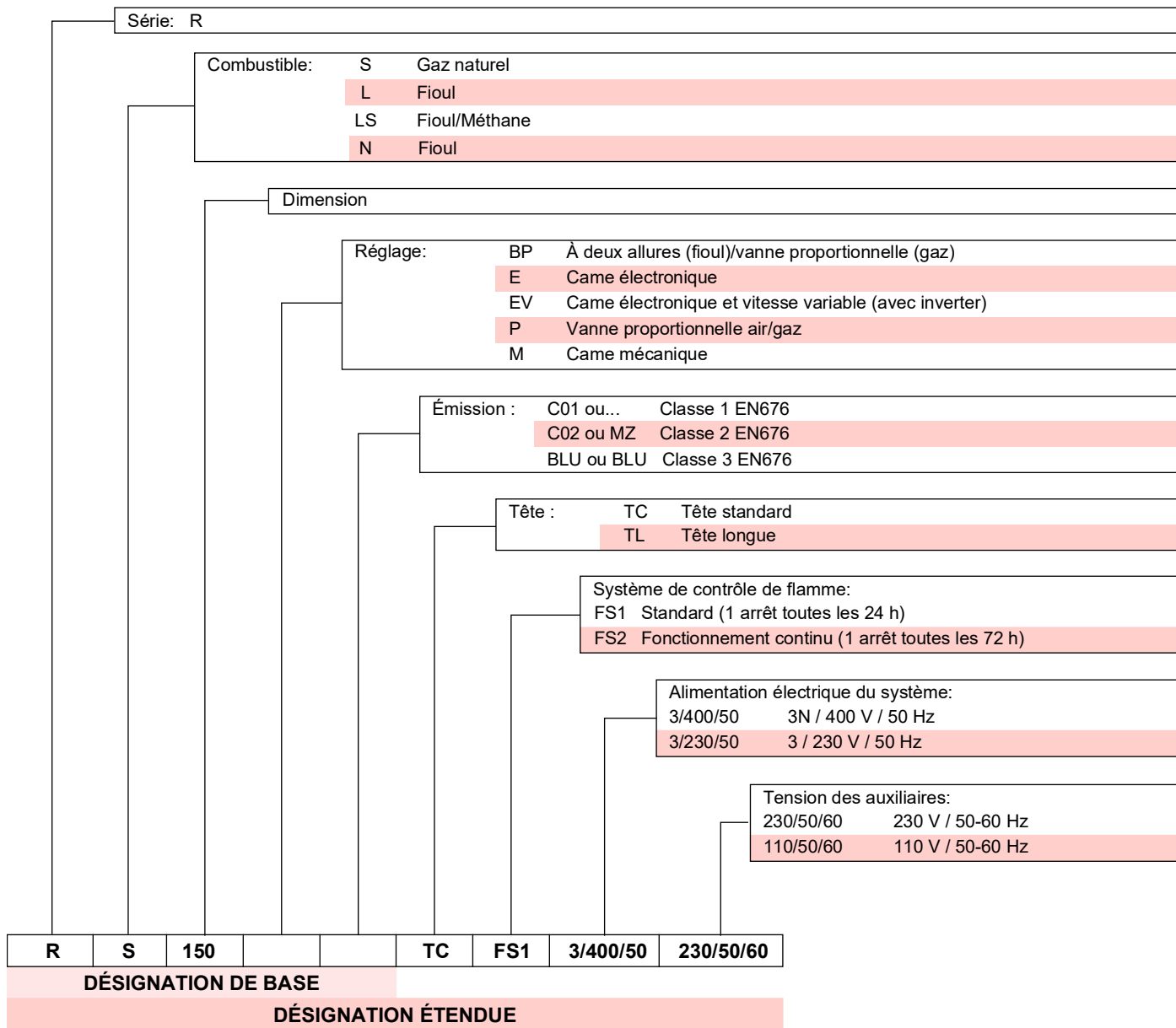

#### 3.2 Modèles disponibles

Désignation	Tension	Démarrage	Code
RS 150 TC	3/400/50	Direct	20044636
RS 150 TL	3/400/50	Direct	20044637

Tab. A

## 3.3 Catégories du brûleur - Pays de destination

Pays de destination	Catégorie du gaz
AT - BG - CH - CZ - DK - EE - FI - GR - HU - IS - IT - LT - NO - RO - SE - SK - SI - TR	II <sub>2H3B/P</sub>
ES - GB - IE - PT	II <sub>2H3P</sub>
LU - PL	II <sub>2E3B/P</sub>
BE	I <sub>2E(R)I3P</sub>
DE	II <sub>2ELL3B/P</sub>
CY - MT	I <sub>3B/P</sub>
NL	I <sub>2EK</sub>
FR	II <sub>2Er3P</sub>
LV	I <sub>2H</sub>

Tab. B

## 3.4 Données techniques

Modèle			RS 150
Puissance (1)	min. - max.	kW	300/900 ÷ 1850
Débit (1)			
Combustibles	Gaz naturel: G20 (méthane) - G25		
Fonctionnement	<ul style="list-style-type: none"> <li>- Intermittent (min. 1 arrêt sur 24 heures)</li> <li>- À deux allures (flamme haute et basse) et à une allure (tout - rien)</li> </ul>		
Emploi standard	Chaudières à eau, à vapeur, à fioul diathermique		
Température ambiante		°C	0 - 50
Température air comburant		°C max.	60
Alimentation électrique de circuit auxiliaire	1N ~ 230V 50 Hz		
Alimentation électrique	3 ~ 400V +/-10% 50 Hz		
Puissance électrique absorbée		kW max.	4
Degré de protection	IP 44		
Niveau de bruit (2)	Pression sonore	dB(A)	83,1
	Puissance sonore		94,1
Poid		kg	85
CE	CE-0476DP3335		

Tab. C

(1) Conditions de référence: Température ambiante 20 °C - Température du gaz 15 °C - Pression barométrique 1013 mbar - Altitude 0 m au-dessus du niveau de la mer.

(2) Pression sonore mesurée dans le laboratoire de combustion du constructeur, avec le brûleur fonctionnant sur la chaudière d'essai, à la puissance maximale. La puissance sonore est mesurée grâce à la méthode en « champ libre », prévue par la norme EN 15036, et conformément à la précision de mesure « Précision : Catégorie 3 », comme décrit par norme EN ISO 3746.

### 3.5 Dimensions d'encombrement

L'encombrement du brûleur est indiqué dans la Fig. 1.

Lors de l'inspection de la tête de combustion, rappeler qu'il faut reculer la partie arrière du brûleur sur les glissières pour pouvoir l'ouvrir.

L'encombrement du brûleur ouvert est indiqué par la cote I.

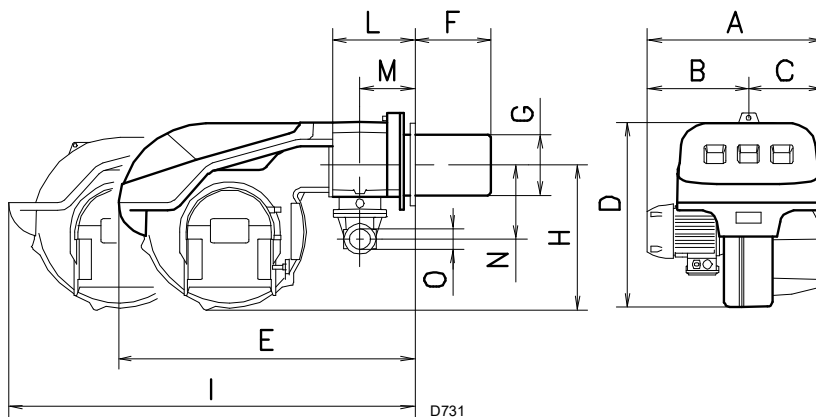

Fig. 1

mm	A	B	C	D	E	F (1)	G	H	I (1)	L	M	N	O
RS 150	675	370	305	590	840	280-415	189	435	1180-1315	214	134	221	2"

Tab. D

(1) Buse: courte-longue

### 3.6 Plage de puissance

La **puissance maximum** doit être choisie dans la zone **A** du diagramme (Fig. 2).

La **puissance minimale** ne doit pas être inférieure à la limite minimale du diagramme.



La plage de puissance (Fig. 2) a été mesurée à une température ambiante de 20 °C, à une pression barométrique de 1013 mbar (environ 0 m au-dessus du niveau de la mer) et avec la tête de combustion réglée comme indiqué à la page 16.

#### 3.6.1 Plage de puissance en fonction de la densité de l'air

Il se peut qu'un brûleur doive fonctionner avec de l'air comburant à une température supérieure et/ou à une altitude supérieure.

Le chauffage de l'air et l'augmentation de l'altitude donnent le même effet: l'expansion du volume de l'air c'est à dire la réduction de sa densité.

Le débit du ventilateur du brûleur reste pratiquement le même mais il y a une réduction du contenu en oxygène par m<sup>3</sup> d'air et de la poussée (puissance) du ventilateur.

Il est important de savoir si la puissance maximale demandée par le brûleur à une pression déterminée dans la chambre de combustion reste dans les limites de la plage de puissance du brûleur même avec le changement des conditions de température et d'altitude.

Pour le vérifier se comporter de la manière suivante:

- 1 trouver le facteur de correction « **F** » relatif à la température de l'air et à l'altitude de l'installation dans le Tab. E;
- 2 diviser la puissance « **Q** » requise au brûleur pour « **F** » pour obtenir la puissance équivalente **Qe**: **Qe = Q : F** (kW);
- 3 Marquer dans la plage de puissance du brûleur le point de puissance identifié par:  
**Qe** = puissance équivalente  
**H1** = pression chambre de combustion  
**point A** qui doit rester dans la plage de puissance.

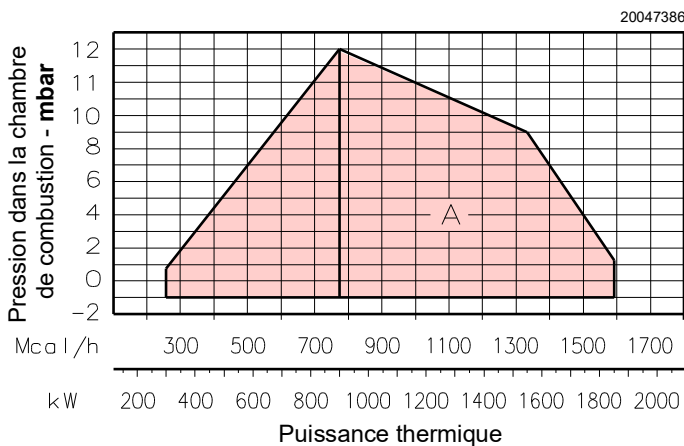

Fig. 2

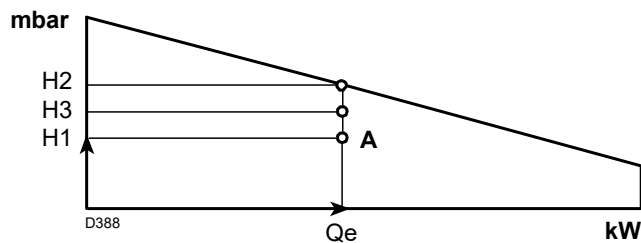

Fig. 3

- 4 Tracer une verticale à partir du **point A** (Fig. 3) et trouver la pression maximum « **H2** » de la plage de puissance.
  - 5 Multiplier « **H2** » par « **F** » pour obtenir la pression maximum abaissée « **H3** » de la plage de puissance **H3 = H2 x F** (mbar).
- Si « **H3** » est supérieur à « **H1** » (Fig. 3), le brûleur peut émettre le débit requis.
  - Si « **H3** » est inférieur à « **H1** » il est nécessaire de réduire la puissance du brûleur. Une réduction de la pression chambre de combustion accompagne une réduction de la puissance:  
**Qr** = puissance réduite  
**H1r** = pression réduite

$$H1r = H1 \times \left(\frac{Qr}{Q}\right)^2$$

**Exemple**, réduction puissance de 5 %:

$$Qr = Q \times 0,95$$

$$H1r = H1 \times (0,95)^2$$

Avec les nouvelles valeurs **Qr** et **H1r** répéter les pas 2 - 5.



ATTENTION

La tête de combustion doit être réglée par rapport à la puissance équivalente **Qe**.

Altitude	Pression barométrique moyenne	F							
		(Température de l'air °C)							
m s.n.m.	mbar	0	5	10	15	20	25	30	40
0	1013	1,087	1,068	1,049	1,031	1,013	0,996	0,980	0,948
100	1000	1,073	1,054	1,035	1,017	1,000	0,983	0,967	0,936
200	989	1,061	1,042	1,024	1,006	0,989	0,972	0,956	0,926
300	978	1,050	1,031	1,013	0,995	0,978	0,962	0,946	0,916
400	966	1,037	1,018	1,000	0,983	0,966	0,950	0,934	0,904
500	955	1,025	1,007	0,989	0,972	0,955	0,939	0,923	0,894
600	944	1,013	0,995	0,977	0,960	0,944	0,928	0,913	0,884
700	932	1,000	0,982	0,965	0,948	0,932	0,916	0,901	0,872
800	921	0,988	0,971	0,954	0,937	0,921	0,906	0,891	0,862
900	910	0,977	0,959	0,942	0,926	0,910	0,895	0,880	0,852
1000	898	0,964	0,946	0,930	0,914	0,898	0,883	0,868	0,841
1200	878	0,942	0,925	0,909	0,893	0,878	0,863	0,849	0,822
1400	856	0,919	0,902	0,886	0,871	0,856	0,842	0,828	0,801
1600	836	0,897	0,881	0,866	0,851	0,836	0,822	0,808	0,783
1800	815	0,875	0,859	0,844	0,829	0,815	0,801	0,788	0,763
2000	794	0,852	0,837	0,822	0,808	0,794	0,781	0,768	0,743
2400	755	0,810	0,796	0,782	0,768	0,755	0,742	0,730	0,707
2800	714	0,766	0,753	0,739	0,726	0,714	0,702	0,690	0,668
3200	675	0,724	0,711	0,699	0,687	0,675	0,664	0,653	0,632
3600	635	0,682	0,669	0,657	0,646	0,635	0,624	0,614	0,594
4000	616	0,661	0,649	0,638	0,627	0,616	0,606	0,596	0,577

Tab. E

### 3.7 Chaudière d'essai

L'accouplement brûleur-chaudière ne pose aucun problème si la chaudière est homologuée CE et les dimensions de sa chambre de combustion sont proches de celles indiquées sur le diagramme (Fig. 4).

Par contre, si le brûleur doit être monté sur une chaudière non homologuée CE et/ou dont les dimensions de la chambre de combustion sont nettement inférieures à celles indiquées sur le schéma, consulter les fabricants.

La plage de puissance a été obtenue dans des chaudières d'essai spéciales, selon la norme EN 676.

La Fig. 4 indique le diamètre et la longueur de la chambre de combustion d'essai.

#### Exemple:

Puissance 756 kW - diamètre 60 cm - longueur 2 m.

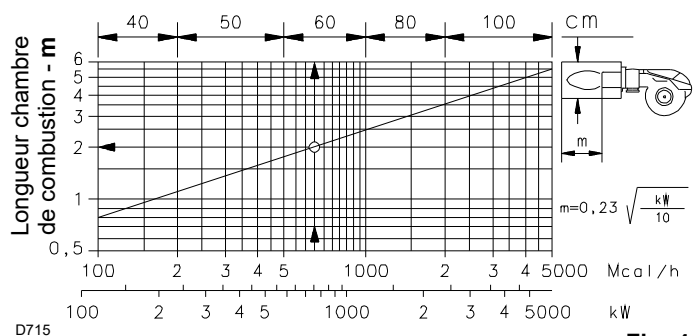

Fig. 4

### 3.8 Description du brûleur

- 1 Tête de combustion
- 2 Électrode d'allumage
- 3 Vis de réglage de la tête de combustion
- 4 Manchon
- 5 Servomoteur de commande de la vanne papillon du gaz et, par came à profil variable, du volet d'air. Lors de l'arrêt du brûleur ce volet d'air est totalement fermé pour réduire au minimum les dispersions de chaleur de la chaudière dues au tirage de la cheminée qui aspire l'air par la bouche d'aspiration du ventilateur.
- 6 Fiche-prise sur le câble de la sonde d'ionisation
- 7 Rallonges pour glissières 15)
- 8 Contacteur moteur et relais thermique avec bouton de déblocage
- 9 Deux interrupteurs électriques:
  - un pour « marche - arrêt brûleur »
  - un pour « 1ère - 2ème allure »
- 10 Bornier pour le branchement électrique
- 11 Passe-câbles pour branchements électriques aux soins de l'installateur
- 12 Boîte de contrôle avec signal lumineux de blocage et bouton de déblocage
- 13 Viseur de flamme
- 14 Pressostat d'air (type différentiel)
- 15 Glissières pour ouverture du brûleur et inspection de la tête de combustion
- 16 Prise de pression de gaz et vis de fixation de la tête
- 17 Prise de pression air
- 18 Sonde de contrôle présence flamme
- 19 Volet d'air
- 20 Entrée d'air du ventilateur
- 21 Vis de fixation ventilateur au manchon
- 22 Canalisation d'arrivée du gaz
- 23 Vanne papillon gaz
- 24 Bride de fixation à la chaudière
- 25 Disque de stabilité de flamme
- 26 Transformateur d'allumage
- 27 Filtre anti-brouillage
- 28 Relais « K1 »
- 29 Moteur du ventilateur

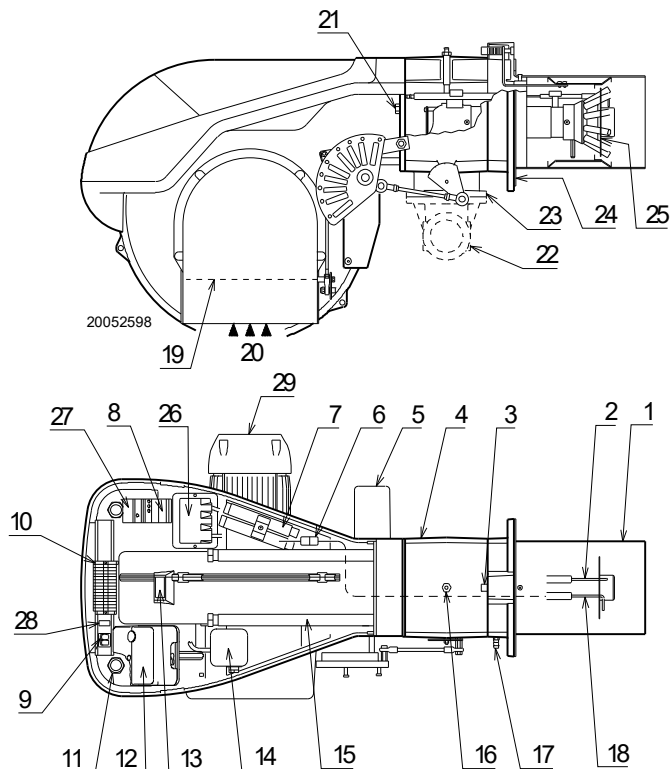

Fig. 5

### 3.9 Équipement de série

Le brûleur est fourni équipé de:

- |  |      |
|--|------|
| Bride pour la rampe de gaz .....                               | N° 1 |
| Joint pour bride .....   | N° 1 |
| Vis M8x25 pour fixer la bride .....                            | N° 4 |
| Écran thermique .....  | N° 1 |
| Rallonges 7) pour glissières 15): seulement versions TL ..     | N° 2 |
| Vis M12x35 pour fixer la bride du brûleur à la chaudière ..... | N° 1 |
| Manuel d'instructions .....                                    | N° 1 |
| Catalogue pièces détachées .....                               | N° 1 |



Il est recommandé de serrer les vis de la bride gaz à un couple de serrage de **30 Nm ±10 %**.



Serrer les écrous progressivement (d'abord 30 %, puis 60 % jusqu'à 100 %) selon le schéma en croix illustré dans la figure.

### 3.10 Boîte de contrôle (RMG88.62C2)

#### Remarques importantes



**ATTENTION**

Pour éviter des accidents et des dommages matériels ou environnementaux, se tenir aux prescriptions suivantes!

Le boîte de contrôle est un dispositif de sécurité! Éviter de l'ouvrir, de la modifier ou de forcer son fonctionnement. Riello S.p.A. décline toute responsabilité pour tout éventuel dommage dû à des interventions non autorisées!

- Toutes les interventions (opérations de montage, installation et assistance, etc.) doivent être réalisées par personnel qualifié.
- Avant d'effectuer des modification sur le câble dans la zone de branchement de la boîte de contrôle, isoler complètement l'appareil de l'alimentation de réseau (séparation omnipolaire).
- La protection contre les risques d'électrocution du boîte de contrôle et de tous les composants électriques branchés est assurée par un montage correct.
- Avant toute intervention (opérations de montage, installation et assistance, etc.), vérifier que le câblage soit en règle et que les paramètres soient correctement établis, puis effectuer les contrôles de sécurité.
- Les chutes et les chocs peuvent influencer négativement sur les fonctions de sécurité. Dans ce cas, il ne faut pas mettre en marche le boîte de contrôle, même si ceci ne présente pas de dommages évidents.

Pour des raisons de sécurité et de fiabilité, respecter également les instructions suivantes:

- Éviter les conditions pouvant favoriser la formation de condensation et d'humidité. Dans le cas contraire, avant de rallumer, vérifier que le boîte de contrôle est totalement et parfaitement sec.
- Éviter l'accumulation de charges électrostatiques qui, au contact, peuvent endommager les composants électroniques du boîte de contrôle.

#### Utilisation

Le boîte de contrôle est un système de contrôle et de supervision de brûleurs à air soufflé de moyenne et grande capacité, pour le fonctionnement intermittent (au moins une extinction contrôlée toutes les 24 heures).

#### Notes d'installation

- Vérifier si les branchements électriques à l'intérieur de la chaudière sont conformes aux règles de sécurité nationales et locales.
- Installer des interrupteurs, des fusibles, une mise à la terre, conformément aux normes locales.
- Ne pas confondre les conducteurs sous tension avec ceux qui sont neutres.
- Vérifier que les fils joints ne puissent entrer en contact avec les bornes adjacentes. Utiliser des borniers adaptés.
- Disposer les câbles d'allumage haute tension séparément, à la plus grande distance possible du boîte de contrôle et des autres câbles.
- Pendant le câblage de l'unité, faire en sorte que les câbles de la tension de réseau AC 230V suivent un parcours séparé de celui des câbles à très basse tension, afin d'éviter des risques de foudroiement.



Fig. 6

#### Branchement électrique du détecteur de flamme

Il est important que la transmission des signaux soit pratiquement absente de perturbations et parasites:

- Séparer toujours les câbles du détecteur des autres câbles:
  - capacité de ligne réduit l'ampleur du signal de flamme;
  - utiliser un câble séparé.
- La longueur du câble ne doit pas dépasser 1 m.
- Respecter la polarité
- Résistance d'isolement
  - elle doit être au minimum de 50 MΩ entre la sonde d'ionisation et la terre;
  - le détecteur sale réduit la résistance d'isolement en favorisant des courants de dispersion.
- La sonde d'ionisation n'est pas protégée contre les risques d'électrocution. La sonde d'ionisation branchée au réseau électrique doit être protégée contre le contact accidentel.
- Positionner la sonde d'ionisation afin que l'étincelle d'allumage ne puisse pas former un arc sur la sonde (risque de surcharge électrique).

#### Données techniques

Tension secteur	230 V AC -15 %/+10 %
Fréquence du réseau	50/60 Hz ±6 %
Fusible intégré	T6,3H 250V
Consommation d'énergie	20 VA
Poids	environ 260 g
Degré de protection	IP20
Classe de sécurité	I
Couple de serrage vis M4	max. 0.8 Nm
Longueur admise des câbles	
Thermostat	max. 20 m à 100 pF/m
Pressostat air	max. 1 m à 100 pF/m
CPI	max. 1 m à 100 pF/m
Pressostat gaz	max. 20 m à 100 pF/m
Détecteur de flamme	max. 1 m
Réarmement à distance	max. 20 m à 100 pF/m
Conditions environnementales	
Stockage	DIN EN 60721-3-1
Conditions climatiques	Classe 1K3
Conditions mécaniques	Classe 1M2
Plage de température	-20/+60 °C
Humidité	< 95 % H.R.

Tab. F

## 3.11 Servomoteur (SQN31.22...)

## Remarques importantes



ATTENTION

Pour éviter des accidents et des dommages matériels ou environnementaux, se tenir aux prescriptions suivantes!

Éviter d'ouvrir, modifier ou forcer les actionneurs.

- Toutes les interventions (opérations de montage, installation et assistance, etc.) doivent être réalisées par personnel qualifié.
- Avant d'effectuer des modifications sur le câblage de la zone de branchement du servomoteur, isoler complètement le dispositif de contrôle du brûleur de la tension secteur (séparation omnipolaire).
- Pour éviter des risques d'électrocution, protéger convenablement les bornes de branchement et fixer correctement la chemise.
- Vérifier si le câblage est en règle.
- Les chutes et les chocs peuvent influencer négativement sur les fonctions de sécurité. Dans ce cas-là, il ne faut pas mettre en marche le servomoteur, même si celui-ci ne présente pas de dommages évidents.



Le servomoteur contient des composants électriques et électroniques qui ne peuvent être jetés avec les déchets domestiques.

La législation locale et celle actuellement en vigueur doivent être respectées.

## Notes de montage

- Garantir le respect des règles de sécurité nationales applicables.
- Durant le montage du servomoteur et le branchement du volet, les engrenages peuvent être désengagés au moyen d'un levier, ce qui permettra un réglage plus facile de l'arbre moteur dans les deux sens de rotation.

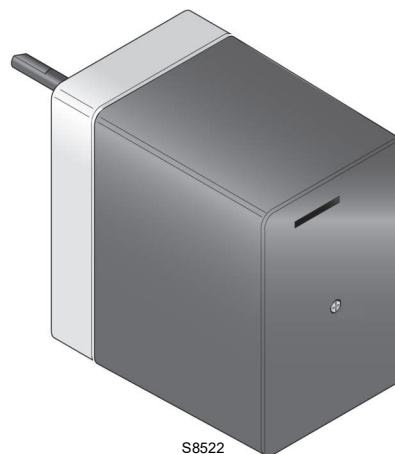

S8522

Fig. 7

## Données techniques

Tension de fonctionnement	de AC 220 V -15 %...AC 240 V +10 % AC 100 V -15 %...AC 110 V +10 %
Fréquence du réseau	50/60 Hz ±6 %
Consommation d'énergie	6,5 VA
Positionnement angulaire	jusqu'à 160° (bas d'échelle)
Position de montage	facultative
Degré de protection	IP 40 selon DIN 40050
Tension de commutation	AC 24...250 V
Type de moteur	synchrone
Conditions environnementales	
Stockage	DIN EN 60 721-3-3
Conditions climatiques	Classe 3K5
Conditions mécaniques	Classe 3M2
Plage de température	-20/+70 °C
Humidité	< 95 % H.R.

Tab. G

**4 Installation**

**4.1 Indications concernant la sécurité pour l'installation**

Après avoir nettoyé soigneusement tout autour de la zone où le brûleur doit être installé et à avoir bien éclairé le milieu, effectuer les opérations d'installation.



Avant de réaliser toute opération d'installation, d'entretien ou de démontage, il faut débrancher l'appareil du réseau électrique.



L'installation du brûleur doit être effectuée par le personnel autorisé, selon les indications reportées dans ce manuel et conformément aux normes et dispositions en vigueur.



L'air comburant présent dans la chaudière doit être dépourvu de mélanges dangereux (ex: chlore, fluorure, halogène); si présents, il est conseillé d'effectuer encore plus fréquemment le nettoyage et l'entretien.

**4.2 Manutention**

L'emballage du brûleur comprend une plateforme en bois, qui permet de le manutentionner avec un chariot transpalettes ou un chariot élévateur à fourche lorsqu'il est encore emballé.



Les opérations de manutention du brûleur peuvent être très dangereuses si on ne prête pas une grande attention: éloigner les personnes non autorisées; contrôler l'intégrité et l'aptitude des moyens dont on dispose.

Il est nécessaire de s'assurer que la zone où l'on se déplace n'est pas encombrée et qu'il y a suffisamment d'espace pour s'échapper en cas de danger si le brûleur tombe par exemple.

Pendant la manutention, ne pas tenir la charge à plus de 20-25 cm du sol.



Après avoir placé le brûleur près du lieu d'installation, éliminer complètement tous les résidus d'emballage en les triant par type de matériau.



Avant d'effectuer les opérations d'installation, nettoyer avec soin la zone autour du lieu d'installation du brûleur.

**4.3 Contrôles préliminaires**

**Contrôle de la fourniture**



Après avoir déballé tous les éléments, contrôler leur bon état. En cas de doute, ne pas utiliser le brûleur et s'adresser au fournisseur.



Les éléments qui composent l'emballage (cage de bois ou boîte en carton, clous, agrafes, sachets en plastique etc.) ne doivent pas être abandonnés car ce sont des sources potentielles de danger et de pollution, ils doivent être ramassés et déposés dans les lieux prévus à cet effet.

**Contrôle des caractéristiques du brûleur**

Contrôler la plaque d'identification du brûleur (Fig. 8) sur laquelle figurent les données suivantes:

- A le modèle du brûleur;
- B le type de brûleur;
- C l'année de fabrication (codé);
- D le numéro de série;
- E les données de l'alimentation électrique et l'indice de protection;
- F la puissance électrique absorbée;
- G les types de gaz à utiliser et les pressions d'alimentation correspondantes;
- H les données des puissances possibles (minimale et maximale) du brûleur (voir Plage de puissance).
- Attention:** la puissance du brûleur doit rentrer dans la plage de puissance de la chaudière;
- I la catégorie de l'appareil/le pays de destination.

		A		B	
		D	C	F	
GAS-KAASU GAZ-AEPIO	<input checked="" type="checkbox"/> FAM.2 <input type="checkbox"/> FAM.3	G		H	
		G		H	
I	I	I	I	I	I
				CE	
					

20187902

**Fig. 8**



L'altération, l'extraction ou le manque de la plaque du brûleur ou tout ce qui ne permettrait pas de réaliser une identification sûre du brûleur et rendrait difficile une quelconque opération d'installation ou entretien.

### 4.4 Position de fonctionnement



- Le brûleur est exclusivement prévu pour fonctionner dans les positions 1, 2, 3 et 4 (Fig. 9).
- L'installation 1 est conseillée car c'est la seule qui permet de réaliser l'entretien comme décrit ci-dessous dans ce manuel.
- Les installations 2, 3 et 4 autorisent le fonctionnement mais rendent moins aisées les opérations d'entretien et inspection de la tête de combustion.



- Tout autre positionnement risque de compromettre le bon fonctionnement de l'appareil.
- L'installation 5 est interdite pour des raisons de sécurité.

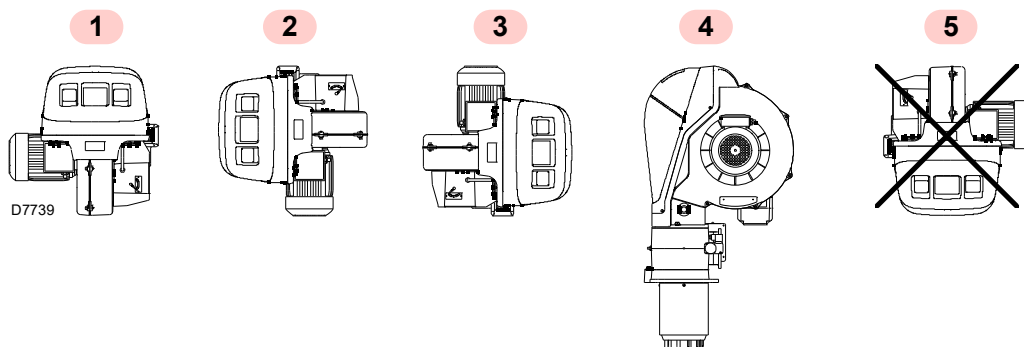

Fig. 9

### 4.5 Préparation de la chaudière

#### 4.5.1 Perçage de la plaque de la chaudière

Percer la plaque de fermeture de la chambre de combustion comme indiqué dans la Fig. 10. La position des trous filetés peut être tracée en utilisant l'écran thermique fourni avec le brûleur.

#### 4.5.2 Longueur de la buse

La longueur de la buse 12)(Fig. 11) doit être choisie en fonction des indications du constructeur de la chaudière et, dans tous les cas, elle doit être supérieure à l'épaisseur de la porte de la chaudière munie de réfractaire.

Les longueurs disponibles sont celles indiquées dans le Tab. H.

Buse	Courte	Longue
RS 150	280 mm	415 mm

Tab. H

Pour les chaudières avec circulation des fumées sur l'avant 15)(Fig. 11, page 15), ou avec chambre à inversion de flamme, réaliser une protection en matériau réfractaire 13), entre le réfractaire de la chaudière 14) et l'embout 12).

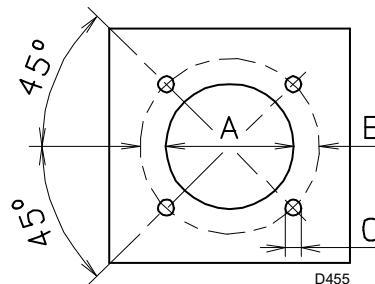

Fig. 10

mm	A	B	C
RS 150	195	275-325	M12

Tab. I



La protection doit autoriser l'extraction de la buse.

4.6 Fixation du brûleur à la chaudière



Prévoir un système de levage adapté.

Séparer, ensuite, la tête de combustion du reste du brûleur, comme illustré sur la Fig. 11.

Procéder comme suit pour faire cela:

- desserrer les quatre vis 3) et enlever le capot 1);
- décrocher la rotule 7) du secteur gradué 8);

- retirer les vis 2) des deux glissières 5);
- retirer les deux vis 4) et faire reculer le brûleur sur les glissières 5) d'environ 100 mm;
- détacher les câbles de la sonde et de l'électrode, puis enlever complètement le brûleur des glissières.



ATTENTION

Avant de fixer le brûleur à la chaudière, vérifier par l'ouverture de l'embout si la sonde et l'électrode sont correctement positionnées (voir Fig. 13, page 16).

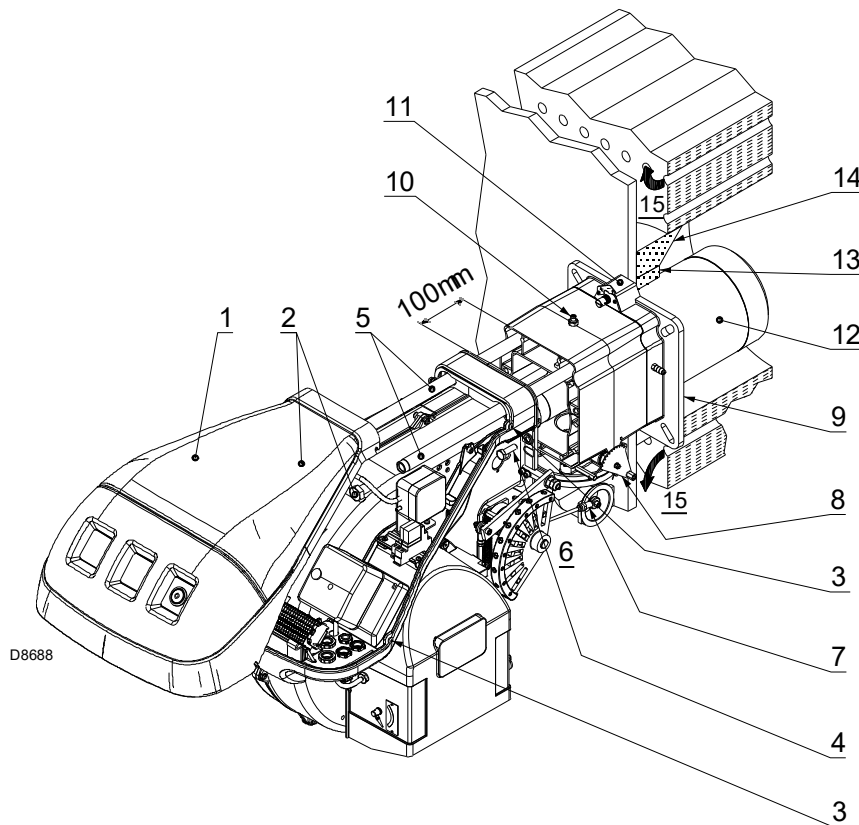

Fig. 11

Si, lors du contrôle précédent, le positionnement de la sonde ou de l'électrode ne s'est pas avéré correct, il est nécessaire:

- d'enlever la vis 1)(Fig. 12);
- d'extraire la partie interne 2)(Fig. 12) de la tête et de procéder à leur réglage.

Une fois cette éventuelle opération effectuée, fixer la bride 11)(Fig. 11) à la plaque de la chaudière en intercalant l'écran isolant 9)(Fig. 11) fourni.

Utiliser les 4 vis fournies elles aussi, avec un couple de serrage correspondant à  $35 \div 40$  Nm, après avoir protégé le filetage avec des produits anti-grippants.



ATTENTION

L'étanchéité brûleur-chaudière doit être parfaite : après le démarrage vérifier l'absence de sortie de fumée vers l'extérieur.

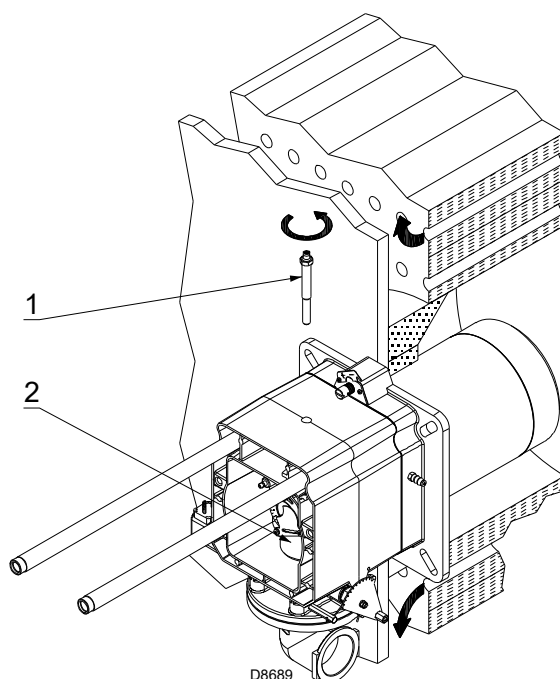

Fig. 12

### 4.7 Positionnement sonde-électrode



Positionner la sonde et l'électrode en respectant les dimensions indiquées sur la Fig. 13.



Ne pas tourner la sonde mais la laisser comme sur la Fig. 13; son positionnement tout près de l'électrode d'allumage pourrait endommager l'amplificateur de la boîte de contrôle.

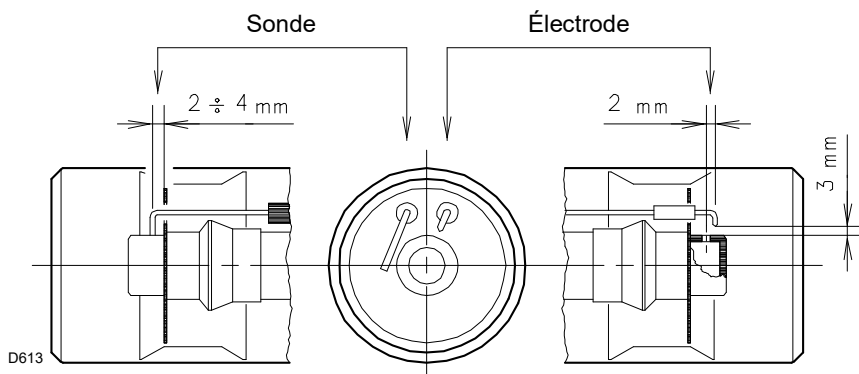

Fig. 13

### 4.8 Réglage de la tête de combustion

À ce point de l'installation, la tête de combustion est fixée à la chaudière comme illustré dans la Fig. 12, page 15.

Il est donc facile de la régler, le réglage dépend uniquement de la puissance maximale du brûleur.

On prévoit les réglages de l'air et du gaz pour l'étalonnage de la tête de combustion.

Trouver sur les diagrammes (Fig. 14) l'encoche à laquelle régler tant l'air que le gaz/l'air central.



Les diagrammes indiquent un réglage optimal pour un type de chaudière selon la Fig. 4, page 9.

#### RÉGLAGE DE L'AIR

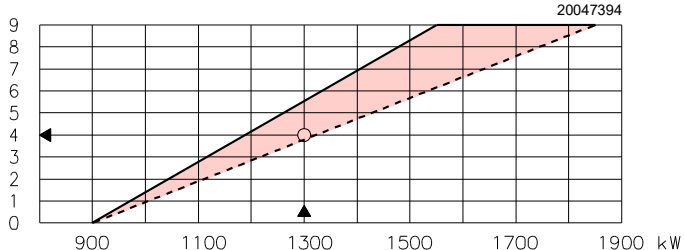

#### RÉGLAGE DU GAZ

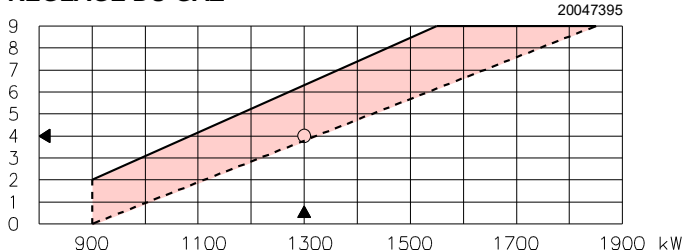

Fig. 14

#### 4.8.1 Réglage de l'air

Agir de la manière suivante:

- tourner la vis 2)(Fig. 15) jusqu'à faire coïncider l'encoche trouvée avec le plan avant 1) de la bride.



Afin de faciliter le réglage, desserrer la vis 3)(Fig. 15); régler, puis bloquer.

#### 4.8.2 Réglage du gaz

Agir de la manière suivante:

- desserrer les vis 4) et tourner la bague 5)(Fig. 15) jusqu'à faire coïncider l'encoche trouvée avec l'index 3);
- serrer les vis 4).

#### Exemple:

puissance du brûleur = 1300 kW et pression dans la chambre de combustion égale à 0 mbar.

D'après le diagramme (Fig. 14), il appert que pour cette potentialité, les réglages du gaz et de l'air doivent être effectués sur l'encoche 4.



Les réglages indiqués peuvent être modifiés durant la mise en service.

Si la pression chambre de combustion est égale à 0 mbar, les réglages doivent être effectués en se référant à la ligne en pointillés.

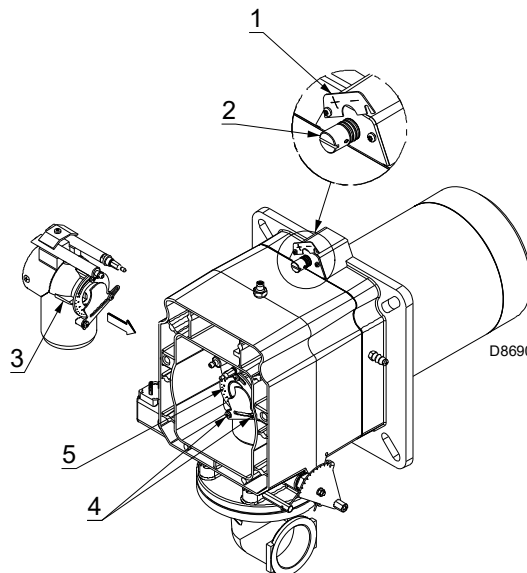

Fig. 15

Après avoir terminé le réglage de la tête de combustion:

- remonter le brûleur sur les glissières 3)(Fig. 16) à environ 100 mm du manchon 4) - brûleur en position illustrée sur la Fig. 11;
- insérer les câbles de la sonde et de l'électrode, puis faire glisser le brûleur jusqu'au manchon, le brûleur doit rester dans la position illustrée dans la Fig. 16;
- remettre les vis 2) sur les glissières 3);
- fixer le brûleur au manchon avec les vis 1).
- raccrocher la rotule 7) au secteur gradué 6).



Au moment de la fermeture du brûleur sur les deux glissières, il convient de tirer délicatement vers l'extérieur le câble de haute tension et le petit câble de la sonde de détection de flamme, jusqu'à ce qu'ils soient légèrement tendus.



Après avoir effectué toutes les opérations ci-dessus, remonter le capot et tous les dispositifs de sécurité et de protection du brûleur.

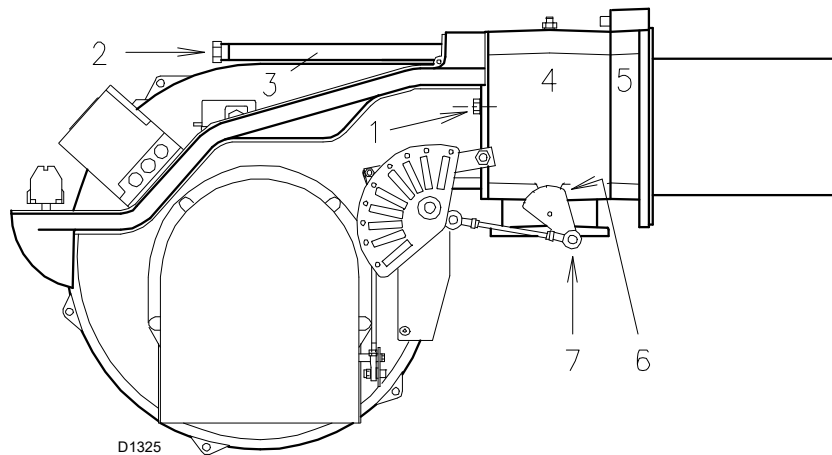

**Fig. 16**

### 4.9 Alimentation en gaz



Risque d'explosion en raison de la fuite de combustible en présence de sources inflammables.

Précautions: éviter les chocs, les frottements, les étincelles, la chaleur.

Vérifier la fermeture du robinet d'arrêt du combustible, avant d'effectuer une quelconque intervention sur le brûleur.



L'installation de la conduite d'alimentation en combustible doit être effectuée par le personnel autorisé, conformément aux normes et dispositions en vigueur.

#### 4.9.1 Ligne alimentation en gaz (Exemple) - Pour les détails de fonctionnement consulter la documentation de la rampe gaz

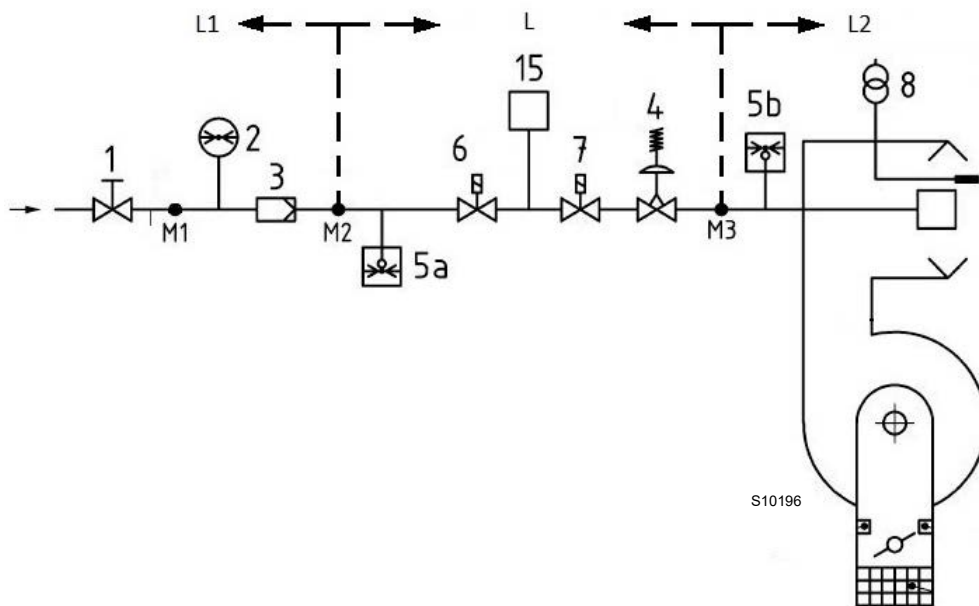

Fig. 17

Légende (Fig. 17)

- 1 Vanne d'arrêt à actionnement manuel
- 2 Manomètre
- 3 Filtre
- 4 Régulateur de pression
- 5a Dispositif de protection contre la basse pression
- 5b Pressostat gaz seuil maximum
- 6 Premier dispositif d'arrêt de sécurité
- 7 Deuxième dispositif d'arrêt de sécurité
- 8 Dispositif d'allumage
- 15 Système de contrôle d'étanchéité vannes
- L Rampe gaz (fournie séparément)
- L1 À la charge de l'installateur
- L2 Brûleur
- M1 Prise de pression
- M2 Prise de pression
- M3 Prise de pression

### 4.9.2 Rampe gaz

Elle est homologuée d'après la norme EN 676 et est fournie séparément du brûleur.

### 4.9.3 Installation de la rampe gaz



Couper l'alimentation électrique en appuyant sur l'interrupteur général de l'installation.



Contrôler l'absence de fuites de gaz.



Faire attention lors de la manutention de la rampe: risque d'écrasement des membres.



S'assurer de l'installation correcte de la rampe gaz, en vérifiant la présence éventuelle de fuites de combustible.



L'opérateur doit utiliser l'outillage nécessaire lors du déroulement de l'activité d'installation.

La rampe de gaz est prévue pour être branchée au brûleur tant à droite qu'à gauche, selon les commodités, voir (Fig. 18).

Elle doit être connectée au raccord du gaz 1)(Fig. 18), par le biais de la bride 2), du joint 3) et des vis 4) fournies avec le brûleur.



**PRUDENCE**

Les électrovannes du gaz doivent être situées le plus proche possible du brûleur de manière à assurer l'arrivée du gaz à la tête de combustion dans un temps de sécurité de 3 s.



**ATTENTION**

S'assurer que la pression maximale nécessaire au brûleur soit comprise dans la gamme de réglage du régulateur de pression (couleur du ressort).



**ATTENTION**

Pour le réglage de la rampe gaz, voir les instructions qui l'accompagnent.

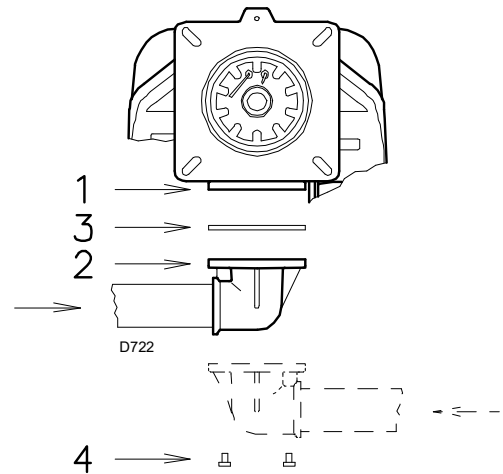

**Fig. 18**

### 4.9.4 Pression de gaz

Le Tab. J indique la perte de charge de la tête de combustion et du papillon de gaz en fonction de la puissance de service du brûleur.

kW	1 Δp (mbar)		2 Δp (mbar)	
	G 20	G 25	G 20	G 25
900	4,5	6,9	1,4	1,9
1000	5,5	8,6	1,8	2,3
1100	6,6	10,2	2,1	2,8
1200	7,7	11,8	2,5	3,4
1300	8,7	13,5	3,0	4,0
1400	9,9	15,2	3,4	4,6
1500	11,1	17,1	3,9	5,3
1600	12,5	19,4	4,5	6,0
1700	14,2	22,0	5,1	6,8
1800	16,3	25,3	5,7	7,6
1850	17,5	27,1	6,0	8,0

**Tab. J**



**ATTENTION**

**Les données de puissance calorifique et de pression de gaz dans la tête font référence au fonctionnement avec papillon de gaz complètement ouvert (90°).**

Les valeurs indiquées dans le Tab. J correspondent à:

- gaz naturel G20 PCI 9,45 kWh/Sm<sup>3</sup> (8,2 Mcal/Sm<sup>3</sup>)
- gaz naturel G25 PCI 8,13 kWh/Sm<sup>3</sup> (7,0 Mcal/Sm<sup>3</sup>)

Colonne 1

Perte de charge de la tête de combustion.

Pression gaz mesurée à la prise 1)(Fig. 19, page 20), avec:

- chambre de combustion à 0 mbar
- brûleur fonctionnant à la puissance de modulation maximale
- tête de combustion réglée comme indiqué à la page 16.

Colonne 2

Perte de charge vanne papillon gaz 2)(Fig. 19, page 20) avec ouverture maximale: 90°

Pour connaître la puissance approximative à laquelle le brûleur fonctionne:

- Soustraire de la pression du gaz à la prise 1)(Fig. 19, page 20) la pression de la chambre de combustion.
- Repérer la valeur la plus proche du résultat obtenu sur le Tab. J concernant le brûleur considéré.
- Lire la puissance correspondante sur la gauche.

**Exemple avec gaz naturel G20:**

Fonctionnement à la puissance de modulation maximale

Pression de gaz à la prise 1)(Fig. 19) = 11,7 mbar

Pression chambre de combustion = 3 mbar

11,7-3 = 8,7 mbar

Sur le Tab. J, page 19, à la pression de 8,7 mbar, colonne 1, correspond une puissance de 1300 kW.

Cette valeur sert de première approximation; il faut mesurer le débit effectif sur le compteur.

Pour connaître par contre la pression de gaz nécessaire à la prise 1)(Fig. 19), après avoir défini la puissance de modulation maximale à laquelle on désire faire fonctionner le brûleur:

- Trouver la valeur de puissance la plus proche à la valeur voulue dans le Tab. J, page 19 concernant le brûleur concerné.
- Lire sur la droite, colonne 1, la pression à la prise 1)(Fig. 19).
- Ajouter à cette valeur la pression estimée dans la chambre de combustion.

**Exemple avec gaz naturel G20:**

Fonctionnement à la puissance de modulation maximale

Pression de gaz à une puissance de 1300 kW = 8,7 mbar

Pression chambre de combustion = 3 mbar

8,7 + 3 = 11,7 mbar

Pression nécessaire à la prise 1)(Fig. 19).

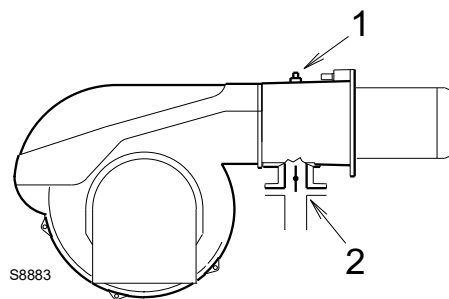

**Fig. 19**

**4.10 Branchements électriques**

**Informations sur la sécurité pour les branchements électriques**



- Les branchements électriques doivent être réalisés hors tension.
- Les branchements électriques doivent être effectués par du personnel qualifié, conformément aux normes en vigueur dans le pays de destination. Se référer aux schémas électriques.
- Le fabricant décline toute responsabilité en cas de modifications ou de raccordements différents de ceux représentés sur les schémas électriques.
- Vérifier si l'alimentation électrique du brûleur correspond à celle indiquée sur la plaque d'identification et dans ce manuel.
- Le brûleur a été homologué pour fonctionnement intermittent. Cela signifie qu'ils doivent s'arrêter obligatoirement au moins 1 fois toutes les 24 heures pour permettre au boîtier de contrôle d'effectuer un contrôle de sa propre efficacité lors du démarrage. Normalement, l'arrêt du brûleur est assuré par le thermostat/pressostat de la chaudière.
- S'il n'en était pas ainsi, il faudrait appliquer en série à l'entrée (TL) un interrupteur horaire qui commanderait l'arrêt du brûleur au moins 1 fois toutes les 24 heures. Se référer aux schémas électriques.
- La sécurité électrique du boîtier de contrôle n'est garantie que lorsque ceci est correctement branchée et mise à la terre, conformément aux normes en vigueur. Il faut contrôler cette mesure de sécurité, qui est fondamentale. En cas de doutes, faire contrôler l'installation électrique par du personnel agréé. Ne pas utiliser les tuyaux du gaz comme mise à la terre d'appareils électriques.
- L'installation électrique doit être apte à la puissance maximale absorbée par l'appareil, indiquée sur la plaque et dans le manuel, et notamment il faut s'assurer que la section des câbles soit appropriée pour la puissance absorbée par l'appareil.
- Pour brancher l'appareil à l'alimentation de réseau électrique générale:
  - ne pas utiliser d'adaptateurs, prises multiples, rallonges;
  - il prévoit un interrupteur onnipolaire avec ouverture à trois contacts d'au moins 3 mm (catégorie de surtension III), comme prévu par les normes de sécurité en vigueur.
- Ne pas toucher l'appareil en ayant des parties du corps mouillées et/ou avec les pieds nus.
- Ne pas tirer les câbles électriques.

Avant d'effectuer toute opération d'entretien, nettoyage ou contrôle:



Couper l'alimentation électrique du brûleur, en appuyant sur l'interrupteur général de l'équipement.



Fermer le robinet d'arrêt du combustible.



Éviter la formation de condensation, de glace et les infiltrations d'eau.

En présence du capot, il faut l'enlever pour effectuer les branchements électriques conformément aux schémas électriques.

Utiliser des câbles flexibles selon la norme EN 60 335-1.

**4.10.1 Passages des câbles d'alimentation et raccordements externes**

Tous les câbles à brancher au brûleur doivent passer par les passe-câbles, comme illustré dans la Fig. 20.

Légende (Fig. 20)

- 1 Pg 13,5 - Alimentation triphasée
- 2 Pg 11 - Alimentation monophasée
- 3 Pg 11 - Télécommande TL
- 4 Pg 9 - Télécommande TR
- 5 Pg 13,5 - Vannes gaz
- 6 Pg 13,5 - Pressostat gaz ou dispositif de contrôle de l'étanchéité des vannes
- 7 Pg 11 - Percer, si on le désire, ajouter une goulotte

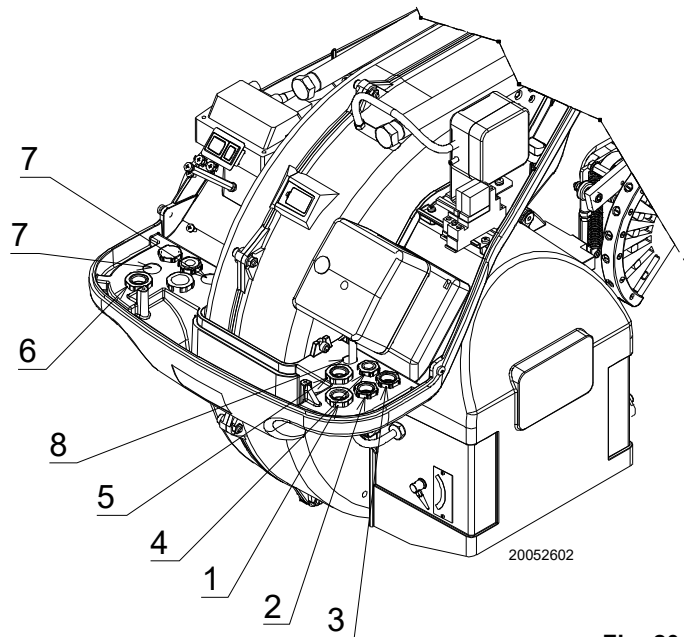

**Fig. 20**



Après avoir effectué toutes les opérations d'entretien, de nettoyage ou de contrôle, remonter le capot et tous les dispositifs de sécurité et de protection du brûleur.

### 4.11 Réglage du relais thermique

Le relais thermique sert à éviter la détérioration du moteur due à une forte augmentation de l'absorption ou au manque d'une phase.

Pour le réglage, se référer au Tab. K.

Modèle	Réglage du relais thermique	
RS 150	400V	6,3 A

Tab. K

Si la valeur minimum de l'échelle du relais thermique est supérieure à l'absorption nominale du moteur, la protection est dans tous les cas assurée. Cela se vérifie lorsque l'alimentation du moteur est 400 V.

Pour débloquer, en cas d'intervention du relais thermique, appuyer sur le bouton 1)(Fig. 21).

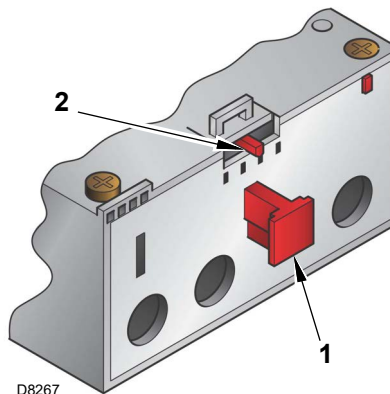

Fig. 21



Le réarmement automatique peut être dangereux. Cette opération n'est pas prévue dans le fonctionnement du brûleur.

### 4.12 Mesure du courant d'ionisation

Le brûleur est muni d'un système à ionisation pour contrôler la présence de la flamme. Pour faire fonctionner la boîte de contrôle, le courant minimum est de 6  $\mu$ A.

Le brûleur produit un courant nettement supérieur qui ne nécessite normalement d'aucun contrôle.

Si, toutefois, on veut mesurer le courant d'ionisation, il faut désactiver la fiche-prise 2)(Fig. 22) située sur le câble de la sonde d'ionisation et insérer un micro-ampèremètre 1)(Fig. 22) pour courant continu de 100  $\mu$ A en bas d'échelle.



Attention à la polarité!

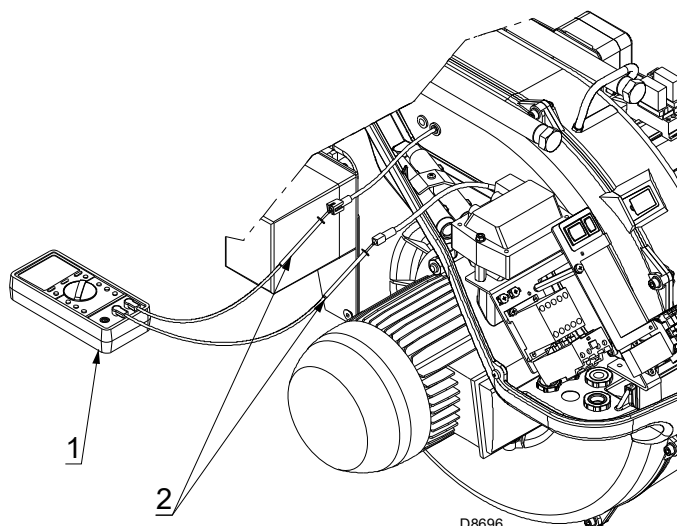

Fig. 22

**5 Mise en marche, réglage et fonctionnement du brûleur**

**5.1 Indications concernant la sécurité pour la première mise en marche**



La première mise en marche du brûleur doit être effectuée par du personnel habilité, selon les indications reportées dans ce manuel et conformément aux normes et dispositions en vigueur.



Vérifier le bon fonctionnement des dispositifs de réglage, de commande et de sécurité.



**Avant de démarrer le brûleur, se référer au paragraphe 'Test de sécurité - avec alimentation en gaz fermée' à la page 30.**

**5.2 Réglages avant l'allumage**



S'assurer que l'organisme de distribution du gaz a bien effectué les opérations de purge de la ligne d'alimentation en éliminant l'air ou les gaz inertes des tuyaux.



Une pression de gaz excessive peut endommager les composants de la rampe gaz et entraîner des risques d'explosion.

- Ouvrir lentement les vannes manuelles placées en amont de la rampe gaz.
- Régler le pressostat gaz seuil minimum (Fig. 30, page 27) en début d'échelle.
- Régler le pressostat d'air (Fig. 29, page 27) en début d'échelle.
- Contrôler la pression d'alimentation du gaz en raccordant un manomètre sur la prise de pression 1)(Fig. 23) du pressostat gaz seuil minimum: elle doit être inférieure à la pression maximale admise pour la rampe gaz qui est indiquée sur la plaque des caractéristiques.

- Purger l'air des tubes de la rampe gaz, en raccordant un tube en plastique sur la prise de pression 1)(Fig. 23) du pressostat gaz seuil minimum. Porter le tube de purge à l'extérieur de l'édifice jusqu'à sentir l'odeur du gaz.
- Raccorder deux ampoules ou testeurs en parallèle aux deux électrovannes de gaz, pour contrôler le moment de la mise sous tension. Cette opération n'est pas nécessaire si chacune des deux électrovannes est munie d'un voyant lumineux signalant la tension électrique.



Avant d'allumer le brûleur, régler la rampe gaz afin que l'allumage se fasse en toute sécurité, c'est-à-dire avec un débit de gaz très faible.

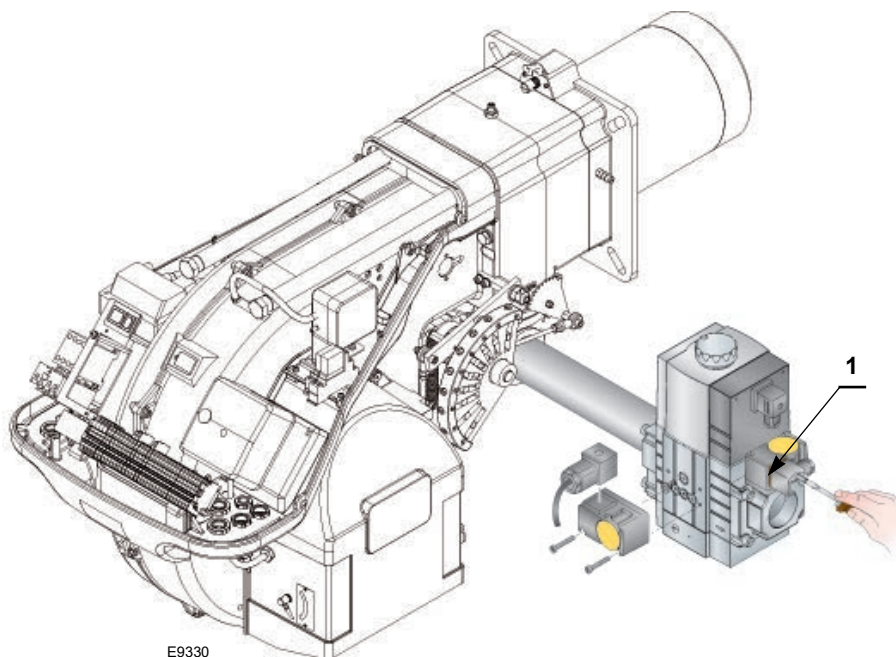

**Fig. 23**

### 5.3 Démarrage du brûleur

Alimenter le brûleur électriquement par l'intermédiaire du sectionneur sur le tableau de la chaudière.

Fermer les télécommandes et mettre:

- l'interrupteur 1)(Fig. 24) en position « Brûleur allumé »;
- l'interrupteur 2)(Fig. 24) en position « 1ère allure ».



ATTENTION

Dès que le brûleur démarre:

- contrôler le sens de rotation de la roue du ventilateur par le viseur de flamme 13)(Fig. 5, page 10).
- contrôler le sens de rotation du moteur ventilateur comme sur la Fig. 25.



DANGER

Vérifier que les ampoules ou les testeurs raccordés aux électrovannes, ou les voyants sur les électrovannes, indiquent l'absence de tension.

S'ils signalent une tension, arrêter **immédiatement** le brûleur et contrôler les branchements électriques.

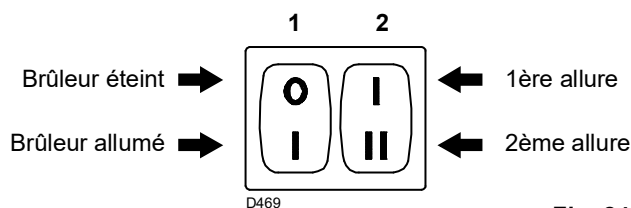

Fig. 24

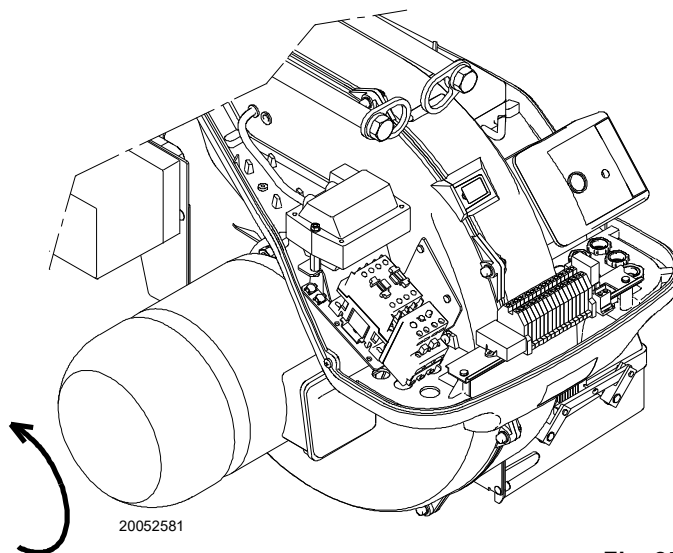

Fig. 25

### 5.4 Allumage du brûleur

Après avoir effectué les opérations décrites au point précédent, le brûleur devrait s'allumer.

Par contre, si le moteur démarre mais la flamme n'apparaît pas et le boîte de contrôle se met en sécurité, débloquer et faire une nouvelle tentative de démarrage.

Si l'allumage continue à échouer, il est possible que le gaz n'arrive pas à la tête de combustion dans le temps de sécurité de 3 s. Augmenter alors le débit du gaz à l'allumage.

L'arrivée du gaz au manchon est mise en évidence par le manomètre.

Une fois l'allumage réalisé, passer au réglage complet du brûleur.

### 5.5 Réglage du servomoteur

Le servomoteur (Fig. 26) règle simultanément le volet d'air, par le biais de la came à profil variable, et le papillon gaz. Le servomoteur pivote de 130° en 15 s.



ATTENTION

Ne pas modifier le réglage effectué en usine aux 5 cames dont il est doté.

Vérifier uniquement qu'elles soient comme indiqué ci-dessous.

**Came I: 130°**  
Limite la rotation vers le maximum. Lorsque le brûleur fonctionne à la puissance MAX., le papillon à gaz doit être complètement ouvert: 90°.

**Came II: 0°**  
Limite la rotation vers le minimum. Une fois le brûleur éteint, le volet d'air et le papillon gaz doivent être fermés: 0°.

**Came III: 15°**  
Règle la position d'allumage et la puissance en 1ère allure.

**Came V:** Non utilisé.

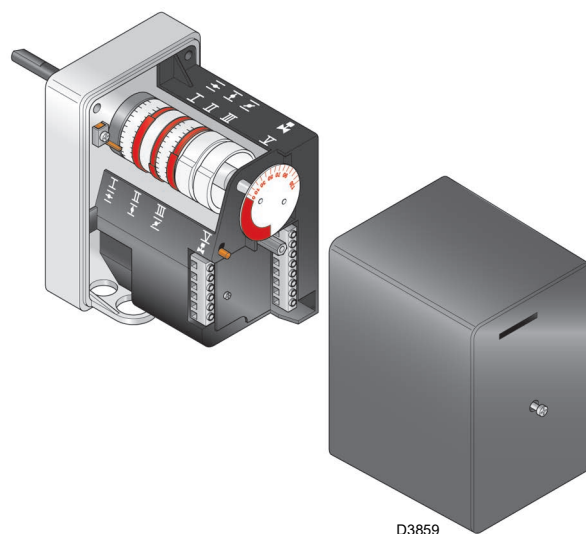

Fig. 26

## 5.6 Réglages du brûleur

Pour obtenir un réglage optimal du brûleur, il faut effectuer l'analyse des gaz d'échappement de la combustion à la sortie de la chaudière.

Régler en ordre de succession:

- puissance à l'allumage
- puissance en 2ème allure
- puissance en 1ère allure
- puissances intermédiaires
- pressostat air
- pressostat gaz seuil minimum

### 5.6.1 Puissance à l'allumage



**ATTENTION**

Pour des raisons de sécurité et de bon fonctionnement du produit, la puissance à l'allumage, si elle est réglable, doit être effectuée par du personnel autorisé et conformément aux normes et dispositions en vigueur.

### 5.6.2 Puissance en 2ème allure

La puissance MAX doit être choisie dans la plage de puissance à la page 8.

La description ci-dessus s'entend brûleur allumé fonctionnant en 1ère allure.

Placer maintenant l'interrupteur 2)(Fig. 24) en position 2ème allure: le servomoteur ouvrira le volet d'air et simultanément le papillon de gaz à 90°.

#### Réglage du gaz

Mesurer le débit de gaz au compteur.

À titre d'orientation, on peut le trouver dans le Tab. E, page 9, il suffit de lire la pression du gaz sur le manomètre, voir Fig. 29, page 27, et suivre les indications fournies à la page 8.

- S'il est nécessaire de la réduire, diminuer la pression du gaz en sortie et, si elle est déjà au minimum, fermer un peu la vanne de réglage VR.
- S'il faut l'augmenter, accroître la pression du gaz en sortie du régulateur.

#### Réglage de l'air

Modifier en progression le profil final de la came 4)(Fig. 27) en agissant sur les vis 7).

- Pour augmenter le débit d'air, visser les vis
- Pour diminuer le débit d'air, dévisser les vis

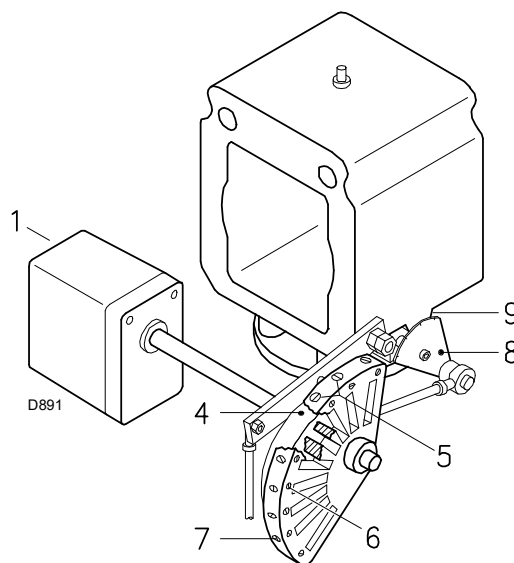

**Fig. 27**

Légende (Fig. 27)

- 1 Servomoteur
- 4 Came à profil variable
- 5 Vis pour le réglage du profil initial
- 6 Vis pour fixation de réglage
- 7 Vis pour le réglage du profil final
- 8 Secteur gradué de papillon gaz
- 9 Index du secteur gradué 8)

### 5.6.3 Puissance en 1ère allure

La puissance MIN. doit être choisie dans la plage de puissance reportée dans la page 8.

Placer l'interrupteur 2)(Fig. 24, page 24) en position 1ère allure: Le servomoteur 1) fermera le volet d'air et, simultanément, fermera le papillon gaz jusqu'à 15°, c'est à dire jusqu'à la valeur réglée en usine.

#### Réglage du gaz

Mesurer le débit de gaz au compteur.

- S'il faut le diminuer, réduire un peu l'angle de la came III du servomoteur par de petits déplacements successifs, c'est-à-dire passer de l'angle 15° à 13° - 11°....
- S'il faut l'augmenter, passer en 2ème allure en agissant sur l'interrupteur 2)(Fig. 24, page 24) et augmenter légèrement l'angle du levier orange par de légers déplacements successifs, c'est-à-dire aller de l'angle 15° à 17° - 19°... Revenir ensuite en 1ère allure et mesurer le débit du gaz.

#### NOTE

Le servomoteur suit le réglage du levier orange uniquement lorsque l'angle est réduit.

- Si l'on désire augmenter cet angle, il est nécessaire de passer en 2ème allure, d'augmenter l'angle et de revenir en 1ère allure pour contrôler l'effet des réglages.
- Pour l'éventuel réglage de la came III, en particulier pour les petits déplacements, il est possible d'utiliser la clé correspondante 10)(Fig. 28) soutenue par un aimant sous le servomoteur.

#### Réglage de l'air

Modifier en progression le profil initial de la came 4)(Fig. 27, page 25) en agissant sur les vis 5).



PRUDENCE

Si possible, ne pas serrer la première vis: c'est celle qui doit amener le volet d'air en fermeture totale.

### 5.6.4 Puissances intermédiaires

#### Réglage du gaz

Le réglage n'est pas nécessaire.

#### Réglage de l'air

- Éteindre le brûleur en agissant sur l'interrupteur 1)(Fig. 24, page 24);
- désolidariser la came 4)(Fig. 27, page 25) du servomoteur, en appuyant et en déplaçant vers la droite le bouton de dégagement placé sur le servomoteur;
- vérifier plusieurs fois en tournant la came 4) à la main en avant et en arrière que le mouvement soit souple et sans points durs.
- Relier de nouveau la came 4) au servomoteur en déplaçant vers la gauche le bouton de dégagement.



ATTENTION

Si possible, faire attention de ne pas déplacer les vis aux extrémités de la came, celles-ci ont été réglées au préalable pour l'ouverture du volet en 1ère et 2ème allure.

- Une fois le réglage terminé, fixer la came à l'aide des vis 6)(Fig. 27, page 25).

#### NOTE

Dès que le réglage des puissances « 2ème allure - 1ère allure - intermédiaires » est terminé, contrôler l'allumage: celui-ci doit produire un son identique au son du fonctionnement qui s'ensuit. En cas de saccades, réduire le débit à l'allumage.

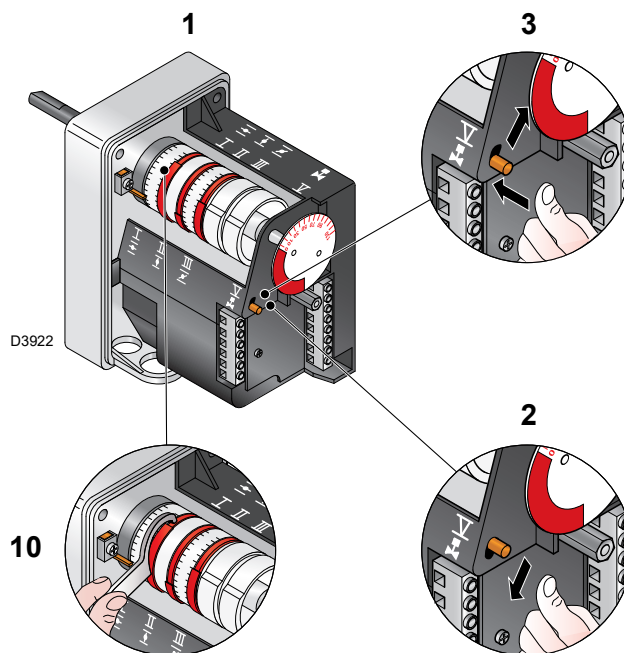

Fig. 28

Légende (Fig. 28)

- 1 Servomoteur
- 2 Servomoteur 1) - came 4): reliés
- 3 Servomoteur 1) - came 4): détachés
- 10 Clé pour le réglage de la came III

### 5.6.5 Pressostat air

Effectuer le réglage du pressostat air après avoir effectué tous les autres réglages du brûleur avec le pressostat air réglé en début d'échelle (Fig. 29).

- Avec le brûleur fonctionnant en 1ère allure, placer un analyseur de la combustion dans la cheminée, fermer lentement la bouche d'aspiration du ventilateur (par exemple avec un morceau de carton) jusqu'à ce que la valeur de CO dépasse les 100 ppm.
- Tourner donc lentement le bouton ad hoc dans le sens des aiguilles d'une montre jusqu'à obtenir le blocage du brûleur.
- Vérifier ensuite l'indication de la flèche tournée vers le haut sur l'échelle graduée.
- Tourner à nouveau la poignée dans le sens des aiguilles d'une montre jusqu'à faire correspondre la valeur captée sur l'échelle graduée avec la flèche tournée vers le bas, de manière à récupérer l'hystérésis du pressostat représentée par l'emplacement blanc sur fond bleu compris entre les deux flèches.
- Vérifier alors si le brûleur démarre correctement.
- Si le brûleur se met à nouveau en sécurité, tourner encore un peu le bouton dans le sens contraire aux aiguilles d'une montre.

Durant ces opérations, il peut être nécessaire d'utiliser un manomètre pour mesurer la pression de l'air.

Le raccordement du manomètre est illustré dans la Fig. 29. La configuration standard est celle du pressostat de l'air raccordé en absolu. A remarquer la présence d'un raccordement en «T» non fourni.

Dans certaines applications en fortes dépressions, le raccordement du pressostat ne lui permet pas de commuter.

Dans ce cas, il faut raccorder le pressostat en mode différentiel, en appliquant un deuxième petit tuyau entre le pressostat air et la bouche d'aspiration du ventilateur.



ATTENTION

L'utilisation du pressostat d'air avec un fonctionnement différentiel n'est autorisée que dans des applications industrielles et où les normes permettent que le pressostat d'air contrôle uniquement le fonctionnement du ventilateur, sans limite de référence en ce qui concerne le CO.



ATTENTION

En cas de raccordement différentiel du pressostat air, le brûleur ne sera plus certifié selon la norme EN 676.

### 5.6.6 Pressostat gaz seuil minimum

L'objectif du pressostat de gaz de seuil minimum est d'empêcher le brûleur de fonctionner de manière inadéquate en raison d'une pression de gaz trop faible.

Effectuer le réglage du pressostat gaz seuil minimum (Fig. 30) après avoir réglé le brûleur, les vannes de gaz et le stabilisateur de rampe.

Le brûleur fonctionnant à la puissance maximale :

- installer un manomètre en aval du stabilisateur de rampe (par exemple, sur la prise de pression gaz au niveau de la tête de combustion du brûleur) ;
- fermer lentement le robinet gaz manuel jusqu'à ce que le manomètre indique une baisse de pression d'environ 0,1 kPa (1 mbar). Dans cette phase, surveiller la valeur de CO qui doit toujours être inférieure à 100 mg/kWh (93 ppm) ;
- augmenter le réglage du pressostat jusqu'à ce qu'il se déclenche, entraînant l'arrêt du brûleur ;
- retirer le manomètre et fermer le robinet de la prise de pression utilisée pour la mesure ;
- ouvrir complètement le robinet gaz manuel.



1 kPa = 10 mbar

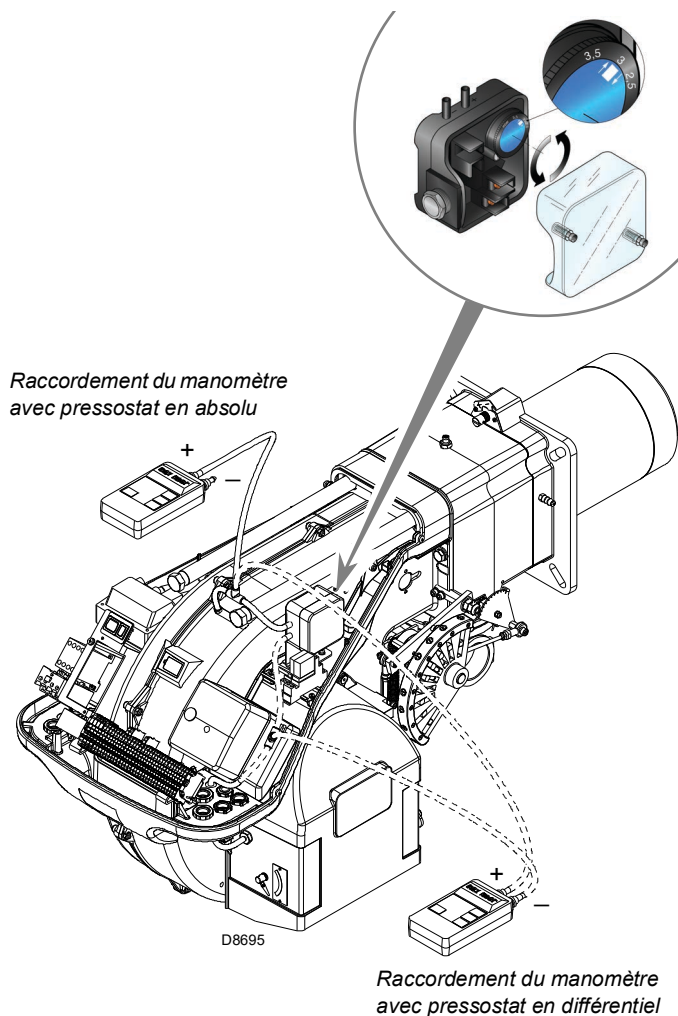

Fig. 29

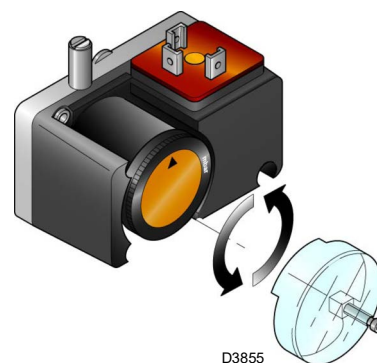

Fig. 30

**5.7 Séquence de fonctionnement du brûleur**

**5.7.1 Démarrage du brûleur**

Fermeture de la télécommande TL. (Fig. 31)

Démarrage du servomoteur: il tourne vers la droite jusqu'à l'angle réglé sur la came avec le levier orange.

Après environ 3 s:

- 0 s Début du programme du boîte de contrôle.
- 2 s Démarrage du moteur ventilateur.
- 3 s Démarrage servomoteur: il tourne vers la droite jusqu'à l'intervention du contact sur la came avec levier rouge. Le volet d'air se positionne sur la puissance de 2ème allure.
- Phase de préventilation avec le débit d'air de la puissance de 2ème allure. Durée 25 s.
- 28 s Démarrage du servomoteur: il tourne vers la gauche jusqu'à l'angle réglé sur la came avec le levier orange.
- 43 s L'étincelle de l'électrode d'allumage jaillit. Le volet de l'air et le papillon réglage gaz se positionnent sur la puissance de 1ère allure. La vanne de sécurité VS et la vanne de réglage VR, ouverture rapide, s'ouvrent. La flamme s'allume à une faible puissance, point A. Il s'ensuit une augmentation progressive de la puissance, une ouverture lente de la vanne VR jusqu'à la puissance de 1ère allure, point B.
- 45 s L'étincelle s'éteint.
- 53 s Si la télécommande TR est fermée ou remplacée par un pont, le servomoteur tourne encore jusqu'à intervention de la came avec levier rouge en plaçant le volet de l'air et le papillon gaz en position de 2ème allure, segment C-D. Le cycle de démarrage du boîte de contrôle s'achève.

**5.7.2 Fonctionnement de régime**

**Installation munie d'une télécommande TR (Fig. 31)**

Une fois le cycle de démarrage terminé, la commande du servomoteur passe à la télécommande TR qui contrôle la température ou la pression dans la chaudière, point D. (Le boîte de contrôle continue néanmoins à vérifier la présence de la flamme et la position correcte du pressostat de l'air).

- Quand la température, ou la pression, augmente jusqu'à l'ouverture de TR, le servomoteur ferme la vanne papillon du gaz et le volet de l'air, et le brûleur passe de la 2ème à la 1ère allure de fonctionnement, segment E-F.
  - Quand la température, ou la pression, diminue jusqu'à la fermeture de TR, le servomoteur ouvre la vanne papillon du gaz et le volet de l'air, et le brûleur passe de la 1ère à la 2ème allure de fonctionnement. Et ainsi de suite.
  - L'arrêt du brûleur a lieu quand la demande de chaleur est inférieure à celle fournie par le brûleur à la 1ère allure, segment G-H.
- La télécommande TL s'ouvre, le servomoteur revient à l'angle 0° limité par la came avec levier bleu. Le volet se ferme complètement pour réduire au minimum les dispersions thermiques.

**Installation sans TR, remplacée par un pont (Fig. 31)**

Le démarrage du brûleur se fait comme dans le cas précédent. Par la suite, si la température ou la pression augmente jusqu'à l'ouverture de TL, le brûleur s'éteint (segment A-A dans le diagramme Fig. 31).

**ALLUMAGE RÉGULIER**  
(n° = secondes à partir de l'instant 0)

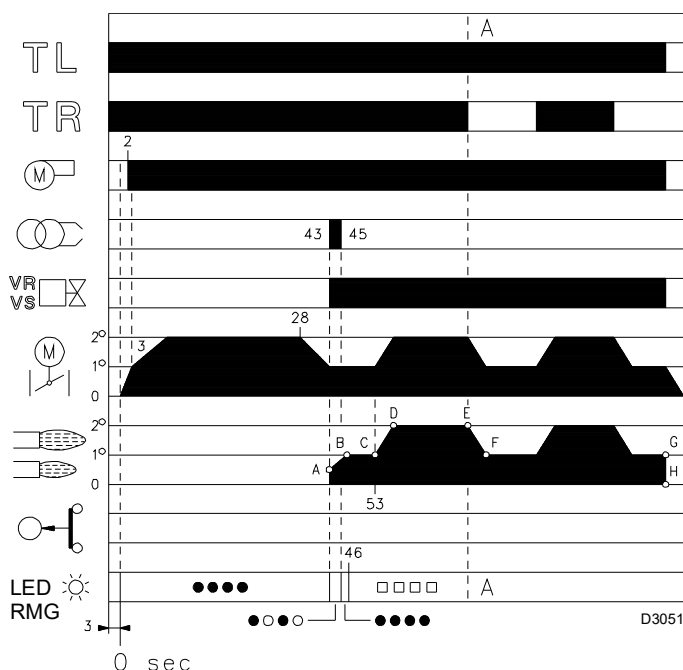

Fig. 31

**LED RMG**

- Éteint
- Vert
- Jaune
- ▲ Rouge

**5.7.3 Non-allumage**

Si le brûleur ne s'allume pas, on a le blocage dans un délai de 3 s à partir de l'ouverture de la vanne gaz et de 49 s après la fermeture de TL (Fig. 32).

le LED rouge de l'appareil s'allume.

**NON-ALLUMAGE**

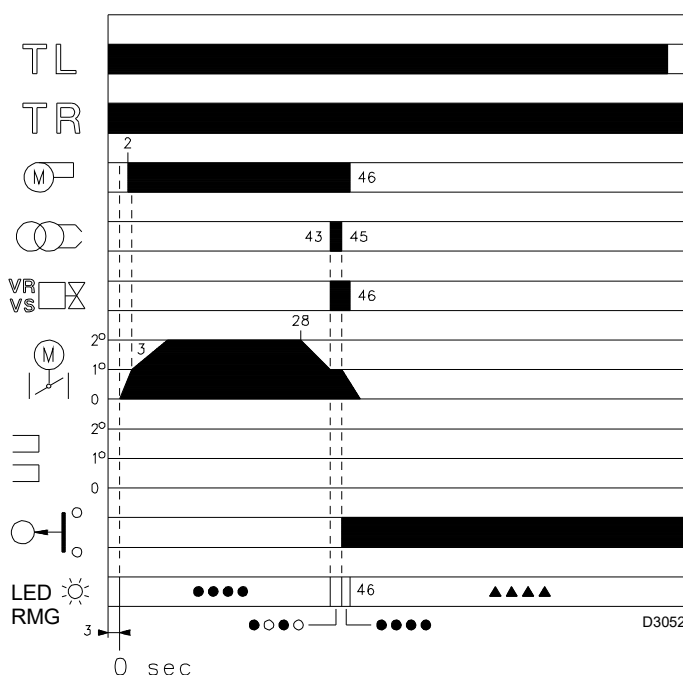

Fig. 32

## 5.7.4 Extinction du brûleur en fonctionnement

Si la flamme s'éteint accidentellement en cours de fonctionnement, le brûleur se bloque en 1 seconde.

## 5.8 Arrêt du brûleur

L'arrêt du brûleur peut se faire:

- en intervenant sur le sectionneur de la ligne d'alimentation électrique placé sur le tableau de la chaudière;
- en déposant le capot et en agissant sur l'interrupteur Fig. 24, page 24.



Après avoir effectué toutes les opérations, remonter le capot et tous les dispositifs de sécurité et de protection du brûleur.

## 5.9 Contrôles finaux (brûleur en fonctionnement)

<ul style="list-style-type: none"> <li>➤ Ouvrir le thermostat/pressostat TL</li> <li>➤ Ouvrir le thermostat/pressostat TS</li> </ul>	➡	Le brûleur doit s'arrêter
<ul style="list-style-type: none"> <li>➤ Tourner la poignée du pressostat air jusqu'à la position de fin d'échelle maximum</li> </ul>	➡	Le brûleur doit s'arrêter et se bloquer
<ul style="list-style-type: none"> <li>➤ Arrêter le brûleur et couper le courant</li> <li>➤ Débrancher le connecteur du pressostat gaz seuil minimum</li> </ul>	➡	Le brûleur ne doit pas démarrer
<ul style="list-style-type: none"> <li>➤ Débrancher le fil de la sonde d'ionisation</li> </ul>	➡	Le brûleur doit s'arrêter et se mettre en sécurité par manque d'allumage

Tab. L



ATTENTION

Contrôler si les blocages mécaniques des dispositifs de réglage sont bien serrés.

### 5.9.1 Contrôle de la pression de l'air et du gaz à la tête de combustion

Afin de vérifier la pression de l'air et du gaz au manchon du brûleur, installer les manomètres correspondants comme illustré sur la Fig. 33.

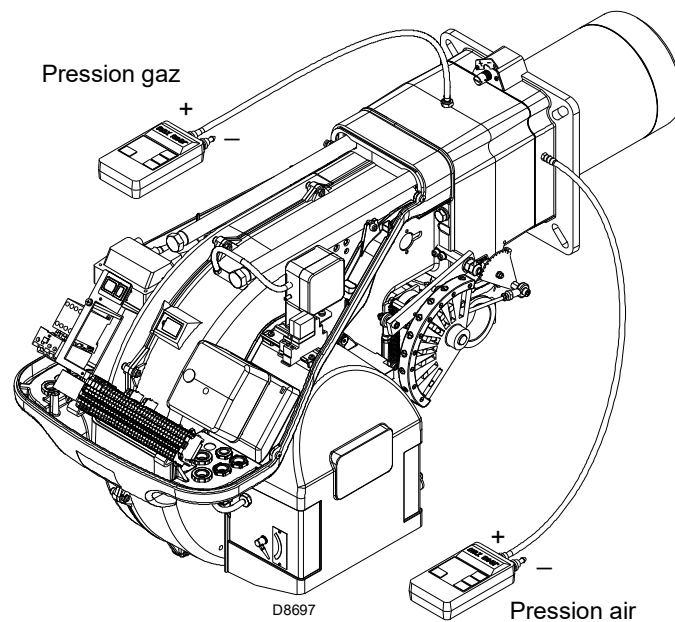

Fig. 33

## 6 Entretien

### 6.1 Indications concernant la sécurité pour l'entretien

L'entretien périodique est indispensable pour un bon fonctionnement, la sécurité, le rendement et la durée de vie du brûleur.

Il permet de réduire la consommation, les émissions polluantes et au produit de rester fiable dans le temps.



Les interventions d'entretien et de réglage du brûleur doivent être effectuées par du personnel habilité, selon les indications reportées dans ce manuel et conformément aux normes et dispositions en vigueur.

Avant d'effectuer toute opération d'entretien, nettoyage ou contrôle:



Couper l'alimentation électrique du brûleur, en appuyant sur l'interrupteur général de l'équipement.



Fermer le robinet d'arrêt du combustible.



Attendre le refroidissement total des composants en contact avec des sources de chaleur.

### 6.2 Programme d'entretien

#### 6.2.1 Fréquence d'entretien



L'installation du combustible doit être contrôlée au moins une fois par an par une personne chargée de cette opération par le constructeur ou par un technicien spécialisé.

#### 6.2.2 Test de sécurité - avec alimentation en gaz fermée

Pour effectuer la mise en marche en toute sécurité, il est fondamental de contrôler l'exécution correcte des branchements électriques entre les vannes du gaz et le brûleur.

À cette fin, après avoir vérifié que les branchements ont été exécutés conformément aux schémas électriques du brûleur, il faut lancer un cycle de démarrage avec le robinet gaz fermé (« dry test », essai d'étanchéité).

- 1 La vanne manuelle du gaz doit être fermée au moyen du dispositif de blocage/déblocage (Procédure « lock out / tag out »)
- 2 Veiller à la fermeture des contacts électriques limite du brûleur
- 3 Veiller à la fermeture du contact du pressostat de gaz seuil minimum
- 4 Effectuer un essai de démarrage du brûleur.

Le cycle de démarrage devra être réalisé selon les étapes suivantes :

- Démarrage du moteur du ventilateur pour la pré-ventilation
- Exécution du contrôle d'étanchéité des vannes de gaz, si prévu.
- Achèvement de la pré-ventilation
- Atteinte du point d'allumage
- Alimentation du transformateur d'allumage
- Alimentation des vannes du gaz

Avec le gaz fermé, l'allumage du brûleur est impossible et donc sa boîte de contrôle se met en état d'arrêt ou de mise en sécurité.

L'alimentation effective des vannes du gaz peut être contrôlée par l'introduction d'un testeur ; certaines vannes sont équipées de signaux lumineux (ou indicateurs de position de fermeture/ouverture) s'activant quand elles sont alimentées électriquement.



**EN CAS D'ALIMENTATION ÉLECTRIQUE DES VANNES DU GAZ AYANT LIEU SELON DES TEMPS IMPRÉVUS, NE PAS OUVRIR LA VANNE MANUELLE, COUPER L'ALIMENTATION, VÉRIFIER LES CÂBLAGES ; CORRIGER LES ERREURS ET RÉPÉTER L'ESSAI DÈS LE DÉBUT.**

#### 6.2.3 Contrôle et nettoyage



L'opérateur doit utiliser l'équipement nécessaire dans le déroulement de l'activité d'entretien.

##### Combustion

Effectuer l'analyse des gaz d'échappement de la combustion. Les différences significatives par rapport au contrôle précédent indiqueront les points où l'opération d'entretien devra être plus approfondie.

##### Fuites de gaz

Contrôler l'absence de fuites de gaz sur le conduit compteur-brûleur.

##### Filtre à gaz

Remplacer le filtre à gaz s'il est encrassé.

##### Tête de combustion

Ouvrir le brûleur et vérifier que toutes les parties de la tête de combustion soient:

- en bon état;
- non déformées par la température élevée;
- dénuées d'impuretés provenant de l'environnement;
- dénuées de corrosions des matériaux correspondants;
- correctement positionnées.

S'assurer que les trous de sortie de gaz pour la phase d'allumage, présents dans le distributeur de la tête de combustion, soient libres d'impuretés et de dépôts de rouille. En cas de doutes, démonter le coude 5)(Fig. 35, page 32).

**Viseur flamme**

Nettoyer le verre du viseur de la flamme.

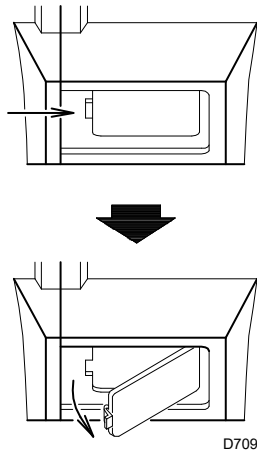

Fig. 34

**Servomoteur**

Désolidariser la came 4)(Fig. 27, page 25) du servomoteur, en appuyant et en déplaçant vers la droite le bouton 3)(Fig. 28, page 26), et contrôler manuellement que sa rotation, en avant et arrière, se réalise librement.

Fixer à nouveau la came en déplaçant le bouton 2) vers la gauche Fig. 27, page 25.

**Brûleur**

Vérifier qu'il n'y ait pas d'usure anormale ou de vis desserrée dans les mécanismes qui commandent le volet d'air et le papillon gaz. De même, les vis de fixation des câbles au bornier du brûleur doivent être correctement serrées.

Nettoyer le brûleur à l'extérieur, en particulier les rotules et la came 4)(Fig. 27, page 25).

**Ventilateur**

Vérifier qu'il n'y ait pas de poussière accumulée à l'intérieur du ventilateur et sur les palettes du rotor; cette poussière réduit le débit d'air et produit par conséquent une combustion polluante.

**Chaudière**

Nettoyer la chaudière selon les instructions fournies, de manière à pouvoir retrouver les données de combustion originales, en particulier; pression dans la chambre de combustion et températures fumées.

**Combustion**

Si les valeurs de la combustion relevées au début de l'intervention ne satisfont pas aux normes en vigueur ou ne permettent pas une bonne combustion, consulter le tableau ci-dessous et éventuellement contacter le Service après-vente pour qu'il effectue les réglages qui s'imposent.

EN 676		Excès d'air		CO
		Puissance max. $\lambda \leq 1,2$	Puissance max. $\lambda \leq 1,3$	
GAZ	CO <sub>2</sub> max. théorique 0 % O <sub>2</sub>	Réglage du CO <sub>2</sub> %		mg/kWh
		$\lambda = 1,2$	$\lambda = 1,3$	
G 20	11,7	9,7	9	≤ 100
G 25	11,5	9,5	8,8	≤ 100
G 30	14,0	11,6	10,7	≤ 100
G 31	13,7	11,4	10,5	≤ 100

Tab. M

**6.2.4 Composants de sécurité**

Les composants de sécurité doivent être remplacés selon le délai du cycle de vie indiqué dans le Tab. N. Les cycles de vie spécifiés, ne se réfèrent pas aux délais de garantie indiqués dans les conditions de livraison ou de paiement.

Composant de sécurité	Cycle de vie
Contrôle flamme	10 ans ou 250 000 cycles de fonctionnement
Détecteur de flamme	10 ans ou 250 000 cycles de fonctionnement
Vannes de gaz (type solénoïde)	10 ans ou 250 000 cycles de fonctionnement
Pressostats	10 ans ou 250 000 cycles de fonctionnement
Régulateur de pression	15 ans
Servomoteur (came électronique) (s'il est présent)	10 ans ou 250 000 cycles de fonctionnement
Vanne d'huile (type solénoïde) (si elle est présente)	10 ans ou 250 000 cycles de fonctionnement
Régulateur d'huile (si présent)	10 ans ou 250 000 cycles de fonctionnement
Tuyaux/raccords d'huile (métalliques) (s'ils sont présents)	10 ans
Turbine ventilateur	10 ans ou 500 000 démarrages

Tab. N

## 6.3 Ouverture du brûleur



Couper l'alimentation électrique du brûleur, en appuyant sur l'interrupteur général de l'équipement.



Fermer le robinet d'arrêt du combustible.



Attendre le refroidissement total des composants en contact avec des sources de chaleur.

- Desserrer les vis 1) et enlever le capot 2)(Fig. 35).
- Décrocher la rotule 7) du secteur gradué 8).
- Retirer les vis 3) et faire reculer le brûleur sur les glissières 4) d'environ 100 mm. Débrancher les câbles de la sonde et de l'électrode et faire reculer complètement le brûleur.

Il est alors possible d'extraire le distributeur de gaz 5) après avoir retiré la vis 6).

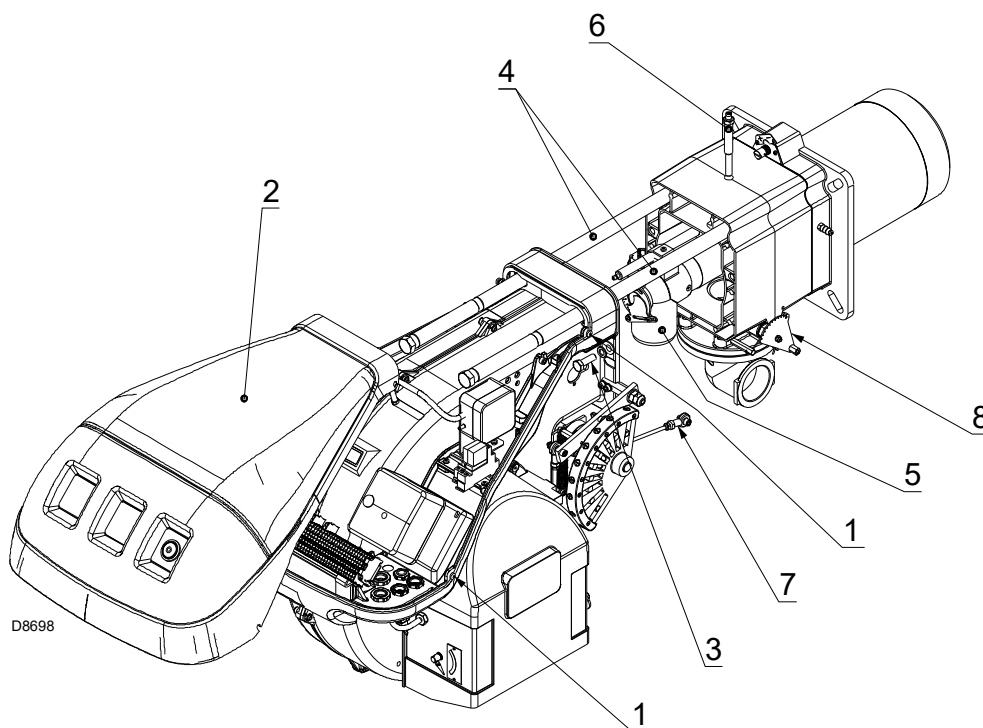

Fig. 35

## 6.4 Fermeture du brûleur

- Pousser le brûleur jusqu'à 100 mm environ du manchon.
- Rebrancher les câbles et faire glisser le brûleur jusqu'en butée.
- Remettre le vis 3)(Fig. 35) et tirer délicatement vers l'extérieur les câbles de sonde et d'électrode, jusqu'à les mettre légèrement sous tension.
- Raccrocher la rotule 7) au secteur gradué 8).



Après avoir effectué toutes les opérations d'entretien, de nettoyage ou de contrôle, remonter le capot et tous les dispositifs de sécurité et de protection du brûleur.

**7 Inconvénients - Causes - Remèdes**

**7.1 Diagnostic programme de démarrage**

Pendant le programme de démarrage, les indications sont expliquées dans le tableau code couleur (Tab. O).

Légende (Tab. O)

- Éteint
- Jaune
- Vert
- ▲ Rouge

Séquences	Code couleur
Pré-ventilation	● ● ● ● ● ●
Phase d'allumage	● ○ ● ○ ● ○
Fonctionnement avec flamme OK	■ ■ ■ ■ ■ ■
Fonctionnement avec signal de flamme faible	■ ○ ■ ○ ■ ○
Alimentation électrique inférieure à ~ 170V	● ▲ ● ▲ ● ▲
Blocage	▲ ▲ ▲ ▲ ▲ ▲
Lumière étrangère	▲ ■ ▲ ■ ▲ ■

Tab. O

**7.2 Déblocage de la boîte de contrôle et utilisation de la fonction de diagnostic**

La boîte de contrôle fournie de série a une fonction de diagnostic qui permet de déterminer facilement les causes éventuelles d'un mauvais fonctionnement quelconque (indication: **LED ROUGE**). Pour pouvoir utiliser cette fonction, il faut attendre au moins 10 secondes après la mise en sécurité (**blocage**) et appuyer ensuite sur le bouton de déblocage.

La boîte de contrôle génère une série d'impulsions (toutes les secondes) qui se répète constamment toutes les 3 secondes. Après avoir affiché le nombre de clignotements et déterminé la cause possible, remettre le système à zéro en appuyant sur le bouton sans le relâcher pendant un temps de 1 à 3 secondes.

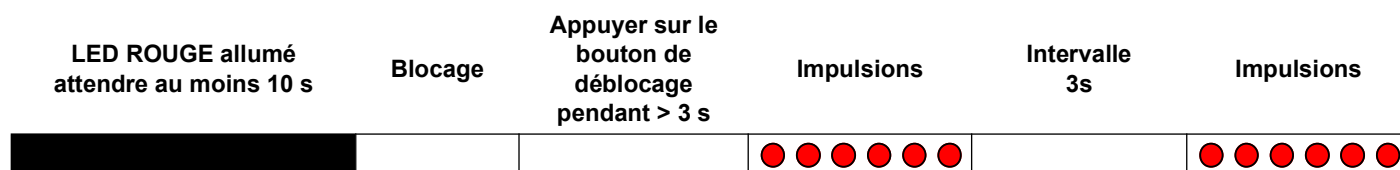

Tab. P

Nous énumérons ci-dessous les méthodes possibles pour débloquenter la boîte de contrôle et utiliser la fonction de diagnostic.

**7.3 Déblocage de la boîte de contrôle**

Procéder comme suit pour débloquenter la boîte de contrôle:  
 ➤ Appuyer sur le bouton pendant un temps de 1 à 3 secondes. Le brûleur se remet en marche 2 secondes après avoir relâché le bouton.

Vérifier la fermeture du thermostat limite (TL) si le brûleur ne redémarre pas.

**7.4 Diagnostic visuel**

Indique le type de panne qui a provoqué le blocage du brûleur. Procéder comme suit pour afficher le diagnostic:  
 ➤ Appuyer sur le bouton pendant plus de 3 secondes à partir du moment où le LED rouge reste allumée fixe (blocage du brûleur). La fin de l'opération sera indiquée par un clignotement jaune.  
 ➤ Relâcher le bouton après ce clignotement. Le nombre de clignotements indique la cause du mauvais fonctionnement selon le code reporté dans le tableau Tab. Q.

### 7.5 Diagnostic fourni par le logiciel

Il détermine l'état du brûleur grâce à une interface optique avec l'ordinateur, permettant d'en indiquer les heures de fonctionnement, le nombre et le type de mises en sécurité, le numéro de série de la boîte de contrôle, etc.

Procéder comme suit pour afficher le diagnostic:

- Appuyer sur le bouton pendant plus de 3 secondes à partir du moment où le LED rouge reste allumée fixe (blocage du brûleur). La fin de l'opération sera indiquée par un clignotement jaune.
- Relâcher le bouton pendant 1 seconde et appuyer de nouveau sur ce dernier pendant plus de 3 secondes jusqu'à ce qu'un autre clignotement jaune apparaisse.

- Quand l'opérateur relâche le bouton, le LED rouge clignote rapidement plusieurs fois: ce n'est qu'alors qu'il peut brancher l'interface optique.

Quand ces opérations sont terminées, rétablir l'état initial de la boîte de contrôle en utilisant la procédure de déblocage décrite plus haut.

#### Pression sur le bouton

#### État de la boîte de contrôle

De 1 à 3 secondes	Déblocage de la boîte de contrôle sans affichage du diagnostic visuel
Plus de 3 secondes	Diagnostic visuel de la condition de blocage: (le LED clignote avec un intervalle d'une seconde)
Plus de 3 secondes à partir de la condition de diagnostic visuel	Diagnostic fourni par le logiciel grâce à l'interface optique et à l'ordinateur (possibilité d'afficher les heures de fonctionnement, les anomalies, etc.)

Pendant le programme de démarrage, les indications sont expliquées dans le Tab. Q.

Signal	Inconvénient	Cause probable	Remède conseillé
2 clignotements ● ●	Après la préventilation et le temps de sécurité, le brûleur se met en sécurité sans apparition de flamme	L'électrovanne de fonctionnement fait passer peu de gaz	Augmenter
		Une des deux électrovannes ne s'ouvre pas	Les remplacer
		Pression gaz trop faible	L'augmenter au régulateur
		Électrode d'allumage mal réglée	La régler
		Électrode à la masse à cause de la rupture de l'isolant	Remplacer
		Câble haute tension défectueux	Remplacer
		Câble haute tension déformé par haute température	Le remplacer et le protéger
		Transformateur d'allumage défectueux	Remplacer
		Raccordements électriques vannes ou transformateur mal faits	Contrôler
		boîte de contrôle défectueux	Remplacer
		Une vanne fermée en amont de la rampe gaz	Ouvrir
		Air dans les conduites	Purger
3 clignotements ● ● ●	Le brûleur ne démarre pas et se met en sécurité	Pressostat air en position de fonctionnement	Régler ou remplacer
		Aucune commutation du pressostat air à cause de la pression d'air insuffisante	
	Le brûleur démarre, puis s'arrête et se met en sécurité	Pressostat d'air mal réglé	Régler ou remplacer
		Tube de prise de pression du pressostat obstrué	Nettoyer
		Tête mal réglée	Régler
	Blocage durant la préventilation	Haute pression dans le foyer	Raccorder le pressostat air à l'aspiration du ventilateur
Contacteur de commande du moteur défectueux		Remplacer	
Moteur électrique défectueux		Remplacer	
4 clignotements ● ● ● ●	Le brûleur démarre, puis s'arrête et se met en sécurité	Blocage du moteur	Remplacer
		Simulation de flamme	Remplacer la boîte de contrôle
	Blocage à l'arrêt du brûleur	Permanence de flamme ou simulation de flamme dans la tête de combustion	Éliminer la permanence de flamme ou remplacer la boîte de contrôle

Signal	Inconvénient	Cause probable	Remède conseillé
6 clignotements ● ● ● ● ● ●	Le brûleur démarre, puis s'arrête et se met en sécurité	Servomoteur défectueux ou mal réglé	Remplacer ou régler
7 clignotements ● ● ● ● ● ● ●	Le brûleur se met en sécurité tout de suite après l'apparition de flamme	L'électrovanne de fonctionnement fait passer peu de gaz	Augmenter
		Sonde d'ionisation mal réglée	Régler
		Ionisation insuffisante (inférieure à 5 µA)	Contrôler la position de la sonde
		Sonde à la masse	L'éloigner ou remplacer le câble
		La mise à la terre du brûleur n'est pas suffisamment efficace	Revoir la mise à la terre
		Phase et neutre inversés	Inverser
7 clignotements ● ● ● ● ● ● ●	Blocage du brûleur lors du passage de la 1ère à la 2ème allure ou vice-versa	Panne du circuit de détection de flamme	Remplacer le boîte de contrôle
		Trop d'air ou peu de gaz	Régler air et gaz
		Sonde ou câble d'ionisation à la masse	Remplacer pièces endommagées
10 clignotements ● ● ● ● ● ● ● ● ● ●	Le brûleur ne démarre pas et se met en sécurité	Raccordements électriques mal faits	Contrôler
	Le brûleur se met en sécurité	boîte de contrôle défectueux	Remplacer
		Présence de perturbations électromagnétiques sur les lignes des thermostats	Filtrer ou éliminer
Aucun clignotement	Le brûleur ne démarre pas	Présence de perturbations électromagnétiques	Utiliser un kit de protection contre les perturbations radio
		Manque de courant électrique	Fermer les interrupteurs et contrôler les branchements
		Télécommande de limite ou de sécurité ouverte	Régler ou remplacer
		Fusible de ligne interrompu	Remplacer
		boîte de contrôle défectueux	Remplacer
		Manque de gaz	Ouvrir les vannes manuelles entre contacteur et rampe
		Pression de gaz du réseau insuffisante	Contacteur la société du gaz
	Le pressostat gaz minimum ne ferme pas	Régler ou remplacer	
	Le servomoteur ne se porte pas en position minimum d'allumage	Remplacer	
	Le brûleur continue à répéter le cycle de démarrage sans blocage	La pression du gaz en réseau est proche de la valeur à laquelle le pressostat gaz minimum est réglé. La chute de pression soudaine qui suit l'ouverture de la vanne provoque l'ouverture temporaire dudit pressostat, immédiatement la vanne se ferme et le brûleur s'arrête. La pression augmente à nouveau, le pressostat se ferme et fait répéter le cycle de démarrage. Et ainsi de suite.	Réduire la pression d'intervention du pressostat de gaz de minimum. Remplacer la cartouche du filtre à gaz.
		Allumages saccades avec	Tête mal réglée
	Allumages saccades avec	Électrode d'allumage mal réglée	La régler
		Volet du ventilateur mal réglé, trop d'air	Régler
Puissance à l'allumage trop élevée		Réduire	
Le brûleur ne passe pas à la 2ème allure	Télécommande TR ne ferme pas	Régler ou remplacer	
	boîte de contrôle défectueux	Remplacer	
	Servomoteur défectueux	Remplacer	
Brûleur arrêté avec volet d'air ouvert	Servomoteur défectueux	Remplacer	

Tab. Q

### 7.6 Fonctionnement normal / temps de détection flamme

Le boîtier de contrôle sert également à contrôler le bon fonctionnement du brûleur (signalisation: **LED VERT** constamment allumée).

Après avoir relâché le bouton, la LED VERTE commence à clignoter, comme illustré sur la figure suivante.

Pour utiliser cette fonction il faut attendre dix secondes à partir de l'allumage du brûleur et appuyer sur le bouton du boîtier de contrôle pendant au moins trois secondes.



Les impulsions du LED sont un signal qui se répète environ toutes les 3 secondes.

Le nombre des impulsions devra identifier le temps de détection de la sonde à partir de l'ouverture des vannes gaz, selon le Tab. R.

Signal	Temps de détection de la flamme
1 clignotement ●	0,4 s
2 clignotements ● ●	0,8 s
6 clignotements ● ● ● ● ● ●	2,8 s

**Tab. R**

Cette donnée est mise à jour à chaque démarrage du brûleur. Une fois effectuée la lecture, en appuyant légèrement sur le bouton de la boîte de contrôle, le brûleur répète le cycle de démarrage.



Si le temps est de > 2 s l'allumage est retardé. Vérifier le réglage du frein hydraulique sur la vanne gaz et le réglage du volet d'air et de la tête de combustion.



En cas d'arrêt du brûleur, afin d'éviter des dommages à l'installation, ne pas débloquent le brûleur plus de deux fois de suite. Si le brûleur se met en sécurité pour la troisième fois, contacter le service d'assistance.



Si d'autres mises en sécurité ou anomalies du brûleur se manifestent, les interventions doivent être effectuées exclusivement par un personnel dûment habilité et autorisé, selon les dispositions du présent manuel et conformément aux normes et dispositions légales en vigueur.

**A** Annexe - Accessoires**Kit tête longue**

Brûleur	Longueur tête standard (mm)	Longueur tête longue (mm)	Code
RS 150	280	415	20052186

**Kit entretoise**

Brûleur	Épaisseur (mm)	Code
RS 150	135	3010129

**Kit ventilation continue**

Brûleur	Code
RS 150	3010094

**Caisson d'insonorisation**

Brûleur	Type	Réduction moyenne du bruit	Code
RS 150	C4/5	10 [dB(A)]	3010404

**Kit pressostat gaz max**

Brûleur	Code
RS 150	3010493

**Kit d'interface PC**

Brûleur	Code
RS 150	3002719

**Kit pour le fonctionnement à GPL**

Brûleur	Longueur de tête (mm)	Code
RS 150	TC	20050064
	TL	20050065

**Kit interrupteur différentiel**

Brûleur	Code
RS 150	3010329

**Kit de protection contre les perturbations radioélectriques**

Brûleur	Code
RS 150	3010386

**NOTE:**

En cas d'installation du brûleur dans des endroits particulièrement soumis à des perturbations radio (émission de signaux au-delà de 10 V/m) à cause de la présence de l'INVERTER, ou bien dans des applications où les longueurs des connexions du thermostat dépassent les 20 mètres, un kit de protection est disponible comme interface entre le boîte de contrôle et le brûleur.

**Rampes gaz conformes à la norme EN 676**

Consulter le manuel.

**B Annexe - Schéma électrique**

<b>1</b>	<b>Repère schémas</b>
<b>2</b>	Indication références
<b>3</b>	Schéma fonctionnel
<b>4</b>	Schéma fonctionnel
<b>5</b>	Raccordements électrique effectué par l'installateur

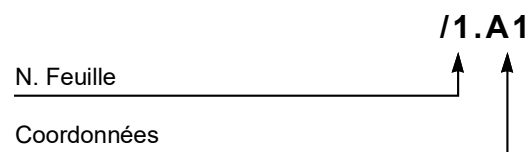
**2 Indication références**



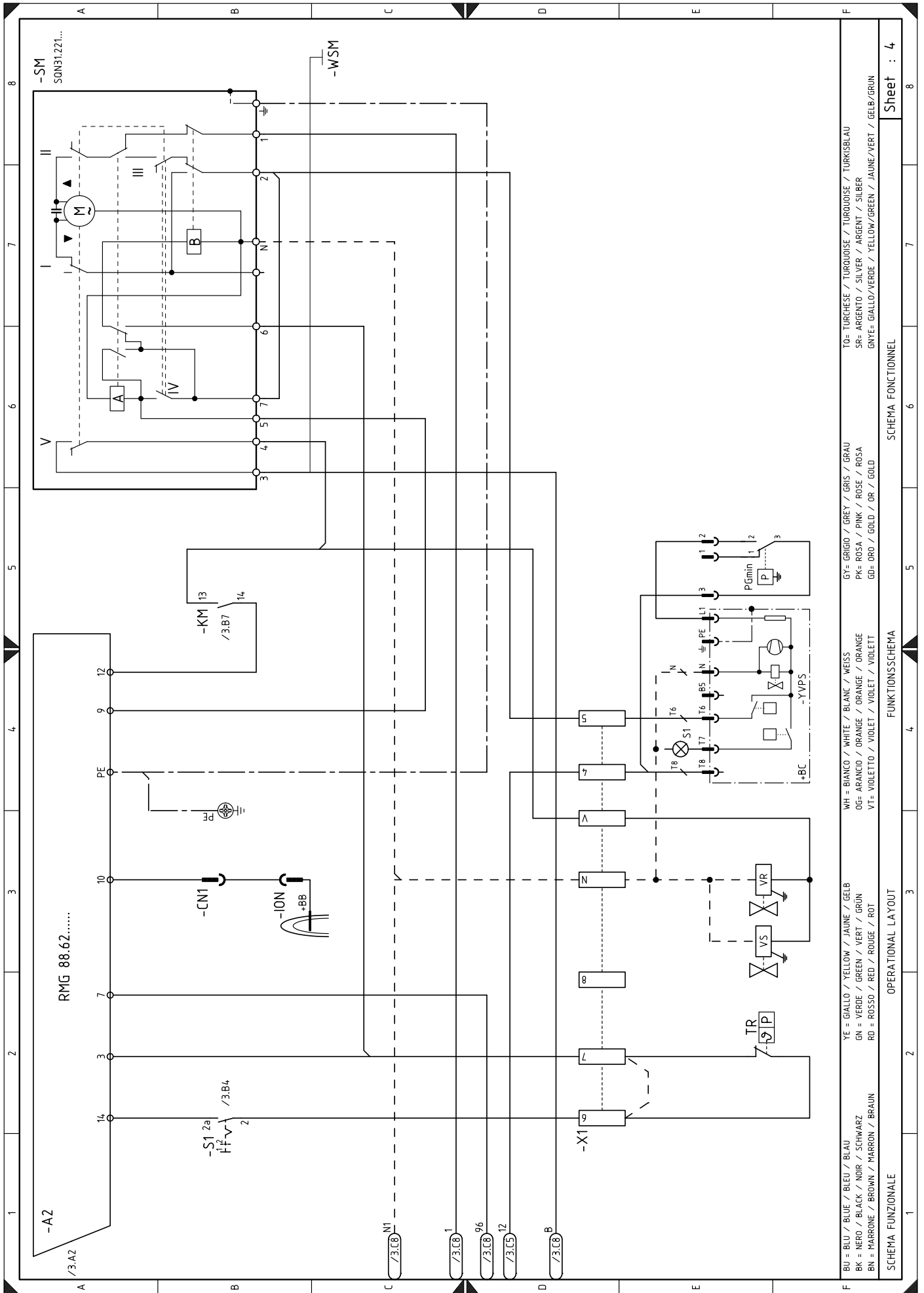

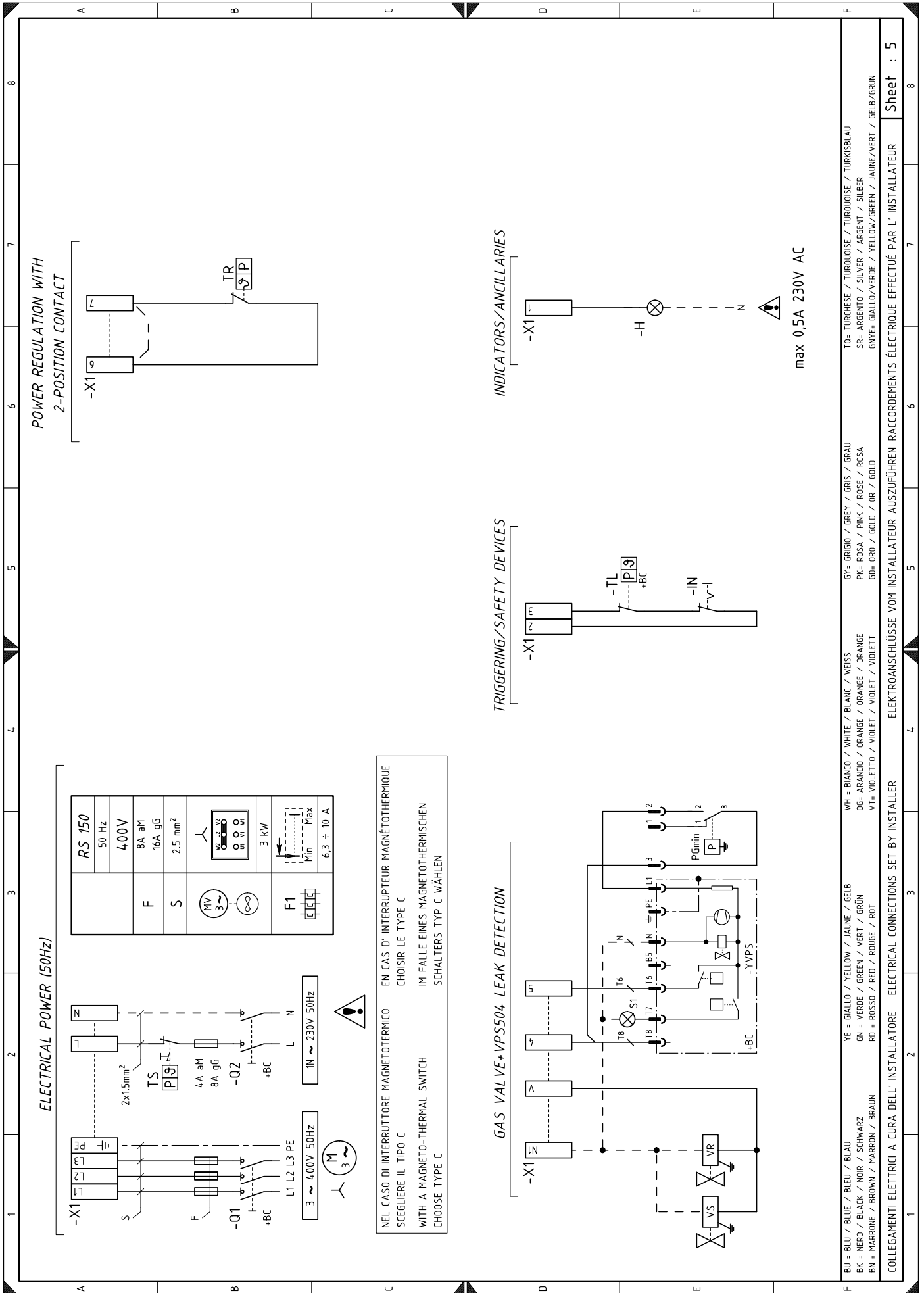

**Légende des schémas électriques**

A2	Boîte de contrôle
B	Filtre contre les perturbations radioélectriques
CN1	Connecteur sonde d'ionisation
F	Fusible
F1	Relais thermique
H	Signal lumineux du indication de blocage
K1	Relais
KM	Contacteur moteur
IN	Interrupteur pour arrêt manuel du brûleur
ION	Sonde d'ionisation
MV	Moteur du ventilateur
PA	Pressostat d'air
PGmin	Pressostat gaz seuil minimum
Q1	Interrupteur/coupure pour la ligne triphasée
Q2	Interrupteur/coupure pour la ligne monophasée
S1	Interrupteur "Allumé-Éteint" et "1 <sup>ère</sup> au 2 <sup>ème</sup> allure"
SM	Servomoteur
TA	Transformateur d'allumage
TL	Thermostat/pressostat de limite
TR	Thermostat/pressostat de réglage
TS	Thermostat/pressostat de sécurité
VS-VR	Vanne gaz
X1	Regleta de connexion brûleur
YVPS	Dispositif de contrôle d'étanchéité vannes gaz







---

**RIELLO**

RIELLO S.p.A.  
I-37045 Legnago (VR)  
Tél.: +39.0442.630111  
[http:// www.riello.it](http://www.riello.it)  
[http:// www.riello.com](http://www.riello.com)