

20058799

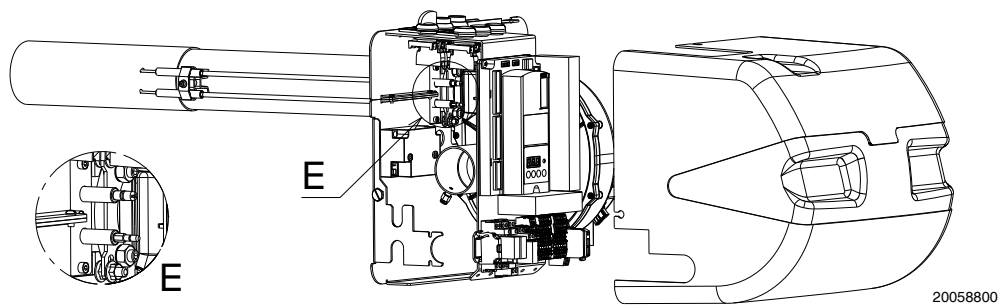
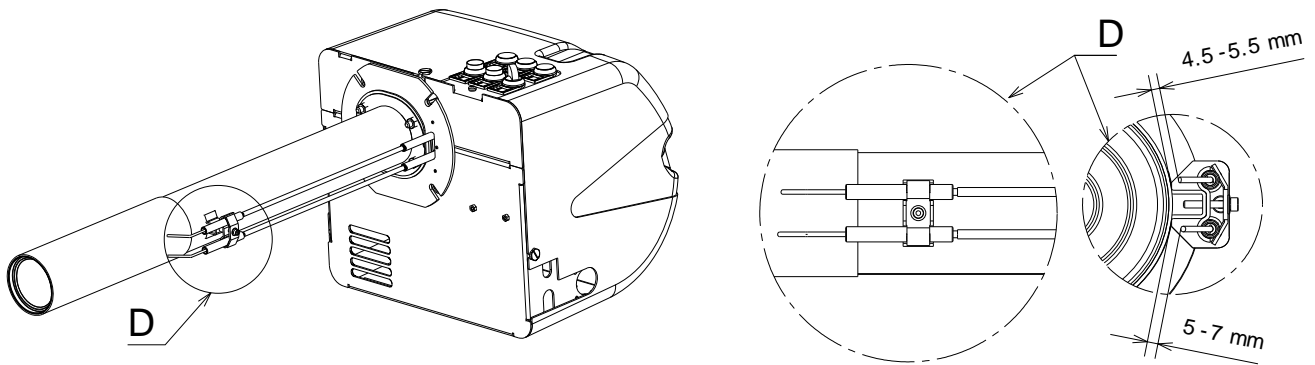

20058800

GB INSTALLATION OF COMBUSTION HEAD, ELECTRODE AND PROBE

- Assemble the combustion head 1) to the burner 3) interposing the gasket 2). Use the 4 stainless steel nut and the groover washers pre-assembled on the burner.
- Unscrew the screw 7) and washer 6) fitted before hand on the combustion head, paying attention to plates 8) and 9) and the spacer 10).
- Insert the probe 4) and the electrode 5) into the holes on the pipe coupling shown in detail **A**.
During this operation, do not remove the plate and gasket assembled on the pipe coupling (detail **A**).
- Fix the probe 4) and the electrode 5) to the combustion head 1) between the two plates 8) and 9) using the screw 6) and washer 7) and the spacer 10).
Pay particular attention to the orientation of the probe and electrode tips, detail **D**.
- Tighten the 3 screws pre-assembled shown in detail **A**.
- Place the electrodes as indicated in detail **D** and **E**.



WARNING

The installation must be carried out by qualified personnel, as indicated in this manual and in compliance with the standards and regulations of the laws in force.



DANGER

All the installation, maintenance and disassembly operations must be carried out with the electricity supply disconnected.

F INSTALLATION TÊTE DE COMBUSTION, ELECTRODE ET SONDE

- Assembler la tête de combustion 1) au brûleur 3) en intercalant le joint 2). Utiliser les 4 écrous en acier inoxydable et les rondelles cannelées préassemblés sur le brûleur.
- Dévisser la vis 7) et la rondelle 6) installées auparavant sur la tête de combustion, en faisant attention aux plaques 8) et 9) et à l'entretoise 10).
- Insérer la sonde 4) et l'électrode 5) dans les trous sur le manchon indiqué dans le détail **A**.
Pendant cette opération, ne pas enlever la plaque et le joint assemblés sur le manchon (détail **A**).
- Fixer la sonde 4) et l'électrode 5) à la tête de combustion 1) entre les deux plaques 8) et 9) en utilisant la vis 6) et la rondelle 7) et l'entretoise 10).
Faire particulièrement attention à l'orientation de la sonde et des pointes d'électrode, détail **D**.
- Serrer les 3 vis pré-assemblées indiquées dans le détail **A**.
- Placer les électrodes comme indiqué dans les détails **D** et **E**.



ATTENTION

L'installation doit être effectuée par du personnel habilité, selon les indications reportées dans ce manuel et conformément aux normes et dispositions en vigueur.



DANGER

Toutes les opérations d'installation, entretien et démontage doivent être effectuées avec le réseau électrique débranché.

E INSTALACIÓN DEL CABEZAL DE COMBUSTIÓN, EL ELECTRODO Y LA SONDA

- Montar el cabezal de combustión 1) en el quemador 3) interponiendo la junta 2). Usar las 4 tuercas de acero inoxidable y las arandelas dentadas premontadas en el quemador.
- Desenroscar el tornillo 7) y la arandela 6) ajustados precedentemente en el cabezal de combustión, prestando atención a las plaquitas 8) y 9) y al distanciador 10).
- Introducir la sonda 4) y el electrodo 5) en los orificios del manguito mostrados en el detalle **A**.
Durante esta operación, no retire la plaquita ni la junta montadas en el manguito (detalle **A**).
- Fijar la sonda 4) y el electrodo 5) en el cabezal de combustión 1) entre las dos plaquitas 8) y 9) usando el tornillo 6) la arandela 7) y el distanciador 10).
Prestar una especial atención a la orientación de las puntas de la sonda y del electrodo, detalle **D**.
- Apretar los 3 tornillos premontados mostrados en el detalle **A**.
- Colocar los electrodos como se indica en el detalle **D** y **E**.



WARNING

Todas las operaciones de instalación, mantenimiento y desmontaje deben ser realizadas en su totalidad con la red eléctrica desconectada.



DANGER

El quemador debe ser instalado por personal habilitado según todo lo indicado en el presente manual y en conformidad con las normas y disposiciones de ley vigentes.