

PL Palniki wielopaliwowe na olej opałowy/gaz

Funkcjonowanie dwustopniowe progresywne lub modulowane

CE

**UK
CA**

EAC

| KOD | MODEL | TYP |
|----------|----------------|-------|
| 20070471 | RLS 68/EVi MX | 779T2 |
| 20070476 | RLS 120/EVi MX | 780T2 |



Instrukcji oryginalnych

| | | |
|----------|-------------------------------------------------------------------------------------------------------------------------|-----------|
| 1 | Ogólne informacje i ostrzeżenia | 3 |
| 1.1 | Informacje dotyczące instrukcji obsługi | 3 |
| 1.1.1 | Wprowadzenie | 3 |
| 1.1.2 | Ogólne niebezpieczeństwo | 3 |
| 1.1.3 | Inne symbole | 3 |
| 1.1.4 | Dostawa urządzenia i instrukcji | 4 |
| 1.2 | Gwarancje i odpowiedzialność | 4 |
| 2 | Bezpieczeństwo i prewencja | 5 |
| 2.1 | Wstęp | 5 |
| 2.2 | Szkolenie pracowników | 5 |
| 3 | Opis techniczny palnika | 6 |
| 3.1 | Oznaczenie palników | 6 |
| 3.2 | Dostępne modele | 6 |
| 3.3 | Rodzaje palnika - kraje przeznaczenia | 7 |
| 3.4 | Dane techniczne | 7 |
| 3.5 | Dane elektryczne | 7 |
| 3.6 | Wymiary całkowite | 8 |
| 3.7 | Zakres roboczy | 9 |
| 3.8 | Kocioł próbny | 9 |
| 3.9 | Kotły komercyjne | 10 |
| 3.10 | Materiał na wyposażeniu | 10 |
| 3.11 | Opis palnika | 11 |
| 3.12 | Sterownik płomienia stosunku powietrza do paliwa (LMV 26...) | 12 |
| 3.12.1 | Sekwencja działania palnika (działanie na gaz) | 14 |
| 3.12.2 | Sekwencja działania palnika (działanie na olej opałowy) | 15 |
| 3.12.3 | Lista faz (działanie na gaz) | 16 |
| 3.12.4 | Lista faz (działanie na olej opałowy) | 16 |
| 3.13 | Działanie panelu operatora | 16 |
| 3.13.1 | Opis symboli na wyświetlaczu | 17 |
| 3.13.2 | Opis przycisków | 17 |
| 3.14 | Serwomotory | 18 |
| 4 | Instalacja | 19 |
| 4.1 | Informacje dotyczące bezpieczeństwa instalacji | 19 |
| 4.2 | Transport bliski | 19 |
| 4.3 | Kontrole wstępne | 19 |
| 4.4 | Pozycja działania | 20 |
| 4.5 | Przygotowanie kotła | 20 |
| 4.5.1 | Nawiercanie płyty kotła | 20 |
| 4.5.2 | Długość dyszy przepływowej | 20 |
| 4.6 | Mocowanie palnika do kotła | 21 |
| 4.7 | Dysza | 22 |
| 4.7.1 | Zalecane dysze | 22 |
| 4.7.2 | Instalacja dyszy | 22 |
| 4.7.3 | Demontaż dysz | 23 |
| 4.8 | Regulator ciśnienia | 23 |
| 4.9 | Regulacja głowicy spalania | 24 |
| 4.10 | Ustawianie elektrod | 24 |
| 4.11 | Zamykanie palnika | 25 |
| 4.12 | Dopływ oleju opałowego | 26 |
| 4.12.1 | Układ dwururowy | 26 |
| 4.12.2 | Obwód pierścieniowy | 26 |
| 4.12.3 | Podłączenia hydrauliczne | 27 |
| 4.13 | Uruchomienie palnika | 27 |
| 4.13.1 | Pompa | 28 |
| 4.13.2 | Zalewanie pompy | 28 |
| 4.14 | Zasilanie gazem | 29 |
| 4.14.1 | Linia zasilania gazu (Przykład) – Szczegóły dotyczące funkcjonowania można znaleźć w instrukcji obsługi ścieżki gazowej | 29 |
| 4.14.2 | Ścieżka gazowa | 29 |
| 4.14.3 | Instalowanie ścieżki gazowej | 29 |
| 4.14.4 | Ciśnienie gazu | 30 |

| | | |
|----------|---------------------------------------------------------------------------|-----------|
| 4.15 | Połączenia elektryczne | 31 |
| 4.15.1 | Przejście kabli zasilających i podłączenia zewnętrzne | 31 |
| 4.16 | Falownik | 32 |
| 4.16.1 | Wyświetlacz LED stanu | 33 |
| 5 | Uruchomienie, regulacja i działanie palnika | 34 |
| 5.1 | Informacje dotyczące bezpieczeństwa podczas pierwszego uruchomienia | 34 |
| 5.2 | Regulacje przed zapłonem (olej opałowy) | 34 |
| 5.2.1 | Dysza | 34 |
| 5.2.2 | Głowica spalania | 34 |
| 5.2.3 | Ciśnienie pompy | 34 |
| 5.2.4 | Przepustnica wentylatora | 34 |
| 5.3 | Czynności przed uruchomieniem (gaz) | 34 |
| 5.4 | Uruchomienie palnika | 35 |
| 5.5 | Zmiana paliwa | 35 |
| 5.6 | Regulacja palnika | 36 |
| 5.6.1 | Regulacja przepływu gazu/powietrza | 36 |
| 5.6.2 | Regulacja przepływu oleju opałowego/powietrza | 36 |
| 5.7 | Końcowa kalibracja presostatów | 36 |
| 5.7.1 | Presostat powietrza | 36 |
| 5.7.2 | Presostat maksymalnego ciśnienia gazu | 37 |
| 5.7.3 | Presostat minimalnego ciśnienia gazu | 37 |
| 5.7.4 | Presostat zestaw PVP | 37 |
| 5.7.5 | Presostat min. oleju | 38 |
| 5.7.6 | Presostat maks. oleju | 38 |
| 5.8 | Tryby wyświetlania i programowania | 39 |
| 5.8.1 | Tryb Normalny | 39 |
| 5.8.2 | Tryb Info | 40 |
| 5.8.3 | Tryb Service | 41 |
| 5.8.4 | Tryb Parametrów | 41 |
| 5.9 | Procedura zmiany parametru | 43 |
| 5.10 | Procedura uruchamiania | 45 |
| 5.11 | Procedura Backup / Restore | 47 |
| 5.11.1 | Backup | 47 |
| 5.11.2 | Restore | 48 |
| 5.12 | Lista parametrów | 49 |
| 5.13 | Funkcjonowanie na pełnych obrotach | 54 |
| 5.14 | Brak rozruchu | 54 |
| 5.15 | Wyłączenie działającego palnika | 55 |
| 5.16 | Wyłączenie palnika | 55 |
| 5.17 | Kontrole końcowe (z włączonym palnikiem) | 55 |
| 6 | Konserwacja | 56 |
| 6.1 | Informacje dotyczące bezpieczeństwa konserwacji | 56 |
| 6.2 | Program konserwacji | 56 |
| 6.2.1 | Częstotliwość konserwacji | 56 |
| 6.2.2 | Test bezpieczeństwa - z zamkniętym doprowadzaniem gazu | 56 |
| 6.2.3 | Kontrola i czyszczenie | 56 |
| 6.2.4 | Kontrola ciśnienia powietrza i gazu głowicy spalania | 57 |
| 6.2.5 | Komponenty bezpieczeństwa | 58 |
| 6.2.6 | Pomiar sygnału płomienia | 58 |
| 6.2.7 | Regulacja czujnika obrotów | 58 |
| 6.2.8 | Wymiana/konserwacja falownika | 58 |
| 6.3 | Otwarcie palnika | 59 |
| 6.4 | Zamykanie palnika | 59 |
| 7 | Usterki - Przyczyny - Środki zaradcze | 60 |
| 7.1 | Lista kodów błędów | 60 |
| A | Załącznik - Części | 67 |
| B | Załącznik – Schemat rozdzielnic elektrycznej | 68 |

1 Ogólne informacje i ostrzeżenia

1.1 Informacje dotyczące instrukcji obsługi

1.1.1 Wprowadzenie

Podręcznik dostarczony wraz z palnikiem:

- jest integralną i niezbędną częścią produktu i nie można go od niego oddzielić; musi być odpowiednio przechowywany w razie konieczności skorzystania z niego i musi być przekazany wraz z palnikiem w razie zmiany właściciela czy użytkownika, czy też w przypadku przeniesienia do innego miejsca. W przypadku uszkodzenia czy zagubienia, należy zwrócić się o wysłanie drugiego egzemplarza do Działu Technicznego danego regionu;
- podręcznik został opracowany do użytkowania przez wykwalifikowane osoby;
- zawiera ważne informacje oraz ostrzeżenia dotyczące bezpieczeństwa instalacji, uruchomienia, użytkowania i konserwacji palnika.

Symbole używane w podręczniku

W niektórych częściach podręcznika umieszczono trójkątne symbole ostrzegające o NIEBEZPIECZEŃSTWIE. Należy na nie zwrócić szczególną uwagę, ponieważ informują o potencjalnie groźnej sytuacji.

1.1.2 Ogólne niebezpieczeństwo

Poniżej przedstawiono 3 poziomy niebezpieczeństwa.



Maksymalny poziom niebezpieczeństwa! Ten symbol umieszczono przy czynnościach, które jeśli nie są wykonywane prawidłowo, powodują poważne uszkodzenia, śmierć czy długoterminowe ryzyko dla zdrowia.



Ten symbol umieszczono przy czynnościach, które jeśli nie są wykonywane prawidłowo, moga powodować poważne uszkodzenia, śmierć czy długoterminowe ryzyko dla zdrowia.



Ten symbol umieszczono przy czynnościach, które jeśli nie są wykonywane prawidłowo, moga powodować uszkodzenia maszyny i/lub osób.

1.1.3 Inne symbole



NIEBEZPIECZEŃSTWO ZWIĄZANE Z CZĘŚCIAMI POD NAPIĘCIEM

Symbol ten umieszczono przy czynnościach, które jeśli nie są wykonywane prawidłowo, prowadzą do śmiertelnego w skutkach porażenia prądem.



NIEBEZPIECZEŃSTWO ZWIĄZANE Z MATERIAŁEM ŁATWOPALNYM

Symbol ten informuje o obecności substancji łatwopalnych.



NIEBEZPIECZEŃSTWO ZWIĄZANE Z POPARZENIEM

Symbol ten informuje o ryzyku związanym z poparzeniem wskutek wysokich temperatur.



NIEBEZPIECZEŃSTWO ZWIĄZANE ZE ZGNIECENIEM CZĘŚCI CIAŁA

Symbol ten informuje o elementach znajdujących się w ruchu: niebezpieczeństwo związane ze zgnieceniem części ciała.



UWAGA CZĘŚCI W RUCHU

Symbol ten informuje o konieczności unikania zbliżania części ciała do poruszających się elementów mechanicznych; niebezpieczeństwo zgniecenia.



NIEBEZPIECZEŃSTWO ZWIĄZANE Z WYBUCHEM

Symbol ten informuje o miejscach, w których istnieje niebezpieczeństwo wybuchu. Atmosfera wybuchowa oznacza mieszaninę z powietrzem, w warunkach atmosferycznych, substancji łatwopalnej w formie gazu, oparów, mgły lub pyłu, w której, po nastąpieniu zapłonu, spalanie obejmuje w całości niespaloną mieszaninę.



PRZEPISY DOTYCZĄCE OCHRONY OSOBISTEJ

Symbole te informują, iż operator musi być wyposażony w sprzęt chroniący go przed ryzykiem wystąpienia zdarzeń zagrażających bezpieczeństwu i zdrowiu podczas wykonywania obowiązków zawodowych.



OBOWIĄZEK MONTAŻU POKRYWY ORAZ WSZYSTKICH URZĄDZEŃ ZABEZPIECZAJĄCYCH I OCHRONNYCH

Symbol ten oznacza obowiązek montowania pokrywy oraz wszystkich urządzeń zabezpieczających i ochronnych palnika po wykonaniu przeglądów, czyszczenia oraz kontroli.



OCHRONA ŚRODOWISKA

Symbol dostarcza wskazówek związanych z używaniem maszyny w poszanowaniu środowiska.



WAŻNE INFORMACJE

Symbol wskazuje na ważne informacje, które należy wziąć pod uwagę.



Symbol oznacza spis.

Stosowane skróty

| | |
|--------|----------|
| Rozdz. | Rozdział |
| Rys. | Rysunek |
| Str. | Strona |
| Sek. | Sekcja |
| Tab. | Tabela |

1.1.4 Dostawa urządzenia i instrukcji

W przypadku dostarczenia urządzenia ważne jest, aby:

- Podręcznik został przekazany przez dostawcę urządzenia jego użytkownikowi z informacją, iż ma on być przechowywany w miejscu instalacji generatora ciepła.
- W podręczniku z instrukcją znajdują się:
 - numer rejestracyjny palnika;

.....

- adres oraz numer telefonu najbliższego centrum pomocy;

.....

- Dostawca urządzenia przekaze użytkownikowi odpowiednie informacje dotyczące:
 - użycia urządzenia,
 - ewentualnych późniejszych kontroli, które są konieczne przed uruchomieniem urządzenia,
 - utrzymania i konieczności kontrolowania urządzenia co najmniej raz na rok przez osobę upoważnioną przez Konstruktora lub innego wyspecjalizowanego technika. W celu zagwarantowania okresowej kontroli, konstruktor zaleca podpisanie Umowy Serwisowania.

1.2 Gwarancje i odpowiedzialność

Konstruktor obejmuje swe nowe produkty gwarancją od daty ich instalacji, zgodnie z obowiązującymi normami i/lub zgodnie z umową sprzedaży. Podczas pierwszego uruchomienia należy sprawdzić, czy palnik jest cały i kompletny.



UWAGA

Nieprzestrzeganie zaleceń niniejszego podręcznika, zaniechania, błędna instalacja oraz dokonywanie niedozwolonych modyfikacji powodują anulowanie przez konstruktora gwarancji palnika.

Prawo do gwarancji oraz odpowiedzialność wygasają szczególnie w przypadku szkód wyrządzonych osobom i/lub rzeczom, jeśli szkody te wynikają z jednej lub kilku podanych niżej przyczyn:

- nieprawidłowa instalacja, uruchomienie, użytkowanie oraz konserwacja palnika;
- nieprawidłowe, błędne i nieracjonalne używanie palnika;
- interwencje nieupoważnionych pracowników;
- przeprowadzanie niedozwolonych modyfikacji urządzenia;
- używanie palnika z uszkodzonymi zabezpieczeniami, które są stosowane nieprawidłowo i/lub nie działają;
- instalacja wraz z palnikiem dodatkowych, niezatwierdzonych komponentów;
- zasilanie palnika nieprawidłowym paliwem;
- uszkodzona instalacja zasilająca paliwa;
- używanie palnika po pojawieniu się błędu i/lub nieprawidłowości;
- nieprawidłowo wykonane naprawy i/lub kontrole;
- modyfikacja komory spalania poprzez wprowadzenie wkładów uniemożliwiających prawidłowe tworzenie płomienia ustawione przez konstruktora;
- niewystarczający lub nieprawidłowy nadzór oraz niedostateczna dbałość o części palnika, które są bardziej podatne na zużycie;
- używanie nieoryginalnych części, części zamiennych, zestawów, akcesoriów i opcji;
- przyczyny związane z siłą wyższą.

Ponadto Konstruktor nie jest odpowiedzialny za nieprzestrzeganie zapisów niniejszego podręcznika.

2 Bezpieczeństwo i prewencja

2.1 Wstęp

Palniki zostały zaprojektowane i skonstruowane zgodnie z obowiązującymi normami i dyrektywami, z zastosowaniem znanych zasad technicznych bezpieczeństwa i z uwzględnieniem wszystkich potencjalnych niebezpiecznych sytuacji.

Należy jednak pamiętać, iż nieostrożne i nieumiejętne używanie urządzenia może doprowadzić do niebezpiecznych sytuacji powodujących śmierć użytkownika lub osób trzecich oraz uszkodzenie palnika i innych przedmiotów. Rozkojarzenie, nieodpowiedzialność i zbyt duża pewność siebie są często przyczynami wypadków, podobnie jak zmęczenie i senność.

Należy pamiętać o następujących zaleceniach:

- Palnik musi być używany wyłącznie w sposób, do którego został przewidziany. Każdy inny sposób używania palnika jest nieprawidłowy i niebezpieczny.

W szczególności:

może być używany do kotłów wody gorącej, parowych, na olej termalny i do innych instalacji wyraźnie przewidzianych przez konstruktora;

rodzaj i ciśnienie paliwa, napięcie i częstotliwość prądu elektrycznego zasilania, ustawienia wartości minimalnych i maksymalnych palnika, zwiększanie ciśnienia komory spalania, wymiary komory spalania i temperatura otoczenia muszą być zgodne z wartościami podanymi w podręczniku.

- Niedozwolona jest modyfikacja palnika w celu zmiany jego wydajności i przeznaczenia.
- Palnik musi być używany w nienagannych warunkach bezpieczeństwa technicznego. Ewentualne zakłócenia mogące zmniejszyć bezpieczeństwo muszą być natychmiast eliminowane.
- Niedozwolone jest otwieranie lub manipulowanie częściami palnika, z wyłączeniem części przewidzianych w przeglądzie.
- Wymianie ulegać mogą wyłącznie części przewidziane przez konstruktora.



Producent gwarantuje prawidłowe działanie wyłącznie jeśli wszystkie części palnika są nienaruszone i odpowiednio ustawione.

2.2 Szkolenie pracowników

Użytkownik jest osobą, instytucją lub przedsiębiorstwem, które zakupiło maszynę i zamierza jej używać w przewidzianym celu. Jest on odpowiedzialny za maszynę i szkolenie używających jej osób.

Użytkownik:

- zobowiązuje się do powierzania maszyny wyłącznie wykwalifikowanym i przeszkolonym w tym celu pracownikom;
- zobowiązuje się do odpowiedniego informowania swych pracowników o stosowaniu i przestrzeganiu zaleceń dotyczących bezpieczeństwa. W tym celu użytkownik zobowiązuje się, że każdy pracownik zapozna się z instrukcją użytkownika oraz zaleceniami dotyczącymi bezpieczeństwa;
- Pracownicy muszą przestrzegać wszystkich zaleceń dotyczących ryzyka oraz ostrożności umieszczonych na maszynie.
- Pracownicy nie mogą z własnej inicjatywy wykonywać czynności, które nie leżą w ich kompetencjach.
- Pracownicy mają obowiązek zgłaszania przełożonemu każdego zaistniałego problemu lub niebezpiecznej sytuacji.
- Montaż części innej marki lub ewentualne modyfikacje mogą zmienić cechy maszyny i pogorszyć bezpieczeństwo jej działania. Konstruktor nie jest odpowiedzialny za jakiegokolwiek szkody spowodowane używaniem nieoryginalnych części.

Poza tym:



- użytkownik zobowiązany jest do przedsięwzięcia wszelkich kroków w celu uniknięcia dostępu osób niepowołanych do maszyny;
- musi informować Konstruktora o defektach lub nieprawidłowym działaniu systemów zapobiegających wypadkom przy pracy oraz o sytuacjach domniemanego niebezpieczeństwa;
- pracownicy muszą zawsze używać środków ochrony osobistej przewidzianych przez prawo oraz przestrzegać zaleceń niniejszego podręcznika.

3 Opis techniczny palnika

3.1 Oznaczenie palników

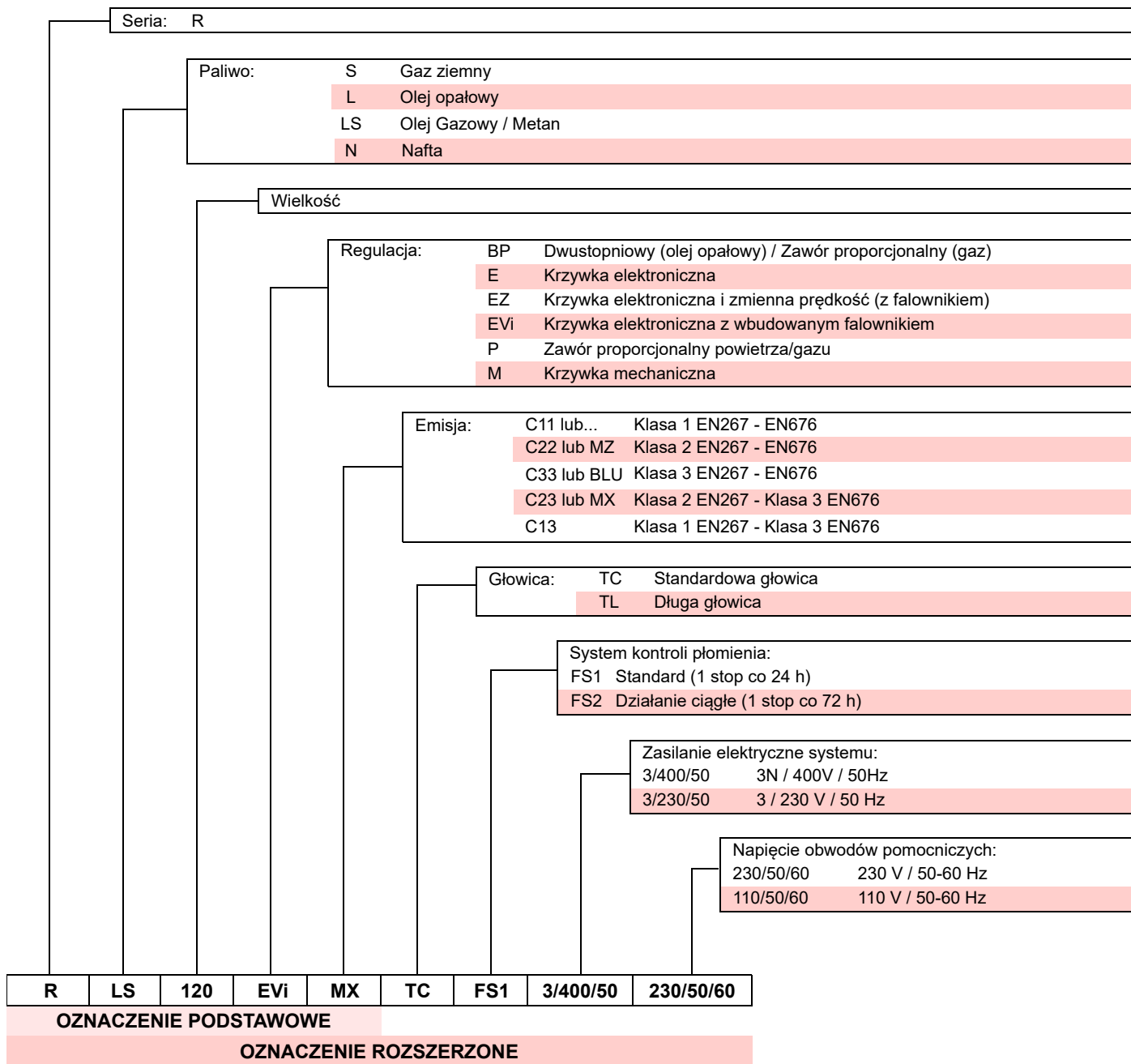

3.2 Dostępne modele

| Oznaczenie | Napięcie | Uruchamianie | Kod | |
|--------------------|----------|--------------|----------|----------|
| RLS 68/EVi MX FS1 | TC | 3/400/50 | Falownik | 20070471 |
| RLS 120/EVi MX FS1 | TC | 3/400/50 | Falownik | 20070476 |

Tab. A

3.3 Rodzaje palnika - kraje przeznaczenia

| Rodzaj gazu | Kraj przeznaczenia |
|-------------|--------------------------------------------------------------------------------------------|
| I2H | AT, BG, CH, CZ, DK, EE, ES, FI, GB, GR, HU, IE, IS, IT, LT, LV, NO, PT, RO, SE, SI, SK, TR |
| I2E(R) | BE |
| I2E | LU, PL |
| I2ELL | DE |
| I2EK | NL |
| I2Er | FR |

Tab. B

3.4 Dane techniczne

| Model | | | RLS 68/EVi MX FS1 | RLS 120/EVi MX FS1 |
|--------------------------------|------------------------------------------------------------------|----------------------------|---------------------------------------------------------------------------------------------------------------------------------------------------------------------------------------|--------------------|
| Moc (1) | min. - maks. | kW kg/h | 195/350 - 871 | 290/595 - 1224 |
| Natężenie przepływu (1) | | | 16/29 - 73 | 24/50 - 95 |
| Paliwa | | | Olej opałowy, lepkość maks. 20°C: 6 mm ² /s (1,5 °E - 6 cSt) Gaz ziemny: G20 (metan) - G25 | |
| Działanie | | | <ul style="list-style-type: none"> - Przerwane (min. 1 stop w ciągu 24 godzin) - Olej / Gaz: dwa stopnie progresywne lub modulowane z zestawem (patrz CZĘŚCI) | |
| Dysze | | liczba | 1 | |
| Zastosowanie standardowe | | | Kotły: na wodę, na parę i na olej termalny | |
| Temperatura otoczenia | | °C | 0 - 40 | |
| Temperatura powietrza spalania | | °C maks. | 60 | |
| Pompa | przepływ (przy 20 bar) zakres ciśnienia temperatura paliwa | kg/h bar °C maks. | 195 10 - 21 90 | |
| Hałas (2) | Natężenie dźwięku | dB(A) | 76 | 79 |
| | Moc akustyczna | | 87 | 90 |
| Ciężar | | kg | 70 | 76 |
| WE | | | CE-0476DQ3601 | |

Tab. C

- (1) Warunki odniesienia: Temperatura otoczenia 20°C - Temperatura gazu 15°C - Ciśnienie barometryczne 1013 mbar - Wysokość 0 m n.p.m.
(2) Natężenie dźwięku mierzone w laboratorium spalania konstruktora, z palnikiem działającym na kotle próbnym z maksymalną mocą. Moc akustyczna jest mierzona metodą „Free Field”, zgodnie z normą EN 15036, i z dokładnością pomiaru „Accuracy: Category 3”, jak opisano w normie EN ISO 3746.

3.5 Dane elektryczne

| Model | | | RLS 68/EVi MX FS1 | RLS 120/EVi MX FS1 |
|-------------------------------------------------------------------------|--|---|-----------------------|--------------------|
| Główne zasilanie elektryczne | | | 3~ 400V - 50Hz +/-10% | |
| Zasilanie elektryczne obwodu pomocniczego | | | 1N ~ 230V - 50Hz | |
| Maks. pobór mocy elektrycznej główne zasilanie elektryczne | | W | 1880 1800 | 2588 2588 |
| - olej opałowy | | | | |
| - gaz | | | | |
| Maks. pobór mocy elektrycznej Zasilanie elektryczne obwodu pomocniczego | | W | 1300 500 | 1300 500 |
| - olej opałowy | | | | |
| - gaz | | | | |
| Stopień ochrony | | | IP 44 | |

Tab. D

3.6 Wymiary całkowite

Wymiary palnika przedstawione są na Rys. 1.

Należy pamiętać, że w celu wykonania przeglądu głowicy spalania należy otworzyć palnik, cofając jego tylną część na prowadnicach.

Wymiary otwartego palnika są wskazane przez wysokość I.

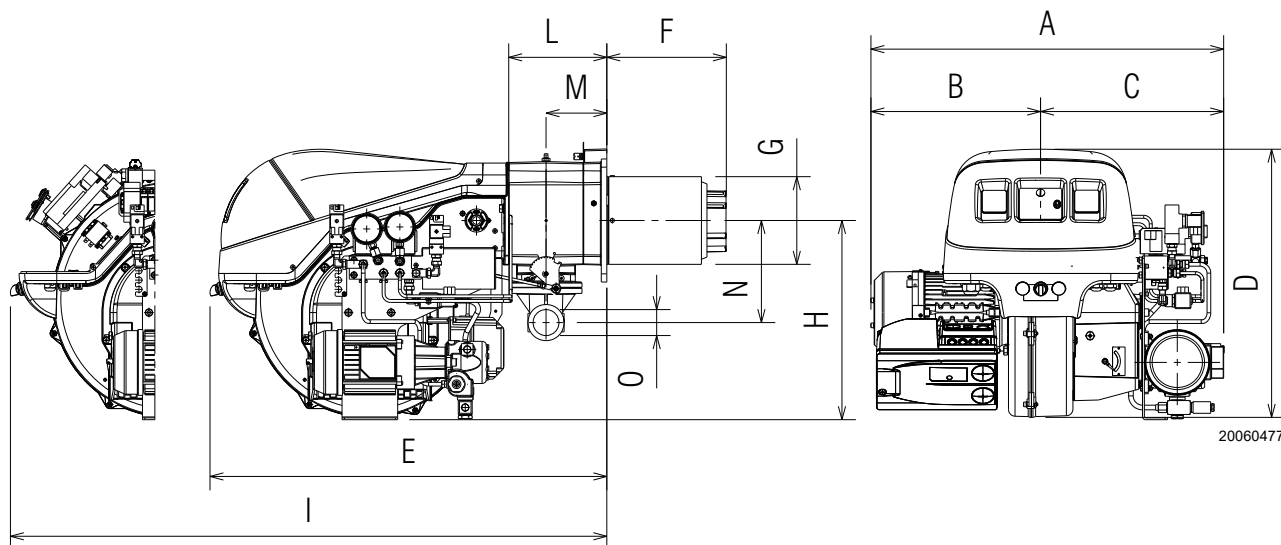

Rys. 1

| mm | A | B | C | D | E | F | G | H | I | L | M | N | O |
|-------------|-----|-----|-----|-----|-----|-----|-----|-----|------|-----|-----|-----|----|
| RLS 68/EVi | 745 | 350 | 395 | 585 | 860 | 260 | 189 | 430 | 1161 | 214 | 134 | 221 | 2" |
| RLS 120/EVi | 765 | 370 | 395 | 585 | 860 | 260 | 189 | 430 | 1161 | 214 | 134 | 221 | 2" |

Tab. E

3.7 Zakres roboczy

Maksymalna moc dobierana jest w zakresie obszaru A)(Rys. 2) diagramu.

Minimalna moc nie może być mniejsza od minimalnej granicy wykresu.



Zakres pracy został uzyskany z temperatury otoczenia 20°C, z ciśnienia barometrycznego wynoszącego 1013 mbar (około 0 m n.p.m.) oraz ze zwykłą głowicą spalania, jak wskazane na str. 24.



W celu pracy w obszarze B)(Rys. 2) usunąć dysze gazu, jak wskazano w akapicie „Demontaż dysz” na str. 23.

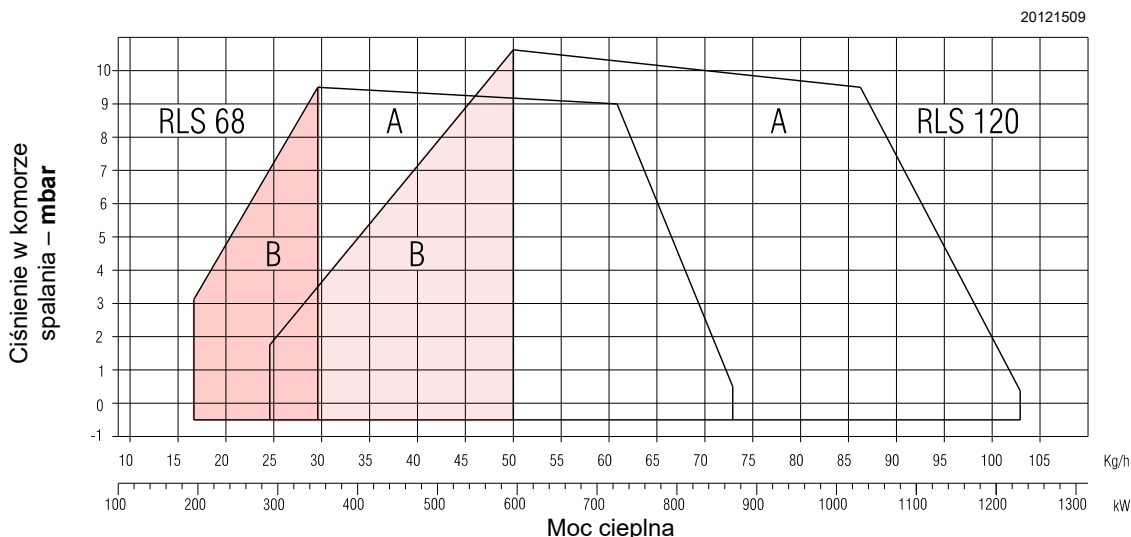

Rys. 2

3.8 Kocioł próbny

Zakresy robocze zostały określone w specjalnych kotłach próbnych zgodnie z normą EN 676.

Podajemy w Rys. 3 średnicę i długość komory spalania próbnego.

Przykład:

moc 756 kW (650 Mcal/h: średnica 60 cm, długość 2 m).

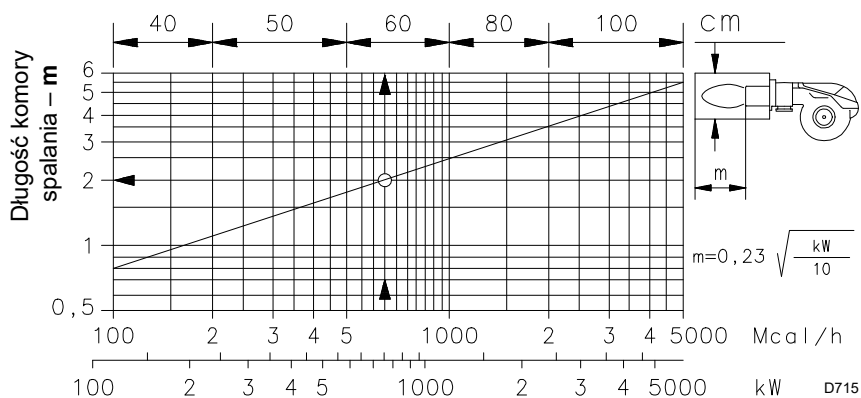

Rys. 3

3.9 Kotły komercyjne

Palnik dostosowany jest zarówno do pracy na kotłach z odwróceniem płomienia (*), jak również na kotłach z komorą spalania z odpływem z dołu (trzy obroty dymu), na których osiąga się lepsze wyniki niskich emisji NO_x.

Maksymalna grubość przednich drzwi kotła nie może przekraczać 200 mm (Rys. 4).

Połączenie jest zapewnione, gdy kocioł posiada homologację CE; w przypadku kotłów lub pieców z komorami spalania o wymiarach z dużym odchyleniem w stosunku do tych przedstawionych na wykresie (Rys. 3) zaleca się wykonanie wstępnych regulacji.

(*) Dla kotłów z odwróceniem płomienia dostępny jest zestaw redukujący CO, jeśli konieczny.

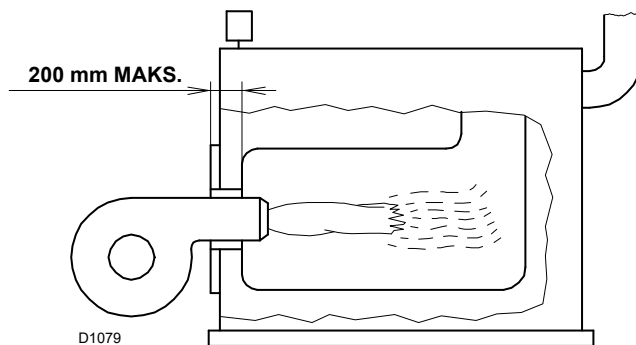

Rys. 4

3.10 Materiał na wyposażeniu

| | |
|--------------------------------------------------------|--------|
| Kołnierz do rampy gazowej | 1 szt. |
| Przedłużacze do przewodnic | 2 szt. |
| Uszczelka do kołnierza | 1 szt. |
| Śruby M10x35 do przymocowania kołnierza gazowego .. | 4 szt. |
| Oslona termiczna | 1 szt. |
| Śruby M12x35 do mocowania kołnierza palnika do kotła . | 4 szt. |
| Węże | 2 szt. |
| Złącze do węży | 2 szt. |
| Uszczelki | 2 szt. |
| Katalog części zamiennych | 1 szt. |
| Instrukcja | 1 szt. |



UWAGA

Zaleca się dokręcić śruby kołnierza gazu momentem dokręcenia **30 Nm ±10%**.

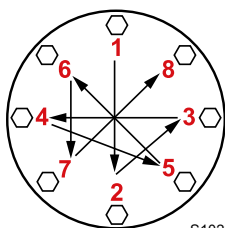

S10230

Dokręcać nakrętki stopniowo (najpierw na 30%, potem na 60%, a w końcu na 100%), na krzyż, zgodnie z rysunkiem.

3.11 Opis palnika

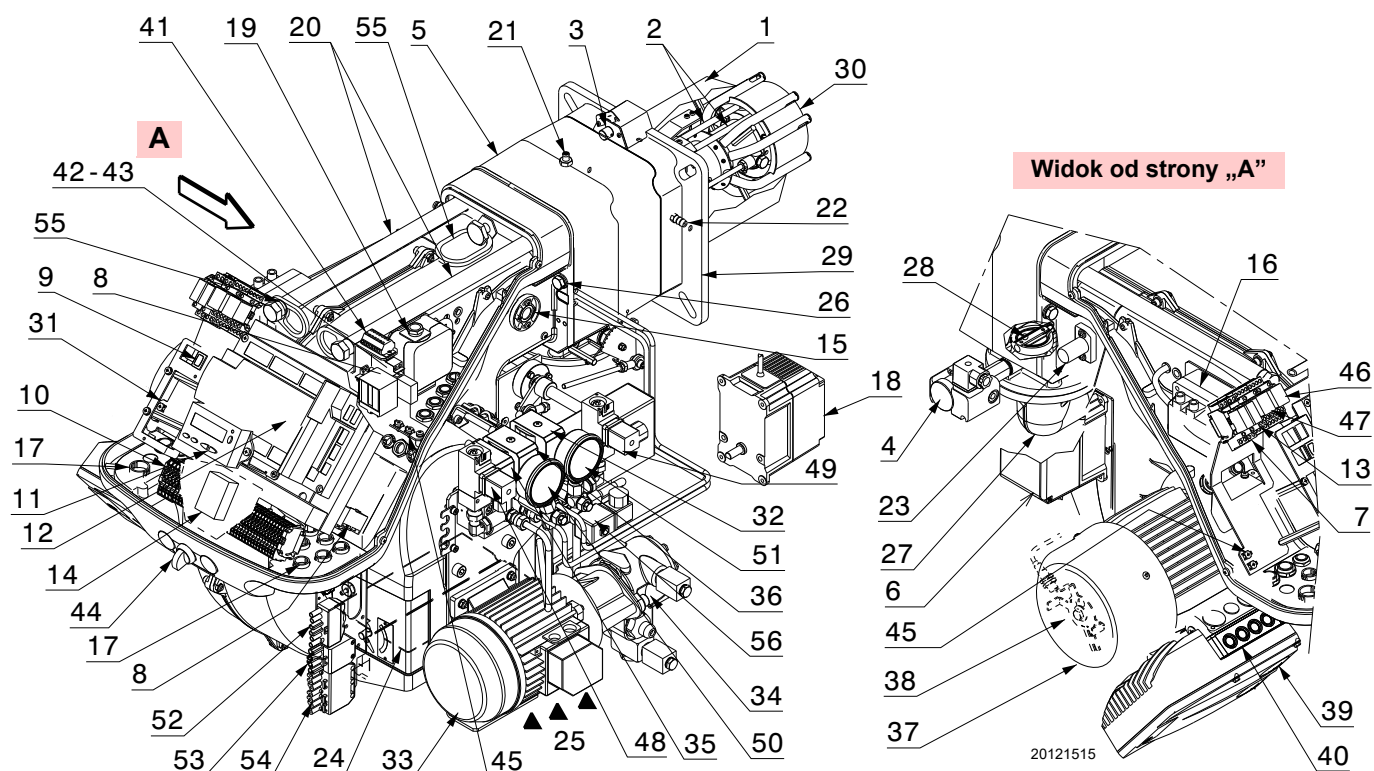

Rys. 5

- | | | | |
|----|-----------------------------------------------------------------------------|----|--------------------------------------------------|
| 1 | Głowica spalania | 30 | Dysk stabilności płomienia |
| 2 | Elektrody zapłonowe | 31 | Wspornik do użytku regulatora mocy RWF50 (opcja) |
| 3 | Śruba do regulacji głowicy spalania | 32 | Zawór zwrotny (VR) |
| 4 | Presostat maksymalnego ciśnienia gazu | 33 | Silnik pompy |
| 5 | Tuleja | 34 | Pompa |
| 6 | Serwomotor paliwa | 35 | Zawór bezpieczeństwa |
| 7 | Przełącznik „K4” | 36 | Zawór roboczy |
| 8 | Rozrusznik silnika pompy | 37 | Silnik wentylatora |
| 9 | Przełącznik OFF/ON (0-1) | 38 | Czujnik obrotów |
| 10 | Tabliczka zaciskowa do podłączenia elektrycznego | 39 | Falownik |
| 11 | Panel operatora z wyświetlaczem LCD | 40 | Dioda LED stanu falownika |
| 12 | Sterownik płomienia i kontrola stosunku powietrza do paliwa | 41 | Tabliczka zaciskowa czujnika obrotów i falownika |
| 13 | Przełącznik „K3” | 42 | Przełącznik „K1” |
| 14 | Filtr przeciwzakłóceńowy | 43 | Przełącznik „K2” |
| 15 | Okienko inspekcyjne płomienia | 44 | Przełącznik „OIL-EXT-GAS” |
| 16 | Transformator zapłonowy | 45 | Złącza uziemieniowe |
| 17 | Prowadnice kablowe do połączeń elektrycznych wykonywanych przez instalatora | 46 | Przełącznik z wyłącznikiem czasowym „KO” |
| 18 | Serwomotor powietrza | 47 | Przełącznik z wyłącznikiem czasowym „KG” |
| 19 | Presostat powietrza | 48 | Presostat min. oleju |
| 20 | Prowadnice do otwierania palnika i kontroli głowicy spalania | 49 | Presostat maks. oleju |
| 21 | Pomiar ciśnienia gazu i śruba stała głowicy | 50 | Manometr na wlocie dyszy |
| 22 | Pomiar ciśnienia powietrza | 51 | Manometr na wylocie dyszy |
| 23 | Czujnik płomienia | 52 | Gniazdo 6-biegunowe |
| 24 | Przepustnica powietrza | 53 | Gniazdo 4-biegunowe |
| 25 | Wlot powietrza w wentylatorze | 54 | Gniazdo 7-biegunowe |
| 26 | Śruby do zamocowania wentylatora w tulei | 55 | Pierścienie do podnoszenia |
| 27 | Przewód doprowadzający gaz | 56 | Zawór zwrotny (VR1) (tylko dla RLS 120/EVi) |
| 28 | Zawór motylkowy gazu | | |
| 29 | Kołnierz do zamocowania na kotle | | |

3.12 Sterownik płomienia stosunku powietrza do paliwa (LMV 26...)

Ważne informacje



UWAGA

W celu uniknięcia wypadków przy pracy, strat materialnych i/lub szkód dla środowiska należy działać zgodnie z poniższymi zaleceniami!

Sterownik płomienia jest urządzeniem zabezpieczającym! Należy unikać jego otwierania, modyfikowania lub wymuszania działania. Riello S.p.A. nie jest odpowiedzialne za ewentualne szkody wynikające z niedozwolonego działania!

**Ryzyko wybuchu!**

Błędna konfiguracja może spowodować doładowanie paliwa, co grozi wybuchem! Operatorzy muszą być świadomi, że błędne ustawienie sterownika płomienia, urządzenia do wyświetlania i obsługi oraz pozycji siłowników paliwa i/lub powietrza może stwarzać niebezpieczeństwo podczas pracy palnika.

Sterownik płomienia stanowi system sterowania palników wykorzystujący mikroprocesor i wyposażony w komponenty do regulacji i nadzoru palników nadmuchiowych o średniej i dużej mocy.

W sterownik płomienia wbudowane są następujące komponenty:

- system obsługi palnika wyposażony w kontrolę szczelności;
- urządzenie elektroniczne kontrolujące stosunek paliwa / powietrza maksymalnie z 2 siłownikami;
- Interfejs Modbus.



UWAGA

W celu zachowania bezpieczeństwa i niezawodności sterownika płomienia należy postępować zgodnie z instrukcjami:

- Wszystkie działania (montaż, instalacja i pomoc itp.) muszą być wykonywane przez wykwalifikowanych pracowników.
- Przed wykonaniem modyfikacji należy całkowicie odłączyć instalację od zasilania (wyłącznik wielobiegunowy). Sprawdzić, czy instalacja nie znajduje się pod napięciem i czy nie ma możliwości jej nieumyślnego włączenia. W przeciwnym razie istnieje ryzyko porażenia prądem.
- Odpowiedni montaż stanowi ochronę przed ryzykiem porażenia na sterowniku płomienia i wszystkich podłączonych częściach elektrycznych.
- Po każdej interwencji (montaż, instalacja, pomoc techniczna itp.) należy sprawdzić, czy okablowanie jest prawidłowe i czy prawidłowo ustawiono parametry, czyli wykonać kontrole bezpieczeństwa.
- Upadki i uderzenia mogą źle wpłynąć na zabezpieczenia. W tym wypadku sterownik płomienia nie może być uruchamiany, nawet jeśli nie ma ewidentnych uszkodzeń.
- Podczas programowania krzywych kontroli stosunku powietrze-paliwo, technik musi stale kontrolować jakość procesu spalania (na przykład za pomocą analizatora gazu) i w przypadku nieodpowiednich wartości spalania lub niebezpiecznych warunków, podjąć odpowiednie działania, wyłączając system ręcznie.
- Wtyczki kabli podłączeniowych lub inne akcesoria można odłączyć tylko przy wyłączonym systemie.

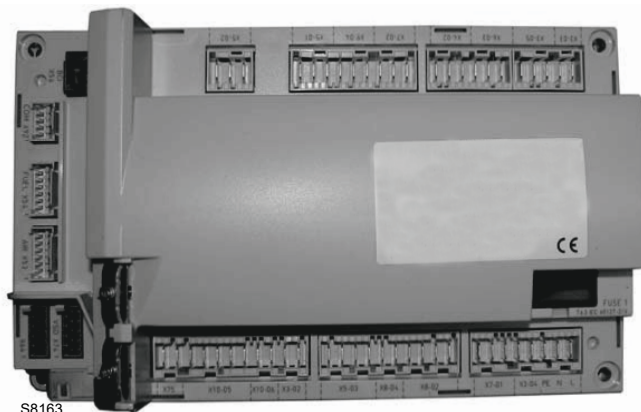

Rys. 6

- Podłączenia do siłowników nie zapewniają bezpiecznego odseparowania od napięcia sieciowego. Przed podłączeniem lub wymianą siłowników instalację należy wyłączyć. Należy unikać warunków, które mogą sprzyjać powstawaniu skroplin i gromadzeniu się wilgoci. W przeciwnym wypadku, przed ponownym uruchomieniem należy sprawdzić, czy sterownik płomienia jest całkowicie i idealnie suchy!
- Należy unikać gromadzenia się ładunków elektrostatycznych, które w razie kontaktu może uszkodzić elementy elektroniczne sterownika płomienia.
- Należy unikać gromadzenia się ładunków elektrostatycznych, które w razie kontaktu może uszkodzić elementy elektroniczne sterownika płomienia.

Dane techniczne

| | | |
|-----------------------------------|----------------------------------------------------------------|-------------------------------------------------------------|
| Sterownik płomienia | Napięcie sieci | AC 230 V -15 % / +10 % |
| | Częstotliwość sieci | 50 / 60 Hz ±6 % |
| | Pochłanianie mocy | < 30 W |
| | Klasa bezpieczeństwa | I, z komponentami zgodnymi z II i III według DIN EN 60730-1 |
| Obciążenie na zaciskach „Wejścia” | Bezpiecznik sterownika płomienia (serwisowalny) | 6,3 AT |
| | Podnapięcie | |
| | – Wyłączenie bezpieczeństwa z pozycji napięcia sieciowego | < AC 190 V |
| | – Ponowne włączenie przy ponownym wzroście napięcia sieciowego | > AC 195 V |
| Długość przewodów | – Linia główna AC 230 V | Maks. 100 m (100 pF / m) |
| | – Obciążenie kontrolne (TL1-TL2) | Maks. 20 m (100 pF/m) |
| | – Zewnętrzny przycisk odblokowania (RS) | Maks. 20 m (100 pF/m) |
| | – Wyjście obciążenia (DC 0/2...10V) | Maks. 10 m (100 pF/m) |
| | – Zawór paliwowy | Maks. 3 m (100 pF/m) |
| | – Pozostałe linie | Maks. 3 m (100 pF/m) |
| Warunki środowiskowe | Przechowywanie | DIN EN 60721-3-1 |
| | – Warunki klimatyczne | Klasa 1K3 |
| | – Warunki mechaniczne | Klasa 1M2 |
| | – Zakres temperatur | -20 ... +60°C |
| | – Wilgotność | < 95% UR |
| | Transport | DIN EN 60721-3-2 |
| | – Warunki klimatyczne | Klasa 2K2 |
| | – Warunki mechaniczne | Klasa 2M2 |
| | – Zakres temperatur | -30 ... +60°C |
| | – Wilgotność | < 95% UR |
| | Działanie | DIN EN 60721-3-3 |
| | – Warunki klimatyczne | Klasa 3K3 |
| | – Warunki mechaniczne | Klasa 3M3 |
| | – Zakres temperatur | -20 ... +60°C |
| | – Wilgotność | < 95% UR |

Tab. F



UWAGA

Kondensacja, tworzenie się lodu i przedostawanie się wody nie są dozwolone!

3.12.1 Sekwencja działania palnika (działanie na gaz)

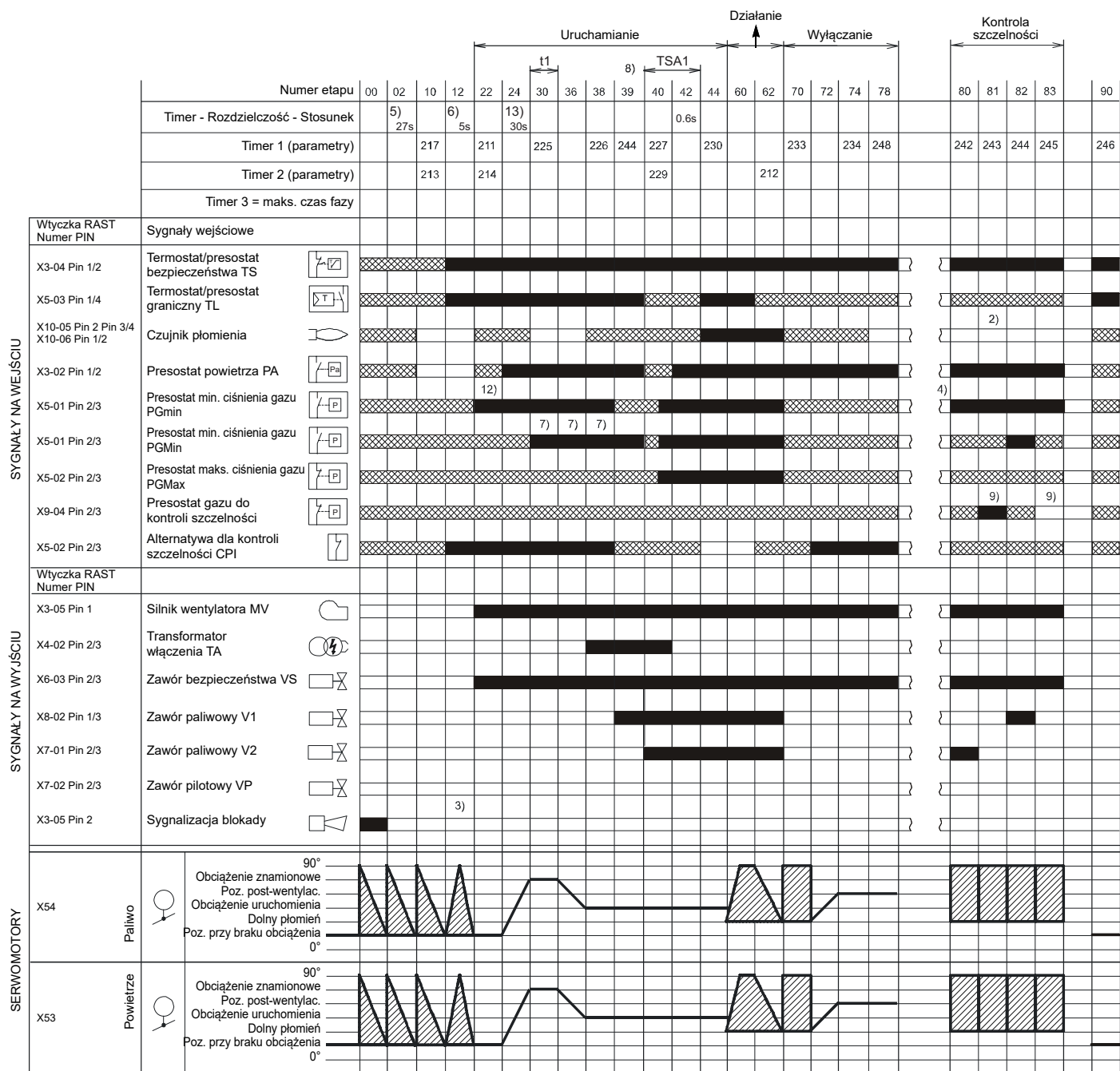

S8870

Rys. 7

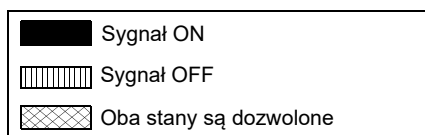

3.12.2 Sekwencja działania palnika (działanie na olej opałowy)

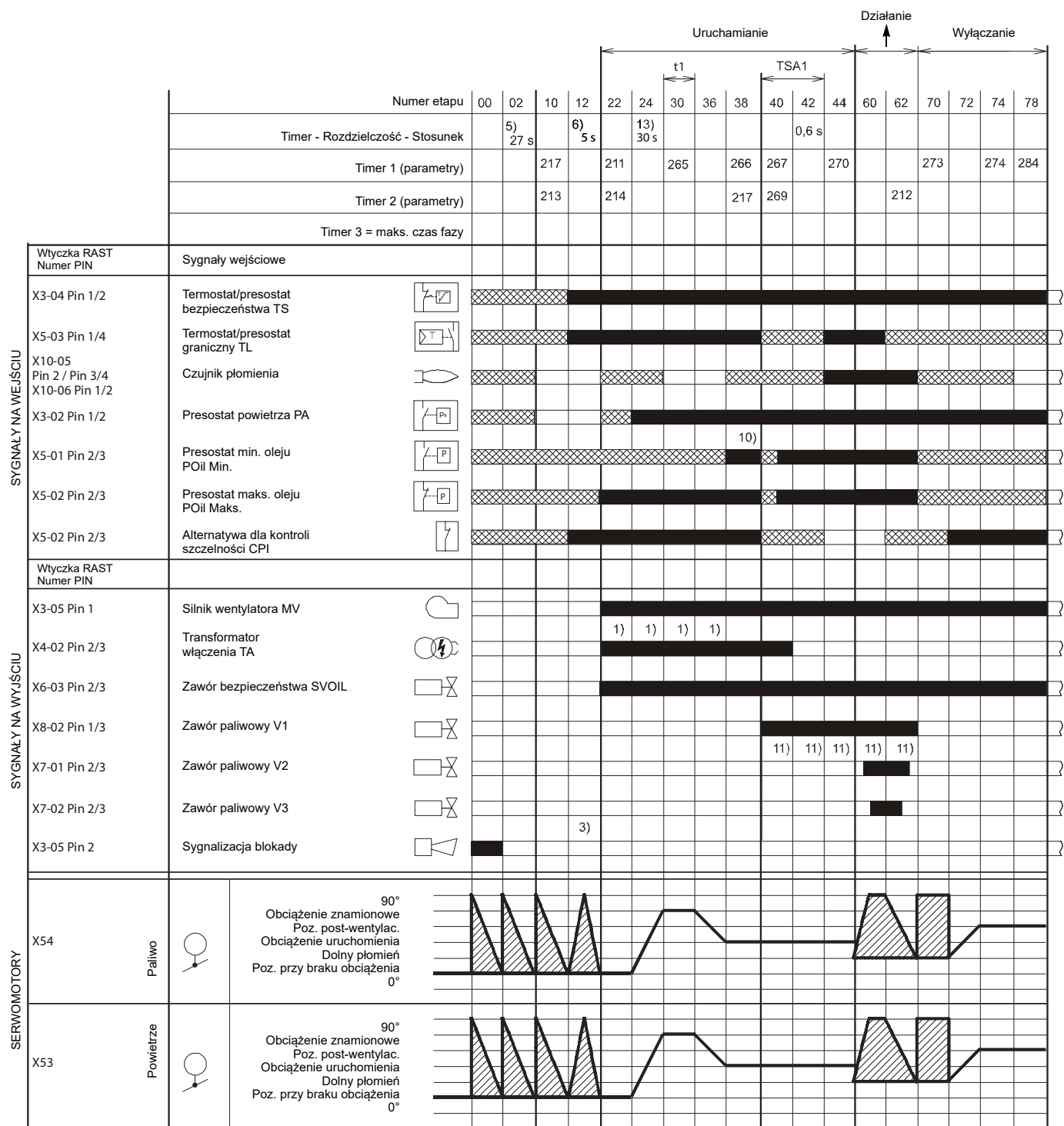

S9230

Rys. 8

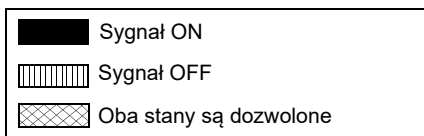

3.12.3 Lista faz (działanie na gaz)

| Faza | Opis |
|------|----------------------------------------------------------------|
| Ph00 | Faza zablokowania |
| Ph02 | Faza bezpieczeństwa |
| Ph10 | Zamykanie zawieszzone |
| Ph12 | Standby |
| Ph22 | Silnik wentylatora (MV) = ON Zawór bezpieczeństwa (VS) = ON |
| Ph24 | Palnik ustawia się pozycji wentylacji wstępnej |
| Ph30 | Czas wentylacji wstępnej |
| Ph36 | Palnik ustawia się w pozycji zapłonu |
| Ph38 | Faza włączania na (TA) = ON |
| Ph39 | Test presostatu minimalnego ciśnienia gazu (PGmin) |
| Ph40 | Zawór paliwowy (V) = ON |
| Ph42 | Włączenie (TA) = OFF |
| Ph44 | t44 = czas przerwy 1 |
| Ph60 | Działanie |
| Ph62 | Palnik ustawia się w pozycji wyłączenia |
| Ph70 | t13 = czas post-spalania |
| Ph72 | Palnik ustawia się pozycji post-wentylacji |
| Ph74 | t8 = czas post-wentylacji |
| Ph78 | t3 = czas post-wentylacji |
| Ph80 | Czas opróżniania (kontrola szczelności zaworów) |
| Ph81 | Czas testu atmosferycznego (kontrola szczelności zaworów) |
| Ph82 | Czas uzupełniania (kontrola szczelności zaworów) |
| Ph83 | Czas testu ciśnienia (kontrola szczelności zaworów) |
| Ph90 | Czas oczekiwania na brak ciśnienia |

Tab. G

3.12.4 Lista faz (działanie na olej opałowy)

| Faza | Opis |
|------|---------------------------------------------------------------------------------------------------------------------------------------------------------|
| Ph00 | Faza zablokowania |
| Ph02 | Faza bezpieczeństwa |
| Ph10 | Zamykanie zawieszzone |
| Ph12 | Standby |
| Ph22 | Silnik wentylatora (MV) = ON Silnik pompy (MP) = ON Zawór bezpieczeństwa (SVOIL) = ON Test przełącznika maksymalnego ciśnienia oleju (POilmax) |
| Ph24 | Palnik ustawia się pozycji wentylacji wstępnej |
| Ph30 | Czas wentylacji wstępnej |
| Ph36 | Palnik ustawia się w pozycji zapłonu |
| Ph38 | Faza włączania na (TA) = ON Test przełącznika minimalnego ciśnienia oleju (POilmin) |
| Ph40 | Zawór paliwowy (V) = ON |
| Ph42 | Włączenie (TA) = OFF |
| Ph44 | t44 = czas przerwy 1 |
| Ph60 | Działanie |
| Ph62 | Palnik ustawia się w pozycji wyłączenia |
| Ph70 | t13 = czas post-spalania |
| Ph72 | Palnik ustawia się pozycji post-wentylacji |
| Ph74 | t8 = czas post-wentylacji |
| Ph78 | t3 = czas post-wentylacji |

Tab. H

3.13 Działanie panelu operatora

Sterownik płomienia LMV 26...jest połączony bezpośrednio z panelem operatora (Rys. 9).

Przyciski umożliwiają zaprogramowanie menu działania i diagnostyki.

System obsługi palnika, jest wyświetlany na wyświetlaczu LCD (Rys. 10). Aby ułatwić diagnostykę, wyświetlacz pokazuje stan działania, rodzaj problemu i moment jego wystąpienia.



UWAGA

- Postępować zgodnie z niżej podanymi procedurami i regulacjami.
- Wszystkie działania (montaż, instalacja i pomoc itp.) muszą być wykonywane przez wykwalifikowanych pracowników.
- Jeśli wyświetlacz i panel operatora są brudne, należy je wyczyścić suchą szmatką.
- Zabezpieczyć panel przed zbyt wysokimi temperaturami i płynami.

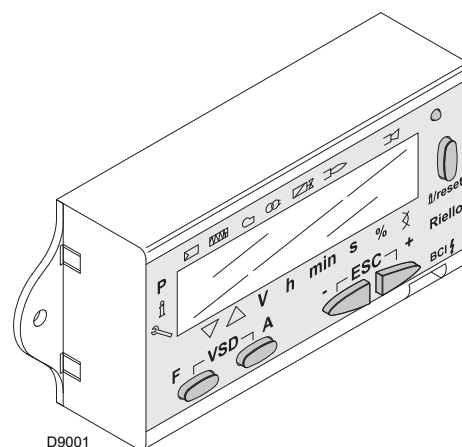

Rys. 9

3.13.1 Opis symboli na wyświetlaczu

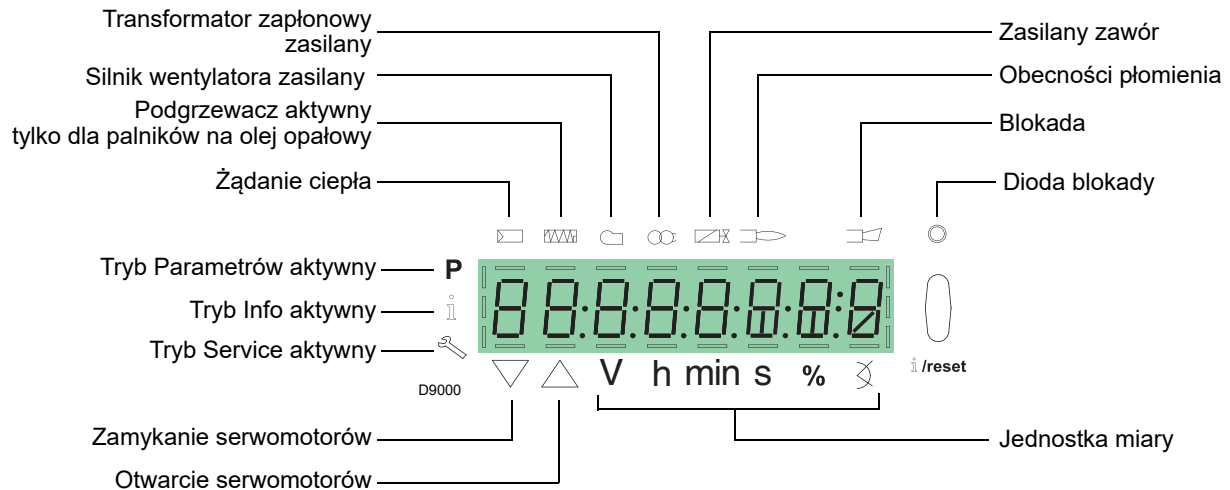

Rys. 10

Jasność wyświetlacza może być regulowana od 0 ... 100% z parametrem 126.

3.13.2 Opis przycisków

| Przycisk | Przycisk | Funkcja |
|----------|----------------------------------------------|-------------------------------------------------------------------------------------------------------------------------------------------------------------------------------------------------------------------------------------------------------------------------------------------------------------------------------------------------------------------------------------------------------------------------------------------------------------------------------------------------------------------------------------------------------------------|
| | Przycisk F | Aby wyregulować serwowmotor paliwa (należy trzymać wciśnięty i wyregulować wartość naciskając lub) |
| | Przycisk A | Aby wyregulować serwowmotor powietrza (należy trzymać wciśnięty i wyregulować wartość naciskając lub) |
| | Przyciski A i F Funkcja VSD | Aby zmienić parametr ustawienia trybu P (nacisnąć jednocześnie i plus lub) |
| | Przycisk Info i Enter | <ul style="list-style-type: none"> • Enter do Trybu Parametrów • Reset w przypadku blokady • Dostęp do niższego poziomu menu • Do nawigacji w Trybie Info lub Service i pozwala na: <ul style="list-style-type: none"> – wybór parametru (migający symbol) (nacisnąć na <1 s) – dostęp do niższego poziomu menu (nacisnąć na 1...3 s) – dostęp do wyższego poziomu menu (nacisnąć na 3...8 s) – dostęp do innego Trybu (nacisnąć na > 8 s) |
| | Przycisk - | Zmniejszenie wartości <ul style="list-style-type: none"> – Dostęp do niższego punktu krzywej modulacji – Przewijanie listy parametrów |
| | Przycisk + | Zwiększenie wartości <ul style="list-style-type: none"> – Dostęp do wyższego punktu krzywej modulacji – Przewijanie listy parametrów |
| | Przyciski - i + | Funkcja wyjścia (ESC) (nacisnąć jednocześnie i) <ul style="list-style-type: none"> – Niepotwierdzenie wartości – Dostęp do wyższego poziomu menu |

Tab. I

3.14 Serwomotory

Wstęp

Serwomotory są sterowane przez sterownik płomienia, który stale weryfikuje ich położenie za pomocą sygnału zwrotnego z czujnika optycznego wewnątrz serwomotoru.



UWAGA

Z tego względu surowo zabrania się usuwania pokrywy serwomotorów.

Pozycję serwomotorów w stopniach można zobaczyć na wyświetlaczu panelu operatora.

Patrz paragraf „**Lista parametrów**” na str. 49, parametr 922, wskaźnik „0” dla serwomotoru paliwa, wskaźnik „1” dla serwomotoru powietrza.

Serwomotory są elektrycznie podłączone do sterownika płomienia za pomocą złączy typu RAST 2.5.

Podczas konserwacji lub wymiany serwomotorów należy zwrócić uwagę, aby nie zamienić miejscami łączników.

Postępować zgodnie ze wskazówkami na schematach obwodów lub sitodrukiem na pokrywie sterownika płomienia.

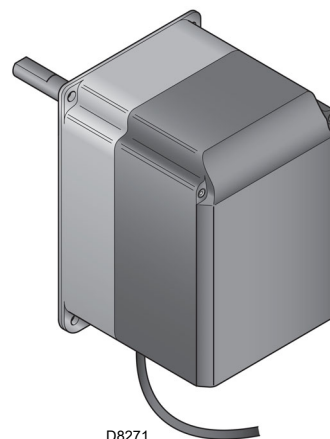

D8271

Rys. 11

Dane techniczne

| Model | SQM33.5... |
|-----------------------|-------------------------------------------------------------------------------------------------------------------------------|
| Rodzaj silnika | Krokowy |
| Zasilanie elektryczne | AC/DC 24 V |
| Stopień ochrony | IP54 |
| Zakres roboczy | 0-90° |
| Czas otwarcia 0-90° | 5 s |
| Moment obrotowy | 3 Nm |
| Pobór mocy | 10 W |
| Obracanie | Zgodnie z kierunkiem ruchu wskazówek zegara / Przeciwnie do ruchu wskazówek zegara (wybierany z poziomu sterownika płomienia) |

Tab. J

4 Instalacja

4.1 Informacje dotyczące bezpieczeństwa instalacji

Po odpowiednim wyczyszczeniu całego obszaru wokół miejsca przeznaczonego na instalację palnika i po zapewnieniu prawidłowego oświetlenia otoczenia należy przystąpić do czynności instalacji.



Wszystkie czynności instalacji, konserwacji i demontażu muszą być bezwzględnie wykonywane po odłączeniu z sieci elektrycznej.



Instalacja palnika musi być przeprowadzona przez upoważnionych pracowników, zgodnie z niniejszym podręcznikiem oraz zgodnie z obowiązującymi normami oraz przepisami.



Powietrze spalania obecne w kotle musi być pozbawione niebezpiecznych mieszanek (takich jak chlorek, fluor, halogen); jeśli są obecne, zaleca się jeszcze częstsze przeprowadzanie czyszczenia i konserwacji.

4.2 Transport bliski

Na opakowanie palnika składa się drewniany podest, w związku z tym można go przenosić, gdy jest jeszcze opakowany za pomocą wózka paletowego lub podnośnika widłowego.



Transport bliski palnika może być bardzo niebezpieczny, jeśli nie jest wykonywany z zachowaniem maksymalnej ostrożności: osoby nieuprawnione nie powinny przebywać w pobliżu; należy sprawdzić, czy dostępne części są całe i oryginalne.

Należy się upewnić czy strefa, w której przenoszony jest palnik jest otwarta i czy znajduje się tam wystarczająca przestrzeń potrzebna w razie ucieczki, czyli wolne i bezpieczne miejsce, gdzie można się szybko przemieścić w razie upadku palnika.

W czasie transportu bliskiego ładunek powinien znajdować się w maksymalnej odległości od ziemi wynoszącej 20-25 cm.



Po umieszczeniu palnika w pobliżu miejsca jego instalacji należy w odpowiedni sposób zutylizować wszystkie części opakowania, dzieląc materiały zgodnie z ich rodzajem.



Przed przystąpieniem do instalacji należy w odpowiedni sposób wyczyścić cały teren wokół strefy instalacji palnika.

4.3 Kontrole wstępne

Kontrola dostawy



Po zdjęciu opakowania należy się upewnić, że jego zawartość jest kompletna. W przypadku wątpliwości nie używać palnika i zwrócić się do dostawcy.



Elementy opakowania (drewniana klatka, kartonowe pudełko, gwoździe, zaciski, plastikowe torebki itp.) nie mogą być pozostawione, ponieważ są potencjalnym źródłem zagrożenia i zanieczyszczenia, muszą zostać usunięte i umieszczone w powołanym do tego miejscu.

Kontrola cech palnika

Należy skontrolować tabliczkę znamionową palnika, na której znajdują się następujące dane:

- model (A) i rodzaj palnika (B);
- rok produkcji zapisany w zabezpieczony sposób (C);
- numer identyfikacyjny (D);
- dane dotyczące zasilania elektrycznego oraz stopnia ochrony (E);
- pobór mocy elektrycznej (F);
- rodzaje stosowanego gazu i odpowiednie ciśnienie zasilania (G);

- dane dotyczące minimalnej i maksymalnej możliwej mocy palnika (H) (patrz Zakres roboczy).
- Uwaga.** Moc palnika musi być zgodna z zakresem pracy kotła;
- kategoria urządzenia/państw przeznaczenia (I).

| | | | | | |
|-----------|-------------------------------------------|---|---|---|---|
| | | A | | B | |
| | | D | | C | |
| | | E | | F | |
| GAS-KAASU | <input checked="" type="checkbox"/> FAM.2 | G | G | H | H |
| GAZ-AEPIO | <input type="checkbox"/> FAM.3 | G | G | H | H |
| I | | | | | |
| L | | | | | |
| M | | | | | |
| N | | | | | |
| O | | | | | |
| P | | | | | |
| Q | | | | | |
| R | | | | | |
| S | | | | | |
| T | | | | | |
| U | | | | | |
| V | | | | | |
| W | | | | | |
| X | | | | | |
| Y | | | | | |
| Z | | | | | |
| AA | | | | | |
| AB | | | | | |
| AC | | | | | |
| AD | | | | | |
| AE | | | | | |
| AF | | | | | |
| AG | | | | | |
| AH | | | | | |
| AI | | | | | |
| AJ | | | | | |
| AK | | | | | |
| AL | | | | | |
| AM | | | | | |
| AN | | | | | |
| AO | | | | | |
| AP | | | | | |
| AQ | | | | | |
| AR | | | | | |
| AS | | | | | |
| AT | | | | | |
| AU | | | | | |
| AV | | | | | |
| AW | | | | | |
| AX | | | | | |
| AY | | | | | |
| AZ | | | | | |
| BA | | | | | |
| BB | | | | | |
| BC | | | | | |
| BD | | | | | |
| BE | | | | | |
| BF | | | | | |
| BG | | | | | |
| BH | | | | | |
| BI | | | | | |
| BJ | | | | | |
| BK | | | | | |
| BL | | | | | |
| BM | | | | | |
| BN | | | | | |
| BO | | | | | |
| BP | | | | | |
| BQ | | | | | |
| BR | | | | | |
| BS | | | | | |
| BT | | | | | |
| BU | | | | | |
| BV | | | | | |
| BW | | | | | |
| BX | | | | | |
| BY | | | | | |
| BZ | | | | | |
| CA | | | | | |
| CB | | | | | |
| CC | | | | | |
| CD | | | | | |
| CE | | | | | |
| CF | | | | | |
| CG | | | | | |
| CH | | | | | |
| CI | | | | | |
| CJ | | | | | |
| CK | | | | | |
| CL | | | | | |
| CM | | | | | |
| CN | | | | | |
| CO | | | | | |
| CP | | | | | |
| CQ | | | | | |
| CR | | | | | |
| CS | | | | | |
| CT | | | | | |
| CU | | | | | |
| CV | | | | | |
| CW | | | | | |
| CX | | | | | |
| CY | | | | | |
| CZ | | | | | |
| DA | | | | | |
| DB | | | | | |
| DC | | | | | |
| DD | | | | | |
| DE | | | | | |
| DF | | | | | |
| DG | | | | | |
| DH | | | | | |
| DI | | | | | |
| DJ | | | | | |
| DK | | | | | |
| DL | | | | | |
| DM | | | | | |
| DN | | | | | |
| DO | | | | | |
| DP | | | | | |
| DQ | | | | | |
| DR | | | | | |
| DS | | | | | |
| DT | | | | | |
| DU | | | | | |
| DV | | | | | |
| DW | | | | | |
| DX | | | | | |
| DY | | | | | |
| DZ | | | | | |
| EA | | | | | |
| EB | | | | | |
| EC | | | | | |
| ED | | | | | |
| EE | | | | | |
| EF | | | | | |
| EG | | | | | |
| EH | | | | | |
| EI | | | | | |
| EJ | | | | | |
| EK | | | | | |
| EL | | | | | |
| EM | | | | | |
| EN | | | | | |
| EO | | | | | |
| EP | | | | | |
| EQ | | | | | |
| ER | | | | | |
| ES | | | | | |
| ET | | | | | |
| EU | | | | | |
| EV | | | | | |
| EW | | | | | |
| EX | | | | | |
| EY | | | | | |
| EZ | | | | | |
| FA | | | | | |
| FB | | | | | |
| FC | | | | | |
| FD | | | | | |
| FE | | | | | |
| FF | | | | | |
| FG | | | | | |
| FH | | | | | |
| FI | | | | | |
| FJ | | | | | |
| FK | | | | | |
| FL | | | | | |
| FM | | | | | |
| FN | | | | | |
| FO | | | | | |
| FP | | | | | |
| FQ | | | | | |
| FR | | | | | |
| FS | | | | | |
| FT | | | | | |
| FU | | | | | |
| FV | | | | | |
| FW | | | | | |
| FX | | | | | |
| FY | | | | | |
| FZ | | | | | |
| GA | | | | | |
| GB | | | | | |
| GC | | | | | |
| GD | | | | | |
| GE | | | | | |
| GF | | | | | |
| GG | | | | | |
| GH | | | | | |
| GI | | | | | |
| GJ | | | | | |
| GK | | | | | |
| GL | | | | | |
| GM | | | | | |
| GN | | | | | |
| GO | | | | | |
| GP | | | | | |
| GQ | | | | | |
| GR | | | | | |
| GS | | | | | |
| GT | | | | | |
| GU | | | | | |
| GV | | | | | |
| GW | | | | | |
| GX | | | | | |
| GY | | | | | |
| GZ | | | | | |
| HA | | | | | |
| HB | | | | | |
| HC | | | | | |
| HD | | | | | |
| HE | | | | | |
| HF | | | | | |
| HG | | | | | |
| HH | | | | | |
| HI | | | | | |
| HJ | | | | | |
| HK | | | | | |
| HL | | | | | |
| HM | | | | | |
| HN | | | | | |
| HO | | | | | |
| HP | | | | | |
| HQ | | | | | |
| HR | | | | | |
| HS | | | | | |
| HT | | | | | |
| HU | | | | | |
| HV | | | | | |
| HW | | | | | |
| HX | | | | | |
| HY | | | | | |
| HZ | | | | | |
| IA | | | | | |
| IB | | | | | |
| IC | | | | | |
| ID | | | | | |
| IE | | | | | |
| IF | | | | | |
| IG | | | | | |
| IH | | | | | |
| II | | | | | |
| IJ | | | | | |
| IK | | | | | |
| IL | | | | | |
| IM | | | | | |
| IN | | | | | |
| IO | | | | | |
| IP | | | | | |
| IQ | | | | | |
| IR | | | | | |
| IS | | | | | |
| IT | | | | | |
| IU | | | | | |
| IV | | | | | |
| IW | | | | | |
| IX | | | | | |
| IY | | | | | |
| IZ | | | | | |
| JA | | | | | |
| JB | | | | | |
| JC | | | | | |
| JD | | | | | |
| JE | | | | | |
| JF | | | | | |
| JG | | | | | |
| JH | | | | | |
| JI | | | | | |
| JJ | | | | | |
| JK | | | | | |
| JL | | | | | |
| JM | | | | | |
| JN | | | | | |
| JO | | | | | |
| JP | | | | | |
| JQ | | | | | |
| JR | | | | | |
| JS | | | | | |
| JT | | | | | |
| JU | | | | | |
| JV | | | | | |
| JW | | | | | |
| JX | | | | | |
| JY | | | | | |
| JZ | | | | | |
| KA | | | | | |
| KB | | | | | |
| KC | | | | | |
| KD | | | | | |
| KE | | | | | |
| KF | | | | | |
| KG | | | | | |
| KH | | | | | |
| KI | | | | | |
| KJ | | | | | |
| KK | | | | | |
| KL | | | | | |
| KM | | | | | |
| KN | | | | | |
| KO | | | | | |
| KP | | | | | |
| KQ | | | | | |
| KR | | | | | |
| KS | | | | | |
| KT | | | | | |
| KU | | | | | |
| KV | | | | | |
| KW | | | | | |
| KX | | | | | |
| KY | | | | | |
| KZ | | | | | |
| LA | | | | | |
| LB | | | | | |
| LC | | | | | |
| LD | | | | | |
| LE | | | | | |
| LF | | | | | |
| LG | | | | | |
| LH | | | | | |
| LI | | | | | |
| LJ | | | | | |
| LK | | | | | |
| LL | | | | | |
| LM | | | | | |
| LN | | | | | |
| LO | | | | | |
| LP | | | | | |
| LQ | | | | | |
| LR | | | | | |
| LS | | | | | |
| LT | | | | | |
| LU | | | | | |
| LV | | | | | |
| LW | | | | | |
| LX | | | | | |
| LY | | | | | |
| LZ | | | | | |
| MA | | | | | |
| MB | | | | | |
| MC | | | | | |
| MD | | | | | |
| ME | | | | | |
| MF | | | | | |
| MG | | | | | |
| MH | | | | | |
| MI | | | | | |
| MJ | | | | | |
| MK | | | | | |
| ML | | | | | |
| MM | | | | | |
| MN | | | | | |
| MO | | | | | |
| MP | | | | | |
| MQ | | | | | |
| MR | | | | | |
| MS | | | | | |
| MT | | | | | |
| MU | | | | | |
| MV | | | | | |
| MW | | | | | |
| MX | | | | | |
| MY | | | | | |
| MZ | | | | | |
| NA | | | | | |
| NB | | | | | |
| NC | | | | | |
| ND | | | | | |
| NE | | | | | |
| NF | | | | | |
| NG | | | | | |
| NH | | | | | |
| NI | | | | | |
| NJ | | | | | |
| NK | | | | | |
| NL | | | | | |
| NM | | | | | |
| NN | | | | | |
| NO | | | | | |
| NP | | | | | |
| NQ | | | | | |
| NR | | | | | |
| NS | | | | | |
| NT | | | | | |
| NU | | | | | |
| NV | | | | | |
| NW | | | | | |
| NX | | | | | |
| NY | | | | | |
| NZ | | | | | |
| OA | | | | | |
| OB | | | | | |
| OC | | | | | |
| OD | | | | | |
| OE | | | | | |
| OF | | | | | |
| OG | | | | | |
| OH | | | | | |
| OI | | | | | |
| OJ | | | | | |
| OK | | | | | |
| OL | | | | | |
| OM | | | | | |
| ON | | | | | |
| OO | | | | | |
| OP | | | | | |
| OQ | | | | | |
| OR | | | | | |
| OS | | | | | |
| OT | | | | | |
| OU | | | | | |
| OV | | | | | |
| OW | | | | | |
| OX | | | | | |
| OY | | | | | |
| OZ | | | | | |
| PA | | | | | |
| PB | | | | | |
| PC | | | | | |
| PD | | | | | |
| PE | | | | | |
| PF | | | | | |
| PG | | | | | |
| PH | | | | | |
| PI | | | | | |
| PJ | | | | | |
| PK | | | | | |
| PL | | | | | |
| PM | | | | | |
| PN | | | | | |
| PO | | | | | |
| PP | | | | | |
| PQ | | | | | |
| PR | | | | | |
| PS | | | | | |
| PT | | | | | |
| PU | | | | | |
| PV | | | | | |
| PW | | | | | |
| PX | | | | | |
| PY | | | | | |
| PZ | | | | | |
| QA | | | | | |
| QB | | | | | |
| QC | | | | | |
| QD | | | | | |
| QE | | | | | |
| QF | | | | | |
| QG | | | | | |
| QH | | | | | |
| QI | | | | | |
| QJ | | | | | |
| QK | | | | | |
| QL | | | | | |
| QM | | | | | |
| QN | | | | | |
| QO | | | | | |
| QP | | | | | |
| QQ | | | | | |
| QR | | | | | |
| QS | | | | | |
| QT | | | | | |
| QU | | | | | |
| QV | | | | | |
| QW | | | | | |
| QX | | | | | |
| QY | | | | | |
| QZ | | | | | |
| RA | | | | | |
| RB | | | | | |
| RC | | | | | |
| RD | | | | | |
| RE | | | | | |
| RF | | | | | |
| RG | | | | | |
| RH | | | | | |
| RI | | | | | |
| RJ | | | | | |
| RK | | | | | |
| RL | | | | | |
| RM | | | | | |
| RN | | | | | |
| RO | | | | | |
| RP | | | | | |
| RQ | | | | | |
| RR | | | | | |
| RS | | | | | |
| RT | | | | | |
| RU | | | | | |
| RV | | | | | |
| RW | | | | | |
| RX | | | | | |
| RY | | | | | |
| RZ | | | | | |
| SA | | | | | |
| SB | | | | | |
| SC | | | | | |
| SD | | | | | |
| SE | | | | | |
| SF | | | | | |
| SG | | | | | |
| SH | | | | | |
| SI | | | | | |
| SJ | | | | | |
| SK | | | | | |
| SL | | | | | |
| SM | | | | | |
| SN | | | | | |
| SO | | | | | |
| SP | | | | | |
| SQ | | | | | |
| SR | | | | | |
| SS | | | | | |
| ST | | | | | |
| SU | | | | | |
| SV | | | | | |
| SW | | | | | |
| SX | | | | | |
| SY | | | | | |
| SZ | | | | | |
| TA | | | | | |
| TB | | | | | |
| TC | | | | | |
| TD | | | | | |
| TE | | | | | |
| TF | | | | | |
| TG | | | | | |
| TH | | | | | |
| TI | | | | | |
| TJ | | | | | |
| TK | | | | | |
| TL | | | | | |
| TM | | | | | |
| TN | | | | | |
| TO | | | | | |
| TP | | | | | |
| TQ | | | | | |
| TR | | | | | |
| TS | | | | | |
| TT | | | | | |
| TU | | | | | |
| TV | | | | | |
| TW | | | | | |
| TX | | | | | |
| TY | | | | | |
| TZ | | | | | |
| UA | | | | | |
| UB | | | | | |
| UC | | | | | |
| UD | | | | | |
| UE | | | | | |
| UF | | | | | |
| UG | | | | | |
| UH | | | | | |
| UI | | | | | |
| UJ | | | | | |
| UK | | | | | |
| UL | | | | | |
| UM | | | | | |
| UN | | | | | |
| UO | | | | | |
| UP | | | | | |
| UQ | | | | | |
| UR | | | | | |
| US | | | | | |
| UT | | | | | |
| UU | | | | | |
| UV | | | | | |
| UW | | | | | |
| UX | | | | | |
| UY | | | | | |
| UZ | | | | | |
| VA | | | | | |
| VB | | | | | |
| VC | | | | | |
| VD | | | | | |
| VE | | | | | |
| VF | | | | | |
| VG | | | | | |
| VH | | | | | |
| VI | | | | | |
| VJ | | | | | |
| VK | | | | | |
| VL | | | | | |
| VM | | | | | |
| VN | | | | | |
| VO | | | | | |
| VP | | | | | |
| VQ | | | | | |
| VR | | | | | |
| VS | | | | | |
| VT | | | | | |
| VU | | | | | |

4.4 Pozycja działania



- Palnik może działać jedynie w pozycjach 1, 2, 3 i 4 (Rys. 13).
- Instalacja 1 jest najstosowniejsza, ponieważ jako jedyna pozwala na konserwację opisaną w dalszej części podręcznika.
- Instalacje 2, 3 i 4 umożliwiają działanie, jednak utrudniają operacje konserwacji i inspekcji głowicy spalania.



- Każda inna pozycja może pogorszyć prawidłowe działanie urządzenia.
- Instalacja 5 jest zabroniona ze względów bezpieczeństwa.

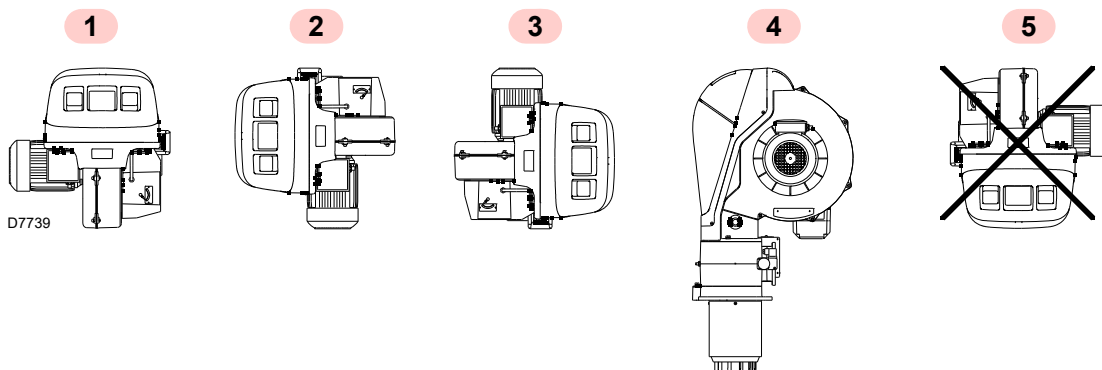

Rys. 13

4.5 Przygotowanie kotła

4.5.1 Nawiercanie płyty kotła

Przewiercić płytę zamykającą komorę spalania zgodnie z Rys. 14.

Pozycja gwintowanych otworów może być wyznaczona za pomocą osłony termicznej, w którą wyposażony jest palnik.

4.5.2 Długość dyszy przepływowej

Długość dyszy przepływowej dobiera się według wskazań producenta kotła i w każdym razie musi być ona większa od grubości drzwiczek kotła wraz z powłoką ogniotrwałą.

Dostępne długości L są wskazane w poniższej tabeli.

| Dysza przepływowa (mm) | Krótka |
|------------------------|--------|
| RLS 68/EVi MX | 260 |
| RLS 120/EVi MX | 260 |

Tab. K

W przypadku kotłów z przednim obiegiem dymów 13) (Rys. 16) lub z komorą z odwróceniem płomienia, należy wykonać osłonę ogniotrwałą 11), między warstwą ogniotrwałą kotła 12) a dyszą przepływową 10).

Osłona musi być tak wykonana, żeby umożliwiła wyciągnięcie dyszy przepływowej.

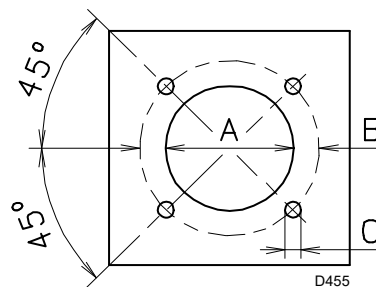

Rys. 14

| mm | A | B | C |
|----------------|-----|---------|-----|
| RLS 68/EVi MX | 195 | 275-325 | M12 |
| RLS 120/EVi MX | 195 | 275-325 | M12 |

Tab. L

4.6 Mocowanie palnika do kotła

Przed przymocowaniem palnika do kotła należy sprawdzić przez otwór dyszy przepływowej, czy elektrody są prawidłowo ustawione, jak na Rys. 25.

Jeśli kontrola wykaże nieprawidłowe ustawienie, należy odkręcić śrubę 1)(Rys. 15), wyjąć wewnętrzną część 2) z głowicy i dokonać kalibracji.



Przygotować odpowiedni system podnoszenia.

Następnie odseparować głowicę spalania od reszty palnika, (Rys. 16). W tym celu postępować w następujący sposób:

- poluzować 4 śruby 3) i ściągnąć pokrywę 1);
- odłączyć rury oleju opałowego, odkręcając dwa złącza 16);
- usunąć śruby 2) i pierścienie podnoszenia z dwóch przewodnic 5);
- odłączyć drążek 14) od przełącznika 15);
- odłączyć wlot presostatu maksymalnego ciśnienia gazu;
- wykręcić dwie śruby 4);
- cofnąć palnik na przewodnicach 5) o około 100 mm;
- odłączyć kable elektrod, a następnie ściągnąć cały palnik z przewodnic.

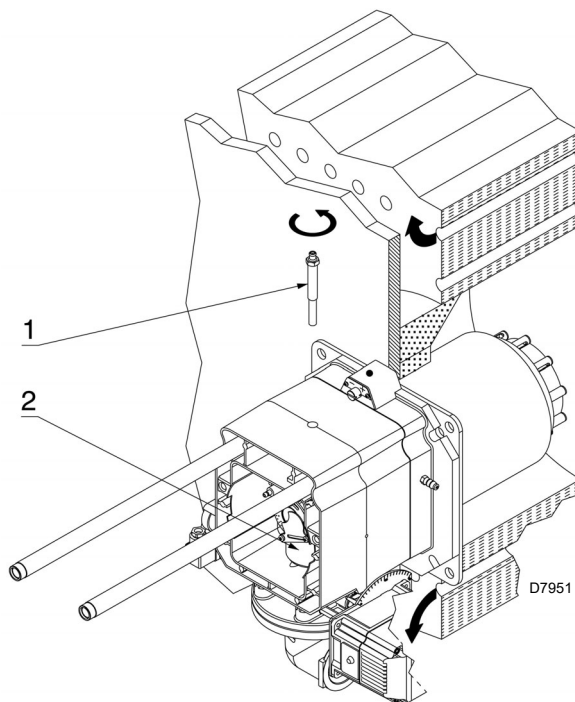

Rys. 15

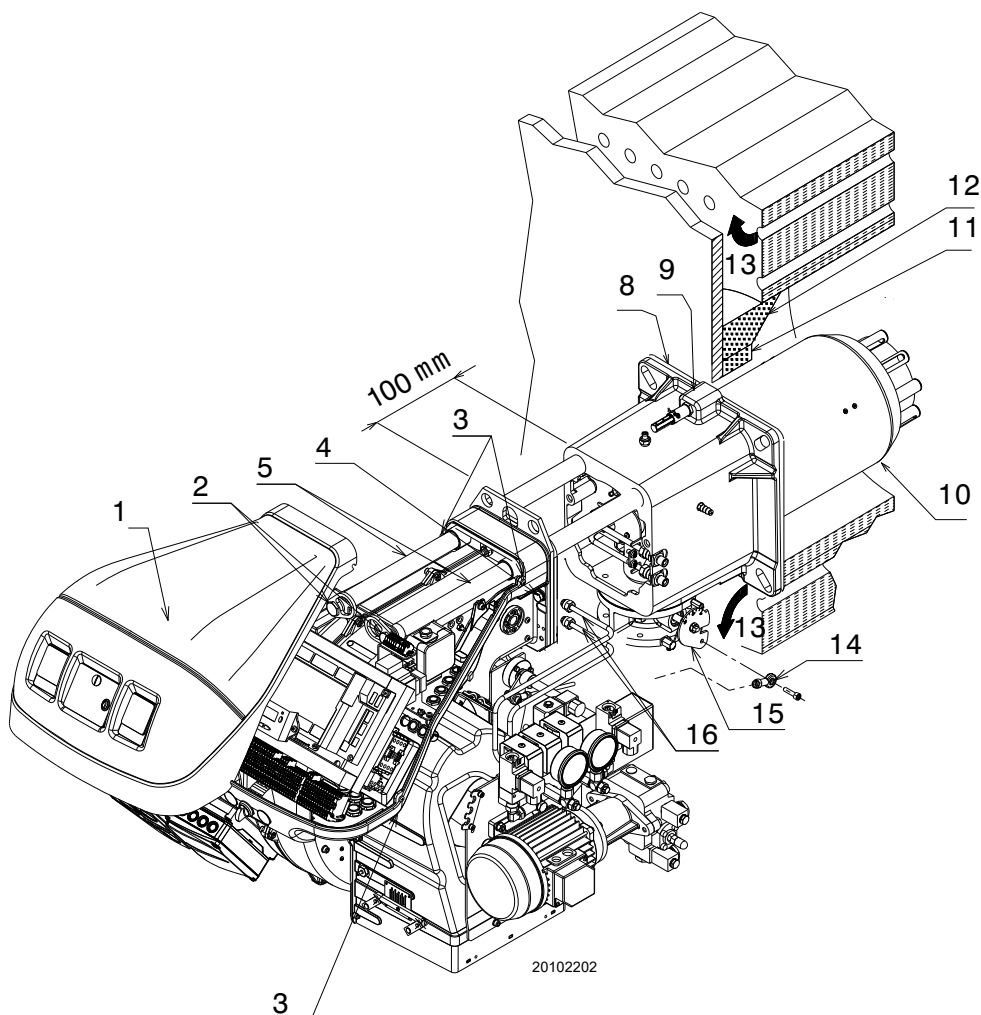

Rys. 16

4.7 Dysza

Palnik jest zgodny z wymaganiami dotyczącymi emisji przewidzianymi w normie EN 267. W celu zagwarantowania jednorodnych emisji konieczne jest używanie dysz zalecanych i/ lub innych wskazanych przez Riello w instrukcjach i ostrzeżeniach.



UWAGA

Zaleca się doroczną wymianę dyszy w czasie okresowych przeglądów.

Używanie innych dysz niż te zalecone przez Riello S.p.A. oraz nieprawidłowa konserwacja okresowa mogą spowodować nieprzebranie emisji granicznych przewidzianych przez obowiązujące normy i w ekstremalnych przypadkach potencjalne ryzyko wyrządzenia szkód przedmiotom lub osobom.



ŚRODKI OSTROŻNOŚCI

Rozumie się, iż podobne szkody spowodowane nieprzebraniem zaleceń zwartych w niniejszym podręczniku nie mogą być przypisane producentowi.

4.7.1 Zalecane dysze

- Bergonzo typu A3 – kąt 45° (Rys. 17)
- Bergonzo typu A4 – kąt 45°

Jeśli chce się uzyskać pośredni przepływ między dwiema wartościami pokazanymi na wykresie (Rys. 17), należy wybrać dyszę o wyższym natężeniu przepływu.

Redukcję przepływu można uzyskać za pomocą przełącznika ciśnienia.

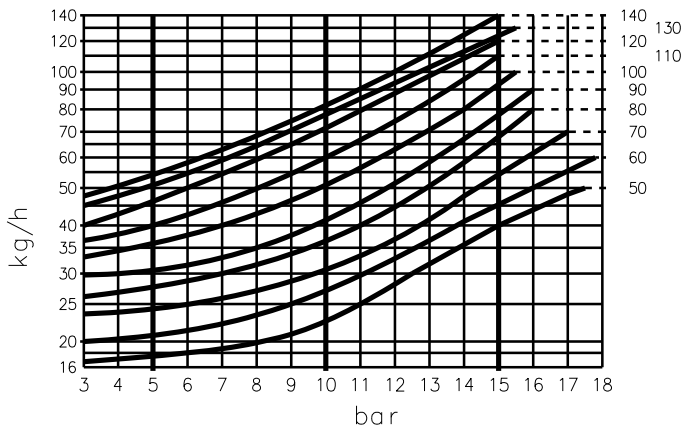

D1228

Rys. 17

4.7.2 Instalacja dyszy

- Usunąć śrubę 1) (Rys. 18) i wyjąć część wewnętrzną 2);
- wyjąć dyszę 1)(Rys. 19), używając klucza nasadowego;
- zainstalować dyszę 1)(Rys. 19);
- przymocować ją kluczem poprzez centralny otwór tarczy stabilizującej płomień lub odkręcić śruby 1) (Rys. 20);
- usunąć tarczę 2) i wymienić dyszę kluczem 3).



UWAGA

- Nie należy używać produktów uszczelniających: uszczeltek, taśm lub uszczelniaczy.
- Uważać, aby nie uszkodzić ani nie naruszyć miejsca uszczelnienia dyszy.
- Dysza powinna być mocno dokręcona, ale bez osiągnięcia maksymalnego dokręcenia, na jaki pozwala klucz.

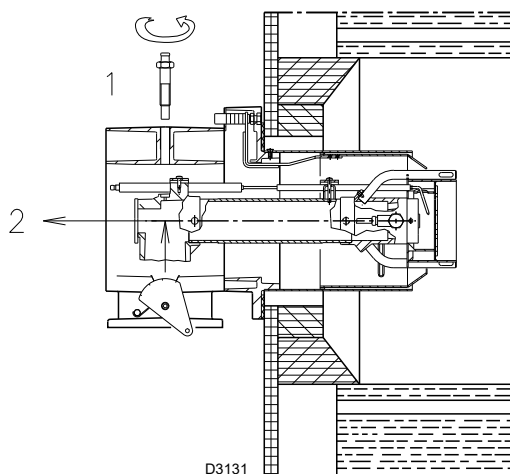

Rys. 18

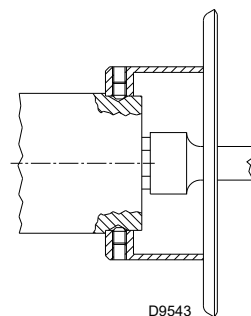

Rys. 19

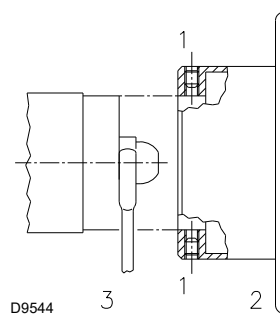

Rys. 20

4.7.3 Demontaż dysz

Konieczne do pracy w obszarze B) „Zakres roboczy” na str. 9.

- wyjąć wewnętrzną część głowicy spalania zgodnie z opisem w akapicie „Instalacja dyszy” na str. 22;
- odkręcić śruby 1) i nakrętki 2);

- wyjąć regulator 3);
- odkręcić dysze 4) w przedniej części głowicy;
- ponownie zamontować regulator 3).

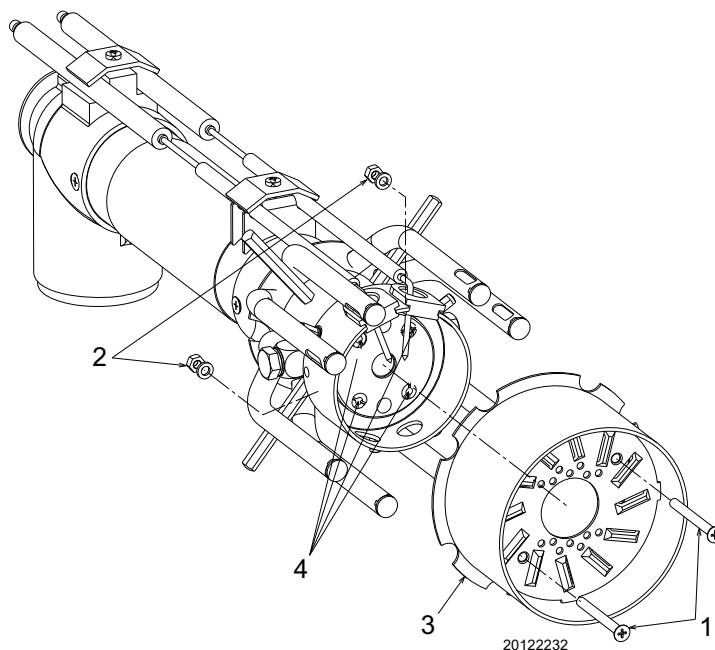

Rys. 21

4.8 Regulator ciśnienia

Wartość ciśnienia na wyjściu dyszy wskazana jest przez manometr 1)(Rys. 22).

Ciśnienie i przepływ dyszy są maksymalne, gdy serwomotor jest w maksymalnej pozycji.

W celu wykonania prawidłowej kalibracji mimośród 6) musi pracować w całym zakresie serwomotoru. Każdej zmianie serwomotoru musi odpowiadać zmiana ciśnienia.



UWAGA

Nigdy nie doprowadzać do wstrzymania tłoka regulatora: pierścień sprężynujący 4) określa maksymalny skok.

Jeśli chce się skontrolować przepływ na wyjściu dyszy, należy otworzyć palnik, zamknąć dyszę, przeprowadzić symulację zapłonu i przejść do zważenia paliwa przy minimalnym i maksymalnym ciśnieniu.

Jeśli przy maksymalnym przepływie dyszy (maksymalne ciśnienie wylotowe) zanotuje się wahania ciśnienia na manometrze 1), należy delikatnie obniżyć ciśnienie wylotowe aż do jego wyeliminowania.

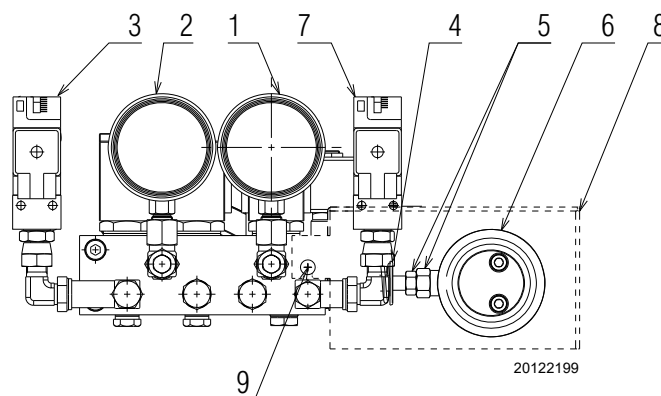

Rys. 22

Legenda (Rys. 22)

- 1 Manometr ciśnienia na wylocie dyszy
- 2 Manometr ciśnienia na wlocie dyszy
- 3 Presostat min. oleju
- 4 Pierścień sprężynujący tłoka
- 5 Nakrętka i przeciwnakrętka kalibracji tłoka
- 6 Zmienny mimośród
- 7 Presostat maks. oleju
- 8 Pokrywa mimośrodu 6) i nakrętka 5)
- 9 Śruba mocująca pokrywę

4.9 Regulacja głowicy spalania

Regulacja głowicy spalania zależy wyłącznie od maksymalnej mocy palnika.

Przekręcić śrubę 5 (Rys. 23) aż do dopasowania wskazanej na wykresie (Rys. 24) podziałki z przednią płaszczyzną kołnierza 6).



UWAGA

W celu ułatwienia regulacji poluzować śrubę 1) (Rys. 18 na str. 22), wyregulować i następnie zablokować.

Przykład:

Maksymalna moc palnika = 750 kW (RLS 68/EVi)

Z wykresu (Rys. 24) wynika, że dla tego natężenia przepływu regulacja głowicy spalania musi być wykonana na podziałce 1, jak i (Rys. 23).

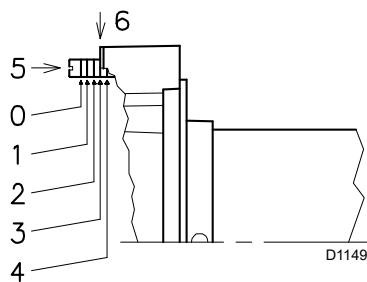

Rys. 23

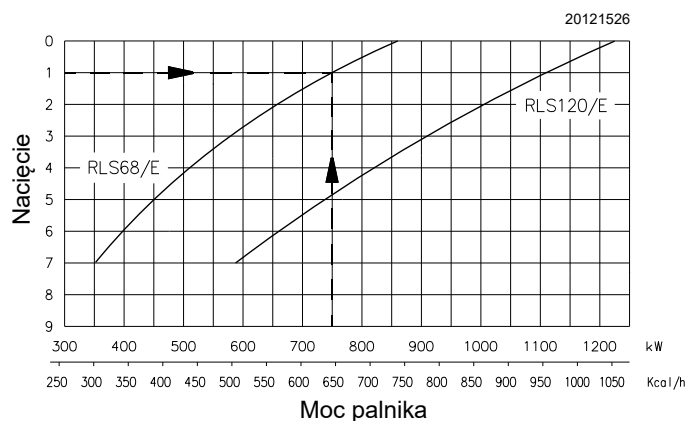

Rys. 24

4.10 Ustawianie elektrod



UWAGA

Ustawić, przestrzegając wymiarów podanych w Rys. 25.

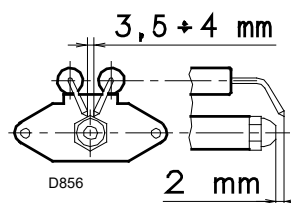

Rys. 25

4.11 Zamykanie palnika

Na zakończenie regulacji głowicy spalania:

- z powrotem zamontować palnik na prowadnicach 3) w odległości około 100 mm od tulei 4) – palnik w pozycji zilustrowanej na Rys. 16;
- włożyć kable elektrod, a następnie przesunąć palnik dochodząc do tulei;
- podłączyć drążek 14) do przełącznika 15);
- podłączyć wtyczkę presostatu maksymalnego ciśnienia gazu;
- umieścić śruby 2) i pierścienie podnoszenia na dwóch prowadnicach 3);

- połączyć rury oleju opałowego, dokręcając dwa złącza 16);
- przymocować palnik do tulei za pomocą śrub 4).



Przy zamykaniu palnika na dwóch prowadnicach należy delikatnie pociągnąć na zewnątrz kabel wysokonapięciowy i przewód sondy namierzającej płomień, aż do uzyskania nieznacznego naprężenia.

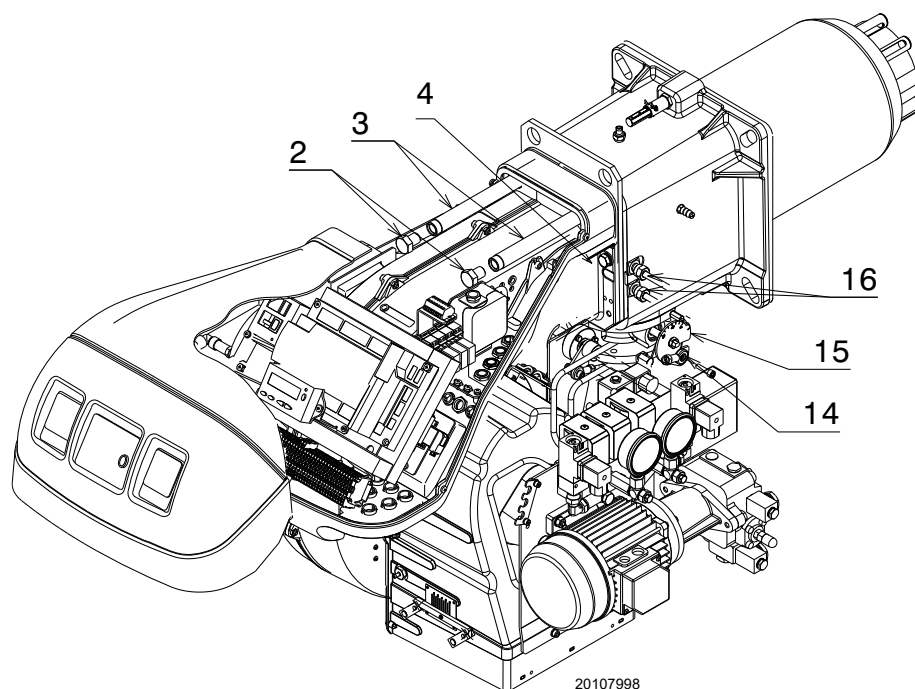

Rys. 26

4.12 Dopływ oleju opałowego



Ryzyko wybuchu z powodu wycieku paliwa w obecności łatwopalnego źródła.

Środki ostrożności: unikać uderzeń, wstrząsów, iskier, ciepła.

Przed wykonaniem jakichkolwiek czynności na palniku należy sprawdzić, czy zawór odcinający paliwo jest zamknięty.



UWAGA

Instalacja linii doprowadzającej paliwo musi być wykonana przez osoby upoważnione, zgodnie z obowiązującymi normami i przepisami.

4.12.1 Układ dwururowy

Palnik wyposażony jest w pompę samozasysającą i dlatego, w granicach określonych w Tab. M, może zasilać się samodzielnie.

Zbiornik palnika A wyżej (Rys. 27)

Wysokość P nie powinna przekraczać 10 m, aby nie obciążać nadmiernie elementu uszczelniającego pompy, a wysokość V nie powinna przekraczać 4 m, aby umożliwić automatyczne włączenie się pompy nawet przy prawie pustym palniku.

Zbiornik B niżej (Rys. 27)

Nie można przekroczyć podciśnienia pompy 0,45 bar (35 cm Hg). Przy większym podciśnieniu z paliwa uwalniany jest gaz, pompa zaczyna głośno pracować i jej żywotność się skraca. Zaleca się, aby rura powrotna znajdowała się na tej samej wysokości co rura ssawna; trudniej jest odłączyć rurę ssawną.

4.12.2 Obwód pierścieniowy

Obwód pierścieniowy składa się z przewodu, który wychodzi ze zbiornika i wraca do niego, w którym pompa pomocnicza powoduje przepływ paliwa pod ciśnieniem.

Odchylenie pierścieniowe zasila palnik.

Obwód ten jest wymagany, gdy nie jest możliwe automatyczne zasilanie pompy, ponieważ odległość i/lub różnica poziomu zbiornika przekraczają wartości wskazane w Tab. M.

| +/- H | L [m] | | |
|-------|---------|---------|---------|
| | Ø 12 mm | Ø 14 mm | Ø 16 mm |
| + 4 | 71 | 138 | 150 |
| + 3 | 62 | 122 | 150 |
| + 2 | 53 | 106 | 150 |
| + 1 | 44 | 90 | 150 |
| + 0,5 | 40 | 82 | 150 |
| 0 | 36 | 74 | 137 |
| - 0,5 | 32 | 66 | 123 |
| - 1 | 28 | 58 | 109 |
| - 2 | 19 | 42 | 81 |
| - 3 | 10 | 26 | 53 |
| - 4 | - | 10 | 25 |

Tab. M

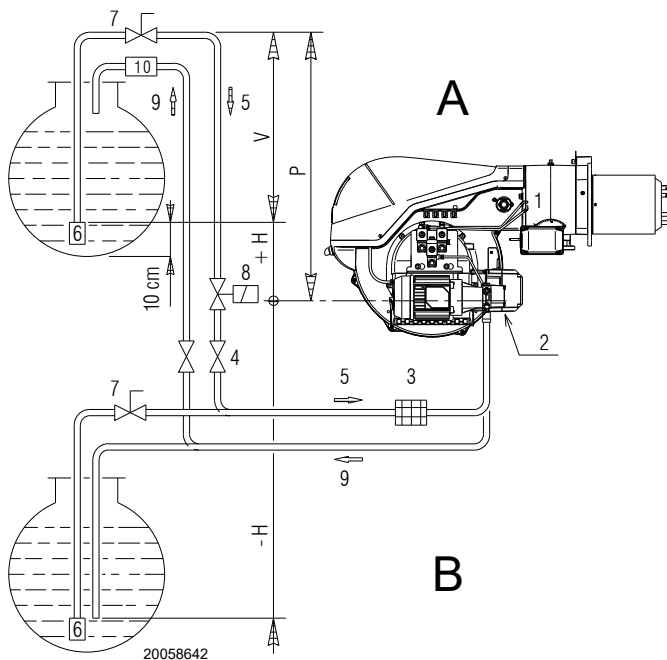

Rys. 27

Legenda (Rys. 27)

- H = Różnica poziomów pompy-dolnego zaworu
- L = Długość przewodu
- Ø = Wewnętrzna średnica rury
- 1 = Palnik
- 2 = Pompa
- 3 = Filtr
- 4 = Ręczny zawór odcinający
- 5 = Przewód ssawny
- 6 = Dolny zawór
- 7 = Ręczny zawór szybkiego odcinania sterowany zdalnie (tylko Włochy)
- 8 = Elektrozawór odcinający (tylko Włochy).
- 9 = Przewód powrotu
- 10 = Zawór zwrotny (tylko Włochy)

4.12.3 Podłączenia hydrauliczne

Pompy wyposażone są w obejście, które łączy powrót z zasysaniem.

Zainstalowane są na palniku z obejściem zamkniętym śrubą 6) (Rys. 29).

Należy zatem podłączyć oba węże do pompy (Rys. 28). Pompa od razu zostanie uszkodzona, jeśli będzie działać z zamkniętym powrotem i umieszczoną śrubą obejścia.

Zdjąć nasadki ze złączy ssawnych i powrotu pompy.



UWAGA

Należy przestrzegać następujących wskazań:

- Przykręcić w ich miejsce węże z uszczelkami dostarczonymi w zestawie.
- Podczas montażu nie można naprężać węży przy ich skręcaniu.
- Węże należy ułożyć w taki sposób, aby nie można było na nie nadepnąć ani aby nie mogły wejść w kontakt z gorącymi częściami kotła oraz tak, aby umożliwić otwarcie palnika.
- Podłączyć drugi koniec węży do przewodów wlotowych i wylotowych.

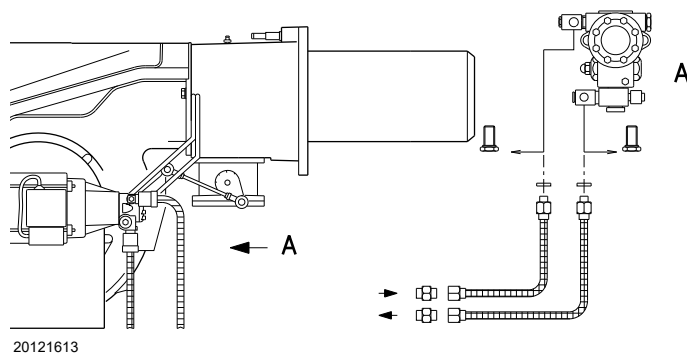

Rys. 28

4.13 Uruchomienie palnika

- Zawór roboczy zamyka się, a silnik uruchamia.
- Pompa 3) (Rys. 29) zasysa paliwo ze zbiornika poprzez przewód 1) i wypycha go pod ciśnieniem wylotowym.
- Tłok 4) podnosi się, a paliwo powraca do zbiornika poprzez przewody 5)-7). Śruba 6) zamyka obejście w kierunku wlotu i elektrozawory 8)-9)-2)-15), bez napięcia, zamykają drogę do dyszy.
- Zasuwa i regulator ciśnienia ustawione są na minimalny przepływ.
- Elektroda zapłonowa emituje iskry.
- Elektrozawory 8)-9)-16)-17) otwierają się, paliwo przepływa do przewodu 10) i przepływa przez filtr 11), wypływa rozpylone z dyszy i zapala się, stykając z iskrą: płomień przy niskim poziomie zakresu.
- Pozostałe paliwo przepływa przez przewód 12) przy ciśnieniu wyregulowanym przez regulator 13), a następnie przez przewód 7), powraca do zbiornika.
- Koniec cyklu zapłonu.

Legenda (Rys. 29)

- 1 Zasysanie pompy
 - 2 Filtr
 - 3 Pompa
 - 4 Regulator ciśnienia
 - 5 Pomiar ciśnienia
 - 6 Śruba obejścia
 - 7 Powrót pompy
 - 8 Zawór bezpieczeństwa
 - 9 Zawór roboczy
 - 10 Przewody rurowe wylotowe
 - 11 Dysza
 - 12 Przewody rurowe wlotowe
 - 13 Regulator ciśnienia
 - 14 Mimośród do regulacji ciśnienia
 - 15 Presostat maks. oleju
 - 16 Zawór zwrotny
 - 17 Zawór zwrotny
- M Manometr
V Wakuometr

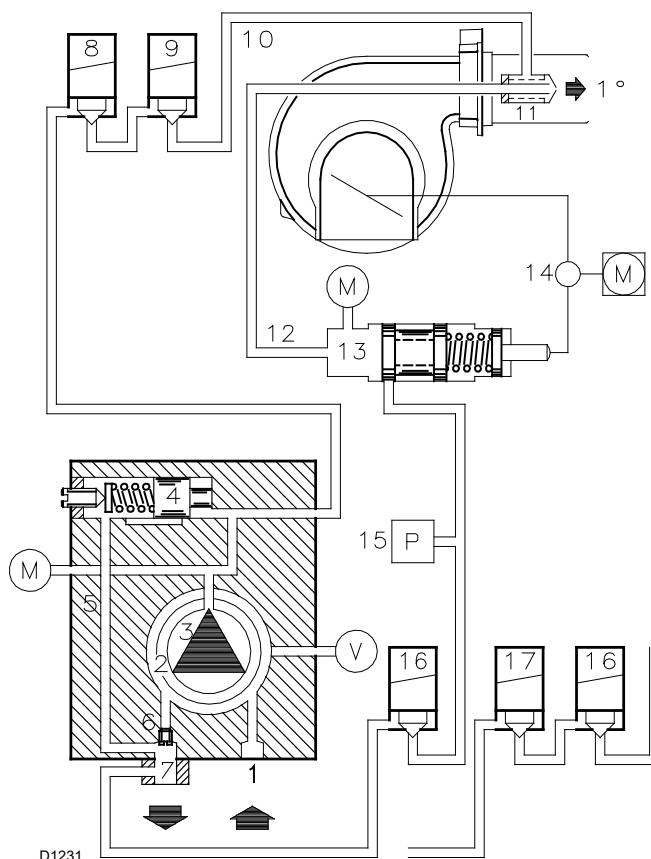

Rys. 29

4.13.1 Pompa

Dane techniczne

| Pompa | J7C |
|---------------------------------------------------------|---------------|
| Natężenie przepływu przy ciśnieniu równym min. 12 barów | 230 kg/h |
| Zakres ciśnienia na wlocie | 10 - 21 barów |
| Maksymalne podciśnienie przy zasysaniu | 0,45 bar |
| Zakres lepkości | 2,8 - 200 cSt |
| Maksymalna temperatura oleju opałowego | 90°C |
| Maksymalne ciśnienie przy zasysaniu i na powrocie | 1,5 bar |
| Fabryczna kalibracja ciśnienia | 12 bar |
| Szerokość oczka filtra | 0,175 mm |

Tab. N

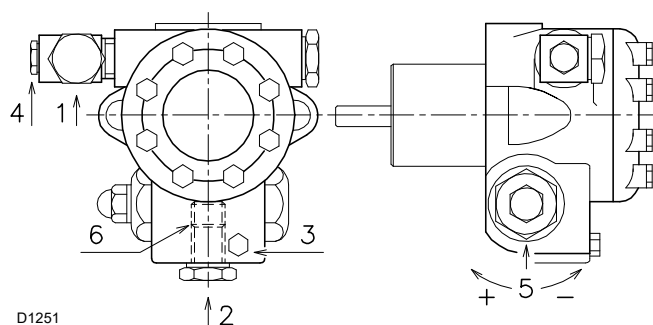

Rys. 30

- | | | |
|---|---------------------|--------|
| 1 | Zasysanie | G 1/2" |
| 2 | Wylot | G 1/2" |
| 3 | Złącze manometru | G 1/8" |
| 4 | Złącze wakuometru | G 1/8" |
| 5 | Regulator ciśnienia | |
| 6 | Śruba obejścia | |

4.13.2 Zalewanie pompy



UWAGA

- Przed uruchomieniem palnika należy się upewnić, czy rura powrotu do zbiornika nie jest zatkana.
- Jakakolwiek przeszkoda spowodowałaby pęknięcie elementu uszczelniającego na wale pompy.
- Upewnić się, czy zawory umieszczone na przewodzie zasysania są otwarte i czy w zbiorniku znajduje się paliwo.

Z uwagi na fakt, że pompa może zalewać się automatycznie, należy poluzować śrubę 3)(Rys. 30) pompy, aby spuścić powietrze znajdujące się w rurze ssawnej.

- Wybrać paliwo, ustawiając przełącznik (Rys. 31) na „OIL”.
- Uruchomić palnik zamykając sterowniki przełącznikiem 9)(Rys. 5 na str. 11) do pozycji „1”.
- Kiedy olej wycieka ze śruby 3)(Rys. 30) pompa jest włączona.
- Zatrzymać palnik: ustawić przełącznik 9)(Rys. 5 na str. 11) w pozycji „OFF” i dokręcić śrubę 3) pompy.

Czas konieczny na wykonanie tej czynności zależy od średnicy i długości rury ssawnej.

Jeśli pompa nie uruchomi się przy pierwszym uruchomieniu i palnik zostanie zablokowany, należy odczekać około 15 sekund, odblokować i powtórzyć uruchomienie. I tak dalej.

Co 5-6 włączeń, odczekać 2-3 minuty, aby schłodzić transformator.

Nie podświetlać czujnika płomienia, aby uniknąć blokady palnika; palnik w każdym przypadku zablokuje się po kilkunastu sekundach od uruchomienia.

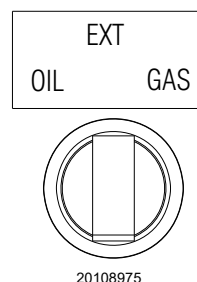

Rys. 31



UWAGA

Wyżej wskazana czynność jest możliwa, ponieważ pompa jest pełna paliwa, gdy opuszcza fabrykę. Jeśli pompa została opróżniona, przed jej uruchomieniem należy ją napełnić paliwem przez korek wakuometru, w przeciwnym razie zatrze się.

Jeśli długość rury ssawnej przekracza 20-30 m, uzupełnić przewód za pomocą oddzielonej pompy.

4.14 Zasilanie gazem



Ryzyko wybuchu z powodu wycieku paliwa w obecności łatwopalnego źródła.

Środki ostrożności: unikać uderzeń, wstrząsów, iskier, ciepła.

Przed wykonaniem jakichkolwiek czynności na palniku należy sprawdzić, czy zawór odcinający paliwo jest zamknięty.



UWAGA

Instalacja linii doprowadzającej paliwo musi być wykonana przez osoby upoważnione, zgodnie z obowiązującymi normami i przepisami.

4.14.1 Linia zasilania gazu (Przykład) – Szczegóły dotyczące funkcjonowania można znaleźć w instrukcji obsługi ścieżki gazowej

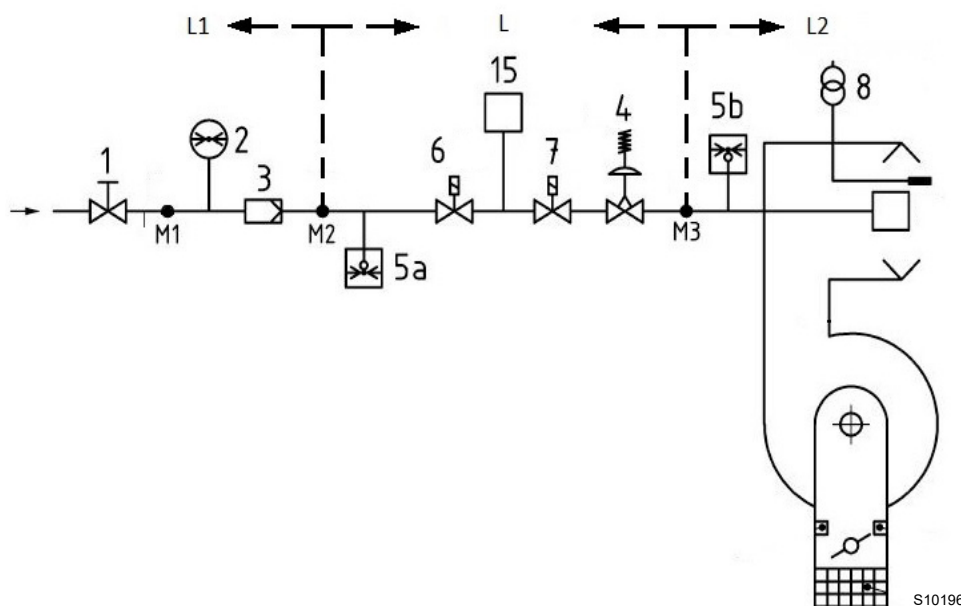

S10196

Rys. 32

Legenda (Rys. 32)

- 1 Zawór odcinający sterowany ręcznie
- 2 Manometr
- 3 Filtr
- 4 Regulator ciśnienia
- 5 a Urządzenie zabezpieczające niskiego ciśnienia
- 5b Presostat maksymalnego ciśnienia gazu
- 6 Pierwszy zawór odcinający bezpieczeństwa
- 7 Drugi zawór odcinający bezpieczeństwa
- 8 Urządzenie zapłonowe
- 15 System kontroli zaworu
- L Ścieżka gazowa - dostarczona osobno
- L1 Do wykonania przez instalatora
- L2 Palnik
- M1 Wyjście ciśnienia
- M2 Wyjście ciśnienia
- M3 Wyjście ciśnienia

4.14.2 Ścieżka gazowa

Jest homologowana zgodnie z normą EN 676 i jest dostarczana niezależnie od palnika.

4.14.3 Instalowanie ścieżki gazowej



NIEBEZPIECZEŃSTWO

Zasilanie jest odłączane za pomocą głównego wyłącznika instalacji.



Należy sprawdzić, czy nie ulatnia się gaz.



Zwrócić szczególną uwagę podczas transportu armatury: występuje niebezpieczeństwo zgniecenia części ciała.



Należy się upewnić, że ścieżka gazowa została prawidłowo zainstalowana, sprawdzając, czy gaz się nie ulatnia.



Podczas instalacji operator musi używać koniecznego osprzętu.

4.14.4 Ciśnienie gazu

Tab. O wskazuje straty obciążenia głowicy spalania i zaworu motylkowego gazu w oparciu o moc pracy palnika.

Wartości podane w tabeli dotyczą:

- gazu ziemnego G 20 PCI 10 kWh/Nm³ (8,6 Mcal/Nm³)
- gazu ziemnego G 25 PCI 8,6 kWh/Nm³ (7,4 Mcal/Nm³)

Kolumna 1

Utrata obciążenia głowicy spalania.

Ciśnienie gazu zmierzone przy wlocie 1)(Rys. 33), z:

- komorą spalania na 0 mbar;
- przepustnicą gazową o maksymalnym otwarciu (90°), jak wskazano w Rys. 33;
- głowicą spalania wyregulowaną zgodnie z str. 24.

Kolumna 2

Utrata obciążenia zaworu motylkowego gazu 2)(Rys. 33) z maksymalnym otwarciem: 90°.

W celu uzyskania informacji dotyczącej przybliżonej mocy działania palnika:

- odjąć od ciśnienia gazu przy wlocie 1) (Rys. 33) ciśnienie w komorze spalania.
- Odszukać w właściwej dla wymaganego palnika wartość ciśnienia najbardziej zbliżoną do wyniku odejmowania.
- Odczytać po lewej stronie odpowiadającą moc.

Przykład z gazem ziemnym G 20 - RLS 120/EVi MX:

Działanie przy mocy MAKS.

Ciśnienie gazu w punkcie 1)(Rys. 33) = 13,4 mbar
 Ciśnienie w komorze spalania = 3,0 mbar
 13,4 – 3,0 = 10,4 mbar

Przy ciśnieniu 10,4 mbar, kolumna 1, odpowiada mocy 913 kW.

Wartość ta służy jako przybliżenie; faktyczna moc jest mierzona przy liczniku.

W celu uzyskania informacji dotyczącej ciśnienia gazu wymaganego na wlocie 1) (Rys. 33), po ustaleniu maksymalnej mocy modulacji, z którą pracuje palnik:

- odszukać w dotyczącej odpowiedniego palnika wartość mocy najbardziej zbliżoną do żądanej wartości.
- Odczytać po prawej stronie, kolumna 1, ciśnienie przy wlocie 1) (Rys. 33).
- Dodać do tej wartości zakładane ciśnienie w komorze spalania.

Przykład z gazem ziemnym G 20 - RLS 120/EVi MX:

Działanie przy maksymalnej mocy modulacji

Ciśnienie gazu przy mocy 913 kW = 10,4 mbar
 Ciśnienie w komorze spalania = 3,0 mbar
 10,4 + 3,0 = 13,4 mbar

ciśnienie wymagane w punkcie 1)(Rys. 33).



Dane na temat mocy cieplnej i ciśnienia gazu w głowicy odnoszą się do pracy z całkowicie otwartym zaworem motylkowym do gazu (90°).

| | kW | 1 Δp (mbar) | | 2 Δp (mbar) | |
|---------------|------|-------------|------|-------------|-----|
| | | G20 | G25 | G20 | G25 |
| RLS 68 E EVI | 200 | 1,6 | 2,2 | 0,4 | 0,6 |
| | 275 | 1,8 | 2,5 | 0,4 | 0,6 |
| | 349 | 2,3 | 3,2 | 0,5 | 0,7 |
| | 424 | 3,1 | 4,3 | 0,6 | 0,8 |
| | 498 | 4,1 | 5,7 | 0,7 | 1,0 |
| | 573 | 5,4 | 7,6 | 0,8 | 1,1 |
| | 647 | 7 | 9,8 | 0,9 | 1,3 |
| | 722 | 8,9 | 12,5 | 1 | 1,4 |
| | 796 | 11,1 | 15,5 | 1,1 | 1,5 |
| | 871 | 13,5 | 18,9 | 1,3 | 1,8 |
| RLS 120 E EVI | 290 | 1,7 | 2,4 | 0,6 | 0,8 |
| | 394 | 2,5 | 3,5 | 0,6 | 0,8 |
| | 498 | 3,5 | 4,9 | 0,7 | 1,0 |
| | 601 | 4,8 | 6,7 | 0,8 | 1,1 |
| | 705 | 6,4 | 9,0 | 0,9 | 1,3 |
| | 809 | 8,2 | 11,5 | 1,1 | 1,5 |
| | 913 | 10,4 | 14,6 | 1,2 | 1,7 |
| | 1016 | 12,8 | 17,9 | 1,4 | 2,0 |
| | 1120 | 15,5 | 21,7 | 1,6 | 2,2 |
| | 1224 | 18,5 | 25,9 | 1,8 | 2,5 |

Tab. O

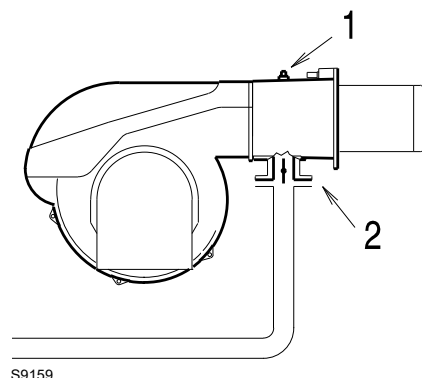

Rys. 33

4.15 Połączenia elektryczne

Informacje dotyczące bezpieczeństwa połączeń elektrycznych



- Połączenia elektryczne muszą zostać wykonane przy wyłączonym zasilaniu elektrycznym.
- Połączenia elektryczne muszą zostać wykonane zgodnie z normami obowiązującymi w kraju przeznaczenia oraz przez wykwalifikowanych pracowników. Należy skorzystać ze schematów elektrycznych.
- Konstruktor nie jest odpowiedzialny za zmiany lub połączenia inne niż te przedstawione na schematach elektrycznych.
- Sprawdzić, czy zasilanie elektryczne palnika odpowiada zasilaniu na tabliczce znamionowej w niniejszym podręczniku.
- Palnik został homologowany do pracy przerywanej. Oznacza to, że „zgodnie z Normą” powinien zatrzymać się co najmniej 1 raz w ciągu 24 godzin, pozwalając sterownikowi płomienia na sprawdzenie własnej skuteczności w momencie rozruchu. Prawidłowe zatrzymanie palnika zapewniane jest przez termostat/presostat kotła.
- W przeciwnym razie konieczne jest zastosowanie szeregowo z IN wyłącznika godzinowego, który będzie sterował zatrzymaniem palnika co najmniej 1 raz w ciągu 24 godzin. Należy skorzystać ze schematów elektrycznych.
- Bezpieczeństwo elektryczne urządzenia osiągane jest wyłącznie, gdy jest ono prawidłowo podłączone do skutecznego uziemienia, wykonanego zgodnie z obowiązującymi normami. Ten podstawowy wymóg bezpieczeństwa musi być sprawdzony. W przypadku wątpliwości wykwalifikowany pracownik wykonuje odpowiedni przegląd instalacji elektrycznej. Nie używać przewodów gazowych jako uziemienia urządzeń elektrycznych.
- Instalacja elektryczna musi odpowiadać maksymalnej mocy pobieranej przez urządzenie, wskazanej na tabliczce i w podręczniku, przy czym należy w szczególności upewnić się, że przekroje kabli są odpowiednie dla mocy pobieranej przez urządzenie.
- W przypadku ogólnego zasilania urządzenia z sieci elektrycznej:
 - nie używać adaptatorów, takich jak transformatory wielopunktowe, przedłużacze;
 - przewidzieć wielobiegunowy rozłącznik z otwarciem między stykami wynoszącym co najmniej 3 mm (kategoria przepięcia III), jak przewidziano w obowiązujących normach bezpieczeństwa.
- Nie dotykać urządzenia mokrymi lub wilgotnymi częściami ciała, lub gołymi stopami.
- Nie ciągnąć za kable elektryczne.

Przed wykonaniem jakichkolwiek czynności konserwacji, czyszczenia lub kontroli:



Należy odłączyć palnik od zasilania za pomocą wyłącznika głównego instalacji.



Zamknąć zawór odcinający paliwo.



Unikać tworzenia kondensatu, lodu czy przenikania wody.

Zdjąć pokrywę, jeśli jest obecna i wykonać połączenia elektryczne zgodnie ze schematami elektrycznymi.

Używać elastycznych kabli zgodnie z normą EN 60 335-1.

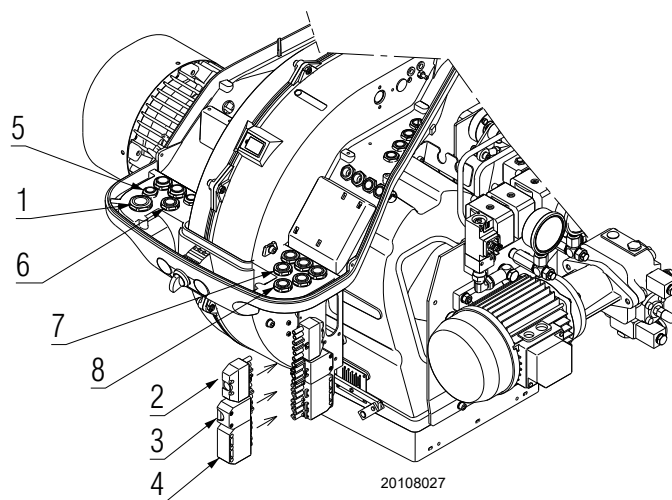

Rys. 34

4.15.1 Przejście kabli zasilających i podłączenia zewnętrzne

Wszystkie kable do podłączenia do palnika muszą być umieszczone w prowadnicach kablowych, jak zilustrowano na Rys. 34.

Legenda (Rys. 34)

- 1 Zasilanie trójfazowe
- 2 Wtyczka 6-stykowa (w zestawie)
- 3 Wtyczka 4-stykowa (w zestawie)
- 4 Wtyczka 7-stykowa (w zestawie) zasilanie jednofazowe
- 5 Zewnętrzny wybór paliwa
- 6 Zdalne odblokowanie
- 7 Kontrola szczelności zaworów gazu
- 8 Wyjście czystych styków

ADNOTACJA:

szczegóły dotyczące zewnętrznych połączeń znajdują się na schematach elektrycznych znajdujących się w niniejszym podręczniku.

Aby wybrać paliwo z zewnątrz, należy zapewnić układ przełączający wyposażony w styk zdolny do otwierania obwodu TL przy każdym obrocie przełącznika.



Wykonać wszystkie czynności konserwacji, czyszczenia i kontroli, zamontować pokrywę i wszystkie urządzenia zabezpieczające i ochronne palnika.

4.16 Falownik

Ważne informacje



UWAGA

W celu uniknięcia wypadków przy pracy, strat materialnych lub szkód dla środowiska należy działać zgodnie z poniższymi zaleceniami!

Należy unikać otwierania, modyfikowania lub wymuszania działania falownika.

Riello S.p.A. nie jest odpowiedzialne za ewentualne szkody wynikające z niedozwolonego działania! Operatorzy muszą być świadomi, że nieprawidłowe ustawienia falownika mogą powodować niebezpieczne warunki podczas pracy palnika.



S9516

Rys. 35



UWAGA

Palnik opuszcza fabrykę z zainstalowanym i zaprogramowanym falownikiem.

- ▶ Wszystkie działania (montaż, instalacja i pomoc itp.) muszą być wykonywane przez wykwalifikowanych pracowników.
- ▶ Przed dokonaniem zmian w okablowaniu w obszarze połączeń należy całkowicie odizolować system od zasilania sieciowego (wyłącznik wielobiegunowy). Sprawdzić, czy instalacja nie znajduje się pod napięciem i czy nie ma możliwości jej nieumyślnego włączenia. W przeciwnym razie istnieje ryzyko porażenia prądem.
- ▶ Prawidłowy montaż zapewnia ochronę przed porażeniem prądem przez falownik i wszystkie podłączone komponenty elektryczne.
- ▶ Przed podjęciem wszelkich działań (montaż, instalacja, pomoc techniczna itp.) należy sprawdzić, czy okablowanie jest prawidłowe i czy prawidłowo ustawiono parametry, czyli wykonać kontrole bezpieczeństwa.
- ▶ Upadki i uderzenia mogą źle wpłynąć na zabezpieczenia. W takim przypadku nie wolno uruchamiać falownika, nawet jeśli nie ma widocznych uszkodzeń.



UWAGA

Falownik opuszcza fabrykę już ustawiony. Do prawidłowego działania palnika nie jest więc wymagane żadne ustawienie.

- ▶ Informacje o stanie falownika można uzyskać za pomocą „WYŚWIETLACZA LED STANU” w zależności od koloru (zielony lub czerwony) i typu (stały lub migający) Rys. 36.









UWAGA





Aby zresetować błąd (czerwona dioda LED miga) lub stan blokady (czerwona dioda LED świeci światłem ciągłym), należy odłączyć główne zasilanie palnika i uruchomić je ponownie po 3 minutach.

Jeśli usterka lub błąd nadal występuje, należy skontaktować się z najbliższym działem obsługi technicznej.

4.16.1 Wyświetlacz LED stanu

| Zielona dioda LED „FALOWNIK OK” | Czerwona dioda LED „BŁĄD FALOWNIKA” | Opis |
|-----------------------------------------------------------------------------------|-----------------------------------------------------------------------------------|-------------------------------------------------------------------------------------------------------------------------------------------------------------------------------------------|
| Wyłączony | Wyłączony | OFF lub aktywna inicjalizacja |
|  | Wyłączony | Falownik gotowy do pracy |
|  | Wyłączony | Falownik gotowy, ale nie działa |
|  | Wyłączony | Pracujący falownik lub faza identyfikacji silnika |
|  |  | Miga na czerwono we wszystkich stanach zielonej diody LED; oznacza to wykrycie błędu lub obecność błędu w pamięci Falownik nadal działa; aby zresetować błąd, patrz „Falownik” na str. 32 |
| Wyłączony |  | Problem |
| Wyłączony |  | Błąd falownika, aby zresetować patrz „Falownik” na str. 32 |

Symbole używane do oznaczania stanów diod LED mają następujące znaczenie:

| | |
|-----------------------------------------------------------------------------------|----------------------------------------------------------------------|
|  | dioda LED miga raz na około 3 sekundy (powolne miganie) |
|  | dioda LED miga dwukrotnie co około 1,25 sekundy (podwójne mignięcie) |
|  | dioda LED miga co sekundę |
|  | dioda LED świeci światłem ciągłym |

Tab. P

Do celów programowania/diagnostyki można podłączyć kabel adaptera.

Aby wykonać połączenie, odkręcić zaślepkę pokazaną na Rys. 37 i podłączyć do odpowiedniego złącza.



S8635

Rys. 36



S9512

Rys. 37

5 Uruchomienie, regulacja i działanie palnika

5.1 Informacje dotyczące bezpieczeństwa podczas pierwszego uruchomienia



UWAGA

Pierwsze uruchomienie palnika musi być przeprowadzone przez upoważnionych pracowników, zgodnie z niniejszym podręcznikiem oraz zgodnie z obowiązującymi normami oraz przepisami.



UWAGA

Należy sprawdzić prawidłowe działanie urządzeń do regulacji, sterowania i bezpieczeństwa.



UWAGA

Przed uruchomieniem palnika, należy zapoznać się z punktem „Test bezpieczeństwa - z zamkniętym doprowadzaniem gazu” na str. 56

5.2 Regulacje przed zapłonem (olej opałowy)



UWAGA

Zalecamy najpierw wyregulować palnik do pracy z olejem opałowym, a następnie dla pracy z gazem. Przełączania paliwa dokonywać przy wyłączonym palniku.

W celu uzyskania optymalnej regulacji palnika należy wykonać analizę gazów spalinowych na wyjściu kotła i zadziałać w następujących punktach.

5.2.1 Dysza

Patrz informacje umieszczone w paragrafie „Dysza” na str. 22.

5.2.2 Głowica spalania

Po wykonaniu regulacji głowicy na str. 24 nie wymaga ona zmian, jeśli nie zostanie zmienione natężenie przepływu palnika.

5.2.3 Ciśnienie pompy

Aby zmienić ciśnienie pompy, zadziałać na śrubie 5)(Rys. 30 na str. 28).

5.2.4 Przepustnica wentylatora

Przy pierwszym uruchomieniu pozostawić fabryczną regulację zarówno w 1°, jak i w 2° stadium.

5.3 Czynności przed uruchomieniem (gaz)

- Upewnić się, czy zakład gazowniczy dostarczający gaz przeprowadził odpowietrzenie linii zasilania, usuwając powietrze i gazy obojętne z rur.
- Otworzyć pomału zawory ręczne, znajdujące się przed armaturą gazową.
- Wyregulować presostat minimalnego ciśnienia gazu na początku skali.
- Wyregulować presostat maksymalnego ciśnienia gazu na końcu skali.
- Wyregulować presostat powietrza na początku skali.
- Wyregulować presostat w celu kontroli szczelności (Zestaw PVP), jeśli obecny, zgodnie z instrukcjami dostarczonymi wraz z zestawem.
- Sprawdzić ciśnienie zasilania gazu podłączając manometr do wlotu 1)(Rys. 38) presostatu minimalnego ciśnienia gazu: musi być mniejsze od maksymalnie dopuszczalnego ciśnienia ścieżki gazowej, podanego na tabliczce znamionowej.



NIEBEZPIECZYSTWO

Nadmierne ciśnienie gazu może uszkodzić komponenty ścieżki gazowej i wywołać zagrożenie wybuchu.

- Odpowietrzyć przewody ścieżki gazowej, podłączając plastikową rurkę do wlotu 1)(Rys. 38) presostatu gazu minimalnego ciśnienia. Wyprowadzić na zewnątrz budynku rurę odpowietrzającą, aby zapobiec powstawaniu zapachu gazu.
- Podłączyć równolegle do dwóch elektrozaworów gazu dwie lampki lub tester do kontroli momentu doprowadzenia napięcia. Ta operacja nie jest konieczna, jeżeli obydwa elektrozawory są wyposażone w lampkę kontrolną sygnalizującą napięcie elektryczne.



UWAGA

Przed włączeniem palnika należy wyregulować armaturę gazową, tak, aby włączenie było jak najbardziej bezpieczne, czyli z małym przepływem gazu.

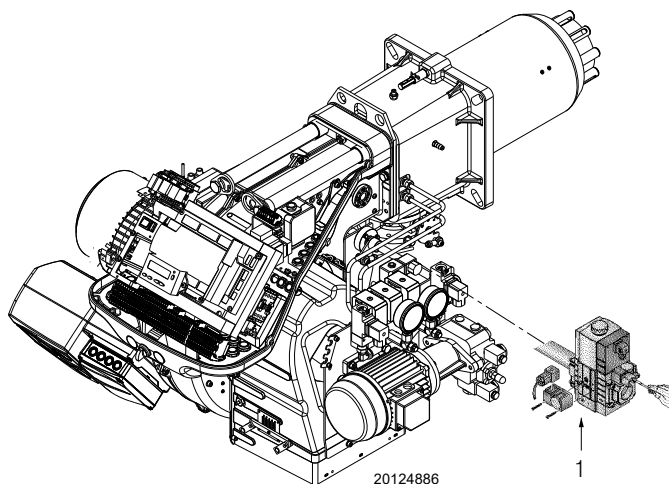

Rys. 38

5.4 Uruchomienie palnika

- Włączyć zasilanie palnika za pomocą przełącznika umieszczonego na tablicy kotła.
- Zamknąć termostaty/presostaty.
- Ustawić przełącznik w pozycji „OIL” do zasilania olejem opałowym i w pozycji „GAS” do zasilania gazem.



Sprawdzić, czy lampki lub testery podłączone do elektrozaworów, lub lampki kontrolne na elektrozaworach wskazują obecność napięcia.

Jeżeli sygnalizują napięcie, wyłączyć **natychmiast** palnik i sprawdzić połączenia elektryczne.

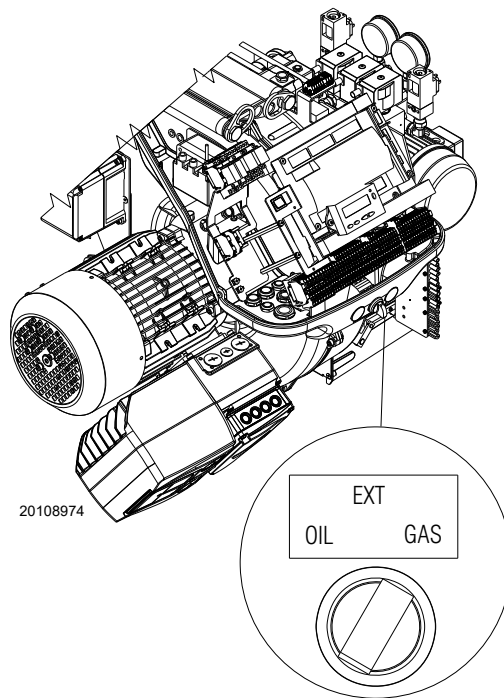

Rys. 39

5.5 Zmiana paliwa



Wybór paliwa powinien odbyć się przy wyłączonym palniku.



Palnik jest elektrycznie i mechanicznie gotowy do wykluczenia pracy na olej napędowy i aktywowania pracy na gaz.

Taka zmiana powinna być dokonywana wyłącznie przez wykwalifikowany personel Riello.

Istnieją dwie możliwości zmiany paliwa:

- 1 przełącznikiem „OIL-EXT-GAS” (Rys. 39);
- 2 za pomocą przełącznika zdalnego podłączonego do głównej listwy zaciskowej.

Ustawiając przełącznik w pozycji „EXT” aktywuje się funkcję zdalnego wyboru paliwa.

W tej pozycji, jeśli nie ma zdalnego przełącznika, na wyświetlaczu pojawia się priorytetowe paliwo, lecz nie uruchamia się.

Podczas przejścia pomiędzy dwoma rodzajami paliwa wyświetla się:

„FUEL CHG” (Rys. 42).

Na wyświetlaczu pojawia się działanie z:

- olejem napędowym „OFF GASO” (Rys. 40)
- gazem „OFF GAS1” (Rys. 41)

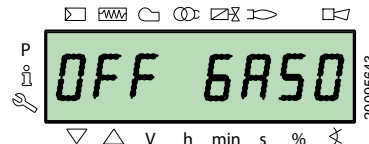

Rys. 40

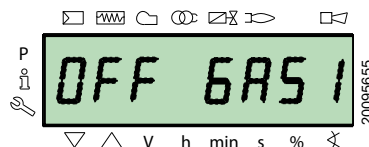

Rys. 41

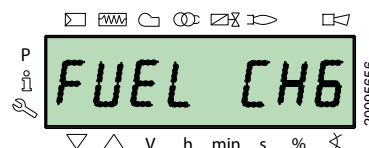

Rys. 42

5.6 Regulacja palnika

5.6.1 Regulacja przepływu gazu/powietrza

- Nieznacznie poruszyć się w kierunku maksymalnego przepływu (zawór motylkowy całkowicie otwarty);
- wyregulować maksymalne natężenie przepływu wymagane za pomocą stabilizatora ciśnienia.
- Wyregulować parametry spalania serwowmotorem powietrza i zapamiętać maksymalną wartość spalania;
- powoli uzupełniać procedurę, synchronizując spalanie za pomocą dwóch serwowmotorów i zapamiętując różne wartości regulacji.



UWAGA

Procedura uruchamiania i regulacji parametrów znajduje się w osobnej instrukcji krzywki elektronicznej, dołączonej do zestawu palnika.

5.6.2 Regulacja przepływu oleju opałowego/ powietrza

- Ustawić przełącznik, aby wybrać olej opałowy.
- Podczas włączania należy nieco przesunąć się w kierunku serwowmotoru oleju, z regulacją na maks. 90°.
- Wyregulować maksymalne ciśnienie na dyszy wylotowej za pomocą „nakrętki i nakrętki blokującej”.
- Wyregulować parametry spalania serwowmotorem powietrza i zapamiętać maksymalną wartość spalania.
- Powoli wykonywać procedurę, synchronizując spalanie z dwoma serwowmotorami
- Zapamiętać różne wartości regulacji.

5.7 Końcowa kalibracja presostatów

5.7.1 Presostat powietrza

Wyregulować presostat powietrza po przeprowadzeniu wszystkich innych regulacji palnika z presostatem powietrza wyregulowanym na najniższej wartości (Rys. 43).

Z palnikiem włączonym na MIN mocy włożyć analizator spalania do komina, zamknąć powoli otwór zasysania wentylatora (na przykład za pomocą kartonu), do momentu aż wartość CO nie przekroczy 100 ppm.

Następnie obracać powoli specjalne pokrętko w kierunku zgodnym z ruchem wskazówek zegara aż do zablokowania palnika.

Następnie sprawdzić wskazanie strzałki skierowanej w górę na podziałce (Rys. 44). Obrócić ponownie pokrętko w kierunku zgodnym z ruchem wskazówek zegara do momentu dopasowania wartości namierzonej na podziałce ze strzałką skierowaną w dół, odzyskując w ten sposób histerezę presostatu przedstawioną w postaci białego pola na niebieskim tle między dwoma strzałkami.

Teraz należy sprawdzić prawidłowe włączenie palnika.

Jeżeli palnik ponownie się blokuje, przekręcić jeszcze nieznacznie pokrętko w kierunku przeciwnym do ruchu wskazówek zegara.

Podczas tych operacji może być użyteczny manometr do pomiaru ciśnienia powietrza.

Podłączenie manometru jest przedstawione na Rys. 44.

Konfiguracją standardową jest konfiguracja presostatu powietrza podłączonego w trybie absolutnym. Należy zauważyć obecność podłączenia „T”, które nie jest dostarczone.

W niektórych zastosowaniach w silnym podciśnieniu, podłączenie presostatu nie pozwala mu na przełączenie. W tym wypadku należy podłączyć presostat w trybie różnicowym, wykorzystując drugą rurkę między presostatem powietrza a otworem zasysania wentylatora. W tym wypadku również manometr musi być podłączony w trybie różnicowym, w sposób wskazany na Rys. 44.



UWAGA

Po podłączeniu przełącznika ciśnienia powietrza w trybie różnicowym palnik nie będzie już certyfikowany zgodnie z normą EN 676.



D3854

Rys. 43

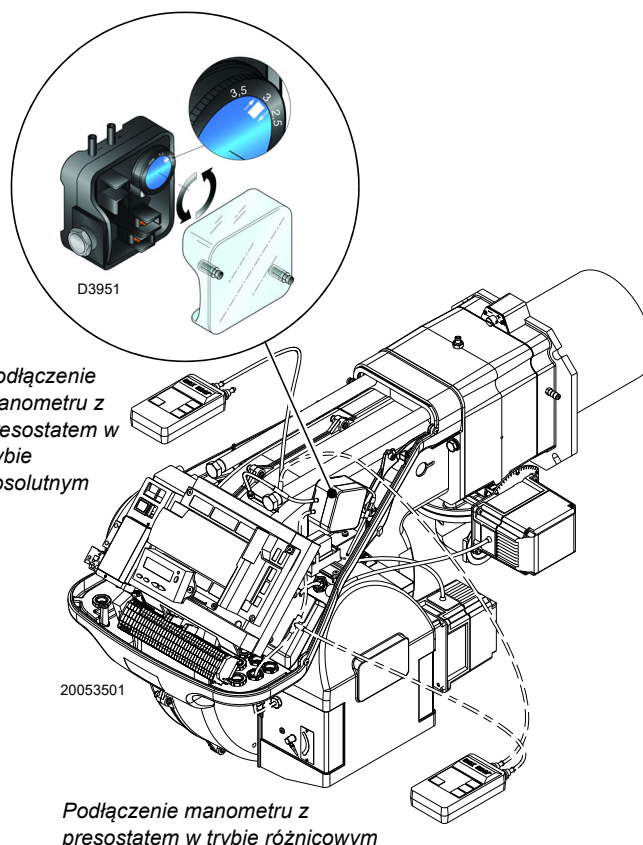

D3951

Podłączenie manometru z presostatem w trybie absolutnym

20053501

Podłączenie manometru z presostatem w trybie różnicowym

Rys. 44

5.7.2 Presostat maksymalnego ciśnienia gazu

Wyregulować presostat maksymalnego ciśnienia gazu (Rys. 45) po przeprowadzeniu wszystkich innych regulacji palnika z presostatem minimalnego ciśnienia gazu wyregulowanym na końcu skali.

Aby skalibrować presostat maksymalnego ciśnienia gazu, podłączyć manometr do króćca ciśnienia po otwarciu jego zaworu.

Presostat maksymalnego ciśnienia gazu należy wyregulować na wartość nieprzekraczającą 30% wartości odczytanej przez manometr z palnikiem pracującym z maksymalną mocą.

Wyregulować, usunąć manometr i zamknąć zawór.

5.7.3 Presostat minimalnego ciśnienia gazu

Zadaniem presostatu minimalnego ciśnienia gazu jest uniemożliwienie nieodpowiedniej pracy palnika z powodu zbyt niskiego ciśnienia gazu.

Wykonać regulację presostatu minimalnego ciśnienia gazu (Rys. 46) po wyregulowaniu palnika, zaworów gazu i stabilizatora ścieżki.

Przy palniku pracującym z maksymalną mocą:

- za stabilizatorem ścieżki zamontować manometr (na przykład na króćcu ciśnienia gazu na głowicy spalania palnika);
- powoli otwierać ręczny zawór gazu do momentu wykrycia przez manometr spadku ciśnienia o około 0,1 kPa (1 mbar). Na tym etapie należy monitorować wartość CO, która musi być zawsze poniżej 100 mg/kWh (93 ppm).
- Zwiększać nastawę presostatu aż do jego zadziałania, powodując wyłączenie palnika;
- zdemontować manometr i zamknąć zawór króćca ciśnienia użytego do pomiaru;
- całkowicie otworzyć ręczny zawór gazu.



1 kPa = 10 mbar

UWAGA

5.7.4 Presostat zestaw PVP

Wyregulować presostat w celu kontroli szczelności (Zestaw PVP), zgodnie z instrukcjami dostarczonymi wraz z zestawem (Rys. 47).

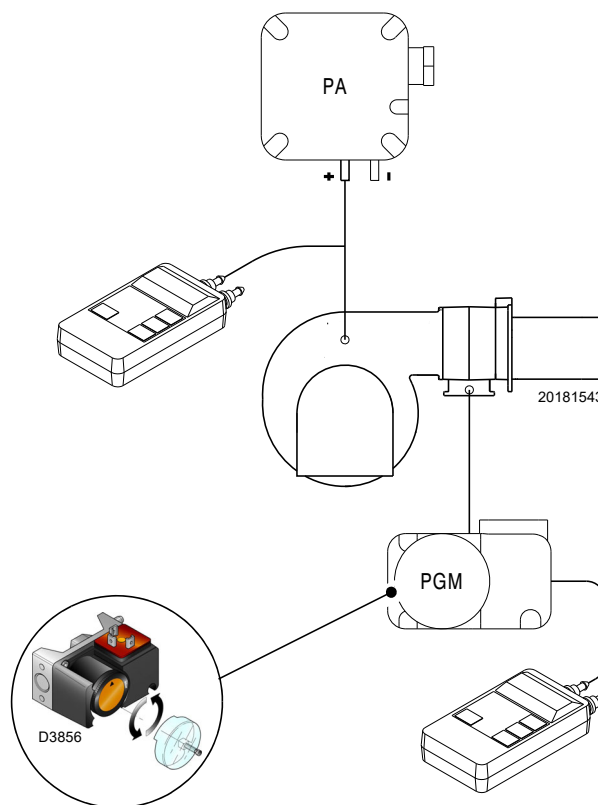

Rys. 45

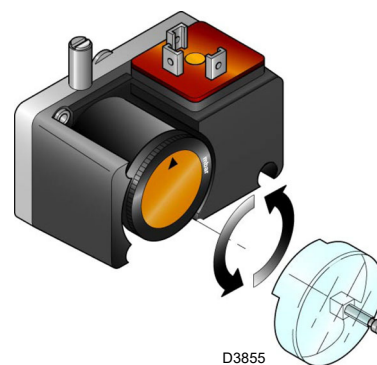

Rys. 46

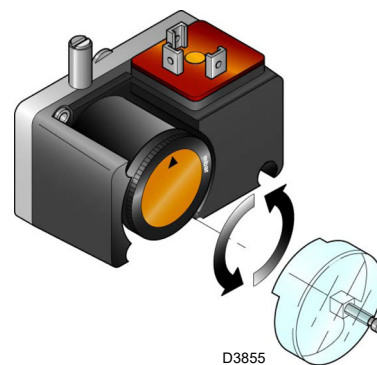

Rys. 47

5.7.5 Presostat min. oleju

Presostat min. oleju (Rys. 48) jest fabrycznie skalibrowany na 18 bar. Jeśli ciśnienie oleju spada poniżej wartości odnoszącej się do rury wylotowej, presostat zatrzymuje palnik.

Palnik uruchamia się ponownie automatycznie, jeśli ciśnienie wynosi powyżej 18 bar po uruchomieniu palnika.

5.7.6 Presostat maks. oleju

Presostat maks. oleju (Rys. 49) jest fabrycznie skalibrowany na 3 bar. Jeśli ciśnienie oleju przewyższa tę wartość w rurze wylotowej, presostat zatrzymuje palnik.

Palnik uruchamia się ponownie automatycznie, jeśli ciśnienie wynosi poniżej 3 bar po uruchomieniu palnika.

Jeśli obwód pierścieniowy z ciśnieniem „Px” zasila palnik, presostat powinien być wyregulowany na $Px + 3$ bar.

Informacje na temat regulacji znajdują się w Rys. 49.

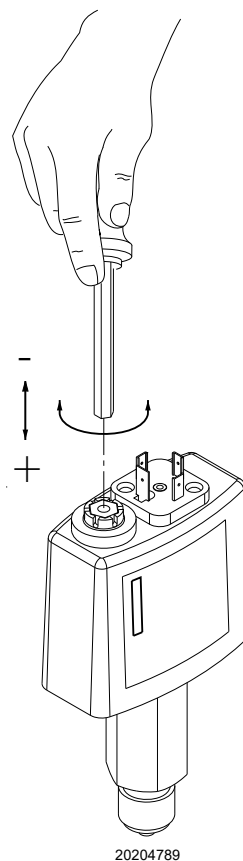

Rys. 48

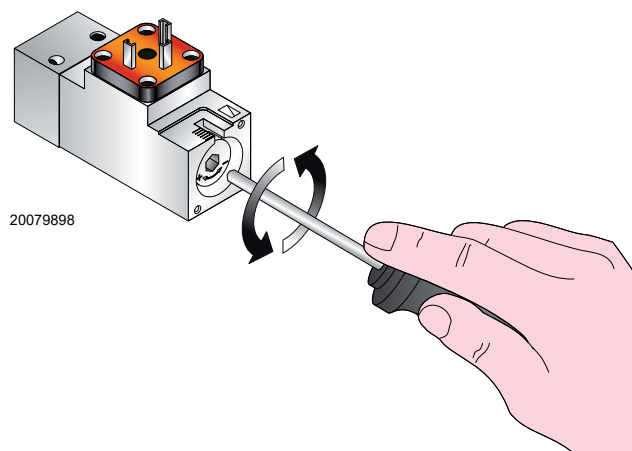

Rys. 49

5.8 Tryby wyświetlania i programowania

5.8.1 Tryb Normalny

Tryb normalny jest standardowym trybem pracy wyświetlanym na wyświetlaczu panelu operatora i stanowi główny poziom menu.

- Wyświetla warunki pracy i umożliwia ręczną zmianę punktu pracy palnika.
- Nie wymaga żadnego działania na klawiszach Panelu Operatora.
- Umożliwia dostęp do pozostałych sposobów wyświetlania i programowania.

Z Trybu Normalnego można przejść do innych poziomów:

- Tryb Info (**InFo**)
- Tryb Service (**Ser**)
- Tryb Parametrów (**PARA**)

Poniżej znajdują się niektóre przykłady standardowych warunków.

5.8.1.1 Wyświetlanie płomienia w stand-by

Palnik jest w stanie oczekiwania na ciepło lub przelącznik „OFF-ON” (Rys. 5 na str. 11) jest w pozycji „OFF”.

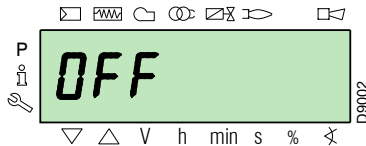

5.8.1.2 Wyświetlanie podczas uruchamiania/zatrzymania

Wyświetlacz wyświetla różne fazy uruchamiania, zapłonu i wyłączenia palnika.

Na przykład wyświetlacz wskazuje, że palnik znajduje się w **Fazie 30** (patrz wykres Rys. 50) i brakuje 12 s do przejścia do kolejnej fazy.

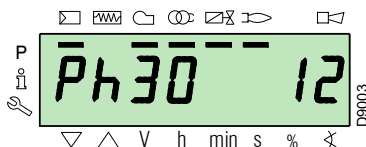

5.8.1.3 Wyświetlanie pozycji pracy

Palnik pracuje w żądanej pozycji obciążenia (w przykładzie obok **78,4%**).

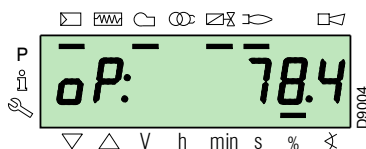

5.8.1.4 Komunikat o błędnym stanie, wyświetlanie błędów i informacji

Wyświetlacz wyświetla na zmianę kod błędu (w przykładzie **c: 12**) i odpowiednią diagnostykę (w przykładzie **d: 0**).

System ustawia się w bezpiecznych warunkach i pojawia się komunikat wskazany na kolejnym rysunku.

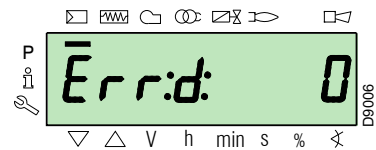
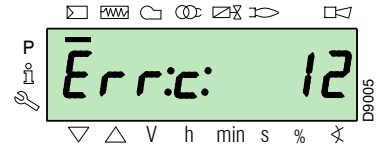

Palnik jest w stanie zablokowania.

Wyświetlacz wyświetla na zmianę kod zablokowania (w przykładzie **c: 4**) i odpowiednią diagnostykę (w przykładzie **d: 3**). Zapala się dioda blokady w kolorze czerwonym.

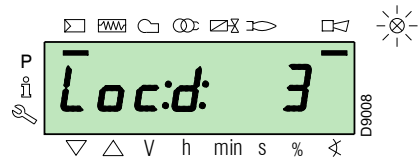
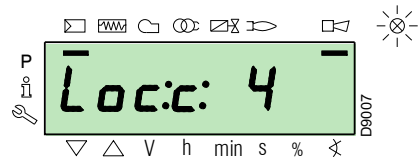

Wyświetlacz wyświetla na zmianę kod i diagnostykę błędu, co nie ustawia systemu w warunkach bezpieczeństwa.

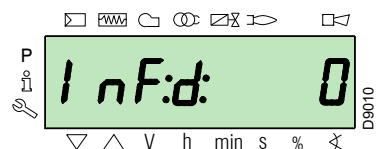
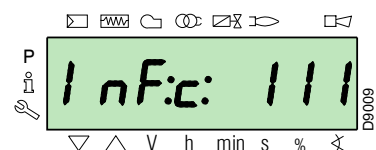

5.8.1.5 Procedura odblokowania

Palnik jest w stanie zablokowania, kiedy na Panelu Operatora zapalona jest czerwona kontrolka, a wyświetlacz wyświetla na zmianę kod zablokowania (w przykładzie **c: 4**) i odpowiednią diagnostykę (w przykładzie **d: 3**).

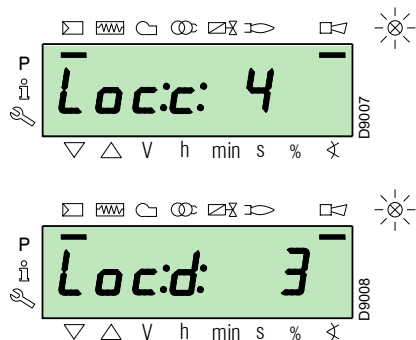

Aby odblokować, nacisnąć klawisz „i/reset” na 1 s: na wyświetlaczu pojawi się „rESEt”. Po zwolnieniu klawisza, sygnalizacja o blokadzie znika, a czerwona kontrolka gaśnie. Sterownik płomienia jest odblokowany.

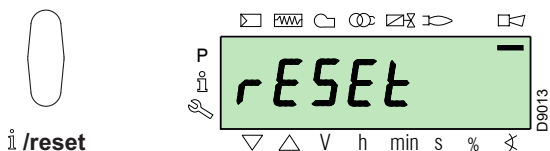

5.8.1.6 Procedura blokady ręcznej

W razie potrzeby sterownik płomieniem, a w konsekwencji palnik, można zablokować ręcznie, naciskając przycisk „i/reset” w tym samym czasie, co dowolny inny przycisk na panelu operacyjnym.



Za pomocą przełącznika „OFF-ON” (Rys. 5 na str. 11) palnik nie zatrzymuje się od razu, ale zachodzi faza wyłączania.

5.8.1.7 Procedura funkcjonowania w trybie ręcznym

Po wyregulowaniu palnika i ustawieniu punktów krzywej modulacji, można ręcznie sprawdzić działanie palnika na całej krzywej.

Przykład:

palnik działa na żądanej wartości procentowej obciążenia: 20%.

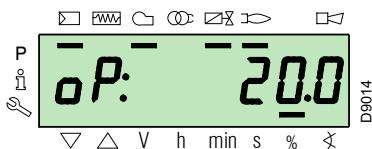

Nacisnąć klawisz „F” na 1 sekundę: pojawi się „LoAd”, a wartość procentowa obciążenia miga.

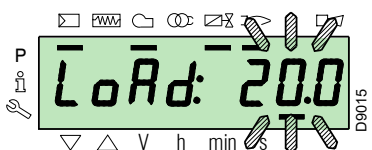

Zwalniając klawisz „F” pojawi się standardowe wyświetlenie z bieżącą, migającą wartością procentową obciążenia: oznacza to, że palnik działa w trybie ręcznym (wykluczone są wszelkie zewnętrzne regulacje, aktywne są wyłącznie urządzenie zabezpieczające).

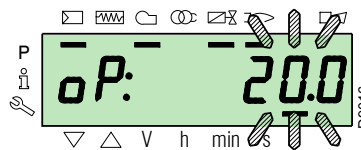

Trzymać wciśnięty klawisz „F” i za pomocą klawiszy „+” lub „-”, zwiększać lub zmniejszać wartość procentową obciążenia.

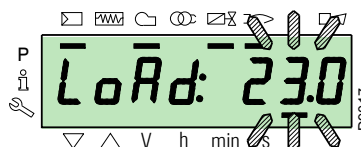

Aby wyjść z trybu ręcznego, nacisnąć jednocześnie klawisze „+” i „-” (ESC) na 3 sekundy: palnik będzie działał w trybie automatycznym, a moc zależec będzie od termostatu/presostatu regulacji (TR).

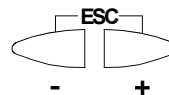

5.8.2 Tryb Info

Tryb **Info (InFo)** wyświetla ogólne informacje o systemie. Aby wejść na ten poziom należy:

- nacisnąć klawisz „i/reset” na czas od 1 do 3 s.
- Natychmiast zwolnić klawisz, kiedy na wyświetlaczu pojawi się „InFo”.

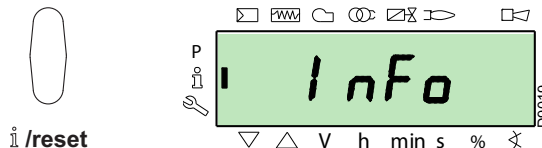

Lista parametrów (w kolejności ich wyświetlania) podana jest w Tab. Q.

| Nr | Parametr |
|-----|-------------------------------------------------------------------|
| 167 | Przepływ objętościowy paliwa w wybranej jednostce miary |
| 162 | Czas działania z płomieniem |
| 163 | Czas działania |
| 164 | Liczba włączeń podlegająca resetowaniu |
| 165 | Liczba włączeń |
| 177 | Paliwo 1: Przepływ objętościowy paliwa w wybranej jednostce miary |
| 172 | Paliwo 1: Czas działania z płomieniem |
| 174 | Paliwo 1: Liczba włączeń podlegająca resetowaniu |
| 175 | Paliwo 1: Liczba włączeń |
| 166 | Całkowita liczba włączeń |
| 113 | Kod identyfikacyjny palnika |
| 107 | Wersja oprogramowania |
| 108 | Wariant oprogramowania |
| 102 | Data testu sterownika płomienia |
| 103 | Kod identyfikacyjny sterownika płomienia |
| 104 | Numer identyfikacyjny ustawionej grupy parametrów |
| 105 | Wersja grupy parametrów |
| 143 | Zastrzeżony |
| End | |

Tab. Q

5.8.3 Tryb Service

Tryb Service (SEr) wyświetla historię błędów i niektóre informacje techniczne na temat systemu. Aby wejść na ten poziom należy:

- nacisnąć klawisz „i/reset” na czas powyżej 3 s.
- Natychmiast zwolnić klawisz, kiedy na wyświetlaczu pojawi się „SEr”.

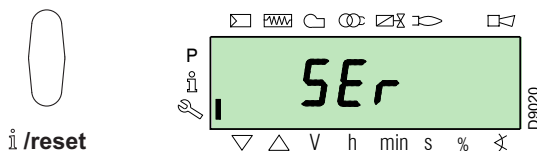

Lista parametrów (w kolejności ich wyświetlania) podana jest w Tab. R.

| Nr | Parametr |
|---------|------------------------------------------------------------------------------------------------------------------------|
| 954 | Natężenie płomienia (%) |
| 960 | Rzeczywista ilość przepływającego paliwa w jednostce objętości / h (m ³ /h, l/h, ft ³ /h, gal/h) |
| 121 | Ręczne ustawienie mocy Nie określono = praca w trybie automatycznym |
| 922 | Pozycja serwomotorów (wyrażona w stopniach, symbol X) 0: paliwo 1: powietrze |
| 161 | Liczba błędów |
| 701=725 | Historia błędów: 701-725.01, Kod |
| 945 | Używane paliwo: 0 = Paliwo 0 (olej) 1 = Paliwo 1 (gaz) |

Tab. R

5.8.3.1 Sposoby postępowania w Trybie Info i Trybie Service

Po wejściu na ten poziomy, po lewej stronie wyświetlacz wyświetla numer parametru (migający), a po prawej odpowiadającą mu wartość.

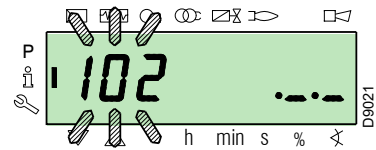

Jeśli wartość nie jest wyświetlana, nacisnąć klawisz „i/reset” na czas od 1 do 3 s.

Aby wrócić do Listy Parametrów, nacisnąć klawisz „i/reset” na czas powyżej 3 s, lub nacisnąć jednocześnie klawisze „+” i „-” (ESC).

Aby przejść do kolejnego parametru, nacisnąć klawisz „+” lub „i/reset” na czas poniżej 1 s. Na końcu listy wyświetlacz wyświetla „End”.

Aby wrócić do poprzedniego parametru, nacisnąć klawisz „-”.

Aby wrócić do Trybu Wyświetlania Normalnego/Standardowego, nacisnąć klawisz „i/reset” na czas powyżej 3 s, lub nacisnąć jednocześnie klawisze „+” i „-” (ESC).

Na chwilę na wyświetlaczu pojawi się „OPeAte”.

5.8.4 Tryb Parametrów

Tryb Parametrów (PArA) wyświetla i umożliwia zmianę/zaprogramowanie listy parametrów podanej na str. 49.

Nie są widoczne fabrycznie ustawione parametry.

Aby uzyskać dostęp do tego poziomu, należy odnieść się do „Procedury dostępu przy użyciu hasła”.

5.8.4.1 Procedura dostępu przy użyciu hasła

Nacisnąć jednocześnie klawisze „F” i „A” przez 1s.

Na chwilę na wyświetlaczu pojawi się „Code”, a następnie pojawia się 7 kreseczek, z czego pierwsza miga.

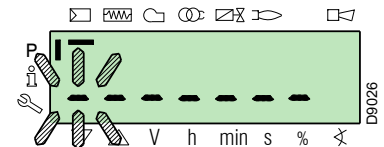
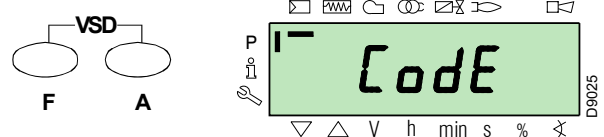

Za pomocą klawiszy „+” i „-” wybrać pierwszy znak hasła (literę lub cyfrę) i potwierdzić klawiszem „i/reset”.

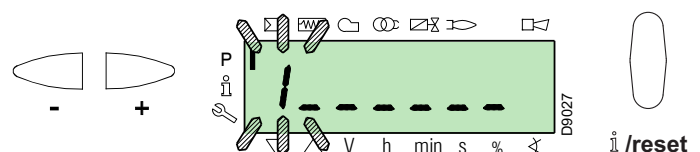

Po zatwierdzeniu pojawi się znak „-”.

Postępować w ten sam sposób dla pozostałych znaków.

Po wprowadzeniu ostatniego znaku hasła, zatwierdzić za pomocą klawisza „i/reset”: jeśli wprowadzone hasło jest prawidłowe, na kilka sekund pojawi się „PArA”, a następnie uzyskuje się dostęp do różnych grup parametrów.

Za pomocą klawiszy „+” i „-” wybrać pożądaną grupę.

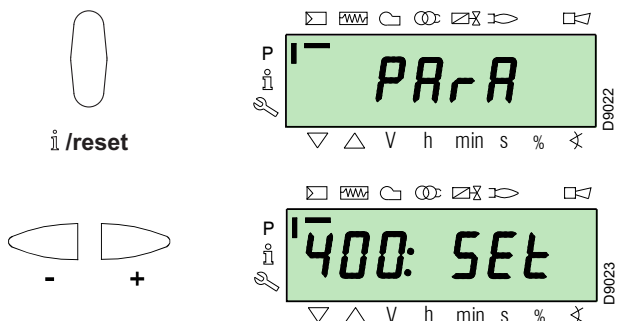

Jeśli wprowadzone hasło jest błędne, na chwilę pojawi się „Error”. Należy powtórzyć procedurę.

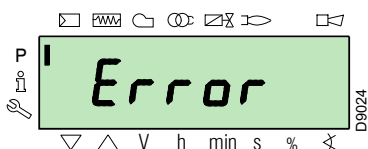

UWAGA

Hasło należy podawać wyłącznie wykwalifikowanemu personelowi lub Działowi Technicznemu i musi być przechowywane w bezpiecznym miejscu.

Po wykonaniu procedury dostępu, na wyświetlaczu na kilka sekund pojawi się „PArA”.

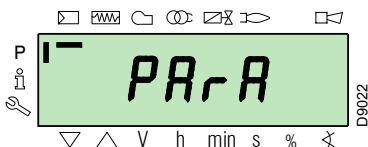

Wybrać pożądaną grupę parametrów przy użyciu klawiszy „+” i „-”, i zatwierdzić naciskając klawisz „i/reset”.

Wewnątrz pożądaney grupy, przewijać listę za pomocą klawiszy „+” i „-”. Na końcu listy wyświetlacz wyświetla „End”.

Aby wrócić do Trybu Normalnego wyświetlania, należy jednocześnie nacisnąć klawisze „+” i „-” (ESC) 2 razy.

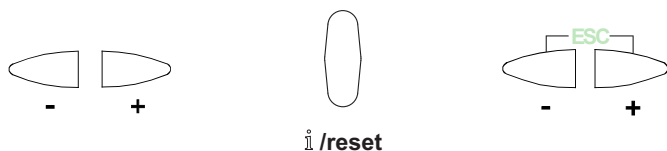

5.8.4.2 Przypisywanie poziomów parametrów

Poziom parametrów jest podzielony na grupy, zgodnie z tym, co przedstawiono w Tab. S.

| Nr | Parametr |
|-----------|---------------------------------------------------------------------------------------------------------|
| 100: ParA | Parametry ogólne Informacje i dane identyfikacyjne systemu. |
| 200: ParA | Kontrole palnika (Paliwo 0) Rodzaj działania, czasy interwencji i bezpieczeństwa różnych faz. |
| 300: ParA | Kontrole palnika (Paliwo 1) Rodzaj działania, czasy interwencji i bezpieczeństwa różnych faz. |
| 400: Set | Krzywa modulacji Powietrza/Paliwa Ustawienie punktów regulacji powietrza/paliwa |
| 500: ParA | Pozycjonowanie Serwomotorów Wybór pozycji serwomotorów powietrza/paliwa w różnych fazach. |
| 600: ParA | Serwomotory Ustawienie i nakierowanie serwomotorów. |
| 700: HlSt | Historia błędów Wybór różnych sposobów wyświetlania historii błędów. |
| 900: dAtA | Informacje o procesie Wyświetlanie informacji do zdalnej obsługi palnika. |

Tab. S



UWAGA

Wszystkie parametry sprawdzane są w fabryce. Zmiana/usunięcie może zakłócić prawidłową pracę palnika i spowodować szkody na osobach lub mieniu, a w każdym razie musi być przeprowadzana przez wykwalifikowany personel.

Aby zmienić któryś z parametrów, należy odnieść się do paragrafu „Procedura zmiany parametru”.

W procedurze tej jako przykład przedstawiony jest tylko jeden rodzaj paliwa (0). Ta sama procedura obowiązuje w odniesieniu do Tab. S paliwa (1).

5.9 Procedura zmiany parametru

Po wejściu na poziom i do grupy parametrów, po lewej stronie wyświetlacz wyświetla numer parametru (migający), a po prawej odpowiadającą mu wartość.

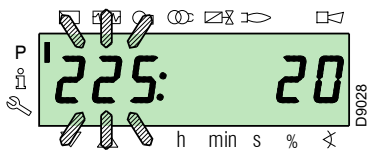

Jeśli wartość nie jest wyświetlana, nacisnąć klawisz „i/reset” na czas od 1 do 3 sekundy.

Poniżej podany jest przykład zmiany parametru **czasu wentylacji wstępnej** (nr 225).

Nacisnąć klawisz „i/reset”: pojawi się wartość **20** (sekund).

ADNOTACJA:

Jednostka miary czasu nie jest wyświetlana i jest wyrażana w sekundach.

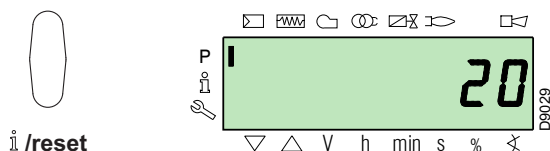

Nacisnąć klawisz „+”: pojawi się wartość **25** sekund (migająca). Nacisnąć klawisz „i/reset”, aby potwierdzić zapamiętanie.

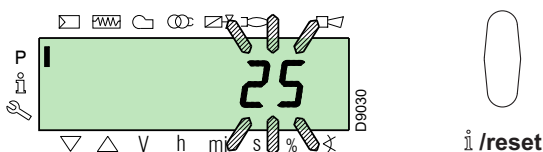

Aby wrócić do listy parametrów, należy jednocześnie nacisnąć klawisze „+” i „-” (ESC).

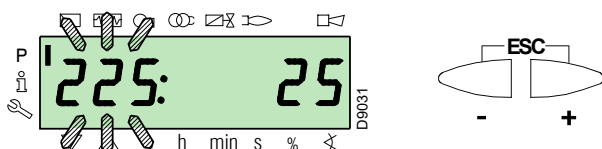

5.9.0.1 Procedura wprowadzania i regulacji punktów krzywej modulacji

Do sterownika płomienia można wprowadzić 9 punktów (P1 ÷ P9) regulacji/kalibracji dla każdego z serwowentylatorów, zmieniając ich pozycję w stopniach, a w konsekwencji ilość wprowadzonego powietrza i paliwa.

Punkt zapłonu P0 jest niezależny od minimalnej wartości modulacji. Oznacza to, że - w przypadku trudności - można włączyć „palnik” na wartości innej niż minimalna wartość modulacji (**P1**).

Aby wejść do **Trybu Parametrów** (grupa 400), należy odnieść się do Procedura dostępu przy użyciu hasła.

W celu wprowadzenia lub regulacji punktu postępować w następujący sposób.

Przy użyciu klawiszy „+” i „-” wprowadzić/zaznaczyć pożądany punkt krzywej i odczekać aż zacznie migać: oznacza to, że serwowentylatory ustawiły się na wartościach wyświetlonych na wyświetlaczu i że odpowiadają wcześniej ustawionemu punktowi.

Teraz można wprowadzać/zmieniać pozycję w stopniach.



Ustawiona wartość nie wymaga potwierdzenia.

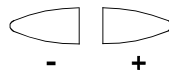

W przypadku serwowentylatora paliwa, trzymać wciśnięty klawisz „F” (pozycja w stopniach miga) i nacisnąć klawisze „+” lub „-”, aby zwiększyć lub zmniejszyć wartość.

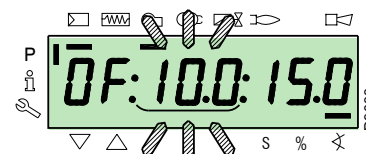

W przypadku serwowentylatora powietrza, trzymać wciśnięty klawisz „A” (pozycja w stopniach miga) i nacisnąć klawisze „+” lub „-”, aby zwiększyć lub zmniejszyć wartość.



W celu wyregulowania prędkości falownika (wyrażanej w %, a zatem 50 Hz = 100%), trzymać jednocześnie wciśnięte klawisze „F” i „A” pozycja wyrażana w procentach miga i nacisnąć klawisze „+” lub „-”, aby zwiększyć lub zmniejszyć wartość.

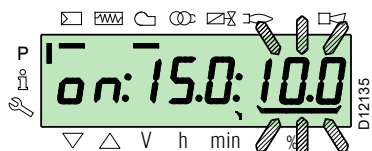
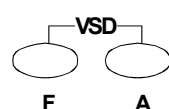

Wybrać inny punkt lub wyjść jednocześnie naciskając klawisze „+” i „-” (ESC).

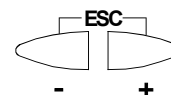

5.9.0.2 Funkcja CALC

Wykres (Rys. 50) wskazuje, w jaki sposób zmieniana jest krzywa modulacji paliwa, jeśli wartości punktu „P5” zostaną zmienione.

Trzymając wciśnięty klawisz „+” przez czas powyżej 3 s ponownie zostaną obliczone punkty od „P6” do „P8”.

Trzymając wciśnięty klawisz „-” przez czas powyżej 3 s ponownie zostaną obliczone punkty od „P4” do „P2”.

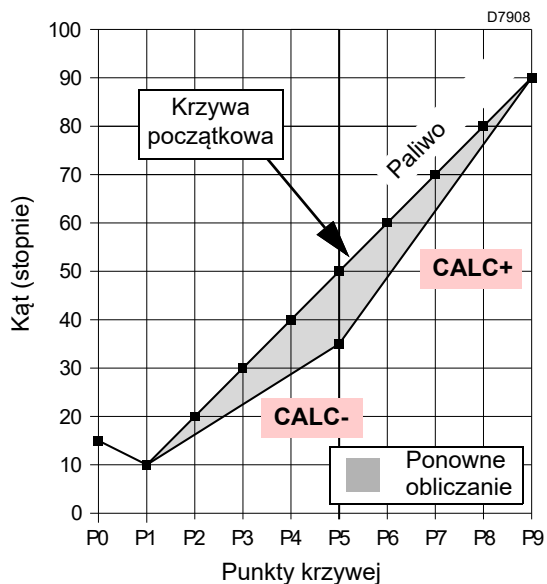

Rys. 50

Wykres (Rys. 51) przedstawia krzywą modulacji paliwa, w przypadku kiedy po zmianie punktu „P5”, nie zostaną ponownie obliczone wszystkie pozostałe punkty.

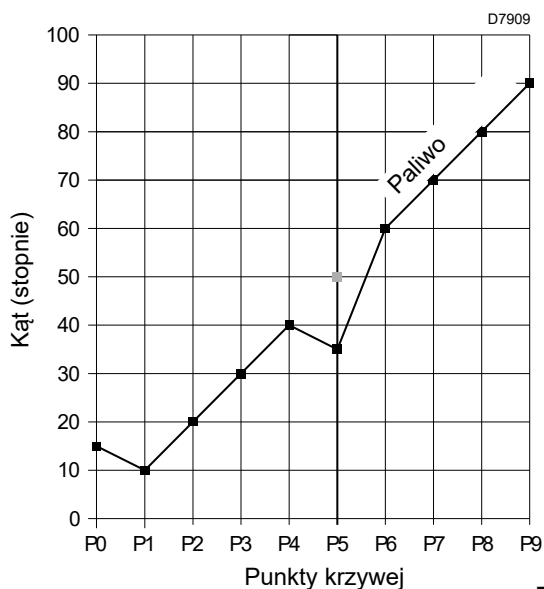

Rys. 51

5.10 Procedura uruchamiania

Sprawdzić, czy wyświetlacz Panelu Operatora wyświetli żądanie ciepła i „OFF UP0” dla paliwa „0” lub „OFF Upr1” dla paliwa 1: oznacza to, że należy ustawić krzywą modulacji palnika.

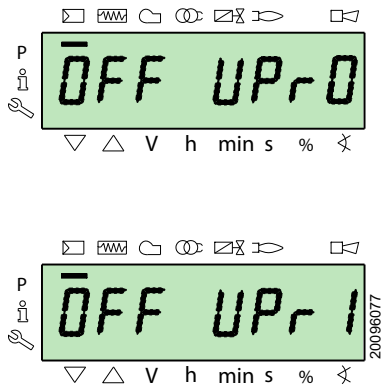

Wejść na Poziom Parametrów odnosząc się do Procedura dostępu przy użyciu hasła.
Wyświetlacz wyświetli grupę parametrów 400.

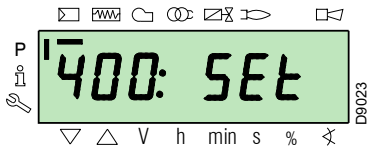

Zatwierdzić przy użyciu klawisza „i/reset”



Wyświetlacz wyświetla „run”

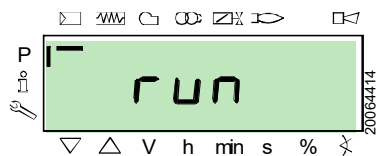

Zatwierdzić przy użyciu klawisza „i/reset”. Palnik włącza się. Wyświetlacz pokazuje kolejno wszystkie fazy i związane z nimi czasy. Fazy są wymienione w punkcie Lista faz (działanie na gaz).

Faza 22:

Włączenie silnika wentylatora.
Włączenie silnika pompy (tylko przy działaniu na olej).

Faza 24:

Palnik ustawia się w pozycji wstępnej wentylacji, serwomotor powietrza otwiera przepustnicę na 90°.

Faza 80, 81, 82, 83 (tylko przy działaniu na gaz):

Te fazy dotyczą testów szczelności zaworów.

Faza 30:

Zaczyna się zliczanie fabrycznie ustawionego czasu wentylacji wstępnej.

Faza 36:

Palnik ustawia się w pozycji zapłonu, punkt „P0”, określonej w Tab. T na str. 46: wyświetlacz wyświetla migające wskazanie „P0”.

Jeśli zaproponowana wartość jest odpowiednia, należy ją zatwierdzić przyciskiem „+”.

W przeciwnym razie zmienić punkt zapłonu, odnieść się do punktu Procedura wprowadzania i regulacji punktów krzywej modulacji.

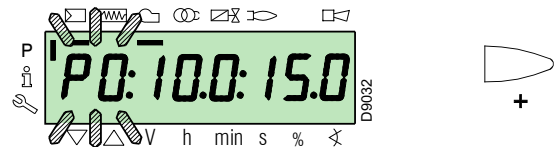

Wartości wskazane na rysunku są czysto orientacyjne.

Faza 38:

Zaczyna się faza zapłonu, wystrzela iskra.

Faza 40:

Otwierają się zawory paliwa (zaczyna się odliczanie czasu bezpieczeństwa). Sprawdzić obecność płomienia przez odpowiednie okienko inspekcyjne i prawidłowość parametrów spalania. W razie konieczności zmienić stopnie otwierania/zamykania serwomotorów powietrza i paliwa.



Podczas pracy przy oleju zawory są otwierane tylko za zgodą presostatu minimalnego ciśnienia oleju. Jeśli to konieczne, wyregulować minimalne ciśnienie presostatu lub sprawdzić przepływ paliwa.

Jeżeli sterownik płomienia się blokuje, nacisnąć równocześnie przyciski „+” i „-” (ESC): wyświetlacz wyświetla na zmianę kod blokady z powodu braku płomienia (c: 4) i odpowiednią diagnostykę (d: 3).

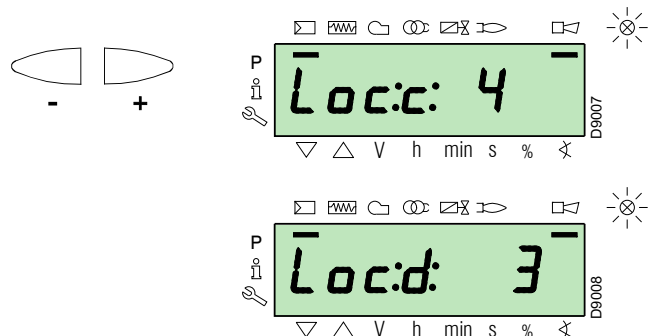

Rozwiązać problem, odnosząc się do punktu Brak rozruchu.

Aby odblokować, odnieść się do Procedura odblokowania. Wyświetlacz wskazuje na „OFF UP0” o „OFF UP1”

Powtórzyć „Procedurę uruchamiania”.



UWAGA

Wcześniej wprowadzone wartości zostaną zapisane.

Po włączeniu (punkt „P0”), wykonać kalibrację krzywej modulacji.

Nacisnąć przycisk „+”: wyświetlacz wyświetla migające wskazanie „P1” i proponuje te same ustawienia punktu „P0”.

Nacisnąć ponownie przycisk „+”: na wyświetlaczu na kilka sekund pojawia się „CALC”.

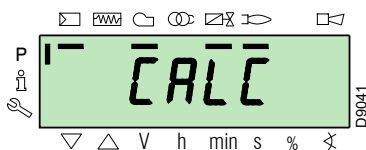

Sterownik płomienia automatycznie przywraca te same wartości, ustawione w punktach „P0” i „P1” dla punktów od „P2” do „P8”.



UWAGA

Celem jest osiągnięcie punktu „P9” do regulacji/ określenia maksymalnej mocy działania.

Nacisnąć klawisz „+” aż do osiągnięcia punktu „P9”.

Po osiągnięciu punktu „P9” zaczekać aż na wyświetlaczu pojawi się migające wskazanie „P9” proponując te same ustawienia punktu „P0”.

Teraz można zmienić tę wartość, aby osiągnąć maksymalną pożądaną moc działania.

Jeśli ciśnienie gazu nie będzie wystarczające, pomimo maksymalnego otwarcia serwowotora gazu na 90°, należy zadziałać na stabilizatorze zaworu gazu.

Po wyregulowaniu punktu „P9” przez około 5 sekund trzymać wciśnięty na wyświetlaczu klawisz „-”, na kilka sekund pojawi się „CALC”.

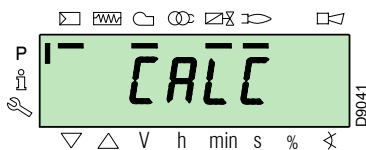

Sterownik płomienia automatycznie obliczy punkty od „P8” do „P2”, rozmieszczając je w linii prostej. Są to punkty teoretyczne i muszą zostać sprawdzone.

Sprawdzić, czy ustawienia punktu „P8” są odpowiednie.

W przeciwnym razie zmodyfikować punkt.

Postępować w kolejności, za pomocą przycisku „-” aż do punktu „P1”.

Można zmienić punkt „P1”, aby osiągnąć minimalny punkt modulacji inny od punktu zapłonu („P0”).



UWAGA

Przed przejściem z jednego punktu do poprzedniego, zaczekać aż serwowotory osiągną pozycję wyświetloną na wyświetlaczu.

Podczas regulacji każdego punktu, zadziałać na serwowotrze powietrza i gazu, bez zmiany pozycji stabilizatora zaworu gazu.

Zaleca się, w połowie procedury (tj. w pobliżu punktów „P4” lub „P5”), zmierzyć przepływ gazu i sprawdzić, czy moc wynosi około 50% mocy maksymalnej.

W przeciwnym razie, zadziałać również na stabilizatorze zaworu gazu: w takim przypadku należy jednak sprawdzić kalibrację wszystkich wcześniej ustawionych punktów.

Po zakończeniu kalibracji punktu „P1”, potwierdzić przez jednoczesne naciśnięcie klawiszy „+” i „-” (ESC): pojawi się parametr „546”.

Jeśli palnik ma być uruchomiony na całej krzywej modulacji, należy jednocześnie nacisnąć klawisze „+” i „-” (ESC): w ten sposób parametrowi „546” zostanie automatycznie przypisana wartość 100%, a parametrowi „545” wartość 20%.

Jeśli palnik ma być uruchomiony na jednej części krzywej modulacji, należy zmienić parametry „546” i „545” zgodnie z Procedura zmiany parametru.

Jednocześnie nacisnąć klawisze „+” i „-”, (ESC) dwa razy, wyświetlacz wyświetli bieżącą pozycję obciążenia.

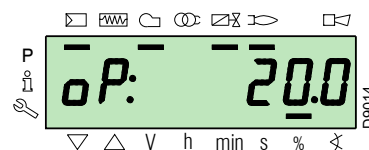
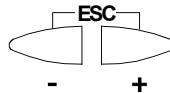

UWAGA

Po zakończeniu „Procedury uruchamiania” konieczne jest wykonanie „Kopii zapasowej”, która służy do zapisania parametrów i danych obecnych w sterowaniu płomieniem na wyświetlaczu RDI21..

Czynność ta pozwala na przywrócenie parametrów i punktów krzywej modulacji w przypadku problemów.

Zaleca się wykonywanie backupu po każdej zmianie parametru!

W celu zapoznania się z procedurą odsyła się do punktu „Backup” na str. 47.

Ustawienia fabryczne

| | | Punkt krzywej | Palnik |
|--------------|----|--------------------|--------|
| Olej opałowy | P0 | powietrze | 15° |
| | | paliwo | 17° |
| | P9 | powietrze / paliwo | 90° |
| Gaz | P0 | powietrze | 15° |
| | | paliwo | 20° |
| | P9 | powietrze / paliwo | 90° |

Tab. T

5.11 Procedura Backup / Restore

Po zakończeniu „Procedury uruchamiania” warto wykonać backup, tworząc kopię danych zapisanych na LMV 26..., w panelu na wyświetlaczu RDI 21.

Umożliwi to korzystanie z danych do zaprogramowania nowego LMV 26... lub powrót do zapisanych ustawień tej samej LMV 26...



UWAGA

Zalecamy wykonywanie tej czynności po zakończeniu każdej interwencji, w wyniku której doszło do zmian względem tego co ustawiono na krzywce.

To pozwoli na proste wykonanie restore na nowej krzywce dostarczonej jako część zamienna, zatem bez konieczności przeprogramowania systemu.

5.11.1 Backup

W celu wykonania procedury backup postępować w następujący sposób:

- ▶ wejść na Poziom Parametrów odnosząc się do Procedura dostępu przy użyciu hasła.

Wyświetlacz wyświetli grupę parametrów **400**.

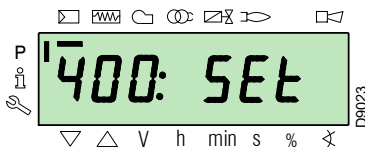

Za pomocą klawisza „-”:



Wybrać grupę parametrów **000**:

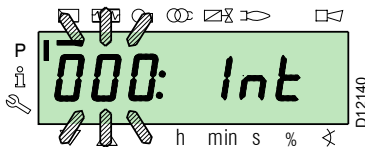

Miga parametr **000**, zatwierdzić przy użyciu klawisza „i/reset”:



Wyświetlacz przedstawia parametr **050** migający:

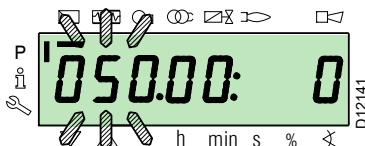

zatwierdzić przy użyciu klawisza „i/reset”:



Na wyświetlaczu pojawia się parametr **bAC_UP**:

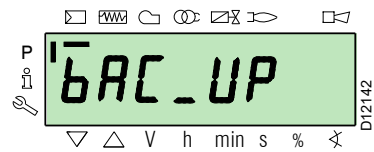

zatwierdzić przy użyciu klawisza „i/reset”:



Wyświetlacz przestawia poniższą wartość:

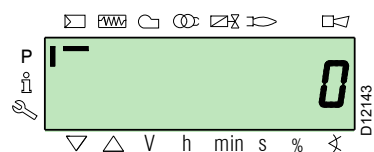

Użyć przycisku „+”:



Wartość będzie ustawiona na **1**. Wartość 1 miga:

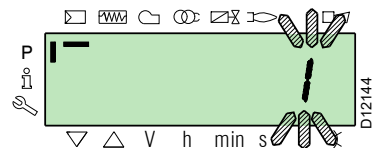

potwierdzić klawiszem „i/reset”, aby aktywować proces **backup**.



Na wyświetlaczu pojawia się parametr **1**:

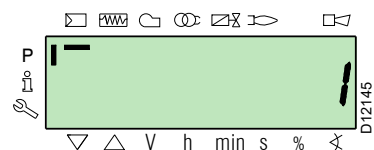

Po około 5 sekundach (zależy od czasu trwania programu), na ekranie pojawia się wartość 0, wskazuje to, że proces backup został prawidłowo ukończony.



ADNOTACJA:

Jeśli w trakcie procesu backup wystąpi błąd, na wyświetlaczu pojawia się wartość ujemna. Aby określić przyczynę błędu, należy odnieść się do kodu diagnostycznego 137 (patrz punkt Lista parametrów).



Zaleca się wykonywanie backupu po każdej zmianie parametru, po sprawdzeniu prawidłowości dokonanej zmiany.

5.11.2 Restore



Tej procedury należy użyć w przypadku wymiany sterownika płomienia na część zamienną. W ten sposób można mieć już zapisane parametry domyślne lub te zapisane podczas start-upu.

Nie jest możliwe przeprowadzenie procedury dotyczącej sterownika płomienia z innych palników.

W celu wykonania procedury restore postępować w następujący sposób:

- ▶ wejść na Poziom Parametrów odnosząc się do Procedura dostępu przy użyciu hasła.

Wyświetlacz wyświetli grupę parametrów **400**.

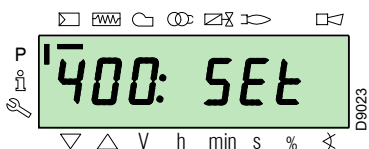

Za pomocą klawisza „-”:



Wybrać grupę parametrów **000**:

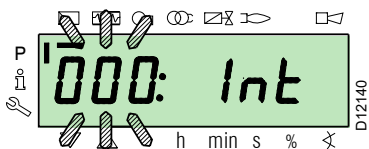

Miga parametr **000**, zatwierdzić przy użyciu klawisza „i/reset”:



i /reset

Wyświetlacz przedstawia parametr **050** migający:



zatwierdzić przy użyciu klawisza „i/reset”:



i /reset

Na wyświetlaczu pojawia się parametr **bAC_UP**:

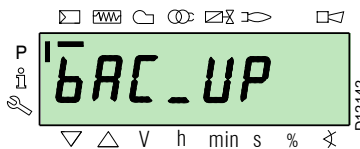

Za pomocą klawisza „+”:



wybrać parametr **rEStorE**

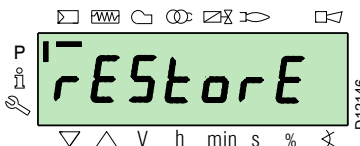

zatwierdzić przy użyciu klawisza „i/reset”:



i /reset

Wyświetlacz przestawia poniższą wartość.



Użyć przycisku „+”:



Wartość będzie ustawiona na **1**. Wartość 1 miga:



potwierdzić klawiszem „i/reset”, aby aktywować proces **restore**.



i /reset

Na wyświetlaczu pojawia się parametr **1**:



Po około 8 sekundach (zależy od czasu trwania programu), na ekranie pojawia się wartość **0**, wskazuje to, że proces restore został prawidłowo zakończony.

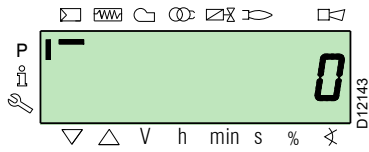

ADNOTACJA:

Po pomyślnym zakończeniu procesu restore, na wyświetlaczu pojawi się wartość „0”.

Informacja Err C: 136 D: 1 (zainicjowany proces restore) wyświetli się na krótką chwilę.



Po zakończeniu procesu restore, należy sprawdzić kolejność funkcji i listę parametrów.

5.12 Lista parametrów

| Parametr | Nr | Opis | Liczba elementów | Jednostka miary | Zmiana | Przedział wartości | | Stopień precyzji | Ustawienie domyślne | Sposób dostępu |
|---------------------------------|-----|-----------------------------------------------------------------------------------------------------------------------------------------------------------------------------------------------------------------|------------------|-----------------|--------------------|--------------------|----------|------------------|---------------------|------------------------------------|
| | | | | | | Min. | Maks. | | | |
| 000 PARAMETRY WEWNĘTRZNE | | | | | | | | | | |
| | 050 | Uruchomienie procedury backup/restore za pomocą RDI21... / PC TOOL (ustawić parametr na 1) Wskaźnik 0 = stworzyć backup Wskaźnik 1 = stworzyć restore ujemne wartości są błędami | 2 | - | Zmiana | -99 | 2 | 1 | 0; 0 | Tryb Service |
| | 055 | Numer identyfikacyjny palnika utworzony z backupu na RDI21... | 1 | - | Tylko odczyt | 0 | 99999999 | 1 | 0 | Tryb Service |
| | 056 | Numer ASN utworzony z backupu na RDI21... | 8 | - | Tylko odczyt | 0 | 127 | 1 | 0 | Tryb Service |
| | 057 | Wersja oprogramowania utworzona z backupu na RDI21... | 1 | - | Tylko odczyt | 0x100 | 0xFFFF9 | 1 | 0 | Tryb Service |
| 100 PARAMETRY OGÓLNE | | | | | | | | | | |
| | 102 | Data identyfikacji sterownika płomienia | 1 | - | Tylko odczyt | 0 | 255 | 1 | | Tryb Info |
| | 103 | Numer identyfikacyjny sterownika płomienia | 1 | - | Tylko odczyt | 0 | 65535 | 1 | | Tryb Info |
| | 104 | Numer identyfikacyjny ustawionej grupy parametrów | 1 | - | Tylko odczyt | 0 | 255 | 1 | 30 | Tryb Info |
| | 105 | Wersja ustawionej grupy parametrów | 1 | - | Tylko odczyt | 0 | 0xFFFF | 1 | V 01.08 | Tryb Info |
| | 107 | Wersja oprogramowania | 1 | - | Tylko odczyt | 0 | 0xFFFF9 | 1 | V 03.30 | Tryb Info |
| | 108 | Wariant oprogramowania | 1 | - | Tylko odczyt | 0 | 225 | 1 | 1 | Tryb Info |
| | 111 | Numer ASN do weryfikacji numeru ASN utworzony z backupu na RDI 21... | 8 | - | Tylko odczyt | 0 | 127 | 1 | 0 | Tryb Service |
| | 113 | Oznaczenie palnika | 1 | - | Zmiana | 0 | 99999999 | 1 | Nieokreślony | Tryb Info z hasłem Tryb Service |
| | 121 | Ręczne ustawienie mocy Nie określono = praca w trybie automatycznym | 1 | % | Zmiana / zerowanie | 0% | 100% | 0,1% | Nieokreślony | Tryb Info |
| | 123 | Minimalny krok pozycja output Wskaźnik 0: BACS output Wskaźnik 1: wyjście zewnętrznego regulatora obciążenia, analogowego. Wskaźnik 2: wyjście styków zewnętrznego regulatora obciążenia. | 3 | % | Zmiana | 0% | 100% | 0,1% | 0%; 1%; 0% | Tryb Service |
| | 124 | Inicjacja testu utraty płomienia (test TÜV) (ustawić parametr na 1) (wyłączenie zaworów paliwowych utraty płomienia) Wartość ujemna wskazuje błąd (patrz kod 150) | 1 | - | Zmiana | -6 | 1 | 1 | 0 | Tryb Service |
| | 125 | Częstotliwość zasilania głównego 0 = 50 Hz 1 = 60 Hz | 1 | - | Zmiana | 0 | 1 | 1 | 0 | Tryb Service |
| | 126 | Jasność wyświetlacza | 1 | % | Zmiana | 0% | 100% | 1% | 75% | Tryb Service |
| | 128 | Licznik paliwa: Walencja impulsów (impulsy / jednostka przepływu wolumetrycznego) | 1 | - | Zmiana | 0 | 400 | 0,01 | 0 | Tryb Service |
| | 130 | Eliminuje wyświetlanie kolejności występowania błędów Aby usunąć wyświetlanie, ustawić parametr na 1, a potem na 2 Odpowiedź 0: proces się powiodł Odpowiedź -1: upłynął limit czasowy 1_2 - sekwencja | 1 | - | Zmiana | -5 | 2 | 1 | 0 | Tryb Service |
| | 133 | Domyślny output dla testu TÜV: Test TÜV nie jest ważny, kiedy output został włączony 2000 10 000 = dolny płomień lub pierwszy / drugi / trzeci stopień | 1 | % | Zmiana / zerowanie | 20% | 100% | 0,1% | Nieokreślony | Tryb Service |
| | 141 | Zdalne zarządzanie sterownika płomienia 0 = off 1 = modbus 2 = zastrzeżone | 1 | - | Zmiana | 0 | 2 | 1 | 0 | Tryb Service |

| Parametr | Nr | Opis | Liczba elementów | Jednostka miary | Zmiana | Przedział wartości | | Stopień precyzji | Ustawienie domyślne | Sposób dostępu | |
|----------|----------------------------------------|----------------------------------------------------------------------------------------------------------------------------------------------------------------------------------------------------------------------------------------------------------------------------------------------------------------------------------------------------------------------------------------------------------------------------------------------------------------------------------------------------------------------------------------------------------------------------------------------------------------------------------------------------------------------------------------------------------------------|------------------|----------------------------------------------|--------------------|--------------------|----------|------------------|---------------------|----------------|--|
| | | | | | | Min. | Maks. | | | | |
| | 142 | Czas oczekiwania przed nową próbą w przypadku błędu łączności Ustawione wartości: 0 = nieaktywny 1 = 7200 s | 1 | s | Zmiana | 0 s | 7200 s | 1 s | 120 s | Tryb Service | |
| | 143 | Zastrzeżony | 1 | - | Zmiana | 1 | 8 | 1 | 1 | Tryb Info | |
| | 144 | Zastrzeżony | 1 | s | Zmiana | 10 s | 60 s | 1 s | 30 s | Tryb Service | |
| | 145 | Adres peryferyjny dla Modbus Ustawione wartości: 1 ... 247 | 1 | - | Zmiana | 1 | 247 | 1 | 1 | Tryb Service | |
| | 146 | Baud Rate dla Modbus Ustawione wartości: 0 = 9600 1 = 19200 | 1 | - | Zmiana | 0 | 1 | 1 | 1 | Tryb Service | |
| | 147 | Parity dla Modbus 0 = brak 1 = nieparzysty 2 = parzysty | 1 | - | Zmiana | 0 | 2 | 1 | 0 | Tryb Service | |
| | 148 | Wybór działania palnika podczas przerwania komutacji ze zdalnym systemem obsługi. Ustawione wartości: Przy działaniu modulowanym ustawienia wartości są następujące: 0...19,9 = palnik wyłączony 20...100 = 20...100% zakres modulacji palnika. Przy działaniu stopniowym : 0 = palnik wyłączony P1, P2, P3 Brak ustawienia = brak funkcji w przypadku przerwania łączności | 1 | % | Zmiana / zerowanie | 0% | 100% | 0,1% | Nieokreślony | Tryb Service | |
| | 161 | Całkowita liczba błędów | 1 | - | Tylko odczyt | 0 | 65535 | 1 | 0 | Tryb Info | |
| | 162 | Godziny funkcjonowania (do zresetowania) | 1 | h | Reset | 0 h | 999999 h | 1 h | 0 h | Tryb Info | |
| | 163 | Łączna liczba godzin zasilania sterownika płomienia | 1 | h | Tylko odczyt | 0 h | 999999 h | 1 h | 0 h | Tryb Info | |
| | 164 | Całkowita liczba uruchomień (do zresetowania) | 1 | - | Reset | 0 | 999999 | 1 | 0 | Tryb Info | |
| | 166 | Całkowita liczba uruchomień | 1 | - | Tylko odczyt | 0 | 999999 | 1 | 0 | Tryb Info | |
| | 167 | Przepływ objętościowy paliwa w wybranej jednostce miary (do zresetowania) | 1 | m ³ , l, ft ³ , gal | Reset | 0 | 99999999 | 1 | 0 | Tryb Info | |
| | 200 KONTROLE PALNIKA (paliwo 0) | | | | | | | | | | |
| | 201 | Tryb działania palnika (linia doprowadzania paliwa, modulowane/stopniowe, serwowotory itp.) -- = nieokreślony (usunąć krzywe) 1 = Gmod 2 = Gp1 mod 3 = Gp2 mod 4 = Lo mod 5 = Lo 2 stage 6 = Lo 3 stage 7 = Gmod pneu 8 = Gp1 mod pneu 9 = Gp2 mod pneu 10 = LoGp mod 11 = LoGp 2-stage 12 = Lo mod 2 fuel valves 13 = LoGp mod 2 fuel valves 14 = G mod pneu without actuator 15 = Gp1 mod pneu without actuator 16 = Gp2 mod pneu without actuator 17 = Lo 2-stage without actuator 18 = Lo 3-stage without actuator 19 = G mod only gas actuator 20 = Gp1 mod only gas actuator 21 = Gp2 mod only gas actuator 22 = Lo mod only oil actuator | 1 | - | Zmiana/zeruj | 1 | 22 | 1 | Nieokreślony | Tryb Service | |
| | 208 | Zatrzymanie programu 0 = wyłączony 1 = Wentylacja wstępna (Ph24) 2 = Zapłon (Ph36) 3 = Zakres 1 (Ph44) 4 = Zakres 2 (Ph52) | 1 | - | Zmiana | 0 | 4 | 1 | 0 | Tryb Service | |
| | 210 | Alarm przy rozpoczęciu fazy wentylacji wstępnej; 0 = Wyłączony; 1 = Włączony | 1 | - | Zmiana | 0 | 1 | 1 | 0 | Tryb Service | |
| | 211 | Rampa podnoszenia silnika wentylatora | 1 | s | Zmiana | 2 s | 60 s | 0,2 s | 2 s | Tryb Service | |
| | 212 | Maksymalny czas do osiągnięcia dolnego płomienia | 1 | s | Zmiana | 0,2 s | 10 min | 0,2 s | 45 s | Tryb Service | |

| Parametr | | Liczba elementów | Jednostka miary | Zmiana | Przedział wartości | | Stopień precyzji | Ustawienie domyślne | Sposób dostępu |
|----------|-------------------------------------------------------------------------------------------------------------------------------------------------------------------------------------------------------------------------------------------------------------------------|------------------|-----------------|--------|--------------------|---------|------------------|---------------------|----------------|
| Nr | Opis | | | | Min. | Maks. | | | |
| 215 | Maksymalne powtórzenia układu bezpieczeństwa 1 = Brak powtórzenia 2...15 = Liczba powtórzeń 16 = Stałe powtórzenia | 1 | - | Zmiana | 1 | 16 | 1 | 16 | Tryb Service |
| 221 | Gaz: Wybór czujnika płomienia 0 = QRB.../ QRC 1 = ION / QRA | 1 | - | Zmiana | 0 | 1 | 1 | 1 | Tryb Service |
| 222 | Gaz: Wybór funkcji wentylacji wstępnej 0 = wyłączona 1 = włączona | 1 | - | Zmiana | 0 | 1 | 1 | 1 | Tryb Service |
| 223 | Maksymalne powtórzenia zadziałania presostatu minimalnego ciśnienia gazu 1 = Brak powtórzenia 2...15 = Liczba powtórzeń 16 = Stałe powtórzenia | 1 | - | Zmiana | 1 | 16 | 1 | 16 | Tryb Service |
| 225 | Gaz: Czas wentylacji wstępnej | 1 | s | Zmiana | 20 s | 60 min | 0,2 s | 20 s | Tryb Service |
| 226 | Gaz: Czas przed zapłonem | 1 | s | Zmiana | 0,4 s | 60 min | 0,2 s | 2 s | Tryb Service |
| 230 | Gaz: Zakres 1 | 1 | s | Zmiana | 0,4 s | 60 s | 0,2 s | 2 s | Tryb Service |
| 232 | Gaz: Zakres 2 | 1 | s | Zmiana | 0,4 s | 60 s | 0,2 s | 2 s | Tryb Service |
| 233 | Gaz: Czas post-spalania | 1 | s | Zmiana | 0,2 s | 60 s | 0,2 s | 8 s | Tryb Service |
| 234 | Gaz: Czas post-wentylacji (brak testu nieznanego światła) | 1 | s | Zmiana | 0,2 s | 108 min | 0,2 s | 0,2 s | Tryb Service |
| 236 | Gaz: Presostat minimalnego ciśnienia gazu input 0 = wyłączony 1 = presostat minimalnego ciśnienia gazu (z przodu zaworu paliwowego 1 (V1)) 2 = kontrola zaworów za pomocą presostatu minimalnego ciśnienia gazu (między zaworem paliwowym 1 (V1) i 2 (V2)) | 1 | - | Zmiana | 1 | 2 | 1 | 1 | Tryb Service |
| 237 | Gaz: Presostat minimalnego ciśnienia gazu / POC Input 0 = wyłączony 1 = Presostat maksymalnego ciśnienia gazu 2 = POC 3 = Presostat do kontroli szczelności | 1 | - | Zmiana | 1 | 2 | 1 | 1 | Tryb Service |
| 241 | Gaz: Test kontroli szczelności zaworów 0 = test wyłączony 1 = test kontroli szczelności zaworów w trakcie uruchamiania 2 = test kontroli szczelności zaworów w trakcie wyłączania 3 = test kontroli szczelności zaworów w trakcie uruchamiania i wyłączania | 1 | - | Zmiana | 0 | 3 | 1 | 2 | Tryb Service |
| 248 | Gaz: Czas post-wentylacji (t3) (przy wyłączeniu obciążenia (LR)) - ON | 1 | s | Zmiana | 1 s | 108 min | 0,2 s | 1 s | Tryb Service |
| 261 | Olej: Wybór czujnika płomienia 0 = QRB.../ QRC... 1 = ION / QRA... | 1 | - | Zmiana | 0 | 1 | 1 | 0 | Tryb Service |
| 265 | Olej: Czas wentylacji wstępnej | 1 | s | Zmiana | 15 s | 60 min | 0,2 s | 15 s | Tryb Service |
| 266 | Olej: Czas przed zapłonem | 1 | s | Zmiana | 0,6 s | 60 min | 0,2 s | 2 s | Tryb Service |
| 270 | Olej: Zakres 1 | 1 | s | Zmiana | 0,4 s | 60 min | 0,2 s | 2 s | Tryb Service |
| 272 | Olej: Zakres 2 | 1 | s | Zmiana | 0,4 s | 60 min | 0,2 s | 2 s | Tryb Service |
| 273 | Olej: Czas post-spalania | 1 | s | Zmiana | 0,2 s | 60 s | 0,2 s | 8 s | Tryb Service |
| 274 | Olej: Czas post-wentylacji (brak testu nieznanego światła) | 1 | s | Zmiana | 0,2 s | 108 min | 0,2 s | 0,2 s | Tryb Service |
| 276 | Olej: Presostat minimalnego ciśnienia oleju input 0 = wyłączony 1 = aktywny od fazy 38 2 = aktywny od czasu bezpieczeństwa (TSA) | 1 | - | Zmiana | 1 | 2 | 1 | 1 | Tryb Service |
| 277 | Olej: Presostat minimalnego ciśnienia oleju / POC Input 0 = wyłączony 1 = Presostat maksymalnego ciśnienia oleju 2 = POC | 1 | - | Zmiana | 1 | 2 | 1 | 1 | Tryb Service |
| 281 | Olej: Wybór fazy włączania transformatora TA 0 = krótkie włączanie wstępne (Ph38) 1 = długie włączanie wstępne (z wentylatorem) (Ph22) | 1 | - | Zmiana | 0 | 1 | 1 | 1 | Tryb Service |
| 284 | Olej: Czas post-wentylacji (t3) (przy wyłączeniu obciążenia (LR)) - ON | 1 | s | Zmiana | 1 s | 108 min | 0,2 s | 1 s | Tryb Service |

| Parametr | | Liczba elementów | Jednostka miary | Zmiana | Przedział wartości | | Stopień precyzji | Ustawienie domyślne | Sposób dostępu |
|----------------------------------------|----------------------------------------------------------------------------------------------------------------------------------------------------------------------------------------------------------------------------------------------------------------------------------------------------------------------------------------------------------------------------------------------------------------------------------------------------------------------------------------------------------------------------------------------------------------------------------------------------------------------------------------------------------------------------------------------------------------------|------------------|-----------------|--------------|--------------------|---------|------------------|---------------------|----------------|
| Nr | Opis | | | | Min. | Maks. | | | |
| 300 KONTROLE PALNIKA (PALIWO 1) | | | | | | | | | |
| 301 | Tryb działania palnika (linia doprowadzania paliwa, modułowane/stopniowe, serwomotory itp.) -- = nieokreślony (usunąć krzywe) 1 = Gmod 2 = Gp1 mod 3 = Gp2 mod 4 = Lo mod 5 = Lo 2 stage 6 = Lo 3 stage 7 = Gmod pneu 8 = Gp1 mod pneu 9 = Gp2 mod pneu 10 = LoGp mod 11 = LoGp 2-stage 12 = Lo mod 2 fuel valves 13 = LoGp mod 2 fuel valves 14 = G mod pneu without actuator 15 = Gp1 mod pneu without actuator 16 = Gp2 mod pneu without actuator 17 = Lo 2-stage without actuator 18 = Lo 3-stage without actuator 19 = G mod only gas actuator 20 = Gp1 mod only gas actuator 21 = Gp2 mod only gas actuator 22 = Lo mod only oil actuator | 1 | - | Zmiana/zeruj | 1 | 22 | 1 | Nieokreślony | Tryb Service |
| 321 | (Paliwo 1) Gaz: Wybór czujnika płomienia 0 = QRB.../ QRC 1 = ION / QRA | 1 | - | Zmiana | 0 | 1 | 1 | 1 | Tryb Service |
| 322 | (Paliwo 1) Gaz: Wybór funkcji wentylacji wstępnej 0 = wyłączona 1 = włączona | 1 | - | Zmiana | 0 | 1 | 1 | 1 | Tryb Service |
| 323 | Maksymalne powtórzenia zadziałania presostatu minimalnego ciśnienia gazu 1 = Brak powtórzenia 2...15 = Liczba powtórzeń 16 = Stałe powtórzenia | 1 | - | Zmiana | 1 | 16 | 1 | 16 | Tryb Service |
| 325 | (Paliwo 1) Gaz: Czas wentylacji wstępnej | 1 | s | Zmiana | 20 s | 60 min | 0,2 s | 20 s | Tryb Service |
| 326 | (Paliwo 1) Gaz: Czas przed zapłonem | 1 | s | Zmiana | 0,4 s | 60 min | 0,2 s | 2 s | Tryb Service |
| 330 | (Paliwo 1) Gaz: Zakres 1 | 1 | s | Zmiana | 0,4 s | 60 s | 0,2 s | 2 s | Tryb Service |
| 332 | (Paliwo 1) Gaz: Zakres 2 | 1 | s | Zmiana | 0,4 s | 60 s | 0,2 s | 2 s | Tryb Service |
| 333 | (Paliwo 1) Gaz: Czas post-spalania | 1 | s | Zmiana | 0,2 s | 60 s | 0,2 s | 8 s | Tryb Service |
| 334 | (Paliwo 1) Gaz: Czas post-wentylacji (brak testu nieznanego światła) | 1 | s | Zmiana | 0,2 s | 108 min | 0,2 s | 0,2 s | Tryb Service |
| 336 | (Paliwo 1) Gaz: Presostat minimalnego ciśnienia gazu input 0 = wyłączony 1 = presostat minimalnego ciśnienia gazu (z przodu zaworu paliwowego 1 (V1)) 2 = kontrola zaworów za pomocą presostatu minimalnego ciśnienia gazu (między zaworem paliwowym 1 (V1) i 2 (V2)) | 1 | - | Zmiana | 1 | 2 | 1 | 1 | Tryb Service |
| 337 | (Paliwo 1) Gaz: Presostat minimalnego ciśnienia gazu / POC Input 0 = wyłączony 1 = Presostat maksymalnego ciśnienia gazu 2 = POC 3 = Presostat do kontroli szczelności | 1 | - | Zmiana | 1 | 2 | 1 | 1 | Tryb Service |
| 341 | (Paliwo 1) Gaz: Test kontroli szczelności zaworów 0 = test wyłączony 1 = test kontroli szczelności zaworów w trakcie uruchamiania 2 = test kontroli szczelności zaworów w trakcie wyłączania 3 = test kontroli szczelności zaworów w trakcie uruchamiania i wyłączania | 1 | - | Zmiana | 0 | 3 | 1 | 2 | Tryb Service |
| 348 | (Paliwo 1) Gaz: Czas post-wentylacji (t3) (przy wyłączeniu obciążenia (LR)) - ON | 1 | s | Zmiana | 1 s | 108 min | 0,2 s | 1 s | Tryb Service |
| 361 | (Paliwo 1) Olej: Wybór czujnika płomienia 0 = QRB.../ QRC... 1 = ION / QRA... | 1 | - | Zmiana | 0 | 1 | 1 | 0 | Tryb Service |
| 365 | (Paliwo 1) Olej: Czas wentylacji wstępnej | 1 | s | Zmiana | 15 s | 60 min | 0,2 s | 15 s | Tryb Service |
| 366 | (Paliwo 1) Olej: Czas przed zapłonem | 1 | s | Zmiana | 0,6 s | 60 min | 0,2 s | 2 s | Tryb Service |
| 370 | (Paliwo 1) Olej: Zakres 1 | 1 | s | Zmiana | 0,4 s | 60 min | 0,2 s | 2 s | Tryb Service |
| 372 | (Paliwo 1) Olej: Zakres 2 | 1 | s | Zmiana | 0,4 s | 60 min | 0,2 s | 2 s | Tryb Service |
| 373 | (Paliwo 1) Olej: Czas post-spalania | 1 | s | Zmiana | 0,2 s | 60 s | 0,2 s | 8 s | Tryb Service |

| Parametr | | Liczba elementów | Jednostka miary | Zmiana | Przedział wartości | | Stopień precyzji | Ustawienie domyślne | Sposób dostępu |
|------------------------------------------------|---------------------------------------------------------------------------------------------------------------------------------------------------------------------------------------------------------------------|------------------|-----------------|--------------------|--------------------|----------|------------------|-----------------------------|----------------|
| Nr | Opis | | | | Min. | Maks. | | | |
| 374 | (Paliwo 1) Olej: Czas post-wentylacji (brak testu nieznanego światła) | 1 | s | Zmiana | 0,2 s | 108 min | 0,2 s | 0,2 s | Tryb Service |
| 377 | (Paliwo 1) Olej: Presostat minimalnego ciśnienia oleju / POC Input 0 = wyłączony 1 = Presostat maksymalnego ciśnienia oleju 2 = POC | 1 | - | Zmiana | 1 | 2 | 1 | 1 | Tryb Service |
| 381 | (Paliwo 1) Olej: Wybór fazy włączania transformatora TA 0 = krótkie włączanie wstępne (Ph38) 1 = długie włączanie wstępne (z wentylatorem) (Ph22) | 1 | - | Zmiana | 0 | 1 | 1 | 1 | Tryb Service |
| 384 | (Paliwo 1) Olej: Czas post-wentylacji (t3) (przy wyłączeniu obciążenia (LR)) - ON | 1 | s | Zmiana | 1 s | 108 min | 0,2 s | 1 s | Tryb Service |
| 400 KRZYWE MODULACJI POWIETRZA / PALIWA | | | | | | | | | |
| 401 | Kontrola serwowalności paliwa (tylko ustawienie krzywej) | 13 | (°) | Zmiana | 0° | 90° | 0,1° | 0°; 0°; 15°; nie określono | Tryb Service |
| 402 | Kontrola serwowalności powietrza (tylko ustawienie krzywej) | 13 | (°) | Zmiana | 0° | 90° | 0,1° | 0°; 90°; 45°; nie określono | Tryb Service |
| 500 POZYCJONOWANIE SERWOMOTORÓW | | | | | | | | | |
| 501 | Pozycja serwowalności paliwa przy braku płomienia Wskaźnik 0 = pozycja standby Wskaźnik 1 = pozycja wentylacji wstępnej Wskaźnik 2 = pozycja post-wentylacji | 3 | (°) | Zmiana | 0° | 90° | 0,1° | 0°; 0°; 15° | Tryb Service |
| 502 | Pozycja serwowalności powietrza przy braku płomienia Wskaźnik 0 = pozycja standby Wskaźnik 1 = pozycja wentylacji wstępnej Wskaźnik 2 = pozycja post-wentylacji | 3 | (°) | Zmiana | 0° | 90° | 0,1° | 0°; 90°; 45° | Tryb Service |
| 545 | Minimalne ograniczenie modulacji Nieokreślone = 20% | 1 | % | Zmiana / zerowanie | 20% | 100% | 0,1% | Nieokreślony | Tryb Service |
| 546 | Maksymalne ograniczenie modulacji Nieokreślone = 100% | 1 | % | Zmiana / zerowanie | 20% | 100% | 0,1% | Nieokreślony | Tryb Service |
| 600 SERWOMOTORY | | | | | | | | | |
| 606 | Próg tolerancji kontroli pozycji (0,1°) Wskaźnik 0: paliwo Wskaźnik 1: powietrze Poważniejszy błąd pozycji, gdzie anomalia została z pewnością wykryta -> Przedział zatrzymania: (P 606 - 0,6°) na P606 | 2 | (°) | Zmiana | 0,5° | 4° | 0,1° | 1,7°; 1,7° | Tryb Service |
| 645 | Konfiguracja wyjścia analogowego 0 = DC 0...10 V 1 = DC 2...10 V 2 = DC 0 / 2...10 V | 1 | - | Zmiana | 0 | 2 | 1 | 2 | Tryb Service |
| 700 HISTORIA BŁĘDÓW | | | | | | | | | |
| 701 | Kolejność występowania błędów: 701-725.01.Kod | 25 | - | Tylko odczyt | 0 | 255 | 1 | 0 | Tryb Info |
| • | Kolejność występowania błędów: 701-725.02.Kod diagnostyczny | 25 | - | Tylko odczyt | 0 | 255 | 1 | 0 | Tryb Info |
| • | Kolejność występowania błędów: 701-725.03.Klasa błędu | 25 | - | Tylko odczyt | 0 | 6 | 1 | 0 | Tryb Info |
| • | Kolejność występowania błędów: 701-725.04.Faza | 25 | - | Tylko odczyt | 0 | 255 | 1 | 0 | Tryb Info |
| • | Kolejność występowania błędów: 701-725.05.Uruchomienie licznika | 25 | - | Tylko odczyt | 0 | 99999999 | 1 | 0 | Tryb Info |
| 725 | Kolejność występowania błędów: 701-725.06.Obciążenie | 25 | % | Tylko odczyt | 0% | 100% | 0,1% | 0% | Tryb Info |
| 900 INFORMACJE O PROCESIE | | | | | | | | | |
| 903 | Bieżące wyjście Wskaźnik 0: paliwo Wskaźnik 1: powietrze | 2 | % | Tylko odczyt | 0% | 100% | 0,1% | 0% | Tryb Info |
| 922 | Pozycja serwowalności Wskaźnik 0: paliwo Wskaźnik 1: powietrze | 2 | (°) | Tylko odczyt | -50° | 150° | 0,01° | 0° | Tryb Info |
| 942 | Aktywne źródło ciepła 1 = output podczas określania krzywych 2 = output ręczny 3 = BACS output 4 = output wejścia analogowego 5 = wyjście styków zewnętrznego regulatora obciążenia | 1 | - | Tylko odczyt | 0 | 255 | 1 | 0 | Tryb Service |

| Parametr | Nr | Opis | Liczba elementów | Jednostka miary | Zmiana | Przedział wartości | | Stopień precyzji | Ustawienie domyślne | Sposób dostępu |
|----------|-----|-----------------------------------------------------------------------------------------------------------------------------------------------------------------------------------------------------------------------------------------------------------------------------------------------------------------|------------------|-------------------------------------------------------|--------------|--------------------|------------|------------------|---------------------|----------------|
| | | | | | | Min. | Maks. | | | |
| | | Wynik próbkowania styku (zakodowany w bitach) Bit 0,0 = 1: Presostat minimalnego ciśnienia Bit 0,1 = 2: Presostat maksymalnego ciśnienia Bit 0,2 = 4: Presostat kontroli zaworów Bit 0,3 = 8: Presostat powietrza Bit 0,4 = 16: Kontrola obciążenia Open Bit 0,5 = 32: Kontrola obciążenia ON | | | | | | | | |
| | 947 | Bit 0,6 = 64: Kontrola obciążenia Closed Bit 0,7 = 128: Obwód bezpieczeństwa Bit 1,0 = 1: Zawór bezpieczeństwa Bit 1,1 = 2: Zapłon Bit 1,2 = 4: Zawór paliwowy 1 Bit 1,3 = 8: Zawór paliwowy 2 Bit 1,4 = 16: Zawór paliwowy 3/zawór pilotowy Bit 1,5 = 32: Reset | 2 | - | Tylko odczyt | 0 | 255 | 1 | 0 | Tryb Info |
| | | Stan żądania przekaźnika (zakodowany w bitach) Bit 0 = 1: Alarm Bit 1 = 2: Zawór bezpieczeństwa Bit 2 = 4: Zapłon Bit 3 = 8: Zawór paliwowy 1 Bit 4 = 16: Zawór paliwowy 2 Bit 5 = 32: Zawór paliwowy 3/zawór pilotowy | | | | | | | | |
| | 950 | | 1 | - | Tylko odczyt | 0 | 255 | 1 | 0 | Tryb Info |
| | 954 | Natężenie płomienia | 1 | % | Tylko odczyt | 0% | 100% | 1% | 0% | Tryb Info |
| | 960 | Rzeczywisty przepływ | 1 | m ³ /h, l, h, ft ³ /h, gal/h | Tylko odczyt | 0 | 6553,5 | 0,1 | 0 | Tryb Info |
| | 961 | Stan zewnętrznych modułów i wyświetlanie | 1 | - | Tylko odczyt | 0 | 255 | 1 | 0 | Tryb Info |
| | 981 | Błąd pamięci: kod | 1 | - | Tylko odczyt | 0 | 255 | 1 | 0 | Tryb Info |
| | 982 | Błąd pamięci: kod diagnostyczny | 1 | - | Tylko odczyt | 0 | 255 | 1 | 0 | Tryb Info |
| | 992 | Wskaźniki błędu | 10 | - | Reset | 0 | 0xFFFFFFFF | 1 | 0 | Tryb Service |

Tab. U

5.13 Funkcjonowanie na pełnych obrotach

Palnik bez zestawu do działania modulowanego

Na zakończenie cyklu włączenia, sterowanie modulacji palnika przechodzi na termostat/presostat TR, który kontroluje ciśnienie lub temperaturę w kotle.

- Jeżeli temperatura lub ciśnienie są niskie i dlatego termostat/presostat TR jest zamknięty, palnik stopniowo zwiększa moc aż do uzyskania MAKŚ. wartości (punkt „P9”).
- Jeżeli następnie temperatura lub ciśnienie zwiększają się do momentu otwarcia termostatu/presostatu TR, palnik stopniowo zmniejsza moc aż do MIN wartości, (punkt „P1”). I tak dalej.

- Wyłączenie palnika następuje, gdy zapotrzebowanie na ciepło jest mniejsze od tego dostarczonego przez palnik przy MIN mocy.
- Otwiera się termostat/presostat TL, sterownik płomienia wykonuje fazę wyłączania.
- Przepustnica zamyka się całkowicie w celu zredukowania do minimum utraty ciepła.

Palnik z zestawem do działania modulowanego

Zapoznać się z instrukcją dołączoną do zestawu regulatora.

5.14 Brak rozruchu

Jeżeli palnik nie włącza się, następuje zablokowanie w ciągu 3 sekund od zasilania elektrycznego zaworu gazu.

Może zdarzyć się, że gaz nie dochodzi do głowicy spalania w czasie bezpieczeństwa 3 s.

Zwiększyć wówczas natężenie przepływu gazu przy rozruchu.

Dopływ gazu do tulei jest wskazany na manometrze Rys. 53.



UWAGA

Jeśli palnik zatrzyma się, w celu uniknięcia uszkodzenia instalacji nie odblokowywać palnika więcej niż dwa razy z rzędu.

Jeśli palnik będzie zablokowany po raz trzeci, skontaktować się z działem pomocy.



NIEBEZPIECZYSTWO

W przypadku wystąpienia blokad lub nieprawidłowości palnika, interwencje mogą być przeprowadzone wyłącznie przez upoważnionych pracowników, zgodnie z niniejszym podręcznikiem oraz zgodnie z obowiązującymi normami oraz przepisami.

5.15 Wyłączenie działającego palnika

Jeśli płomień zostanie przypadkowo zgaszony podczas pracy, sterownik płomienia wykona ponowne uruchomienie, tj. powtórzy fazę rozruchu raz i podejmie kolejną próbę zapłonu.

Jeśli płomień nadal nie działa, sterownik płomienia przechodzi w stan blokady.





5.16 Wyłączenie palnika

Wyłączenie palnika może nastąpić poprzez:

- interwencję na przełączniku elektrycznej linii zasilania umieszczonym na tablicy kotła;
- ustawienie przełącznika „ON/OFF” (Rys. 5 na str. 11) na pozycję „OFF” (0);
- ściągnięcie przezroczystej osłony, która pokrywa Panel

operatora, po wcześniejszym odkręceniu odpowiedniej śruby i działając na Panelu zgodnie z Procedura blokady ręcznej.

5.17 Kontrole końcowe (z włączonym palnikiem)

| | | |
|-----------------------------------------------------------------------------------------------------------------------------------------------------------------------------------------------------------------------------------------------------------------------------------------------------------------------------------------------------------|-------------------------------------------------------------------------------------|---------------------------------------------------------------------------------|
| <ul style="list-style-type: none"> ➤ Otworzyć termostat/presostat TL ➤ Otworzyć termostat/presostat TS |  | <p>Palnik musi wyłączyć się</p> |
| <ul style="list-style-type: none"> ➤ Przekręcić pokrętko presostatu maksymalnego ciśnienia gazu do pozycji minimalnej na końcu skali ➤ Przekręcić pokrętko presostatu powietrza do pozycji maksymalnej na końcu skali ➤ Przekręcić pokrętko presostatu maksymalnego ciśnienia oleju do pozycji minimalnej na końcu skali |  | <p>Palnik musi zatrzymać się w stanie zablokowania</p> |
| <ul style="list-style-type: none"> ➤ Wyłączyć palnik i odłączyć napięcie ➤ Odłączyć złącze presostatu minimalnego ciśnienia gazu ➤ Przekręcić pokrętko presostatu minimalnego ciśnienia oleju do pozycji maksymalnej na końcu skali |  | <p>Palnik nie może się włączyć</p> |
| <ul style="list-style-type: none"> ➤ Przesłonić czujnik płomienia |  | <p>Palnik musi zatrzymać się w stanie zablokowania z powodu braku płomienia</p> |

Tab. V



Sprawdzić, czy blokady mechaniczne urządzeń regulacyjnych są odpowiednio dokręcone.

6 Konservacja

6.1 Informacje dotyczące bezpieczeństwa konserwacji

Okresowe przeglądy są bardzo istotne dla prawidłowego działania, bezpieczeństwa, wydajności i trwałości palnika.

Umożliwiają zmniejszenie zużycia, mniejsze emisje zanieczyszczeń oraz utrzymanie niezawodności produktu wraz z upływem czasu.



Konserwacja i regulacja palnika mogą być przeprowadzone wyłącznie przez upoważnionych pracowników, zgodnie z niniejszym podręcznikiem oraz zgodnie z obowiązującymi normami oraz przepisami.

Przed wykonaniem jakichkolwiek czynności konserwacji, czyszczenia lub kontroli:



NIEBEZPIECZEŃSTWO

Należy odłączyć palnik od zasilania za pomocą wyłącznika głównego instalacji.

Należy upewnić się, że oba źródła zasilania elektrycznego zostały odłączone.



NIEBEZPIECZEŃSTWO

Zamknąć zawór odcinający paliwo.



Poczekać aż do całkowitego schłodzenia części znajdujących się w kontakcie ze źródłami ciepła.

6.2 Program konserwacji

6.2.1 Częstotliwość konserwacji



Gazowa instalacja spalania musi być kontrolowana co najmniej raz na rok przez osobę upoważnioną przez Konstruktora lub innego wyspecjalizowanego technika.

6.2.2 Test bezpieczeństwa - z zamkniętym doprowadzaniem gazu

W celu przeprowadzenia bezpiecznego uruchomienia bardzo ważne jest sprawdzenie prawidłowego wykonania połączeń elektrycznych pomiędzy zaworami gazu a palnikiem.

W tym celu, po sprawdzeniu, że podłączenia zostały wykonane zgodnie ze schematami elektrycznymi palnika, należy przeprowadzić cykl rozruchu przy zamkniętym zaworze gazu (dry test).

- 1 Ręczny zawór gazowy musi być zamknięty za pomocą urządzenia blokującego/odblokowania (Procedura „lock-out / tag out”).
- 2 Upewnić się, że elektryczne styki graniczne palnika są zamknięte
- 3 Upewnić się, że styki presostatu minimalnego ciśnienia gazu są zamknięte
- 4 Przystąpić do próby uruchomienia palnika

Cykl zapłonu należy przeprowadzić zgodnie z następującymi etapami:

- Uruchomienie silnika wentylatora do wstępnej wentylacji
- Przeprowadzenie kontroli szczelności zaworów gazu, o ile przewidziane
- Zakończenie wentylacji wstępnej
- Osiągnięcie punktu zapłonu
- Zasilanie transformatora zapłonu
- Zasilanie zaworów gazu

Gdy gaz jest odcięty, palnik nie może się zapalić, a sterownik płomienia przejdzie w stan zatrzymania lub blokady bezpieczeństwa.

Rzeczywiste zasilanie zaworów gazu można sprawdzić przez włożenie testera; niektóre zawory są wyposażone w sygnalizatory świetlne (lub wskaźniki pozycji zamknięcia/otwarcia), które są aktywowane po zasileniu ich prądem.



UWAGA

W PRZYPADKU, GDY ZASILANIE ZAWORÓW GAZU NASTĄPI W NIEPRZEWIDZIANYM CZASIE, NIE NALEŻY OTWIERAĆ ZAWORU RĘCZNEGO, NALEŻY ODŁĄCZYĆ ZASILANIE ELEKTRYCZNE, SPRAWDZIĆ OKABLOWANIE, SKORYGOWAĆ BŁĘDY I PONOWNIE PRZEPROWADZIĆ CAŁY TEST.

6.2.3 Kontrola i czyszczenie



Podczas konserwacji operator musi używać koniecznego osprzętu.

Spalanie

Sprawdzić gazy wylotowe spalania.

Znaczne rozbieżności w stosunku do poprzedniej kontroli wskażą na punkty, gdzie należy przeprowadzić przegląd.

Głowica spalania

Otworzyć palnik i sprawdzić, czy wszystkie części głowicy spalania są:

- nienaruszone;
- niezdeformowane przez wysoką temperaturę;
- pozbawione zanieczyszczeń pochodzących ze środowiska;
- pozbawione korozji poszczególnych materiałów;
- prawidłowo ustawione.

Upewnić się, czy otwory wylotowe gazu w fazie włączania, znajdujące się na dystrybutorze głowicy spalania, nie posiadają zanieczyszczeń ani śladów rdzy.

Palnik

Wyczyścić zewnętrzną część palnika.

Wentylator

Sprawdzić, czy wewnątrz wentylatora na łopatkach wirnika nie zebrał się kurz: redukuje on moc powietrza i powoduje w konsekwencji powstawanie zanieczyszczeń.

Kocioł

Wyczyścić kocioł zgodnie z jego instrukcją obsługi, tak aby uzyskać pierwotne dane spalania, głównie: ciśnienie w komorze spalania i temperaturę dymów.

Prąd elektryczny na czujniku płomienia

Wyczyścić szkło z ewentualnego kurzu. Aby wyjąć czujnik płomienia, należy pociągnąć go mocno na zewnątrz; jest on wkładany tylko pod naciskiem. Minimalna wartość prawidłowego użytkownika: 70 µA. Jeśli wartość jest niższa, może to zależeć od:

- wyczerpanego czujnika
- niskiego napięcia (niższego niż 187 V)
- nieprawidłowej regulacji palnika

Do pomiaru należy użyć mikroamperomierza 100 µA prądu stałego, podłączonego szeregowo do czujnika, zgodnie ze schematem, z kondensatorem 100 µF – 1 V prądu stałego, równoległe do przyrządu.

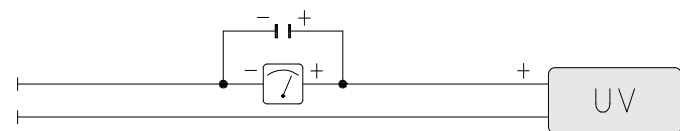

Rys. 52

PRACA Z OLEJEM OPAŁOWYM

Pompa

Podciśnienie musi być niższe od 0,45 bar. Hałas nie może być słyszalny.

W przypadku niestabilnego ciśnienia lub głośno pracującej pompy, odłączyć wąż od filtra liniowego i odessać paliwo ze zbiornika znajdującego się w pobliżu palnika.

Ta kontrola pozwala sprawdzić, czy przyczyna usterki związana jest z przewodem ssawnym czy z pompą.

Jeśli przyczyna usterki jest związana z przewodem zasilania, sprawdzić, czy filtr liniowy lub wlot powietrza w przewodzie nie są brudne.

Filtry

Przeprowadzić kontrolę kosztów filtracyjnych linii i dyszy znajdujących się w systemie.

W razie konieczności wyczyścić je lub wymienić.

Jeśli wewnątrz pompy występuje rdza lub nieczystości, usunąć z dna cysterny za pomocą osobnej pompy wodę i inne ewentualne nieczystości.

Dysze

Zaleca się doroczną wymianę dysz w czasie okresowych przeglądów.

Unikać czyszczenia otworów dysz.

Elastyczne przewody

Sprawdzić, czy są w dobrym stanie.

Zbiornik

Co około 5 lat, odessać wodę z dna zbiornika za pomocą oddzielnej pompy.

Spalanie

Jeśli wartości spalania na początku pracy nie są zgodne z obowiązującymi normami lub nie odpowiadają właściwemu spalaniu, należy skonsultować się z poniższą tabelą i ewentualnie skontaktować się z pomocą techniczną w celu dokonania odpowiednich modyfikacji.

| EN 267 | Nadmiar powietrza | | CO |
|---------------------------------------------------------|---------------------------------|--------------------------------|--------|
| | Moc maks. $\lambda \leq 1,2$ | Moc min. $\lambda \leq 1,3$ | |
| CO ₂ maks. teoretyczny 0 % O ₂ | Kalibracja CO ₂ % | | mg/kWh |
| | $\lambda = 1,2$ | $\lambda = 1,3$ | |
| 15,2 | 12,6 | 11,5 | ≤ 100 |

Tab. V

PRACA Z GAZEM

Ulatnianie się gazu

Należy sprawdzić, czy na przewodzie licznik-palnik nie ulatnia się gaz.

Filtr gazu

Filtr gazu należy wymienić, gdy jest zanieczyszczony.

Spalanie

Jeśli wartości spalania na początku pracy nie są zgodne z obowiązującymi normami lub nie odpowiadają właściwemu spalaniu, należy skonsultować się z poniższą tabelą i ewentualnie skontaktować się z pomocą techniczną w celu dokonania odpowiednich modyfikacji.

| GAZ | EN 676 | CO ₂ maks. teoretyczny 0 % O ₂ | Nadmiar powietrza | | CO |
|------|--------|---------------------------------------------------------|---------------------------------|---------------------------------|--------|
| | | | Moc maks. $\lambda \leq 1,2$ | Moc maks. $\lambda \leq 1,3$ | |
| | | | Kalibracja CO ₂ % | | mg/kWh |
| | | | $\lambda = 1,2$ | $\lambda = 1,3$ | |
| G 20 | 11,7 | 9,7 | 9 | ≤ 100 | |
| G 25 | 11,5 | 9,5 | 8,8 | ≤ 100 | |
| G 30 | 14,0 | 11,6 | 10,7 | ≤ 100 | |
| G 31 | 13,7 | 11,4 | 10,5 | ≤ 100 | |

Tab. X

6.2.4 Kontrola ciśnienia powietrza i gazu głowicy spalania

W celu wykonania tej operacji należy użyć manometru do pomiaru ciśnienia powietrza i gazu w głowicy spalania, jak zilustrowano na Rys. 53.

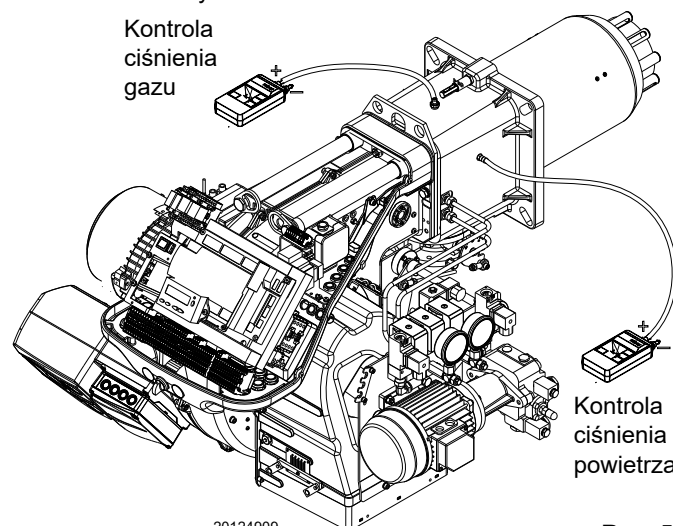

Rys. 53

6.2.5 Komponenty bezpieczeństwa

Komponenty bezpieczeństwa należy wymieniać według terminów cyklu eksploatacji podanych w Tab. Y. Określone cykle eksploatacji nie odnoszą się do terminów gwarancyjnych wskazanych w warunkach dostawy i płatności.

| Komponent bezpieczeństwa | Cykl eksploatacji |
|-------------------------------------------------------|-----------------------------------------|
| Sterownik płomienia | 10 lat lub 250 000 cykle funkcjonowania |
| Czujnik płomienia | 10 lat lub 250 000 cykle funkcjonowania |
| Zawory gazowe (typu solenoidowego) | 10 lat lub 250 000 cykle funkcjonowania |
| Presostaty | 10 lat lub 250 000 cykle funkcjonowania |
| Regulator ciśnienia | 15 lat |
| Serwomotor (krzywka elektroniczna) (jeżeli występuje) | 10 lat lub 250 000 cykle funkcjonowania |
| Zawór oleju (typu solenoidowego) (jeżeli występuje) | 10 lat lub 250 000 cykle funkcjonowania |
| Regulator oleju (jeśli występuje) | 10 lat lub 250 000 cykle funkcjonowania |
| Rury/ złącza oleju (metalowe) (jeżeli występują) | 10 lat |
| Wirnik wentylatora | 10 lat lub 500 000 rozruchów |

Tab. Y

6.2.6 Pomiar sygnału płomienia

Palnik jest wyposażony w czujnik kontroli obecności płomienia. Minimalny prąd dla działania sterownika płomienia wynosi 70 μ A. Panel operatora wyświetla „30%” (patrz Lista parametrów, parametr nr 954).

Palnik zazwyczaj dostarcza prądu znacznie wyższego, dlatego nie wymaga on żadnej kontroli.

Jeśli jednak chce się zmierzyć prąd czujnika płomienia, należy postępować zgodnie z instrukcjami opisanymi w „Program konserwacji” na str. 56.

6.2.7 Regulacja czujnika obrotów

Czujnik obrotów E (Rys. 55) znajduje się wewnątrz pokrywy E silnika wentylatora A) i mierzy prędkość silnika za pomocą płytki odczytu B), która jest sztywno przymocowana do silnika.



UWAGA

Należy przestrzegać wymiaru podanego na Rys. 55.

Czujnik obrotów jest fabrycznie skalibrowany. W przypadku konserwacji lub wymiany należy postępować w następujący sposób:

- poluzować 4 śruby C);
- płytkę D) przesunąć za pomocą płaskiego śrubokręta w kierunku promieniowym;
- po zakończeniu regulacji dokręcić śruby C).



UWAGA

Sprawdzić, czy blokady mechaniczne urządzeń regulacyjnych są odpowiednio dokręcone.

6.2.8 Wymiana/konserwacja falownika

Jeśli falownik ma być wymieniony lub serwisowany, należy odkręcić cztery śruby 1)(Rys. 56) i postępować zgodnie z sekwencją demontażu przedstawioną obok.

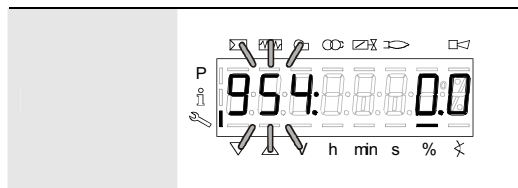

S8171

Rys. 54

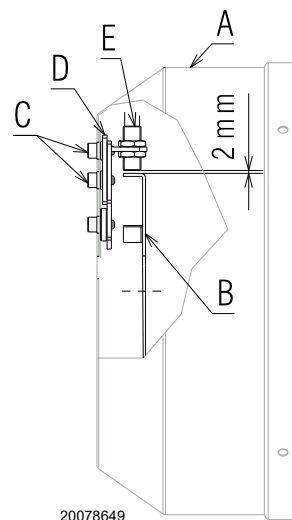

20078649

Rys. 55

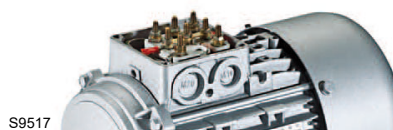
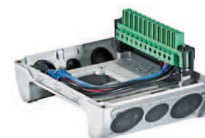

S9517

Rys. 56

6.3 Otwarcie palnika



NIEBEZPIECZEŃSTWO

Należy odłączyć palnik od zasilania za pomocą wyłącznika głównego instalacji.

Należy upewnić się, że oba źródła zasilania elektrycznego zostały odłączone.



NIEBEZPIECZEŃSTWO

Zamknąć zawór odcinający paliwo.



Począć aż do całkowitego schłodzenia części znajdujących się w kontakcie ze źródłami ciepła.

- Poluzować 4 śruby 1) (Rys. 57) i zdjąć pokrywę 2);
- odłączyć rury oleju opałowego, odkręcając dwa złącza 3);
- odłączyć drążek 4) od przełącznika 5);
- zamontować dwa przedłużacze na prowadnicach 6);
- śruby mocujące 10);
- odłączyć wlot presostatu maksymalnego ciśnienia gazu;
- usunąć dwie śruby 7) i cofnąć palnik na prowadnicach 6) o około 100 mm;
- odcepić kable sondy i elektrody, a następnie cofnąć cały palnik.

Teraz można wyciągnąć wewnętrzną część 8) po wyciągnięciu śruby 9).

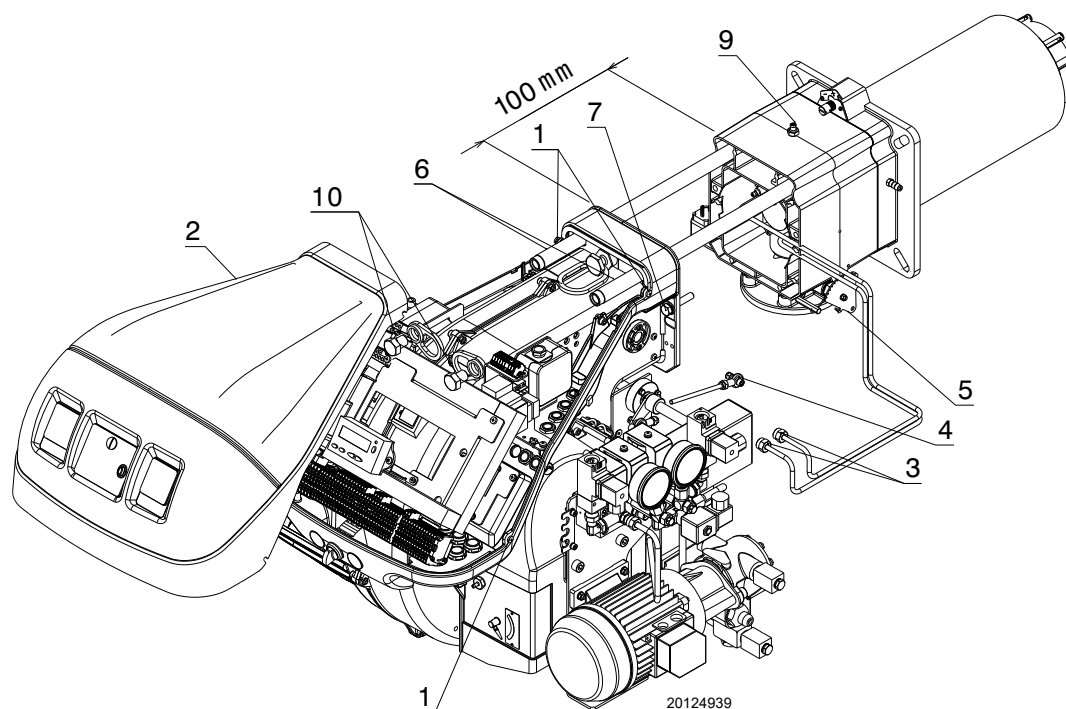

Rys. 57

6.4 Zamykanie palnika

- Przesunąć palnik na około 100 mm od tulei;
- wymontować dwa przedłużacze z prowadnic 6);
- dokręcić śruby 10) na prowadnice palnika;
- z powrotem włożyć kable i przesunąć palnik dochodząc do punktu krańcowego;
- podłączyć wtyczkę presostatu maksymalnego ciśnienia gazu;
- włożyć śruby 7) i pociągnąć delikatnie na zewnątrz kable sondy i elektrody, aż do wytworzenia nieznacznego napięcia;
- podłączyć drążek 4) do przełącznika 5);
- odłączyć rury oleju za pomocą złączy.



Wykonać wszystkie czynności konserwacji, czyszczenia i kontroli, zamontować pokrywę i wszystkie urządzenia zabezpieczające i ochronne palnika.

7 Usterki - Przyczyny - Środki zaradcze

W przypadku występowania nieprawidłowości zapłonu lub działania, palnik wykona „zatrzymanie bezpieczeństwa”, które jest wskazywane poprzez zapalenie czerwonej kontrolki blokady palnika.

Wyświetlacz Panelu operatora wyświetla na przemian kod blokady i odpowiednią diagnostykę.

Aby przywrócić warunki uruchamiania, należy odnieść się do Procedura odblokowania.

W momencie ponownego uruchomienia palnika, czerwone światło gaśnie.



UWAGA

Jeśli palnik zatrzyma się, w celu uniknięcia uszkodzenia instalacji nie odblokowywać palnika więcej niż dwa razy z rzędu.

Jeśli palnik będzie zablokowany po raz trzeci, skontaktować się z działem pomocy.



NIEBEZPIECZEŃSTWO

W przypadku wystąpienia blokad lub nieprawidłowości palnika, interwencje mogą być przeprowadzone wyłącznie przez upoważnionych pracowników, zgodnie z niniejszym podręcznikiem oraz zgodnie z obowiązującymi normami oraz przepisami.

7.1 Lista kodów błędu

| Kod błędu | Kod diagnostyczny | Znaczenie systemu LMV 26... | Zalecane pomiary |
|-----------|-------------------|-------------------------------------------------------------------------------------------------------------------------------|------------------------------------------------------------------------------|
| No Comm | | Brak łączności między LMV 26... a RDI21... | Sprawdzić okablowanie między sterownikiem płomienia a wyświetlaczem RDI21... |
| 2 | # | Brak płomienia na końcu TSA1 | |
| | 1 | Brak płomienia po upływie czasu bezpieczeństwa 1 (TSA1) | |
| | 2 | Brak płomienia po upływie czasu bezpieczeństwa 2 (TSA2) | |
| | 4 | Brak płomienia po upływie czasu bezpieczeństwa 1 (TSA1) (wersja oprogramowania ≤ V02.00) | |
| 3 | # | Błąd ciśnienia powietrza | |
| | 0 | Presostat powietrza off | |
| | 1 | Presostat powietrza on | |
| | 4 | Ciśnienie powietrza on - Blokada z powodu alarmu przy uruchamianiu | |
| | 20 | Ciśnienie powietrza, ciśnienie paliwa on - Blokada z powodu alarmu przy uruchamianiu | |
| | 68 | Ciśnienie powietrza, POC on - Blokada z powodu alarmu przy uruchamianiu | |
| | 84 | Ciśnienie powietrza, ciśnienie paliwa, POC on - Blokada z powodu alarmu przy uruchamianiu | |
| 4 | # | Nieznane światło | |
| | 0 | Nieznane światło podczas uruchamiania | |
| | 1 | Nieznane światło podczas wyłączania | |
| | 2 | Nieznane światło podczas uruchamiania - Blokada z powodu alarmu przy uruchamianiu | |
| | 6 | Nieznane światło podczas uruchamiania, ciśnienie powietrza - Blokada z powodu alarmu przy uruchamianiu | |
| | 18 | Nieznane światło podczas uruchamiania, ciśnienie paliwa - Blokada z powodu alarmu przy uruchamianiu | |
| | 24 | Nieznane światło podczas uruchamiania, ciśnienie powietrza, ciśnienie paliwa - Blokada z powodu alarmu przy uruchamianiu | |
| | 66 | Nieznane światło podczas uruchamiania, POC - Blokada z powodu alarmu przy uruchamianiu | |
| | 70 | Nieznane światło podczas uruchamiania, ciśnienie powietrza, POC - Blokada z powodu alarmu przy uruchamianiu | |
| | 82 | Nieznane światło podczas uruchamiania, ciśnienie paliwa, POC - Blokada z powodu alarmu przy uruchamianiu | |
| | 86 | Nieznane światło podczas uruchamiania, ciśnienie powietrza, ciśnienie paliwa, POC - Blokada z powodu alarmu przy uruchamianiu | |
| 7 | # | Utrata płomienia | |
| | 0 | Utrata płomienia | |
| | 3 | Utrata płomienia (wersja oprogramowania ≤ V02.00) | |

| Kod błędu | Kod diagnostyczny | Znaczenie systemu LMV 26... | Zalecane pomiary |
|---------------------------|-------------------|-----------------------------------------------------------------------------------------------------------------------------------------------|----------------------------------------------------------------------------------------------------------------------------------------------------------------------------------------------------------------------------------------------------------------------|
| | 3...255 | Utrata płomienia podczas testu TÜV (test utraty płomienia) | Diagnostyka obejmuje czas od zamknięcia zaworów paliwa do momentu wykrycia utraty płomienia (rozdzielczość 0,2 s → wartość 5 = 1 s). |
| 12 | # | Kontrola szczelności zaworów | |
| | 0 | V1 nieszczelny | Próba wycieku Sprawdzić, czy występują wycieki na zaworze po stronie gazu. Sprawdzić okablowanie i sprawdzić, czy obwód jest otwarty. |
| | 1 | V2 nieszczelny | Próba wycieku Sprawdzić, czy występują wycieki na zaworze po stronie palnika. Sprawdzić, czy presostat używany do próby wycieku (PGVP) jest zamknięty, kiedy nie występuje ciśnienie gazu. Sprawdzić okablowanie i sprawdzić, czy występuje jakieś zwarcie. |
| | 2 | Kontrola szczelności zaworów nie jest możliwa. | Kontrola szczelności zaworów jest aktywna, ale presostat minimalnego ciśnienia gazu został wybrany jako input X9-04 (sprawdzić parametry 238 i 241) |
| | 3 | Kontrola szczelności zaworów nie jest możliwa. | Kontrola szczelności zaworów jest aktywna, ale nie został przypisany żaden input (sprawdzić parametry 236 i 237) |
| | 4 | Kontrola szczelności zaworów nie jest możliwa. | Kontrola szczelności zaworów jest aktywna, ale przypisano 2 inputy (sprawdzić parametr 237 lub presostat maksymalnego ciśnienia gazu lub POC) |
| | 5 | Kontrola szczelności zaworów nie jest możliwa. | Kontrola szczelności zaworów jest aktywna, ale przypisano 2 inputy (sprawdzić parametry 236 i 237) |
| 14 | # | POC | |
| | 0 | POC Open | Sprawdzić, czy styk zamknięcia zaworu jest zamknięty |
| | 1 | POC Closed | Sprawdzić okablowanie Sprawdzić, czy styk zamknięcia zaworu otwiera się podczas kontroli zaworu |
| | 64 | POC Open - Blokada z powodu alarmu przy uruchamianiu | Sprawdzić okablowanie Sprawdzić, czy styk zamknięcia zaworu jest zamknięty |
| 19 | 80 | Ciśnienie paliwa, POC - Blokada z powodu alarmu przy uruchamianiu | Sprawdzić, czy presostat jest zamknięty, kiedy nie występuje żadne ciśnienie paliwa Sprawdzić czy nie występują zwarcia |
| 20 | # | Pmin | |
| | 0 | Brak minimalnego ciśnienia gazu/oleju | Sprawdzić czy nie występują zakłócenia na linii |
| | 1 | Niedobór gazu - Blokada z powodu alarmu przy uruchamianiu | Sprawdzić czy nie występują zakłócenia na linii |
| 21 | # | Pmax/POC | |
| | 0 | Pmax: Przekroczono maksymalne ciśnienie gazu/oleju POC: POC otwarty (wersja oprogramowania ≤ V02.00) | Sprawdzić okablowanie. POC: sprawdzić, czy styk zamknięcia zaworu jest zamknięty |
| | 1 | POC zamknięty (wersja oprogramowania ≤ V02.00) | Sprawdzić okablowanie. Sprawdzić, czy styk zamknięcia zaworu otwiera się podczas kontroli zaworu |
| | 64 | POC Open - Blokada z powodu alarmu przy uruchamianiu (wersja oprogramowania ≤ V02.00) | Sprawdzić okablowanie. Sprawdzić, czy styk zaworu otwiera się podczas kontroli zaworu |
| 22 OFF S | # | Obwód bezpieczeństwa / Kołnierz palnika | |
| | 0 | Obwód bezpieczeństwa otwarty / Kołnierz palnika otwarty | |
| | 1 | Obwód bezpieczeństwa otwarty / Kołnierz palnika otwarty - Blokada z powodu alarmu przy uruchamianiu | |
| | 3 | Obwód bezpieczeństwa / Kołnierz palnika, nieznanne światło - Blokada z powodu alarmu przy uruchamianiu | |
| | 5 | Obwód bezpieczeństwa / Kołnierz palnika, ciśnienie powietrza - Blokada z powodu alarmu przy uruchamianiu | |
| | 17 | Obwód bezpieczeństwa / Kołnierz palnika, ciśnienie paliwa - Blokada z powodu alarmu przy uruchamianiu | |
| | 19 | Obwód bezpieczeństwa / Kołnierz palnika, nieznanne światło, ciśnienie paliwa - Blokada z powodu alarmu przy uruchamianiu | |
| | 21 | Obwód bezpieczeństwa / Kołnierz palnika, ciśnienie powietrza, ciśnienie paliwa - Blokada z powodu alarmu przy uruchamianiu | |
| | 23 | Obwód bezpieczeństwa / Kołnierz palnika, nieznanne światło, ciśnienie powietrza, ciśnienie paliwa - Blokada z powodu alarmu przy uruchamianiu | |
| | 65 | Obwód bezpieczeństwa / Kołnierz palnika, POC - Blokada z powodu alarmu przy uruchamianiu | |

| Kod błędu | Kod diagnostyczny | Znaczenie systemu LMV 26... | Zalecane pomiary |
|----------------|------------------------------|----------------------------------------------------------------------------------------------------------------------------------------------------|------------------------------------------------------------------------------------------------------------------------------------------------------------------------------------------------------------------------------|
| | 67 | Obwód bezpieczeństwa / Kołnierz palnika, nieznanne światło, POC - Blokada z powodu alarmu przy uruchamianiu | |
| | 69 | Obwód bezpieczeństwa / Kołnierz palnika, ciśnienie powietrza, POC - Blokada z powodu alarmu przy uruchamianiu | |
| | 71 | Obwód bezpieczeństwa / Kołnierz palnika, nieznanne światło, ciśnienie powietrza, POC - Blokada z powodu alarmu przy uruchamianiu | |
| | 81 | Obwód bezpieczeństwa / Kołnierz palnika, ciśnienie paliwa, POC - Blokada z powodu alarmu przy uruchamianiu | |
| | 83 | Obwód bezpieczeństwa / Kołnierz palnika, nieznanne światło, ciśnienie paliwa, POC - Blokada z powodu alarmu przy uruchamianiu | |
| | 85 | Obwód bezpieczeństwa / Kołnierz palnika, ciśnienie powietrza, ciśnienie paliwa, POC - Blokada z powodu alarmu przy uruchamianiu | |
| | 87 | Obwód bezpieczeństwa / Kołnierz palnika, nieznanne światło, ciśnienie powietrza, ciśnienie paliwa, POC - Blokada z powodu alarmu przy uruchamianiu | |
| 50 ÷ 58 | # | Błąd wewnętrzny | Wykonać reset; jeśli błąd się powtarza, wymienić sterownik płomienia |
| 60 | 0 | Błąd wewnętrzny: Brak prawidłowego urządzenia do kontroli obciążenia | Wykonać reset; jeśli błąd się powtarza, wymienić sterownik płomienia |
| 65 ÷ 67 | # | Błąd wewnętrzny | Wykonać reset; jeśli błąd się powtarza, wymienić sterownik płomienia |
| 70 | # | Błąd kontroli paliwa/powietrza: Pozycja obliczeniowa w modulacji | |
| | 23 | Nieprawidłowe obciążenie | Brak prawidłowego obciążenia |
| | 26 | Nieokreślone punkty krzywej | Wyregulować punkty krzywej wszystkich siłowników |
| 71 | # | Specjalna pozycja nie jest określona | |
| | 0 | Pozycja standby | Ustawić pozycję standby wszystkich używanych serwowymotorów |
| | 1 | Pozycja wentylacji wstępnej | Ustawić pozycję wentylacji wstępnej wszystkich używanych serwowymotorów |
| | 2 | Pozycja post-wentylacji | Ustawić pozycję post-wentylacji wszystkich używanych serwowymotorów |
| | 3 | Pozycja zapłonu | Ustawić pozycję zapłonu wszystkich używanych serwowymotorów |
| 72 | # | Błąd wewnętrzny kontroli paliwa/powietrza | Wykonać reset; jeśli błąd się powtarza, wymienić sterownik płomienia |
| 73 | # | Błąd wewnętrzny kontroli paliwa/powietrza: pozycja obliczeniowa multistep | |
| | 23 | Obliczenie pozycji, nieprawidłowe obciążenie stopni | Brak prawidłowego obciążenia |
| | 26 | Obliczanie pozycji, nieokreślone stopniowe punkty krzywej | Wyregulować punkty krzywej wszystkich serwowymotorów |
| 75 | # | Błąd wewnętrzny kontroli stosunku paliwa/powietrza: cykliczna kontrola danych | |
| | 1 | Kontrola synchronizacji danych, inne bieżące obciążenie | |
| | 2 | Kontrola synchronizacji danych, inne docelowe obciążenie | |
| | 4 | Kontrola synchronizacji danych, inne pozycje docelowe | |
| | 16 | Kontrola synchronizacji danych, inne osiągnięte pozycje | |
| 76 | # | Błąd wewnętrzny kontroli paliwa/powietrza | Wykonać reset; jeśli błąd się powtarza, wymienić sterownik płomienia |
| 85 | # | Błąd odniesienia serwowymotora | |
| | 0 | Błąd odniesienia serwowymotora paliwa | Odniesienie serwowymotora paliwa nie powiodło się. Nie można było osiągnąć punktu odniesienia. 1. Sprawdzić, czy serwowymotory zostały zamienione. 2. Sprawdzić, czy serwowymotor jest zablokowany lub przeciążony. |
| | 1 | Błąd odniesienia serwowymotora powietrza | Odniesienie serwowymotora powietrza nie powiodło się. Nie można było osiągnąć punktu odniesienia. 1. Sprawdzić, czy serwowymotory zostały zamienione. 2. Sprawdzić, czy serwowymotor jest zablokowany lub przeciążony. |
| | Bit 7 Walencja ≥ 128 | Błąd odniesienia z powodu zmiany parametru | Parametryzacja siłownika (na przykład pozycja odniesienia) została zmieniona. Ten błąd będzie wyświetlany w celu uruchomienia nowego punktu odniesienia. |
| 86 | # | Błąd serwowymotora paliwa | |

| Kod błędu | Kod diagnostyczny | Znaczenie systemu LMV 26... | Zalecane pomiary |
|----------------|------------------------------------------------------------------------------------------------------------------|-----------------------------------------------------------------------------------------------------------------------------|----------------------------------------------------------------------------------------------------------------------------------------------------------------------------------------------------------------------------------------------------------------------------------------------------------------------------------------------------------------------------------------------------------------------------|
| | 0 | Błąd pozycji | Nie było możliwe osiągnięcie docelowej pozycji w żądanym zakresie tolerancji. 1. Sprawdzić, czy serwowymotor jest zablokowany lub przeciążony. |
| | Bit 0 Walencja 1 | Obwód otwarty | Wykryto obwód otwarty na połączeniu serwowymotora. 1. Sprawdzić okablowanie (napięcie między pin 5 lub 6 i 2 wtyczki X54 musi wynosić > 0,5 V). |
| | Bit 3 Walencja ≥ 8 | Zbyt stroma krzywa w stosunku do rampy | Nachylenie krzywej może odpowiadać zmianie maksymalnej pozycji 31° między 2 punktami krzywej modulacji. |
| | Bit 4 Walencja ≥ 16 | Odchylenie sekcji względem ostatniego punktu odniesienia | Przeciążenie serwowymotora lub serwowymotor poddany skręceniu mechanicznemu. 1. Sprawdzić, czy serwowymotor jest zablokowany w jakimś punkcie wzdłuż jego zakresu działania. 2. Sprawdzić, czy moment obrotowy jest wystarczający do danego zastosowania. |
| 87 | # | Błąd serwowymotora powietrza | |
| | 0 | Błąd pozycji | Nie było możliwe osiągnięcie docelowej pozycji w żądanym zakresie tolerancji. 1. Sprawdzić, czy serwowymotor jest zablokowany lub przeciążony. |
| | Bit 0 Walencja 1 | Obwód otwarty | Wykryto obwód otwarty na połączeniu serwowymotora. 1. Sprawdzić okablowanie (napięcie między pin 5 lub 6 i 2 wtyczki X54 musi wynosić > 0,5 V). |
| | Bit 3 Walencja ≥ 8 | Zbyt stroma krzywa w stosunku do rampy | Nachylenie krzywej może odpowiadać zmianie maksymalnej pozycji 31° między 2 punktami krzywej modulacji. |
| | Bit 4 Walencja ≥ 16 | Odchylenie sekcji względem ostatniego punktu odniesienia | Przeciążenie serwowymotora lub serwowymotor poddany skręceniu mechanicznemu. 1. Sprawdzić, czy serwowymotor jest zablokowany w jakimś punkcie wzdłuż jego zakresu działania. 2. Sprawdzić, czy moment obrotowy jest wystarczający do danego zastosowania. |
| 90 - 91 | # | Błąd wewnętrzny kontroli palnika | |
| 93 | # | Błąd pozyskiwania sygnału płomienia | |
| | 3 | Zwarcie czujnika | Zwarcie w czujniku QRB... 1. Sprawdzić okablowanie. 2. Prawdopodobnie uszkodzony detektor płomienia. |
| 95 | # | Błąd nadzoru przełącznika | |
| | 3 Transform. zapłonu 4 Zawór paliwowy 1 5 Zawór paliwowy 2 6 Zawór paliwowy 3 | Zasilanie zewnętrzne - Aktywny styk | Sprawdzić okablowanie |
| 96 | # | Błąd nadzoru przełącznika | |
| | 3 Transform. zapłonu 4 Zawór paliwowy 1 5 Zawór paliwowy 2 6 Zawór paliwowy 3 | Styki przełącznika połączyły się | Sprawdzić styki: 1. Sterownik płomienia jest podłączony do zasilania: wyjście wentylatora musi być wyłączone. 2. Odłączyć zasilanie. Odłączyć wentylator. Połączenie rezystancyjne między wyjściem wentylatora a przewodem neutralnym jest niedozwolone. Jeśli jeden z 2 testów nie powiedzie się, wymienić sterownik płomienia, ponieważ styki definitywnie się zgrzały i nie można już zapewnić bezpieczeństwa. |
| 97 | # | Błąd nadzoru przełącznika | |
| | 0 | Styki przełącznika bezpieczeństwa połączyły się lub przełącznik bezpieczeństwa został zasilony poprzez zasilanie zewnętrzne | Sprawdzić styki: 1. Sterownik płomienia jest podłączony do zasilania: wyjście wentylatora musi być wyłączone. 2. Odłączyć zasilanie. Odłączyć wentylator. Połączenie rezystancyjne między wyjściem wentylatora a przewodem neutralnym jest niedozwolone. Jeśli jeden z 2 testów nie powiedzie się, wymienić sterownik płomienia, ponieważ styki definitywnie się zgrzały i nie można już zapewnić bezpieczeństwa. |
| 98 | # | Błąd nadzoru przełącznika | |
| | 2 Zawór bezpieczeństwa 3 Transform. zapłonu 4 Zawór paliwowy 1 5 Zawór paliwowy 2 6 Zawór paliwowy 3 | Przełącznik się nie włącza | Wykonać reset; jeśli błąd się powtarza, wymienić jednostkę |
| 99 | # | Błąd wewnętrzny kontroli przełącznika | |
| | | | Wykonać reset; jeśli błąd się powtarza, wymienić sterownik płomienia |

| Kod błędu | Kod diagnostyczny | Znaczenie systemu LMV 26... | Zalecane pomiary |
|-----------|------------------------------------------------------------------------------------------------------------------------------------------------------------------------------------------------------------------------------------------------------------------------------------------------------------------------------------------------------------------------------------------------|--------------------------------------------------------------------------|--------------------------------------------------------------------------------------------------------------------------------------------------------------------------------------------------------------------------------------------------------------------------------------------------|
| | 3 | Błąd wewnętrzny kontroli przekaźnika | Wykonać reset; jeśli błąd się powtarza, wymienić sterownik płomienia Wersja oprogramowania V03.10: Jeśli błąd C:99 D:3 wystąpi podczas ujednociania VSD, tymczasowo wyłączyć funkcję alarmu podczas uruchamiania fazy wentylacji wstępnej (parametr 210 = 0) lub przerwać sygnał kontroler-ON |
| 100 | # | Błąd wewnętrzny kontroli przekaźnika | Wykonać reset; jeśli błąd się powtarza, wymienić sterownik płomienia |
| 105 | # | Błąd wewnętrzny próbkowania styku | |
| | 0 Presostat min. 1 Presostat maks. 2 Presostat testu działania zaworu 3 Ciśnienie powietrza 4 Kontroler obciążenia otwarty 5 Kontroler obciążenia on/off 6 Kontroler obciążenia zamknięty 7 Pętla bezpieczeństwa / Kołnierz palnika 8 Zawór bezpieczeństwa 9 Transformator zapłonu 10 Zawór paliwowy 1 11 Zawór paliwowy 2 12 Zawór paliwowy 3 13 Reset | Zablokowany - przy nieprawidłowości | Może to być spowodowane obciążeniami pojemnościowymi lub obecnością napięcia DC na głównym zasilaniu sterownika płomienia. Kod diagnostyczny wskazuje wejście, na którym wystąpił problem |
| 106 ÷ 108 | # | Błąd wewnętrzny żądania styku | Wykonać reset; jeśli błąd się powtarza, wymienić sterownik płomienia |
| 110 | # | Błąd wewnętrzny testu monitorowania napięcia | Wykonać reset; jeśli błąd się powtarza, wymienić sterownik płomienia |
| 111 | 0 | Słabe zasilanie | Niewystarczające napięcie sieciowe. Konwersja kodu diagnostycznego Wartość napięcia (230 V AC: 1,683) |
| 112 | 0 | Przywrócenie napięcia zasilania | Kod błędu do wykonania resetu w przypadku przywracania zasilania (brak błędu) |
| 113 | # | Błąd wewnętrzny nadzoru napięcia sieciowego | Wykonać reset; jeśli błąd się powtarza, wymienić sterownik płomienia |
| 115 | # | Błąd wewnętrzny stycznika sterownika płomienia | |
| 116 | 0 | Żywność sterownika płomienia w krytycznym przedziale (250 000 Start ups) | Przewidziana żywotność sterownika płomienia została przekroczona. Wymienić je. |
| 117 | 0 | Przekroczona żywotność sterownika płomienia | Osiągnięto próg wyłączenia. |
| 120 | 0 | Zakłócenia na wejściu stycznika ograniczenia paliwa | Zbyt dużo impulsów zakłócających na wejściu stycznika paliwa. Poprawić kompatybilność elektromagnetyczną. |
| 121 ÷ 124 | # | Błąd wewnętrzny dostępu EEPROM | Wykonać reset, powtórzyć i sprawdzić ostatnie ustawienie parametrów. Przywrócić grupę parametrów: jeżeli błąd się powtarza, wymienić sterownik płomienia. |
| 125 | # | Błąd wewnętrzny dostępu odczytu EEPROM | Wykonać reset, powtórzyć i sprawdzić ostatnie ustawienie parametrów. Jeśli błąd się powtarza, wymienić sterownik płomienia. |
| 126 | # | Błąd wewnętrzny dostępu zapisu EEPROM | Wykonać reset, powtórzyć i sprawdzić ostatnie ustawienie parametrów. Jeśli błąd się powtarza, wymienić sterownik płomienia. |
| 127 | # | Błąd wewnętrzny dostępu EEPROM | Wykonać reset, powtórzyć i sprawdzić ostatnie ustawienie parametrów. Przywrócić grupę parametrów: jeżeli błąd się powtarza, wymienić sterownik płomienia. |
| 128 | 0 | Błąd wewnętrzny dostępu EEPROM - synchronizacja podczas inicjalizacji | Wykonać reset; jeśli błąd się powtarza, wymienić sterownik płomienia. |
| 129 | # | Błąd wewnętrzny dostępu EEPROM - synchronizacja sterowania | Wykonać reset, powtórzyć i sprawdzić ostatnie ustawienie parametrów. Jeśli błąd się powtarza, wymienić sterownik płomienia. |
| 130 | # | Błąd wewnętrzny dostępu EEPROM - timeout | Wykonać reset, powtórzyć i sprawdzić ostatnie ustawienie parametrów. Jeśli błąd się powtarza, wymienić sterownik płomienia. |
| 131 | # | Błąd wewnętrzny dostępu EEPROM - przerwana strona | Wykonać reset, powtórzyć i sprawdzić ostatnie ustawienie parametrów. Jeśli błąd się powtarza, wymienić sterownik płomienia. |
| 132 | # | Błąd wewnętrzny inicjalizacji zapisu EEPROM | Wykonać reset; jeśli błąd się powtarza, wymienić sterownik płomienia. |
| 133 ÷ 135 | # | Błąd wewnętrzny dostępu EEPROM - żądana synchronizacja | Wykonać reset, powtórzyć i sprawdzić ostatnie ustawienie parametrów. Jeśli błąd się powtarza, wymienić sterownik płomienia. |
| 136 | 1 | Przywracanie uruchomione | Uruchomiono przywracanie backupu (brak błędu) |

| Kod błędu | Kod diagnostyczny | Znaczenie systemu LMV 26... | Zalecane pomiary |
|-------------------|-------------------|------------------------------------------------------------------------------------|----------------------------------------------------------------------------------------------------------------------------------------------------------------------------------------------------------|
| 137 | # | Błąd wewnętrzny - backup / przywracanie | |
| | 157 (-99) | Przywracanie - ok, ale backup < względem ustawionych danych bieżącego systemu | Przywracanie udane, ale zainstalowane dane backupu są mniejsze od aktualnie obecnych w systemie. |
| | 239 (-17) | Backup - zapisywanie backupu na RDI21... nie powiodło się | Wykonać reset i powtórzyć backup |
| | 240 (-16) | Przywracanie - brak backupu w RDI21... | Brak backupu w RDI21... |
| | 241 (-15) | Przywracanie - Zakłócenia związane z niewykonanymi ASN | Backup ma niewykonany ASN i nie może przywrócić jednostki |
| | 242 (-14) | Backup - wykonany backup jest niespójny | Backup jest nieprawidłowy i nie może zostać ponownie przeniesiony |
| | 243 (-13) | Backup - porównanie danych między mikroprocesorami wewnętrznymi jest nieprawidłowe | Powtórzyć reset i backup |
| | 244 (-12) | Dane backupu są niezgodne | Dane backupu są niezgodne z bieżącą wersją oprogramowania; przywrócenie nie jest możliwe |
| | 245 (-11) | Błąd dostępu do parametru Restore_Complete | Powtórzyć reset i backup |
| | 246 (-10) | Przywrócenie - upłynął limit czasowy w trakcie zapisywania w EEPROM | Powtórzyć reset i backup |
| | 247 (-9) | Otrzymane dane są niespójne | Seria danych backupu nie jest prawidłowa, przywrócenie nie jest możliwe |
| | 248 (-8) | Obecnie przywrócenie nie może zostać wykonane | Powtórzyć reset i backup |
| | 249 (-7) | Przywrócenie - przerwanie spowodowane nieodpowiednim oznaczeniem palnika | Backup posiada nieodpowiednie oznaczenie palnika i nie może zostać przeniesiony do sterownika płomienia |
| | 250 (-6) | Backup - CRC którejś strony nie jest prawidłowy | Seria danych backupu nie jest prawidłowa, przywrócenie nie jest możliwe |
| | 251 (-5) | Backup - oznaczenie palnika nie jest określone | Określić oznaczenie palnika i powtórzyć backup |
| | 252 (-4) | Po przywróceniu, strony są nadal w stanie PRZERWANIA | Powtórzyć reset i backup |
| | 253 (-3) | Obecnie przywrócenie nie może zostać wykonane | Powtórzyć reset i backup |
| | 254 (-2) | Przerwanie spowodowane błędem przesyłu | Powtórzyć reset i backup |
| | 255 (-1) | Przerwanie spowodowane upływem limitu czasowego podczas przywracania | Wykonać reset, sprawdzić połączenia i powtórzyć backup |
| 146 | # | Przekroczono limit czasu interfejsu automatyki systemu | Odnieść się do Dokumentacji Użytkownika Modbus (A7541) |
| | 1 | Uplłynął limit czasu Modbus | |
| 150 | # | Test TÜV | |
| | 1 (-1) | Faza nieprawidłowa | Test TÜV może być rozpoczęty tylko w fazie 60 (działanie) |
| | 2 (-2) | Test TÜV default output jest zbyt niski | Output testu TÜV nie może być mniejszy od najmniejszego progu output |
| | 3 (-3) | TÜV test default output jest zbyt wysoki | Output testu TÜV nie może być większy od największego progu output |
| | 4 (-4) | Przerwanie ręczne | Brak błędu: Przerwanie ręczne testu TÜV przez użytkownika |
| | 5 (-5) | Uplłynął limit czasu testu TÜV | Brak utraty płomienia po zamknięciu zaworów paliwowych 1. Sprawdzić ewentualne nieznanne światło 2. Sprawdzić czy nie występują zwarcia 3. Sprawdzić, czy występują wycieki na któryś z zaworów |
| 165 | # | Błąd wewnętrzny | |
| 166 | 0 | Błąd wewnętrzny reset watchdog | |
| 167 | # | Blokada ręczna | Sterownik płomienia został zablokowany ręcznie (brak błędu) |
| | 1 | Ręczna blokada polecenia zdalnego odblokowania | |
| | 2 | Blokada ręczna z RDI21... | |
| | 3 | Blokada ręczna z interfejsu PC | |
| | 8 | Blokada ręczna z RDI21... Uplłynął limit czasu/przerwana łączność | Podczas regulacji krzywej na panelu operatora RDI21... limit czasu dla menu operacyjnego upłynął (ustawienie za pomocą parametru 127) lub została przerwana łączność między LMV 26... a RDI21... |
| | 9 | Blokada ręczna z interfejsu PC Łączność zerwana | Podczas regulacji krzywej za pomocą interfejsu PC, łączność między LMV 26... a panelem operatora została zerwana na ponad 30 s |
| | 33 | Blokada ręczna po tym, jak PC tool wykonał próbę resetu | PC tool wykonał próbę przywrócenia, nawet jeśli system pracował prawidłowo |
| 168 ÷ 171 | # | Zarządzanie błędem wewnętrznym | Wykonać reset; jeśli błąd się powtarza, wymienić sterownik płomienia |
| 200 off | # | System pozbawiony błędów | Brak błędu |
| 201 off VA | # | Blokada lub błąd przy uruchamianiu | Blokada lub błąd z powodu braku ustawienia parametrów jednostki |
| | Bit 0 | Brak odpowiedniego trybu działania | |
| | Valency 1 | | |

| Kod błędu | Kod diagnostyczny | Znaczenie systemu LMV 26... | Zalecane pomiary |
|-----------|-------------------------|---------------------------------------------------------------------------|-------------------------------------------------------------------------------------------------------------------------|
| | Bit 1 Valency 2..3 | Brak określonej rampy paliwa | |
| | Bit 2 Valency 4..7 | Brak określonej krzywej | |
| | Bit 3 Valency 8..15 | Nieokreślona prędkość ujednolicania | |
| | Bit 4 Valency 16..31 | Brak możliwości wykonania backupu/przywrócenia | |
| 202 | # | Wybór wewnętrznego trybu funkcjonowania | Ponownie określić tryb działania (parametr 201) |
| 203 | # | Błąd wewnętrzny | Ponownie określić tryb działania (parametr 201) Wykonać reset; jeśli błąd się powtarza, wymienić sterownik płomienia |
| 204 | Numer etapu | Zatrzymanie programu | Zatrzymanie programu jest aktywne (brak błędu) |
| 205 | # | Błąd wewnętrzny | Wykonać reset; jeśli błąd się powtarza, wymienić sterownik płomienia |
| 206 | 0 | Niedopuszczalne połączenie sterownika płomienia - Panelu operatora | |
| 207 | # | Kompatybilność sterownika płomienia - Panel operatora | |
| | 0 | Wersja sterownika płomienia jest przestarzała | |
| | 1 | Przestarzała wersja Panelu operatora | |
| 208 - 209 | # | Błąd wewnętrzny | Wykonać reset; jeśli błąd się powtarza, wymienić sterownik płomienia |
| 210 | 0 | Wybrany tryb pracy nie jest wydany dla jednostki podstawowej | Wybrać tryb pracy wydany dla jednostki podstawowej |
| 240 | # | Błąd wewnętrzny | Wykonać reset; jeśli błąd się powtarza, wymienić sterownik płomienia |
| 245 | # | Błąd wewnętrzny | Wykonać reset; jeśli błąd się powtarza, wymienić sterownik płomienia |
| 250 | # | Błąd wewnętrzny | Wykonać reset; jeśli błąd się powtarza, wymienić sterownik płomienia |

Tab. Z

A Załącznik - Części
Zestaw regulatora mocy do działania modulowanego

Dzięki działaniu modulowanemu palnik stale dostosowuje moc do żądania ciepła, zapewniając wysoką stabilność przy kontrolowanym parametrze: temperatura lub ciśnienie.

Należy zamówić dwa komponenty:

- regulator mocy do zainstalowania na palniku;
- sonda do zainstalowania na generatorze ciepła.

| Parametr do sprawdzenia | | Sonda | | Regulator mocy | |
|-------------------------|------------------|-------------------------------|---------|----------------|----------|
| | Zakres regulacji | Typ | Kod | Typ | Kod |
| Temperatura | - 100...+ 500°C | PT 100 | 3010110 | RWF50 | 20099869 |
| Ciśnienie | 0...2,5 bar | Sonda z wyjściem 4...20 mA | 3010213 | RWF55 | 20099905 |
| | 0...16 bar | | 3010214 | | |

Zestaw filtrów EMI i ferryt

| Palnik | Kod |
|-------------------|----------|
| RLS 68-120/EVi MX | 20122917 |

Zestaw stałej wentylacji

| Palnik | Kod |
|-------------------|---------|
| RLS 68-120/EVi MX | 3010094 |

Zestaw skrzynki tłumika

| Palnik | Kod |
|-------------------|---------|
| RLS 68-120/EVi MX | 3010404 |

Zestaw rurek

| Palnik | Kod |
|----------------|----------|
| RLS 68/EVi MX | 20006401 |
| RLS 120/EVi MX | 20006402 |

Zestaw oprogramowania interfejsu (ACS410 + OCI410.30) - Poziom serwisowy

| Palnik | Kod |
|-------------------|---------|
| RLS 68-120/EVi MX | 3010436 |

Zestaw interfejsu Modbus

| Palnik | Model | Kod |
|-------------------|--------|---------|
| RLS 68-120/EVi MX | OCI412 | 3010437 |

Armatura gazowa zgodna z normą EN 676

Sprawdzić podręcznik.

B Załącznik – Schemat rozdzielnic elektrycznej

| | |
|-----------|------------------------------------------------------|
| 1 | Spis schematów |
| 2 | Informacje o odniesieniach |
| 3 | Schemat jednokreskowy mocy |
| 4 | Schemat jednokreskowy mocy |
| 5 | Schemat funkcjonalny LMV26... |
| 6 | Schemat funkcjonalny LMV26... |
| 7 | Schemat funkcjonalny LMV26... |
| 8 | Schemat funkcjonalny LMV26... |
| 9 | Schemat funkcjonalny LMV26... |
| 10 | Podłączenia elektryczne wykonywane przez instalatora |
| 11 | Podłączenia elektryczne wykonywane przez instalatora |
| 12 | Schemat funkcjonalny RWF50... |

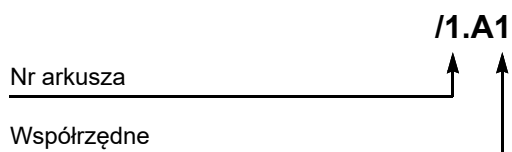
2 Informacje o odniesieniach

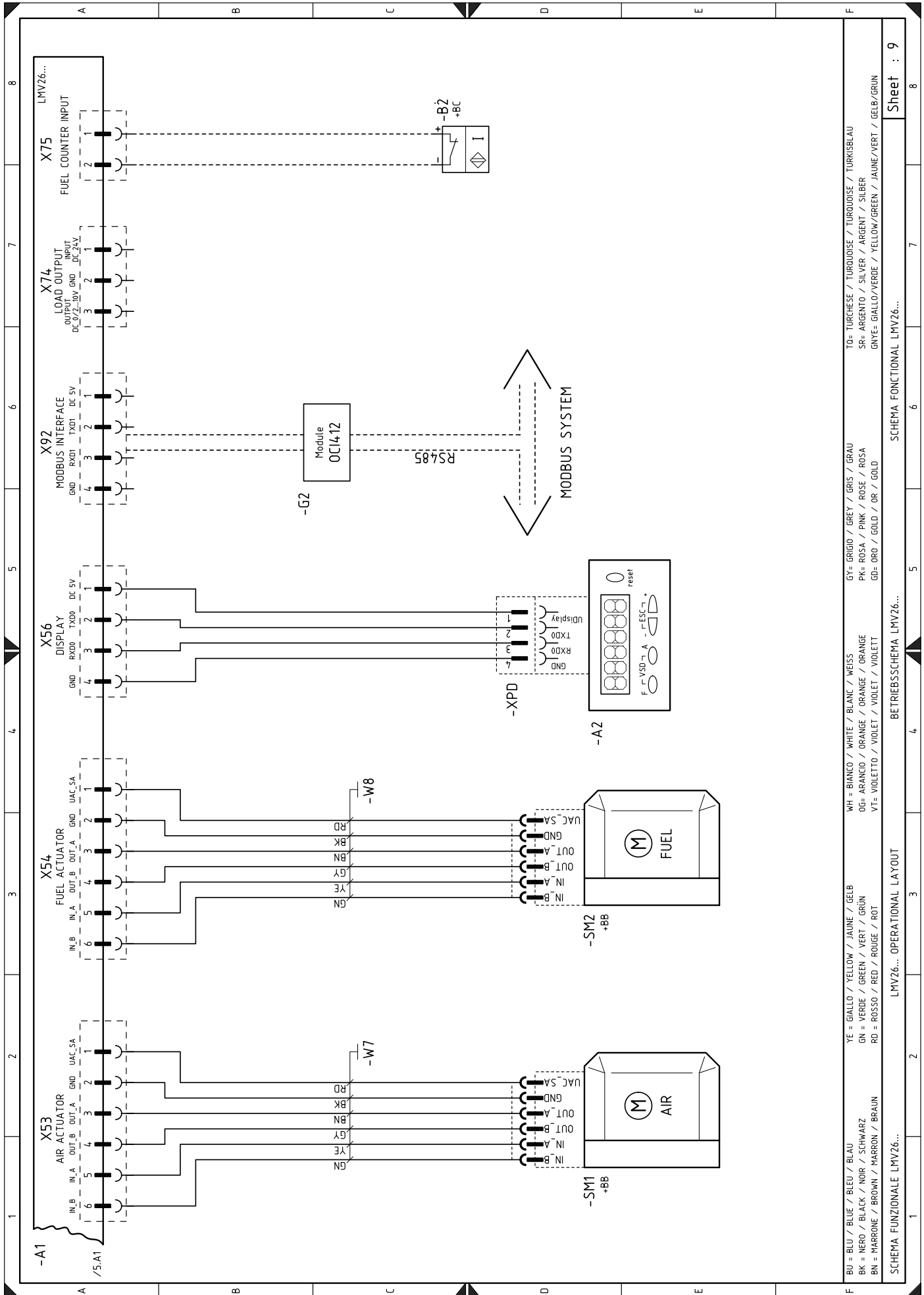

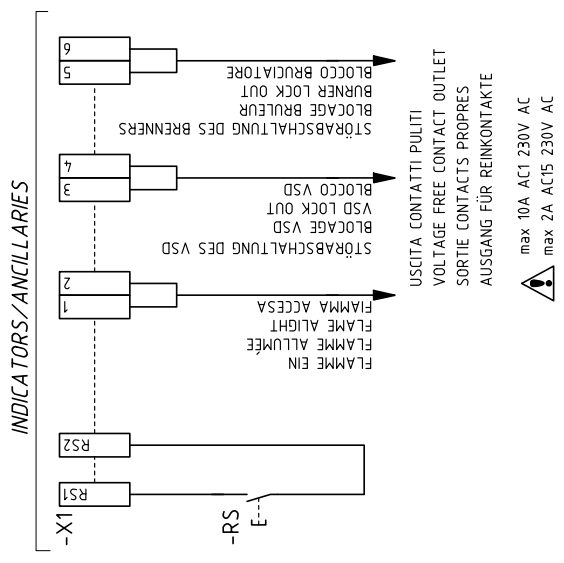
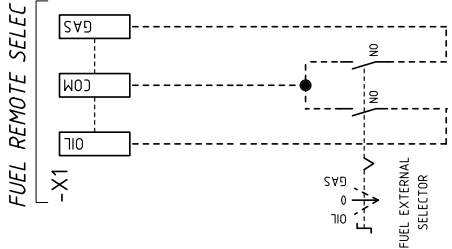
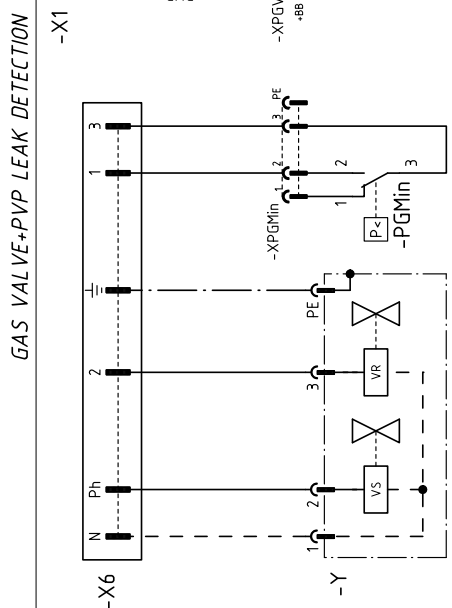
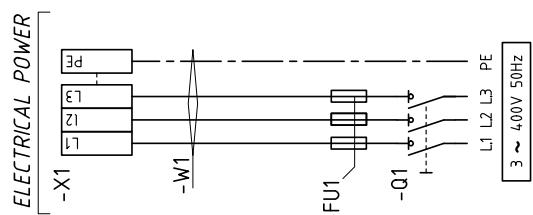
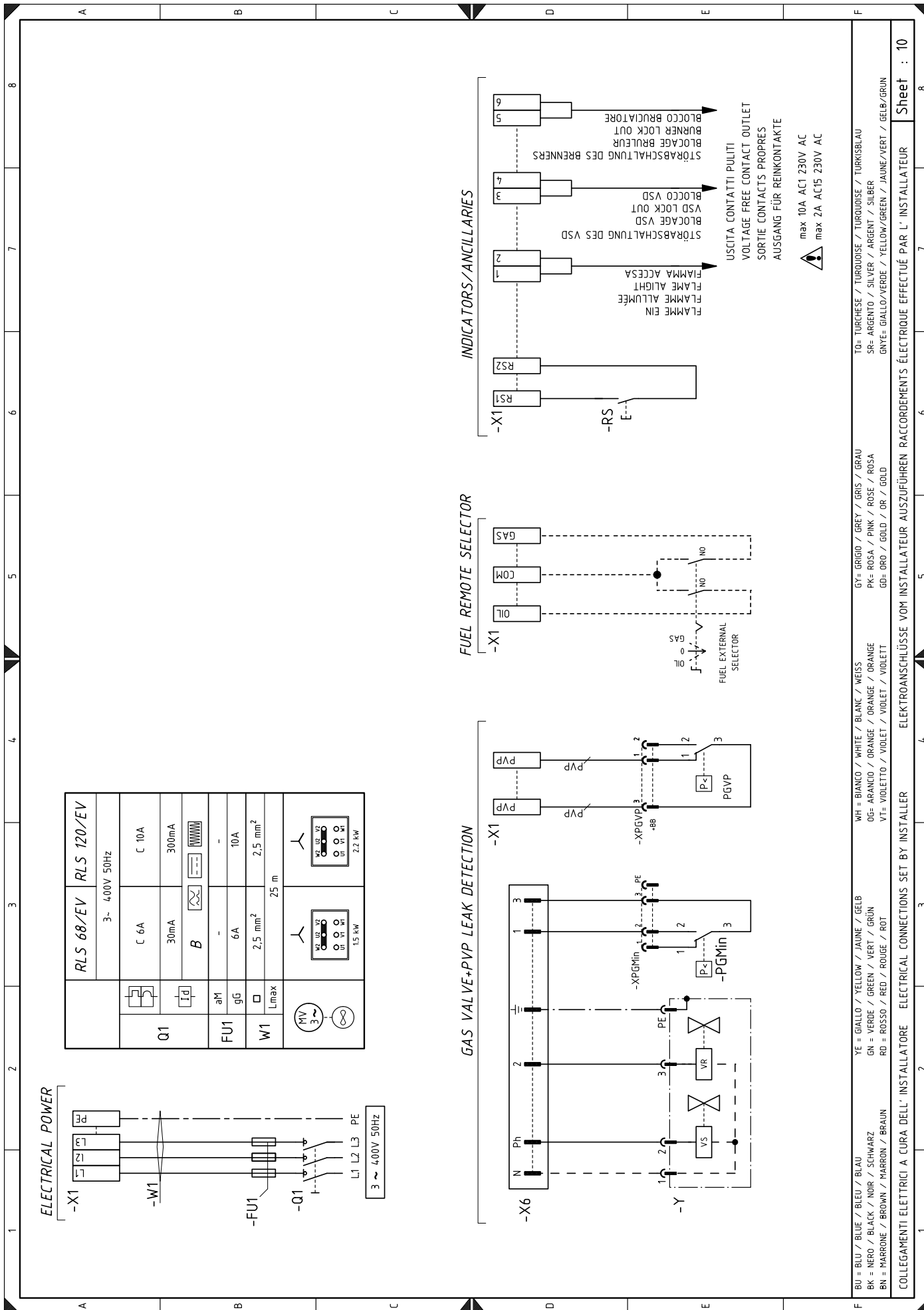

BU = BLU / BLUE / BLEU / BLAU
 BK = NERO / BLACK / NOIR / SCHWARZ
 BN = MARRONE / BROWN / MARRON / BRAUN
 YE = GIALLO / YELLOW / JAUNE / GELB
 GN = VERDE / GREEN / VERT / GRÜN
 RD = ROSSO / RED / ROUGE / ROT
 WH = BIANCO / WHITE / BLANC / WEISS
 OG= ARANCIO / ORANGE / ORANGE
 VT= VIOLETTO / VIOLET / VIOLETT
 GY= GRIGIO / GREY / GRIS / GRAU
 PK= ROSA / PINK / ROSE / ROSA
 GD= ORO / GOLD / OR / GOLD
 TO= TURCHESE / TURKUISE / TURKUISE / TURKSBLAU
 SR= ARGENTO / SILVER / ARGENT / SILBER
 GNYE= GIALLO/VERDE / YELLOW/GREEN / JAUNE/VERT / GELB/GRÜN

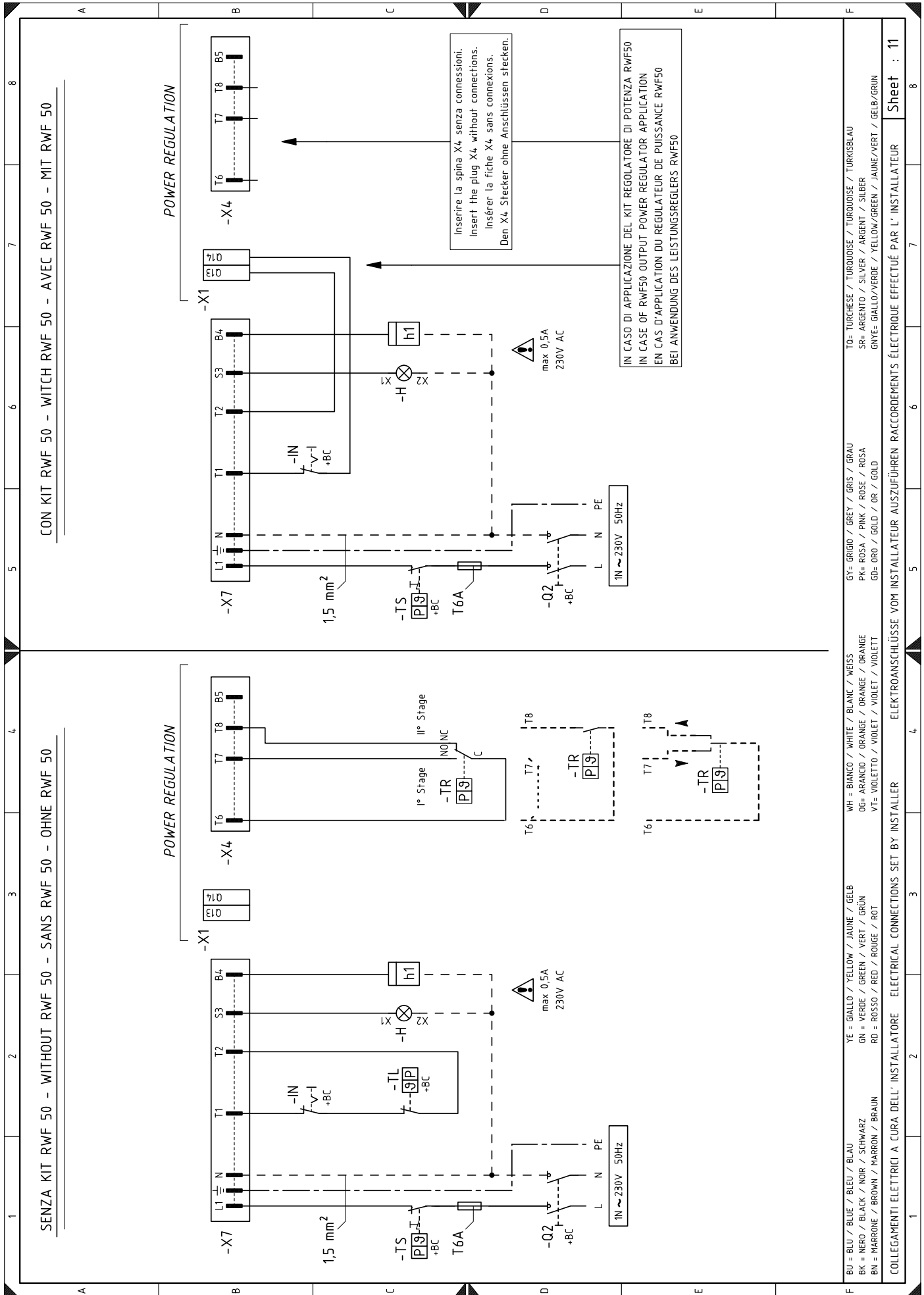

SENZA KIT RWF 50 - WITHOUT RWF 50 - SANS RWF 50 - OHNE RWF 50

CON KIT RWF 50 - WITH RWF 50 - AVEC RWF 50 - MIT RWF 50

POWER REGULATION

POWER REGULATION

Inserire la spina X4 senza connessioni.
Insert the plug X4 without connections.
Insérer la fiche X4 sans connexions.
Den X4 Stecker ohne Anschlüssen stecken.

IN CASO DI APPLICAZIONE DEL KIT REGOLATORE DI POTENZA RWF50
IN CASE OF RWF50 OUTPUT POWER REGULATOR APPLICATION
EN CAS D'APPLICATION DU REGULATEUR DE PUISSANCE RWF50
BEI ANWENDUNG DES LEISTUNGSREGLERS RWF50

- BU = BLU / BLUE / BLEU / BLAU
- BK = NERO / BLACK / NOIR / SCHWARZ
- BN = MARRONE / BROWN / MARRON / BRAUN
- YE = GIALLO / YELLOW / JAUNE / GELB
- GN = VERDE / GREEN / VERT / GRÜN
- RD = ROSSO / RED / ROUGE / ROT
- WH = BIANCO / WHITE / BLANC / WEISS
- OG = ARANCIO / ORANGE / ORANGE / ORANGE
- VT = VIOLETTA / VIOLET / VIOLET / VIOLETT
- GY = GRIGIO / GREY / GRIS / GRAU
- PK = ROSA / PINK / ROSE / ROSA
- GD = ORO / GOLD / OR / GOLD
- TO = TURCHESE / TURQUOISE / TURQUOISE / TURKISBLAU
- SR = ARGENTO / SILVER / ARGENT / SILBER
- GNYE = GIALLO/VERDE / YELLOW/GREEN / JAUNE/VERT / GELB/GRÜN

COLLEGAMENTI ELETTRICI A CURA DELL'INSTALLATORE ELECTRICAL CONNECTIONS SET BY INSTALLER ELEKTROANSCHLÜSSE VOM INSTALLATEUR ACCORDEMENTS ÉLECTRIQUE EFFECTUÉ PAR L'INSTALLATEUR

Sheet : 11

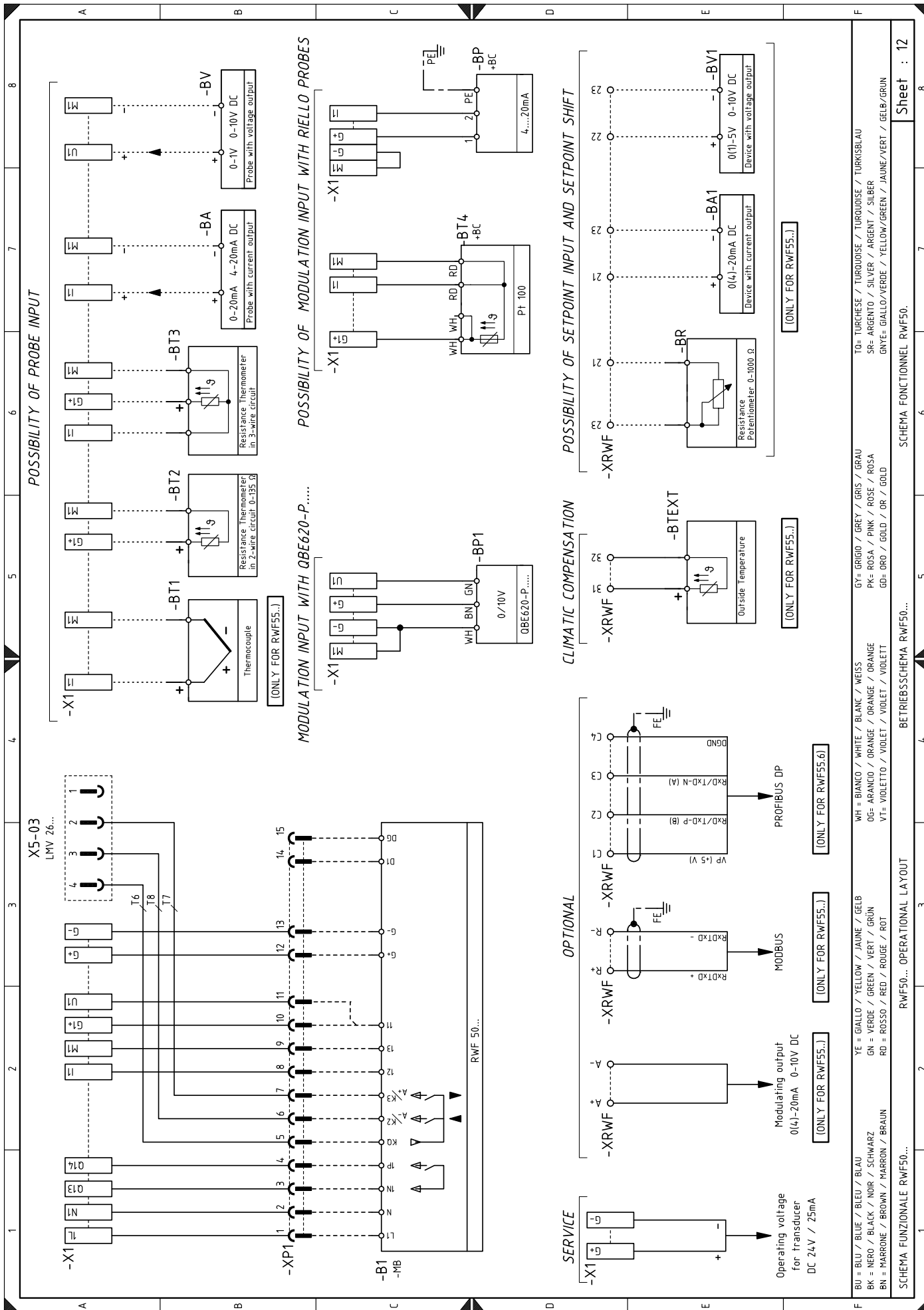

POSSIBILITY OF PROBE INPUT

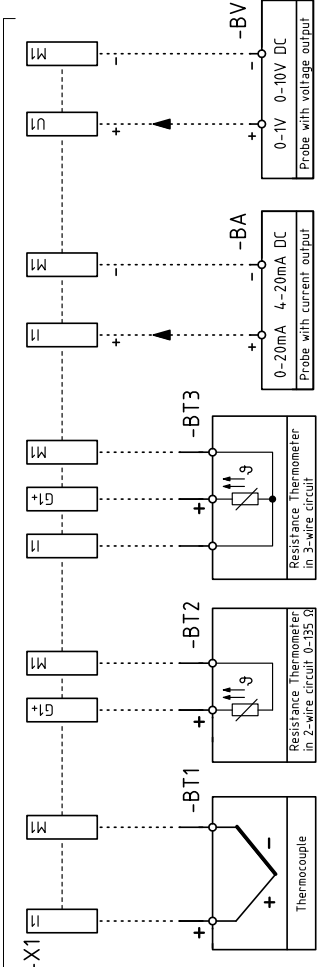

MODULATION INPUT WITH QBE620-P... POSSIBILITY OF MODULATION INPUT WITH RIELLO PROBES

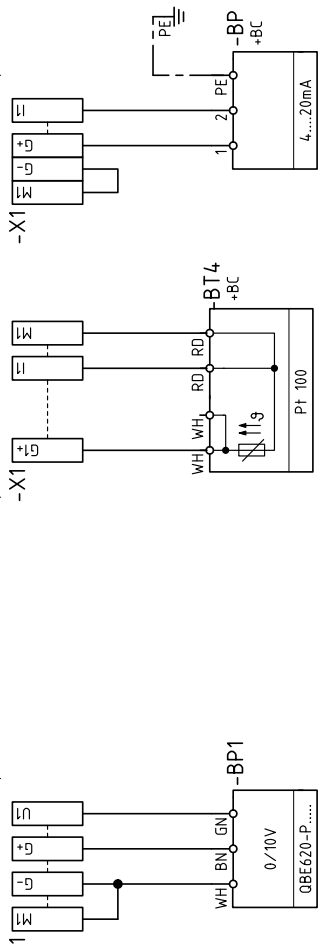

CLIMATIC COMPENSATION

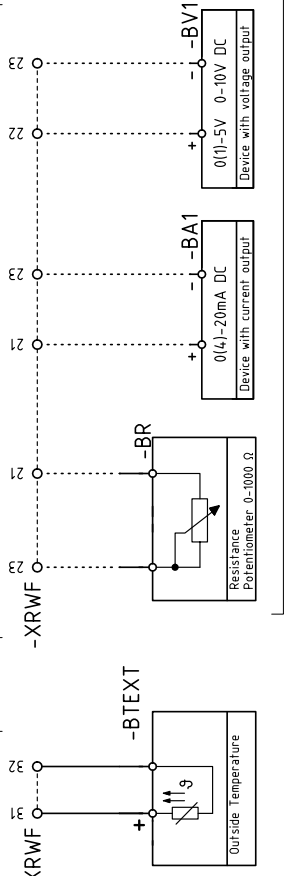

OPTIONAL

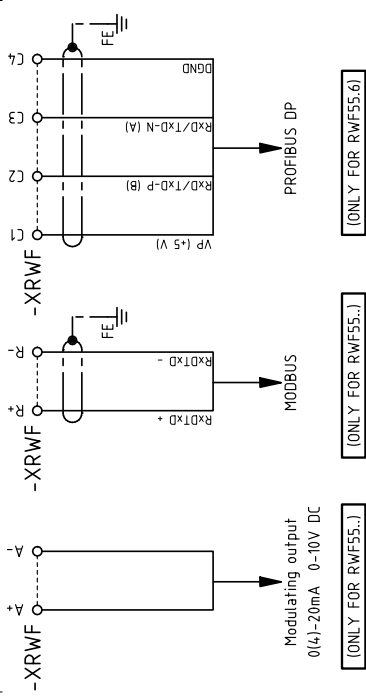

SERVICE

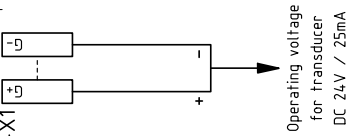

BU = BLU / BLUE / BLEU / BLAU
BK = NERO / BLACK / NOIR / SCHWARZ
BN = MARRONE / BROWN / MARRON / BRAUN
YE = GIALLO / YELLOW / JAUNE / GELB
GN = VERDE / GREEN / VERT / GRÜN
RD = ROSSO / RED / ROUGE / ROT
WH = BIANCO / WHITE / BLANC / WEISS
OG = ARANCIO / ORANGE / ORANGE / ORANGE
VT = VIOLETTO / VIOLET / VIOLET / VIOLETT
GY = GRIGIO / GREY / GRIS / GRAU
PK = ROSA / PINK / ROSE / ROSA
GD = ORO / GOLD / OR / GOLD
TO = TURCHESE / TURKUISE / TURKUISE / TURKUISBLAU
SR = ARGENTO / SILVER / ARGENT / SILBER
GNYE = GIALLO/VERDE / YELLOW/GREEN / JAUNE/VERT / GELB/GRÜN

Legenda schematów elektrycznych

| | | | |
|---------|---------------------------------------------------------------------|----------|---------------------------------------------------------|
| +BB | Komponenty palnika | SM2 | Serwomotor gazu |
| +BC | Komponenty kotła | TA | Transformator zapłonowy |
| A1 | Sterowanie płomieniem stosunku powietrze/paliwo | TL | Termostat/presostat graniczny |
| A2 | Panel operatora | TR | Termostat/presostat regulacji |
| B | Filtr przeciwzakłóceń | TS | Termostat/presostat bezpieczeństwa |
| B1 | Regulator mocy RWF50 | VFOil | Zawór roboczy oleju opałowego |
| B2 | Licznik paliwa | VROil | Zawór regulacji oleju opałowego |
| BA | Prąd wejściowy DC 4...20 mA | VR1Oil | Zawór regulacji oleju opałowego |
| BA1 | Prąd wejściowy DC 4...20 mA do zmiany wartości zadanej na odległość | VFOil | Zawór bezpieczeństwa oleju |
| BP | Czujnik ciśnienia | X1 | Tabliczka zaciskowa palnika |
| BP1 | Czujnik ciśnienia | X2 | Tabliczka zaciskowa obsługi falownika i czujnik obrotów |
| BR | Potencjometr zdalnej wartości zadanej | X4 | Wtyczka 4-pinowa |
| BT1 | Sonda z termoparą | X6 | Wtyczka 6-pinowa |
| BT2 | Sonda Pt100 2-przewodowa | X7 | Wtyczka 7-pinowa |
| BT3 | Sonda Pt100 3-przewodowa | XP1 | Wtyczka zestawu regulatora mocy RWF50 |
| BT4 | Sonda Pt100 3-przewodowa | XP4 | Gniazdo 4-pinowe |
| BTEXT | Sonda zewnętrzna do kompensacji klimatycznej wartości zadanej | XP7 | Gniazdo 7-pinowe |
| BA | Wejście napięcia DC 0...10 V | XP6 | Gniazdo 6-pinowe |
| BV1 | Wejście napięcia DC 0...10 V do zmiany zdalnej wartości zadanej | XPD | Wtyczka panelu operatora |
| F2 | Przełącznik cieplny silnika pompy | XPGM | Wtyczka presostatu maksymalnego ciśnienia gazu |
| FU1 | Bezpieczniki zasilania trójfazowego | XPGMin | Wtyczka presostatu minimalnego ciśnienia gazu |
| G2 | Czujnik obrotów | XPGVP | Łącznik presostatu gazu do kontroli szczelności gazu |
| GF | Falownik | XPOilMax | Łącznik presostatu maksymalnego ciśnienia oleju |
| H | Sygnal zdalnej blokady | XPOilMin | Łącznik presostatu minimalnego ciśnienia oleju |
| h1 | Licznik godzin pracy | Y | Zawór regulacji gazu + zawór bezpieczeństwa gazu |
| IN | Wyłącznik do ręcznego zatrzymania palnika | | |
| K1 | Przełącznik K1 (czyste styki „FLAME ALIGHT”) | | |
| K2 | Przełącznik K2 (czyste styki „BURNER LOCK-OUT”) | | |
| K3 | Przełącznik K3 (styk bezpotencjałowy „VSD ALARM”) | | |
| K4 | Przełącznik K4 (VSD ON/OFF) | | |
| KG | Przełącznik „KG” gaz | | |
| KMP | Stycznik silnika pompy | | |
| KO | Przełącznik „KO” olej napędowy | | |
| MP | Silnik pompy | | |
| MV | Silnik wentylatora | | |
| OCI | Interfejs komunikacji z systemem Modbus | | |
| PA | Presostat powietrza | | |
| PE | Uziemienie palnika | | |
| PGM | Presostat maksymalnego ciśnienia gazu | | |
| PGMin | Presostat minimalnego ciśnienia gazu | | |
| PGVP | Presostat gazu do kontroli szczelności GAS | | |
| POilMin | Presostat minimalnego ciśnienia oleju | | |
| POilMax | Presostat maksymalnego ciśnienia oleju | | |
| Q1 | Przełącznik linii trójfazowej | | |
| Q2 | Przełącznik linii jednofazowej | | |
| QRA | Czujnik płomienia | | |
| RS | Przycisk zdalnego odblokowania palnika | | |
| S1 | Przełącznik włączenia/wyłączenia | | |
| S5 | Przełącznik paliwa | | |
| SM1 | Serwomotor powietrza | | |

RIELLO

RIELLO S.p.A.
I-37045 Legnago (VR)
Tel.: +39 0442 630111
<http://www.riello.it>
<http://www.riello.com>