

I Bruciatori di gas ad aria soffiata

Funzionamento modulante



CODICE	MODELLO	TIPO
20072967	RS 1000/E BLU	1133 T1
20072968	RS 1200/E BLU	1134 T1



Istruzioni originali

1	Dichiarazioni	3
2	Informazioni ed avvertenze generali	4
2.1	Informazioni sul manuale di istruzione	4
2.1.1	Introduzione.....	4
2.1.2	Pericoli generici	4
2.1.3	Altri simboli	4
2.1.4	Consegna dell'impianto e del manuale di istruzione	5
2.2	Garanzia e responsabilità.....	5
3	Sicurezza e prevenzione	6
3.1	Premessa	6
3.2	Addestramento del personale	6
4	Descrizione tecnica del bruciatore	7
4.1	Designazione bruciatori.....	7
4.2	Modelli disponibili	7
4.3	Dati tecnici.....	8
4.4	Dati elettrici.....	8
4.5	Categorie del bruciatore - Paesi di destinazione.....	9
4.6	Dimensioni d'ingombro.....	9
4.7	Campi di lavoro	10
4.8	Caldaia di prova	10
4.9	Descrizione bruciatore.....	11
4.10	Descrizione quadro elettrico.....	12
4.11	Materiale a corredo	12
4.12	Apparecchiatura di controllo del rapporto aria/combustibile (LMV51...)	13
4.13	Servomotore.....	15
5	Installazione	16
5.1	Note sulla sicurezza per l'installazione.....	16
5.2	Movimentazione	16
5.3	Controlli preliminari.....	16
5.4	Posizione di funzionamento	17
5.5	Rimozione viti di blocco dell'otturatore	17
5.6	Predisposizione della caldaia	17
5.6.1	Foratura della piastra caldaia	17
5.6.2	Lunghezza boccaglio.....	17
5.7	Fissaggio del bruciatore alla caldaia	18
5.8	Accessibilità parte interna testa.....	18
5.9	Posizionamento elettrodi e sonda ionizzazione	19
5.10	Regolazione testa di combustione	19
5.11	Alimentazione gas	20
5.11.1	Linea alimentazione gas.....	20
5.11.2	Rampa gas.....	21
5.11.3	Installazione rampa gas	21
5.11.4	Pressione gas.....	21
5.12	Collegamenti elettrici	23
5.12.1	Passaggio cavi di alimentazione e collegamenti esterni	23
5.13	Taratura del relè termico	24
5.14	Rotazione motore	24
6	Messa in funzione, taratura e funzionamento del bruciatore	25
6.1	Note sulla sicurezza per la prima messa in funzione	25
6.2	Regolazioni prima dell'accensione	25
6.3	Avviamento bruciatore.....	25
6.4	Accensione bruciatore.....	26
6.5	Regolazione aria comburente	26
6.5.1	Regolazione aria / combustibile e modulazione potenza	26
6.6	Regolazione pressostati	27
6.6.1	Pressostato aria - controllo CO	27

6.6.2	Pressostato gas di massima	27
6.6.3	Pressostato gas di minima	27
6.6.4	Pressostato kit PVP	27
6.7	Controlli finali (con bruciatore funzionante).....	28
7	Manutenzione	29
7.1	Note sulla sicurezza per la manutenzione	29
7.2	Programma di manutenzione	29
7.2.1	Frequenza della manutenzione.....	29
7.2.2	Test sicurezza - con alimentazione gas chiusa	29
7.2.3	Controllo e pulizia	29
7.2.4	Componenti di sicurezza.....	30
7.3	Apertura bruciatore	31
7.4	Chiusura bruciatore.....	31
8	Inconvenienti - Cause - Rimedi.....	32
A	Appendice - Accessori	33
B	Appendice - Schema quadro elettrico.....	34

1 Dichiarazioni

Dichiarazione di conformità secondo ISO / IEC 17050-1

Costruttore: RIELLO S.p.A.
 Indirizzo: Via Pilade Riello, 7
 37045 Legnago (VR)
 Prodotto: Bruciatori di gas ad aria soffiata
 Modello: RS 1000/E BLU
 RS 1200/E BLU

Questi prodotti sono conformi alle seguenti Norme Tecniche:

EN 676

EN 12100

e secondo quanto disposto dalle Direttive Europee:

GAR	2016/426/UE	Regolamento Apparecchi a Gas
MD	2006/42/CE	Direttiva Macchine
LVD	2014/35/UE	Direttiva Bassa Tensione
EMC	2014/30/UE	Compatibilità Elettromagnetica
PED	2014/68/UE (solo FS2)	Direttiva Apparecchi a Pressione

Tali prodotti sono marcati come indicato a seguire:



RS 1000/E BLU	CE-0085CN0119	Classe 3 (EN 676)
RS 1200/E BLU	CE-0085CN0120	Classe 3 (EN 676)

La qualità viene garantita mediante un sistema di qualità e management certificato secondo ISO 9001:2015.

Dichiarazione del costruttore

RIELLO S.p.A. dichiara che i seguenti prodotti rispettano i valori limite di emissione di NOx imposti dalla normativa tedesca "1. BImSchV revisione 26.01.2010".

Prodotto	Tipo	Modello	Potenza
Bruciatori di gas ad aria soffiata	1133 T1	RS 1000/E BLU	1100 - 10100 kW
	1134 T1	RS 1200/E BLU	1500 - 11100 kW

Legnago, 21.04.2018

Direttore Generale
 RIELLO S.p.A. - Direzione Bruciatori
 Ing. U. Ferretti

Direttore Ricerca e Sviluppo
 RIELLO S.p.A. - Direzione Bruciatori
 Ing. F. Comencini

2 Informazioni ed avvertenze generali

2.1 Informazioni sul manuale di istruzione

2.1.1 Introduzione

Il manuale di istruzione dato a corredo del bruciatore:

- costituisce parte integrante ed essenziale del prodotto e non va da esso separato; deve essere quindi conservato con cura per ogni necessaria consultazione e deve accompagnare il bruciatore anche in caso di cessione ad un altro proprietario o utente, oppure in caso di trasferimento su un altro impianto. In caso di danneggiamento o smarrimento deve essere richiesto un altro esemplare al Servizio Tecnico di Assistenza di Zona;
- è stato realizzato per un utilizzo da parte di personale qualificato;
- fornisce importanti indicazioni ed avvertenze sulla sicurezza nell'installazione, la messa in funzione, l'uso e la manutenzione del bruciatore.

Simbologia utilizzata nel manuale

In alcune parti del manuale sono riportati segnali triangolari di PERICOLO. Prestare ad essi molta attenzione, in quanto segnalano una situazione di potenziale pericolo.

2.1.2 Pericoli generici

I pericoli possono essere di **3 livelli**, come indicato a seguire.



PERICOLO

Massimo livello di pericolo!
Questo simbolo contraddistingue operazioni che, se non correttamente eseguite, causano gravi lesioni, morte o rischi a lungo termine per la salute.



ATTENZIONE

Questo simbolo contraddistingue operazioni che, se non correttamente eseguite, possono causare gravi lesioni, morte o rischi a lungo termine per la salute.



CAUTELA

Questo simbolo contraddistingue operazioni che, se non correttamente eseguite, possono causare danni alla macchina e/o alla persona.

2.1.3 Altri simboli



PERICOLO

PERICOLO COMPONENTI IN TENSIONE

Questo simbolo contraddistingue operazioni che, se non correttamente eseguite, comportano scosse elettriche con conseguenze mortali.



PERICOLO MATERIALE INFIAMMABILE

Questo simbolo segnala la presenza di sostanze infiammabili.



PERICOLO DI USTIONE

Questo simbolo indica il rischio di ustioni da alte temperature.



PERICOLO SCHIACCIAMENTO ARTI

Questo simbolo fornisce indicazioni di organi in movimento: pericolo di schiacciamento degli arti.



ATTENZIONE ORGANI IN MOVIMENTO

Questo simbolo fornisce indicazioni per evitare l'avvicinamento degli arti ad organi meccanici in movimento; pericolo di schiacciamento.



PERICOLO DI ESPLOSIONE

Questo simbolo fornisce indicazioni di luoghi in cui sono presenti atmosfere esplosive. Per atmosfera esplosiva si intende una miscela con l'aria, a condizioni atmosferiche, di sostanze infiammabili allo stato di gas, vapori, nebbie o polveri in cui, dopo accensione, la combustione si propaga all'insieme della miscela incombusta.



DISPOSITIVI DI PROTEZIONE INDIVIDUALE

Questi simboli contraddistinguono l'attrezzatura che deve essere indossata e tenuta dall'operatore allo scopo di proteggerlo contro i rischi che minacciano la sicurezza o la salute nello svolgimento della sua attività lavorativa.



OBBLIGO DI MONTARE IL COFANO

Questo simbolo segnala l'obbligo di rimontare il cofano dopo operazioni di manutenzione, pulizia o controllo.



SALVAGUARDIA AMBIENTALE

Questo simbolo fornisce indicazioni per l'utilizzo della macchina nel rispetto dell'ambiente.



INFORMAZIONI IMPORTANTI

Questo simbolo fornisce informazioni importanti da tenere in considerazione.



Questo simbolo contraddistingue un elenco.

Abbreviazioni utilizzate

Cap.	Capitolo
Fig.	Figura
Pag.	Pagina
Sez.	Sezione
Tab.	Tabella

2.1.4 Consegna dell'impianto e del manuale di istruzione

In occasione della consegna dell'impianto è necessario che:

- Il manuale di istruzione sia consegnato dal fornitore dell'impianto all'utente, con l'avvertenza che esso sia conservato nel locale di installazione del generatore di calore.
- Sul manuale di istruzione siano riportati:
 - il numero di matricola del bruciatore;

.....

- l'indirizzo ed il numero di telefono del Centro di Assistenza più vicino;

.....

- Il fornitore dell'impianto informi accuratamente l'utente circa:
 - l'uso dell'impianto,
 - gli eventuali ulteriori collaudi che dovessero essere necessari prima dell'attivazione dell'impianto,
 - la manutenzione e la necessità di controllare l'impianto almeno una volta all'anno da un incaricato della Ditta Costruttrice o da un altro tecnico specializzato.
 Per garantire un controllo periodico, il costruttore raccomanda la stipulazione di un Contratto di Manutenzione.

2.2 Garanzia e responsabilità

Il costruttore garantisce i suoi prodotti nuovi dalla data dell'installazione secondo le normative vigenti e/o in accordo con il contratto di vendita. Verificare, all'atto della prima messa in funzione, che il bruciatore sia integro e completo.



ATTENZIONE

La mancata osservanza a quanto descritto in questo manuale, la negligenza operativa, una errata installazione e l'esecuzione di modifiche non autorizzate, sono causa di annullamento, da parte del costruttore, della garanzia che essa dà al bruciatore.

In particolare i diritti alla garanzia ed alla responsabilità decadono, in caso di danni a persone e/o cose, qualora i danni stessi siano riconducibili ad una o più delle seguenti cause:

- installazione, messa in funzione, uso e manutenzione del bruciatore non corretti;
- utilizzo improprio, erroneo ed irragionevole del bruciatore;
- intervento di personale non abilitato;
- esecuzione di modifiche non autorizzate all'apparecchio;
- utilizzo del bruciatore con dispositivi di sicurezza difettosi, applicati in maniera scorretta e/o non funzionanti;
- installazione di componenti supplementari non collaudati unitamente al bruciatore;
- alimentazione del bruciatore con combustibili non adatti;
- difetti nell'impianto di alimentazione del combustibile;
- utilizzo del bruciatore anche a seguito del verificarsi di un errore e/o un'anomalia;
- riparazioni e/o revisioni eseguite in maniera scorretta;
- modifica della camera di combustione mediante l'introduzione di inserti che impediscano il regolare sviluppo della fiamma stabilito costruttivamente;
- insufficiente ed inappropriata sorveglianza e cura dei componenti del bruciatore maggiormente soggetti ad usura;
- utilizzo di componenti non originali, siano essi ricambi, kits, accessori ed optional;
- cause di forza maggiore.

Il costruttore, inoltre, declina ogni e qualsiasi responsabilità per la mancata osservanza di quanto riportato nel presente manuale.

3 Sicurezza e prevenzione

3.1 Premessa

I bruciatori sono stati progettati e costruiti in conformità alle norme e direttive vigenti, applicando le regole tecniche di sicurezza conosciute e prevedendo tutte le potenziali situazioni di pericolo.

E' necessario tuttavia tenere in considerazione che l'incauto e maldestro utilizzo dell'apparecchio può causare situazioni di pericolo di morte per l'utente o terzi, nonché danneggiamenti al bruciatore o ad altri beni. La distrazione, la leggerezza e la troppa confidenza sono spesso causa di infortuni; come possono esserlo la stanchezza e la sonnolenza.

E' opportuno tenere in considerazione quanto segue:

- Il bruciatore deve essere destinato solo all'uso per il quale è stato espressamente previsto. Ogni altro uso è da considerarsi improprio e quindi pericoloso.

In particolare:

può essere applicato a caldaie ad acqua, a vapore, ad olio diatermico, e su altre utenze espressamente previste dal costruttore; il tipo e la pressione del combustibile, la tensione e frequenza della corrente elettrica di alimentazione, le portate minime e mas-

sime alle quali il bruciatore è regolato, la pressurizzazione della camera di combustione, le dimensioni della camera di combustione, la temperatura ambiente, devono essere entro i valori indicati nel manuale d'istruzione.

- Non è consentito modificare il bruciatore per alterarne le prestazioni e le destinazioni.
- L'utilizzo del bruciatore deve avvenire in condizioni di sicurezza tecnica ineccepibili. Eventuali disturbi che possano compromettere la sicurezza devono essere eliminati tempestivamente.
- Non è consentito aprire o manomettere i componenti del bruciatore, ad esclusione delle sole parti previste nella manutenzione.
- Sono sostituibili esclusivamente le parti previste dal costruttore.



ATTENZIONE

Il produttore garantisce la sicurezza del buon funzionamento solo se tutti i componenti del bruciatore sono integri e correttamente posizionati.

3.2 Addestramento del personale

L'utente è la persona, o l'ente o la società, che ha acquistato la macchina e che intende usarla per gli usi concepiti allo scopo. Sua è la responsabilità della macchina e dell'addestramento di quanti vi operano intorno.

L'utente:

- si impegna ad affidare la macchina esclusivamente a personale qualificato ed addestrato allo scopo;
- si impegna ad informare il proprio personale in modo adeguato sull'applicazione e osservanza delle prescrizioni di sicurezza. A tal fine egli si impegna affinché chiunque per la propria mansione conosca le istruzioni per l'uso e le prescrizioni di sicurezza;
- Il personale deve attenersi a tutte le indicazioni di pericolo e cautela segnalate sulla macchina.
- Il personale non deve eseguire di propria iniziativa operazioni o interventi che non siano di sua competenza.
- Il personale ha l'obbligo di segnalare al proprio superiore ogni problema o situazione pericolosa che si dovesse creare.
- Il montaggio di pezzi di altre marche o eventuali modifiche possono variare le caratteristiche della macchina e quindi pregiudicarne la sicurezza operativa. La Ditta Costruttrice pertanto declina ogni e qualsiasi responsabilità per tutti i danni che dovessero insorgere a causa dell'utilizzo di pezzi non originali.

Inoltre:



- è tenuto a prendere tutte le misure necessarie per evitare che persone non autorizzate abbiano accesso alla macchina;
- deve informare la Ditta Costruttrice nel caso in cui riscontrasse difetti o malfunzionamenti dei sistemi antinfortunistici, nonché ogni situazione di presunto pericolo;
- il personale deve usare sempre i mezzi di protezione individuale previsti dalla legislazione e seguire quanto riportato nel presente manuale.

4 Descrizione tecnica del bruciatore

4.1 Designazione bruciatori

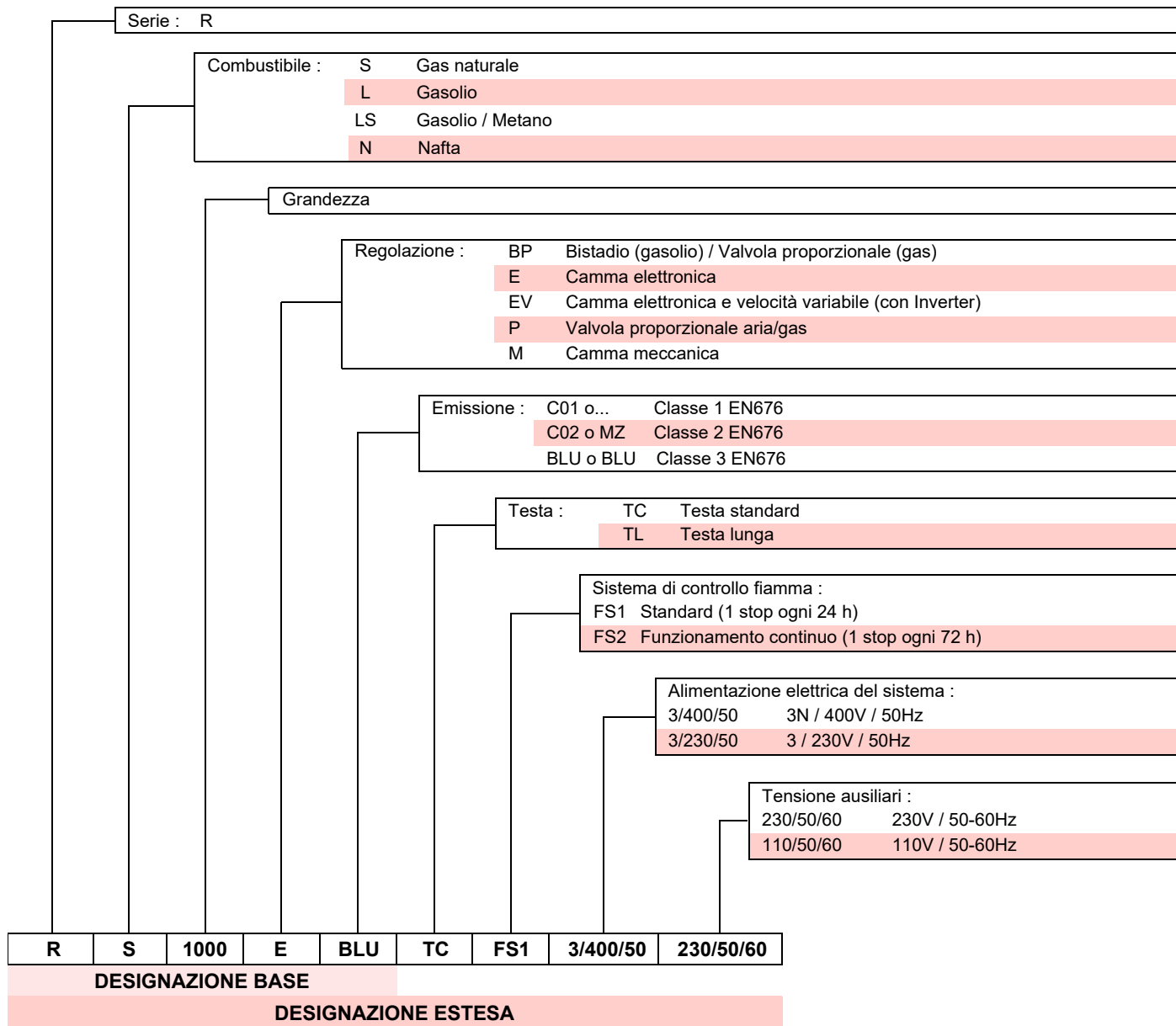

4.2 Modelli disponibili

Designazione	Tensione	Avviamento	Codice
RS 1000/E BLU TC	3/400/50	Stella/Triangolo	20072967
RS 1200/E BLU TC	3/400/50	Stella/Triangolo	20072968

Tab. A

4.3 Dati tecnici

Modello			RS 1000/E BLU	RS 1200/E BLU
Tipo			1133 T1	1134 T1
Potenza ⁽¹⁾	min - max	kW	1100/4000 ÷ 10100	1500/5500 ÷ 11100
Portata ⁽¹⁾				
Combustibili			Gas naturale: G20 (metano) - G21 - G22 - G23 - G25	
Pressione gas alla potenza max. ⁽²⁾		mbar	64,5/92,7	80,5/114
Gas: G20/G25				
Funzionamento ⁽³⁾			- Intermittente (min. 1 arresto in 24 ore) - Modulante	
Impiego standard			Caldaie: ad acqua, a vapore, ad olio diatermico	
Temperatura ambiente		°C	0 - 50	
Temperatura aria comburente		°C max	60	
Rumorosità ⁽⁴⁾	Pressione sonora	dB(A)	85	89,3
	Potenza sonora		99	99,7
Peso		Kg	460	500

Tab. B

- (1) Condizioni di riferimento: Temperatura ambiente 20°C - Temperatura gas 15°C - Pressione barometrica 1013 mbar - Altitudine 0 m s.l.m.
- (2) Pressione alla presa con pressione zero in camera di combustione ed alla potenza massima del bruciatore.
- (3) Il bruciatore è tarato in fabbrica per funzionamento FS1 (1 arresto ogni 24 ore); può essere convertito al funzionamento FS2 (continuo - 1 arresto ogni 72 ore), cambiando i parametri utilizzando il menù del Display AZL.
- (4) Pressione sonora misurata nel laboratorio combustione del costruttore, con bruciatore funzionante su caldaia di prova, alla potenza massima. La Potenza sonora è misurata col metodo "Free Field", previsto dalla Norma EN 15036, e secondo una accuratezza di misura "Accuracy: Category 3", come descritto dalla Norma EN ISO 3746.

4.4 Dati elettrici

Modello		RS 1000/E BLU	RS 1200/E BLU
Alimentazione elettrica		3N ~ 400V +/-10% 50 Hz	
Motore ventilatore IE3	g/min	2950	2930
	Hz	50	50
	V	400/690	400/690
	kW	22	25
	A	39,4/22,7	44/25,4
Trasformatore d'accensione		230 V - 2 x 5 kV 1,9 A - 35 mA	
Potenza elettrica assorbita	kW max	24	27
Grado di protezione		IP 55	

Tab. C

4.5 Categorie del bruciatore - Paesi di destinazione

Paese di destinazione	Categoria gas
SE - FI - AT - GR - DK - ES - GB - IT - IE - PT - IS - CH - NO	I _{2H}
DE	I _{2ELL}
NL	I _{2L}
FR	I _{2Er}
BE	I _{2E(R)B}
LU - PL	I _{2E}

Tab. D

4.6 Dimensioni d'ingombro

L'ingombro del bruciatore è riportato in Fig. 1.

Tener presente che per ispezionare la testa di combustione il bruciatore deve essere aperto ruotando la parte posteriore sulla cerniera.

L'ingombro del bruciatore aperto è indicato dalle quote L e R.

La quota I è di riferimento per lo spessore del refrattario della porta caldaia.

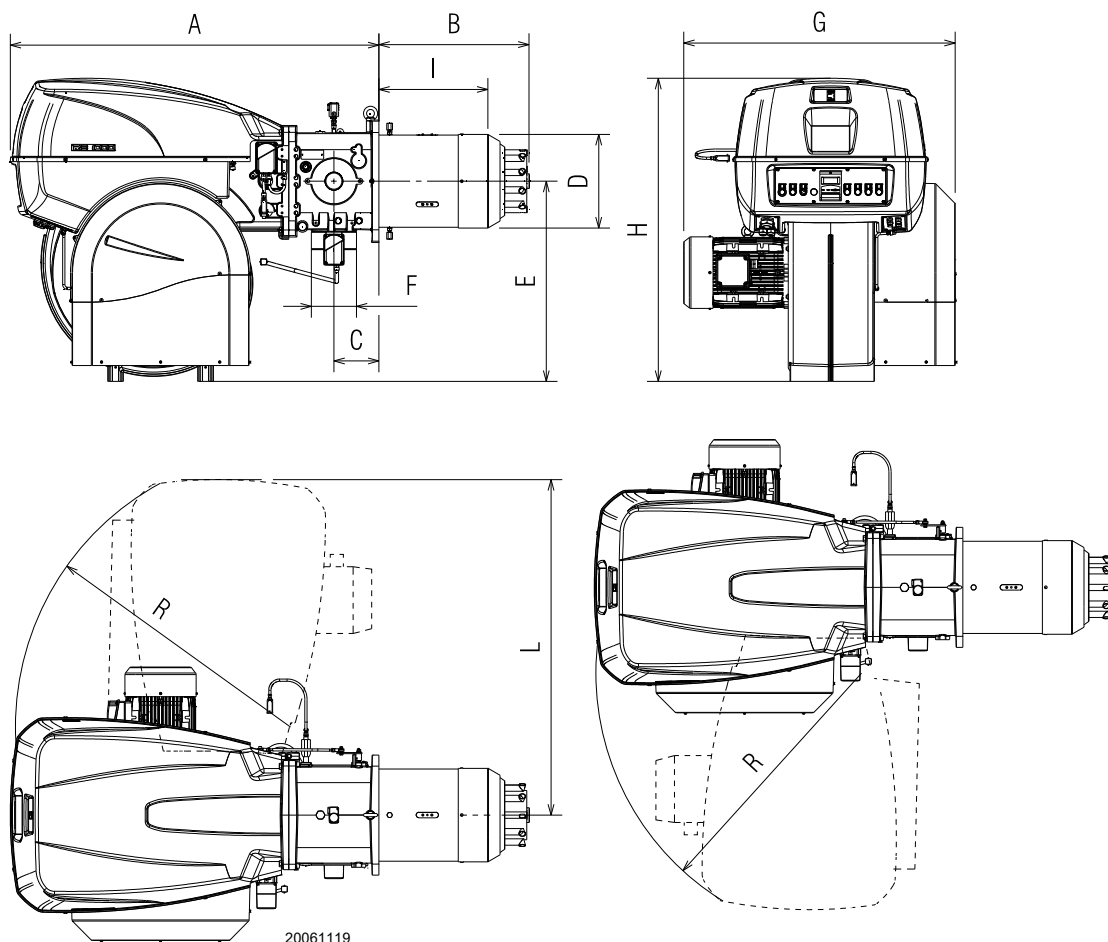

Fig. 1

mm	A	B	C	D	E	F	G	H	I	L	R
RS 1000/E BLU	1637	669	200	413	885	DN80	1206	1338	485	1493	1350
RS 1200/E BLU	1637	670	200	456	885	DN80	1250	1338	485	1493	1350

Tab. E

4.7 Campi di lavoro

La **POTENZA MASSIMA** va scelta entro l'area continua del diagramma (Fig. 2).

La **POTENZA MINIMA** non deve essere inferiore alla linea tratteggiata del diagramma:

RS 1000/E BLU = 4000 kW

RS 1200/E BLU = 5500 kW



Il campo di lavoro (Fig. 2) è stato ricavato alla temperatura ambiente di 20 °C, alla pressione barometrica di 1013 mbar (circa 0 m s.l.m.) e con la testa di combustione regolata come indicato a pag. 19.

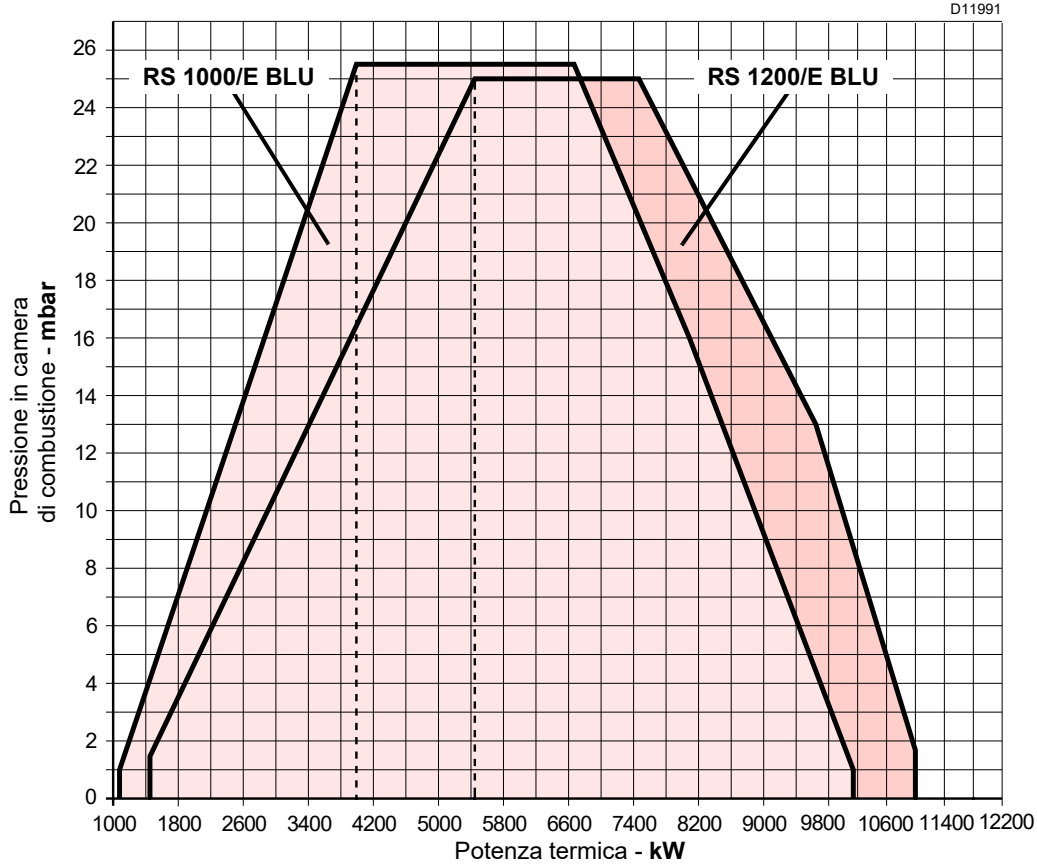

Fig. 2

4.8 Caldaia di prova

L'abbinamento bruciatore-caldaia non pone problemi se la caldaia è omologata CE e le dimensioni della sua camera di combustione sono vicine a quelle indicate dal diagramma (Fig. 3).

Se invece il bruciatore deve essere applicato ad una caldaia non omologata CE e/o con dimensioni della camera di combustione nettamente più piccole di quelle indicate dal diagramma, consultare i costruttori.

I campi di lavoro sono stati ricavati in speciali caldaie di prova, secondo la norma EN 676.

Riportiamo in Fig. 3 diametro e lunghezza della camera di combustione di prova.

Esempio:

Potenza 7000 kW - diametro 120 cm - lunghezza 6 m

RAPPORTO DI MODULAZIONE

Il rapporto di modulazione, ricavato in caldaie di prova secondo la norma EN 676, è di 7:1.

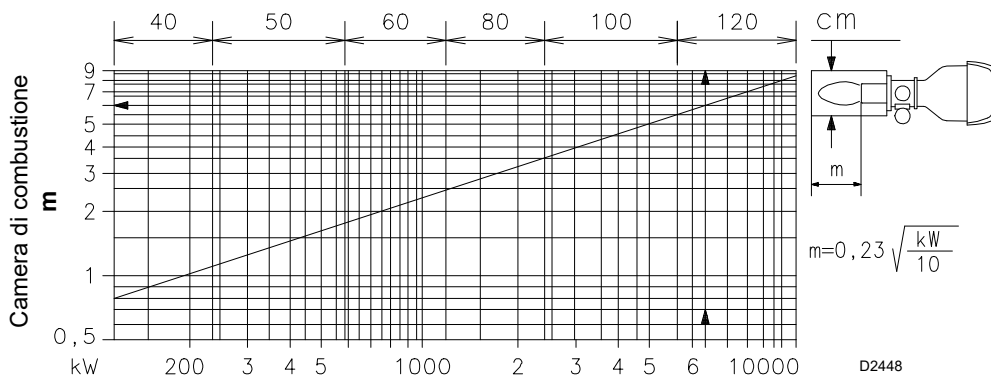

Fig. 3

4.9 Descrizione bruciatore

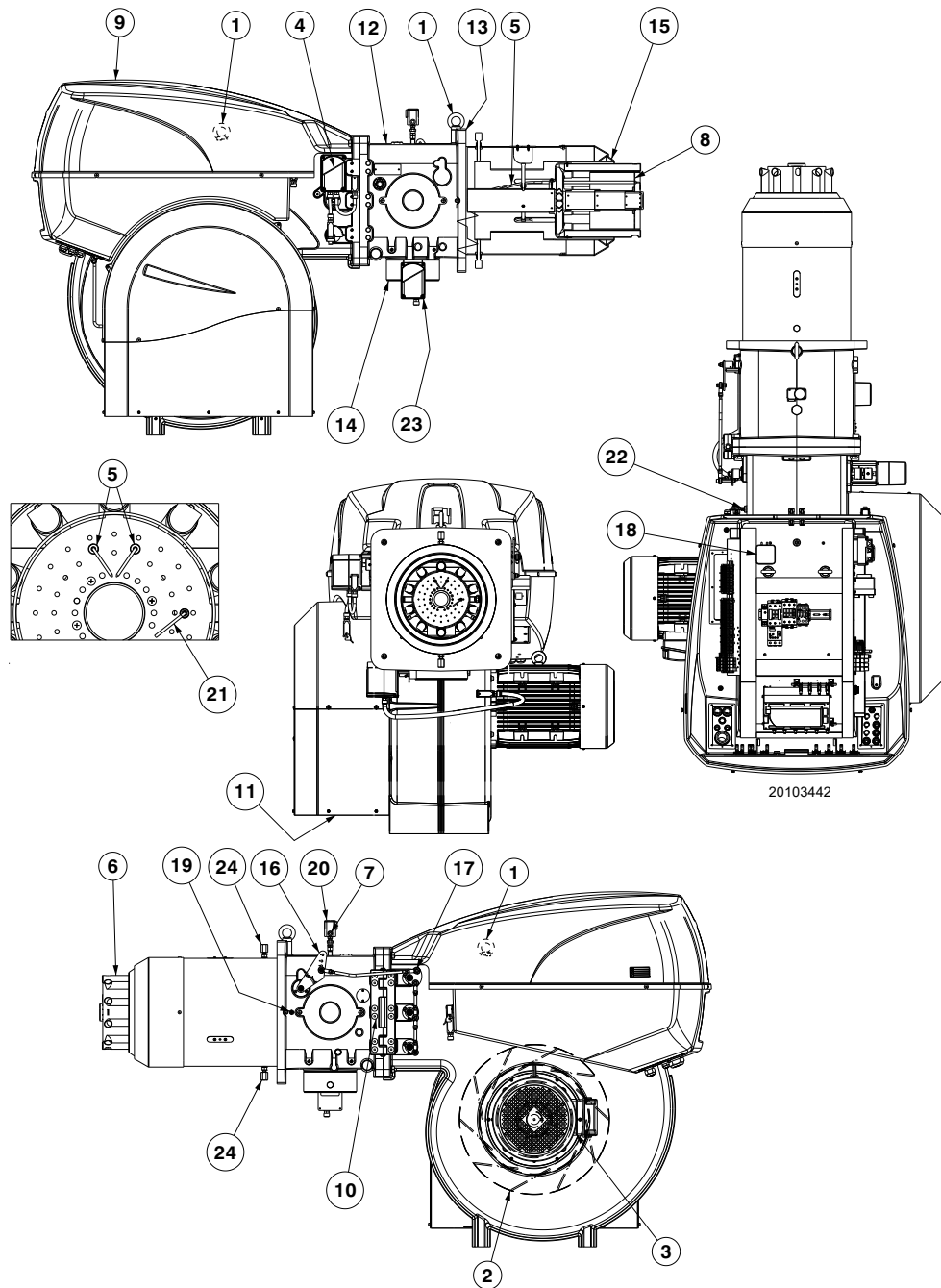

Fig. 4

- | | |
|---|---|
| <ul style="list-style-type: none"> 1 Anelli di sollevamento 2 Girante 3 Motore ventilatore 4 Servomotore serranda aria 5 Elettrodi 6 Testa di combustione 7 Presa di pressione gas testa di combustione 8 Disco di stabilità fiamma 9 Cofano quadro elettrico 10 Cerniera per apertura bruciatore 11 Ingresso aria ventilatore 12 Manicotto 13 Schermo per fissaggio alla caldaia 14 Regolatore gas 15 Otturatore 16 Leva per movimento testa di combustione 17 Leva per movimento serranda aria | <ul style="list-style-type: none"> 18 Pressostato aria (tipo differenziale) 19 Presa di pressione aria testa di combustione 20 Pressostato gas di massima con presa di pressione 21 Sonda ionizzazione 22 Presa di pressione per pressostato aria "+" 23 Servomotore farfalla gas 24 Viti di blocco dell'otturatore durante il trasporto (sostituirle con le viti M12x16 fornite a corredo). |
|---|---|



L'apertura del bruciatore può essere effettuata sia a destra che a sinistra senza vincoli dovuti al lato di alimentazione del combustibile.

A bruciatore chiuso la cerniera può essere riposizionata sul lato opposto.

4.10 Descrizione quadro elettrico

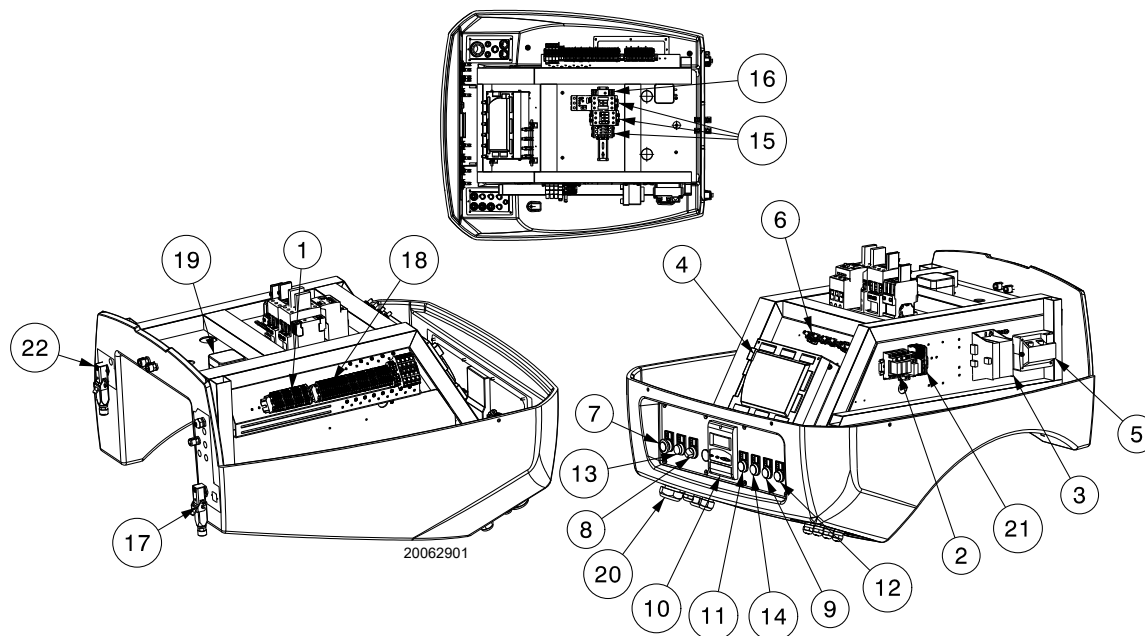

Fig. 5

- | | | | |
|----|--|----|---|
| 1 | Morsettiera per kits | 16 | Temporizzatore |
| 2 | Relè contatti puliti | 17 | Spina/Presa sensore fiamma |
| 3 | Trasformatore camma elettronica | 18 | Morsettiera alimentazione principale |
| 4 | Apparecchiatura elettronica | 19 | Pressostato aria |
| 5 | Trasformatore d'accensione | 20 | Passaggio cavi di alimentazione, collegamenti esterni e kit |
| 6 | Morsetti per schermatura | 21 | Fusibile circuiti ausiliari |
| 7 | Pulsante di stop | 22 | Spina/Presa servomotore |
| 8 | Selettore spento-automatico | | |
| 9 | Segnalazione luminosa valvola combustibile principale aperta | | |
| 10 | Display AZL | | |
| 11 | Segnalazione luminosa presenza rete | | |
| 12 | Segnalazione luminosa blocco motore ventilatore | | |
| 13 | Segnalazione luminosa blocco bruciatore e pulsante di sblocco | | |
| 14 | Segnalazione richiesta calore | | |
| 15 | Contattore e relè termico motore ventilatore, avviatore stella/triangolo | | |

NOTA

Vi sono due possibilità di blocco del bruciatore:

- **Blocco apparecchiatura:** l'accensione del pulsante 13)(Fig. 5) (**led rosso**) avverte che il bruciatore è in blocco. Per sbloccare premere il pulsante 13)(Fig. 5).
- **Blocco motori:** per sbloccare premere il pulsante del relativo relè termico.

4.11 Materiale a corredo

Guarnizione per flangia rampa gas	N. 1
Schermo termico	N. 1
Viti M12x16	N. 2
Viti M16x70 per fissare la flangia gas	N. 8
Viti M20x70 per fissare la flangia del bruciatore alla caldaia	N. 4
Pressostato (per controllo di tenuta)	N. 1
Kit passacavi per ingresso collegamenti elettrici opzionali	N. 1
Istruzioni	N. 1
Catalogo ricambi	N. 1

4.12 Apparecchiatura di controllo del rapporto aria/combustibile (LMV51...)

Note importanti



ATTENZIONE

Per evitare infortuni, danni materiali o ambientali, attenersi alle seguenti prescrizioni!

L'apparecchiatura LMV51... è un dispositivo di sicurezza! Evitare di aprirla, modificarla o forzarne il funzionamento. Riello S.p.A. non si assume alcuna responsabilità per eventuali danni dovuti a interventi non autorizzati!

Rischio di esplosione!

Una configurazione errata può provocare sovralimentazione di combustibile, con conseguenti rischi di esplosione! Gli operatori devono essere consapevoli che un'impostazione errata dell'apparecchiatura di visualizzazione e funzionamento AZL5... e delle posizioni degli attuatori del combustibile e/o dell'aria può creare condizioni di pericolo durante il funzionamento del bruciatore.

- Tutti gli interventi (operazioni di montaggio, installazione e assistenza, ecc.) devono essere realizzati da personale qualificato.
- Prima di effettuare modifiche al cablaggio nella zona di collegamento dell'apparecchiatura LMV5..., isolare completamente l'impianto dall'alimentazione di rete (separazione omipolare). Verificare che l'impianto non sia in tensione e che non possa essere inavvertitamente riavviato. In caso contrario, sussistono rischi di folgorazione.
- La protezione contro i rischi di folgorazione sull'apparecchiatura LMV5... e su tutti i componenti elettrici collegati si ottiene mediante un corretto montaggio.
- Prima di ogni intervento (operazioni di montaggio, installazione e assistenza, ecc.), verificare che il cablaggio sia in ordine e che i parametri siano correttamente impostati, quindi effettuare i controlli di sicurezza.
- Cadute e impatti possono influire negativamente sulle funzioni di sicurezza.
In tal caso, l'apparecchiatura non deve essere messa in funzione, anche se non presenta danni evidenti.
- In modalità di programmazione, il controllo della posizione degli attuatori e del VSD (che controlla il dispositivo elettronico di controllo del rapporto combustibile / aria) è diverso dal controllo in modalità di funzionamento automatico.
Come per il funzionamento automatico, gli attuatori vengono guidati insieme verso le posizioni richieste e, se un attuatore non raggiunge la posizione desiderata, vengono effettuate delle correzioni fino all'effettivo raggiungimento di quella posizione. Tuttavia, diversamente da quanto avviene nel funzionamento automatico, non esistono limiti di tempo a queste azioni correttive.
Gli altri attuatori mantengono le loro posizioni fino a quando tutti gli attuatori hanno raggiunto la corretta posizione.
Questo è di fondamentale importanza per l'impostazione del sistema di controllo del rapporto combustibile/aria.
Durante la programmazione delle curve del rapporto combustibile/aria, il tecnico preposto alla regolazione dell'impianto deve costantemente monitorare la qualità del processo di combustione (p.e. mediante un analizzatore di fumi).
Inoltre, se i livelli di combustione sono insoddisfacenti o in presenza di situazioni pericolose, il tecnico di messa in servizio deve essere pronto a intervenire di conseguenza (p.e. spegnendo manualmente).

Per la sicurezza e l'affidabilità del sistema LMV5..., attenersi anche alle seguenti istruzioni:

- evitare condizioni che possano favorire la formazione di condensa e di umidità. In caso contrario, prima di riaccendere, verificare che l'apparecchiatura sia completamente e perfettamente asciutta!

- Evitare l'accumulo di cariche elettrostatiche che, al contatto, possono danneggiare i componenti elettronici dell'apparecchiatura.



D9301

Fig. 6

Struttura meccanica

L'apparecchiatura LMV5... è un sistema di controllo dei bruciatori basato su microprocessore e dotato di componenti per la regolazione e la supervisione di bruciatori ad aria soffiata di media e grande capacità.

Nell'apparecchiatura di base del sistema LMV5... sono integrati i seguenti componenti:

- Dispositivo di regolazione del bruciatore con sistema di controllo della tenuta delle valvole gas
- Dispositivo elettronico di controllo del rapporto combustibile / aria con un massimo di 4 (LMV51...) o 6 (LMV52...) attuatori
- Regolatore PID di temperatura/pressione (controllo di carico) opzionale
- Modulo VSD opzionale Struttura meccanica

Note di installazione

- Verificare che i collegamenti elettrici, all'interno della caldaia siano conformi alle normative di sicurezza nazionali e locali.
- Non confondere i conduttori in tensione e quelli neutri.
- Accertarsi che i passacavi dei cavi collegati siano conformi agli standard applicabili (p.e. DIN EN 60730 e DIN EN 60 335).
- Verificare che i fili giuntati non possano venire a contatto con i morsetti adiacenti. Utilizzare terminali adeguati.
- Disporre i cavi di accensione ad alta tensione separatamente, alla maggiore distanza possibile dall'apparecchiatura e dagli altri cavi
- Il costruttore del bruciatore deve proteggere con terminali ciechi i morsetti AC 230 V non utilizzati (v. le sezioni Fornitori di elementi accessori).
- Durante il cablaggio dell'unità, fare in modo che i cavi della tensione di rete AC 230 V seguano un percorso separato da quello dei cavi a bassissima tensione, per evitare rischi di folgorazione.

Collegamento elettrico del rilevatore fiamma

È importante che la trasmissione dei segnali sia praticamente esente da disturbi e perdite:

- Separare sempre i cavi del rilevatore dagli altri cavi:

– La reattanza capacitiva della linea riduce la grandezza del segnale di fiamma.

– Utilizzare un cavo a parte.

- Rispettare le lunghezze ammesse per i cavi.

Dati tecnici

Apparecchiatura di base LMV51...	Tensione di rete	AC 230 V -15 % / +10 %
	Frequenza di rete	50 / 60 Hz ±6 %
	Assorbimento di potenza	< 30 W (normale)
	Classe di sicurezza	I, con componenti conformi a II e III secondo DIN EN 60730-1
Carico sui morsetti di "Ingresso"	Fusibile unità F1 (internamente)	6,3 AT
	Fusibile primario di rete perm. (esternamente)	Max. 16 AT
	Sottotensione	
	<ul style="list-style-type: none"> • Spegnimento di sicurezza dalla posizione di funzionamento a tensione di rete < AC 186 V • Riavviamento al rialzo della tensione di rete > AC 188 V 	
Pompa olio / frizione magnetica (tensione nominale)	Corrente nominale	2A
	Fattore di potenza	cosφ > 0,4
	Valvola di prova pressostato aria (tensione nominale)	
<ul style="list-style-type: none"> • Corrente nominale 0.5A • Fattore di potenza cosφ > 0,4 		
Carico sui morsetti di "Uscita"	Carico totale sui contatti:	
	• Tensione di rete	AC 230 V -15 % / +10 %
	• Corrente di ingresso totale dell'unità (circuito di sicurezza) carico sui contatti dovuto a:	Max. 5 A
	- Contattore motore ventilatore	
	- Trasformatore di accensione	
	- Valvola	
	- Pompa olio / frizione magnetica	
	Carico su un contatto semplice:	
	Contattore motore ventilatore (tensione nominale)	
	<ul style="list-style-type: none"> • Corrente nominale 1A • Fattore di potenza cosφ > 0,4 	
Uscita allarmi (tensione nominale)		
<ul style="list-style-type: none"> • Corrente nominale 1A • Fattore di potenza cosφ > 0,4 		
Trasformatore di accensione (tensione nominale)		
<ul style="list-style-type: none"> • Corrente nominale 2A • Fattore di potenza cosφ > 0,2 		
Valvola gas combustibile (tensione nominale)		
<ul style="list-style-type: none"> • Corrente nominale 2A • Fattore di potenza cosφ > 0,4 		
Olio valvola combustibile (tensione nominale)		
<ul style="list-style-type: none"> • Corrente nominale 1A • Fattore di potenza cosφ > 0,4 		
Lunghezza cavi	Linea principale	Max. 100 m (100 pF/m)
Condizioni ambientali	Funzionamento	DIN EN 60721-3-3
	Condizioni climatiche	Classe 3K3
	Condizioni meccaniche	Classe 3M3
	Campo di temperatura	-20...+60 °C
	Umidità	< 95% UR

Tab. F

4.13 Servomotore

Note importanti



ATTENZIONE

Per evitare infortuni, danni materiali o ambientali, è opportuno attenersi alle seguenti prescrizioni!

Evitare di aprire, modificare o forzare gli attuatori.

- Tutti gli interventi (operazioni di montaggio, installazione e assistenza, ecc.) devono essere realizzati da personale qualificato.
- Prima di effettuare modifiche al cablaggio nella zona di collegamento del sistema SQM4..., isolare completamente il dispositivo di controllo del bruciatore dall'alimentazione di rete (separazione omipolare).
- Per evitare rischi di folgorazione, proteggere adeguatamente i morsetti di collegamento e fissare correttamente la mantellatura.
- Verificare che il cablaggio sia in ordine.
- Cadute e impatti possono influire negativamente sulle funzioni di sicurezza. In tal caso, l'unità non deve essere messa in funzione, anche se non presenta danni evidenti.

Note di montaggio

- Verificare il rispetto delle norme di sicurezza nazionali applicabili.
- Il collegamento tra l'albero di comando dell'attuatore e l'elemento di controllo deve essere rigido, senza gioco meccanico.
- Per evitare il carico eccessivo dei cuscinetti a causa dei mozzi rigidi, è consigliabile l'uso di frizioni di compensazione senza gioco meccanico (p.e. frizioni a soffietto metallico).

Note di installazione

- Disporre i cavi di accensione ad alta tensione separatamente, alla maggiore distanza possibile dall'apparecchiatura e dagli altri cavi.
- Per evitare rischi di folgorazione, verificare che la sezione AC 230 V dell'unità SQM4... sia perfettamente separata dalla sezione funzionale a bassa tensione.
- La coppia statica è ridotta quando l'alimentazione elettrica dell'attuatore è spenta.
- Durante gli interventi di cablaggio o le operazioni di configurazione, la mantellatura può essere rimossa solo per brevi periodi di tempo. In tali occasioni, evitare l'introduzione di polvere o sporczia all'interno dell'attuatore.
- L'attuatore contiene una scheda a circuito stampato con componenti sensibili alle ESD.
- Il lato superiore della scheda è protetto contro il contatto diretto. Questa protezione non deve essere rimossa! Il lato inferiore della scheda non deve essere toccato.



ATTENZIONE

Durante la manutenzione o la sostituzione degli attuatori, prestare attenzione a non invertire i connettori.

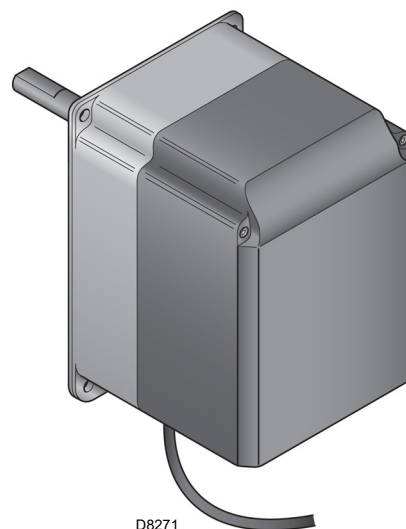

Fig. 7

Dati tecnici

Tensione di esercizio	AC 2 x 12 V attraverso il cavo di collegamento all'unità di base o un trasformatore separato
Classe di sicurezza	bassissima tensione con isolamento di sicurezza dalla tensione di rete
Assorbimento di potenza	
– SQM45...	9...15 VA
– SQM48...	26...34 VA
Indice di protezione	conforme EN 60 529, IP 54, con passacavi adeguati
Collegamento cavi	RAST3, 5 connettori
Senso di rotazione	- antiorario (standard) - orario (rotazione inversa)
Coppia nominale (max)	
– SQM45...	3 Nm
– SQM48...	20 Nm
Coppia statica (max)	
– SQM45...	1,5 Nm
– SQM48...	20 Nm
Tempo di funzionamento (min.) per 90°	
– SQM45...	10 s.
– SQM48...	30 s.
Peso	
– SQM45...	1 kg circa
– SQM48...	1,6 kg circa
Condizioni ambientali:	
Funzionamento	DIN EN 60 721-3-3
Condizioni climatiche	Classe 3K3
Condizioni meccaniche	Classe 3M3
Campo di temperatura	-20...+60 °C
Umidità	< 95% UR

Tab. G

5 Installazione

5.1 Note sulla sicurezza per l'installazione

Dopo avere effettuato un'accurata pulizia tutt'intorno all'area destinata all'installazione del bruciatore ed avere provveduto ad una corretta illuminazione dell'ambiente, procedere con le operazioni di installazione.



Tutte le operazioni di installazione, manutenzione e smontaggio devono assolutamente essere eseguite con rete elettrica staccata.



L'installazione del bruciatore deve essere effettuata da personale abilitato, secondo quanto riportato nel presente manuale ed in conformità alle norme e disposizioni di legge vigenti.



L'aria comburente presente in caldaia deve essere priva di miscele pericolose (es: cloruro, fluoruro, alogeno); se presenti, si raccomanda di effettuare ancora più frequentemente pulizia e manutenzione.

5.2 Movimentazione

L'imballo del bruciatore è comprensivo di pedana in legno, è possibile quindi movimentare il bruciatore, quando è ancora imballato, con carrello transpallet o carrello elevatore a forche.



Le operazioni di movimentazione del bruciatore possono essere molto pericolose se non effettuate con la massima attenzione: allontanare i non addetti; verificare l'integrità e l'idoneità dei mezzi a disposizione.

Ci si deve accertare inoltre che la zona in cui si agisce, sia sgombra e che vi sia uno spazio di fuga sufficiente, cioè, una zona libera e sicura, in cui potersi spostare rapidamente qualora il bruciatore cadesse.

Durante la movimentazione tenere il carico a non più di 20-25 cm da terra.



Dopo avere posizionato il bruciatore nelle vicinanze dell'installazione, smaltire correttamente tutti i residui dell'imballo differenziando le vari tipologie di materiali.



Prima di procedere con le operazioni di installazione, effettuare un'accurata pulizia tutt'intorno all'area destinata all'installazione del bruciatore.

5.3 Controlli preliminari

Controllo della fornitura



Dopo aver tolto ogni imballaggio assicurarsi dell'integrità del contenuto. In caso di dubbio non utilizzare il bruciatore e rivolgersi al fornitore.



Gli elementi dell'imballaggio (gabbia di legno o scatola di cartone, chiodi, graffe, sacchetti di plastica ecc.) non devono essere abbandonati in quanto potenziali fonti di pericolo ed inquinamento, ma vanno raccolti e depositati in luogo predisposto allo scopo.

Controllo delle caratteristiche del bruciatore

Controllare la targhetta di identificazione del bruciatore (Fig. 8), nella quale sono riportati:

- A il modello del bruciatore;
 - B il tipo del bruciatore;
 - C l'anno di costruzione criptografato;
 - D il numero di matricola;
 - E i dati di alimentazione elettrica e il grado di protezione;
 - F la potenza elettrica assorbita;
 - G i tipi di gas di utilizzo e le relative pressioni di alimentazione;
 - H i dati di potenza minima e massima possibili del bruciatore (vedere Campo di lavoro)
- Attenzione.** La potenza del bruciatore deve rientrare nel campo di lavoro della caldaia;
- I la categoria dell'apparecchio/paesi di destinazione.

RBL	A	B	C
D	E		F
GAS-KAASU	<input checked="" type="checkbox"/>	G	H
GAZ-AEPIO		G	H
I			RIELLO SpA I37045 Legnago (VR)
			CE

D10411

Fig. 8



La manomissione, l'asportazione, la mancanza della targhetta del bruciatore o quant'altro non permettono la sicura identificazione del bruciatore e rendono difficoltosa qualsiasi operazione di installazione e manutenzione

5.4 Posizione di funzionamento



ATTENZIONE

- Il bruciatore è predisposto esclusivamente per il funzionamento nelle posizioni **1** e **4** (Fig. 9).
- L'installazione **1** è da preferire in quanto è l'unica che consente la manutenzione come descritto di seguito in questo manuale.
- Le installazioni **2** e **3** consentono il funzionamento ma rendono meno agibili le operazioni di manutenzione e di ispezione della testa di combustione.



PERICOLO

- Ogni altro posizionamento è da ritenersi compromissorio per il buon funzionamento dell'apparecchio.
- L'installazione **5** è vietata per motivi di sicurezza.

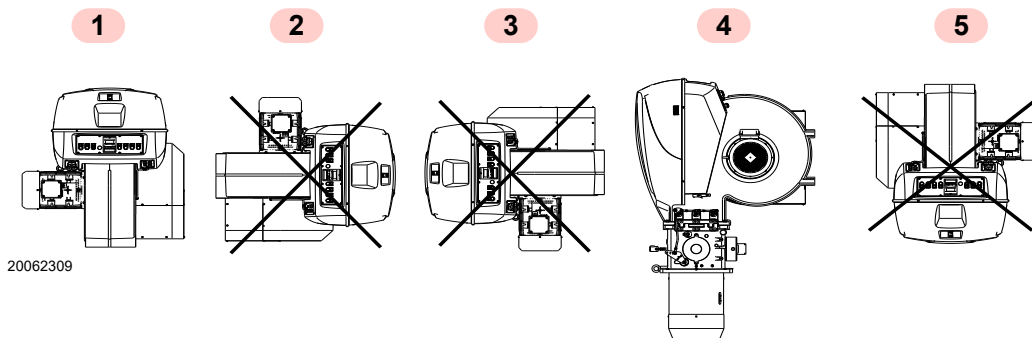

Fig. 9

5.5 Rimozione viti di blocco dell'otturatore



ATTENZIONE

Prima di montare il bruciatore sulla caldaia rimuovere le viti e i dadi 1)-2)(Fig. 10).
Sostituirli con le viti 3) M12x16 fornite a corredo.

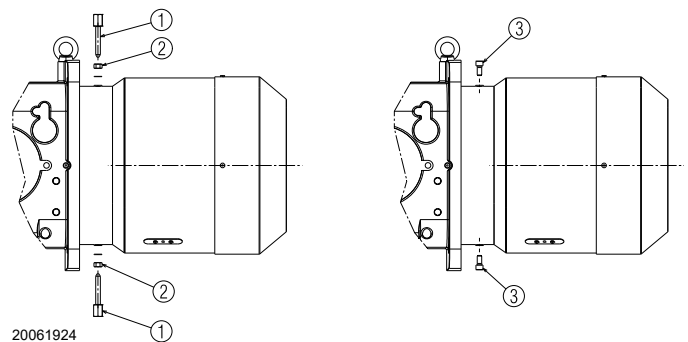

Fig. 10

5.6 Predisposizione della caldaia

5.6.1 Foratura della piastra caldaia

Forare la piastra di chiusura della camera di combustione come in Fig. 11.

La posizione dei fori filettati può essere tracciata utilizzando lo schermo termico a corredo del bruciatore.

5.6.2 Lunghezza boccaglio

La lunghezza del boccaglio va scelta secondo le indicazioni del costruttore della caldaia e, in ogni caso, deve essere maggiore dello spessore della porta della caldaia, completa di refrattario.

Per le caldaie con giro dei fumi anteriore 1)(Fig. 12), o con camera ad inversione di fiamma, eseguire una protezione in materiale refrattario 5), tra refrattario caldaia 2) e boccaglio 4).

La protezione deve consentire al boccaglio di essere estratto.

Per le caldaie con il frontale raffreddato ad acqua non è necessario il rivestimento refrattario 2)-5)(Fig. 12), se non vi è espressa richiesta del costruttore della caldaia.

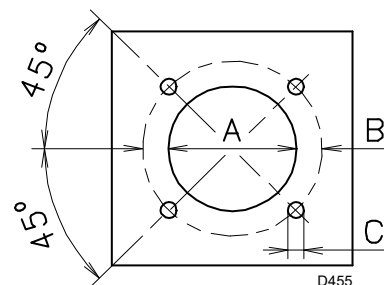

Fig. 11

mm	A	B	C
RS 1000/E BLU	460	608	M 20
RS 1200/E BLU	500	608	M 20

Tab. H

5.7 Fissaggio del bruciatore alla caldaia



Predisporre un adeguato sistema di sollevamento agganciandosi agli anelli 3)(Fig. 12).



ATTENZIONE

La tenuta bruciatore-caldaia deve essere ermetica.

- Infilare la protezione termica data a corredo sul boccaglio 4).
- Infilare tutto il bruciatore sul foro caldaia, precedentemente predisposto, come in Fig. 11, e fissare con le viti date a corredo.

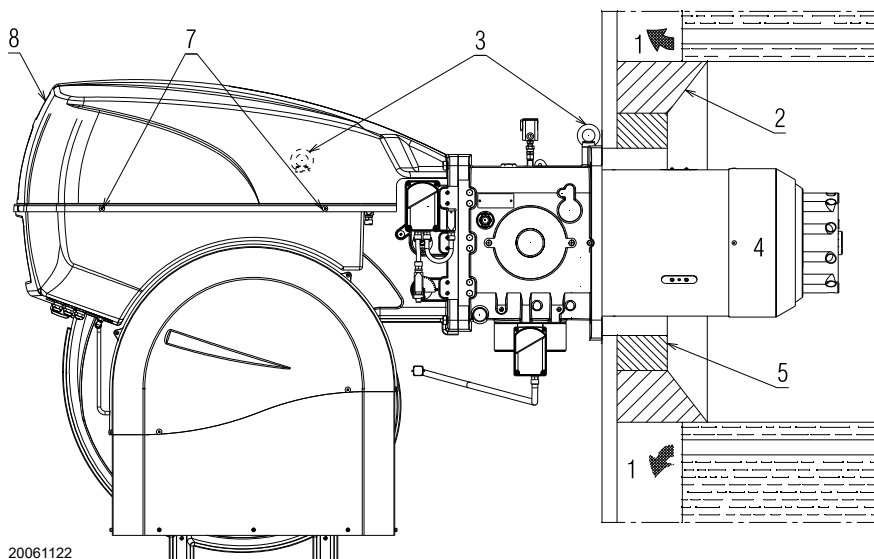

20061122

Fig. 12

5.8 Accessibilità parte interna testa

Per accedere alla parte interna della testa di combustione (Fig. 13) procedere come segue:

- scollegare presa del servomotore gas 1);
- scollegare il levismo del movimento della testa 2);
- scollegare il collegamento al pressostato gas;
- svitare le 4 viti di fissaggio 3);
- aprire il bruciatore parzialmente (circa 150 mm) sulla cerniera;

- sganciare i cavi degli elettrodi 4) e della sonda ionizzazione;
- aprire il bruciatore completamente;
- togliere la vite/presa pressione gas 5) della testa;
- estrarre la parte interna della testa 6).



Fare attenzione alla possibile fuoriuscita di alcune gocce di combustibile durante la fase di svitamento.

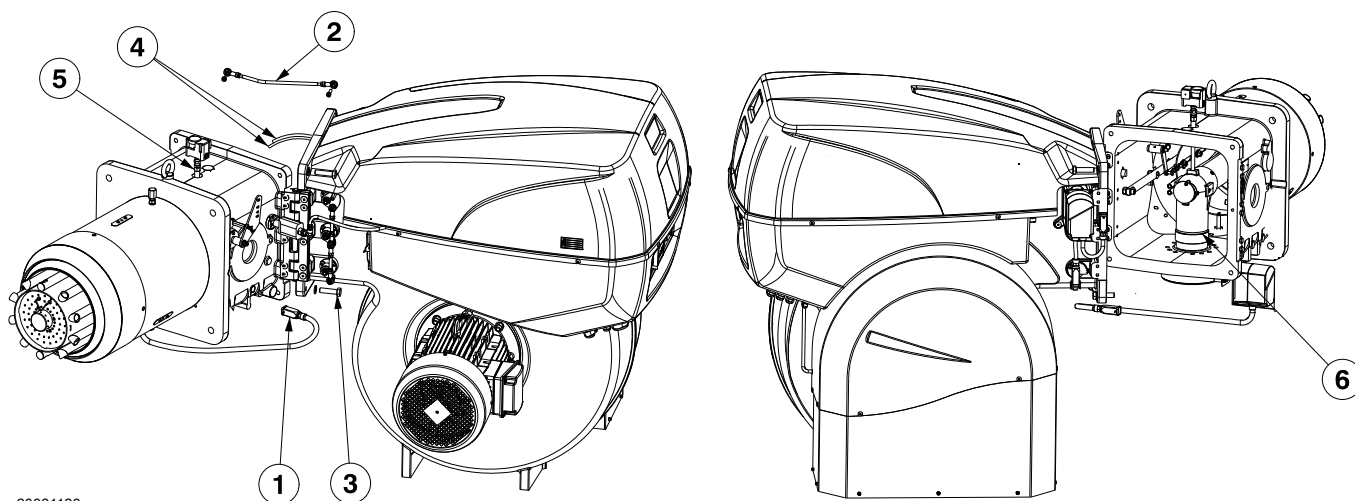

20061123

Fig. 13

5.9 Posizionamento elettrodi e sonda ionizzazione



Posizionare gli elettrodi e dalla sonda ionizzazione rispettando le dimensioni indicate in Fig. 14.

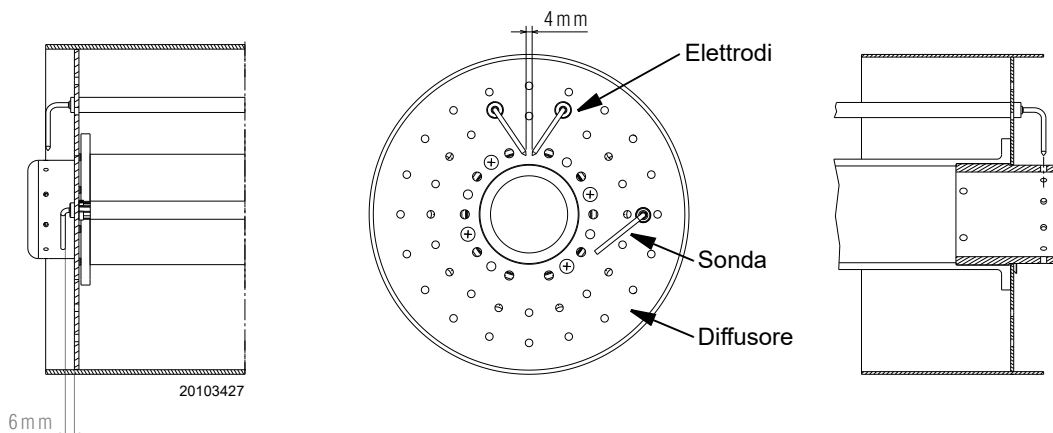

Fig. 14

5.10 Regolazione testa di combustione

Il servomotore serranda aria 4)(Fig. 4), oltre a variare la portata d'aria in funzione della richiesta di potenza, attraverso un levismo varia la regolazione della testa di combustione.

Questo sistema permette una regolazione ottimale anche al minimo del campo di lavoro. A parità di rotazione del servomotore, è possibile variare l'apertura della testa di combustione spostando il tirante sui fori (5-6-7-8-10)(Fig. 15).

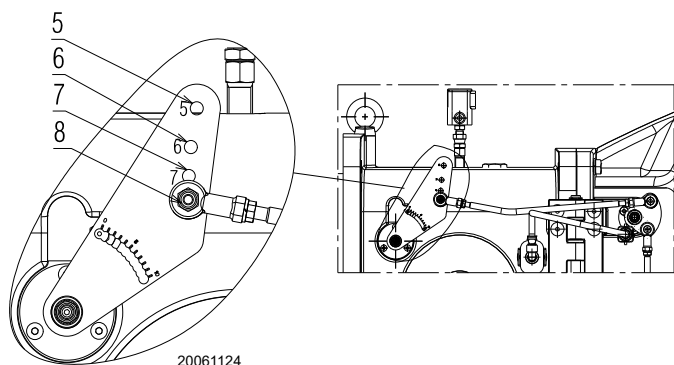

Fig. 15

La scelta del foro da utilizzare si determina in base alla potenza massima richiesta, come illustrato in Tab. I.

In fabbrica la regolazione viene predisposta per la corsa massima (foro 10, Fig. 15).

		Potenza (kW)	
		Da	A
RS 1000	5	1100	4000
	5	4000	6600
	8	6600	8100
	10	8100	10100
RS 1200	5	1500	5500
	5	5500	7500
	6	7500	9650
	10	9650	11100

Tab. I



ATTENZIONE

I tubi del gas lasciano la fabbrica tarati a tacca 1. La regolazione illustrata in Fig. 16 consente di orientare nella posizione ottimale i tubi del gas in funzione dell'applicazione sulla quale il bruciatore è installato (es. caldaie con camera ad inversione di fiamma).

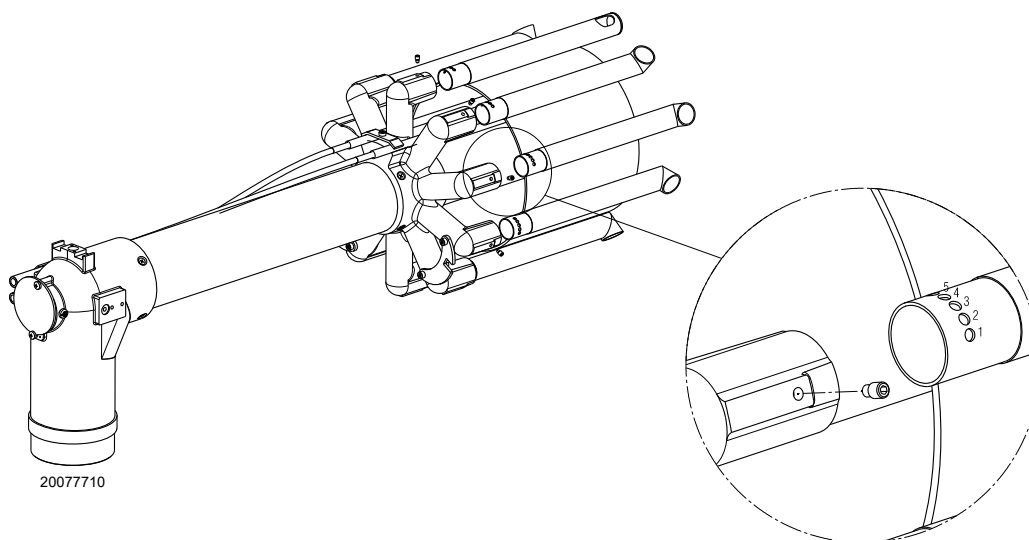

Fig. 16

5.11 Alimentazione gas



Rischio di esplosione a causa di fuoriuscita di combustibile in presenza di fonte infiammabile.

Precauzioni: evitare urti, attriti, scintille, calore.

Verificare la chiusura del rubinetto di intercettazione del combustibile, prima di effettuare qualsiasi tipo di intervento sul bruciatore.



ATTENZIONE

L'installazione della linea di alimentazione del combustibile deve essere effettuata da personale abilitato, in conformità alle norme e disposizioni di legge vigenti.

5.11.1 Linea alimentazione gas

Legenda (Fig. 17 - Fig. 18 - Fig. 19 - Fig. 20)

- 1 Condotto arrivo del gas
- 2 Valvola manuale
- 3 Giunto antivibrante
- 4 Manometro con rubinetto a pulsante
- 5 Filtro
- 6A Comprende:
 - filtro
 - valvola di funzionamento
 - valvola di sicurezza
 - regolatore di pressione
- 6B Comprende:
 - valvola di funzionamento
 - valvola di sicurezza
 - regolatore di pressione
- 6C Comprende:
 - valvola di sicurezza
 - valvola di funzionamento
- 6D Comprende:
 - valvola di sicurezza
 - valvola di funzionamento
- 7 Pressostato gas di minima
- 8 Controllo di tenuta, fornito come accessorio od integrato, in funzione del codice rampa gas. Secondo la norma EN 676 il controllo di tenuta è obbligatorio per i bruciatori con potenza massima superiore a 1200 kW.
- 9 Guarnizione, solo per versioni "flangiato"
- 10 Regolatore di pressione
- 11 Adattatore rampa-bruciatore, fornito a parte
- P2 Pressione a monte delle valvole/regolatore
- P3 Pressione a monte del filtro
- L Rampa gas, fornita a parte
- L1 A cura dell'installatore



ATTENZIONE

Per applicazioni conformi alla Direttiva Apparecchi a Pressione PED 2014/68/UE, l'installatore è tenuto a prevedere l'uso dei:

- dispositivi adatti per lo scarico e la ventilazione, come indicato nella clausola K.10 della norma DIN EN 676;

- dispositivi di controllo di tenuta come indicato nella clausola K.14.4 della norma DIN EN 676.

MBC "filettato"

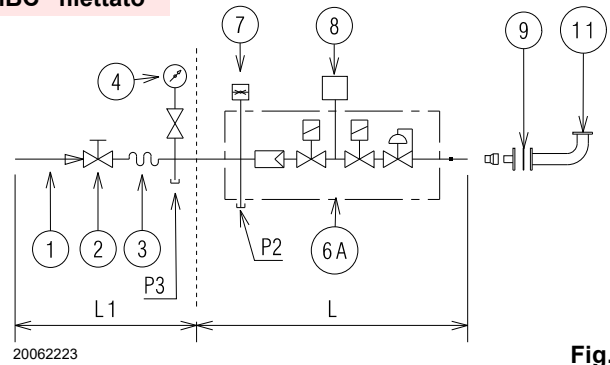

Fig. 17

MBC "flangiato" - VGD

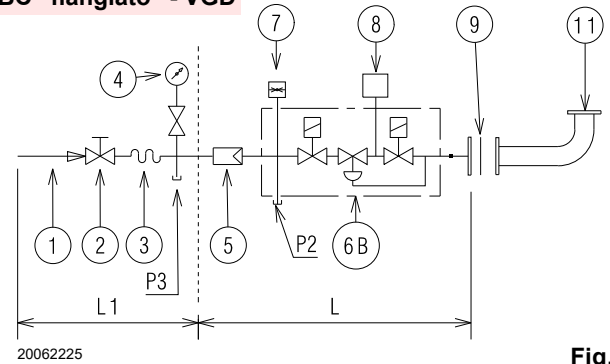

Fig. 18

DMV "flangiato o filettato"

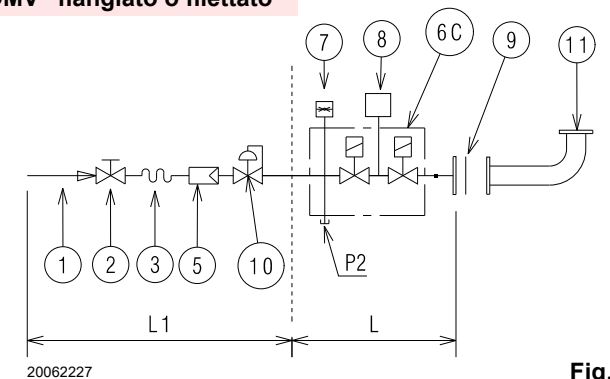

Fig. 19

CB "flangiato o filettato"

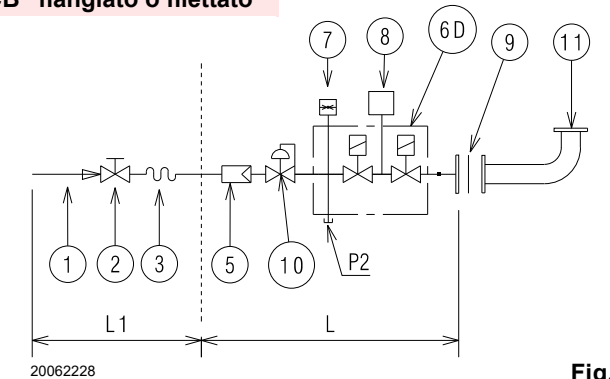

Fig. 20

5.11.2 Rampa gas

È omologata secondo norma EN 676 e viene fornita separatamente dal bruciatore.

5.11.3 Installazione rampa gas



PERICOLO

Togliere l'alimentazione elettrica, agendo sull'interruttore generale dell'impianto.



Controllare che non vi siano fughe di gas.



Prestare attenzione nella movimentazione della rampa: pericolo di schiacciamento degli arti.



Assicurarsi la corretta installazione della rampa gas, verificando che non vi siano perdite di combustibile.



L'operatore deve utilizzare l'attrezzatura necessaria nello svolgimento dell'attività di installazione.

La rampa del gas è predisposta per essere collegata al bruciatore tramite la flangia 1)(Fig. 21).

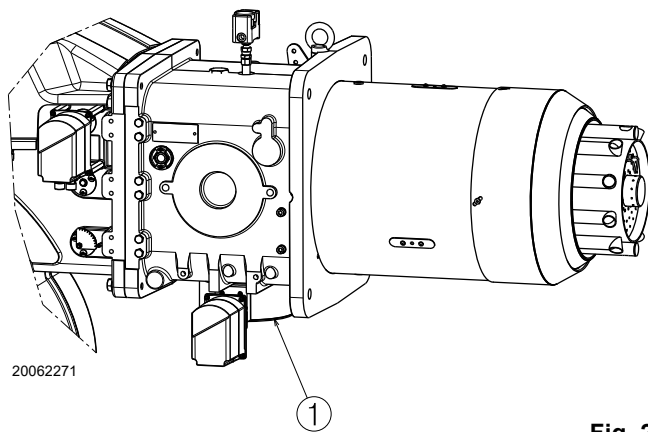

20062271

Fig. 21



ATTENZIONE

I dati di potenza termica e pressione gas in testa sono riferiti a funzionamento con farfalla gas tutta aperta (90°).

5.11.4 Pressione gas

La Tab. J indica le perdite di carico della testa di combustione e della farfalla gas in funzione della potenza di esercizio del bruciatore.

	kW	1 Δp (mbar)		2 Δp (mbar)	
		G 20	G 25	G 20	G 25
RS 1000/E BLU	4000	9,9	14,4	1,2	1,7
	4500	13,0	18,8	1,5	2,2
	5000	16,0	23,2	1,8	2,7
	5500	19,1	27,6	2,2	3,3
	6000	22,1	32,0	2,6	3,9
	6500	25,2	36,3	3,1	4,6
	7000	28,9	41,6	3,6	5,3
	7500	32,9	47,2	4,1	6,1
	8000	36,9	52,7	4,7	7,0
	8500	41,5	59,4	5,3	7,9
	9000	46,4	66,3	5,9	8,8
9500	51,2	73,3	6,6	9,8	
10000	56,0	80,2	7,3	10,9	
10100	57,0	81,6	7,5	11,1	
RS 1200/E BLU	5500	18,2	26,6	2,2	3,3
	6000	22,1	32,1	2,6	3,9
	6500	26,0	37,6	3,1	4,6
	7000	29,9	43,2	3,6	5,3
	7500	33,8	48,7	4,1	6,1
	8000	38,6	55,4	4,7	7,0
	8500	43,4	62,1	5,3	7,9
	9000	48,2	68,8	6,0	8,8
	9500	53,1	75,5	6,6	9,8
	10000	58,6	83,1	7,4	10,9
	10500	64,4	91,0	8,1	12,0
11000	70,2	99,0	8,9	13,2	
11100	71,4	100,6	9,1	13,4	

Tab. J

I valori riportati nella Tab. J si riferiscono a:

- Gas naturale G 20 PCI 9,45 kWh/Sm³ (8,2 Mcal/Sm³)
- Gas naturale G 25 PCI 8,13 kWh/Sm³ (7,0 Mcal/Sm³)

Colonna 1

Perdita di carico testa di combustione.

Pressione del gas misurata alla presa 1)(Fig. 22), con:

- camera di combustione a 0 mbar;
- bruciatore funzionante alla potenza massima di modulazione;
- testa di combustione regolata come a pag. 19.

Colonna 2

Perdita di carico farfalla gas 2)(Fig. 22) con apertura massima: 90°.

Per conoscere la potenza approssimativa alla quale sta funzionando il bruciatore:

- sottrarre dalla pressione del gas alla presa 1)(Fig. 22) la pressione in camera di combustione.
- Trovare nella Tab. J relativa al bruciatore desiderato, il valore di pressione più vicino al risultato della sottrazione.
- Leggere sulla sinistra la potenza corrispondente.

Esempio RS 1200/E BLU con gas naturale G20:

Funzionamento alla potenza massima di modulazione

Pressione del gas alla presa 1)(Fig. 22) = 58,2 mbar

Pressione in camera di combustione = 10 mbar

58,2 - 10 = 48,2 mbar

Alla pressione 48,2 mbar, colonna 1, corrisponde nella Tab. J una potenza di 9000 kW.

Questo valore serve come prima approssimazione; la portata effettiva va misurata al contatore.

Per conoscere invece la pressione del gas necessaria alla presa 1)(Fig. 22), fissata la potenza massima di modulazione alla quale si desidera funzioni il bruciatore:

- trovare nella Tab. J relativa al bruciatore considerato il valore di potenza più vicino al valore desiderato.
- Leggere sulla destra, colonna 1, la pressione alla presa 1)(Fig. 22).
- Sommare a questo valore la presunta pressione in camera di combustione.

Esempio RS 1200/E BLU con gas naturale G20:

Funzionamento alla potenza massima di modulazione

Pressione del gas alla potenza di 9000 kW = 48,2 mbar

Pressione in camera di combustione = 10 mbar

48,2 + 10 = 58,2 mbar

pressione necessaria alla presa 1)(Fig. 22).

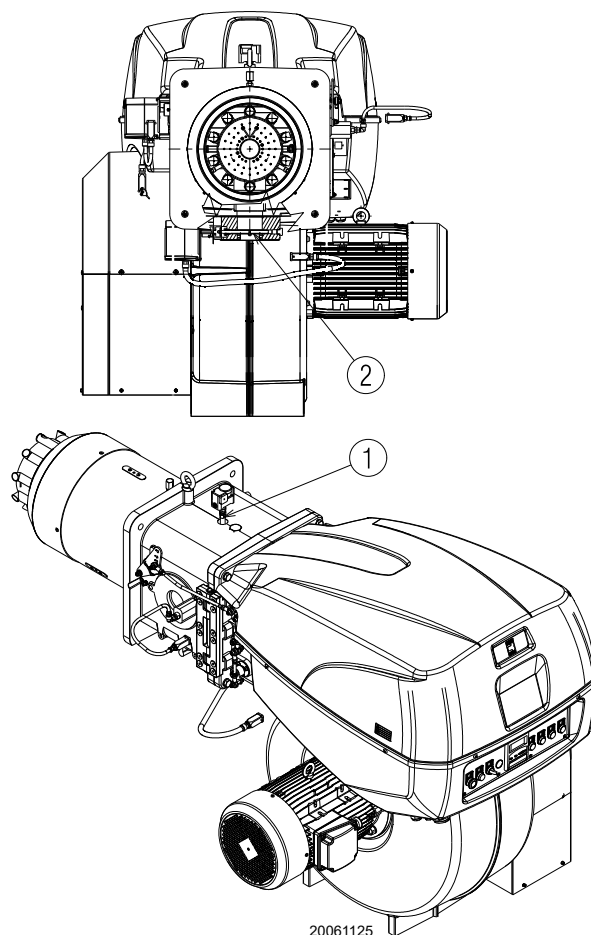

20061125

Fig. 22

5.12 Collegamenti elettrici

Note sulla sicurezza per i collegamenti elettrici



PERICOLO

- I collegamenti elettrici devono essere eseguiti in assenza di alimentazione elettrica.
- I collegamenti elettrici devono essere eseguiti secondo le norme vigenti del paese di destinazione e da personale qualificato. Fare riferimento agli schemi elettrici.
- Il costruttore declina ogni responsabilità da modifiche o collegamenti diversi da quelli rappresentati negli schemi elettrici.
- Verificare che l'alimentazione elettrica del bruciatore corrisponda a quella riportata nella targhetta di identificazione e nel presente manuale.
- Il bruciatore è stato omologato per funzionamento intermittente (FS1).
Ciò significa che deve fermarsi "per Norma" almeno 1 volta ogni 24 ore per permettere all'apparecchiatura di effettuare un controllo della propria efficienza all'avviamento. Normalmente l'arresto del bruciatore viene assicurato dal termostato/pressostato della caldaia.
Se così non fosse è necessario applicare in serie a TL un interruttore orario che provveda all'arresto del bruciatore almeno 1 volta ogni 24 ore. Fare riferimento agli schemi elettrici.
- Il bruciatore è tarato in fabbrica per funzionamento FS1 (1 arresto ogni 24 ore); può essere convertito al funzionamento FS2 (continuo - 1 arresto ogni 72 ore), cambiando i parametri utilizzando il menù del Display AZL.
- La sicurezza elettrica dell'apparecchio è raggiunta soltanto quando lo stesso è correttamente collegato ad un efficace impianto di messa a terra, eseguito come previsto dalle norme vigenti. È necessario verificare questo fondamentale requisito di sicurezza. In caso di dubbio, far effettuare da personale abilitato un accurato controllo dell'impianto elettrico. Non utilizzare i tubi del gas come messa a terra di apparecchi elettrici.
- L'impianto elettrico deve essere adeguato alla potenza massima assorbita dall'apparecchio, indicata in targa e nel manuale, accertando in particolare che la sezione dei cavi sia idonea alla potenza assorbita dall'apparecchio.
- Per l'alimentazione generale dell'apparecchio dalla rete elettrica:
 - non usare adattatori, prese multiple, prolunghe;
 - prevedere un interruttore onnipolare con apertura tra i contatti di almeno 3 mm (categoria sovratensione III), come previsto dalle normative di sicurezza vigenti.
- Non toccare l'apparecchio con parti del corpo bagnate o umide e/o a piedi nudi.
- Non tirare i cavi elettrici.

Prima di effettuare qualsiasi operazione di manutenzione, pulizia o controllo:



PERICOLO

Togliere l'alimentazione elettrica al bruciatore, agendo sull'interruttore generale dell'impianto.



PERICOLO

Chiudere il rubinetto di intercettazione del combustibile.



PERICOLO

Evitare la formazione di condensa, ghiaccio e infiltrazioni d'acqua.

Se ancora presente, rimuovere il cofano e procedere ai collegamenti elettrici secondo gli schemi elettrici.

Usare cavi flessibili secondo norma EN 60 335-1.

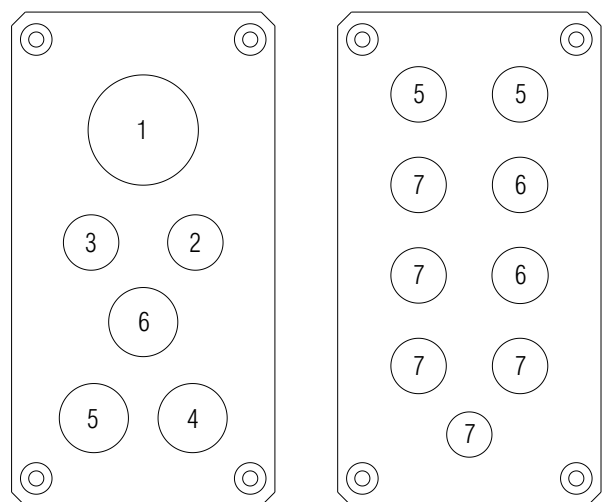

20062902

Fig. 23

5.12.1 Passaggio cavi di alimentazione e collegamenti esterni

Tutti i cavi da collegare al bruciatore vanno fatti passare dai passacavi, come illustrato in Fig. 23.



ATTENZIONE

Per garantire il grado di protezione del bruciatore è necessario chiudere eventuali fori rimasti liberi con i tappi forniti a corredo.

Legenda (Fig. 23)

- 1 Alimentazione elettrica
- 2 Pressostato gas di minima
- 3 Pressostato per controllo di tenuta valvole gas VPS
- 4 Rampa gas
- 5 Consensi / Sicurezza
- 6 A disposizione
- 7 Tappo



Effettuate tutte le operazioni di manutenzione, pulizia o controllo, rimontare il cofano e tutti i dispositivi di sicurezza e protezione del bruciatore.

5.13 Taratura del relè termico

Il relè termico (Fig. 24) serve ad evitare il danneggiamento del motore per un forte aumento dell'assorbimento o alla mancanza di una fase.

Per la taratura 2), fare riferimento alla tabella riportata nello schema elettrico (collegamenti elettrici a cura dell'installatore).

Per sbloccare, in caso di intervento del relè termico, premere il pulsante "RESET" 1).

Il pulsante di "STOP" 3) apre il contatto NC (95-96) e arresta il motore.

Inserendo un cacciavite nella finestra "TEST/TRIP" 4) e spostandolo nel senso della freccia (verso destra), si effettua il test del relè termico.

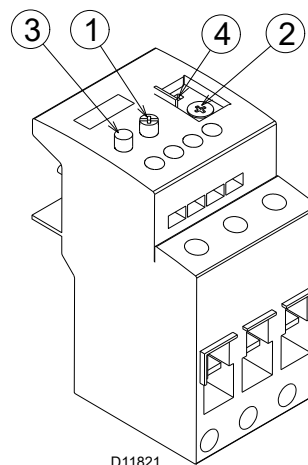

D11821

Fig. 24



ATTENZIONE

Il riarmo automatico può essere pericoloso.

Questa operazione non è prevista nel funzionamento del bruciatore.

5.14 Rotazione motore

Poiché il bruciatore non è dotato di un dispositivo di controllo della sequenza delle fasi, può accadere che, la rotazione del motore non sia corretta.



ATTENZIONE

Appena il bruciatore si avvia posizionarsi di fronte alla ventola di raffreddamento del motore ventilatore e verificare che questa ruoti in senso antiorario (Fig. 25).

Se così non fosse:

- posizionare l'interruttore del bruciatore in posizione "0" (spento) ed attendere che l'apparecchiatura esegua la fase di spegnimento;
- togliere tensione dal quadro generale;
- invertire le fasi sull'alimentazione trifase.



PERICOLO

Questa operazione deve essere eseguita in assenza di alimentazione elettrica.

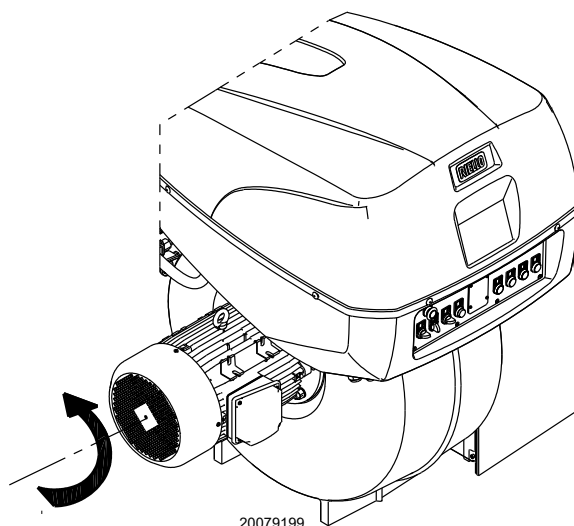

20079199

Fig. 25

6 Messa in funzione, taratura e funzionamento del bruciatore

6.1 Note sulla sicurezza per la prima messa in funzione



La prima messa in funzione del bruciatore deve essere effettuata da personale abilitato, secondo quanto riportato nel presente manuale ed in conformità alle norme e disposizioni di legge vigenti.



Verificare la corretta funzionalità dei dispositivi di regolazione, comando e sicurezza.



Prima di accendere il bruciatore, fare riferimento al paragrafo 'Test sicurezza - con alimentazione gas chiusa' a pag. 29.

6.2 Regolazioni prima dell'accensione

Le regolazioni da effettuare sono:

- aprire lentamente le valvole manuali poste a monte della rampa del gas.
- Regolare il pressostato gas di minima (Fig. 30 a pag. 27) ad inizio scala.
- Regolare il pressostato gas di massima (Fig. 29 a pag. 27) a fine scala.
- Regolare il pressostato aria (Fig. 28 a pag. 27) ad inizio scala.
- Sfiatare l'aria dalla tubazione del gas. È consigliabile portare all'esterno dell'edificio con un tubo in plastica l'aria sfiatata fino ad avvertire l'odore del gas.
- Montare un manometro a U o un manometro di tipo differenziale (Fig. 26), con presa (+) sulla pressione del gas del manicotto e (-) in camera di combustione. Serve a ricavare approssimativamente la potenza MAX del bruciatore.
- Collegare in parallelo alle due elettrovalvole del gas due lampadine o tester per controllare il momento dell'arrivo della tensione.

Questa operazione non è necessaria se ognuna delle due elettrovalvole è munita di una spia luminosa che segnala la tensione elettrica.



Prima di accendere il bruciatore, è opportuno regolare la rampa del gas in modo che l'accensione avvenga nelle condizioni di massima sicurezza e cioè con una piccola portata di gas.

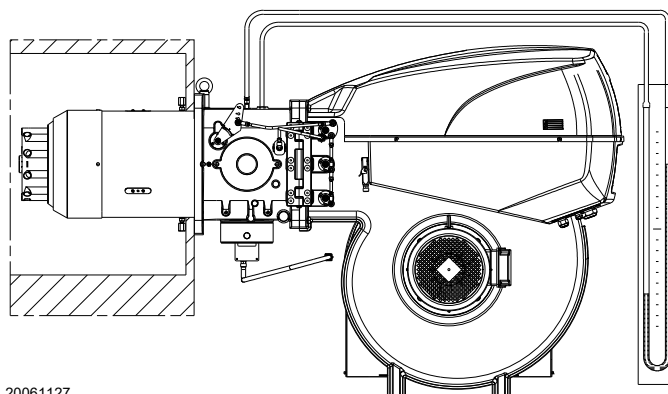

Fig. 26

6.3 Avviamento bruciatore

Chiudere i telecomandi e mettere il selettore 1)(Fig. 27) in posizione "AUTO".

Verificare che le lampadine o i tester collegati alle elettrovalvole, o le spie luminose sulle elettrovalvole stesse, indichino assenza di tensione.

Se segnalano tensione, fermare immediatamente il bruciatore e controllare i collegamenti elettrici.

Alla chiusura del termostato limite (TL), si deve accendere la segnalazione di richiesta calore "CALL FOR HEAT" 2)(Fig. 27) ed il bruciatore inizia il ciclo di avviamento.

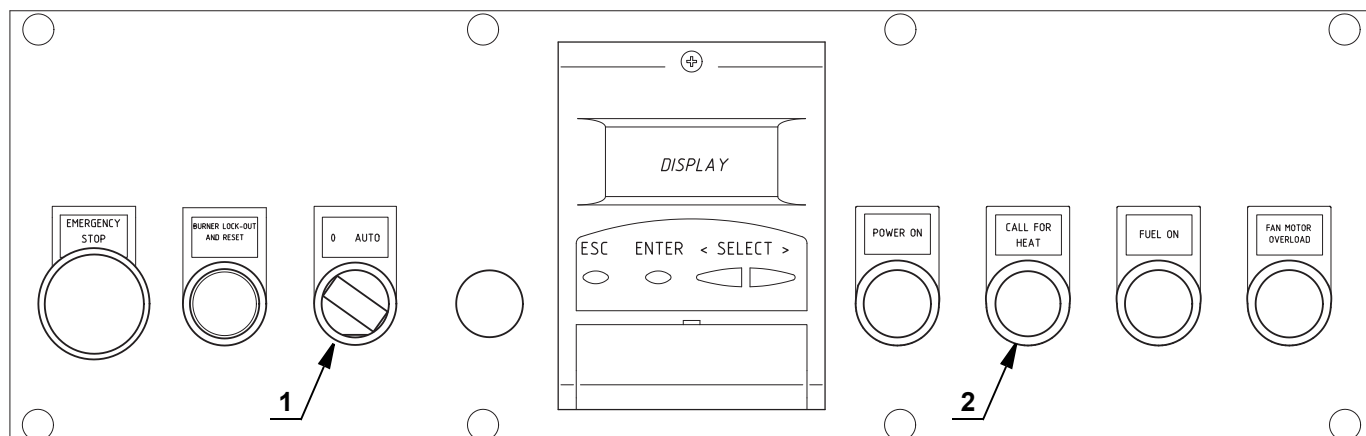

D11968

Fig. 27

6.4 Accensione bruciatore

Eseguita la procedura precedentemente descritta, il bruciatore dovrebbe accendersi.

Nel caso in cui il motore si avvia, ma non compare la fiamma e l'apparecchiatura va in blocco, sbloccare ed attendere un nuovo tentativo d'avviamento.

Nel caso in cui non avvenga l'accensione, è possibile che il gas non arrivi alla testa di combustione entro il tempo di sicurezza di 3 s; di conseguenza è necessario aumentare la portata del gas all'accensione.

L'arrivo del gas al manicotto è evidenziato dal manometro ad U (Fig. 26).

Nel caso in cui si verificassero ulteriori blocchi del bruciatore, fare riferimento alla "Procedura di sblocco" riportata nel manuale dell'apparecchiatura fornito a corredo.



In caso di arresto del bruciatore, per evitare danni all'installazione, non sbloccare il bruciatore più di due volte di seguito. Se il bruciatore va in blocco per la terza volta, contattare il servizio di assistenza.



Nel caso in cui si verificassero ulteriori blocchi o anomalie del bruciatore, gli interventi devono essere effettuati esclusivamente da personale abilitato ed autorizzato, secondo quanto riportato nel presente manuale ed in conformità alle norme e disposizioni di legge vigenti.

Ad accensione avvenuta, passare alla completa regolazione del bruciatore.

6.5 Regolazione aria comburente

La sincronizzazione combustibile/comburente viene fatta con i relativi servomotori (aria e gas) attraverso la memorizzazione di una curva di taratura per mezzo della camma elettronica.

E' consigliabile, per ridurre le perdite e per avere un ampio campo di taratura, regolare i servomotori al massimo della potenza utilizzata, il più vicino possibile alla massima apertura (90°).

Sulla farfalla gas, la parzializzazione del combustibile in funzione della potenzialità richiesta, a servomotore completamente aperto, viene fatta attraverso lo stabilizzatore di pressione posto sulla rampa gas.

I valori riportati nelle Tab. K possono essere di riferimento per una buona taratura di combustione.

EN 676		Eccesso d'aria		CO
		Potenza max. $\lambda \leq 1,2$	Potenza max. $\lambda \leq 1,3$	
GAS	CO ₂ max. teorico 0 % O ₂	Taratura CO ₂ %		mg/kWh
		$\lambda = 1,2$	$\lambda = 1,3$	
G 20	11,7	9,7	9	≤ 100
G 25	11,5	9,5	8,8	≤ 100
G 30	14,0	11,6	10,7	≤ 100
G 31	13,7	11,4	10,5	≤ 100

Tab. K

6.5.1 Regolazione aria / combustibile e modulazione potenza

Il sistema di regolazione aria/combustibile, e di modulazione della potenza, che equipaggia i bruciatori serie **RS** realizza una serie di funzioni integrate per la totale ottimizzazione energetica e operativa del bruciatore, sia in caso di funzionamento singolo che in combinazione con altre unità (es. caldaia a doppio focolare o più generatori in parallelo).

Le funzioni di base comprese nel sistema controllano:

- 1 il dosaggio dell'aria e del combustibile tramite il posizionamento, con servocomando diretto, delle relative valvole, escludendo i giochi possibili nei sistemi di taratura con levismi e camma meccanica, utilizzati sui bruciatori modulanti tradizionali;
- 2 la modulazione della potenza del bruciatore, in funzione del carico richiesto dall'impianto, con mantenimento della pressione o temperatura della caldaia ai valori di esercizio impostati;
- 3 la sequenza (regolazione in cascata) di più caldaie tramite opportuno collegamento delle varie unità e l'attivazione del software interno dei singoli sistemi (opzionale).

Ulteriori interfacce e funzioni di comunicazione con computer, per telecontrollo o integrazione in sistemi di supervisione di centrale, sono disponibili in base alla configurazione dell'impianto.



Il primo avviamento, come pure ogni ulteriore operazione di impostazione interna del sistema di regolazione, o di ampliamento delle funzioni di base, richiedono l'accesso tramite password e sono riservate a personale del servizio di assistenza tecnica specificamente addestrato alla programmazione interna dello strumento e sulla specifica applicazione realizzata con questo bruciatore.

Il manuale di primo avviamento e sincronizzazione della curva viene fornito con il bruciatore.

Su richiesta è disponibile il manuale completo per il controllo e l'impostazione di tutti i parametri.

6.6 Regolazione pressostati

6.6.1 Pressostato aria - controllo CO

Eseguire la regolazione del pressostato aria dopo aver effettuato tutte le altre regolazioni del bruciatore con il pressostato aria regolato a inizio scala (Fig. 28).

Con il bruciatore funzionante alla potenza MIN, inserire un analizzatore della combustione nel camino, chiudere lentamente la bocca di aspirazione del ventilatore (per esempio con un cartone) fino a che il valore di CO non supera i 100 ppm.

Girare quindi lentamente l'apposita manopolina in senso orario fino ad ottenere il blocco del bruciatore.

Verificare quindi l'indicazione della freccia rivolta verso l'alto sulla scala graduata.

Girare nuovamente la manopolina in senso orario fino a far collimare il valore rilevato sulla scala graduata con la freccia rivolta verso il basso, recuperando così l'isteresi del pressostato rappresentata dal campo bianco su fondo blu compreso tra le due frecce. Verificare ora il corretto avviamento del bruciatore.

Se il bruciatore blocca nuovamente, girare ancora un poco la manopolina in senso antiorario.

6.6.2 Pressostato gas di massima

Eseguire la regolazione del pressostato gas di massima (Fig. 29) dopo aver effettuato tutte le altre regolazioni del bruciatore con il pressostato gas di massima regolato a fine scala.

Per tarare il pressostato gas di massima, collegare un manometro sulla sua presa di pressione dopo averne aperto il rubinetto.

Il pressostato gas di massima va regolato ad un valore non superiore al 30% della misura letta al manometro con bruciatore funzionante alla potenza massima.

Eseguita la regolazione, togliere il manometro e chiudere il rubinetto.

6.6.3 Pressostato gas di minima

Eseguire la regolazione del pressostato gas di minima dopo aver effettuato tutte le altre regolazioni del bruciatore con il pressostato regolato a inizio scala (Fig. 30).

Con il bruciatore funzionante alla potenza massima, aumentare la pressione di regolazione girando lentamente in senso orario l'apposita manopolina fino all'arresto del bruciatore.

Girare quindi in senso antiorario la manopolina di 0,2 kPa (2 mbar) e ripetere l'avviamento del bruciatore per verificarne la regolarità.

Se il bruciatore si arresta nuovamente, girare ancora in senso antiorario di 0,1 kPa (1 mbar).



1 kPa = 10 mbar

ATTENZIONE

6.6.4 Pressostato kit PVP

Regolare il pressostato per il controllo di tenuta (kit PVP) secondo le istruzioni a corredo del kit stesso (Fig. 31).

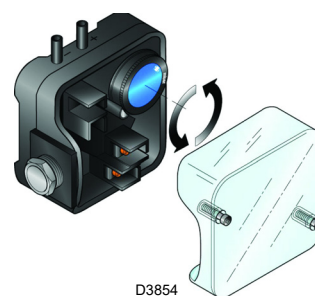

Fig. 28

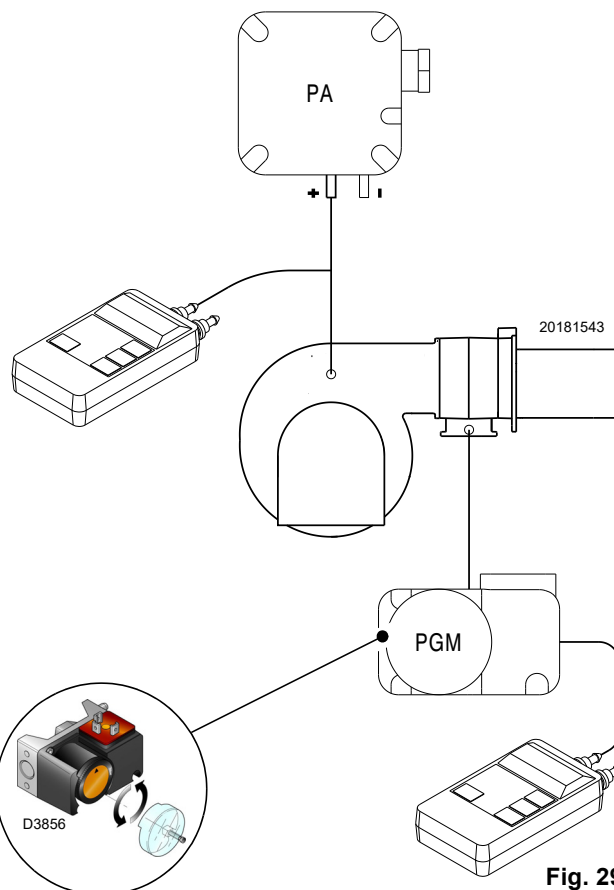

Fig. 29

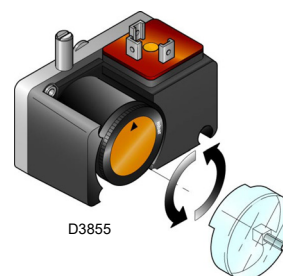

Fig. 30

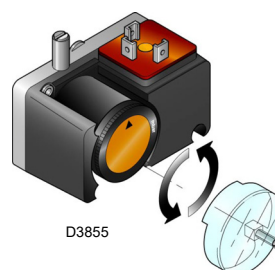





Fig. 31

6.7 Controlli finali (con bruciatore funzionante)

<ul style="list-style-type: none"> ➤ Aprire il termostato/pressostato TL ➤ Aprire il termostato/pressostato TS 		Il bruciatore deve fermarsi
<ul style="list-style-type: none"> ➤ Ruotare la manopolina del pressostato gas di massima fino alla posizione di fine scala minimo ➤ Ruotare la manopolina del pressostato aria fino alla posizione di fine scala massimo 		Il bruciatore deve fermarsi in blocco
<ul style="list-style-type: none"> ➤ Spegner il bruciatore e togliere tensione ➤ Scollegare il connettore del pressostato gas di minima 		Il bruciatore non si deve avviare
<ul style="list-style-type: none"> ➤ Scollegare il filo della sonda ionizzazione 		Il bruciatore deve fermarsi in blocco per mancata accensione

Tab. L



ATTENZIONE

Controllare che i bloccaggi meccanici dei dispositivi di regolazione siano ben serrati.

7 Manutenzione

7.1 Note sulla sicurezza per la manutenzione

La manutenzione periodica è essenziale per il buon funzionamento, la sicurezza, il rendimento e la durata del bruciatore.

Essa consente di ridurre i consumi, le emissioni inquinanti e di mantenere il prodotto affidabile nel tempo.



Gli interventi di manutenzione e la taratura del bruciatore devono essere effettuati esclusivamente da personale abilitato ed autorizzato, secondo quanto riportato nel presente manuale ed in conformità alle norme e disposizioni di legge vigenti.

Prima di effettuare qualsiasi operazione di manutenzione, pulizia o controllo:



Togliere l'alimentazione elettrica al bruciatore, agendo sull'interruttore generale dell'impianto.



Chiudere il rubinetto di intercettazione del combustibile.



Attendere il completo raffreddamento dei componenti a contatto con fonti di calore.

7.2 Programma di manutenzione

7.2.1 Frequenza della manutenzione



L'impianto di combustione a gas va fatto controllare almeno una volta all'anno da un incaricato della Ditta Costruttrice o da altro tecnico specializzato.

7.2.2 Test sicurezza - con alimentazione gas chiusa

Per eseguire la messa in funzione in sicurezza è molto importante verificare la corretta esecuzione dei collegamenti elettrici tra le valvole del gas ed il bruciatore.

A questo scopo, dopo avere verificato che i collegamenti siano stati eseguiti in conformità agli schemi elettrici del bruciatore deve essere eseguito un ciclo di avviamento con rubinetto del gas chiuso (dry test).

- 1 La valvola manuale del gas deve essere chiusa con dispositivo di bloccaggio/sbloccaggio (Procedura "lock-out / tag out").
- 2 Assicurare la chiusura dei contatti elettrici limite del bruciatore
- 3 Assicurare la chiusura del contatto del pressostato gas di minima
- 4 Procedere con un tentativo di avviamento del bruciatore

Il ciclo di avviamento dovrà avvenire secondo le fasi seguenti:

- Avvio del motore del ventilatore per la pre-ventilazione
- Esecuzione del controllo di tenuta valvole gas, se previsto
- Completamento della pre-ventilazione
- Raggiungimento del punto di accensione
- Alimentazione del trasformatore di accensione
- Alimentazione delle valvole del gas

Essendo il gas chiuso, il bruciatore non potrà accendersi e la sua apparecchiatura di controllo si porterà in condizione arresto o blocco di sicurezza.

L'effettiva alimentazione delle valvole del gas potrà essere verificata con l'inserimento di un tester; alcune valvole sono dotate di segnali luminosi (o indicatori di posizione chiusura/apertura) che vengono attivati al momento della loro alimentazione elettrica.



NEL CASO IN CUI L'ALIMENTAZIONE ELETTRICA DELLE VALVOLE DEL GAS AVVENGA IN MOMENTI NON PREVISTI, NON APRIRE LA VALVOLA MANUALE, TOGLIERE L'ALIMENTAZIONE ELETTRICA, VERIFICARE I CABLAGGI; CORREGGERE GLI ERRORI ED ESEGUIRE NUOVAMENTE TUTTA LA PROVA.

7.2.3 Controllo e pulizia



L'operatore deve utilizzare l'attrezzatura necessaria nello svolgimento dell'attività di manutenzione.

Combustione

Effettuare l'analisi dei gas di scarico della combustione. Gli scostamenti significativi rispetto al precedente controllo indicheranno i punti dove più attenta dovrà essere l'operazione di manutenzione.

Testa di combustione

Aprire il bruciatore e verificare che tutte le parti della testa di combustione siano integre, non deformate dall'alta temperatura, prive di impurità provenienti dall'ambiente e correttamente posizionate.

Ventilatore

Verificare che all'interno del ventilatore e sulle pale della girante non vi sia accumulo di polvere: riduce la portata d'aria e causa, conseguentemente, combustione inquinante.

Bruciatore

Pulire esternamente il bruciatore.

Caldaia

Pulire la caldaia secondo le istruzioni che l'accompagnano in modo da poter riavere i dati di combustione originari, specialmente: pressione in camera di combustione e temperature fumi.

Controllo presenza fiamma

Il bruciatore è dotato di sonda di ionizzazione per controllare la presenza della fiamma. La corrente minima per far funzionare l'apparecchiatura è di 6 µA.

Il bruciatore fornisce una corrente nettamente superiore, tale da non richiedere normalmente alcun controllo.

Qualora, tuttavia, si voglia misurare la corrente di ionizzazione bisogna rimuovere il ponte tra i morsetti ION1-ION2 (Fig. 32) posti sulla morsettiera ed inserire un microamperometro per corrente continua da 100 µA fondo scala.

Attenzione alla polarità.

Poiché le normali fluttuazioni della fiamma si tramutano in valori a volte poco stabili della corrente di ionizzazione, durante le tarature si consiglia di mantenere sempre almeno 20 µA di corrente. Terminata l'operazione ripristinare il ponte tra i morsetti.

NOTA:

raggiungendo la potenza massima, la radice della fiamma tende ad aumentare e di conseguenza la corrente di ionizzazione a diminuire. Sono molto importanti a riguardo le misure fatte ad alta potenza.

7.2.4 Componenti di sicurezza

I componenti di sicurezza devono essere sostituiti secondo il termine del ciclo di vita indicato in Tab. N.

I cicli di vita specificati, non sono riferiti ai termini di garanzia indicati nelle condizioni di consegna o di pagamento.

Componente di sicurezza	Ciclo di vita
Controllo fiamma	10 anni o 250.000 cicli di funzionamento
Sensore fiamma	10 anni o 250.000 cicli di funzionamento
Valvole gas (tipo solenoide)	10 anni o 250.000 cicli di funzionamento
Pressostati	10 anni o 250.000 cicli di funzionamento
Regolatore di pressione	15 anni
Servomotore (camma elettronica) (se presente)	10 anni o 250.000 cicli di funzionamento
Valvola olio (tipo solenoide) (se presente)	10 anni o 250.000 cicli di funzionamento
Regolatore olio (se presente)	10 anni o 250.000 cicli di funzionamento
Tubi/ raccordi olio (metallici) (se presenti)	10 anni
Tubi flessibili (se presenti)	5 anni o 30.000 cicli in pressione
Girante ventilatore	10 anni o 500.000 avviamenti

Tab. N

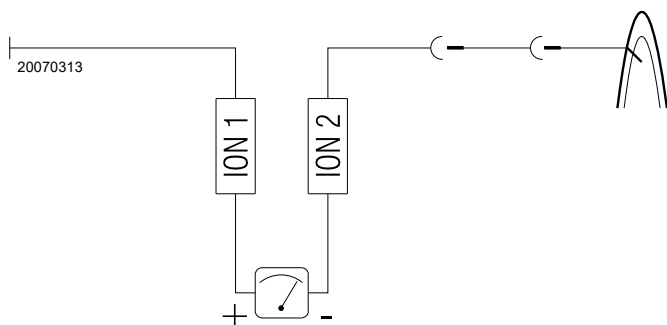

Fig. 32

Fughe di gas

Controllare che non vi siano fughe di gas sul condotto contatore-bruciatore.

Filtro del gas

Sostituire il filtro del gas quando è sporco.

Combustione

Qualora i valori della combustione trovati all'inizio dell'intervento non soddisfino le Norme vigenti o, comunque, non corrispondano ad una buona combustione, consultare la tabella sottostante ed eventualmente contattare l'Assistenza Tecnica per effettuare le dovute regolazioni.

EN 676		Eccesso d'aria		CO
		Potenza max. $\lambda \leq 1,2$	Potenza max. $\lambda \leq 1,3$	
GAS	CO ₂ max. teorico 0 % O ₂	Taratura CO ₂ %		mg/kWh
		$\lambda = 1,2$	$\lambda = 1,3$	
G 20	11,7	9,7	9	≤ 100
G 25	11,5	9,5	8,8	≤ 100
G 30	14,0	11,6	10,7	≤ 100
G 31	13,7	11,4	10,5	≤ 100

Tab. M

7.3 Apertura bruciatore



Togliere l'alimentazione elettrica al bruciatore, agendo sull'interruttore generale dell'impianto.



Chiudere il rubinetto di intercettazione del combustibile.



Attendere il completo raffreddamento dei componenti a contatto con fonti di calore.

- Togliere il tirante 1)(Fig. 33) della leva movimento testa, allentando il dado 2).
- Scollegare la presa 4) del servomotore gas.
- Scollegare il collegamento al pressostato gas.
- Togliere le viti 3).
- Aprire il bruciatore parzialmente.
- Scollegare gli elettrodi e la sonda di ionizzazione.

A questo punto è possibile aprire il bruciatore sulla cerniera.

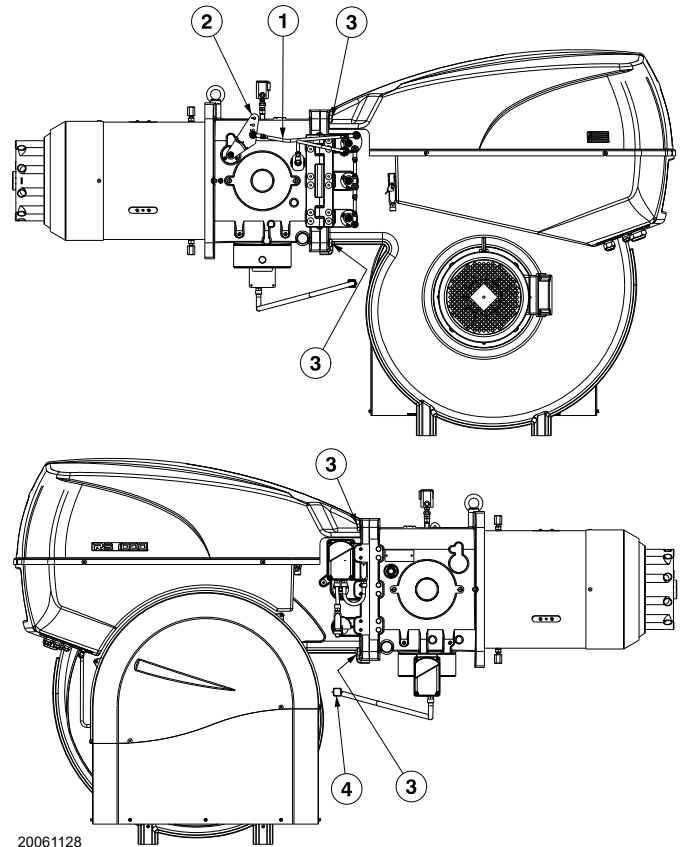

20061128

Fig. 33

7.4 Chiusura bruciatore

Rimontare con procedura inversa a quanto descritto, riposizionando tutti i componenti del bruciatore come in origine.



Effettuate tutte le operazioni di manutenzione rimontare il cofano.

8 Inconvenienti - Cause - Rimedi

Nel caso si verificassero anomalie di accensione o di funzionamento, il bruciatore effettuerà un "arresto di sicurezza", identificato con l'accensione della spia rossa di blocco del bruciatore.

Il display visualizza alternativamente il codice di blocco e la relativa diagnostica. Per ripristinare le condizioni di avviamento fare riferimento alla "Procedura di sblocco" riportata nel manuale dell'apparecchiatura fornito a corredo.

Nel momento in cui il bruciatore riparte, la luce rossa si spegne e l'apparecchiatura è sbloccata.

**ATTENZIONE**

In caso di arresto del bruciatore, per evitare danni all'installazione, non sbloccare il bruciatore più di due volte di seguito. Se il bruciatore va in blocco per la terza volta, contattare il servizio di assistenza.

**PERICOLO**

Nel caso in cui si verificassero ulteriori blocchi o anomalie del bruciatore, gli interventi devono essere effettuati esclusivamente da personale abilitato ed autorizzato, secondo quanto riportato nel presente manuale ed in conformità alle norme e disposizioni di legge vigenti.

A Appendice - Accessori

Sonda per il controllo della temperatura/pressione

Parametro da controllare		Sonda	
	Campo di regolazione	Tipo	Codice
Temperatura	- 100...+ 500°C	PT 100	3010110
Pressione	0... 2,5 bar	Sonda con uscita 4....20 mA	3010213
	0... 16 bar		3010214

Kit interfaccia software

Bruciatore	Codice
RS 1000/E BLU RS 1200/E BLU	3010388

Kit cassone silenziatore

Bruciatore	Codice
RS 1000/E BLU RS 1200/E BLU	3010401

Kit AZL (display and operating unit) (solo per la Russia)

Bruciatore	Codice
RS 1000/E BLU RS 1200/E BLU	3010469

Kit pressostato per controllo di tenuta (fornito a corredo)

Bruciatore	Codice
RS 1000/E BLU RS 1200/E BLU	3010344

Rampe gas secondo norma EN 676

Fare riferimento al manuale.

B

Appendice - Schema quadro elettrico

1	Indice schemi
2	Indicazione riferimenti
3	Schema unifilare di potenza
4	Schema funzionale avviatore stella/triangolo
5	Schema funzionale LMV51....
6	Schema funzionale LMV51....
7	Schema funzionale LMV51....
8	Schema funzionale LMV51....
9	Schema funzionale LMV51....
10	Schema funzionale LMV51....
11	Schema funzionale LMV51....
12	Collegamenti elettrici a cura dell'installatore
13	Collegamenti elettrici a cura dell'installatore
14	Collegamenti elettrici a cura dell'installatore

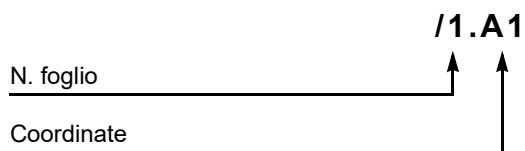
2 Indicazione riferimenti

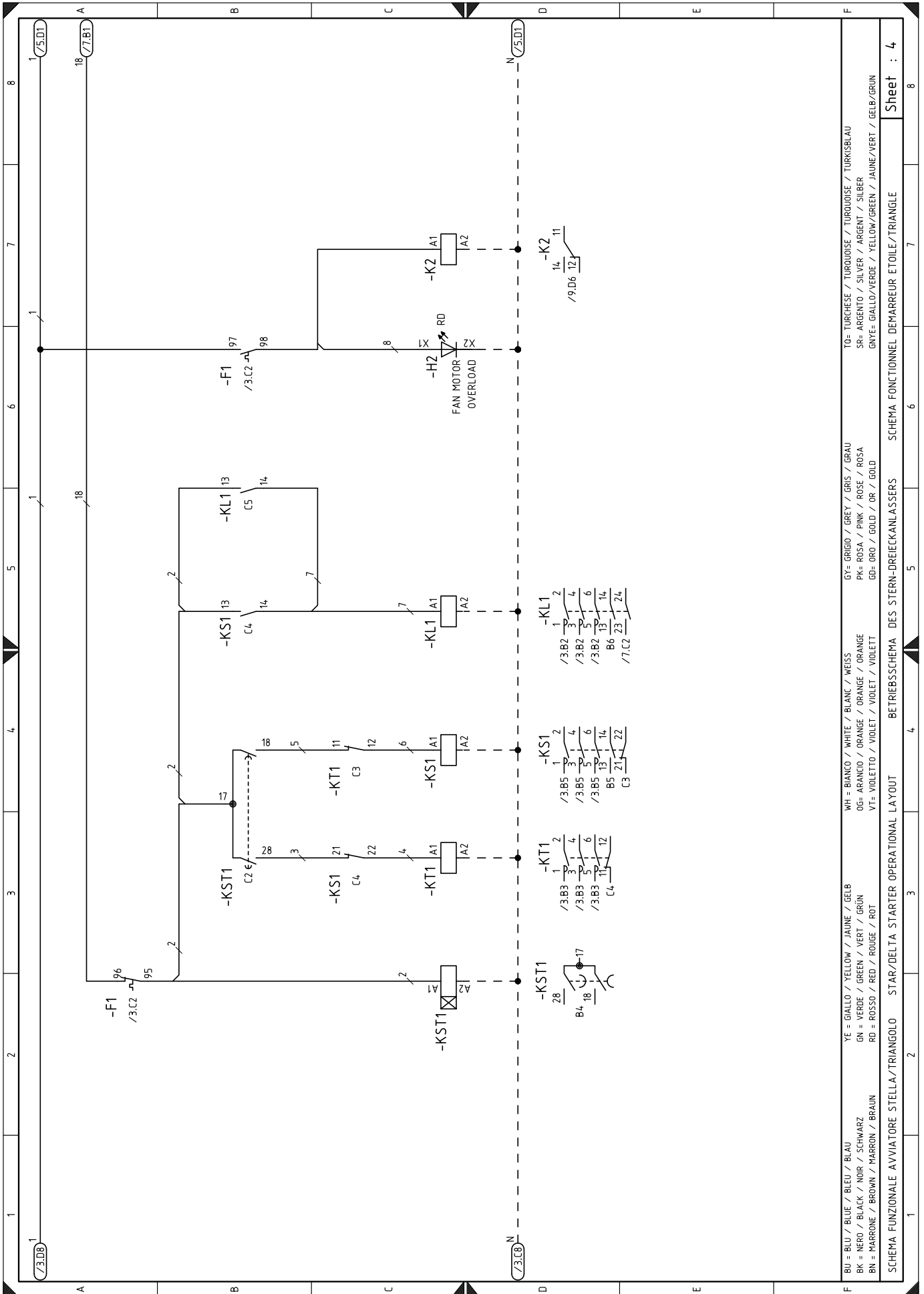

Sheet : 4

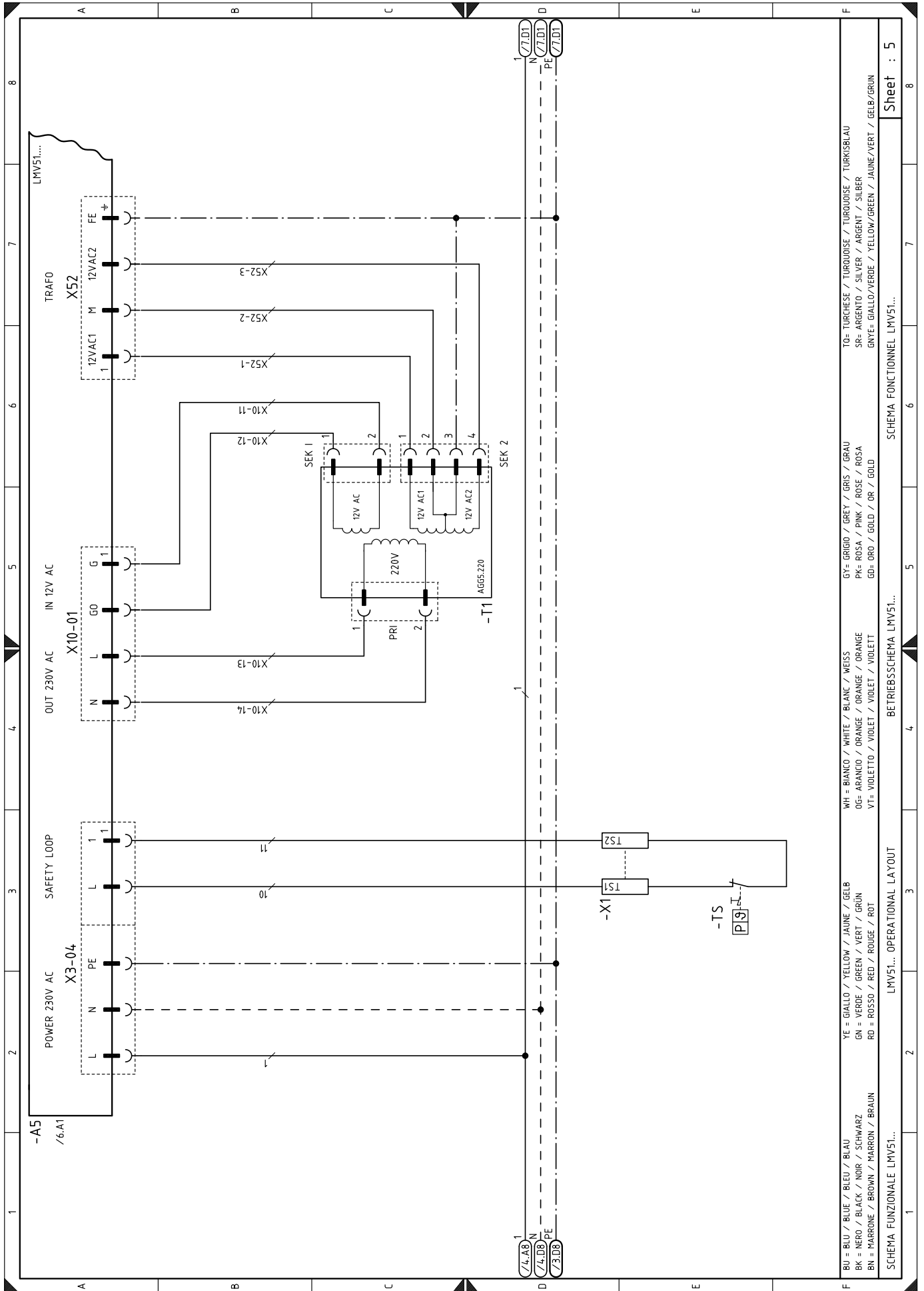

BU = BLU / BLUE / BLEU / BLAU
 BK = NERO / BLACK / NOIR / SCHWARZ
 BN = MARRONE / BROWN / MARRON / BRAUN
 WH = BIANCO / WHITE / BLANC / WEISS
 OG= ARANCIO / ORANGE / ORANGE / ORANGE
 VF= VIOLETTA / VIOLET / VIOLET / VIOLETT
 GY= GRIGIO / GREY / GRIS / GRAU
 PK= ROSA / PINK / ROSE / ROSA
 GD= ORO / GOLD / OR / GOLD
 IO= TURCHESE / TURQUOISE / TURQUOISE / TURKISBLAU
 SR= ARGENTO / SILVER / ARGENT / SILBER
 GNY= GIALLO/VERDE / YELLOW/GREEN / JAUNE/VERT / GELB/GRÜN

SCHEMA FUNZIONALE LMV51...
 OPERATIONAL LAYOUT
 BETRIEBSSCHEMA LMV51...
 SCHEMA FONCTIONNEL LMV51...
 Sheet : 5

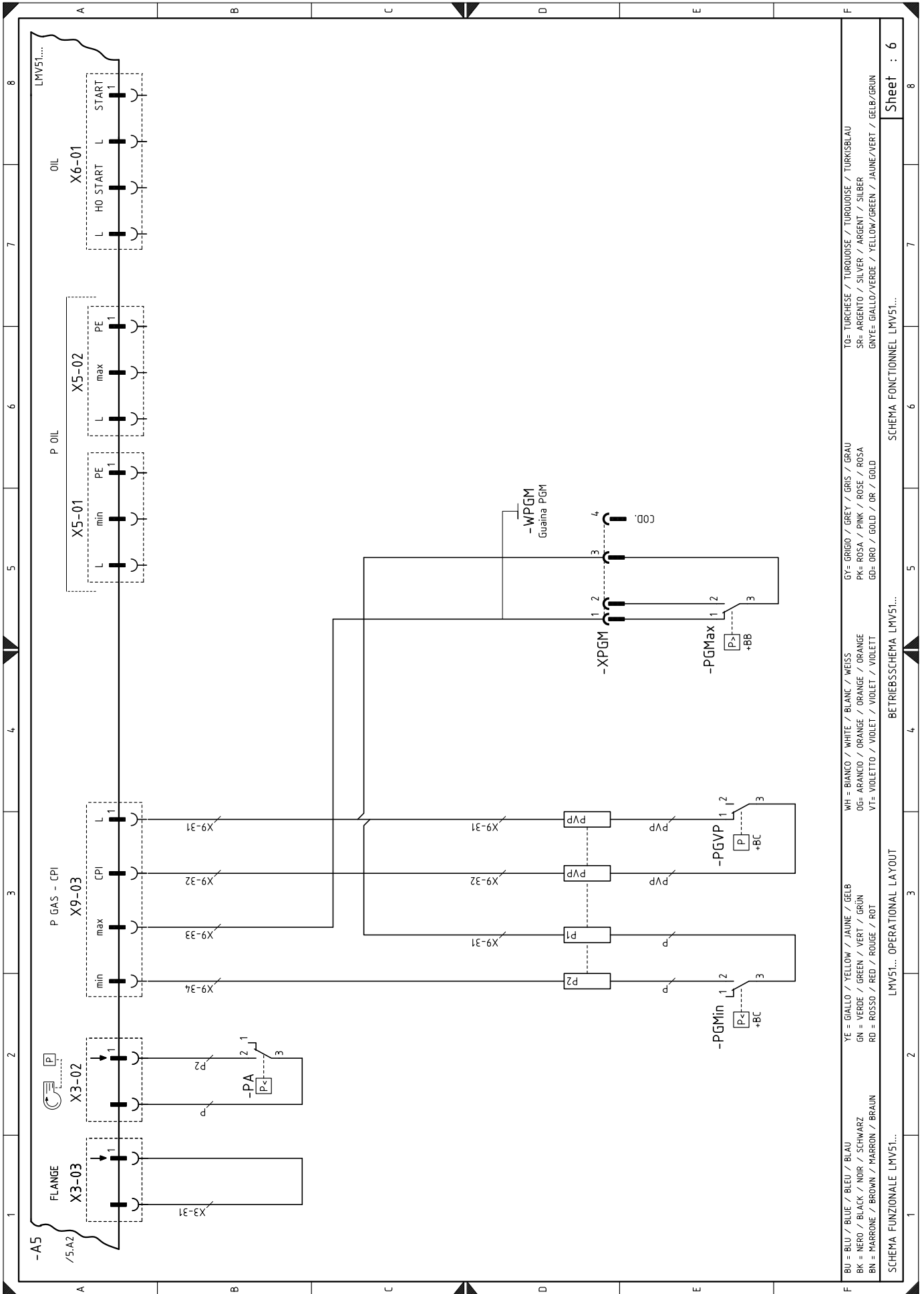

BU = BLU / BLEU / BLEU / BLAU
 BK = NERO / BLACK / NOIR / SCHWARZ
 BN = MARRONE / BROWN / MARRON / BRAUN
 YE = GIALLO / YELLOW / JAUNE / GELB
 GN = VERDE / GREEN / GRÜN
 RD = ROSSO / RED / ROUGE / ROT
 WH = BIANCO / WHITE / BLANC / WEISS
 OG= ARANCIO / ORANGE / ORANGE / ORANGE
 VT= VIOLETTO / VIOLET / VIOLET / VIOLETT
 GY= GRIGIO / GREY / GRIS / GRAU
 PK= ROSA / PINK / ROSE / ROSA
 GO= ORO / GOLD / OR / GOLD
 TO= TURCHESE / TURQUOISE / TURQUOISE / TURKISBLAU
 SR= ARGENTO / SILVER / ARGENT / SILBER
 GNYE= GIALLO/VERDE / YELLOW/GREEN / JAUNE/VERT / GELB/GRÜN

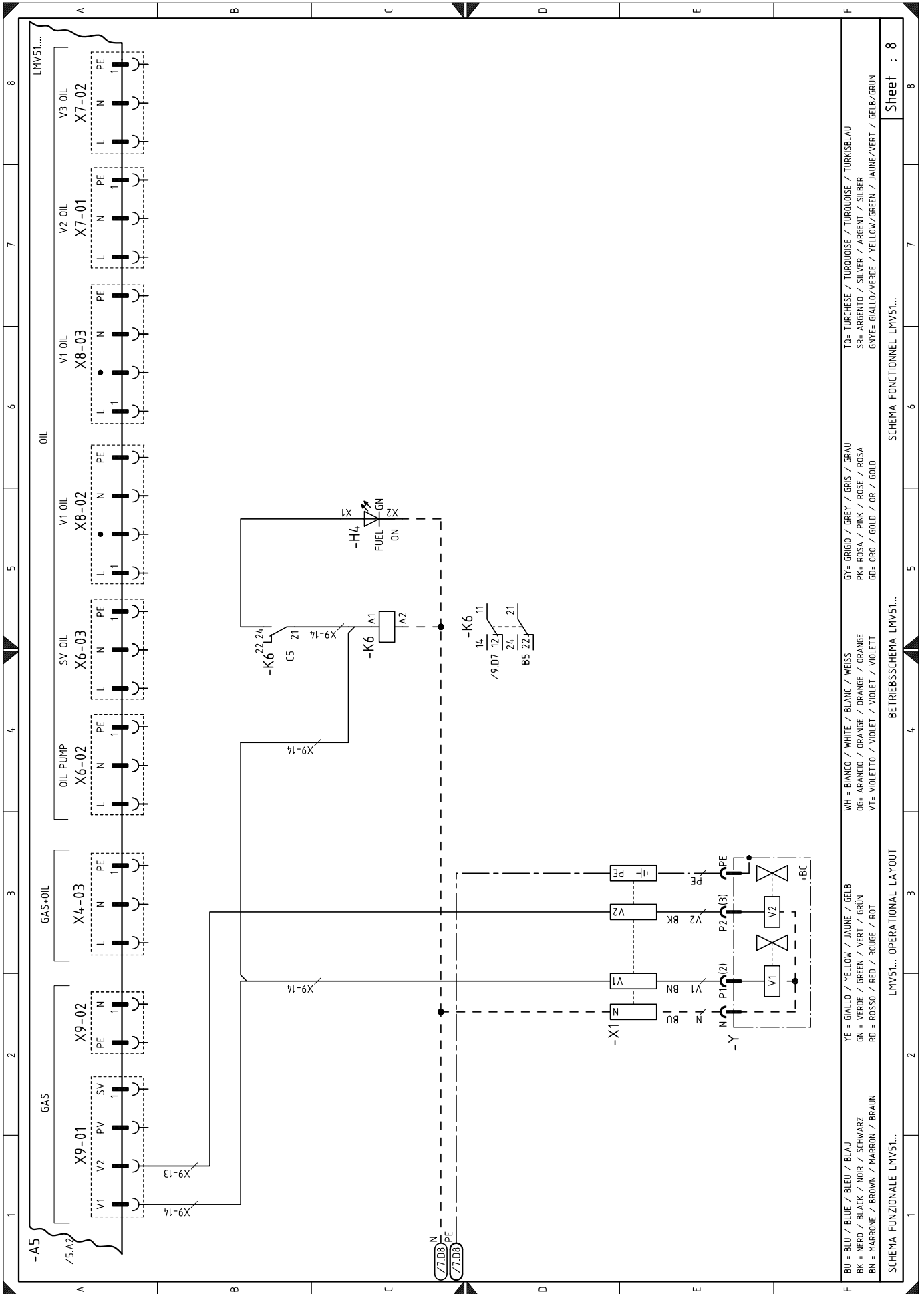

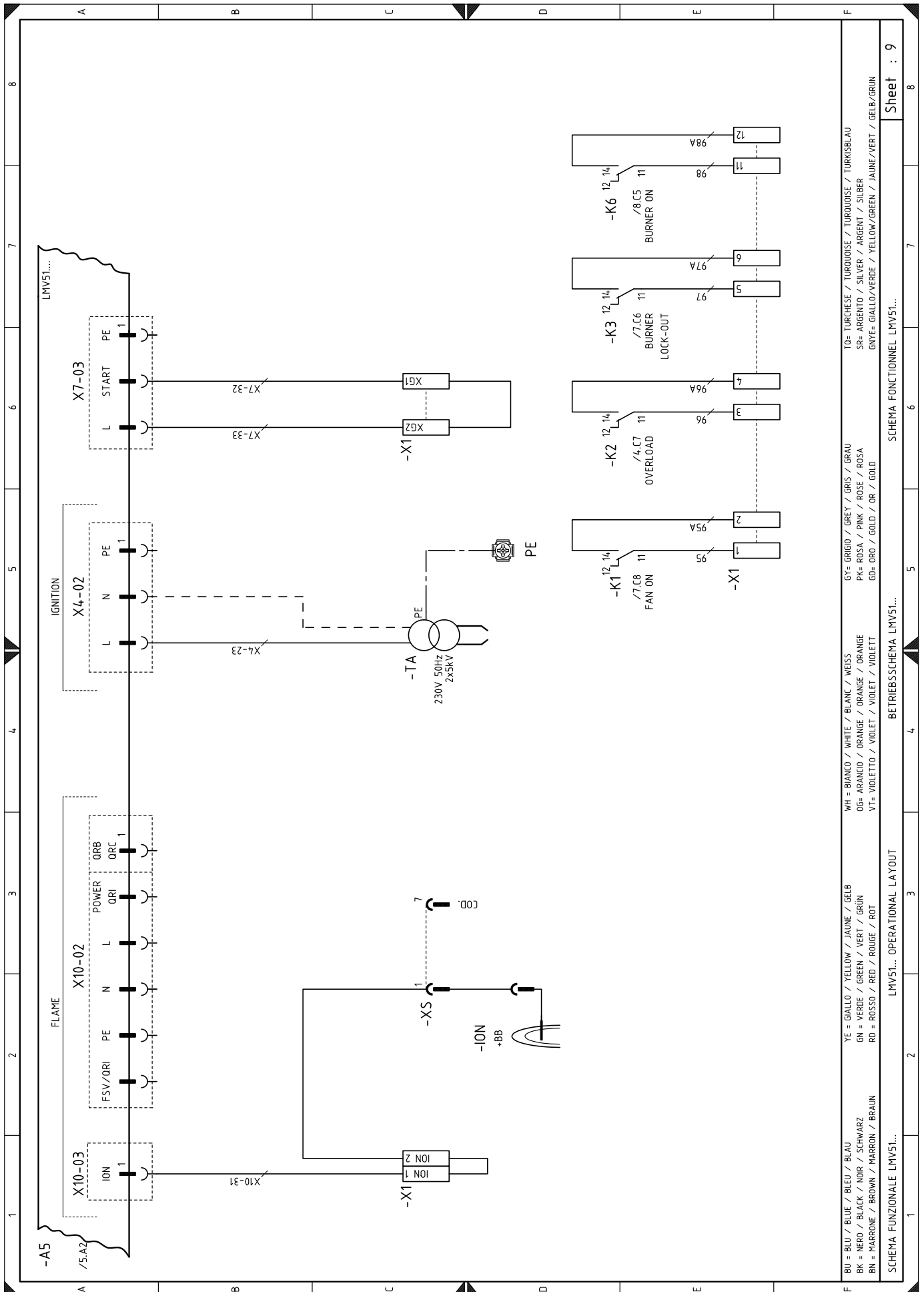

BU = BLU / BLUE / BLEU / BLAU
 BK = NERO / BLACK / NOIR / SCHWARZ
 BN = MARRONE / BROWN / MARRON / BRAUN
 YE = GIALLO / YELLOW / JAUNE / GELB
 GN = VERDE / GREEN / VERT / GRÜN
 RD = ROSSO / RED / ROUGE / ROT
 WH = BIANCO / WHITE / BLANC / WEISS
 OG = ARANCIO / ORANGE / ORANGE / ORANGE
 VF = VIOLETTO / VIOLET / VIOLET / VIOLETT
 GY = GRIGIO / GREY / GRIS / GRAU
 PK = ROSA / PINK / ROSE / ROSA
 GD = ORO / GOLD / OR / GOLD
 IO = TURCHESE / TURQUOISE / TURQUOISE / TURKISBLAU
 SR = ARGENTO / SILVER / ARGENT / SILBER
 GNY = GIALLO/VERDE / YELLOW/GREEN / JAUNE/VERT / GELB/GRÜN

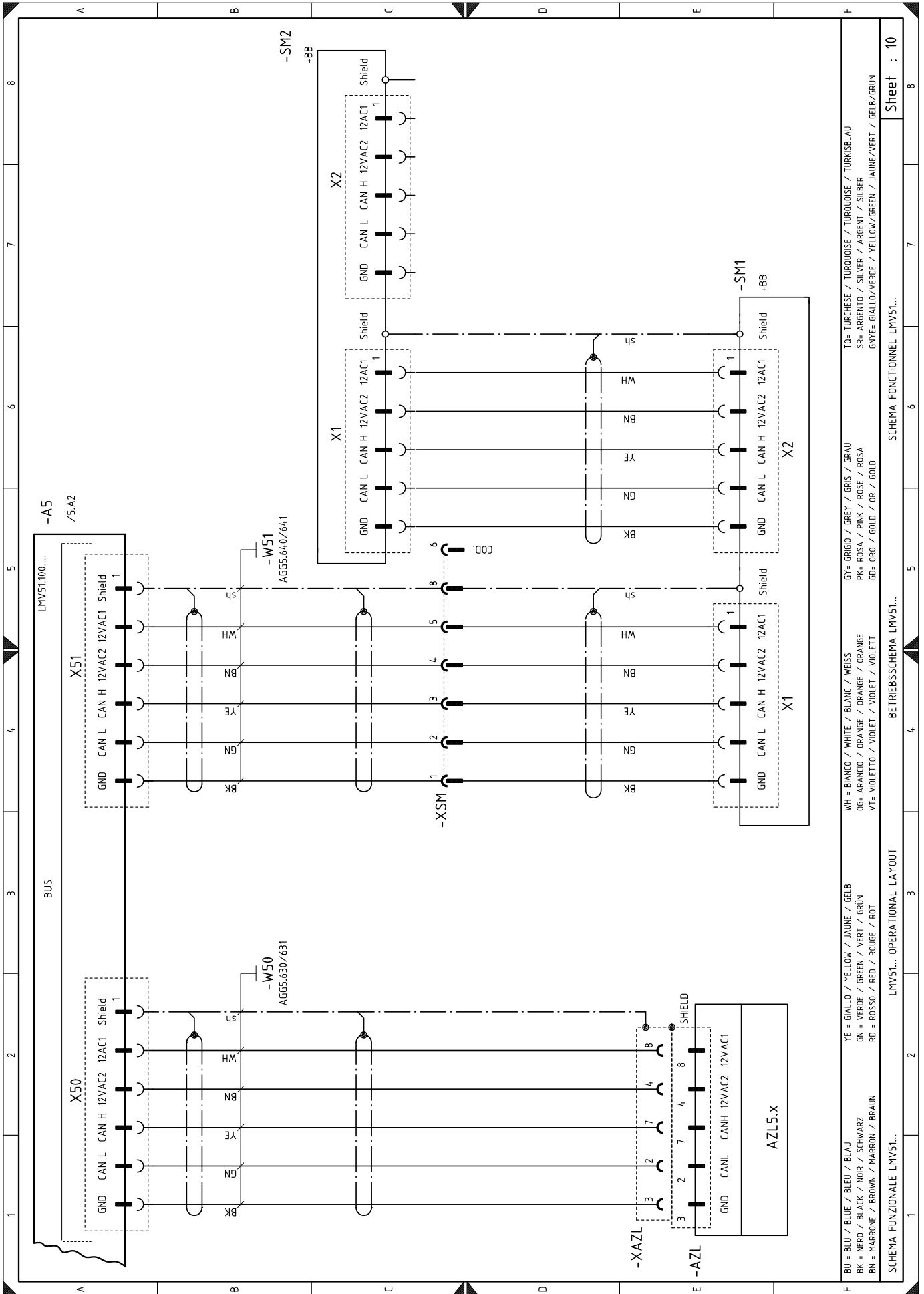

BU = BLU / BLUE / BLEU / BLAU
 BK = NERO / BLACK / NOIR / SCHWARZ
 BN = MARRONE / BROWN / MARRON / BRAUN
 YE = GIALLO / YELLOW / JAUNE / GELB
 GN = VERDE / GREEN / VERT / GRÜN
 RD = ROSSO / RED / ROUGE / ROT
 WH = BIANCO / WHITE / BLANC / WEISS
 OG= ARANCIO / ORANGE / ORANGE / ORANGE
 VT= VIOLETTO / VIOLET / VIOLET / VIOLETT
 GY= GRIGIO / GREY / GRIS / GRAU
 PK= ROSA / PINK / ROSE / ROSA
 GD= ORO / GOLD / OR / GOLD
 TO= TURCHESE / TURQUOISE / TURQUOISE / TURKISBLAU
 SR= ARGENTO / SILVER / ARGENT / SILBER
 GNYE= GIALLO/VERDE / YELLOW/GREEN / JAUNE/VERT / GELB/GRÜN

SCHEMA FUNZIONALE LMV51...
 LMV51... OPERATIONAL LAYOUT
 SCHEMA FONCTIONNEL LMV51...
 SCHEMA FONCTIONNEL LMV51...

Sheet : 10

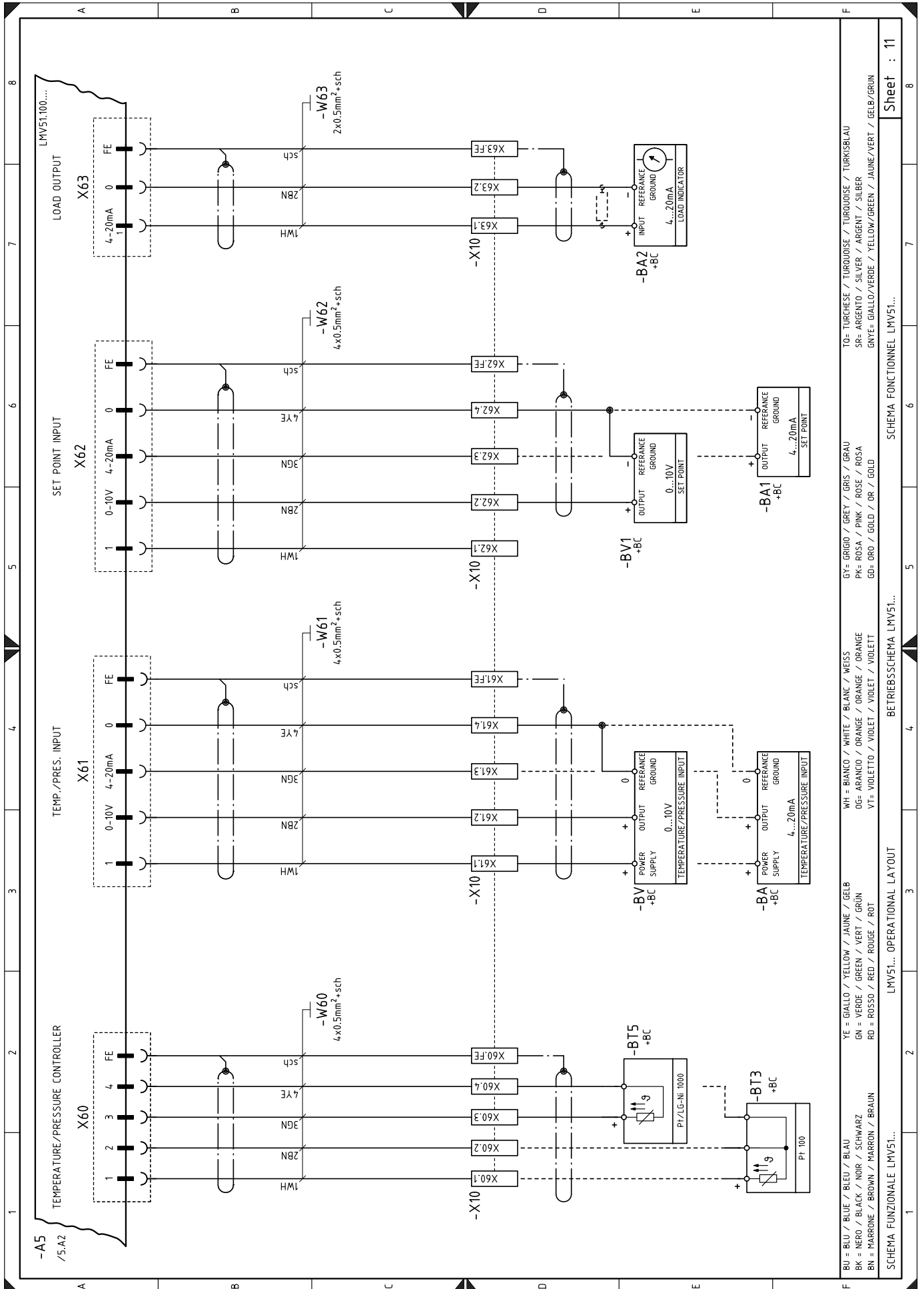

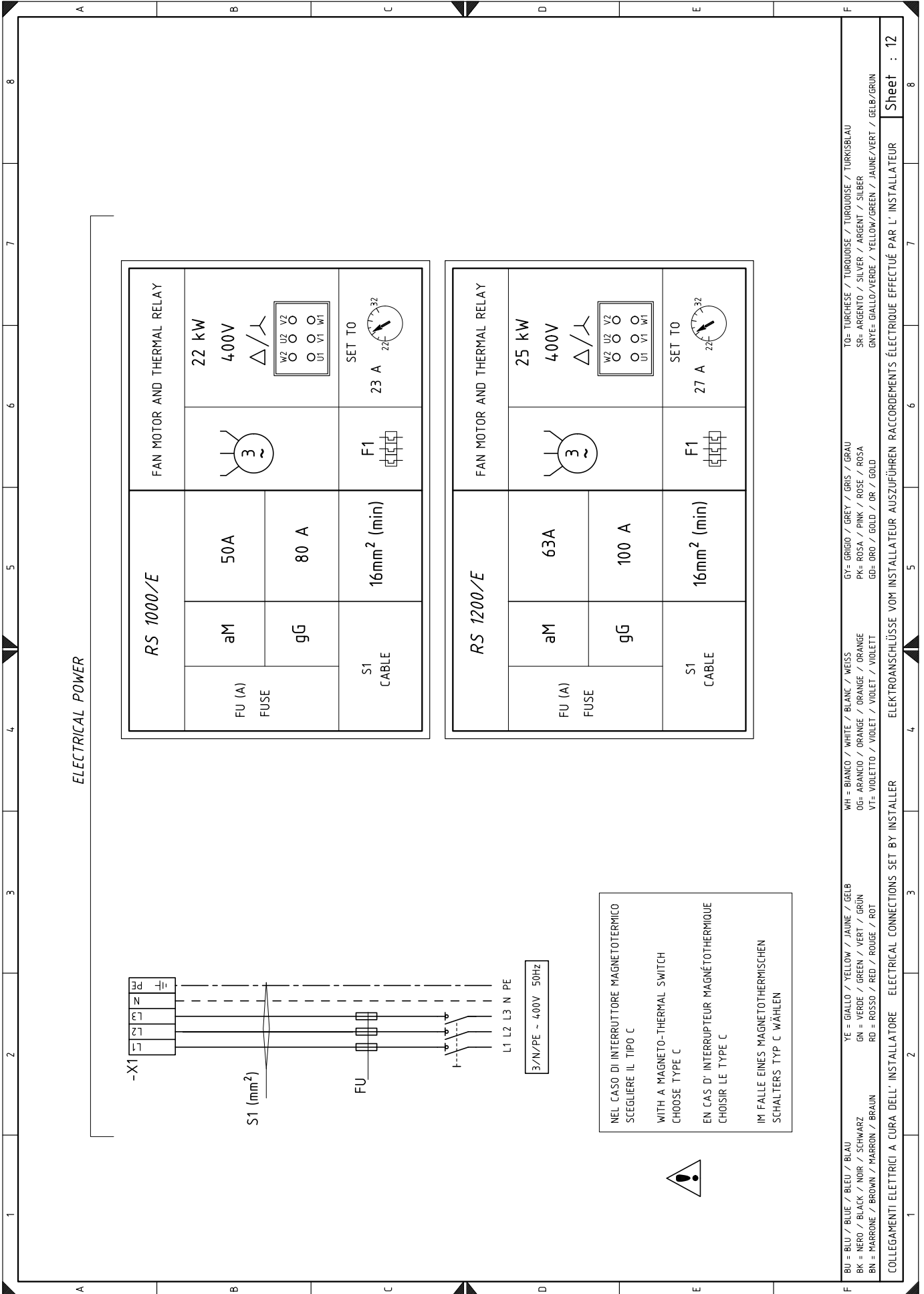

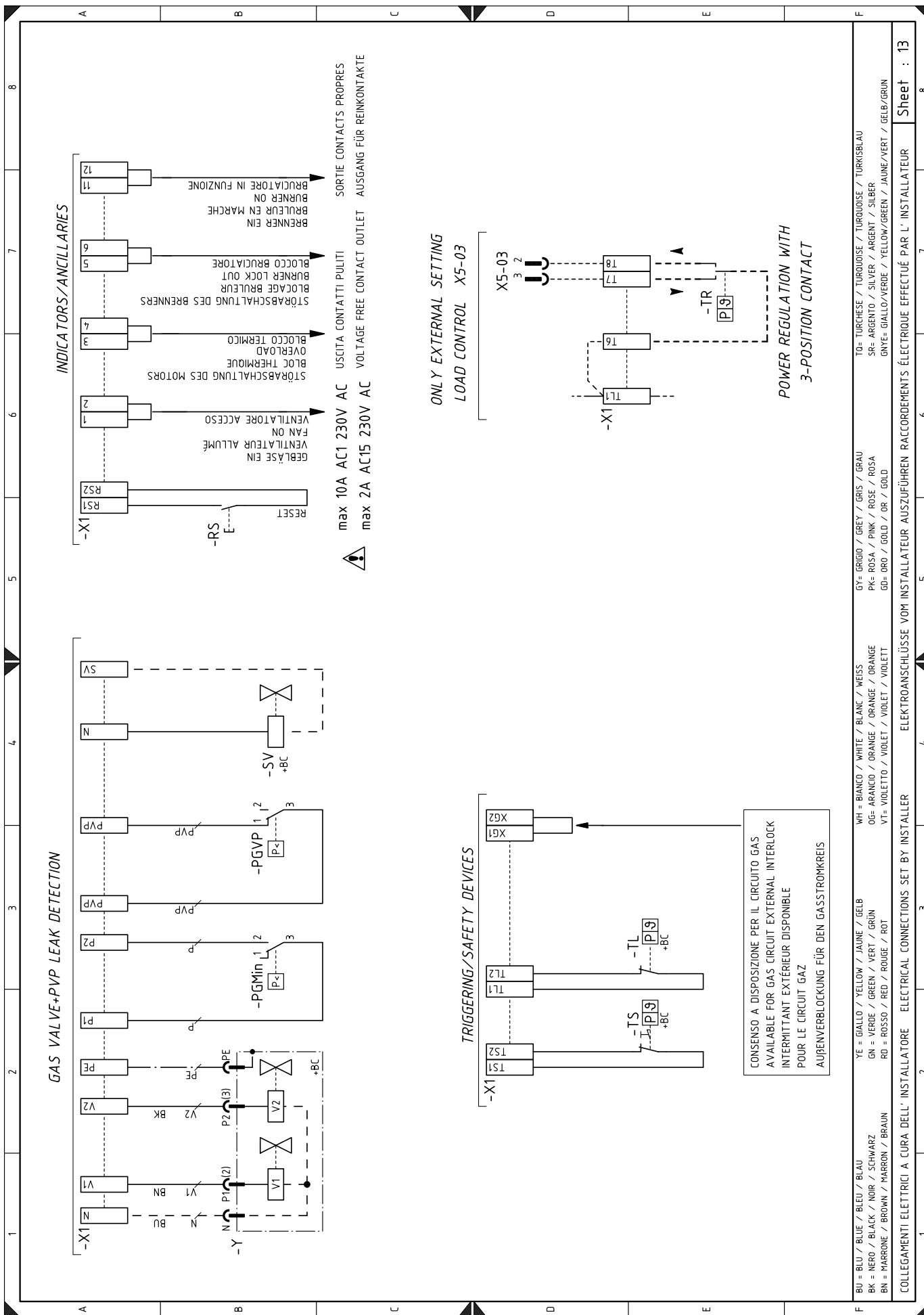

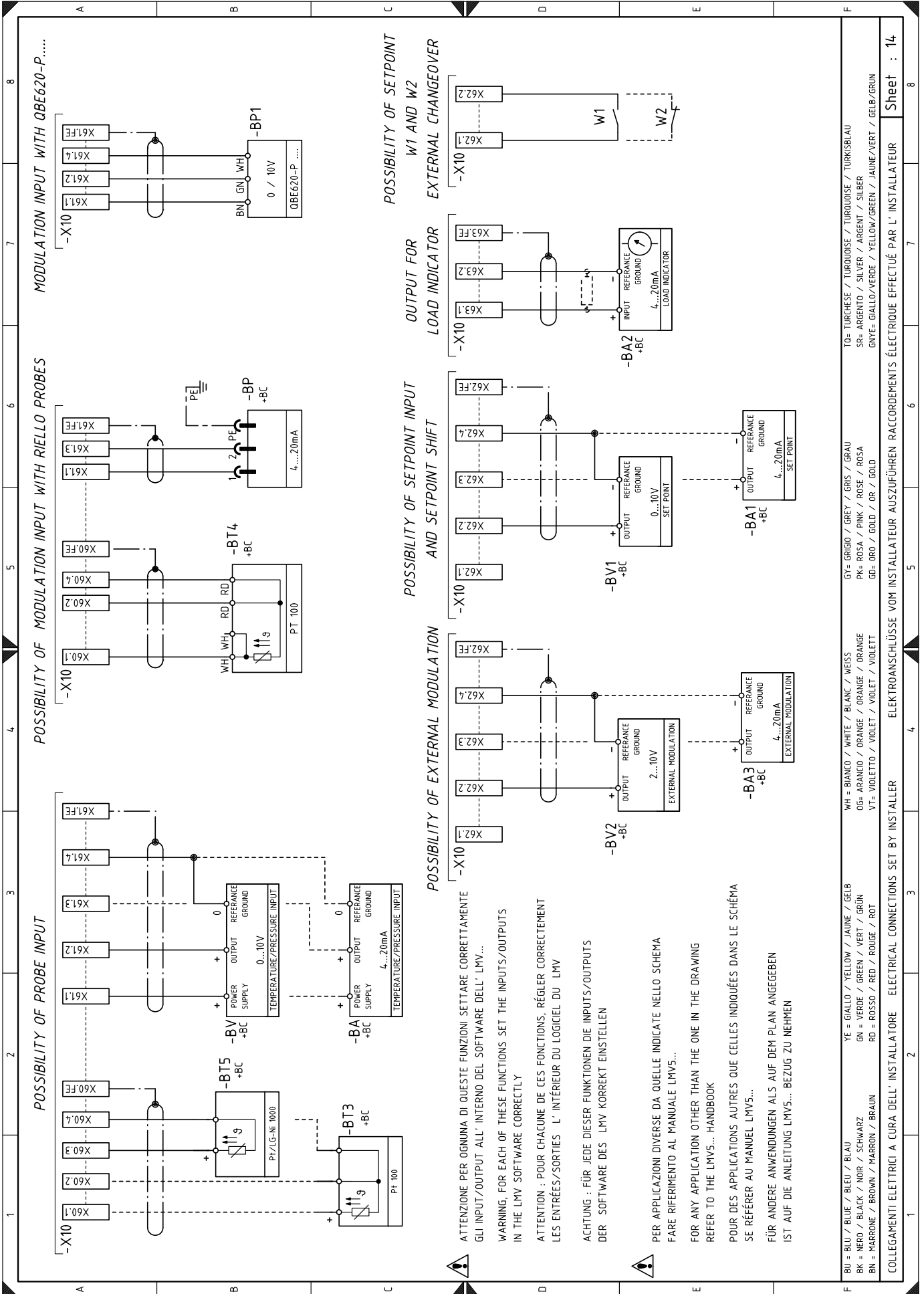

Legenda schemi elettrici

A5	Apparecchiatura elettrica	XAUX	Morsettiera ausiliaria
AZL	Display per apparecchiatura	XPGM	Connettore pressostato gas di massima
BA	Sonda con uscita in corrente	XS	Connettore sensore fiamma
BA1	Dispositivo con uscita in corrente per modifica setpoint remoto	XSM	Connettore servomotore
BA2	Indicatore di carico con ingresso in corrente	X1	Morsettiera alimentazione principale
BA3	Dispositivo per modulazione esterna con uscita in corrente	Y	Valvola di regolazione gas + valvola di sicurezza gas
BP	Sonda di pressione		
BP1	Sonda di pressione		
BT3	Sonda Pt100 a 3 fili		
BT4	Sonda Pt100 a 3 fili		
BT5	Sonda Pt1000 a 2 fili		
BV	Sonda con uscita in tensione		
BV1	Dispositivo con uscita in tensione per modifica setpoint remoto		
BV2	Dispositivo per modulazione esterna con uscita in tensione		
F1	Relè termico motore ventilatore		
F3	Fusibile ausiliario		
H1	Segnalazione luminosa bruciatore acceso		
H2	Segnalazione luminosa blocco motore ventilatore		
H3	Segnalazione luminosa richiesta calore		
H4	segnalazione luminosa erogazione combustibile		
KL1	Contattore di linea avviatore stella/triangolo e avviamento diretto		
KT1	Contattore triangolo avviatore stella/triangolo		
KS1	Contattore stella avviatore stella/triangolo		
KST1	Temporizzatore avviatore stella/triangolo		
k1	Relè uscita contatti puliti ventilatore acceso		
k2	Relè uscita contatti puliti blocco motore		
k3	Relè uscita contatti puliti blocco bruciatore		
K6	Relè uscita contatti puliti		
MV	Motore ventilatore		
PA	Pressostato aria		
PE	Terra bruciatore		
PGMax	Pressostato gas di massima		
PGMin	Pressostato gas di minima		
PGVP	Pressostato gas valvole pilota		
ION	Sonda ionizzazione		
RS	Pulsante di sblocco bruciatore a distanza		
S1	Pulsante arresto emergenza		
S2	Selettore "0 / AUTO"		
SH3	Pulsante di sblocco bruciatore e segnalazione di blocco		
SM1	Servomotore aria		
SM2	Servomotore gas		
SV	Valvola di sicurezza esterna		
TA	Trasformatore di accensione		
TL	Termostato/pressostato di limite		
TR	Termostato/pressostato di regolazione		
TS	Termostato/pressostato di sicurezza		
T1	Trasformatore apparecchiatura		
XAZL	Connettore display AZL		

RIELLO

RIELLO S.p.A.
I-37045 Legnago (VR)
Tel.: +39.0442.630111
[http:// www.riello.it](http://www.riello.it)
[http:// www.riello.com](http://www.riello.com)