

I Bruciatori di gas ad aria soffiata

Funzionamento modulante

**UK
CA**

CODICE	MODELLO	TIPO
20124422	RS 1300/E BLU	S008T1
20124358	RS 1600/E BLU	S009T1
20104154	RS 2000/E BLU	S010T1



Istruzioni originali

1	Dichiarazioni	3
2	Informazioni ed avvertenze generali	4
2.1	Informazioni sul manuale di istruzione	4
2.1.1	Introduzione.....	4
2.1.2	Pericoli generici	4
2.1.3	Altri simboli	4
2.1.4	Consegna dell'impianto e del manuale di istruzione	5
2.2	Garanzia e responsabilità	5
3	Sicurezza e prevenzione	6
3.1	Premessa	6
3.2	Addestramento del personale	6
4	Descrizione tecnica del bruciatore	7
4.1	Designazione bruciatori	7
4.2	Modelli disponibili	7
4.3	Categorie del bruciatore - Paesi di destinazione	8
4.4	Dati tecnici	8
4.5	Dati elettrici	8
4.6	Dimensioni imballo e peso bruciatore	9
4.7	Dimensioni d'ingombro	9
4.8	Campi di lavoro	10
4.9	Caldaia di prova	10
4.10	Descrizione bruciatore	11
4.11	Descrizione quadro elettrico	12
4.12	Materiale a corredo	12
4.13	Display AZL	13
4.14	Apparecchiatura di controllo del rapporto aria/combustibile (LMV51...)	14
4.15	Servomotore	16
5	Installazione	17
5.1	Note sulla sicurezza per l'installazione	17
5.2	Movimentazione	17
5.3	Controlli preliminari	17
5.4	Posizione di funzionamento	18
5.5	Rimozione viti di blocco dell'otturatore	18
5.6	Predisposizione della caldaia	18
5.6.1	Foratura della piastra caldaia	18
5.6.2	Lunghezza boccaglio	19
5.7	Aggancio del bruciatore - Posizione baricentro	19
5.8	Fissaggio del bruciatore alla caldaia	19
5.9	Accessibilità parte interna testa	20
5.10	Posizionamento elettrodo	20
5.11	Alimentazione gas	21
5.11.1	Linea alimentazione gas	21
5.11.2	Rampa gas	22
5.11.3	Installazione rampa gas	22
5.11.4	Pressione gas	22
5.11.5	Collegamento rampa gas - pilota	23
5.11.6	Pilota di accensione	23
5.12	Collegamenti elettrici	24
5.12.1	Passaggio cavi di alimentazione e collegamenti esterni	24
5.13	Taratura del relè termico	25
5.14	Rotazione motore	25
6	Messa in funzione, taratura e funzionamento del bruciatore	26
6.1	Note sulla sicurezza per la prima messa in funzione	26
6.2	Regolazioni prima dell'accensione	26
6.3	Avviamento bruciatore	26
6.4	Accensione bruciatore	27

6.5	Regolazione aria comburente	27
6.5.1	Regolazione aria / combustibile e modulazione potenza	27
6.6	Regolazione pressostati	28
6.6.1	Pressostato aria - controllo CO	28
6.6.2	Pressostato gas di massima	28
6.6.3	Pressostato gas di minima	28
6.6.4	Pressostato kit PVP	29
6.7	Controlli finali (con bruciatore funzionante)	29
7	Manutenzione	30
7.1	Note sulla sicurezza per la manutenzione	30
7.2	Programma di manutenzione	30
7.2.1	Frequenza della manutenzione	30
7.2.2	Test sicurezza - con alimentazione gas chiusa	30
7.2.3	Controllo e pulizia	30
7.2.4	Quadro elettrico	31
7.2.5	Componenti di sicurezza	31
7.3	Apertura bruciatore	32
7.4	Chiusura bruciatore	32
8	Inconvenienti - Cause - Rimedi	33
A	Appendice - Accessori	34
B	Appendice - Schema quadro elettrico	35

1 Dichiarazioni**Dichiarazione di conformità secondo ISO / IEC 17050-1**

Questi prodotti sono conformi alle seguenti Norme Tecniche:

- EN 12100
- EN 676

Secondo quanto disposto dalle Direttive Europee:

MD	2006/42/CE	Direttiva Macchine
LVD	2014/35/UE	Direttiva Bassa Tensione
EMC	2014/30/UE	Compatibilità Elettromagnetica

La qualità viene garantita mediante un sistema di qualità e management certificato secondo ISO 9001:2015.

2 Informazioni ed avvertenze generali

2.1 Informazioni sul manuale di istruzione

2.1.1 Introduzione

Il manuale di istruzione dato a corredo del bruciatore:

- costituisce parte integrante ed essenziale del prodotto e non va da esso separato; deve essere quindi conservato con cura per ogni necessaria consultazione e deve accompagnare il bruciatore anche in caso di cessione ad un altro proprietario o utente, oppure in caso di trasferimento su un altro impianto. In caso di danneggiamento o smarrimento deve essere richiesto un altro esemplare al Servizio Tecnico di Assistenza di Zona;
- è stato realizzato per un utilizzo da parte di personale qualificato;
- fornisce importanti indicazioni ed avvertenze sulla sicurezza nell'installazione, la messa in funzione, l'uso e la manutenzione del bruciatore.

Simbologia utilizzata nel manuale

In alcune parti del manuale sono riportati segnali triangolari di PERICOLO. Prestare ad essi molta attenzione, in quanto segnalano una situazione di potenziale pericolo.

2.1.2 Pericoli generici

I pericoli possono essere di 3 livelli, come indicato a seguire.



PERICOLO

Massimo livello di pericolo!
Questo simbolo contraddistingue operazioni che, se non correttamente eseguite, causano gravi lesioni, morte o rischi a lungo termine per la salute.



ATTENZIONE

Questo simbolo contraddistingue operazioni che, se non correttamente eseguite, possono causare gravi lesioni, morte o rischi a lungo termine per la salute.



CAUTELA

Questo simbolo contraddistingue operazioni che, se non correttamente eseguite, possono causare danni alla macchina e/o alla persona.

2.1.3 Altri simboli



PERICOLO

PERICOLO COMPONENTI IN TENSIONE

Questo simbolo contraddistingue operazioni che, se non correttamente eseguite, comportano scosse elettriche con conseguenze mortali.



PERICOLO MATERIALE INFIAMMABILE

Questo simbolo segnala la presenza di sostanze infiammabili.



PERICOLO DI USTIONE

Questo simbolo indica il rischio di ustioni da alte temperature.



PERICOLO SCHIACCIAMENTO ARTI

Questo simbolo fornisce indicazioni di organi in movimento: pericolo di schiacciamento degli arti.



ATTENZIONE ORGANI IN MOVIMENTO

Questo simbolo fornisce indicazioni per evitare l'avvicinamento degli arti ad organi meccanici in movimento; pericolo di schiacciamento.



PERICOLO DI ESPLOSIONE

Questo simbolo fornisce indicazioni di luoghi in cui potrebbero essere presenti atmosfere esplosive. Per atmosfera esplosiva si intende una miscela con l'aria, a condizioni atmosferiche, di sostanze infiammabili allo stato di gas, vapori, nebbie o polveri in cui, dopo l'accensione, la combustione si propaga all'insieme della miscela incombusta.



DISPOSITIVI DI PROTEZIONE INDIVIDUALE

Questi simboli contraddistinguono l'attrezzatura che deve essere indossata e tenuta dall'operatore allo scopo di proteggerlo contro i rischi che minacciano la sicurezza o la salute nello svolgimento della sua attività lavorativa.



OBBLIGO DI MONTARE IL COFANO E TUTTI I DISPOSITIVI DI SICUREZZA E PROTEZIONE

Questo simbolo segnala l'obbligo di rimontare il cofano e tutti i dispositivi di sicurezza e protezione del bruciatore dopo operazioni di manutenzione, pulizia o controllo.



SALVAGUARDIA AMBIENTALE

Questo simbolo fornisce indicazioni per l'utilizzo della macchina nel rispetto dell'ambiente.



TRASPORTE

Questo simbolo fornisce indicazioni sulla modalità di trasporto e sollevamento del bruciatore imballato.



INFORMAZIONI IMPORTANTI

Questo simbolo fornisce informazioni importanti da tenere in considerazione.



Questo simbolo contraddistingue un elenco.

Abbreviazioni utilizzate

Cap.	Capitolo
Fig.	Figura
Pag.	Pagina
Sez.	Sezione
Tab.	Tabella

2.1.4 Consegna dell'impianto e del manuale di istruzione

In occasione della consegna dell'impianto è necessario che:

- Il manuale di istruzione sia consegnato dal fornitore dell'impianto all'utente, con l'avvertenza che esso sia conservato nel locale di installazione del generatore di calore.
- Sul manuale di istruzione siano riportati:
 - il numero di matricola del bruciatore;

.....

- l'indirizzo ed il numero di telefono del Centro di Assistenza più vicino;

.....

- Il fornitore dell'impianto informi accuratamente l'utente circa:
 - l'uso dell'impianto,
 - gli eventuali ulteriori collaudi che dovessero essere necessari prima dell'attivazione dell'impianto,
 - la manutenzione e la necessità di controllare l'impianto almeno una volta all'anno da un incaricato della Ditta Costruttrice o da un altro tecnico specializzato.
 Per garantire un controllo periodico, il costruttore raccomanda la stipulazione di un Contratto di Manutenzione.

2.2 Garanzia e responsabilità

Il costruttore garantisce i suoi prodotti nuovi dalla data dell'installazione secondo le normative vigenti e/o in accordo con il contratto di vendita. Verificare, all'atto della prima messa in funzione, che il bruciatore sia integro e completo.



ATTENZIONE

La mancata osservanza a quanto descritto in questo manuale, la negligenza operativa, una errata installazione e l'esecuzione di modifiche non autorizzate, sono causa di annullamento, da parte del costruttore, della garanzia che essa dà al bruciatore.

In particolare i diritti alla garanzia ed alla responsabilità decadono, in caso di danni a persone e/o cose, qualora i danni stessi siano riconducibili ad una o più delle seguenti cause:

- installazione, messa in funzione, uso e manutenzione del bruciatore non corretti;
- utilizzo improprio, erroneo ed irragionevole del bruciatore;
- intervento di personale non abilitato;
- esecuzione di modifiche non autorizzate all'apparecchio;
- utilizzo del bruciatore con dispositivi di sicurezza difettosi, applicati in maniera scorretta e/o non funzionanti;
- installazione di componenti supplementari non collaudati unitamente al bruciatore;
- alimentazione del bruciatore con combustibili non adatti;
- difetti nell'impianto di alimentazione del combustibile;
- utilizzo del bruciatore anche a seguito del verificarsi di un errore e/o un'anomalia;
- riparazioni e/o revisioni eseguite in maniera scorretta;
- modifica della camera di combustione mediante l'introduzione di inserti che impediscano il regolare sviluppo della fiamma stabilito costruttivamente;
- insufficiente ed inappropriata sorveglianza e cura dei componenti del bruciatore maggiormente soggetti ad usura;
- utilizzo di componenti non originali, siano essi ricambi, kits, accessori ed optional;
- cause di forza maggiore.

Il costruttore, inoltre, declina ogni e qualsiasi responsabilità per la mancata osservanza di quanto riportato nel presente manuale.

3 Sicurezza e prevenzione

3.1 Premessa

I bruciatori sono stati progettati e costruiti in conformità alle norme e direttive vigenti, applicando le regole tecniche di sicurezza conosciute e prevedendo tutte le potenziali situazioni di pericolo.

E' necessario tuttavia tenere in considerazione che l'incauto e maldestro utilizzo dell'apparecchio può causare situazioni di pericolo di morte per l'utente o terzi, nonché danneggiamenti al bruciatore o ad altri beni. La distrazione, la leggerezza e la troppa confidenza sono spesso causa di infortuni; come possono esserlo la stanchezza e la sonnolenza.

E' opportuno tenere in considerazione quanto segue:

- Il bruciatore deve essere destinato solo all'uso per il quale è stato espressamente previsto. Ogni altro uso è da considerarsi improprio e quindi pericoloso.

In particolare:

può essere applicato a caldaie ad acqua, a vapore, ad olio diatermico, e su altre utenze espressamente previste dal costruttore; il tipo e la pressione del combustibile, la tensione e frequenza della corrente elettrica di alimentazione, le portate minime e mas-

sime alle quali il bruciatore è regolato, la pressurizzazione della camera di combustione, le dimensioni della camera di combustione, la temperatura ambiente, devono essere entro i valori indicati nel manuale d'istruzione.

- Non è consentito modificare il bruciatore per alterarne le prestazioni e le destinazioni.
- L'utilizzo del bruciatore deve avvenire in condizioni di sicurezza tecnica ineccepibili. Eventuali disturbi che possano compromettere la sicurezza devono essere eliminati tempestivamente.
- Non è consentito aprire o manomettere i componenti del bruciatore, ad esclusione delle sole parti previste nella manutenzione.
- Sono sostituibili esclusivamente le parti previste dal costruttore.



ATTENZIONE

Il produttore garantisce la sicurezza del buon funzionamento solo se tutti i componenti del bruciatore sono integri e correttamente posizionati.

3.2 Addestramento del personale

L'utente è la persona, o l'ente o la società, che ha acquistato la macchina e che intende usarla per gli usi concepiti allo scopo. Sua è la responsabilità della macchina e dell'addestramento di quanti vi operano intorno.

L'utente:

- si impegna ad affidare la macchina esclusivamente a personale qualificato ed addestrato allo scopo;
- si impegna ad informare il proprio personale in modo adeguato sull'applicazione e osservanza delle prescrizioni di sicurezza. A tal fine egli si impegna affinché chiunque per la propria mansione conosca le istruzioni per l'uso e le prescrizioni di sicurezza;
- Il personale deve attenersi a tutte le indicazioni di pericolo e cautela segnalate sulla macchina.
- Il personale non deve eseguire di propria iniziativa operazioni o interventi che non siano di sua competenza.
- Il personale ha l'obbligo di segnalare al proprio superiore ogni problema o situazione pericolosa che si dovesse creare.
- Il montaggio di pezzi di altre marche o eventuali modifiche possono variare le caratteristiche della macchina e quindi pregiudicarne la sicurezza operativa. La Ditta Costruttrice pertanto declina ogni e qualsiasi responsabilità per tutti i danni che dovessero insorgere a causa dell'utilizzo di pezzi non originali.

Inoltre:



- è tenuto a prendere tutte le misure necessarie per evitare che persone non autorizzate abbiano accesso alla macchina;
- deve informare la Ditta Costruttrice nel caso in cui riscontrasse difetti o malfunzionamenti dei sistemi antinfortunistici, nonché ogni situazione di presunto pericolo;
- il personale deve usare sempre i mezzi di protezione individuale previsti dalla legislazione e seguire quanto riportato nel presente manuale.

4 Descrizione tecnica del bruciatore

4.1 Designazione bruciatori

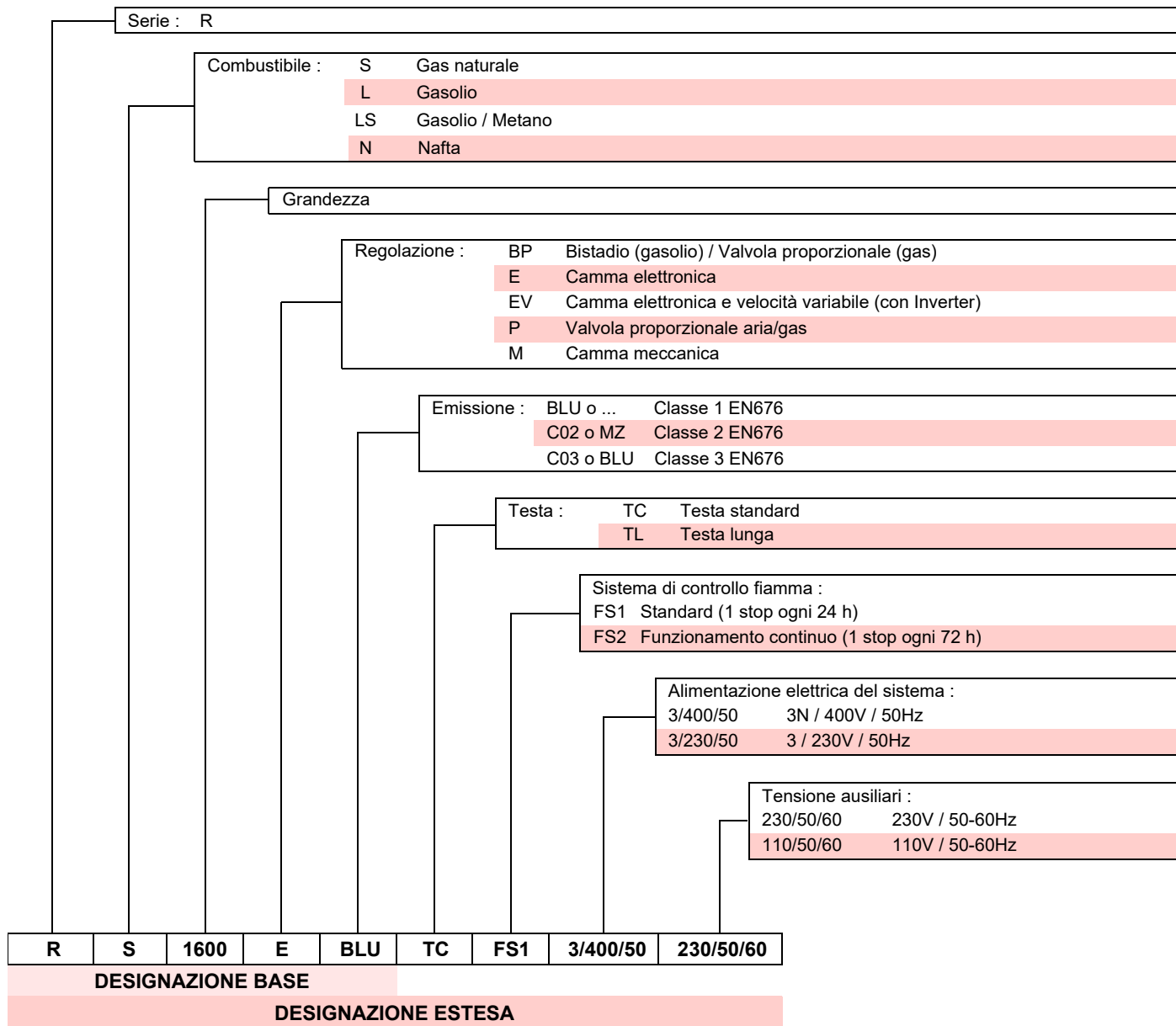

4.2 Modelli disponibili

Designazione	Tensione	Avviamento	Codice
RS 1300/E BLU FS1 TC	3/400/50	Diretto/Inverter	20124422
RS 1600/E BLU FS1 TC	3/400/50	Diretto/Inverter	20124358
RS 2000/E BLU FS1 TC	3/400/50	Diretto/Inverter	20104154

Tab. A

4.3 Categorie del bruciatore - Paesi di destinazione

Categoria gas	Paese di destinazione
I _{2H}	SE - FI - AT - GR - DK - ES - GB - IT - IE - PT - IS - CH - NO
I _{2ELL}	DE
I _{2L} - I _{2E} - I ₂ (43,46 ÷ 45,3 MJ/m ³ (0°C))	NL
I _{2Er}	FR
I _{2E(R)B}	BE
I _{2E}	LU - PL

Tab. B

4.4 Dati tecnici

Modello			RS 1300/E BLU FS1	RS 1600/E BLU FS1	RS 2000/E BLU FS1
Tipo			S008T1	S009T1	S010T1
Potenza (1)	min - max	kW	2500/7500 ÷ 13000	3065/9503 ÷ 15560	4000/12000 ÷ 19500
Portata (1)					
Combustibili			Gas naturale: G20 (metano) - G21 - G22 - G23 - G25		
Pressione gas alla potenza max. (2) - Gas: G20/G25		mbar	43/65	70/104	92/141
Funzionamento			- Intermittente (min. 1 arresto in 24 ore) (4) - Modulante		
Impiego standard			Caldaie: ad acqua, a vapore, ad olio diatermico		
Temperatura ambiente		°C	0 - 50		
Temperatura aria comburente		°C max	60		
Rumorosità (3)	Pressione sonora	dB(A)	95	95	95
	Potenza sonora		106	106	106
Peso		Kg	950	1000	1050

Tab. C

- (1) Condizioni di riferimento: Temperatura ambiente 20°C - Temperatura gas 15°C - Pressione barometrica 1013 mbar - Altitudine 0 m s.l.m.
- (2) Pressione a monte della rampa gas P3)(Fig. 18 a pag. 21) come dichiarato dalla Normativa EN 676, con 0 mbar in camera di combustione ed alla potenza massima del bruciatore.
- (3) Pressione sonora misurata nel laboratorio combustione del costruttore, con bruciatore funzionante su caldaia di prova, alla potenza massima. "La Potenza sonora è misurata col metodo "Free Field", previsto dalla Norma EN 15036, e secondo una accuratezza di misura "Accuracy: Category 3", come descritto dalla Norma EN ISO 3746."
- (4) Il bruciatore è tarato in fabbrica per funzionamento FS1 (1 arresto ogni 24 ore); può essere convertito al funzionamento FS2 (continuo - 1 arresto ogni 72 ore), cambiando i parametri utilizzando il menù del Display AZL.

4.5 Dati elettrici

Modello			RS 1300/E BLU FS1	RS 1600/E BLU FS1	RS 2000/E BLU FS1
Alimentazione elettrica principale			3 ~ 400V 50 Hz		
Alimentazione elettrica circuito ausiliario			1 ~ 230V 50 Hz		
Motore ventilatore (Motor premium efficiency IE3)	g/min		2960	2965	2965
	V		400/690	400/690	400/690
	kW		30	37	45
	A		51,6/29,8	63,4/36,6	76/43,9
Trasformatore d'accensione		V1 - V2 I1 - I2	230 V - 1 x 8 kV 1 A - 20 mA		
Massima potenza elettrica assorbita		kW max	34,5	41,5	49,3
Grado di protezione			IP 55		

Tab. D

4.6 Dimensioni imballo e peso bruciatore

L'ingombro del bruciatore comprensivo di imballo è indicato in Fig. 1. Il peso del bruciatore è indicato in Tab. E.

Bruciatore (kg)	Bruciatore + imballo (kg)
1100	ca. 1180

Tab. E

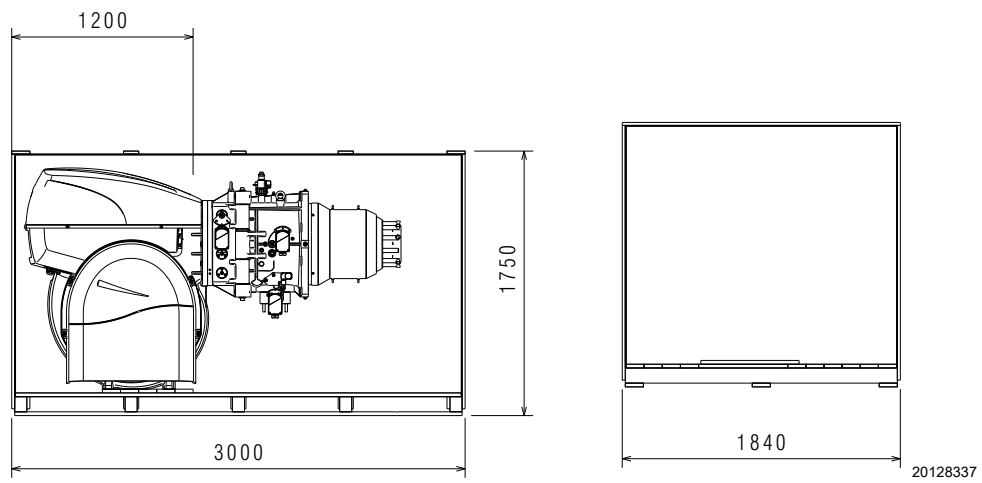

Fig. 1

4.7 Dimensioni d'ingombro

L'ingombro del bruciatore è riportato in Fig. 2. Tener presente che per ispezionare la testa di combustione il bruciatore deve essere aperto ruotando la parte posteriore sulla cerniera.

L'ingombro del bruciatore aperto è indicato dalle quote L e R. La quota I è di riferimento per lo spessore del refrattario della porta caldaia.

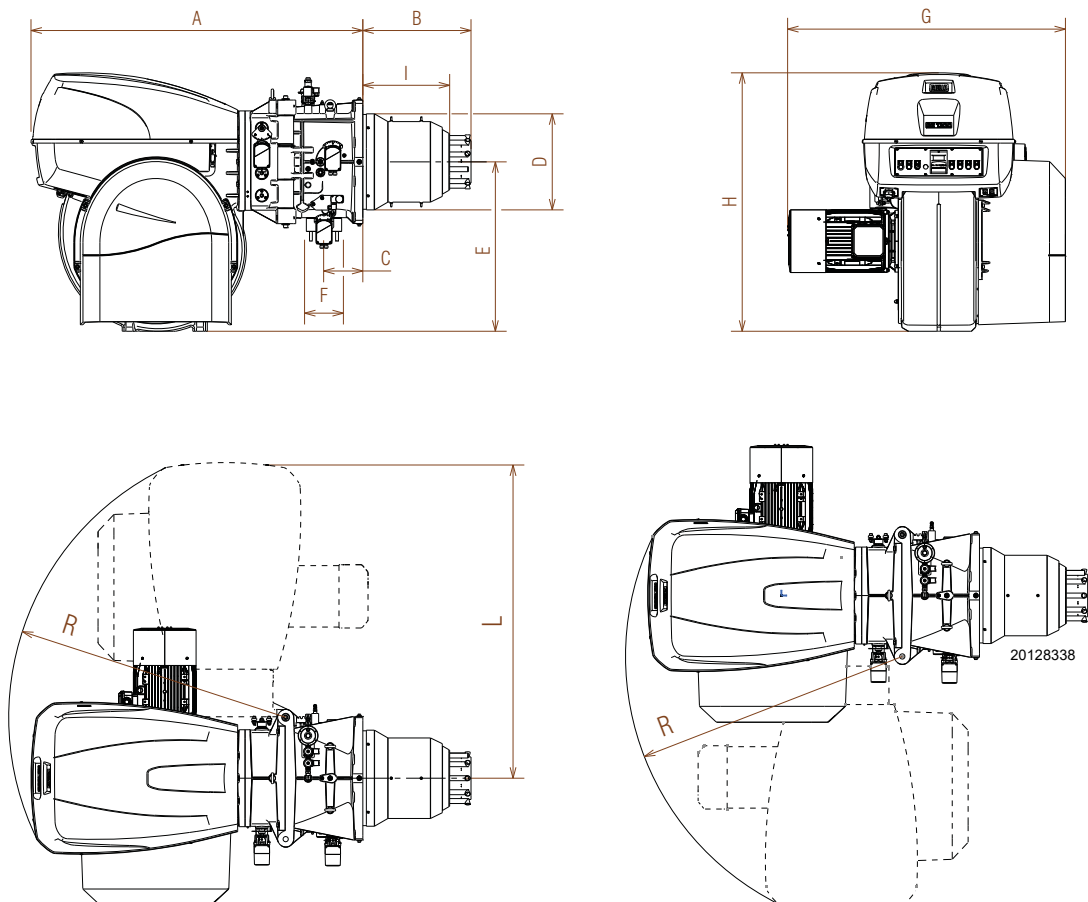

Fig. 2

mm	A	B	C	D	E	F	G	H	I	L	R
RS 1300/E BLU FS1	1880	613	220	544	960	DN 80	1585	1463	383	1782	1565
RS 1600/E BLU FS1	1880	852	220	544	960	DN 100	1530	1463	544	1785	1565
RS 2000/E BLU FS1	1880	852	220	590	960	DN 100	1560	1463	562	1782	1565

Tab. F

4.8 Campi di lavoro

La **POTENZA MASSIMA** va scelta entro l'area continua del diagramma (Fig. 3).

La **POTENZA MINIMA** non deve essere inferiore alla linea tratteggiata del diagramma:

- RS 1300/E BLU FS1 = 2500 kW
- RS 1600/E BLU FS1 = 3065 kW
- RS 2000/E BLU FS1 = 4000 kW



Il campo di lavoro (Fig. 3) è stato ricavato alla temperatura ambiente di 20 °C, alla pressione barometrica di 1013 mbar (circa 0 m s.l.m.) e con la testa di combustione regolata come indicato a pag. 21.

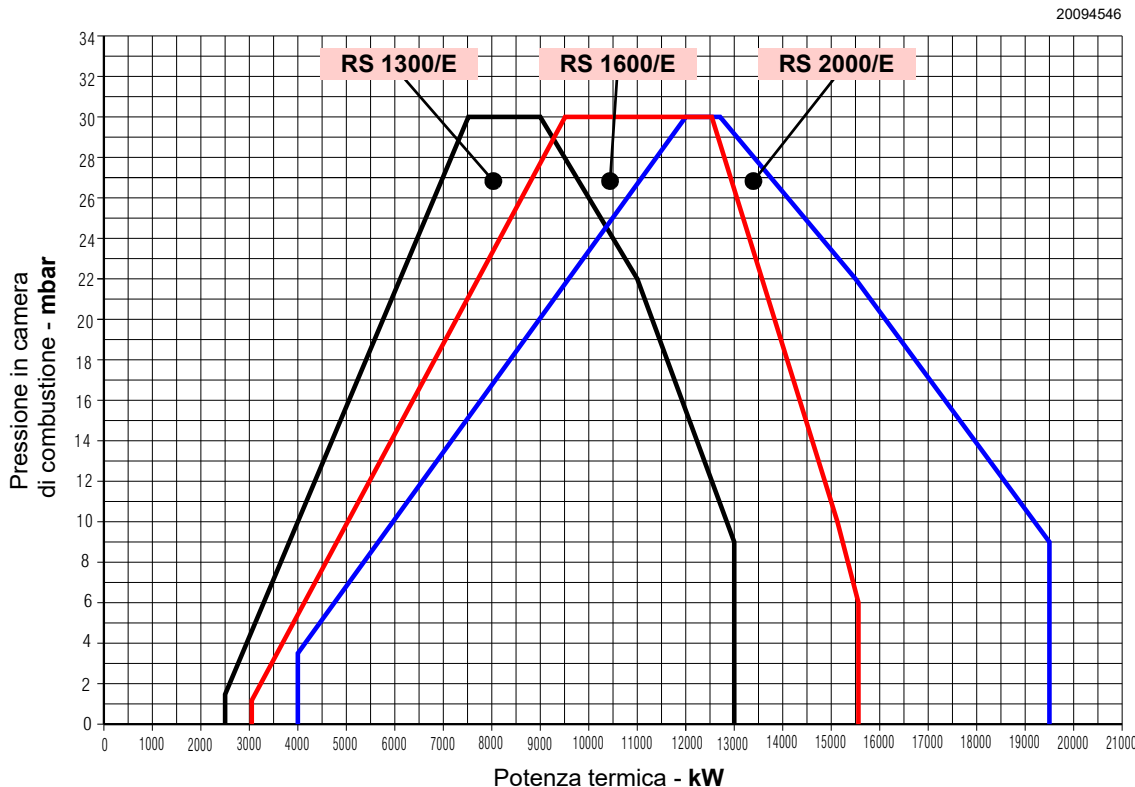

Fig. 3

4.9 Caldaia di prova

L'abbinamento bruciatore-caldaia non pone problemi se la caldaia è omologata CE e le dimensioni della sua camera di combustione sono vicine a quelle indicate dal diagramma (Fig. 4).

Se invece il bruciatore deve essere applicato ad una caldaia non omologata CE e/o con dimensioni della camera di combustione nettamente più piccole di quelle indicate dal diagramma, consultare i costruttori.

I campi di lavoro sono stati ricavati in speciali caldaie di prova, secondo la norma EN 676.

Riportiamo in Fig. 4 diametro e lunghezza della camera di combustione di prova.

Esempio:

Potenza 13000 kW - diametro 120 cm - lunghezza 9 m

RAPPORTO DI MODULAZIONE

Il rapporto di modulazione, ricavato in caldaie di prova secondo la norma EN 676, è di 1:5.

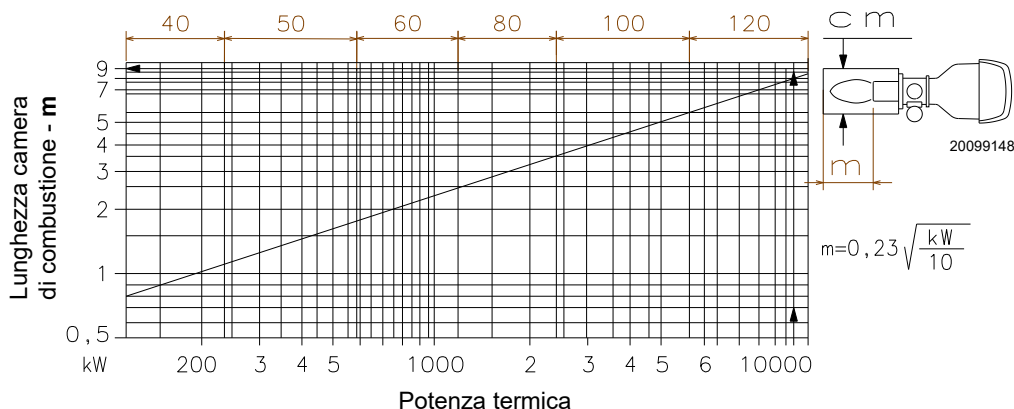

Fig. 4

4.10 Descrizione bruciatore

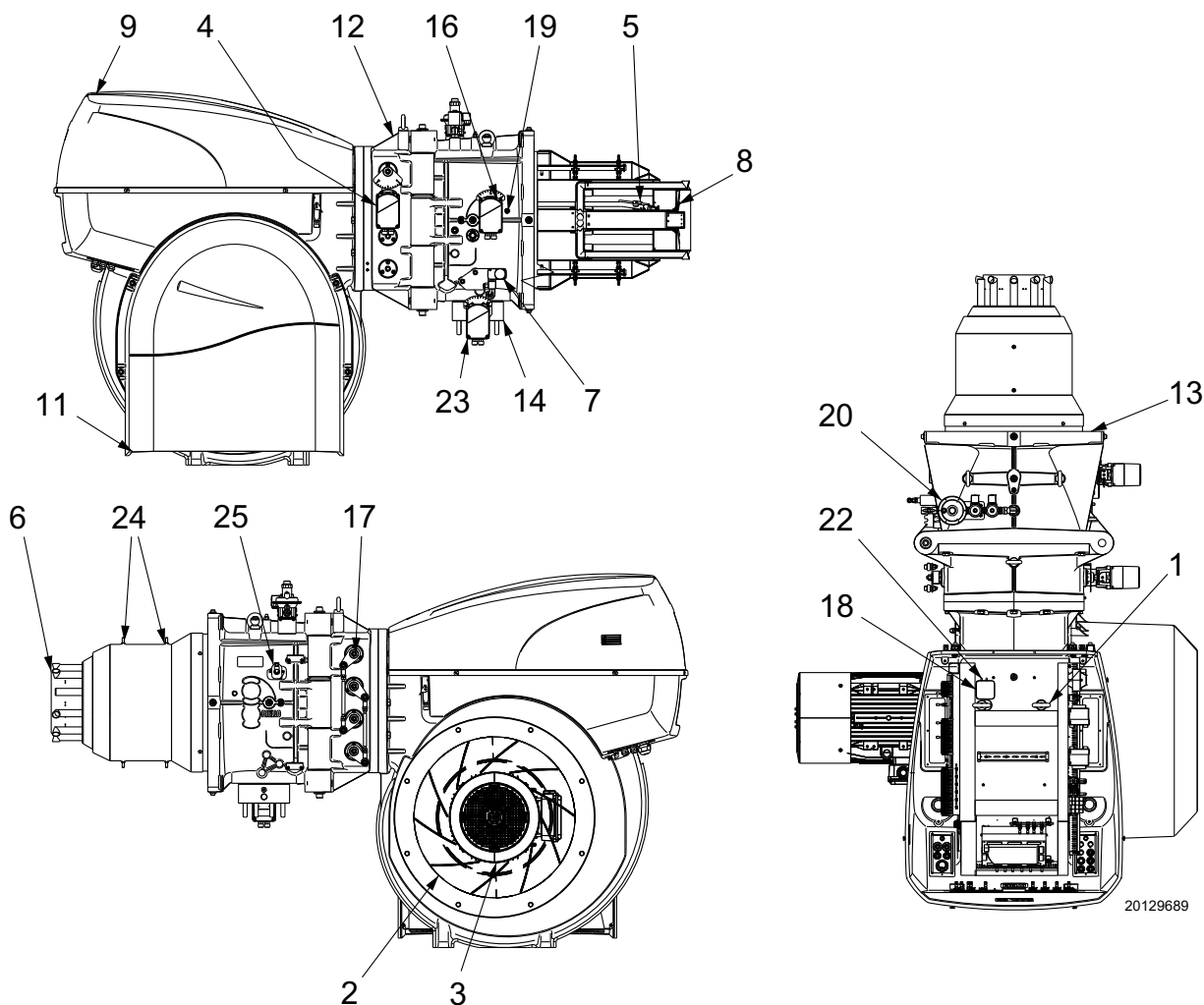

Fig. 5

- 1 Anelli di sollevamento
- 2 Girante
- 3 Motore ventilatore
- 4 Servomotore serranda aria
- 5 Pilota di accensione
- 6 Testa di combustione
- 7 Presa di pressione gas testa di combustione dal pressostato gas di massima
- 8 Disco di stabilità fiamma
- 9 Cofano quadro elettrico
- 10 Perno cerniera per apertura bruciatore
- 11 Ingresso aria ventilatore
- 12 Manicotto
- 13 Schermo per fissaggio alla caldaia
- 14 Regolatore gas
- 15 Otturatore
- 16 Servomotore per movimento testa di combustione
- 17 Leve per movimento serranda aria
- 18 Pressostato aria (tipo differenziale)
- 19 Presa di pressione aria testa di combustione
- 20 Rampa gas pilota
- 21 Sensore fiamma
- 22 Presa di pressione per pressostato aria “+”
- 23 Servomotore farfalla gas
- 24 Viti di blocco dell’otturatore durante il trasporto (sostituirle con le viti M8x20 fornite a corredo)
- 25 Fotocellula QRI



L’apertura del bruciatore può essere effettuata sia a destra che a sinistra senza vincoli dovuti al lato di alimentazione del combustibile.

A bruciatore chiuso il perno cerniera può essere riposizionato sul lato opposto.

4.11 Descrizione quadro elettrico

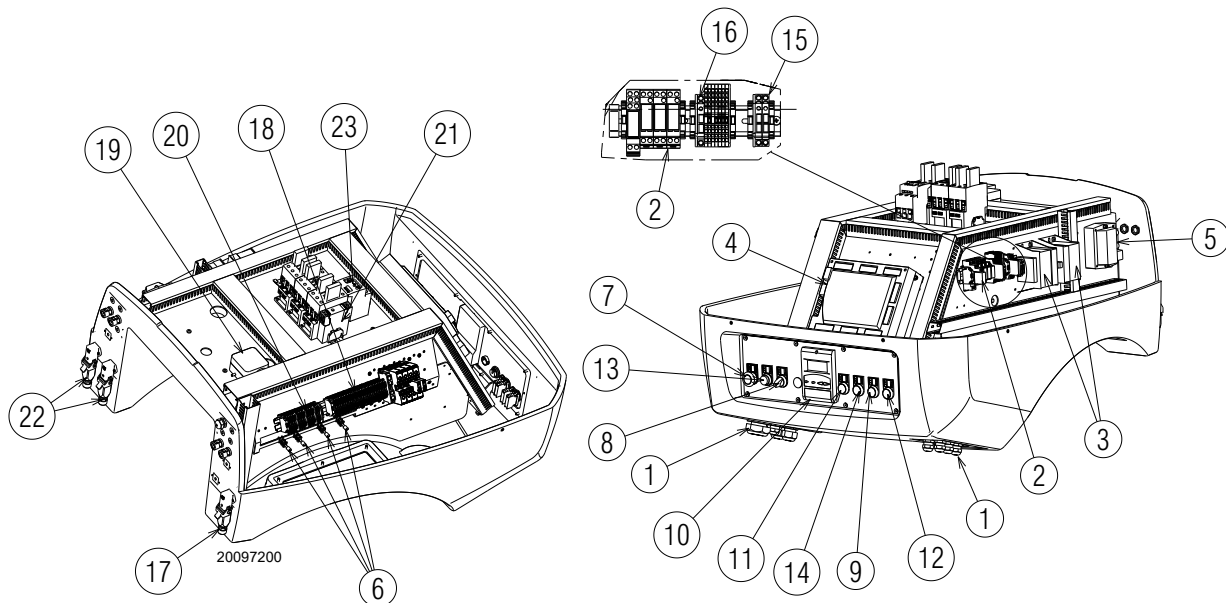

Fig. 6

- 1 Passaggio cavi di alimentazione, collegamenti esterni e kit
- 2 Uscita relè contatti puliti
- 3 Trasformatore camma elettronica
- 4 Apparecchiatura elettronica
- 5 Trasformatore d'accensione
- 6 Morsetti per schermatura
- 7 Pulsante di stop/emergenza
- 8 Selettore spento-automatico
- 9 Segnalazione luminosa valvola combustibile principale aperta
- 10 Display AZL
- 11 Segnalazione luminosa presenza rete
- 12 Segnalazione luminosa blocco motore ventilatore
- 13 Segnalazione luminosa blocco bruciatore e pulsante di sblocco
- 14 Segnalazione richiesta calore
- 15 Fusibili trasformatore ausiliario servomotori

- 16 Fusibile circuiti ausiliari
- 17 Spina/Presenza sensore fiamma
- 18 Morsettiera alimentazione principale
- 19 Pressostato aria
- 20 Morsettiera per kit
- 21 Temporizzatore
- 22 Spina/ presa servomotori
- 23 Contattore e relè termico motore ventilatore, avviatore stella/triangolo

NOTA

Vi sono due possibilità di blocco del bruciatore:

- **Blocco apparecchiatura:** l'accensione del pulsante 13)(Fig. 6) (**led rosso**) avverte che il bruciatore è in blocco. Per sbloccare premere il pulsante 13)(Fig. 6).
- **Blocco motori:** per sbloccare premere il pulsante del relativo relè termico.

4.12 Materiale a corredo

Guarnizione per flangia rampa gas	N. 1
Schermo termico	N. 1
Viti M8x20	N. 2
Viti M16x50 per fissare la flangia gas	N. 8
Viti prigioniere M20x70 per fissare il bruciatore alla caldaia	N. 12
Dadi M20 per fissare il bruciatore alla caldaia	N. 12
Istruzioni	N. 1
Catalogo ricambi	N. 1

4.13 Display AZL...

Note importanti



Per evitare infortuni, danni materiali o ambientali, attenersi alle seguenti prescrizioni!

ATTENZIONE

Il display AZL... è un dispositivo di sicurezza! Evitare di aprirlo, modificarlo o forzarne il funzionamento. Riello S.p.A. non si assume alcuna responsabilità per eventuali danni dovuti a interventi non autorizzati!

La camma elettronica è gestita e programmata attraverso l'interfaccia AZL5... oppure con l'ausilio di un PC.

L'AZL5 ha un display LCD retroilluminato con la lettura chiara del testo del menù e della diagnostica.

La funzionalità Modbus del display AZL integra la camma elettronica LMV5 e attraverso la gestione dei dati permette la diagnostica del bruciatore.

Il display mostra gli stati operativi, i tipi di errori e blocchi. Consente di parametrizzare e monitorare dei dati.



Fig. 7

Dati tecnici

Tensione di funzionamento	AC 24 V - 15% /+10%
Consumo di potenza	< 5W (tipico)
Grado di protezione del contenitore	
– Retro	IP00 secondo IEC 529
– Fronte	IP54 secondo IEC 529 (se installato)
Classe di sicurezza	I con parti di II e III secondo le DIN EN 60730-1
Batteria - Costruttore:	Riferimento tipo:
VARTA	CR 2430 (LF-1/2 W)
DURACELL	DL 2430
SANYO ELECTRIC, Osaka/ Japan	CR 2430 (LF-1/2 W)
RENATA AG, Itingen/CH	CR 2430

Tab. G

4.14 Apparecchiatura di controllo del rapporto aria/combustibile (LMV51...)

Note importanti



ATTENZIONE

Per evitare infortuni, danni materiali o ambientali, attenersi alle seguenti prescrizioni!

L'apparecchiatura LMV51... è un dispositivo di sicurezza! Evitare di aprirla, modificarla o forzarne il funzionamento. Riello S.p.A. non si assume alcuna responsabilità per eventuali danni dovuti a interventi non autorizzati!

Rischio di esplosione!

Una configurazione errata può provocare sovralimentazione di combustibile, con conseguenti rischi di esplosione! Gli operatori devono essere consapevoli che un'impostazione errata dell'apparecchiatura di visualizzazione e funzionamento AZL5... e delle posizioni degli attuatori del combustibile e/o dell'aria può creare condizioni di pericolo durante il funzionamento del bruciatore.

- Tutti gli interventi (operazioni di montaggio, installazione e assistenza, ecc.) devono essere realizzati da personale qualificato.
- Prima di effettuare modifiche al cablaggio nella zona di collegamento dell'apparecchiatura LMV5..., isolare completamente l'impianto dall'alimentazione di rete (separazione onnipolare). Verificare che l'impianto non sia in tensione e che non possa essere inavvertitamente riavviato. In caso contrario, sussistono rischi di folgorazione.
- La protezione contro i rischi di folgorazione sull'apparecchiatura LMV5... e su tutti i componenti elettrici collegati si ottiene mediante un corretto montaggio.
- Prima di ogni intervento (operazioni di montaggio, installazione e assistenza, ecc.), verificare che il cablaggio sia in ordine e che i parametri siano correttamente impostati, quindi effettuare i controlli di sicurezza.
- Cadute e impatti possono influire negativamente sulle funzioni di sicurezza.
In tal caso, l'apparecchiatura non deve essere messa in funzione, anche se non presenta danni evidenti.
- In modalità di programmazione, il controllo della posizione degli attuatori e del VSD (che controlla il dispositivo elettronico di controllo del rapporto combustibile / aria) è diverso dal controllo in modalità di funzionamento automatico.
Come per il funzionamento automatico, gli attuatori vengono guidati insieme verso le posizioni richieste e, se un attuatore non raggiunge la posizione desiderata, vengono effettuate delle correzioni fino all'effettivo raggiungimento di quella posizione. Tuttavia, diversamente da quanto avviene nel funzionamento automatico, non esistono limiti di tempo a queste azioni correttive.
Gli altri attuatori mantengono le loro posizioni fino a quando tutti gli attuatori hanno raggiunto la corretta posizione.
Questo è di fondamentale importanza per l'impostazione del sistema di controllo del rapporto combustibile/aria.
Durante la programmazione delle curve del rapporto combustibile/aria, il tecnico preposto alla regolazione dell'impianto deve costantemente monitorare la qualità del processo di combustione (p.e. mediante un analizzatore di fumi).
Inoltre, se i livelli di combustione sono insoddisfacenti o in presenza di situazioni pericolose, il tecnico di messa in servizio deve essere pronto a intervenire di conseguenza (p.e. spegnendo manualmente).

Per la sicurezza e l'affidabilità del sistema LMV5..., attenersi anche alle seguenti istruzioni:

- evitare condizioni che possano favorire la formazione di condensa e di umidità. In caso contrario, prima di riaccendere, verificare che l'apparecchiatura sia completamente e perfettamente asciutta!
- Evitare l'accumulo di cariche elettrostatiche che, al contatto, possono danneggiare i componenti elettronici dell'apparecchiatura.



D9301

Fig. 8

Struttura meccanica

L'apparecchiatura LMV5... è un sistema di controllo dei bruciatori basato su microprocessore e dotato di componenti per la regolazione e la supervisione di bruciatori ad aria soffiata di media e grande capacità.

Nell'apparecchiatura di base del sistema LMV5... sono integrati i seguenti componenti:

- Dispositivo di regolazione del bruciatore con sistema di controllo della tenuta delle valvole gas
- Dispositivo elettronico di controllo del rapporto combustibile / aria con un massimo di 4 attuatori
- Regolatore PID di temperatura/pressione (controllo di carico) opzionale
- Modulo VSD opzionale Struttura meccanica

Note di installazione

- Verificare che i collegamenti elettrici, all'interno della caldaia siano conformi alle normative di sicurezza nazionali e locali.
- Non confondere i conduttori in tensione e quelli neutri.
- Accertarsi che i passacavi dei cavi collegati siano conformi agli standard applicabili (p.e. DIN EN 60730 e DIN EN 60335).
- Verificare che i fili giuntati non possano venire a contatto con i morsetti adiacenti. Utilizzare terminali adeguati.
- Disporre i cavi di accensione ad alta tensione separatamente, alla maggiore distanza possibile dall'apparecchiatura e dagli altri cavi.
- Il costruttore del bruciatore deve proteggere con terminali ciechi i morsetti AC 230 V non utilizzati (v. le sezioni Fornitori di elementi accessori).
- Durante il cablaggio dell'unità, fare in modo che i cavi della tensione di rete AC 230 V seguano un percorso separato da quello dei cavi a bassissima tensione, per evitare rischi di folgorazione.

Collegamento elettrico del rilevatore fiamma

É importante che la trasmissione dei segnali sia praticamente esente da disturbi e perdite:

- Separare sempre i cavi del rilevatore dagli altri cavi:

– La reattanza capacitiva della linea riduce la grandezza del segnale di fiamma.

– Utilizzare un cavo a parte.

- Rispettare le lunghezze ammesse per i cavi.

Dati tecnici

Apparecchiatura di base LMV51...	Tensione di rete	AC 230 V -15 % / +10 %
	Frequenza di rete	50 / 60 Hz \pm 6 %
	Assorbimento di potenza	< 30 W (normale)
	Classe di sicurezza	I, con componenti conformi a II e III secondo DIN EN 60730-1
Carico sui morsetti di "Ingresso"	Fusibile unità F1 (internamente)	6,3 AT
	Fusibile primario di rete perm. (esternamente)	Max. 16 AT
	Sottotensione	<ul style="list-style-type: none"> • Spegnimento di sicurezza dalla posizione di funzionamento a tensione di rete < AC 186 V • Riavviamento al rialzo della tensione di rete > AC 188 V
	Pompa olio / frizione magnetica (tensione nominale)	<ul style="list-style-type: none"> • Corrente nominale 2A • Fattore di potenza $\cos\phi > 0,4$
Carico sui morsetti di "Uscita"	Valvola di prova pressostato aria (tensione nominale)	<ul style="list-style-type: none"> • Corrente nominale 0.5A • Fattore di potenza $\cos\phi > 0,4$
	Carico totale sui contatti:	<ul style="list-style-type: none"> • Tensione di rete AC 230 V -15 % / +10 % • Corrente di ingresso totale dell'unità (circuito di sicurezza) Max. 5 A carico sui contatti dovuto a: <ul style="list-style-type: none"> - Contattore motore ventilatore - Trasformatore di accensione - Valvola - Pompa olio / frizione magnetica
	Carico su un contatto semplice:	Contattore motore ventilatore (tensione nominale) <ul style="list-style-type: none"> • Corrente nominale 1A • Fattore di potenza $\cos\phi > 0,4$
	Uscita allarmi (tensione nominale)	<ul style="list-style-type: none"> • Corrente nominale 1A • Fattore di potenza $\cos\phi > 0,4$
Lunghezza cavi	Trasformatore di accensione (tensione nominale)	<ul style="list-style-type: none"> • Corrente nominale 2A • Fattore di potenza $\cos\phi > 0,2$
	Valvola gas combustibile (tensione nominale)	<ul style="list-style-type: none"> • Corrente nominale 2A • Fattore di potenza $\cos\phi > 0,4$
	Olio valvola combustibile (tensione nominale)	<ul style="list-style-type: none"> • Corrente nominale 1A • Fattore di potenza $\cos\phi > 0,4$
	Linea principale	Max. 100 m (100 pF/m)
Condizioni ambientali	Funzionamento	DIN EN 60721-3-3
	Condizioni climatiche	Classe 3K3
	Condizioni meccaniche	Classe 3M3
	Campo di temperatura	-20...+60 °C
	Umidità	< 95% UR

Tab. H

4.15 Servomotore

Note importanti



ATTENZIONE

Per evitare infortuni, danni materiali o ambientali, è opportuno attenersi alle seguenti prescrizioni!

Evitare di aprire, modificare o forzare gli attuatori.

- Tutti gli interventi (operazioni di montaggio, installazione e assistenza, ecc.) devono essere realizzati da personale qualificato.
- Prima di effettuare modifiche al cablaggio nella zona di collegamento del sistema SQM4..., isolare completamente il dispositivo di controllo del bruciatore dall'alimentazione di rete (separazione onnipolare).
- Per evitare rischi di folgorazione, proteggere adeguatamente i morsetti di collegamento e fissare correttamente la mantellatura.
- Verificare che il cablaggio sia in ordine.
- Cadute e impatti possono influire negativamente sulle funzioni di sicurezza. In tal caso, l'unità non deve essere messa in funzione, anche se non presenta danni evidenti.

Note di montaggio

- Verificare il rispetto delle norme di sicurezza nazionali applicabili.
- Il collegamento tra l'albero di comando dell'attuatore e l'elemento di controllo deve essere rigido, senza gioco meccanico.
- Per evitare il carico eccessivo dei cuscinetti a causa dei mozzi rigidi, è consigliabile l'uso di frizioni di compensazione senza gioco meccanico (p.e. frizioni a soffietto metallico).

Note di installazione

- Disporre i cavi di accensione ad alta tensione separatamente, alla maggiore distanza possibile dall'apparecchiatura e dagli altri cavi.
- Per evitare rischi di folgorazione, verificare che la sezione AC 230 V dell'unità SQM4... sia perfettamente separata dalla sezione funzionale a bassa tensione.
- La coppia statica è ridotta quando l'alimentazione elettrica dell'attuatore è spenta.
- Durante gli interventi di cablaggio o le operazioni di configurazione, la mantellatura può essere rimossa solo per brevi periodi di tempo. In tali occasioni, evitare l'introduzione di polvere o sporizia all'interno dell'attuatore.
- L'attuatore contiene una scheda a circuito stampato con componenti sensibili alle ESD.
- Il lato superiore della scheda è protetto contro il contatto diretto. Questa protezione non deve essere rimossa! Il lato inferiore della scheda non deve essere toccato.



ATTENZIONE

Durante la manutenzione o la sostituzione degli attuatori, prestare attenzione a non invertire i connettori.

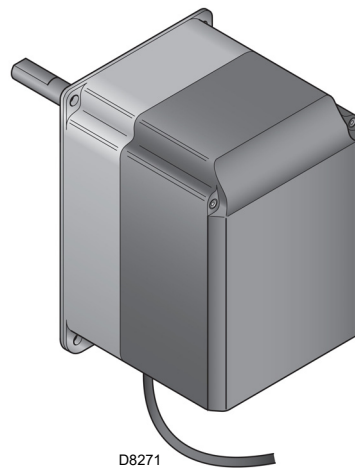

Fig. 9

Dati tecnici

Tensione di esercizio	AC 2 x 12 V attraverso il cavo di collegamento all'unità di base o un trasformatore separato
Classe di sicurezza	bassissima tensione con isolamento di sicurezza dalla tensione di rete
Assorbimento di potenza	
– SQM45...	9...15 VA
– SQM48...	26...34 VA
Indice di protezione	conforme EN 60 529, IP 54, con passacavi adeguati
Collegamento cavi	RAST3, 5 connettori
Senso di rotazione	- antiorario (standard) - orario (rotazione inversa)
Coppia nominale (max)	
– SQM45...	3 Nm
– SQM48...	20 Nm
Coppia statica (max)	
– SQM45...	1,5 Nm
– SQM48...	20 Nm
Tempo di funzionamento (min.) per 90°	
– SQM45...	10 s.
– SQM48...	30 s.
Peso	
– SQM45...	1 kg circa
– SQM48...	1,6 kg circa
Condizioni ambientali:	
Funzionamento	DIN EN 60 721-3-3
Condizioni climatiche	Classe 3K3
Condizioni meccaniche	Classe 3M3
Campo di temperatura	-20...+60 °C
Umidità	< 95% UR

Tab. I

5 Installazione

5.1 Note sulla sicurezza per l'installazione

Dopo avere effettuato un'accurata pulizia tutt'intorno all'area destinata all'installazione del bruciatore ed avere provveduto ad una corretta illuminazione dell'ambiente, procedere con le operazioni di installazione.



PERICOLO

Tutte le operazioni di installazione, manutenzione e smontaggio devono assolutamente essere eseguite con rete elettrica staccata.



ATTENZIONE

L'installazione del bruciatore deve essere effettuata da personale abilitato, secondo quanto riportato nel presente manuale ed in conformità alle norme e disposizioni di legge vigenti.



PERICOLO

L'aria comburente presente in caldaia deve essere priva di miscele pericolose (es: cloruro, fluoruro, alogeno); se presenti, si raccomanda di effettuare ancora più frequentemente pulizia e manutenzione.

5.2 Movimentazione

L'imballo del bruciatore è comprensivo di pedana in legno, è possibile quindi movimentare il bruciatore, quando è ancora imballato, con carrello transpallet o carrello elevatore a forche.



ATTENZIONE

Le operazioni di movimentazione del bruciatore possono essere molto pericolose se non effettuate con la massima attenzione: allontanare i non addetti; verificare l'integrità e l'idoneità dei mezzi a disposizione.

Ci si deve accertare inoltre che la zona in cui si agisce, sia sgombra e che vi sia uno spazio di fuga sufficiente, cioè, una zona libera e sicura, in cui potersi spostare rapidamente qualora il bruciatore cadesse.

Durante la movimentazione tenere il carico a non più di 20-25 cm da terra.



Il sollevamento e il trasporto della cassa di legno deve avvenire con prudenza per evitare cadute o ribaltamenti. Per il sollevamento si può usare un carrello a forche di portata adeguata. La posizione del baricentro è indicato in Fig. 14 (Bruciatore imballato) che facilita il posizionamento delle forche di sollevamento dello stesso bruciatore.



Dopo avere posizionato il bruciatore nelle vicinanze dell'installazione, smaltire correttamente tutti i residui dell'imballo differenziando le vari tipologie di materiali.



CAUTELA

Prima di procedere con le operazioni di installazione, effettuare un'accurata pulizia tutt'intorno all'area destinata all'installazione del bruciatore.

5.3 Controlli preliminari

Controllo della fornitura



CAUTELA

Dopo aver tolto ogni imballaggio assicurarsi dell'integrità del contenuto. In caso di dubbio non utilizzare il bruciatore e rivolgersi al fornitore.



Gli elementi dell'imballaggio (gabbia di legno o scatola di cartone, chiodi, graffe, sacchetti di plastica ecc.) non devono essere abbandonati in quanto potenziali fonti di pericolo ed inquinamento, ma vanno raccolti e depositati in luogo predisposto allo scopo.

Controllo delle caratteristiche del bruciatore

Controllare la targhetta di identificazione del bruciatore (Fig. 10), nella quale sono riportati:

- A il modello del bruciatore;
- B il tipo del bruciatore;
- C l'anno di costruzione criptografato;
- D il numero di matricola;
- E i dati di alimentazione elettrica e il grado di protezione;
- F la potenza elettrica assorbita;
- G i tipi di gas di utilizzo e le relative pressioni di alimentazione;
- H i dati di potenza minima e massima possibili del bruciatore (vedere Campo di lavoro).

Attenzione. La potenza del bruciatore deve rientrare nel campo di lavoro della caldaia;

- I la categoria dell'apparecchio/paesi di destinazione.

RBL	A	B	C
D	E	F	
GAS-KAASU <input checked="" type="checkbox"/>	G	H	
GAZ-AERIO	G	H	
I		RIELLO SpA I-37045 Legnago (VR)	
			CE

D10411

Fig. 10



ATTENZIONE

La manomissione, l'asportazione, la mancanza della targhetta del bruciatore o quant'altro non permettono la sicura identificazione del bruciatore e rendono difficoltosa qualsiasi operazione di installazione e manutenzione



ATTENZIONE

STOCCAGGIO

Nell'eventualità che il bruciatore non venga installato in tempi brevi, si raccomanda che lo stoccaggio avvenga in ambienti riparati consoni al grado di protezione richiesto. Verificare che il piano di appoggio del bruciatore sia in grado di sostenerlo. Non appoggiare sopra all'imballo, casse o apparecchiature pesanti. Posizionare il bruciatore lontano da materiali infiammabili.

5.4 Posizione di funzionamento



ATTENZIONE

- Il bruciatore è predisposto esclusivamente per il funzionamento nelle posizioni **1** e **4** (Fig. 11).
- L'installazione **1** è da preferire in quanto è l'unica che consente la manutenzione come descritto di seguito in questo manuale.
- L'installazione **4** consente il funzionamento ma rende meno agibili le operazioni di manutenzione e di ispezione della testa di combustione.



PERICOLO

- Ogni altro posizionamento è da ritenersi compromissorio per il buon funzionamento dell'apparecchio.
- Le installazioni **2**, **3** e **5** è vietate per motivi di sicurezza.

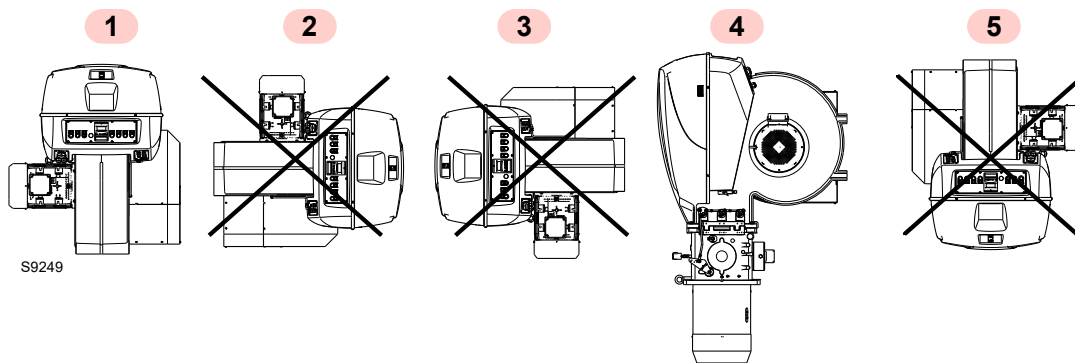

Fig. 11

5.5 Rimozione viti di blocco dell'otturatore



ATTENZIONE

- Prima di montare il bruciatore sulla caldaia rimuovere le viti e i dadi 1)-2)(Fig. 12).
Sostituirli con le viti 3) M8x20 fornite a corredo.

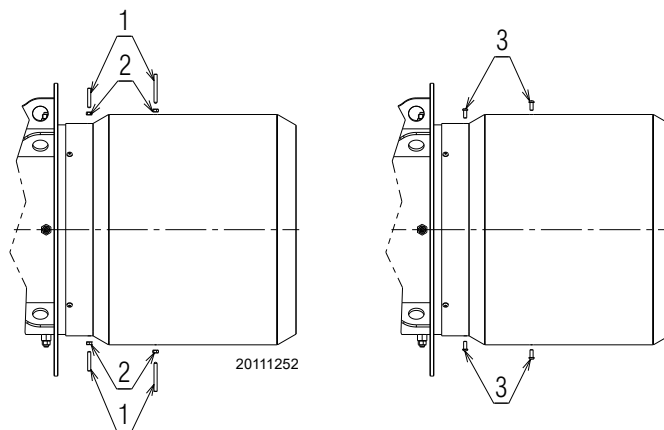

Fig. 12

5.6 Predisposizione della caldaia

5.6.1 Foratura della piastra caldaia

Forare la piastra di chiusura della camera di combustione come in Fig. 13.

La posizione dei fori filettati può essere tracciata utilizzando lo schermo termico a corredo del bruciatore.

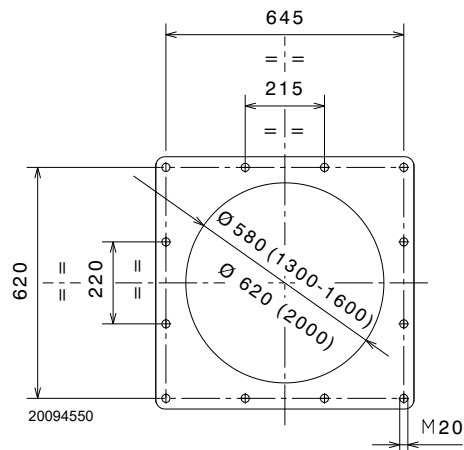

Fig. 13

5.6.2 Lunghezza boccaglio

La lunghezza del boccaglio va scelta secondo le indicazioni del costruttore della caldaia e, in ogni caso, deve essere maggiore dello spessore della porta della caldaia, completa di refrattario.

Per le caldaie con giro dei fumi anteriore 1)(Fig. 15), o con camera ad inversione di fiamma, eseguire una protezione in materiale refrattario 5), tra refrattario caldaia 2) e boccaglio 4).

La protezione deve consentire al boccaglio di essere estratto.

Per le caldaie con il frontale raffreddato ad acqua non è necessario il rivestimento refrattario 2)-5)(Fig. 15), se non vi è espressa richiesta del costruttore della caldaia.

5.7 Aggancio del bruciatore - Posizione baricentro



Predisporre un adeguato sistema di sollevamento.



ATTENZIONE

Agganciare e sollevare il bruciatore come indicato in Fig. 14

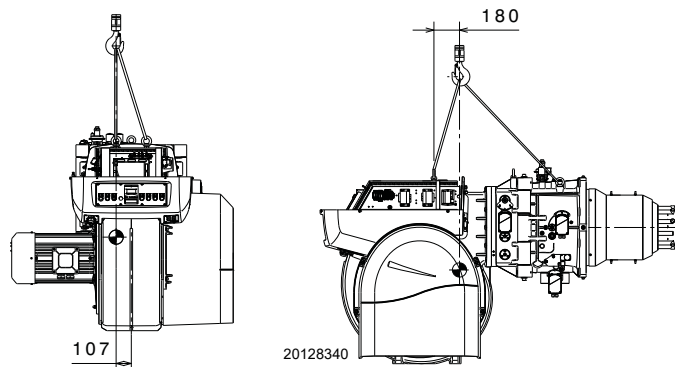

Fig. 14

5.8 Fissaggio del bruciatore alla caldaia



Predisporre un adeguato sistema di sollevamento agganciandosi agli anelli 3) dopo aver rimosso il cofano 8) svitando le viti 7)(Fig. 15).



ATTENZIONE

La tenuta bruciatore-caldaia deve essere ermetica.

- Infilare la protezione termica data a corredo sul boccaglio 4).
- Infilare tutto il bruciatore sul foro caldaia, precedentemente predisposto, come in Fig. 13, e fissare con le viti date a corredo (coppia di serraggio 250 ÷ 300 Nm).

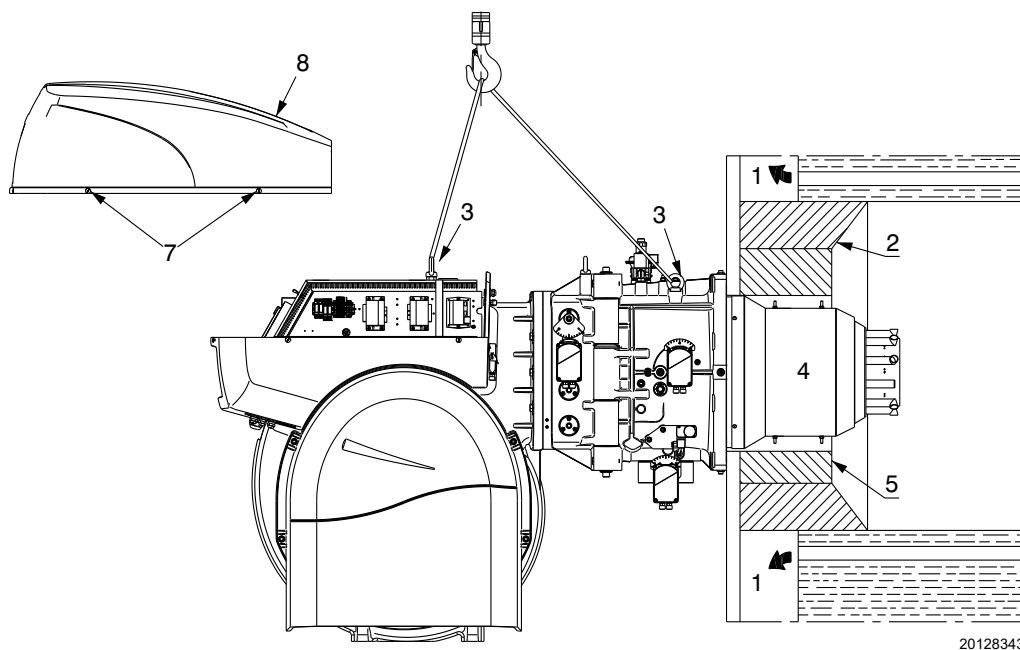

Fig. 15

5.9 Accessibilità parte interna testa

Per accedere alla parte interna della testa di combustione (Fig. 16) procedere come segue:

- scollegare presa del servomotore gas 1);
- scollegare il collegamento elettrico al pressostato gas 2);
- togliere il cofano;
- scollegare il cavo dell'elettrodo 4) dal trasformatore 5) ed estrarlo svitando il raccordo 6);
- svitare le 4 viti di fissaggio 3);
- aprire il bruciatore completamente;

- sganciare il cavo dell'elettrodo pilota 7);
- svincolare il raccordo pilota d'accensione 8);
- estrarre la parte interna della testa 10), dopo aver svitato le viti 9) che la bloccano al manicotto.
- per le versioni RS 1600/E e RS 2000/E prima di estrarre la testa di combustione, è necessario svitare le viti 11) che bloccano i tubi e ruotare gli stessi di 90° come indicato in figura.

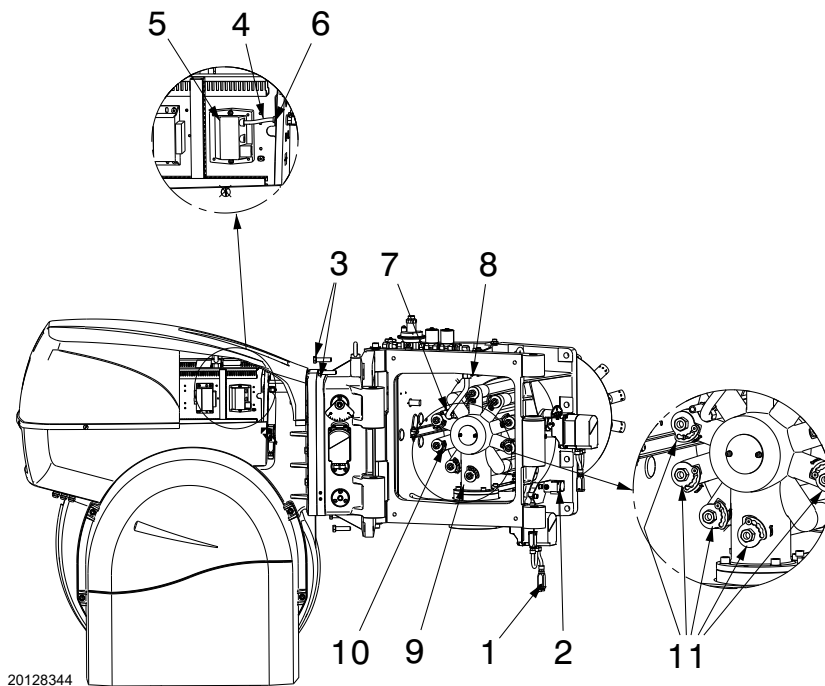

Fig. 16

5.10 Posizionamento elettrodo



ATTENZIONE

Posizionare l'elettrodo sul pilota di accensione rispettando le indicazioni riportate in Fig. 17.

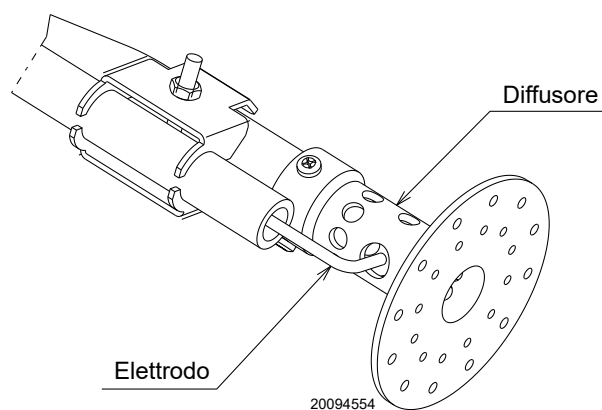

Fig. 17

5.11 Alimentazione gas



Rischio di esplosione a causa di fuoriuscita di combustibile in presenza di fonte infiammabile.

Precauzioni: evitare urti, attriti, scintille, calore.

Verificare la chiusura del rubinetto di intercettazione del combustibile, prima di effettuare qualsiasi tipo di intervento sul bruciatore.



ATTENZIONE

L'installazione della linea di alimentazione del combustibile deve essere effettuata da personale abilitato, in conformità alle norme e disposizioni di legge vigenti.

5.11.1 Linea alimentazione gas

Legenda (Fig. 18 - Fig. 19 - Fig. 20 - Fig. 21)

- 1 Condotto arrivo del gas
- 2 Valvola manuale
- 3 Giunto antivibrante
- 4 Manometro con rubinetto a pulsante
- 5 Filtro
- 6A Comprende:
 - filtro
 - valvola di funzionamento
 - valvola di sicurezza
 - regolatore di pressione
- 6B Comprende:
 - valvola di funzionamento
 - valvola di sicurezza
 - regolatore di pressione
- 6C Comprende:
 - valvola di sicurezza
 - valvola di funzionamento
- 6D Comprende:
 - valvola di sicurezza
 - valvola di funzionamento
- 7 Pressostato gas di minima
- 8 Controllo di tenuta, fornito come accessorio od integrato, in funzione del codice rampa gas. Secondo la norma EN 676 il controllo di tenuta è obbligatorio per i bruciatori con potenza massima superiore a 1200 kW.
- 9 Guarnizione, solo per versioni "flangiate"
- 10 Regolatore di pressione
- 11 Adattatore rampa-bruciatore, fornito a parte
- P2 Pressione a monte delle valvole/regolatore
- P3 Pressione a monte del filtro
- L Rampa gas, fornita a parte
- L1 A cura dell'installatore

MBC "filettato"

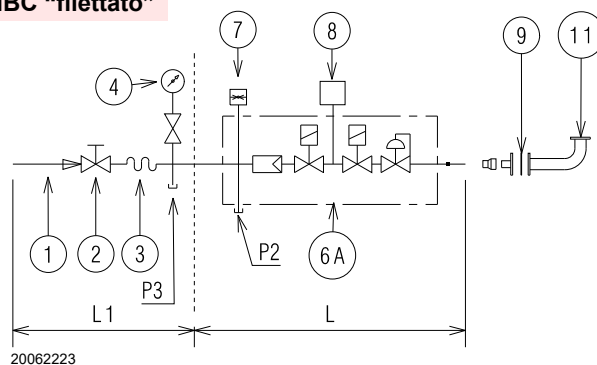

Fig. 18

MBC "flangiato - VGD"

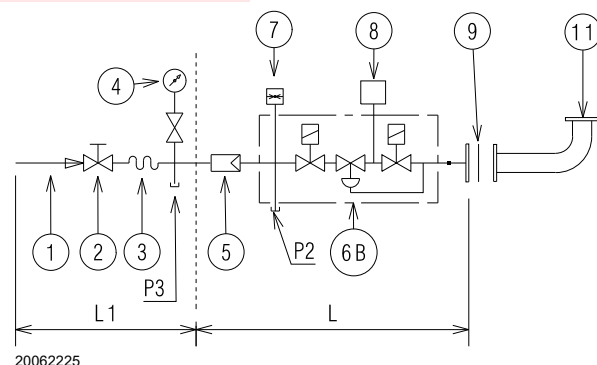

Fig. 19

DMV "flangiato o filettato"

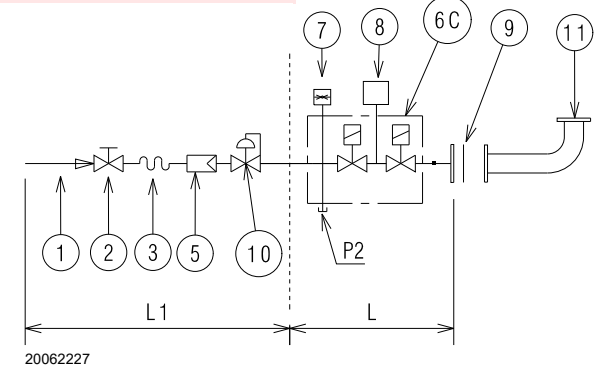

Fig. 20

CB "flangiato o filettato"

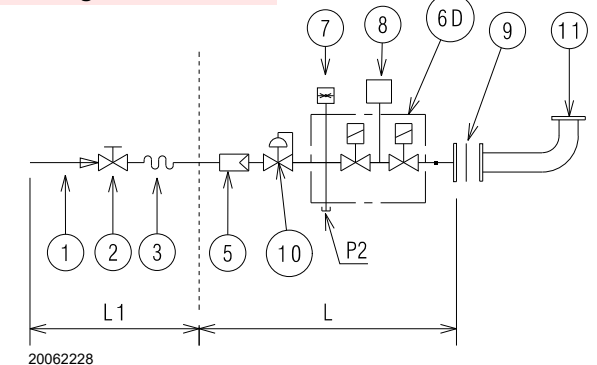

Fig. 21

5.11.2 Rampa gas

È omologata secondo norma EN 676 e viene fornita separatamente dal bruciatore.

5.11.3 Installazione rampa gas



PERICOLO

Togliere l'alimentazione elettrica, agendo sull'interruttore generale dell'impianto.



Controllare che non vi siano fughe di gas.



Prestare attenzione nella movimentazione della rampa: pericolo di schiacciamento degli arti.



Assicurarsi la corretta installazione della rampa gas, verificando che non vi siano perdite di combustibile.



L'operatore deve utilizzare l'attrezzatura necessaria nello svolgimento dell'attività di installazione.

La rampa del gas è predisposta per essere collegata al bruciatore tramite la flangia 1)(Fig. 22).

5.11.4 Pressione gas

La Tab. J indica le perdite di carico della testa di combustione e della farfalla gas in funzione della potenza di esercizio del bruciatore.

I valori riportati nella Tab. J si riferiscono a:

- Gas naturale G 20 PCI 9,45 kWh/Sm³ (8,2 Mcal/Sm³)
- Gas naturale G 25 PCI 8,13 kWh/Sm³ (7,0 Mcal/Sm³)

Colonna 1

Perdita di carico testa di combustione.

Pressione del gas misurata alla presa 1)(Fig. 23), con:

- camera di combustione a 0 mbar;
- bruciatore funzionante alla potenza massima di modulazione;
- testa di combustione regolata come a pag. 21.

Colonna 2

Perdita di carico farfalla gas 2)(Fig. 23) con apertura massima: 90°.

Per conoscere la potenza approssimativa alla quale sta funzionando il bruciatore:

- sottrarre dalla pressione del gas alla presa 1)(Fig. 23) la pressione in camera di combustione.
- Trovare nella Tab. J relativa al bruciatore desiderato, il valore di pressione più vicino al risultato della sottrazione.
- Leggere sulla sinistra la potenza corrispondente.

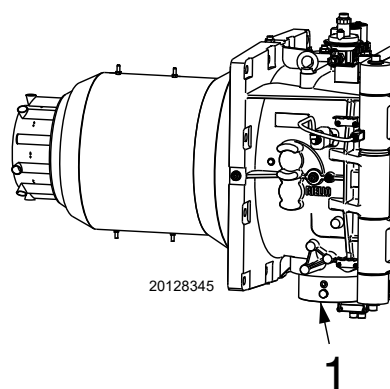

Fig. 22

	kW	1 Δp (mbar)		2 Δp (mbar)	
		G 20	G 25	G 20	G 25
RS 1300/E	9500	60	89	17	25
	10000	63	94	19	28
	10500	69	103	21	31
	11100	76	113	23	34
	11600	84	125	25	37
	12200	92	137	27	40
	12700	101	150	29	43
	13200	109	162	31	46
	13700	116	173	33	49
RS 1600/E	14300	122	182	36	54
	9503	23	34	13	19
	10200	27	40	14	21
	10900	31	46	15	22
	11600	35	52	16	24
	12400	41	61	17	25
	13100	46	69	18	27
	13800	51	76	20	30
	14500	56	83	22	33
RS 2000/E	15200	62	92	24	36
	15560	66	98	26	39
	15200	58	86	11	16
	15700	62	92	13	19
	16300	67	100	16	24
	16800	71	106	19	28
	17400	76	113	21	31
	17900	81	121	24	36
	18500	87	130	27	40
	19000	92	137	30	45
	19600	98	146	33	49
	20100	104	155	36	54

Tab. J

Esempio RS 1300/E BLU FS1 con gas naturale G20:

Funzionamento alla potenza massima di modulazione

Pressione del gas alla presa 1)(Fig. 23) = 102 mbar
 Pressione in camera di combustione = 10 mbar
 102 - 10 = 92 mbar

Alla pressione 92 mbar, colonna 1, corrisponde nella Tab. J una potenza di 12200 kW.

Questo valore serve come prima approssimazione; la portata effettiva va misurata al contatore.

Per conoscere invece la pressione del gas necessaria alla presa 1)(Fig. 23), fissata la potenza massima di modulazione alla quale si desidera funzioni il bruciatore:

- trovare nella Tab. J relativa al bruciatore considerato il valore di potenza più vicino al valore desiderato.
- Leggere sulla destra, colonna 1, la pressione alla presa 1)(Fig. 23).
- Sommare a questo valore la presunta pressione in camera di combustione.

Esempio RS 1300/E BLU FS1 con gas naturale G20:

Funzionamento alla potenza massima di modulazione

Pressione del gas alla potenza di 12200 kW = 92 mbar
 Pressione in camera di combustione = 10 mbar
 92 + 10 = 102 mbar

pressione necessaria alla presa 1)(Fig. 23).

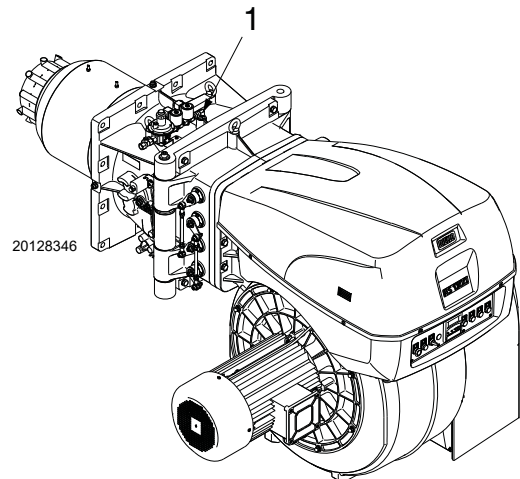
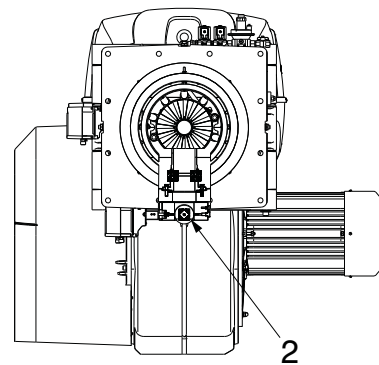

Fig. 23

5.11.5 Collegamento rampa gas - pilota

Il bruciatore è dotato di una rampa gas dedicata che si trova fissata al manicotto.

- Effettuare il collegamento sulla rampa principale a valle del filtro o del regolatore di pressione (secondo configurazione).



ATTENZIONE

Pressione di alimentazione 68 ÷ 500 mbar.

5.11.6 Pilota di accensione

Per il corretto funzionamento, regolare la pressione del gas, misurata sulla presa di pressione 1)(Fig. 24) come segue:

Modello	Gas	mbar	Sm ³ /h
RS 1300/E BLU FS1	G20	26	19
RS 1600/E BLU FS1	G20	26	19
RS 2000/E BLU FS1	G20	26	19

Tab. K

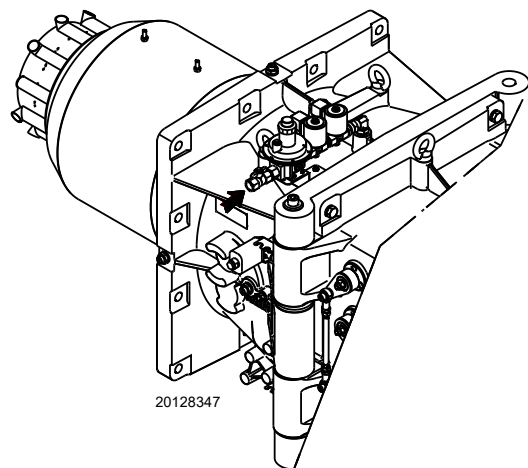

Fig. 24



ATTENZIONE

Verificare la stabilità della fiamma del pilota prima di procedere all'accensione del bruciatore principale.

In caso di problemi all'accensione verificare:

- il corretto posizionamento dell'elettrodo di accensione;
- la pressione del gas, secondo indicazioni.



ATTENZIONE

I dati di potenza termica e pressione gas in testa sono riferiti a funzionamento con farfalla gas tutta aperta (90°).

5.12 Collegamenti elettrici

Note sulla sicurezza per i collegamenti elettrici



PERICOLO

- I collegamenti elettrici devono essere eseguiti in assenza di alimentazione elettrica.
- I collegamenti elettrici devono essere eseguiti secondo le norme vigenti del paese di destinazione e da personale qualificato. Fare riferimento agli schemi elettrici.
- Il costruttore declina ogni responsabilità da modifiche o collegamenti diversi da quelli rappresentati negli schemi elettrici.
- Verificare che l'alimentazione elettrica del bruciatore corrisponda a quella riportata nella targhetta di identificazione e nel presente manuale.
- Il bruciatore è stato omologato per funzionamento intermittente (FS1).
Ciò significa che deve fermarsi "per Norma" almeno 1 volta ogni 24 ore per permettere all'apparecchiatura di effettuare un controllo della propria efficienza all'avviamento. Normalmente l'arresto del bruciatore viene assicurato dal termostato/pressostato della caldaia.
Se così non fosse è necessario applicare in serie a TL un interruttore orario che provveda all'arresto del bruciatore almeno 1 volta ogni 24 ore. Fare riferimento agli schemi elettrici.
- Il bruciatore è tarato in fabbrica per funzionamento FS1 (1 arresto ogni 24 ore); può essere convertito al funzionamento FS2 (continuo - 1 arresto ogni 72 ore), cambiando i parametri utilizzando il menù del Display AZL.
- La sicurezza elettrica dell'apparecchio è raggiunta soltanto quando lo stesso è correttamente collegato ad un efficace impianto di messa a terra, eseguito come previsto dalle norme vigenti. È necessario verificare questo fondamentale requisito di sicurezza. In caso di dubbio, far effettuare da personale abilitato un accurato controllo dell'impianto elettrico. Non utilizzare i tubi del gas come messa a terra di apparecchi elettrici.
- L'impianto elettrico deve essere adeguato alla potenza massima assorbita dall'apparecchio, indicata in targa e nel manuale, accertando in particolare che la sezione dei cavi sia idonea alla potenza assorbita dall'apparecchio.
- Per l'alimentazione generale dell'apparecchio dalla rete elettrica:
 - non usare adattatori, prese multiple, prolunghe;
 - prevedere un interruttore onnipolare con apertura tra i contatti di almeno 3 mm (categoria sovratensione III), come previsto dalle normative di sicurezza vigenti.
- Non toccare l'apparecchio con parti del corpo bagnate o umide e/o a piedi nudi.
- Non tirare i cavi elettrici.

Prima di effettuare qualsiasi operazione di manutenzione, pulizia o controllo:



PERICOLO

Togliere l'alimentazione elettrica al bruciatore, agendo sull'interruttore generale dell'impianto.



PERICOLO

Chiudere il rubinetto di intercettazione del combustibile.



PERICOLO

Evitare la formazione di condensa, ghiaccio e infiltrazioni d'acqua.

Se ancora presente, rimuovere il cofano e procedere ai collegamenti elettrici secondo gli schemi elettrici.

Usare cavi flessibili secondo norma EN 60 335-1.

5.12.1 Passaggio cavi di alimentazione e collegamenti esterni

Tutti i cavi da collegare al bruciatore vanno fatti passare dai passacavi, come illustrato in Fig. 25.



ATTENZIONE

Per garantire il grado di protezione del bruciatore è necessario chiudere eventuali fori e pressacavi non utilizzati con i tappi forniti a corredo.

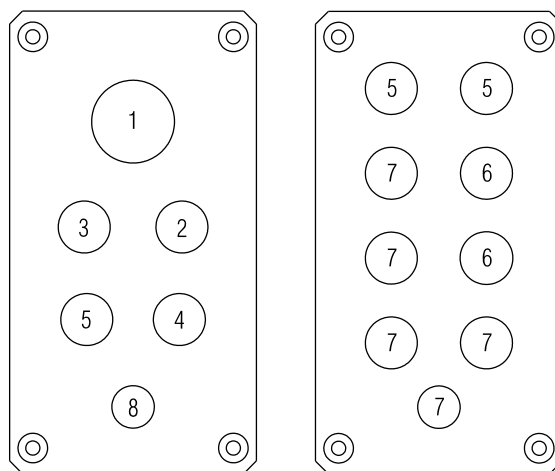

20096726

Fig. 25

Legenda (Fig. 25)

- 1 Alimentazione elettrica
- 2 Pressostato gas di minima
- 3 Pressostato per controllo di tenuta valvole gas VPS
- 4 Rampa gas
- 5 Consensi / Sicurezza
- 6 A disposizione
- 7 Tappo
- 8 Uscita cavo sensore giri



Effettuate tutte le operazioni di manutenzione, pulizia o controllo, rimontare il cofano e tutti i dispositivi di sicurezza e protezione del bruciatore.

5.13 Taratura del relè termico

Il relè termico (Fig. 26) serve ad evitare il danneggiamento del motore per un forte aumento dell'assorbimento o alla mancanza di una fase.

Per la taratura 2), fare riferimento alla tabella riportata nello schema elettrico (collegamenti elettrici a cura dell'installatore).

Per sbloccare, in caso di intervento del relè termico, premere il pulsante "RESET" 1).

Il pulsante di "STOP" 3) apre il contatto NC (95-96) e arresta il motore.

Inserendo un cacciavite nella finestra "TEST/TRIP" 4) e spostandolo nel senso della freccia (verso destra), si effettua il test del relè termico.

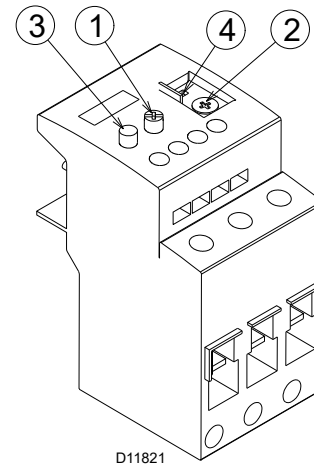

D11821

Fig. 26



Il riarmo automatico può essere pericoloso.

Questa operazione non è prevista nel funzionamento del bruciatore.

ATTENZIONE

5.14 Rotazione motore

Poiché il bruciatore non è dotato di un dispositivo di controllo della sequenza delle fasi, può accadere che, la rotazione del motore non sia corretta.



ATTENZIONE

Appena il bruciatore si avvia posizionarsi di fronte alla ventola di raffreddamento del motore ventilatore e verificare che questa ruoti in senso antiorario (Fig. 27).

Se così non fosse:

- posizionare l'interruttore del bruciatore in posizione "0" (spento) ed attendere che l'apparecchiatura esegua la fase di spegnimento;
- togliere tensione dal quadro generale;
- invertire le fasi sull'alimentazione trifase.



PERICOLO

Questa operazione deve essere eseguita in assenza di alimentazione elettrica.

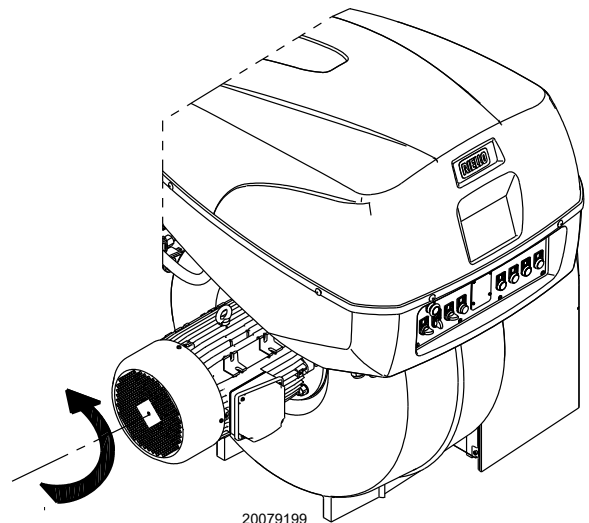

20079199

Fig. 27

6 Messa in funzione, taratura e funzionamento del bruciatore

6.1 Note sulla sicurezza per la prima messa in funzione



ATTENZIONE

La prima messa in funzione del bruciatore deve essere effettuata da personale abilitato, secondo quanto riportato nel presente manuale ed in conformità alle norme e disposizioni di legge vigenti.



ATTENZIONE

Verificare la corretta funzionalità dei dispositivi di regolazione, comando e sicurezza.



ATTENZIONE

Prima di accendere il bruciatore, fare riferimento al paragrafo "Test sicurezza - con alimentazione gas chiusa" a pag. 30.

6.2 Regolazioni prima dell'accensione

Le regolazioni da effettuare sono:

- Aprire lentamente le valvole manuali poste a monte della rampa del gas.
- Regolare il pressostato gas di minima (Fig. 32 a pag. 28) ad inizio scala.
- Regolare il pressostato gas di massima (Fig. 31 a pag. 28) a fine scala.
- Regolare il pressostato aria (Fig. 30 a pag. 28) ad inizio scala.
- Sfiatare l'aria dalla tubazione del gas. È consigliabile portare all'esterno dell'edificio con un tubo in plastica l'aria sfiata fino ad avvertire l'odore del gas.
- Montare un manometro a U o un manometro di tipo differenziale (Fig. 28), con presa (+) sulla pressione del gas del manicotto e (-) in camera di combustione. Serve a ricavare approssimativamente la potenza MAX del bruciatore.
- Collegare in parallelo alle due elettrovalvole del gas due lampadine o tester per controllare il momento dell'arrivo della tensione. Questa operazione non è necessaria se ognuna delle due elettrovalvole è munita di una spia lumi-

nosa che segnala la tensione elettrica.



CAUTELA

Prima di accendere il bruciatore, è opportuno regolare la rampa del gas in modo che l'accensione avvenga nelle condizioni di massima sicurezza e cioè con una piccola portata di gas.

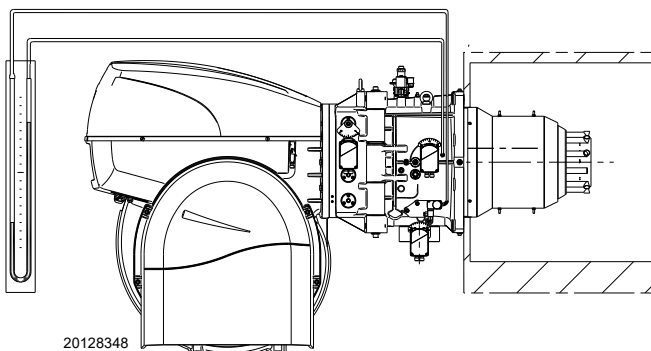

Fig. 28

6.3 Avviamento bruciatore

Chiudere i telecomandi e mettere il selettore 1)(Fig. 29) in posizione "AUTO".

Verificare che le lampadine o i tester collegati alle elettrovalvole, o le spie luminose sulle elettrovalvole stesse, indichino assenza di tensione.

Se segnalano tensione, fermare immediatamente il bruciatore e controllare i collegamenti elettrici.

Alla chiusura del termostato limite (TL), si deve accendere la segnalazione di richiesta calore "CALL FOR HEAT" 2)(Fig. 29) ed il bruciatore inizia il ciclo di avviamento.

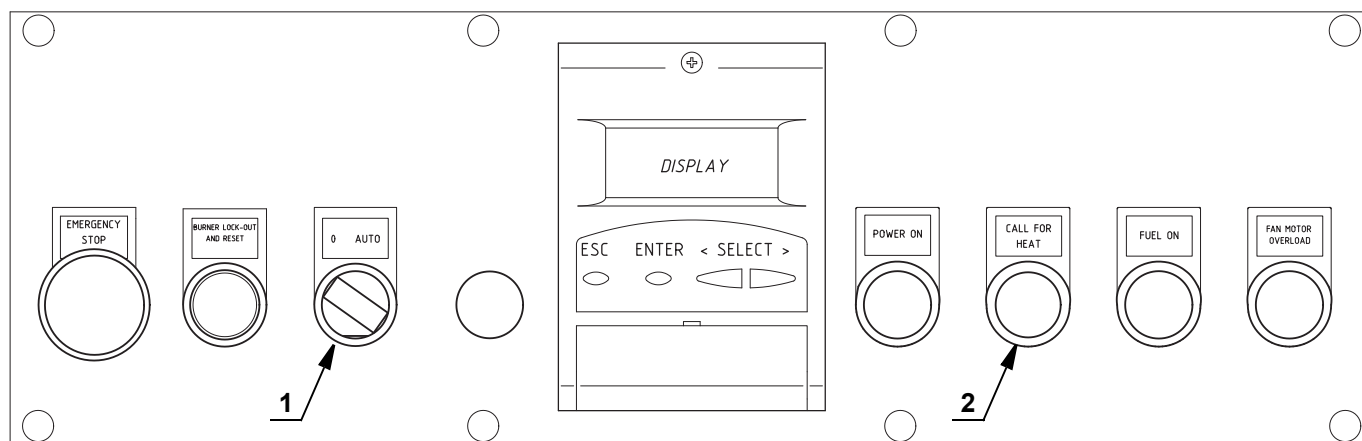

D11968

Fig. 29

6.4 Accensione bruciatore

Eseguita la procedura precedentemente descritta, il bruciatore dovrebbe accendersi.

Nel caso in cui il motore si avvia, ma non compare la fiamma e l'apparecchiatura va in blocco, sbloccare ed attendere un nuovo tentativo d'avviamento.

Nel caso in cui non avvenga l'accensione, è possibile che il gas non arrivi alla testa di combustione entro il tempo di sicurezza di 3 s; di conseguenza è necessario aumentare la portata del gas all'accensione.

L'arrivo del gas al manicotto è evidenziato dal manometro ad U (Fig. 28).

Nel caso in cui si verificassero ulteriori blocchi del bruciatore, fare riferimento alla "Procedura di sblocco" riportata nel manuale dell'apparecchiatura fornito a corredo.



ATTENZIONE

In caso di arresto del bruciatore, per evitare danni all'installazione, non sbloccare il bruciatore più di due volte di seguito. Se il bruciatore va in blocco per la terza volta, contattare il servizio di assistenza.



PERICOLO

Nel caso in cui si verificassero ulteriori blocchi o anomalie del bruciatore, gli interventi devono essere effettuati esclusivamente da personale abilitato ed autorizzato, secondo quanto riportato nel presente manuale ed in conformità alle norme e disposizioni di legge vigenti.

Ad accensione avvenuta, passare alla completa regolazione del bruciatore.

6.5 Regolazione aria comburente

La sincronizzazione combustibile/comburente viene fatta con i relativi servomotori (aria e gas) attraverso la memorizzazione di una curva di taratura per mezzo della camma elettronica.

E' consigliabile, per ridurre le perdite e per avere un ampio campo di taratura, regolare i servomotori al massimo della potenza utilizzata, il più vicino possibile alla massima apertura (90°).

Sulla farfalla gas, la parzializzazione del combustibile in funzione della potenzialità richiesta, a servomotore completamente aperto, viene fatta attraverso lo stabilizzatore di pressione posto sulla rampa gas.

I valori riportati nelle Tab. L possono essere di riferimento per una buona taratura di combustione.

EN 676		Eccesso d'aria		CO
		Potenza max. $\lambda \leq 1,2$	Potenza max. $\lambda \leq 1,3$	
GAS	CO ₂ max. teorico 0 % O ₂	Taratura CO ₂ %		mg/kWh
		$\lambda = 1,2$	$\lambda = 1,3$	
G 20	11,7	9,7	9	≤ 100
G 25	11,5	9,5	8,8	≤ 100
G 30	14,0	11,6	10,7	≤ 100
G 31	13,7	11,4	10,5	≤ 100

Tab. L

6.5.1 Regolazione aria / combustibile e modulazione potenza

Il sistema di regolazione aria/combustibile, e di modulazione della potenza, che equipaggia i bruciatori serie **RS** realizza una serie di funzioni integrate per la totale ottimizzazione energetica e operativa del bruciatore, sia in caso di funzionamento singolo che in combinazione con altre unità (es. caldaia a doppio focolare o più generatori in parallelo).

Le funzioni di base comprese nel sistema controllano:

- 1 il dosaggio dell'aria e del combustibile tramite il posizionamento, con servocomando diretto, delle relative valvole, escludendo i giochi possibili nei sistemi di taratura con levismi e camma meccanica, utilizzati sui bruciatori modulanti tradizionali;
- 2 la modulazione della potenza del bruciatore, in funzione del carico richiesto dall'impianto, con mantenimento della pressione o temperatura della caldaia ai valori di esercizio impostati;
- 3 la sequenza (regolazione in cascata) di più caldaie tramite opportuno collegamento delle varie unità e l'attivazione del software interno dei singoli sistemi (opzionale).

Ulteriori interfacce e funzioni di comunicazione con computer, per telecontrollo o integrazione in sistemi di supervisione di centrale, sono disponibili in base alla configurazione dell'impianto.



ATTENZIONE

Il primo avviamento, come pure ogni ulteriore operazione di impostazione interna del sistema di regolazione, o di ampliamento delle funzioni di base, richiedono l'accesso tramite password e sono riservate a personale del servizio di assistenza tecnica specificamente addestrato alla programmazione interna dello strumento e sulla specifica applicazione realizzata con questo bruciatore.

Il manuale di primo avviamento e sincronizzazione della curva viene fornito con il bruciatore.

Su richiesta è disponibile il manuale completo per il controllo e l'impostazione di tutti i parametri.

6.6 Regolazione pressostati

6.6.1 Pressostato aria - controllo CO

Eeguire la regolazione del pressostato aria dopo aver effettuato tutte le altre regolazioni del bruciatore con il pressostato aria regolato a inizio scala (Fig. 30).

Con il bruciatore funzionante alla potenza MIN, inserire un analizzatore della combustione nel camino, chiudere lentamente la bocca di aspirazione del ventilatore (per esempio con un cartone) fino a che il valore di CO non supera i 100 ppm.

Girare quindi lentamente l'apposita manopolina in senso orario fino ad ottenere il blocco del bruciatore.

Verificare quindi l'indicazione della freccia rivolta verso l'alto sulla scala graduata.

Girare nuovamente la manopolina in senso orario fino a far colli- mare il valore rilevato sulla scala graduata con la freccia rivolta verso il basso, recuperando così l'isteresi del pressostato rappre- sentata dal campo bianco su fondo blu compreso tra le due frec- ce. Verificare ora il corretto avviamento del bruciatore.

Se il bruciatore blocca nuovamente, girare ancora un poco la ma- nopolina in senso antiorario.

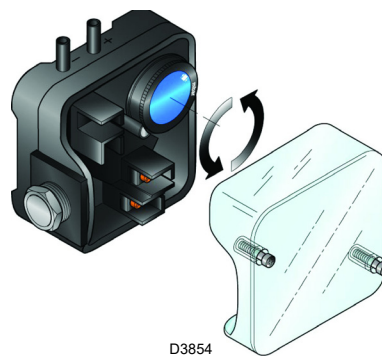

Fig. 30

6.6.2 Pressostato gas di massima

Eeguire la regolazione del pressostato gas di massima (Fig. 31) dopo aver effettuato tutte le altre regolazioni del bruciatore con il pressostato gas di massima regolato a fine scala.

Per tarare il pressostato gas di massima, collegare un manome- tro sulla sua presa di pressione dopo averne aperto il rubinetto.

Il pressostato gas di massima va regolato ad un valore non supe- riore al 30% della misura letta al manometro con bruciatore fun- zionante alla potenza massima.

Eseguita la regolazione, togliere il manometro e chiudere il rubi- netto.

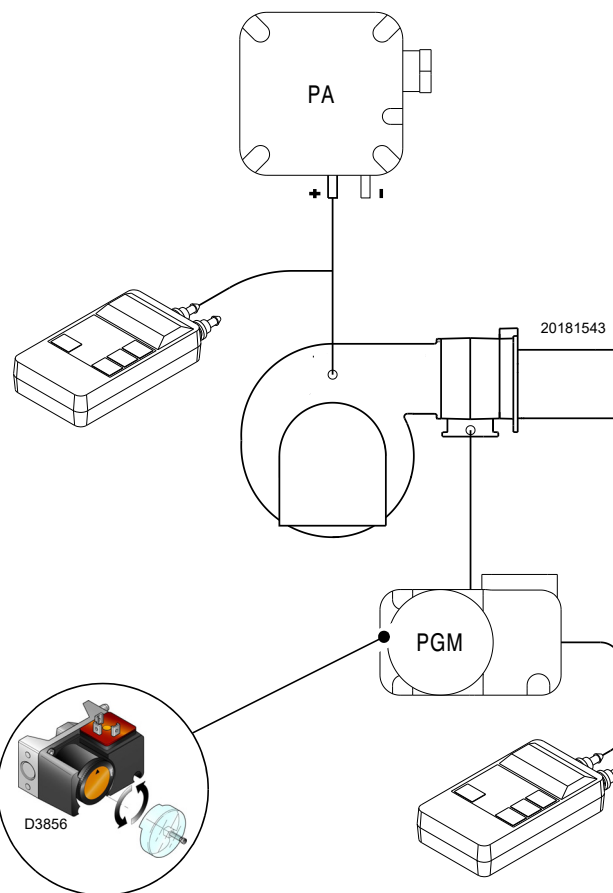

Fig. 31

6.6.3 Pressostato gas di minima

o scopo del pressostato della minima pressione di gas è impe- dire che il bruciatore possa funzionare in modo non idoneo a causa di pressione gas troppo bassa.

Eeguire la regolazione del pressostato gas di minima (Fig. 32) dopo aver regolato il bruciatore, le valvole del gas e lo stabilizza- tore della rampa.

Con il bruciatore funzionante alla potenza massima:

- installare un manometro a valle dello stabilizzatore della ram- pa (per esempio sulla presa di pressione gas alla testa di combustione del bruciatore);
- parzializzare lentamente il rubinetto manuale del gas fino a che il manometro rileva una diminuzione della pressione letta di circa 0.1 kPa (1 mbar). In questa fase monitorare il valore di CO che deve essere sempre inferiore a 100 mg/kWh (93 ppm).
- Alzare la regolazione del pressostato fino al suo intervento, generando lo spegnimento del bruciatore;
- togliere il manometro e chiudere il rubinetto della presa di pressione utilizzata per la misura;

aprire completamente il rubinetto manuale del gas.

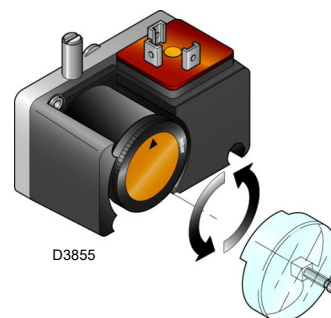

Fig. 32



1 kPa = 10 mbar

ATTENZIONE

6.6.4 Pressostato kit PVP

Regolare il pressostato per il controllo di tenuta (kit PVP) secondo le istruzioni a corredo del kit stesso (Fig. 33).

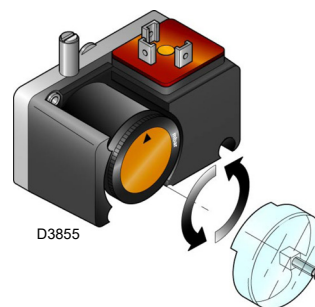

Fig. 33

6.7 Controlli finali (con bruciatore funzionante)

<ul style="list-style-type: none"> ➤ Aprire il termostato/pressostato TL ➤ Aprire il termostato/pressostato TS 	➡	Il bruciatore deve fermarsi
<ul style="list-style-type: none"> ➤ Ruotare la manopolina del pressostato gas di massima fino alla posizione di fine scala minimo ➤ Ruotare la manopolina del pressostato aria fino alla posizione di fine scala massimo 	➡	Il bruciatore deve fermarsi in blocco
<ul style="list-style-type: none"> ➤ Spegnere il bruciatore e togliere tensione ➤ Scollegare il connettore del pressostato gas di minima 	➡	Il bruciatore non si deve avviare
<ul style="list-style-type: none"> ➤ Scollegare il collegamento del sensore fiamma 	➡	Il bruciatore deve fermarsi in blocco per mancata accensione

Tab. M



Controllare che i bloccaggi meccanici dei dispositivi di regolazione siano ben serrati.

7 Manutenzione

7.1 Note sulla sicurezza per la manutenzione

La manutenzione periodica è essenziale per il buon funzionamento, la sicurezza, il rendimento e la durata del bruciatore.

Essa consente di ridurre i consumi, le emissioni inquinanti e di mantenere il prodotto affidabile nel tempo.



PERICOLO

Gli interventi di manutenzione e la taratura del bruciatore devono essere effettuati esclusivamente da personale abilitato ed autorizzato, secondo quanto riportato nel presente manuale ed in conformità alle norme e disposizioni di legge vigenti.

Prima di effettuare qualsiasi operazione di manutenzione, pulizia o controllo:



PERICOLO

Togliere l'alimentazione elettrica al bruciatore, agendo sull'interruttore generale dell'impianto.



PERICOLO

Chiudere il rubinetto di intercettazione del combustibile.



Attendere il completo raffreddamento dei componenti a contatto con fonti di calore.

7.2 Programma di manutenzione

7.2.1 Frequenza della manutenzione



L'impianto di combustione a gas va fatto controllare almeno una volta all'anno da un incaricato della Ditta Costruttrice o da altro tecnico specializzato.

7.2.2 Test sicurezza - con alimentazione gas chiusa

Per eseguire la messa in funzione in sicurezza è molto importante verificare la corretta esecuzione dei collegamenti elettrici tra le valvole del gas ed il bruciatore.

A questo scopo, dopo avere verificato che i collegamenti siano stati eseguiti in conformità agli schemi elettrici del bruciatore deve essere eseguito un ciclo di avviamento con rubinetto del gas chiuso (dry test).

- 1 La valvola manuale del gas deve essere chiusa con dispositivo di bloccaggio/sbloccaggio (Procedura "lock-out / tag out").
- 2 Assicurare la chiusura dei contatti elettrici limite del bruciatore
- 3 Assicurare la chiusura del contatto del pressostato gas di minima
- 4 Procedere con un tentativo di avviamento del bruciatore

Il ciclo di avviamento dovrà avvenire secondo le fasi seguenti:

- avvio del motore del ventilatore per la pre-ventilazione
- Esecuzione del controllo di tenuta valvole gas, se previsto
- Completamento della pre-ventilazione
- Raggiungimento del punto di accensione
- Alimentazione del trasformatore di accensione
- Alimentazione delle valvole del gas

Essendo il gas chiuso, il bruciatore non potrà accendersi e la sua apparecchiatura di controllo si porterà in condizione arresto o blocco di sicurezza.

L'effettiva alimentazione delle valvole del gas potrà essere verificata con l'inserimento di un tester; alcune valvole sono dotate di segnali luminosi (o indicatori di posizione chiusura/apertura) che vengono attivati al momento della loro alimentazione elettrica.



ATTENZIONE

NEL CASO IN CUI L'ALIMENTAZIONE ELETTRICA DELLE VALVOLE DEL GAS AVVENGA IN MOMENTI NON PREVISTI, NON APRIRE LA VALVOLA MANUALE, TOGLIERE L'ALIMENTAZIONE ELETTRICA, VERIFICARE I CABLAGGI; CORREGGERE GLI ERRORI ED ESEGUIRE NUOVAMENTE TUTTA LA PROVA.

7.2.3 Controllo e pulizia



L'operatore deve utilizzare l'attrezzatura necessaria nello svolgimento dell'attività di manutenzione.

Combustione

Effettuare l'analisi dei gas di scarico della combustione.

Gli scostamenti significativi rispetto al precedente controllo indicheranno i punti dove più attenta dovrà essere l'operazione di manutenzione.

Testa di combustione

Aprire il bruciatore e verificare che tutte le parti della testa di combustione siano integre, non deformate dall'alta temperatura, prive di impurità provenienti dall'ambiente e correttamente posizionate.

Ventilatore

Verificare che all'interno del ventilatore e sulle pale della girante non vi sia accumulo di polvere: riduce la portata d'aria e causa, conseguentemente, combustione inquinante.

Bruciatore

Pulire esternamente il bruciatore.

Caldaia

Pulire la caldaia secondo le istruzioni che l'accompagnano in modo da poter riavere i dati di combustione originari, specialmente: pressione in camera di combustione e temperature fumi.

Tensione elettrica al sensore fiamma

Valore minimo per un corretto funzionamento: 3,5 Vdc (valore sul display AZL circa 50%).

Se il valore è inferiore può dipendere da:

- sensore mal posizionato
- tensione bassa (inferiore a 187 V)
- cattiva regolazione del bruciatore

Per misurare usare un voltmetro con scala 10 Vdc, collegato secondo lo schema (Fig. 34).

Fughe di gas

Controllare che non vi siano fughe di gas sul condotto contatore-bruciatore.

Filtro del gas

Sostituire il filtro del gas quando è sporco.

Combustione

Qualora i valori della combustione trovati all'inizio dell'intervento non soddisfino le Norme vigenti o, comunque, non corrispondano ad una buona combustione, consultare la tabella sottostante ed eventualmente contattare l'Assistenza Tecnica per effettuare le dovute regolazioni.

EN 676		Eccesso d'aria		CO
		Potenza max. $\lambda \leq 1,2$	Potenza max. $\lambda \leq 1,3$	
GAS	CO ₂ max. teorico 0 % O ₂	Taratura CO ₂ %		mg/kWh
		$\lambda = 1,2$	$\lambda = 1,3$	
G 20	11,7	9,7	9	≤ 100
G 25	11,5	9,5	8,8	≤ 100
G 30	14,0	11,6	10,7	≤ 100
G 31	13,7	11,4	10,5	≤ 100

Tab. N

7.2.4 Quadro elettrico



Togliere l'alimentazione elettrica al bruciatore, agendo sull'interruttore generale dell'impianto.

In caso di manutenzione/ sostituzione di componenti nella parte inferiore del quadro elettrico, è possibile avere accesso alla parte frontale del quadro stesso, seguendo le indicazioni di seguito riportate:

- svitare le viti 2)(Fig. 35) del pannello comandi 1);
- estrarre il pannello comandi 1) e ruotarlo di 90°, agganciandolo con le apposite staffette 3) nel profilo del quadro elettrico come visibile in Fig. 35;
- dopo aver eseguito l'intervento, installare il pannello comandi 1) con le apposite viti 2) nel quadro elettrico, sistemando i cavi presenti.



Il mancato montaggio del pannello comandi 1) nella sede del quadro elettrico, comporta la perdita del grado di protezione "IP" della macchina.

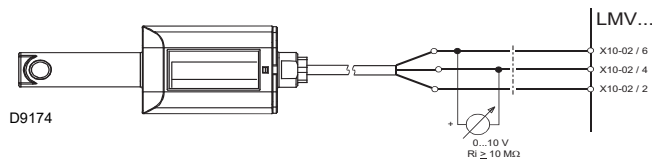

Fig. 34

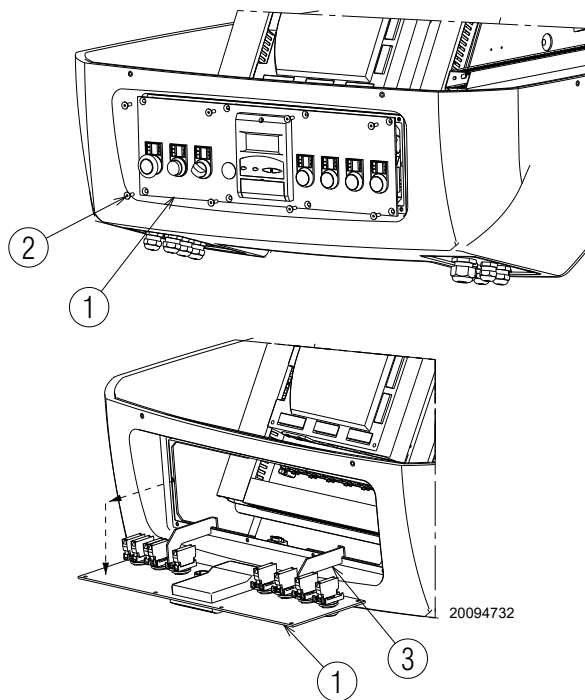

Fig. 35

7.2.5 Componenti di sicurezza

I componenti di sicurezza devono essere sostituiti secondo il termine del ciclo di vita indicato nella seguente tabella.

I cicli di vita specificati, non sono riferiti ai termini di garanzia indicati nelle condizioni di consegna o di pagamento.

Componente di sicurezza	Ciclo di vita
Controllo fiamma	10 anni o 250,000 cicli di funzionamento
Sensore fiamma	10 anni o 250,000 cicli di funzionamento
Valvole gas (tipo solenoide)	10 anni o 250,000 cicli di funzionamento
Pressostati	10 anni o 250,000 cicli di funzionamento
Regolatore di pressione	15 anni
Servomotore (camma elettronica) (se presente)	10 anni o 250,000 cicli di funzionamento
Valvola olio (tipo solenoide) (se presente)	10 anni o 250,000 cicli di funzionamento
Regolatore olio (se presente)	10 anni o 250,000 cicli di funzionamento
Tubi/ raccordi olio (metallici) (se presenti)	10 anni
Tubi flessibili (se presenti)	5 anni o 30,000 cicli in pressione
Girante ventilatore	10 anni o 500,000 avviamenti

Tab. O

7.3 Apertura bruciatore



PERICOLO

Togliere l'alimentazione elettrica al bruciatore, agendo sull'interruttore generale dell'impianto.



PERICOLO

Chiudere il rubinetto di intercettazione del combustibile.



Attendere il completo raffreddamento dei componenti a contatto con fonti di calore.

- Scollegare la presa 3) del servomotore gas.
- Togliere il collegamento elettrico al pressostato gas 1)(Fig. 36).
- Scollegare la presa sensore fiamma.
- Scollegare il cavo dell'elettrodo 4) dal trasformatore 5) ed estrarlo svitando il raccordo 6).
- Togliere le viti 2).

A questo punto è possibile aprire il bruciatore sulla cerniera.

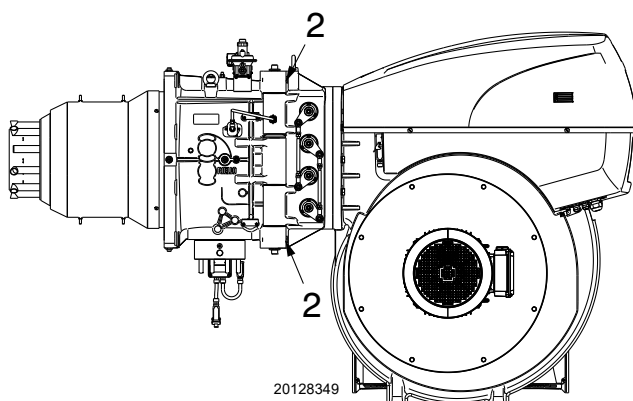
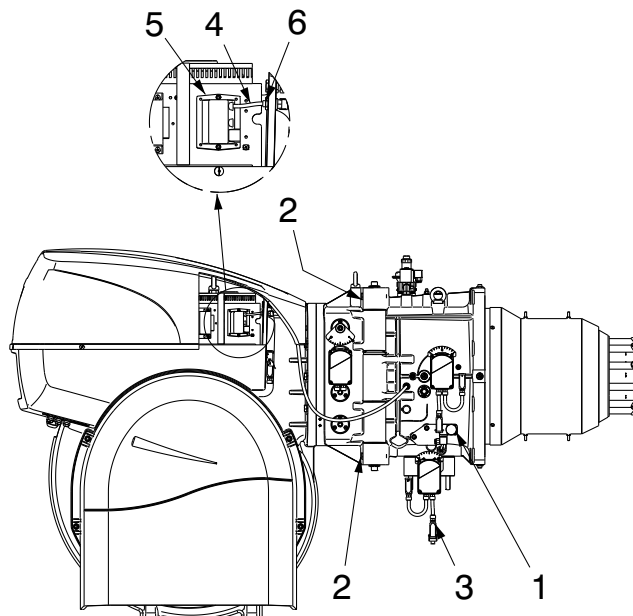

20128349

Fig. 36

7.4 Chiusura bruciatore

Rimontare con procedura inversa a quanto descritto, riposizionando tutti i componenti del bruciatore come in origine.

- Fissaggio viti 2) con coppia di serraggio $250 \div 300$ Nm.



Effettuate tutte le operazioni di manutenzione, pulizia o controllo, rimontare il cofano e tutti i dispositivi di sicurezza e protezione del bruciatore.

8 Inconvenienti - Cause - Rimedi

Nel caso si verificassero anomalie di accensione o di funzionamento, il bruciatore effettuerà un "arresto di sicurezza", identificato con l'accensione della spia rossa di blocco del bruciatore.

Il display visualizza alternativamente il codice di blocco e la relativa diagnostica. Per ripristinare le condizioni di avviamento fare riferimento alla "Procedura di sblocco" riportata nel manuale dell'apparecchiatura fornito a corredo.

Nel momento in cui il bruciatore riparte, la luce rossa si spegne e l'apparecchiatura è sbloccata.



ATTENZIONE

In caso di arresto del bruciatore, per evitare danni all'installazione, non sbloccare il bruciatore più di due volte di seguito. Se il bruciatore va in blocco per la terza volta, contattare il servizio di assistenza.



PERICOLO

Nel caso in cui si verificassero ulteriori blocchi o anomalie del bruciatore, gli interventi devono essere effettuati esclusivamente da personale abilitato ed autorizzato, secondo quanto riportato nel presente manuale ed in conformità alle norme e disposizioni di legge vigenti.

A Appendice - Accessori**Sonda per il controllo della temperatura/pressione**

Parametro da controllare		Sonda	
	Campo di regolazione	Tipo	Codice
Temperatura	- 100...+ 500°C	PT 100	3010110
Pressione	0... 2,5 bar	Sonda con uscita 4....20 mA	3010213
	0... 16 bar		3010214

Kit interfaccia software

Bruciatore	Codice
Tutti i modelli	3010388

Kit AZL (display and operating unit) (solo per la Russia)

Bruciatore	Codice
Tutti i modelli	3010469

Kit pressostato per controllo di tenuta (fornito a corredo)

Bruciatore	Codice
Tutti i modelli	3010344

Kit cassone silenziatore

Bruciatore	Codice
Tutti i modelli	20108736

Rampe gas secondo norma EN 676

Fare riferimento al manuale.

B Appendice - Schema quadro elettrico

1	Indice schemi
2	Indicazione riferimenti
3	Schema unifilare di potenza
4	Schema funzionale avviatore stella/triangolo
5	Schema funzionale LMV51...
6	Schema funzionale LMV51...
7	Schema funzionale LMV51...
8	Schema funzionale LMV51...
9	Schema funzionale LMV51...
10	Schema funzionale LMV51...
11	Schema funzionale LMV51...
12	Schema funzionale LMV51...
13	Collegamenti elettrici a cura dell'installatore
14	Collegamenti elettrici a cura dell'installatore
15	Collegamenti elettrici a cura dell'installatore

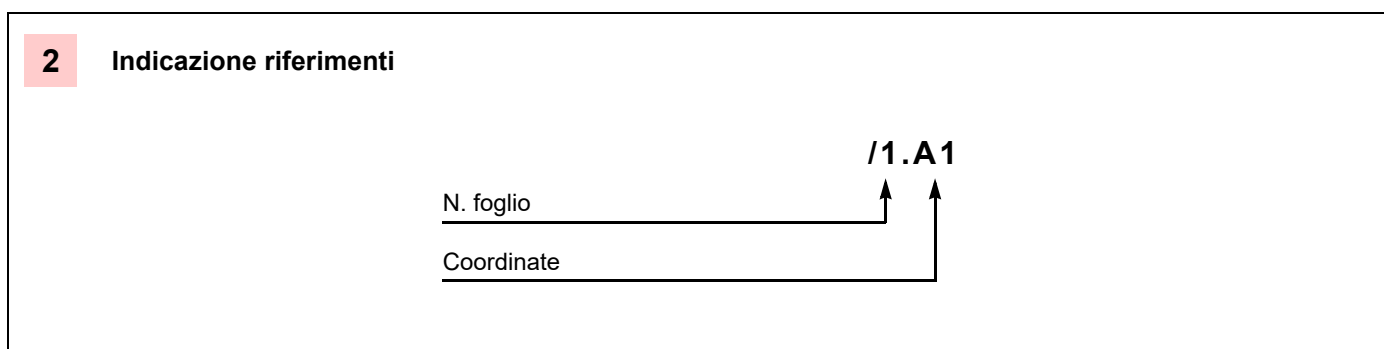

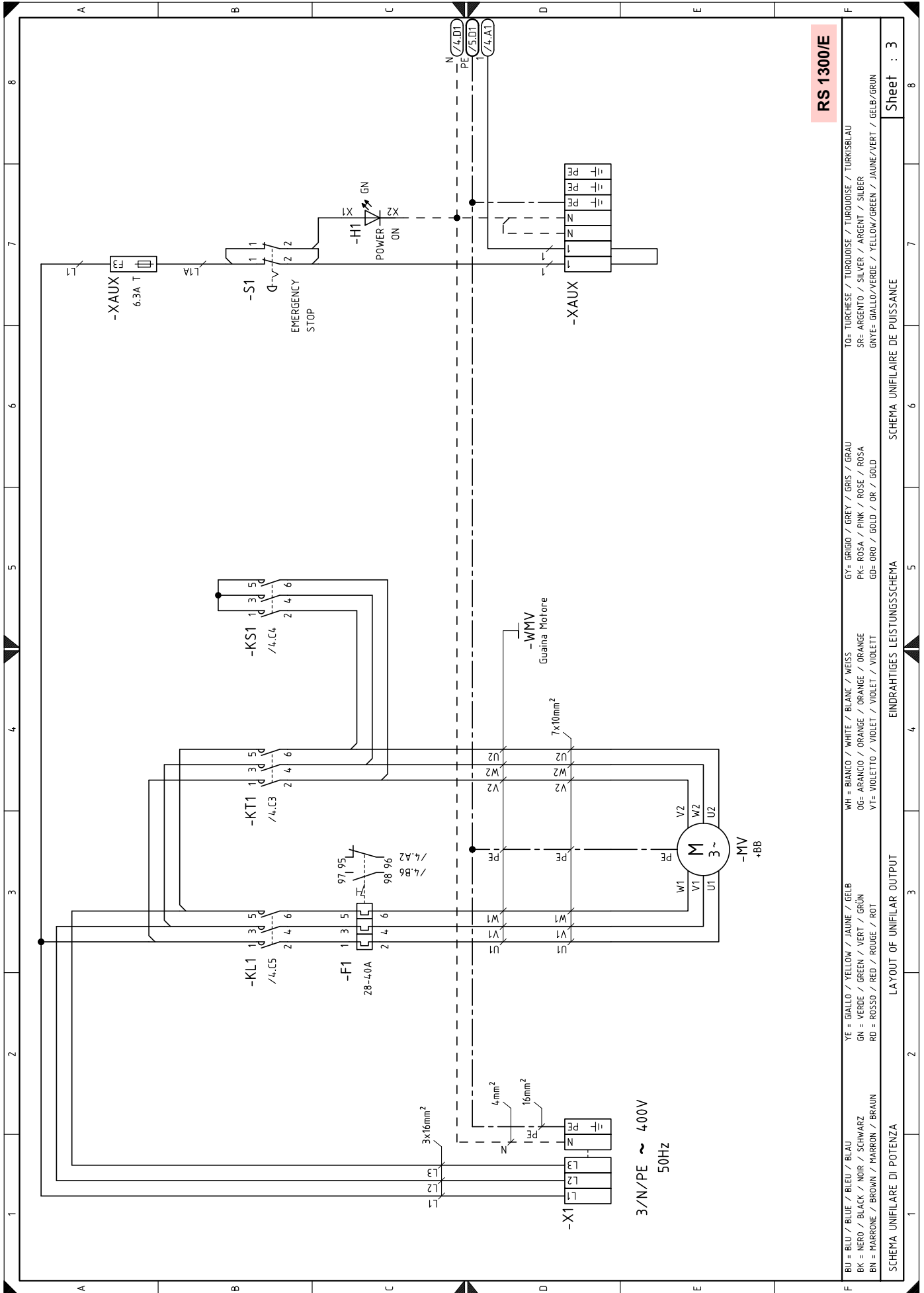

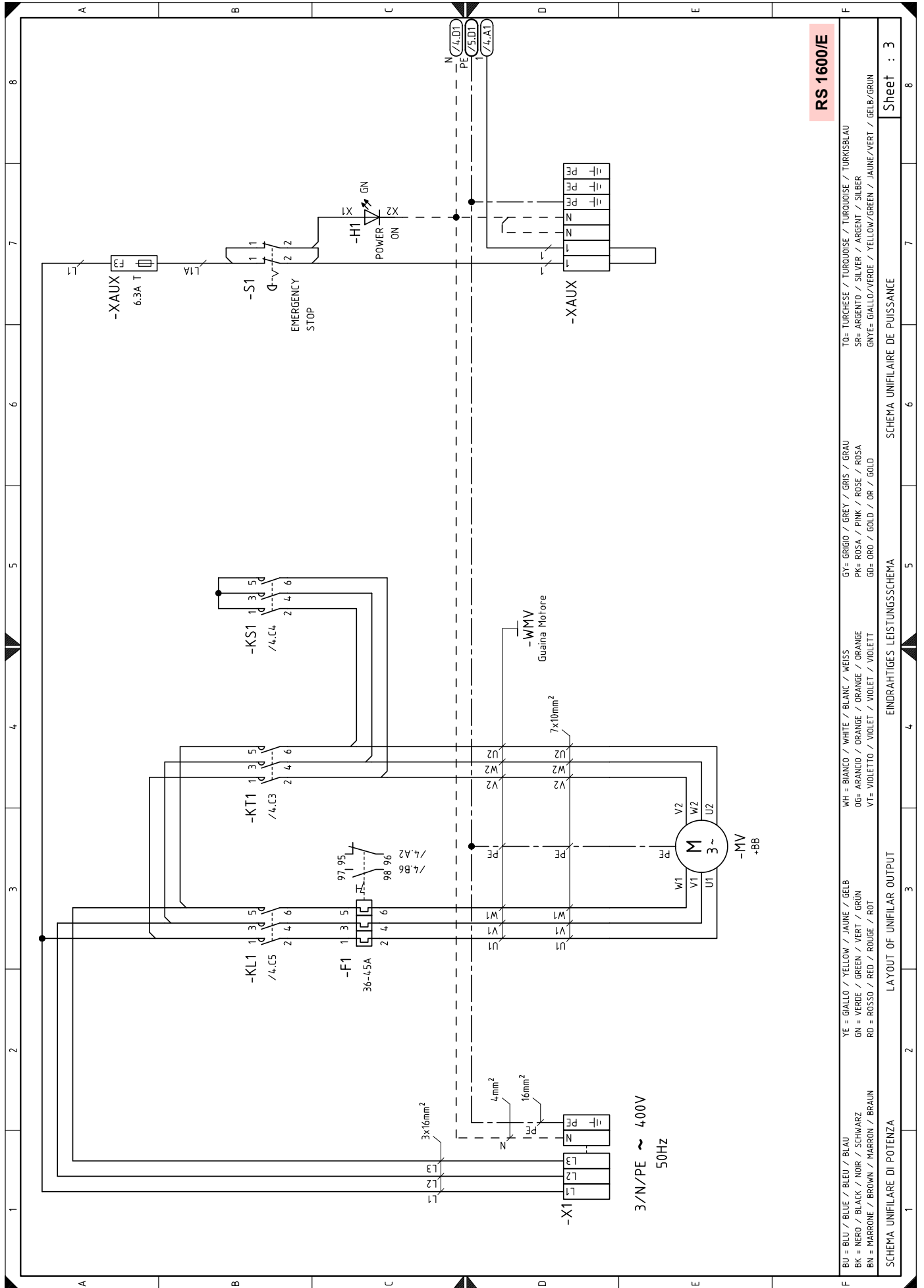

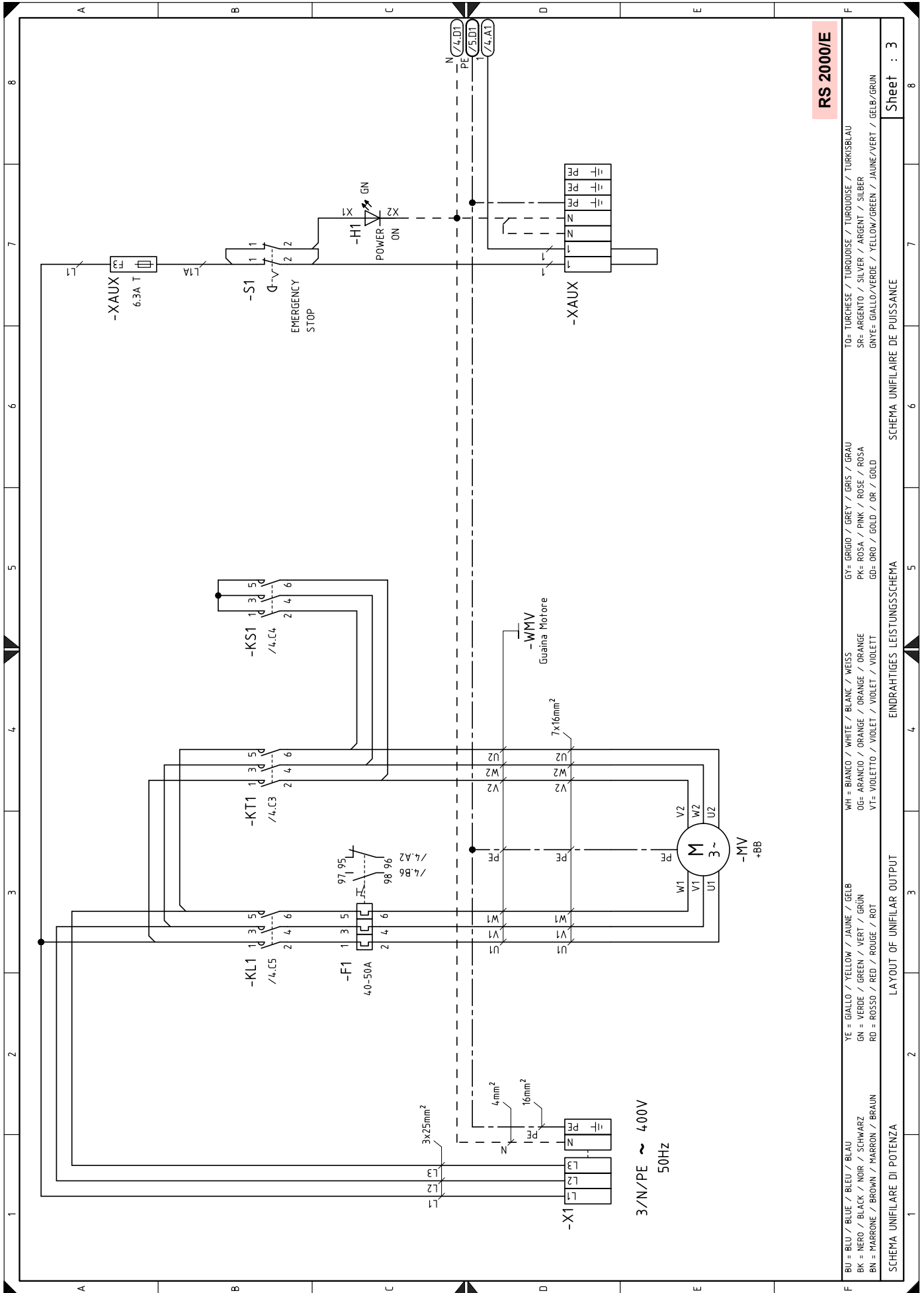

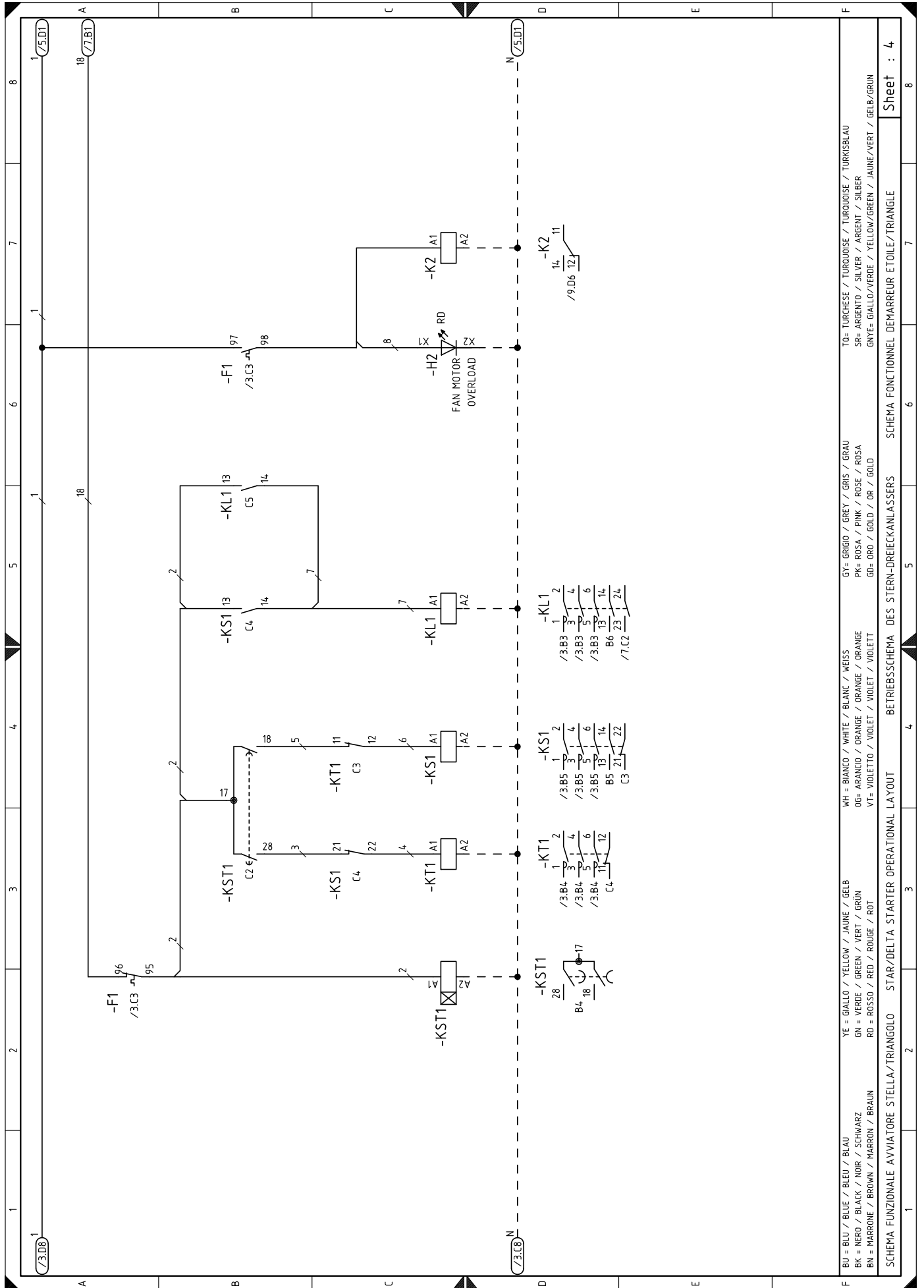

BU = BLU / BLUE / BLEU / BLAU	YE = GIALLO / YELLOW / JAUNE / GELB	WH = BIANCO / WHITE / BLANC / WEISS	GY = GRIGIO / GREY / GRIS / GRAU	TO = Turchese / TURQUOISE / TURKOISE / TURKISBLAU
BK = NERO / BLACK / NOIR / SCHWARZ	GN = VERDE / GREEN / VERT / GRÜN	OG = ARANCIO / ORANGE / ORANGE / ORANGE	PK = ROSA / PINK / ROSE / ROSA	SR = ARGENTO / SILVER / ARGENT / SILBER
BN = MARRONE / BROWN / MARRON / BRAUN	RD = ROSSO / RED / ROUGE / ROT	VT = VIOLETTA / VIOLET / VIOLET / VIOLETT	GD = ORO / GOLD / OR / GOLD	GNVE = GIALLO/VERDE / YELLOW/GREEN / JAUNE/VERT / GELB/GRÜN

SCHEMA FUNZIONALE AVVIATORE STELLA/TRIANGOLO STAR/DELTA STARTER OPERATIONAL LAYOUT BETRIEBSSCHEMA DES STERN-DREIECKANLASSERS SCHEMA FONCTIONNEL DEMARREUR ETOILE/TRIANGLE

Sheet : 4

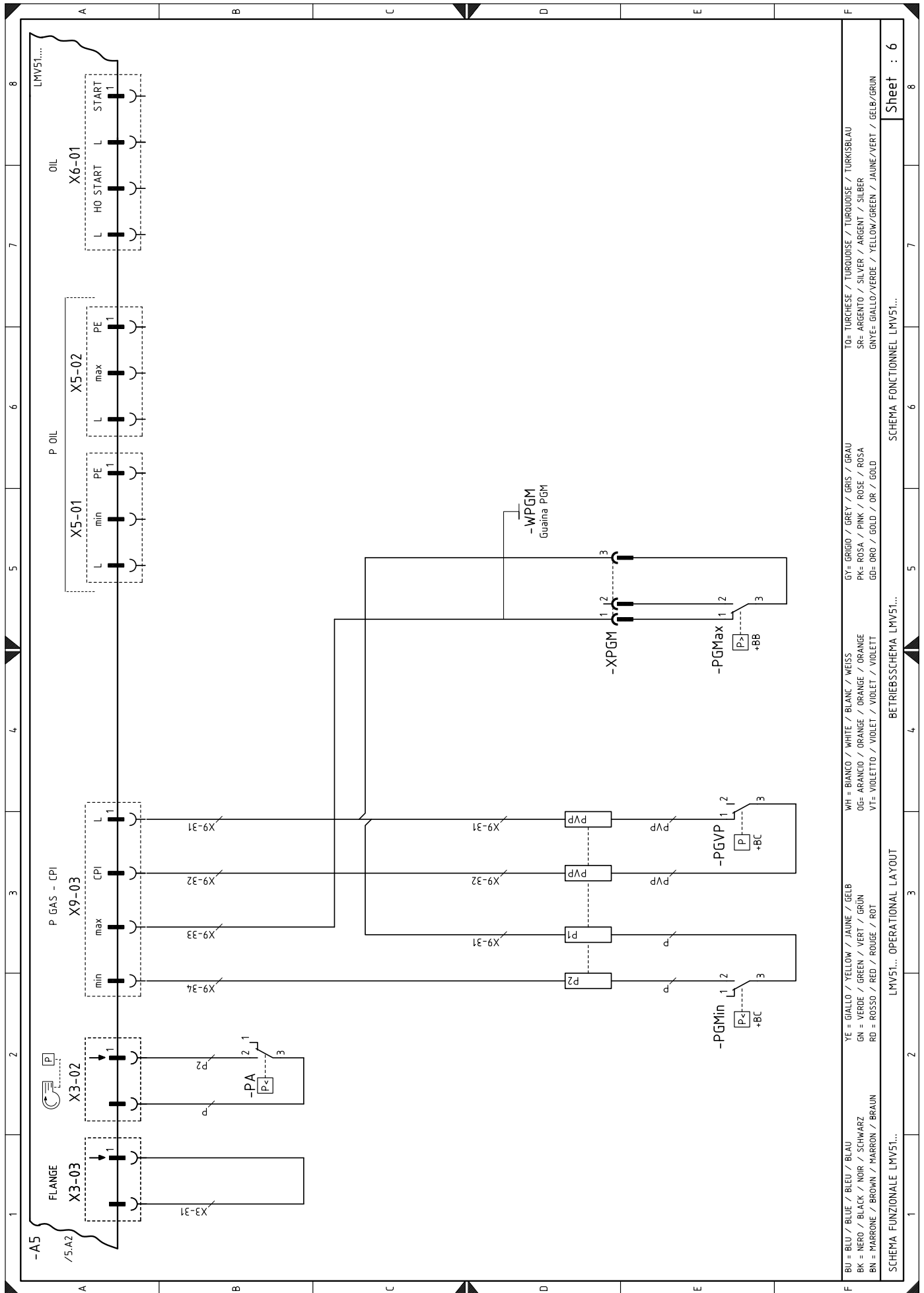

TO= TURCHESE / TURDOISE / TURDOISE / TURKISBLAU
 SR= ARGENTO / SILVER / ARGENT / SILBER
 GNYE= GIALLO/VERDE / YELLOW/GREEN / JAUNE/VERT / GELB/GRUN

GY= GRIGIO / GREY / GRIS / GRAU
 PK= ROSA / PINK / ROSE / ROSA
 GD= ORO / GOLD / OR / GOLD

WH = BIANCO / WHITE / BLANC / WEISS
 OG= ARANCIO / ORANGE / ORANGE / ORANGE
 VT= VIOLETTA / VIOLET / VIOLET / VIOLETT

YE = GIALLO / YELLOW / JAUNE / GELB
 GN = VERDE / GREEN / VERT / GRUN
 RD = ROSSO / RED / ROUGE / ROT

BU = BLU / BLUE / BLEU / BLAU
 BK = NERO / BLACK / NOIR / SCHWARZ
 BN = MARRONE / BROWN / MARRON / BRAUN

LMV51... OPERATIONAL LAYOUT
 LMV51... BETRIEBSSCHEMA LMV51...
 SCHEMA FONCTIONNEL LMV51...
 SCHEMA FUNZIONALE LMV51...
 Sheet : 6

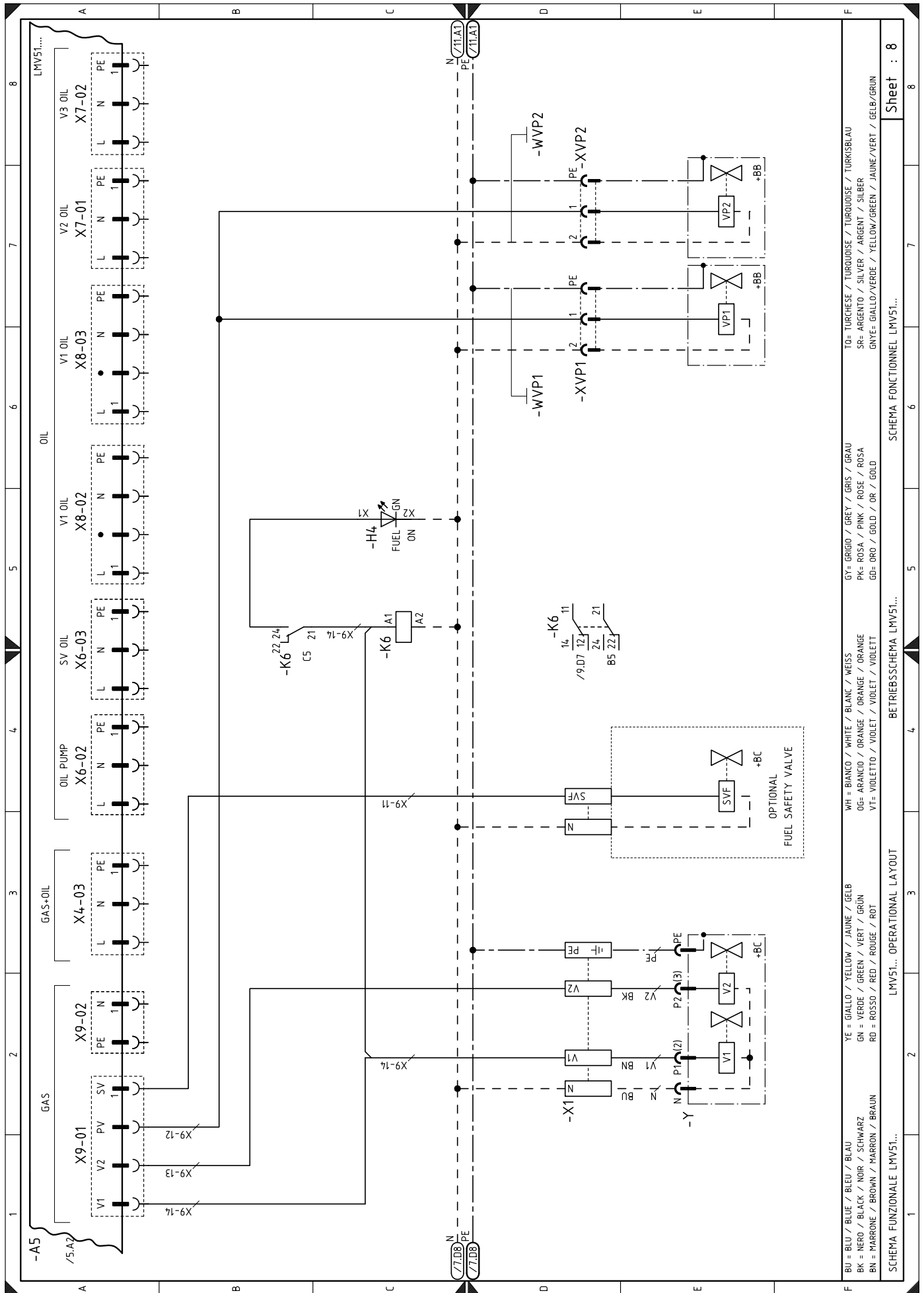

BU = BLU / BLUE / BLEU / BLAU
 BK = NERO / BLACK / NOIR / SCHWARZ
 BN = MARRONE / BROWN / MARRON / BRAUN
 YE = GIALLO / YELLOW / JAUNE / GELB
 GN = VERDE / GREEN / VERT / GRÜN
 RD = ROSSO / RED / ROUGE / ROT
 WH = BIANCO / WHITE / BLANC / WEISS
 OG = ARANCIO / ORANGE / ORANGE / ORANGE
 VI = VIOLETTA / VIOLET / VIOLET / VIOLETT
 GR = GRIGIO / GREY / GRIS / GRAU
 PK = ROSA / PINK / ROSE / ROSA
 GO = ORO / GOLD / OR / GOLD
 TO = TURCHESE / TURQUOISE / TURQUOISE / TURKISBLAU
 SR = ARGENTO / SILVER / ARGENT / SILBER
 GNYE = GIALLO/VERDE / YELLOW/GREEN / JAUNE/VERT / GELB/GRÜN

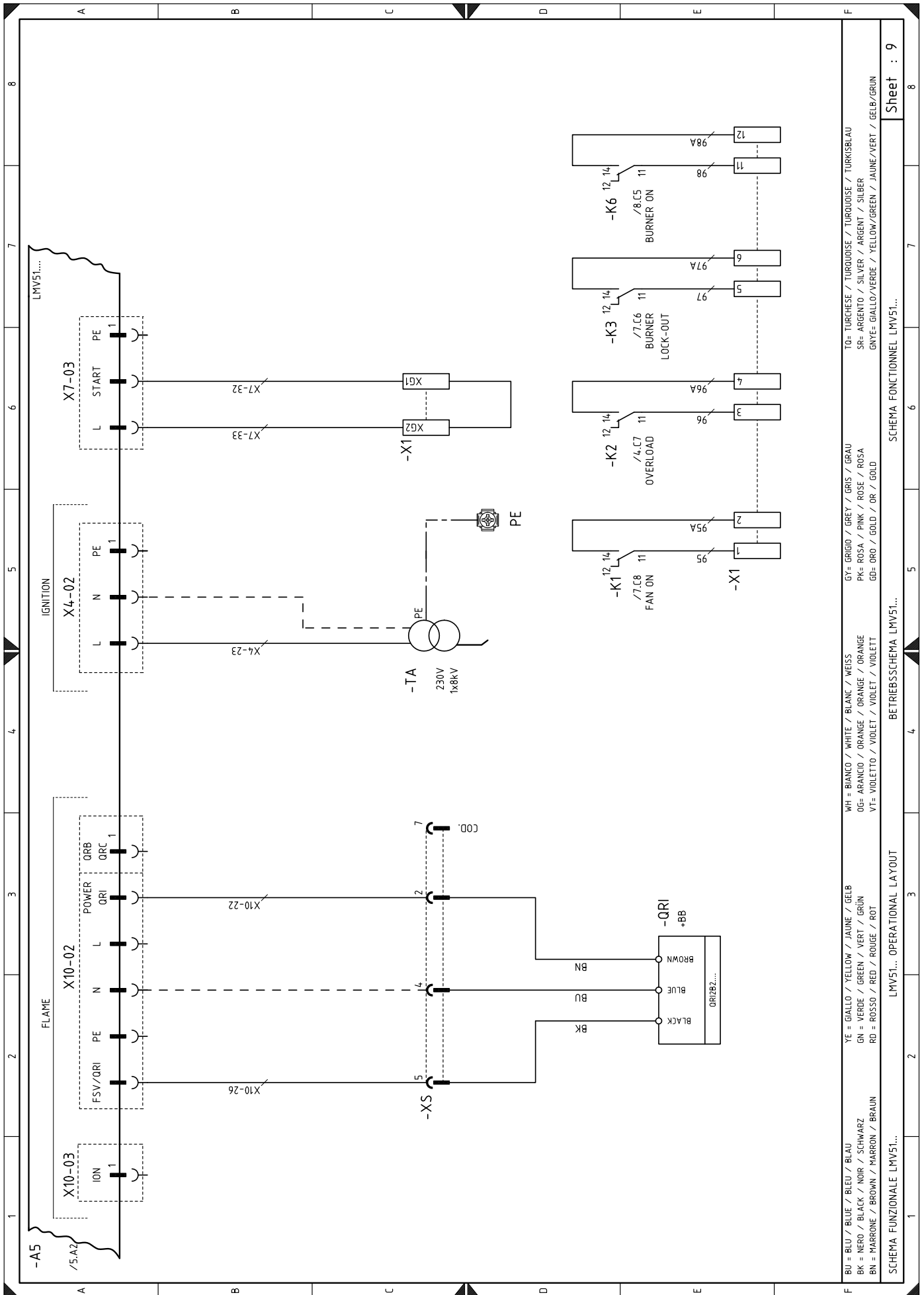

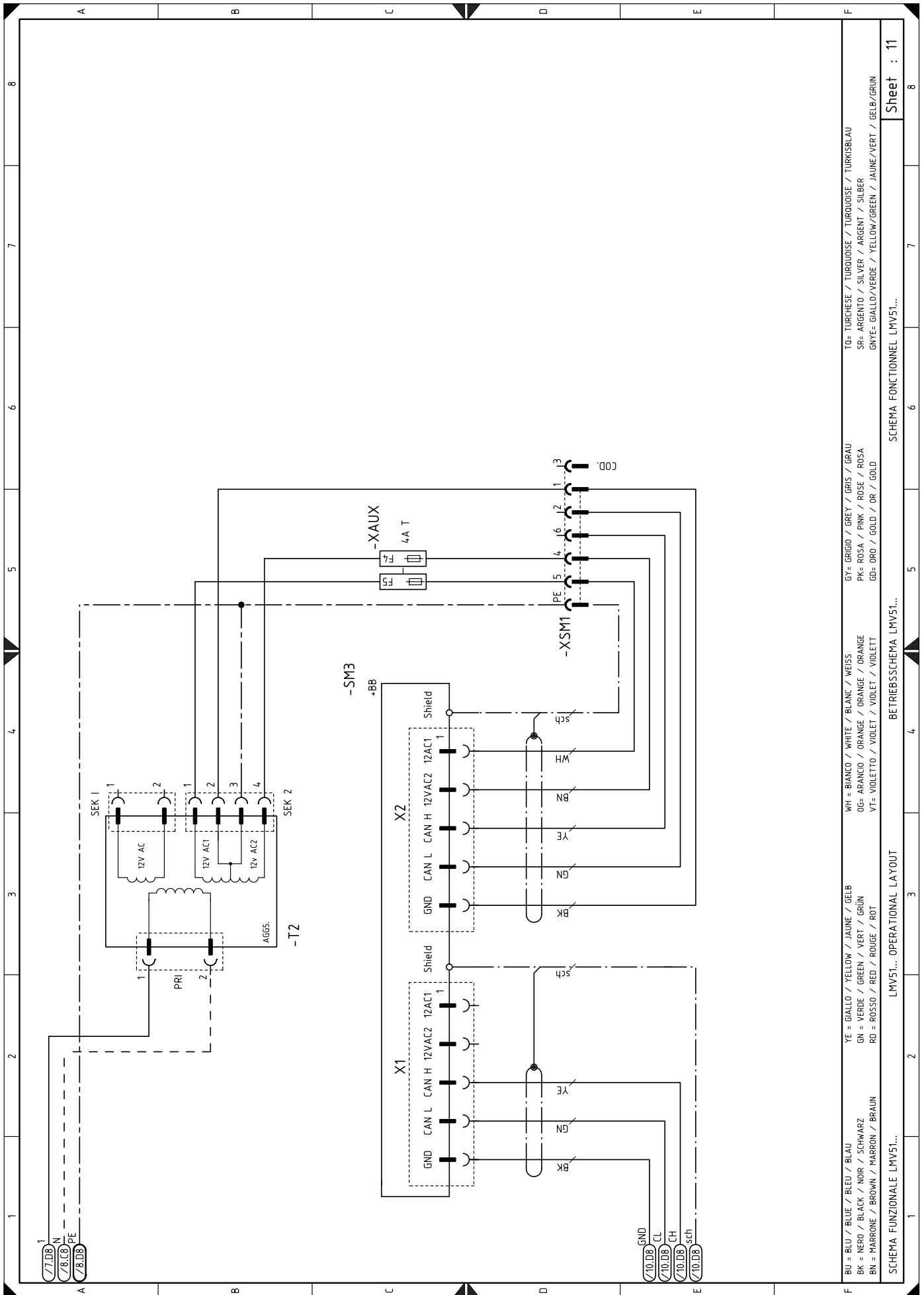

BU = BLU / BLUE / BLEU / BLAU	YE = GIALLO / YELLOW / JAUNE / GELB	WH = BIANCO / WHITE / BLANC / WEISS	GY = GRIGIO / GREY / GRIS / GRAU	TO = Turchese / TURQUOISE / TURKOISE / TURKISBLAU			
BK = NERO / BLACK / NOIR / SCHWARZ	GN = VERDE / GREEN / VERT / GRÜN	OG = ARANCIO / ORANGE / ORANGE / ORANGE	PK = ROSA / PINK / ROSE / ROSA	SR = ARGENTO / SILVER / ARGENT / SILBER			
BN = MARRONE / BROWN / MARRON / BRAUN	RD = ROSSO / RED / ROUGE / ROT	VT = VIOLETTA / VIOLET / VIOLET / VIOLETT	GB = GRU / GOLD / OR / GOLD	GNYE = GIALLO/VERDE / YELLOW/GREEN / JAUNE/VERT / BELB/GRÜN			
SCHEMA FUNZIONALE LMV51...	LMV51... OPERATIONAL LAYOUT	BETRIEBSSCHEMA LMV51...	SCHEMA FONCTIONNEL LMV51...				
1	2	3	4	5	6	7	8

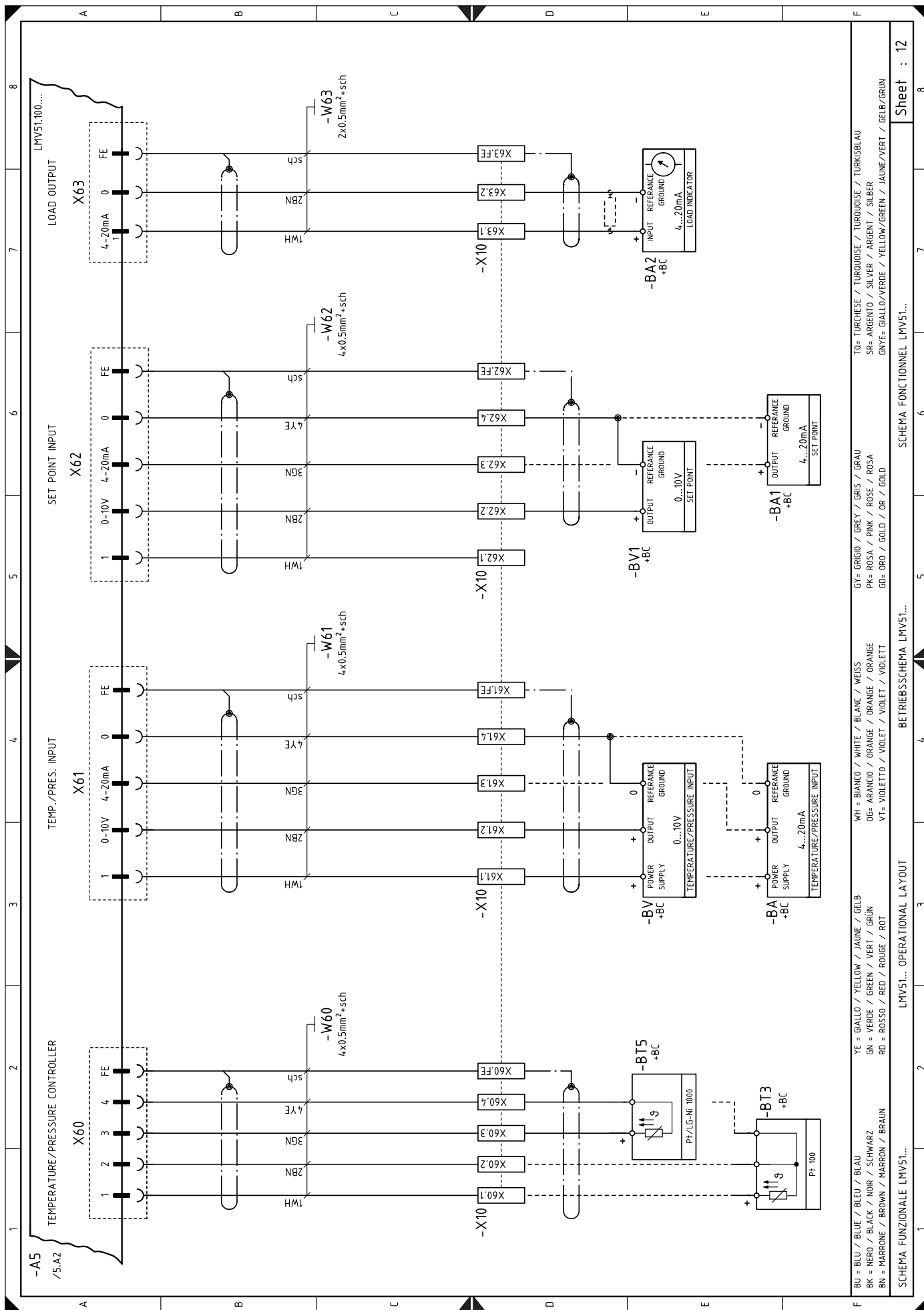

ELECTRICAL POWER

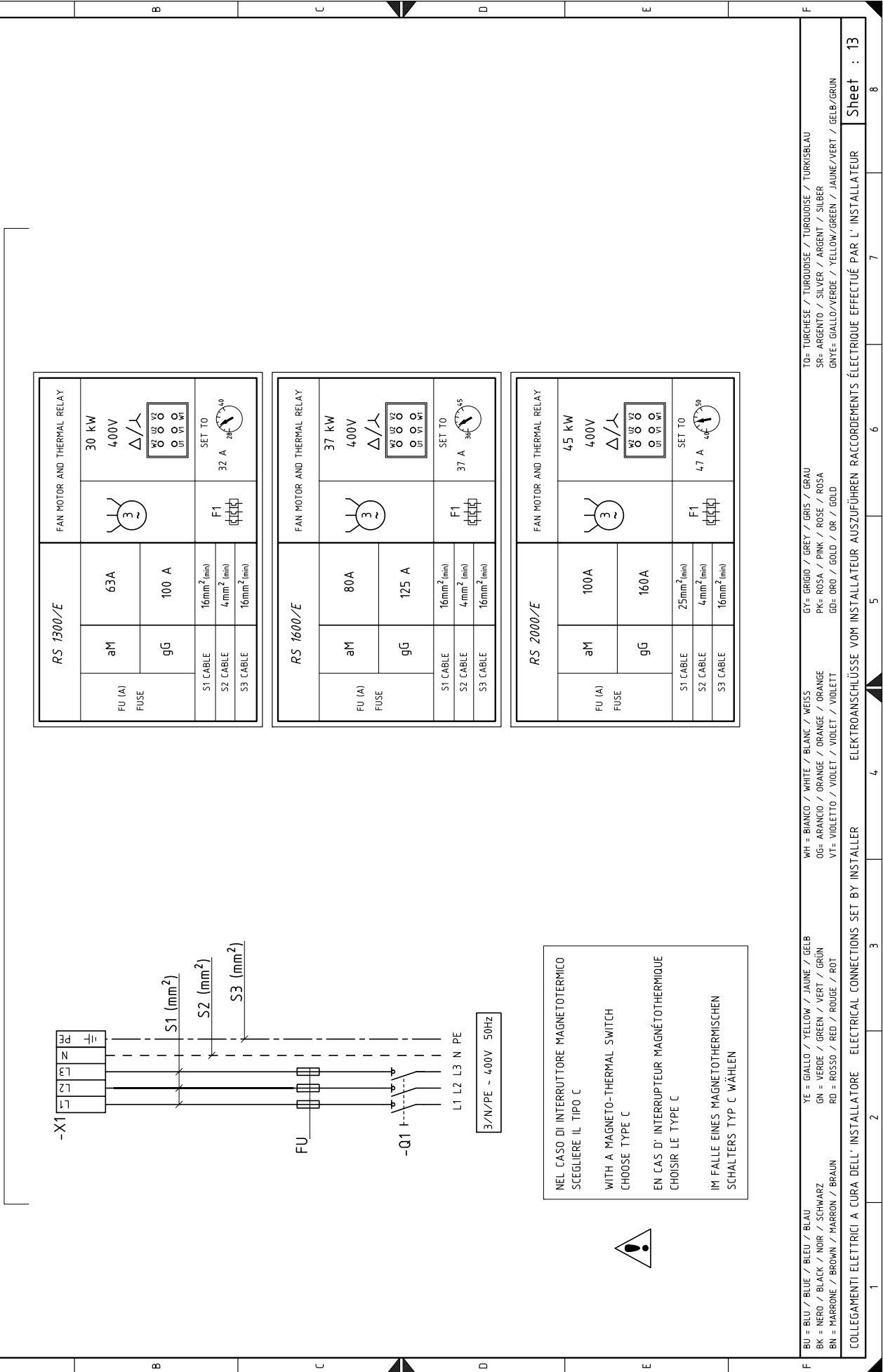

!

NEL CASO DI INTERRUPTORE MAGNETOTERMICO
SCEGLIERE IL TIPO C

WITH A MAGNETO-THERMAL SWITCH
CHOOSE TYPE C

EN CAS D'INTERRUPTEUR MAGNÉTOthermique
CHOISIR LE TYPE C

IM FALLE EINES MAGNETOTHERMISCHEN
SCHALTERS TYP C WÄHLEN

- BU = BLU / BLUE / BLEU / BLAU
- BK = NERO / BLACK / NOIR / SCHWARZ
- BN = MARRONE / BROWN / MARRON / BRAUN
- YE = GIALLO / YELLOW / JAUNE / GELB
- GN = VERDE / GREEN / VERT / GRÜN
- RD = ROSSO / RED / ROUGE / ROT
- WH = BIANCO / WHITE / BLANC / WEISS
- OG = ARANCIO / ORANGE / ORANGE / ORANGE
- VT = VIOLETT / VIOLET / VIOLET / VIOLETT
- GY = GRIGIO / GREY / GRIS / GRAU
- PK = ROSA / PINK / ROSE / ROSA
- GB = ORO / GOLD / OR / GOLD
- SR = ARGENTO / SILVER / ARGENT / SILBER
- GNYE = GIALLO/VERDE / YELLOW/GREEN / JAUNE/VERT / GELB/GRÜN
- TO = TURCHESE / TURQUOISE / TURKOUISE / TURKISBLAU

COLLEGAMENTI ELETTRICI A CURA DELL'INSTALLATORE ELECTRICAL CONNECTIONS SET BY INSTALLER ELEKTROANSCHLÜSSE VOM INSTALLATEUR AUSZUFÜHREN RACCORDEMENTS ÉLECTRIQUE EFFECTUÉ PAR L'INSTALLATEUR

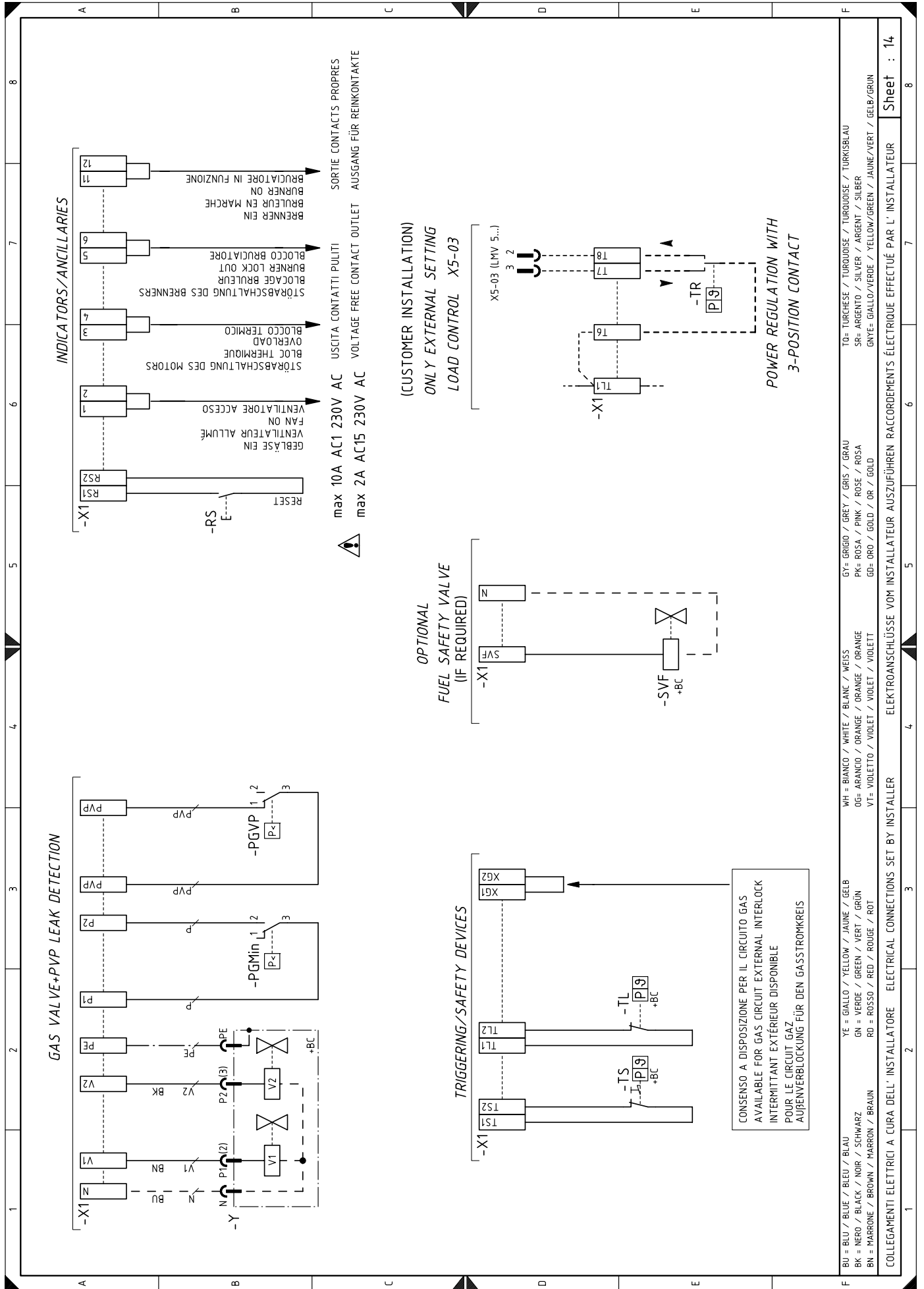

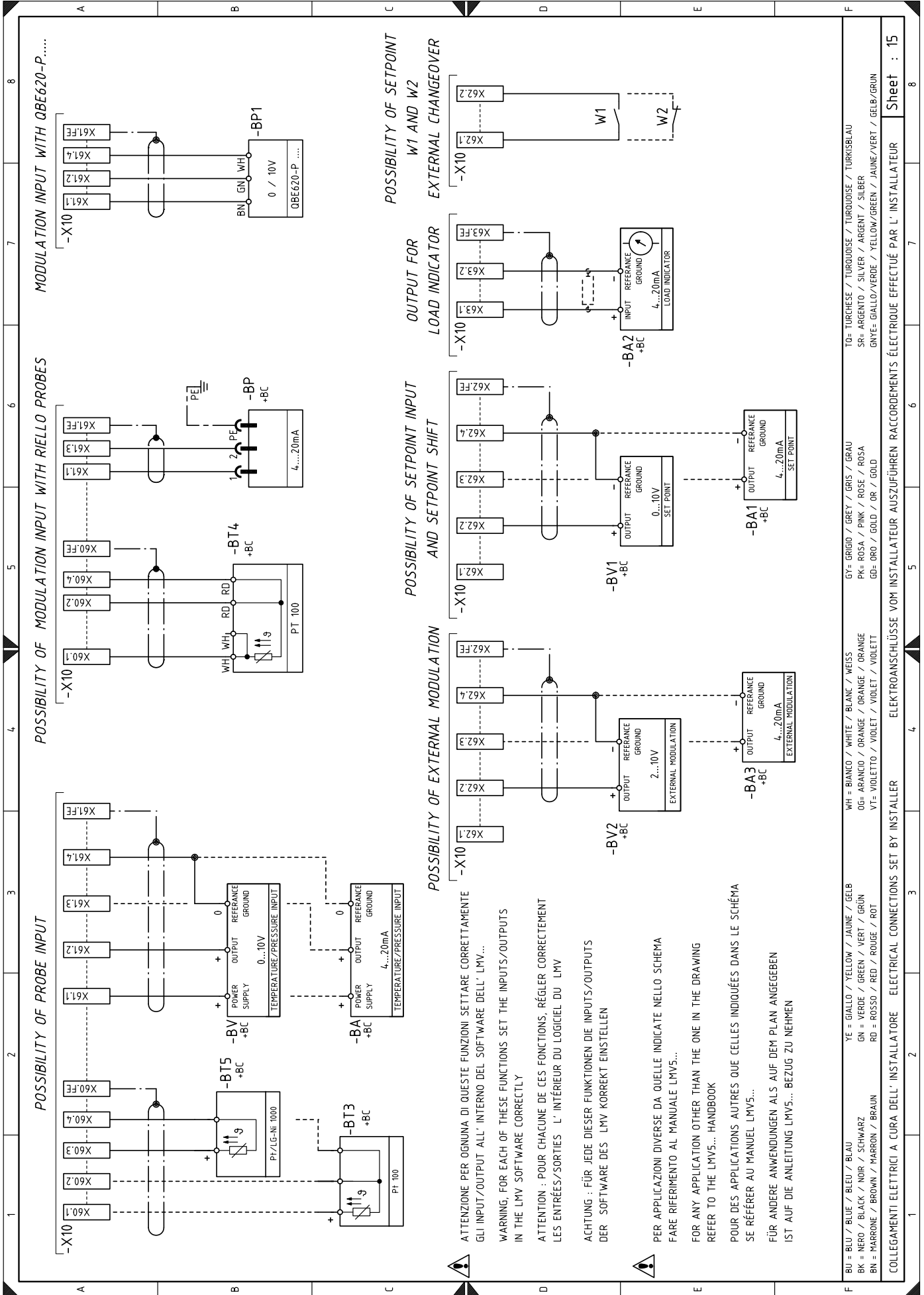

Legenda schemi elettrici

A5	Apparecchiatura elettrica	TL	Termostato/pressostato limite
AZL	Display per apparecchiatura	TS	Termostato/pressostato di sicurezza
BA	Sonda con uscita in corrente	T1	Trasformatore apparecchiatura
BA1	Dispositivo con uscita in corrente per modifica setpoint remoto	T2	Trasformatore ausiliario servomotori
BA2	Indicatore di carico con ingresso in corrente	VP1	Valvola pilota 1
BA3	Dispositivo con uscita in corrente per modulazione esterna	VP2	Valvola pilota 2
BP	Sonda di pressione	XAZL	Connettore display AZL
BP1	Sonda di pressione	XAUX	Morsettiera ausiliaria
BT3	Sonda Pt100 a 3 fili	XPGM	Connettore pressostato gas di massima
BT4	Sonda Pt100 a 3 fili	XS	Connettore sensore fiamma
BT5	Sonda PT 1000 a 2 fili	XSM	Connettore servomotore
BV	Sonda con uscita in tensione	XVP1	Connettore VP1
BV1	Dispositivo con uscita in tensione per modifica setpoint remoto	XVP2	Connettore VP2
BV2	Dispositivo con uscita in tensione per modulazione esterna	X1	Morsettiera alimentazione principale
F1	Relè termico motore ventilatore	X10	Morsettiera per Kit
F3	Fusibile ausiliario	Y	Valvola di regolazione gas + valvola di sicurezza gas
F4	Fusibile trasformatore ausiliario servomotori		
F5	Fusibile trasformatore ausiliario servomotori		
H1	Segnalazione luminosa bruciatore acceso		
H2	Segnalazione luminosa blocco motore ventilatore		
H3	Segnalazione luminosa richiesta calore		
H4	Segnalazione luminosa bruciatore in funzione		
KL1	Contattore di linea avviatore stella/triangolo		
KS1	Contattore stella avviatore stella/triangolo		
KST1	Temporizzatore avviatore stella/triangolo		
KT1	Contattore triangolo avviatore stella/triangolo		
K1	Relè uscita contatti puliti motore ventilatore in funzione		
K2	Relè uscita contatti puliti blocco motore		
K3	Relè uscita contatti puliti blocco bruciatore		
K6	Relè uscita contatti puliti bruciatore acceso		
MV	Motore ventilatore		
PA	Pressostato aria		
PE	Terra bruciatore		
PGMax	Pressostato gas di massima		
PGMin	Pressostato gas di minima		
PGVP	Pressostato gas per controllo tenuta		
Q1	Sezionatore di linea		
QRI	Sensore fiamma		
RS	Pulsante di sblocco bruciatore a distanza		
S1	Pulsante arresto emergenza		
S2	Selettore 0 / AUTO		
SH3	Pulsante di sblocco bruciatore e segnalazione di blocco		
SM1	Servomotore aria		
SM2	Servomotore combustibile		
SM3	Servomotore testa		
SVF	Valvola di sicurezza gas (esterna, se presente)		
TA	Trasformatore di accensione		

RIELLO

RIELLO S.p.A.
I-37045 Legnago (VR)
Tel.: +39.0442.630111
[http:// www.riello.it](http://www.riello.it)
[http:// www.riello.com](http://www.riello.com)