

D Gas-Gebläsebrenner

Modulierender Betrieb

CE

UK
CA

EAC

CODE	MODELL	TYP
20160293	RS 810/EV O ₂ BLU	S032T2



Originalen Anleitungen

1	Allgemeine Informationen und Hinweise	3
1.1	Informationen zur Bedienungsanleitung	3
1.1.1	Einführung	3
1.1.2	Allgemeine Gefahren	3
1.1.3	Weitere Symbole	3
1.1.4	Übergabe der Anlage und der Bedienungsanleitung	4
1.2	Garantie und Haftung	4
2	Sicherheit und Vorbeugung	5
2.1	Vorwort	5
2.2	Schulung des Personals	5
3	Technische Beschreibung des Brenners	6
3.1	Brennerbestimmung	6
3.2	Erhältliche Modelle	6
3.3	Brennerkategorien - Bestimmungsländer	7
3.4	Technische Daten	7
3.5	Elektrische Daten	7
3.6	Abmessungen	8
3.7	Mitgeliefertes Material	8
3.8	Betriebsbereiche	9
3.9	Prüfkessel	9
3.10	Beschreibung des Brenners	10
3.11	Beschreibung der Schalttafel	11
3.12	Steuergerät (LMV52...)	12
3.13	Aktuator	14
3.14	Modul PLL52... (optional)	15
3.14.1	Klassifizierungen der Klemmen, Kabellängen und Leiterquerschnitte	15
3.15	Sauerstoffsensoren QGO20 ... (optional)	16
3.15.1	Technische Daten QGO20	17
4	Installation	18
4.1	Sicherheitshinweise für die Installation	18
4.2	Handling	18
4.3	Vorabkontrollen	18
4.4	Betriebsposition	19
4.5	Entfernen der Sperrschrauben des Schiebers	19
4.6	Vorrüstung des Heizkessels	19
4.6.1	Setzen der Bohrungen in der Heizkesselplatte	19
4.6.2	Flammrohrlänge	19
4.7	Befestigung des Brenners am Heizkessel	20
4.8	Zugriff auf den inneren Teil des Flammkopfs	20
4.9	Anordnung von Fühler-Elektrode	20
4.10	Flammkopfeinstellung	20
4.11	Gasversorgung	21
4.11.1	Gasversorgungsleitung (Beispiel) - Für nähere Details zur Funktionsweise ist Bezug auf die Dokumentation der Gasstrecke zu nehmen	21
4.11.2	Gasarmatur	22
4.11.3	Installation der Gasstrecke	22
4.11.4	Gasdruck	22
4.12	Elektrische Anschlüsse	23
4.12.1	Durchführung der Versorgungskabel und externen Anschlüsse	24
5	Inbetriebnahme, Einstellung und Betrieb des Brenners	25
5.1	Sicherheitshinweise für die erstmalige Inbetriebnahme	25
5.2	Einstellungen vor der Zündung	25

5.3	Starten des Brenners	26
5.4	Regelung von Luft/Brennstoff	27
5.4.1	Lufteinstellung für Höchstleistung	27
5.4.2	System zur Regelung von Luft / Brennstoff und Leistung	27
5.4.3	Brennereinstellung	27
5.4.4	Zündleistung	27
5.4.5	Maximale Leistung	27
5.4.6	Mindestleistung	27
5.5	Endeinstellung der Druckwächter	28
5.5.1	Luftdruckwächter	28
5.5.2	Gas-Höchstdruckwächter	28
5.5.3	Gas-Mindestdruckwächter	29
5.5.4	Druckwächter Kit PVP	29
5.6	Brennerstopp	30
5.7	Endkontrollen (bei laufendem Brenner)	30
5.8	Beschreibung des O2-Kontrollsystems (optional)	31
5.8.1	Funktionsprinzip der O2-Kontrolle	31
6	Wartung	32
6.1	Sicherheitshinweise für die Wartung	32
6.2	Wartungsprogramm	32
6.2.1	Häufigkeit der Wartung	32
6.2.2	Sicherheitstest - bei geschlossener Gasversorgung	32
6.2.3	Kontrolle und Reinigung	32
6.2.4	Messung des Ionisationsstroms	33
6.2.5	Sicherheitsbauteile	33
6.3	Kontrolle der Position des Drehzahlsensor	34
6.4	Öffnen des Brenners	34
6.5	Schließen des Brenners	34
7	Störungen - Ursachen - Abhilfen	35
A	Anhang - Zubehör	36
B	Anhang - Schaltplan der Schalttafel	38

1 Allgemeine Informationen und Hinweise

1.1 Informationen zur Bedienungsanleitung

1.1.1 Einführung

Die dem Brenner beiliegende Bedienungsanleitung:

- stellt einen wesentlichen und integrierenden Teil des Produkts dar und darf von diesem nicht getrennt werden; es muss daher sorgfältig für ein späteres Nachschlagen aufbewahrt werden und den Brenner auch bei einem Verkauf an einen anderen Eigentümer oder Anwender bzw. bei einer Umsetzung in eine andere Anlage begleiten. Bei Beschädigung oder Verlust muss ein anderes Exemplar beim gebietszuständigen Technischen Kundendienst angefordert werden;
- wurde für den Gebrauch durch Fachpersonal erstellt;
- liefert wichtige Angaben und Hinweise zur Sicherheit während der Installation, Inbetriebnahme, Benutzung und Wartung des Brenners.

Im Handbuch verwendete Symbole

In einigen Teilen des Handbuchs sind Gefahrenhinweise enthalten, die mit dem dreieckigen GEFAHREN-Zeichen hervorgehoben werden. Wir bitten Sie, diese besonders zu beachten, da sie auf eine mögliche Gefahrensituation aufmerksam machen.

1.1.2 Allgemeine Gefahren

Die **Gefahrenarten** können gemäß den nachfolgenden Angaben **3 Stufen** zugeordnet werden.



GEFAHR

Höchste Gefahrenstufe!
Dieses Symbol kennzeichnet Arbeitsschritte, die bei falscher Ausführung zu schweren Verletzungen, den Tod oder langfristigen Gefahren für die Gesundheit führen.



ACHTUNG

Dieses Symbol kennzeichnet Arbeitsschritte, die bei falscher Ausführung schwere Verletzungen, den Tod oder langfristige Gefährdungen für die Gesundheit hervorrufen können.



VORSICHT

Dieses Symbol kennzeichnet Arbeitsschritte, die bei falscher Ausführung Schäden an der Maschine und/oder an Personen hervorrufen können.

1.1.3 Weitere Symbole



GEFAHR

GEFAHR DURCH SPANNUNG FÜHRENDE KOMPONENTEN

Dieses Symbol kennzeichnet Arbeitsschritte, die bei falscher Ausführung Stromschläge mit tödlichen Folgen hervorrufen können.



GEFAHR ENTFLAMMBARES MATERIAL

Dieses Symbol weist darauf hin, dass entflammbare Stoffe vorhanden sind.



VERBRENNUNGSGEFAHR

Dieses Symbol weist darauf hin, dass durch hohe Temperaturen Verbrennungsgefahr besteht.



QUETSCHGEFAHR FÜR GLIEDMASSEN

Dieses Symbol weist auf sich in Bewegung befindliche Teile hin: Quetschgefahr der Gliedmaßen.



ACHTUNG MASCHINENTEILE IN BEWEGUNG

Dieses Symbol weist darauf hin, dass man sich mit Armen und Beinen nicht den mechanischen Teilen, die sich in Bewegung befinden, nähern sollte; Quetschgefahr.



EXPLOSIONSGEFAHR

Dieses Symbol weist auf Orte mit explosionsfähiger Atmosphäre hin. Unter explosionsfähiger Atmosphäre versteht man ein Gemisch entflammbarer Stoffe wie Gas, Dämpfe, Nebel oder Staub mit Sauerstoff als Bestandteil der Umgebungsluft, bei dem sich die Verbrennung nach dem Zünden zusammen mit dem unverbrannten Gemisch ausbreitet.



PERSÖNLICHE SCHUTZAUSRÜSTUNG

Diese Symbole kennzeichnen die Ausrüstung, die vom Bediener getragen und gehalten werden muss, um ihn vor Gefahren zu schützen, die Sicherheit oder Gesundheit bei der Ausführung seiner Arbeit gefährden.



PFLICHT, DIE VERKLEIDUNG WIEDER ZU MONTIEREN

Dieses Symbol weist darauf hin, dass die Verkleidung nach Wartungs-, Reinigungs- oder Kontrollarbeiten wieder montiert werden muss.



UMWELTSCHUTZ

Dieses Symbol liefert Informationen zum umweltfreundlichen Einsatz des Geräts.



WICHTIGE INFORMATIONEN

Dieses Symbol weist auf wichtige Informationen hin, die berücksichtigt werden müssen.



Durch dieses Symbol wird eine Liste gekennzeichnet.

Verwendete Abkürzungen

Kap.	Kapitel
Abb.	Abbildung
S.	Seite
Abschn.	Abschnitt
Tab.	Tabelle

1.1.4 Übergabe der Anlage und der Bedienungsanleitung

Bei der Übergabe der Anlage ist es erforderlich, dass:

- Die Bedienungsanleitung vom Lieferant der Anlage dem Anwender mit dem Hinweis übergeben wird, dass es im Installationsraum des Wärmegenerators aufzubewahren ist.
- Auf der Bedienungsanleitung angegeben sind:
 - die Seriennummer des Brenners;

.....

- die Anschrift und Telefonnummer der nächstgelegenen Kundendienststelle;

.....

.....

.....

- Der Lieferant der Anlage muss den Benutzer genau über folgende Punkte informieren:
 - den Gebrauch der Anlage,
 - die eventuellen weiteren Abnahmen, die vor der Aktivierung der Anlage durchgeführt werden müssen,
 - die Wartung und Notwendigkeit, die Anlage mindestens einmal pro Jahr durch einen Beauftragten des Herstellers oder einen anderen Fachtechniker zu prüfen. Zur Gewährleistung einer regelmäßigen Kontrolle empfiehlt der Hersteller einen Wartungsvertrag abzuschließen.

1.2 Garantie und Haftung

Der Hersteller garantiert für seine neuen Produkte ab dem Datum der Installation gemäß den gültigen Bestimmungen und/oder gemäß Kaufvertrag. Prüfen Sie bei erstmaliger Inbetriebnahme, dass der Brenner unbeschädigt und vollständig ist.



ACHTUNG

Die Nichteinhaltung der Angaben in diesem Handbuch, Nachlässigkeit beim Betrieb, eine falsche Installation und die Vornahme von nicht genehmigten Änderungen sind ein Grund für die Aufhebung der Garantie seitens des Herstellers, die dieser für den Brenner gewährt.

Insbesondere verfallen die Garantie- und Haftungsansprüche bei Personen- und/oder Sachschäden, die auf einen oder mehrere der folgenden Gründe zurückführbar sind:

- falsche Installation, Inbetriebnahme, Einsatz und Wartung des Brenners;
- falscher, fehlerhafter und unvernünftiger Einsatz des Brenners;
- Eingriffe durch unbefugtes Personal;
- Vornahme von nicht genehmigten Änderungen am Gerät;
- Verwendung des Brenners mit defekten, falsch angebrachten und/oder nicht funktionstüchtigen Sicherheitsvorrichtungen;
- Installation zusätzlicher Bauteile, die nicht gemeinsam mit dem Brenner einer Abnahmeprüfung unterzogen wurden;
- Versorgung des Brenners mit unangemessenen Brennstoffen;
- Defekte in der Brennstoffversorgungsanlage;
- weiterer Einsatz des Brenners im Störfall;
- falsch ausgeführte Reparaturen und/oder Revisionen;
- Änderung der Brennkammer durch Einführung von Einsätzen, welche die baulich festgelegte, normale Entwicklung der Flamme verhindern;
- ungenügende und unangemessene Überwachung und Pflege der Bauteile des Brenners, die dem stärksten Verschleiß unterliegen;
- Verwendung von anderen als Original-Bauteilen als Ersatzteile, Bausätze, Zubehör und Optionals;
- Ursachen höherer Gewalt.

Der Hersteller übernimmt darüber hinaus keinerlei Haftung bei Nichteinhaltung der in diesem Handbuch enthaltenen Angaben.

2 Sicherheit und Vorbeugung

2.1 Vorwort

Die Brenner wurden gemäß den gültigen Normen und Richtlinien unter Anwendung der bekannten Regeln zur technischen Sicherheit und Berücksichtigung aller möglichen Gefahrensituationen entworfen und gebaut.

Es muss jedoch beachtet werden, dass die unvorsichtige und falsche Verwendung des Geräts zu Situationen führen kann, bei denen Todesgefahren für den Benutzer oder Dritte, sowie die Möglichkeit von Beschädigungen am Brenner oder anderen Gegenständen besteht. Unachtsamkeit, Oberflächlichkeit und zu hohes Vertrauen sind häufig Ursache von Unfällen, wie Müdigkeit und Schläfrigkeit.

Folgendes sollte berücksichtigt werden:

- Der Brenner darf nur für den Zweck eingesetzt werden, für den er ausdrücklich vorgesehen wurde. Jeder andere Gebrauch ist als unsachgemäß und somit als gefährlich zu betrachten.

Insbesondere:

kann er an Wasser-, Dampf- und diathermischen Ölheizkesseln sowie anderen ausdrücklich vom Hersteller vorgesehenen Abnehmern angeschlossen werden;

die Art und der Druck des Brennstoffs, die Spannung und Frequenz der Stromversorgung, die Mindest- und Höchstdurchsätze, auf die der Brenner eingestellt wurde, die Druckbeaufschlagung der Brennkammer, die Abmessungen der Brennkammer sowie die Raumtemperatur müssen innerhalb der in der Betriebsanleitung angegebenen Werte liegen.

- Es ist nicht zulässig, den Brenner zu verändern, um seine Leistungen und Zweckbestimmung zu variieren.
- Die Verwendung des Brenners muss unter einwandfreien Sicherheitsbedingungen erfolgen. Eventuelle Störungen, die Sicherheit beeinträchtigen können, sind unverzüglich zu beheben.
- Es ist, nur die zu wartenden Teile ausgenommen, nicht zulässig, die Bestandteile des Brenners zu öffnen oder zu ändern.
- Austauschbar sind nur die vom Hersteller dazu vorgesehenen Teile.



ACHTUNG

Der Hersteller garantiert die Sicherheit eines ordnungsgemäßen Betriebes nur, wenn alle Bauteile des Brenners unversehrt und richtig positioniert sind.

2.2 Schulung des Personals

Der Benutzer/Anwender ist die Person, Einrichtung oder Gesellschaft, die das Gerät gekauft hat und es für den vorgesehenen Zweck einzusetzen beabsichtigt. Ihm obliegt die Verantwortung für das Gerät und die Schulung der daran tätigen Personen.

Der Benutzer:

- verpflichtet sich, das Gerät ausschließlich für diesen Zweck qualifiziertem und geschulten Personal anzuvertrauen;
- verpflichtet sich, sein Personal angemessen über die Anwendung oder Einhaltung der Sicherheitsvorschriften zu informieren. Zu diesem Zweck verpflichtet er sich, dass jeder im Rahmen seiner Aufgaben die Bedienungsanleitung und die Sicherheitshinweise kennt;
- Das Personal muss alle Gefahren- und Vorsichtshinweise einhalten, die am Gerät angegeben werden.
- Das Personal darf nicht aus eigenem Antrieb Arbeiten oder Eingriffe ausführen, für die es nicht zuständig ist.
- Das Personal hat die Pflicht, dem jeweiligen Vorgesetzten alle Probleme oder Gefahren zu melden, die auftreten sollten.
- Die Montage von Bauteilen anderer Marken oder eventuelle Änderungen können die Eigenschaften der Maschine beeinflussen und somit die Betriebssicherheit beeinträchtigen. Der Hersteller übernimmt daher keinerlei Haftung für Schäden, die aufgrund des Einsatzes von anderen als den Original-Ersatzteilen entstehen sollten.

Zudem:



- ist verpflichtet, alle notwendigen Maßnahmen einzuleiten, um zu vermeiden, dass Unbefugte Zugang zum Gerät haben;
- muss er den Hersteller informieren, sollten Defekte oder Funktionsstörungen an den Unfallschutzsystemen oder andere mögliche Gefahren festgestellt werden;
- das Personal muss immer die von der Gesetzgebung vorgesehene persönliche Schutzausrüstung verwenden und die Angaben in diesem Handbuch beachten.

3 Technische Beschreibung des Brenners

3.1 Brennerbestimmung

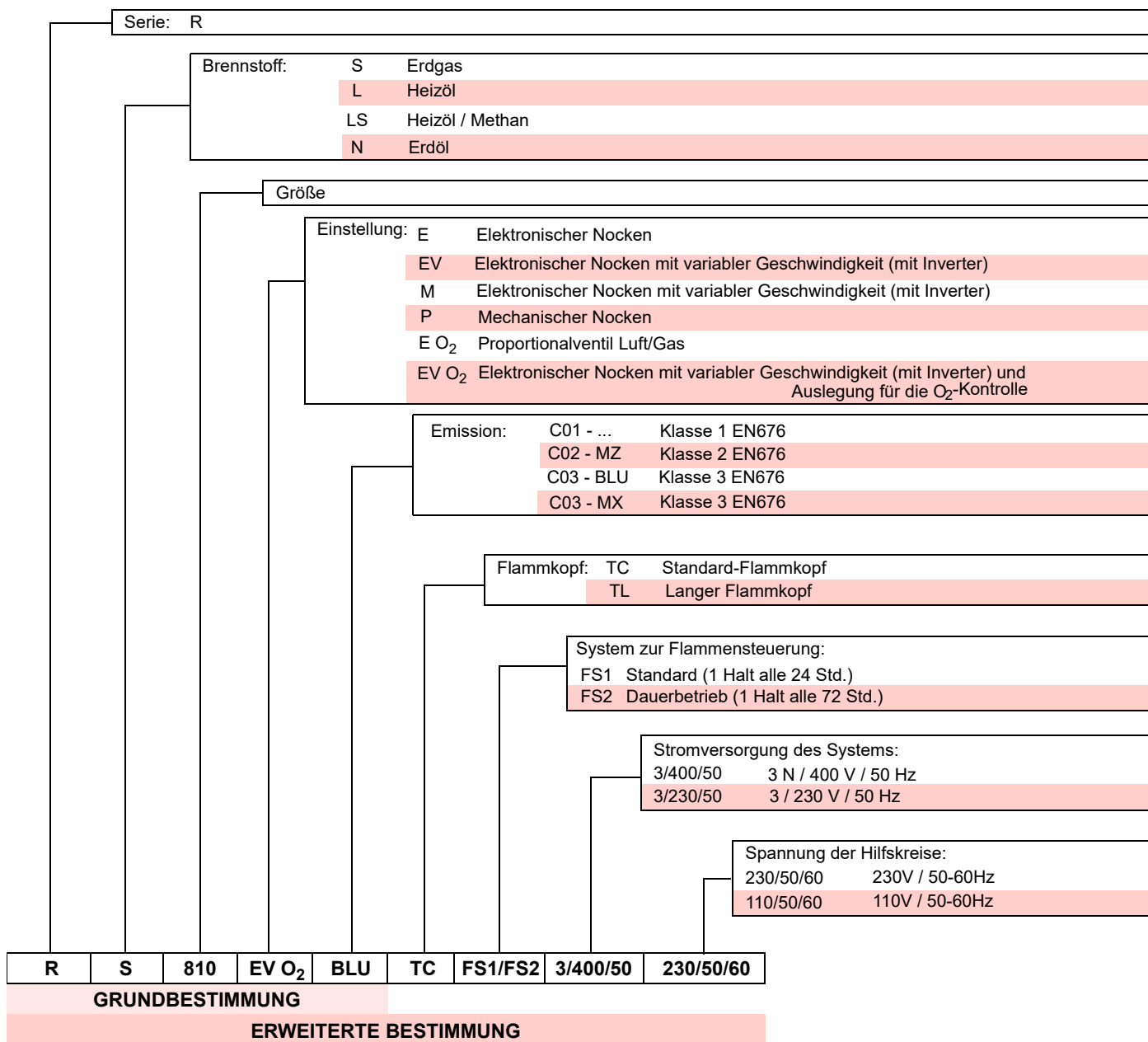

3.2 Erhältliche Modelle

Bestimmung	Spannung	Anlauf	Code
RS 810/EV O ₂ BLU	3/400/50	Inverter/Direkte	20160293

Tab. A

3.3 Brennerkategorien - Bestimmungsländer

Gaskategorie	Bestimmungsland
I _{2E}	DE - LU - PL
I _{2H}	AT - BG - CH - CZ - DK - EE - ES - FI - FR - GB - GR - HU - IE - IS - IT - LT - LV - NO - PT - RO - SE - SI - SK - TR
I _{2E(R)}	BE

Tab. B

3.4 Technische Daten

Modell			RS 810/EV O ₂ BLU
Leistung (1)	min. - max.	kW	1000/3500 ÷ 8000
Durchsatz (1)			
Brennstoffe			Erdgas: G20 (Methan) - G25
Betrieb			FS1: Aussetzbetrieb (min. 1 Halt in 24 Stunden) FS2: Dauerbetrieb (min. 1 Halt in 72 Stunden) Der Brenner verlässt das Werk mit einer Einstellung auf den Aussetzbetrieb
Standardeinsatz			Kessel: mit Wasser, Dampf, diathermischem Öl
Raumtemperatur		°C	0 - 40
Temperatur der Brennluft		°C max	60
Gewicht des Brenners		kg	300
Geräuschentwicklung (2)	Schalldruck	dB(A)	88,3
	Schalleistung		103,00
CE			CE-0476DP3335

Tab. C

- (1) Bezugsbedingungen: Raumtemperatur 20 °C - Gastemperatur 15 °C - Barometrischer Druck 1013 mbar - Höhe 0 m ü.d.M.
 (2) Schalldruck, im Verbrennungslabor des Herstellers bei laufendem Brenner am Prüfkessel, bei maximaler Leistung gemessen. Die Schalleistung wird mit der von der Norm EN 15036 vorgesehenen „Free Field“-Methode mit der Messgenauigkeit „Accuracy“: Category 3” gemessen, wie von der Norm EN ISO 3746 vorgeschrieben.

3.5 Elektrische Daten

Modell		RS 810/EV O ₂ BLU
Hauptstromversorgung		3~ 400 V +/-10 % 50 Hz 1N~ 230V +/-10% 50 Hz
Elektrische Leistungsaufnahme	max. kW	24,5
Schutzart		IP 54

Tab. D

3.6 Abmessungen

Die Abmessungen des Brenners sind in der Abb. 1 angegeben. Beachten Sie, dass der Brenner für die Flammkopfspektion geöffnet werden muss, indem sein hinterer Teil auf der Scharniereinheit gedreht wird.

Die Abmessungen des offenen Brenners werden mit den Werten A und R angegeben.

Der Wert I dient als Bezug für die Stärke der feuerfesten Schicht der Heizkesseltür.



Abb. 1

mm	A	C	D	E	F	G	I	L	M	N	P	R	S	T
RS 810/EV O ₂ BLU	1285	173	363	585	DN80	637	405	1050	413	260	1440	1140	452	558

Tab. E

3.7 Mitgeliefertes Material

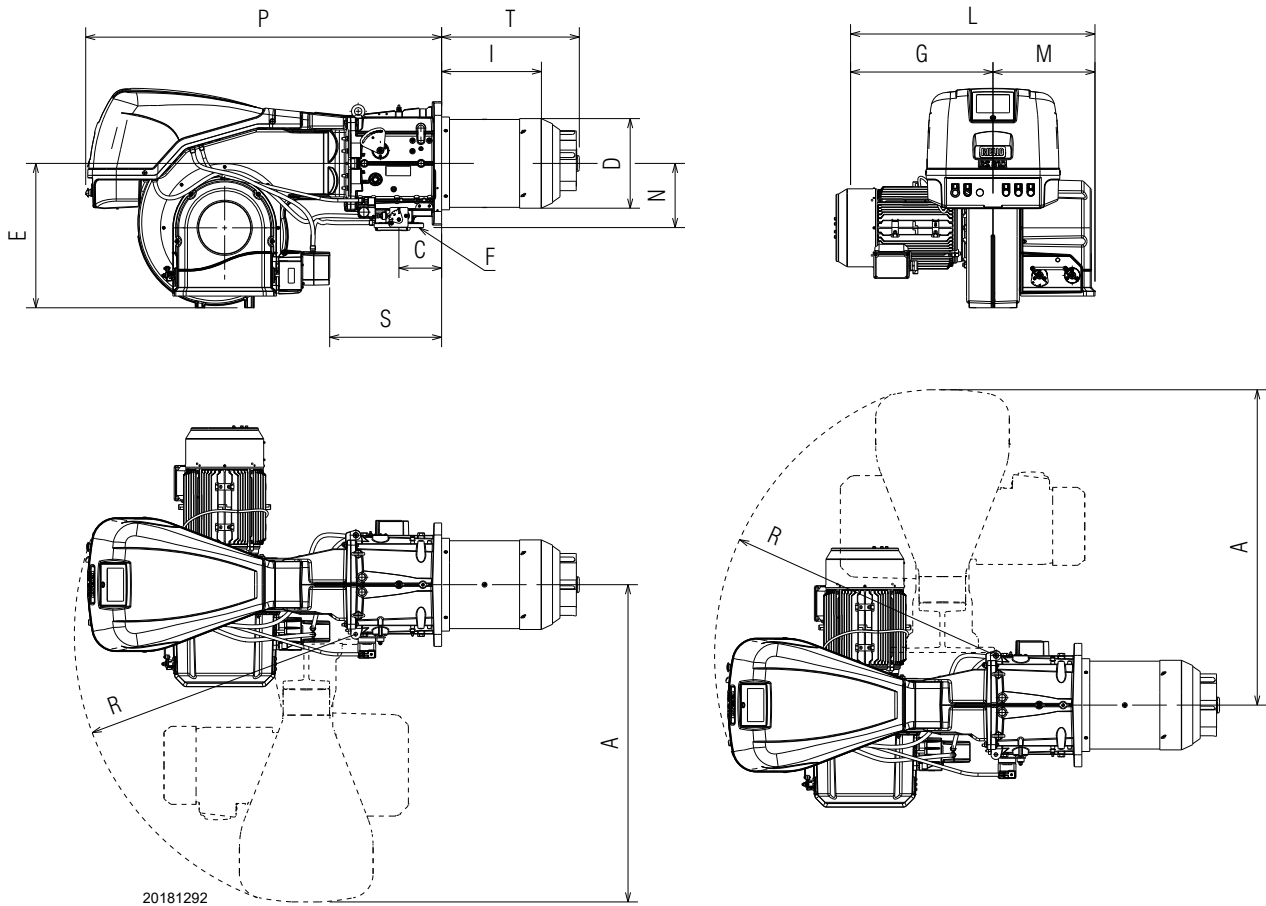
Wärmeschild	1 Stck.
Dichtung für Gasarmatur	2 Stck.
Schraube M12x16 Schrauben als Ersatz der Kopfklemmvorrichtung	2 Stck.
Schraube M18x70 Befestigung des Brenners am Heizkessel	4 Stck.
Unterlegscheibe Ø18 Befestigung des Brenners am Heizkessel	4 Stck.
Stiftschraube M16x67 Befestigung Gasflansch	8 Stck.
Mutter M16 Befestigung Gasflansch	8 Stck.
Unterlegscheibe Ø16 Flansch	8 Stck.
Kit Druckwächter	1 Stck.
Anleitung	1 Stck.
Ersatzteilkatalog	1 Stck.



ACHTUNG

Es wird empfohlen, die Schrauben des Gasflanschs auf einen Anzugsmoment von **40 Nm ±10 %** anzuziehen.

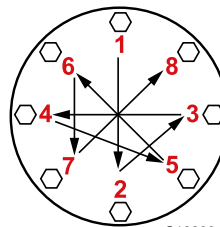

S10230

Die Muttern schrittweise (erst auf 30 %, dann auf 60 % bis schließlich auf 100 %) entsprechend dem abgebildeten Überkreuzschema anziehen.

3.8 Betriebsbereiche

Die **HÖCHSTLEISTUNG** muss innerhalb des gestrichelten Bereichs des Diagramms gewählt werden (Abb. 2).

Die **MINDESTLEISTUNG** darf nicht niedriger sein, als der Mindestgrenzwert des Diagramms:



Der Regelbereich (Abb. 2) wurde bei einer Raumtemperatur von 20 °C, einem barometrischen Druck von 1013 mbar (etwa 0 m ü.d.M.) und bei einem wie auf Seite 20 angegeben eingestellten Flammkopf gemessen.

Modell	kW
RS 810/EV O ₂ BLU	1000



Abb. 2

3.9 Prüfkessel

Die Brenner-Kessel Kombination stellt keine Probleme, wenn der Kessel EG-zertifiziert ist und die Abmessungen seiner Brennkammer denen im Diagramm (Abb. 3) nahe kommen.

Wenn der Brenner stattdessen an einem Kessel ohne EG-Zulassung und/oder mit deutlich kleineren Abmessungen der Brennkammer als denen im Diagramm angegebenen angebracht werden muss, sind die Hersteller zu befragen.

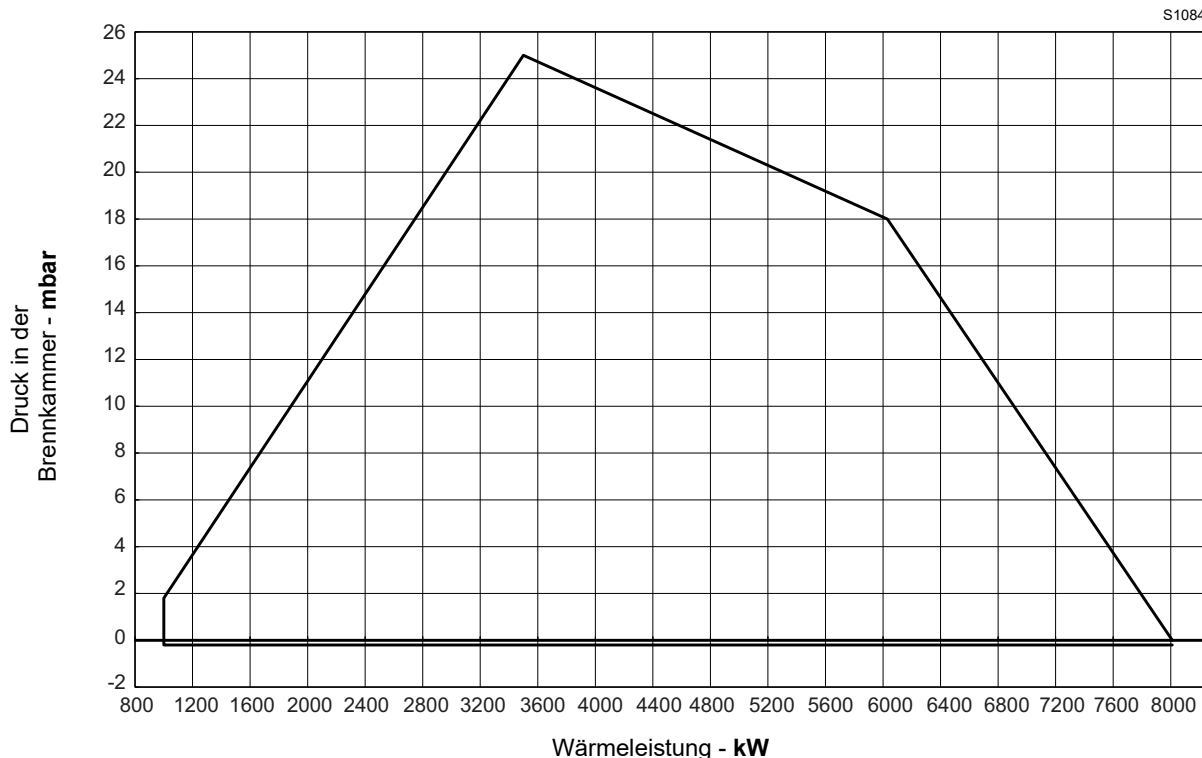
Die Regelbereiche wurden an speziellen Prüfkesseln entsprechend der Norm EN 676 ermittelt.

In der Abb. 3 werden Durchmesser und Länge der Prüfbrennkammer angegeben.

Beispiel:
Leistung 7000 kW - Durchmesser 120 cm - Länge 6 m



Abb. 3

3.10 Beschreibung des Brenners

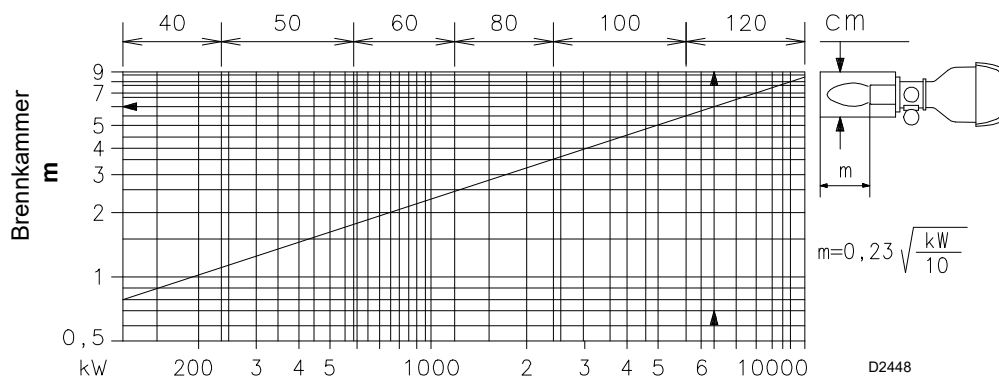

Abb. 4

- 1 Heberinge
- 2 Schalttafelverkleidung
- 3 Hebel zum Bewegen des Flammkopfs
- 4 Luftdrucknahmeanschluss des Flammkopfs
- 5 Flammkopf
- 6 Schieber
- 7 Stauscheibe
- 8 Flansch für Gaszuleitung
- 9 Gas-Höchstdruckwächter
- 10 Gas-Stellmotor
- 11 Scharniereinheit zur Öffnung des Brenners
- 12 Schutz
- 13 Einlass der Gebläseluft
- 14 Bedienhebel der Luftklappe
- 15 Schutzglas
- 16 Zündelectrode
- 17 Flammenüberwachungssonde
- 18 Gebläsemotor
- 19 Abschirmung zur Befestigung am Heizkessel
- 20 Gasdrucknahmeanschluss des Flammkopfs
- 21 Muffe
- 22 Luftdrucknahmeanschluss des Flammkopfs
- 23 Drucknahmeanschluss für Luftdruckwächter „+“
- 24 Luftdruckwächter
- 25 Gebläserad
- 26 Stellantrieb der Luftklappe
- 27 Drehzahlsensor

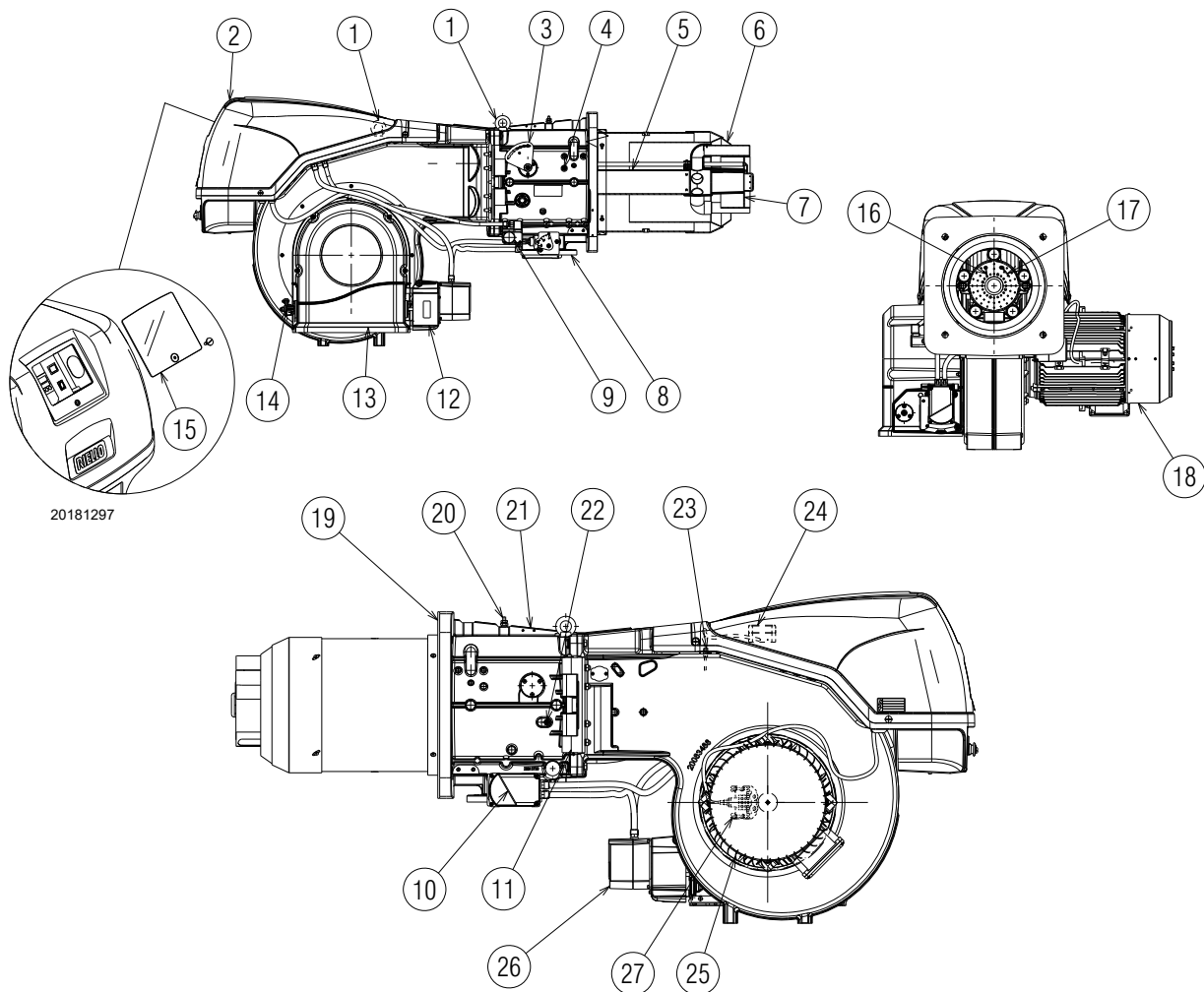

Die Öffnung des Brenners kann sowohl rechts als auch links erfolgen, ohne Einschränkungen aufgrund der Seite der Brennstoffzufuhr.

Bei geschlossenem Brenner kann die Scharniereinheit auf der gegenüberliegenden Seite angebracht werden.

3.11 Beschreibung der Schalttafel

20166943



Abb. 5

- 1 Steuergerät
- 2 Wählschalter „0 / AUTO“
- 3 Not-Aus-Taste
- 4 Erdungsklemme
- 5 Durchführung der Versorgungskabel und externe Anschlüsse. Siehe Absatz „Elektrische Anschlüsse“ auf Seite 23
- 6 Leuchtanzeige „POWER ON“
- 7 Klemmleiste der Hauptversorgung
- 8 Relais mit potentialfreien Kontakte zur Anzeige der Störabschaltung des Brenners
- 9 Relais mit potentialfreiem Kontakt zur Anzeige des in Betrieb stehenden Brenners
- 10 Sicherung für Hilfskreise
- 11 Luftdruckwächter
- 12 Zündtransformator
- 13 Kabel der Ionisierungssonde
- 14 Bedienfeld mit LCD-Display
- 15 Leuchtanzeige Störabschaltung des Brenners und Entstörtaste
- 16 Leuchtanzeige „OVERLOAD FAN MOTOR“
- 17 Netzteil des Steuergeräts
- 18 Relais mit potentialfreien Kontakten

3.12 Steuergerät (LMV52...)

Wichtige Hinweise

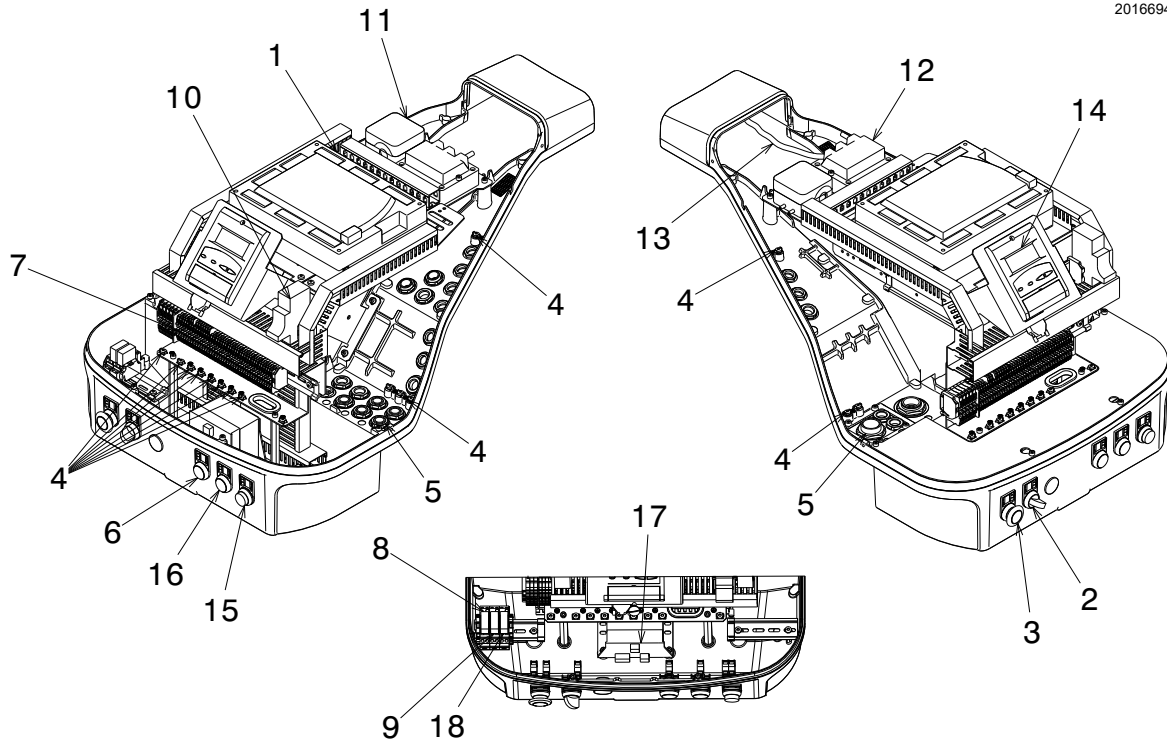

ACHTUNG

Um Unfälle, materielle oder Umweltschäden zu vermeiden, müssen folgende Vorschriften eingehalten werden!

Das Steuergerät LMV52... ist eine Sicherheitsvorrichtung! Vermeiden Sie daher, es zu öffnen, zu verändern oder den Betrieb zu erzwingen. Die Riello S.p.A. übernimmt keinerlei Haftung für eventuelle Schäden auf Grund von nicht genehmigten Eingriffen!

Explosionsgefahr!

Eine falsche Konfiguration kann eine übermäßige Brennstoffzufuhr und folglich eine Explosionsgefahr verursachen! Das Personal muss sich bewusst sein, dass eine falsche Einstellung der Anzeige- und Betriebsvorrichtung AZL5 und der Positionen der Aktuatoren der Brennstoff- und/oder Luftzufuhr Gefahrenbedingungen während des Brennerbetriebs erzeugen kann.

- Alle Eingriffe (Montagearbeiten, Installation und Kundendienst usw.) müssen von qualifiziertem Personal ausgeführt werden.
- Bevor Veränderungen an der Verkabelung im Anschlussbereich des Steuergeräts LMV5... vorgenommen werden, muss die Anlage komplett vom Stromnetz getrennt werden (allpolige Trennung). Prüfen Sie, ob an der Anlage keine Spannung anliegt und dass sie nicht plötzlich wieder gestartet werden kann. Anderenfalls besteht die Gefahr von Stromschlägen.
- Der Schutz vor Gefahren durch Stromschläge am Gerät LMV5... und allen angeschlossenen elektrischen Komponenten wird durch eine richtige Montage erreicht.
- Vor jedem Eingriff (Montage-, Installations- und Wartungsarbeiten etc.) überprüfen, dass die Verkabelung einwandfrei ist und die Parameter richtig eingestellt worden sind, dann die Sicherheitskontrollen vornehmen.
- Ein Herunterfallen und das Aufprallen können sich negativ auf die Sicherheitsfunktionen auswirken. In diesem Fall darf das Gerät nicht eingeschaltet werden, auch wenn keine erkennbaren Schäden vorhanden sind.
- Im Programmierungsmodus ist die Steuerung der Position der Aktuatoren und des VSD (das das elektronische Gerät zur Steuerung des Luft-Brennstoffverhältnisses steuert) anders als die im automatischen Betriebsmodus. Wie beim automatischen Betrieb werden die Aktuatoren zusammen in die gewünschten Positionen bewegt und, wenn ein Aktuator die gewünschte Position nicht erreicht, werden Korrekturen vorgenommen, bis die Position effektiv erreicht wird. Im Gegensatz zum automatischen Betrieb ist jedoch kein Zeitlimit für diese Korrekturen vorgesehen. Die anderen Aktuatoren bleiben in ihrer Position, bis alle Aktuatoren die korrekte Position erreicht haben. Dies ist von wesentlicher Bedeutung für die Einstellung des Kontrollsystems des Luft-/Brennstoffverhältnisses. Während der Programmierung der Kurven des Verhältnisses zwischen Brennstoff und Luft muss der für die Einstellung der Anlage zuständige Techniker die Qualität der Verbrennung ständig überprüfen (z. B. mittels eines Rauchanalytators). Darüber hinaus, wenn die Verbrennung ungenügend ist oder wenn Gefahren vorliegen, muss der für die Inbetriebnahme zuständige Techniker bereit sein, entsprechend eingreifen zu können (z. B. indem er die Ausschaltung von Hand vornimmt).

Aus Gründen der Sicherheit und Zuverlässigkeit des Systems LMV5... sind folgende Anweisungen zu beachten:

- Bedingungen vermeiden, die das Entstehen von Kondenswasser und Feuchtigkeit begünstigen können. Andernfalls vor dem erneuten Einschalten prüfen, dass das Gerät vollständig trocken ist!
- Elektrostatische Aufladungen vermeiden, die bei Kontakt die elektronischen Bauteile des Geräts beschädigen können.



D9301

Abb. 6

Mechanischer Aufbau

Das Gerät LMV5... ist ein Mikroprozessor-basiertes Kontrollsystem für Brenner, das mit Komponenten zur Einstellung und Überwachung von Gebläsebrennern mit mittlerer und hoher Leistung ausgestattet ist.

Im Basis-Gerät vom System LMV5... sind die folgenden Komponenten integriert:

- Vorrichtung zur Einstellung des Brenners mit einem Kontrollsystem der Abdichtung der Gasventile
- Elektronisches Steuergerät für das Luft-/Brennstoffverhältnis mit maximal 6 Aktuatoren
- Optionaler PID-Regler für Temperatur/Druck (Lastkontrolle)
- Optionales VSD-Modul Mechanische Struktur

Elektrischer Anschluss des Flammensensors

Es ist wichtig, dass die Übertragung der Signale praktisch von Störungen und Verlusten frei ist:

- Trennen Sie die Kabel des Flammendetektors immer von den anderen Kabeln:

– Die Kapazitivreaktanz der Leitung verringert die Größe des Flammensignals.

– Verwenden Sie ein separates Kabel.

- Beachten Sie die für die Kabel zulässigen Längen.

Technische Daten

Basis-Gerät LMV52...	Netzspannung	AC 230 V -15 % / +10 %
	Netzfrequenz	50 / 60 Hz ±6 %
	Leistungsaufnahme	< 30 W (normal)
	Sicherheitsklasse	I, mit Bestandteilen, die den II und III gemäß DIN EN 60730-1 konform sind
Last an den „Eingang“sklemmen	Sicherung Einheit F1 (intern)	6,3 AT
	Perm. Netz-Hauptsicherung (außen)	Max. 16 AT
	Unterspannung	
	• Sicherheitsabschaltung aus der Betriebsposition bei Netzspannung	< AC 186 V
	• Erneuter Anlauf bei einer Erhöhung der Netzspannung	> AC 188 V
	Ölpumpe / Magnetkupplung (Nennspannung)	
	• Nennstrom	2A
	• Leistungsfaktor	Cosφ > 0,4
	Testventil des Luftdruckwächters (Nennspannung)	
	• Nennstrom	0.5A
• Leistungsfaktor	Cosφ > 0,4	
Last an den „Ausgang“sklemmen	Gesamtlast an den Kontakten:	
	• Netzspannung	AC 230 V -15 % / +10 %
	• Eingangsstrom insgesamt der Einheit (Sicherheitsschaltkreis)	Max. 5 A
	Last an den Kontakten aufgrund von:	
	- Schütz des Gebläsemotors	
	- Zündtransformator	
	- Ventil	
	- Ölpumpe / Magnetkupplung	
	Last an einem einfachen Kontakt:	
	Schütz des Gebläsemotors (Nennspannung)	
	• Nennstrom	1A
	• Leistungsfaktor	Cosφ > 0,4
	Alarmausgang (Nennspannung)	
	• Nennstrom	1A
	• Leistungsfaktor	Cosφ > 0,4
	Zündtransformator (Nennspannung)	
	• Nennstrom	2A
	• Leistungsfaktor	Cosφ > 0,2
	Brenngasventil (Nennspannung)	
	• Nennstrom	2A
• Leistungsfaktor	Cosφ > 0,4	
Öl Brennstoffventil (Nennspannung)		
• Nennstrom	1A	
• Leistungsfaktor	Cosφ > 0,4	
Kabellänge	Hauptleitung	Max. 100 m (100 pF/m)
Umgebungsbedingungen	Betrieb	DIN EN 60721-3-3
	Klimatische Bedingungen	Klasse 3K3
	Mechanische Bedingungen	Klasse 3M3
	Temperaturbereich	-20...+60 °C
	Feuchtigkeit	< 95 % UR

Tab. F



Kondensation, Eisbildung und ein Wassereintritt sind nicht zulässig!

ACHTUNG

3.13 Aktuator

Wichtige Hinweise



ACHTUNG

Um Unfälle, materielle oder Umweltschäden zu vermeiden, ist es angebracht, folgende Vorschriften einzuhalten!

Vermeiden Sie es, die Antriebe zu öffnen, zu ändern oder zu forcieren.

- Alle Eingriffe (Montagearbeiten, Installation und Kundendienst usw.) müssen von qualifiziertem Personal ausgeführt werden.
- Vor der Vornahme von Änderungen an der Verkabelung im Anschlussbereich des Systems SQM4... muss die Kontrollvorrichtung des Brenners vollkommen vom Stromnetz getrennt werden (allpolige Trennung).
- Um die Gefahr eines Stromschlags zu vermeiden, die Anschlussklemmen angemessen schützen und die Ummantelung korrekt befestigen.
- Prüfen, ob die Verkabelung in Ordnung ist.
- Ein Herunterfallen und das Aufprallen können sich negativ auf die Sicherheitsfunktionen auswirken. In diesem Fall darf die Einheit nicht eingeschaltet werden, auch wenn keine erkennbaren Schäden vorhanden sind.



ACHTUNG

Während der Verkabelung oder Konfiguration kann das Gehäuse nur für kurze Zeit entfernt werden. Dabei ist das Eindringen von Staub oder Schmutz in den Antrieb zu vermeiden.

Einsatz

Der Aktuator (Abb. 7) dient zur Betätigung und Positionierung der Luftklappe und der Gasklappe, ohne mechanische Hebel, aber durch Zwischenfügen einer elastischen Kupplung. Bei Einsatz in Verbindung mit Brennersteuerungen oder elektronischer Luft/Brennstoff-Verhältnisregelung werden die zugehörigen Steuerelemente in Abhängigkeit von der Brennerleistung gesteuert.

Installationshinweise

- Verlegen Sie die Hochspannungs-Zündkabel getrennt und in einer möglichst großen Entfernung zum Gerät und den anderen Kabeln.
- Das statische Drehmoment wird reduziert, wenn die Stromversorgung des Aktuators ausgeschaltet ist.



ACHTUNG

Während der Wartung oder bei Ersatz der Aktuatoren Acht geben, dass die Steckverbinder nicht vertauscht werden.



Abb. 7

Technische Daten

Modell	SQM45
Betriebsspannung	AC 2 x 12 V durch das Kabel zum Anschluss an die Basis-Einheit oder einen getrennten Transformator Betriebsspannung
Sicherheitsklasse	Sehr niedrige Spannung mit Sicherheitsisolierung von der Netzspannung Sicherheitsklasse
Leistungsaufnahme	9...15 VA
Schutzart	der EN 60 529 konform, IP 54, mit angemessenen Kabeldurchgängen
Kabelanschluss	RAST3, 5 Verbinder
Drehrichtung	- Gegen den Uhrzeigersinn (Standard) - Im Uhrzeigersinn (Rückwärtsdrehung)
Betriebszeit (min.) für 90°	10 Sek.
Nenn Drehmoment (max.)	3 Nm
Gewicht	ungefähr 1 kg
Umgebungsbedingungen:	
Betrieb Klimatische Bedingungen Mechanische Bedingungen Temperaturbereich Feuchtigkeit	DIN EN 60 721-3-1 Klasse 1K3 Klasse 1M2 -20...+60 °C < 95 % RF

Tab. G

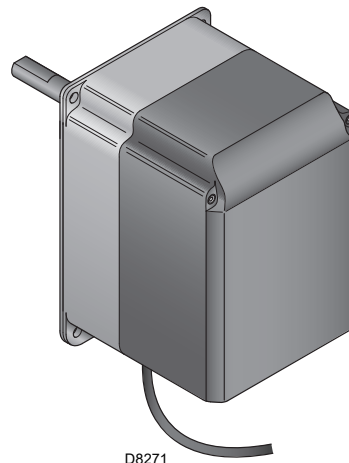
3.14 Modul PLL52.... (optional)

Wichtige Hinweise



ACHTUNG

Um Unfälle, materielle oder Umweltschäden zu vermeiden, ist es angebracht, folgende Vorschriften einzuhalten!

Die Vorrichtung nicht öffnen, umändern oder forcieren.

- Alle Eingriffe (Montagearbeiten, Installation und Kundendienst usw.) müssen von qualifiziertem Personal ausgeführt werden.
- Ein Herunterfallen und das Aufprallen können sich negativ auf die Sicherheitsfunktionen auswirken. In diesem Fall darf die Einheit nicht eingeschaltet werden, auch wenn keine erkennbaren Schäden vorhanden sind.

Montagehinweise

- Prüfen Sie die Einhaltung der anwendbaren nationalen Sicherheitsbestimmungen.

3.14.1 Klassifizierungen der Klemmen, Kabellängen und Leiterquerschnitte

Kabellängen und Leiterquerschnitte	
Elektrischer Anschluss „X89“	Schraubklemmen bis max. 2,5 mm ²
Kabellänge	≤ 10 m bis zum QGO20...
Querschnitt der Leiter	Bitte Bezug auf die Beschreibung QGO20.. nehmen
Analoge Eingänge	
Lufttemperaturdetektor	Pt1000 / LG-Ni1000
Rauchtemperaturdetektor	Pt1000 / LG-Ni1000
QGO20...	Bezug auf das technische Datenblatt N7842 nehmen
Schnittstelle	Kommunikationsbus für LMV52...

Tab. H



Abb. 8

Technische Daten

Modell	PLL52...
Netzspannung „X89-01“	AC 230 V -15 %/10 %
Sicherheitsklasse	Klasse I mit Komponenten gemäß Klasse II (DIN EN 60730-1)
Netzfrequenz	50 / 60 Hz ±6 %
Stromverbrauch	ca. 4 VA
Schutzart	IP54, geschlossenes Gehäuse
Transformator AGG5.220	
- Primärseite	AC 230 V
- Sekundärseite	AC 12 V (3x)

Umgebungsbedingungen:

Lagerung	DIN EN 60721-3-1
Klimatische Bedingungen:	Klasse 1K3
Mechanische Bedingungen:	Klasse 1M2
Temperaturbereich:	-20...+60 °C
Feuchtigkeit:	<95 % r. F.

Transport	DIN EN 60721-3-2
Klimatische Bedingungen:	Klasse 2K2
Mechanische Bedingungen:	Klasse 2M2
Temperaturbereich:	-25...+70 °C
Feuchtigkeit:	<95 % r. F.

Betrieb	DIN EN 60 721-3-1
Klimatische Bedingungen:	Klasse 3K5
Mechanische Bedingungen:	Klasse 3M2
Temperaturbereich:	-20...+60 °C
Feuchtigkeit:	< 95 % UR

Tab. I

HINWEIS:
 Detaillierte Informationen sind der spezifischen Anleitung des Moduls PLL52 zu entnehmen.



ACHTUNG

Kondensation, Eisbildung und ein Wassereintritt sind nicht zulässig!

3.15 Sauerstoffsensor QGO20 ... (optional)

Wichtige Hinweise



ACHTUNG

Um Unfälle, materielle oder Umweltschäden zu vermeiden, ist es angebracht, folgende Vorschriften einzuhalten!

Das Öffnen, Ändern oder Forcieren des Sauerstoffsensors ist zu vermeiden.

- Alle Eingriffe (Montagearbeiten, Installation und Kundendienst usw.) müssen von qualifiziertem Personal ausgeführt werden.
- Vor der Vornahme von Änderungen an der Verkabelung im Anschlussbereich des Sensors muss die das Netzteil vollkommen vom Stromnetz isoliert werden (allpolige Trennung)
- Sicherstellen, dass der Sensor nicht versehentlich eingeschaltet wird. Dies anhand eines Versorgungstests überprüfen.
- Um die Gefahr eines Stromschlags zu vermeiden, die Anschlussklemmen angemessen schützen und die Vorrichtung korrekt befestigen.
- Während des Betriebs muss der Anschlussflansch des Sensors geschlossen gehalten werden. Alle Schrauben müssen fest angezogen werden.
- Prüfen, ob die Verkabelung in Ordnung ist.
- Ein Herunterfallen und das Aufprallen können sich negativ auf die Sicherheitsfunktionen auswirken. In diesem Fall darf die Einheit nicht eingeschaltet werden, auch wenn keine erkennbaren Schäden vorliegen.
- Sicherstellen, dass das Gerät nicht mit explosiven oder brennbaren Gasen in Kontakt kommt.
- Es besteht Verbrennungsgefahr, da die Messzelle bei einer Betriebstemperatur von 700 °C arbeitet und auch andere zugängliche Teile sehr heiß (> 60 °C) werden können.
- Um Verletzungen durch das heiß eingetauchte Rohr zu vermeiden, das Gerät erst entfernen, wenn das Gerät abgekühlt ist.
- Sicherstellen, dass der Ein- und der Auslass des Sensor immer frei von Verschmutzungen ist.
- Den Sensor vor dem Säubern des Ein- und Auslasses mindestens 1 Stunde abkühlen lassen.
- Den Sensor so montieren, dass der Anschlusssteil (vom Kopf bis zum Flansch) frei ist und der Luftaustausch gewährleistet ist. Andernfalls können die Messungen verfälscht werden, was zu gefährlichen Situationen führen kann.
- Sicherstellen, dass in der Nähe des Sensors keine Chemikalien, wie z. B. Lösungsmitteldämpfe vorhanden sind.

Montagehinweise

- Der Abgasdurchfluss durch die Messzelle muss homogen, ohne oder nur mit geringfügiger Turbulenz erfolgen. Wenn zu nahe an Dämpfern oder Rohrbögen montiert, kann es zu fehlerhaften Messungen kommen.
- Bestimmte Situationen können die Messergebnisse verfälschen (dies kann zu gefährlichen Situationen in Bezug auf die Kontrolle des Sauerstoffwerts führen):
 - Wenn der Flansch nicht fest angezogen ist, kann sich die Luft mit den Verbrennungsgasen verbinden.
 - In diesem Fall ist der vom Sensor angegebene Restsauerstoffgehalt höher als der tatsächliche Gehalt.
 - Wenn die Abgasgeschwindigkeit gering ist, erfolgt die Antwort seitens des Sensors langsamer, da die Gase im Schornstein länger brauchen, um durch die Messzelle zu strömen. In diesem Fall wird empfohlen, den Sensor in geeigneter Position zu montieren (siehe Montageanleitung).
 - Je größer der Abstand des Sensors von der Flamme, desto größer ist die Totzeit.

S9895



Abb. 9

HINWEIS:

Für Informationen über die elektrischen Anschlüsse ist Bezug auf das mit dem Zubehör 20045187 gelieferten Handbuch zu nehmen.

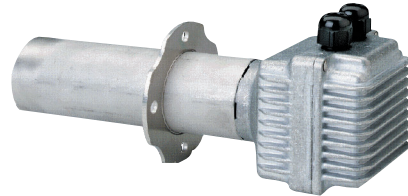

ACHTUNG

Kondensation, Eisbildung und ein Wassereintritt sind nicht zulässig!

3.15.1 Technische Daten QGO20

Netzspannung zur Beheizung der Messzelle:	
– QGO20.000D27	AC 230 V ±15 %
– QGO20.000D17	AC 120 V ±15 % (nur bei LMV52 ... mit PLL52 ...)
Netzfrequenz:	50...60 Hz ± 6 %
Aufgenommene Leistung:	Max. 90 W, typische Werte 35 W (kontrolliert)
Zulässige Montageposition:	Siehe Montageanleitung M7842
Schutzart:	IP40, muss bei der Montage gewährleistet werden
Nettogewicht:	etwa 0,9 kg
Signalleitungen	
– 6-adriges abgeschirmtes Kabel	Doppellitzen
– Die Abschirmung ist an der Erdung des PL52 angeschlossen...	
Durchmesser des Kabels	LiFYCY3x2x0,2 oder LYCY3x2x0,2
Messprinzip	Zirkoniumdioxid-Messzelle als sauerstoffleitendes Ion
Zulässige Abgasgeschwindigkeit (ausschließlich mit AGO20...)	1...10 m/s
Zulässiger Brennstofftyp	Leichter Dieselkraftstoff EL, Methan H
Messbereich	0,2...20,9 % O ₂
Zulässige Kabellänge	Max. 100 m
Empfohlene Kabellänge	<10 m
Versorgungsleitungen (Netzkabel)	
– Durchmesser des Kabels	Min. 1 mm ²
– Kabeltyp	QGO20.000D27: z. B. NYM 3 x 1,5 QGO20.000D17: UL AWM Style 1015/MTW oder CSA-AWM/TEW
Für die Messzelle erforderliche Betriebstemperatur	700 °C ±50 °C
Umgebungsbedingungen	
Lagerung	
Klimatische Bedingungen:	DIN EN 60721-3-1 Klasse 1K3
Mechanische Bedingungen:	Klasse 1M2
Temperaturbereich:	-20...+60 °C
Feuchtigkeit:	<95 % r. F.
Transport	
Klimatische Bedingungen:	DIN EN 60721-3-2 Klasse 2K2
Mechanische Bedingungen:	Klasse 2M2
Temperaturbereich:	-25...+70 °C
Feuchtigkeit:	<95 % r. F.
Betrieb	
Klimatische Bedingungen:	DIN EN 60721-3-3 Klasse 3K5
Mechanische Bedingungen:	Klasse 3M2
Temperaturbereich:	
– Flansch	Max. 250 °C
– Anschlusskopf	Max. 70 °C
– Abgase	≤300 °C
Feuchtigkeit:	<95 % r. F.
Installationshöhe:	Max. 200 m ü.d.M.

Tab. J

4.4 Betriebsposition



- Der Brenner ist ausschließlich für den Betrieb in den Stellungen **1**, **2**, **3** und **4** (Abb. 11) ausgelegt.
- Die Installation **1** ist zu bevorzugen, da sie die einzige ist, die eine wie in dieser Anleitung später beschriebene Wartung gestattet.
- Die Installationen **2**, **3** und **4** ermöglichen den Betrieb, gestalten die Wartungsarbeiten und Kontrollen am Flammkopf jedoch schwieriger.



- Jede andere Anordnung kann den einwandfreien Betrieb des Geräts beeinträchtigen.
- Die Installation **5** ist aus Sicherheitsgründen verboten.



Abb. 11

4.5 Entfernen der Sperrschrauben des Schiebers



- Vor der Montage des Brenners am Kessel müssen die Schrauben und Muttern 1)-2)(Abb. 12) entfernt werden. Sie sind gegen die beige packten Schrauben 3) M12x16 auszutauschen.

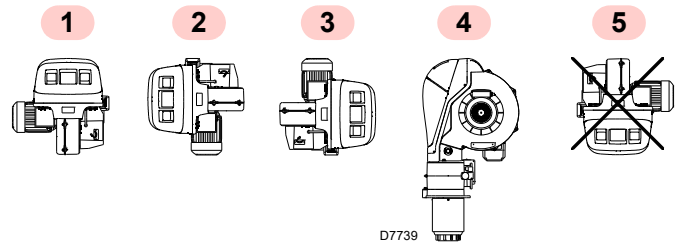

Abb. 12

4.6 Vorrüstung des Heizkessels

4.6.1 Setzen der Bohrungen in der Heizkesselplatte

Die Verschlussplatte der Brennkammer, gemäß Abb. 13 durchbohren. Die Position der Gewindebohrungen kann mit dem zur Grundausstattung gehörenden Wärmeschild ermittelt werden.

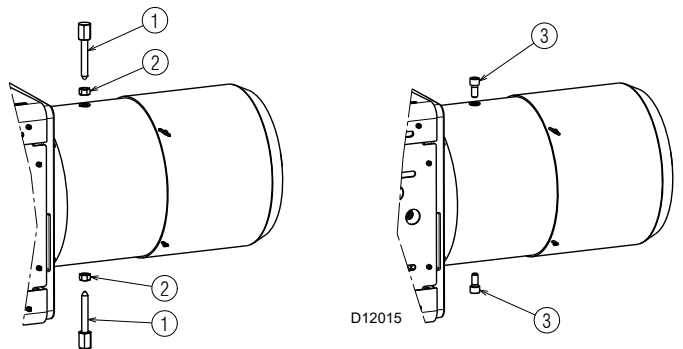
4.6.2 Flammrohrlänge

Die Länge des Flammrohrs wird entsprechend den Angaben des Kesselherstellers gewählt und muss in jedem Fall größer als die Dicke der Kesseltür einschließlich feuerfestem Material sein.

Für Heizkessel mit vorderem Abgasumlauf 1)(Abb. 14 auf Seite 20) oder mit Flammenumkehrkammer muss eine Schutzschicht aus feuerfestem Material 5), zwischen feuerfestem Material des Kessels 2) und Flammrohr 4) ausgeführt werden.

Diese Schutzschicht muss so angelegt sein, dass das Flammrohr entnommen werden kann.



Abb. 13

mm	D1	DF	Ø
RS 810/EV O ₂ BLU	400	495	M18

Tab. K

4.7 Befestigung des Brenners am Heizkessel

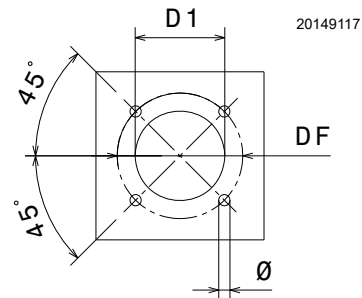

Durch Einhaken an den Ringen 3)(Abb. 14) ein entsprechendes Hebesystem vorbereiten.

- Den beige packten Hitzeschutz am Brennerrohr einpassen.
- Den gesamten Brenner in das vorher gesetzte Bohrloch des Heizkessels einpassen (Abb. 13 auf Seite 19) und mit den beige packten Schrauben befestigen.



ACHTUNG

Die Abdichtung zwischen Brenner und Kessel muss gewährleistet sein.

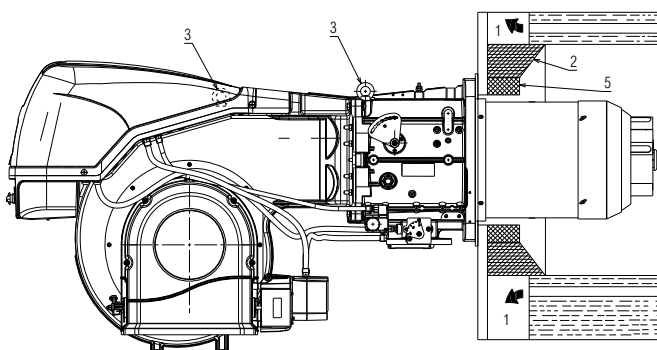

20181298

Abb. 14

4.8 Zugriff auf den inneren Teil des Flammkopfs

- Den Gasstellantrieb 1)(Abb. 15) entfernen.
- Den Stecker aus der Steckdose 2) des Gasdruckwächters ziehen.
- Die 4 Befestigungsschrauben 3) entfernen.
- Den Brenner an der Scharniereinheit wie in der Abb. 15 gezeigt öffnen.
- Die Kabel der Fühler und Elektrode 4) lösen.
- Den Teil unter dem Bogen 5) gegen den Uhrzeigersinn drehen, bis er aus seinem Sitz gelöst ist.
- Die Schraube 6) mit Druckentnahme lösen.
- Den inneren Teil des Kopfes 7) herausziehen.

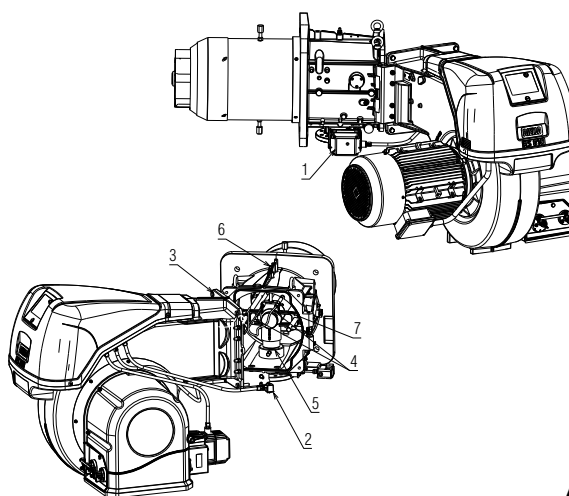

20162276

Abb. 15

4.9 Anordnung von Fühler-Elektrode



ACHTUNG

Prüfen, dass Fühler und Elektrode gemäß Abb. 16 positioniert sind und die angegebenen Abmessungen eingehalten werden.



Abb. 16

4.10 Flammkopfeinstellung

Der Stellantrieb der Luftklappe ändert den Luftdurchsatz entsprechend der erforderlichen Leistung, während der Stellantrieb des Brennkopfs die Klappenöffnung ändert.

Dieses System ermöglicht auch bei Mindestleistung eine optimale Einstellung.

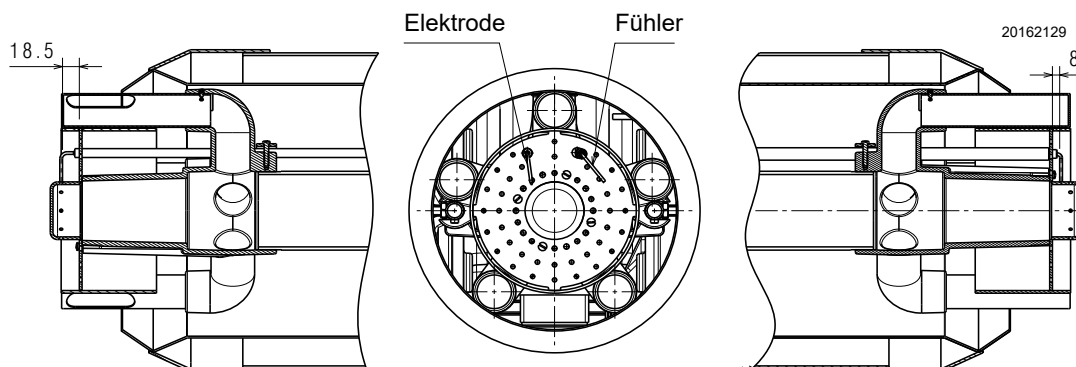
4.11 Gasversorgung



Explosionsgefahr durch Austreten von Brennstoff bei vorhandener entzündbarer Quelle.

Vorsichtsmaßnahmen: Stöße, Reibungen, Funken, Hitze vermeiden.

Vor jedem Eingriff am Brenner ist zu prüfen, dass das Absperrventil des Brennstoffs geschlossen ist.



ACHTUNG

Die Installation der Brennstoffzuleitung muss von befugtem Fachpersonal in Übereinstimmung mit den geltenden Normen und gesetzlichen Vorschriften vorgenommen werden.

4.11.1 Gasversorgungsleitung (Beispiel) - Für nähere Details zur Funktionsweise ist Bezug auf die Dokumentation der Gasstrecke zu nehmen



Abb. 17

Legende (Abb. 17)

- 1 Absperrventil mit Handbetätigung
- 2 Manometer
- 3 Filter
- 4 Druckregler
- 5a Niederdruck-Schutzvorrichtung
- 5b Maximal-Gasdruckwächter
- 6 Erste Sicherheitseinrichtung
- 7 Zweite Sicherheitseinrichtung
- 8 Zündvorrichtung
- 15 System für Ventildichtheitskontrolle
- L Gasstrecke (separat geliefert)
- L1 Vom Installateur auszuführen
- L2 Brenner
- M1 Druckentnahmestelle
- M2 Druckentnahmestelle
- M3 Druckentnahmestelle

4.11.2 Gasarmatur

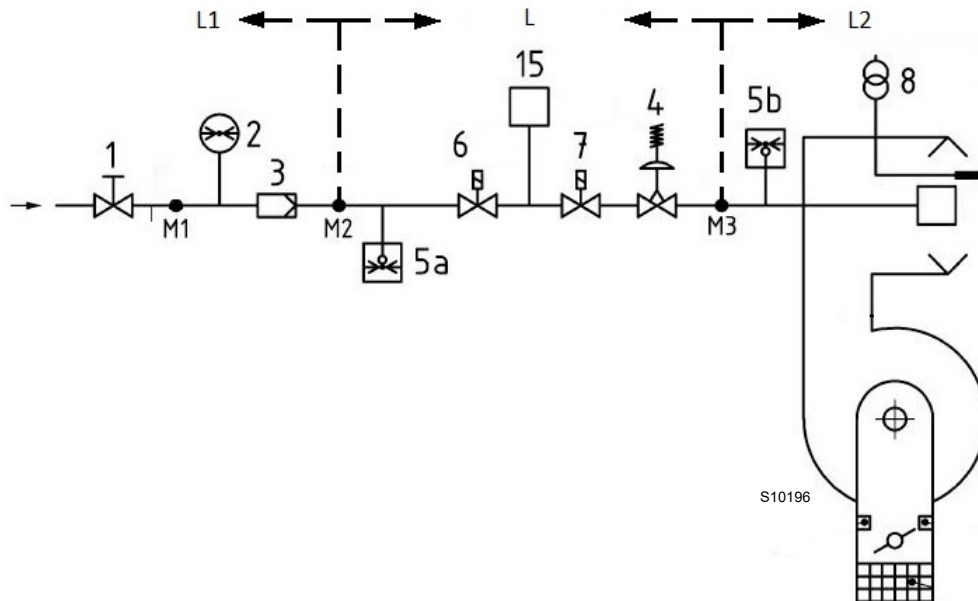
Ist gemäß der Norm EN 676 zugelassen und wird getrennt vom Brenner geliefert.

4.11.3 Installation der Gasstrecke



Schalten Sie die Stromversorgung durch Betätigen des Hauptschalters der Anlage ab.



Kontrollieren Sie, dass kein Gas austritt.



Bewegen Sie die Strecke vorsichtig: Quetschgefahr der Gliedmaßen.



Vergewissern Sie sich, dass die Gasstrecke richtig installiert ist, prüfen Sie, dass keine Brennstoff-Leckagen vorliegen.



Der Bediener muss bei den Installationsarbeiten die notwendige Schutzausrüstung verwenden.



Abb. 18



Die Daten von Wärmeleistung und Gasdruck am Brennerkopf beziehen sich auf den Betrieb mit vollkommen geöffneter Gasklappe (90 °).

4.11.4 Gasdruck

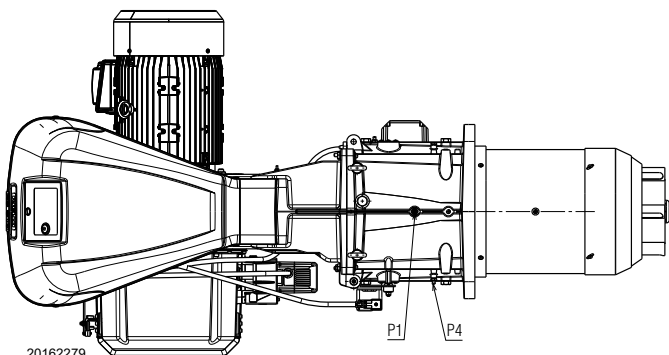
Die Tab. L gibt die Mindestdruckverluste entlang der Versorgungsleitung des Gases entsprechend der Höchstleistung des Brenners an.

Die in der Tab. L angegebenen Werte beziehen sich auf:

- Erdgas G 20 Hu 9,45 kWh/Sm³ (8,2 Mcal/Sm³)
- Erdgas G 25 Hu 8,13 kWh/Sm³ (7,0 Mcal/Sm³)

Spalte 1

Druckverlust am Flammkopf.

Gasdruck, gemessen am Anschluss P1) (Abb. 18) unter folgenden Bedingungen:

- Brennkammer auf 0 mbar;
- auf Höchstleistung arbeitender Brenner;
- Flammkopf wie auf Seite 20 angegeben, reguliert.

Spalte 2

Strömungsverlust Gasdrossel bei maximaler Öffnung: 90°.

Zur Ermittlung der ungefähren Leistung bei MAX. Brennerbetrieb:

- vom Gasdruck am Anschluss P1) (Abb. 18) den in der Brennkammer vorhandenen Druck abziehen.
- Der Tab. L des betreffenden Brenners den dem Subtraktionsergebnis nächstliegenden Druckwert ermitteln.
- Lesen Sie die entsprechende Leistung links ab.

Beispiel mit Erdgas G20:

Betrieb bei MAX. Leistung

$$\begin{aligned} \text{Gasdruck an der Entnahmestelle 1) (Abb. 18)} &= 27,6 \text{ mbar} \\ \text{Druck in der Brennkammer} &= 2 \text{ mbar} \\ 27,6 - 2 &= 25,6 \text{ mbar} \end{aligned}$$

Dem Druck von 25,6 mbar, Spalte 1, entspricht in der Tab. L eine Leistung von 5750 kW.

Dieser Wert dient als erste Näherung; der tatsächliche Durchsatz wird am Zähler abgelesen.

Um hingegen den am Anschluss P1) (Abb. 18) erforderlichen Gasdruck zu ermitteln, nachdem die MAX. Leistung festgelegt wurde, bei der Brenner arbeiten soll:

- in der Tab. L des betreffenden Brenners die dem gewünschten Wert nächstliegende Leistungsangabe ermitteln;
- Rechts, in Spalte 1, den Druck am Anschluss P1) (Abb. 18) ablesen.
- Diesen Wert zum angenommenen Druck in der Brennkammer addieren.

Beispiel mit Erdgas G20:

Gewünschte MAX. Leistung: 5750 kW

$$\begin{aligned} \text{Gasdruck bei einer Leistung von 5750 kW} &= 25,6 \text{ mbar} \\ \text{Druck in der Brennkammer} &= 2 \text{ mbar} \\ 25,6 + 2 &= 27,6 \text{ mbar} \end{aligned}$$

Erforderlicher Druck am Abnahmeanschluss P1) (Abb. 18).

kW	1 Δp (mbar)		2 Δp (mbar)	
	G 20	G 25	G 20	G 25
3500	9,5	14,0	0,4	0,6
4250	14	20,6	0,6	1,0
5000	19,4	28,5	0,9	1,4
5750	25,6	37,7	1,2	1,8
6500	32,7	48,1	1,5	2,3
7250	40,7	59,9	1,9	2,9
8010	49,7	73,0	2,3	3,5

Tab. L

4.12 Elektrische Anschlüsse

Sicherheitshinweise für die elektrischen Anschlüsse



- Die elektrischen Anschlüsse müssen bei getrennter Stromversorgung ausgeführt werden.
- Die elektrischen Anschlüsse müssen durch Fachpersonal nach den im Bestimmungsland gültigen Vorschriften ausgeführt werden. Bezug auf die Schaltpläne nehmen.
- Der Hersteller übernimmt keinerlei Haftung für Änderungen oder andere Anschlüsse, die von denen in den Schaltplänen dargestellten abweichen.
- Kontrollieren Sie, dass die Stromversorgung des Brenners der Angabe entspricht, die auf dem Typenschild und in diesem Handbuch steht.
- Die mit LMV5... ausgestatteten Brenner können im Betriebsmodus FS1 oder FS2 arbeiten. Für den Dauer-/ Aussetzbetrieb (FS1/FS2) siehe spezifisches Handbuch LMV 5... Für den eingestellten Betriebsmodus ist Bezug auf die folgenden Hinweise zu nehmen.
- Die Brenner FS1 sind für den aussetzenden Betrieb zugelassen. Das bedeutet, dass der Brenner „vorschriftsgemäß“ mindestens ein Mal alle 24 Stunden ausgeschaltet werden muss, damit die Geräte eine Sicherheits- und Wirksamkeitskontrolle beim Anlaufen des Brenners vornehmen können. Normalerweise wird das Abschalten des Brenners vom Thermostat / Druckwächter des Heizkessels gewährleistet. Sollte dies nicht der Fall sein, muss an TL ein Zeitschalter reihengeschaltet werden, der ein Ausschalten des Brenners FS1 mindestens ein Mal alle 24 Stunden gewährleistet. Bezug auf die Schaltpläne nehmen.
- Die Brenner FS2 sind für den Dauerbetrieb zugelassen. Das bedeutet, dass der Brenner „vorschriftsgemäß“ mindestens ein Mal alle 72 Stunden ausgeschaltet werden muss, damit die Geräte eine Sicherheits- und Wirksamkeitskontrolle beim Anlaufen des Brenners vornehmen können. Normalerweise wird das Abschalten des Brenners vom Thermostat / Druckwächter des Heizkessels gewährleistet. Sollte dies nicht der Fall sein, muss an TL ein Zeitschalter reihengeschaltet werden, der ein Ausschalten des Brenners FS2 mindestens ein Mal alle 72 Stunden gewährleistet. Bezug auf die Schaltpläne nehmen.
- Die elektrische Sicherheit des Geräts ist nur gewährleistet, wenn es an eine funktionstüchtige Erdungsanlage angeschlossen ist, die gemäß den gültigen Bestimmungen ausgeführt wurde. Es ist notwendig, diese grundlegende Sicherheitsanforderung zu überprüfen. Lassen Sie im Zweifelsfall eine sorgfältige Kontrolle der elektrischen Anlage von entsprechend befugtem Personal durchführen. Verwenden Sie die Gasleitungen nicht als Erdung für elektrische Geräte.
- Die elektrische Anlage muss der maximalen Leistungsaufnahme des Geräts angepasst werden, die auf dem Kennschild und im Handbuch angegeben ist. Dabei ist im Besonderen zu prüfen, ob der Kabelquerschnitt für die Leistungsaufnahme des Geräts geeignet ist.
- Für die allgemeine Stromversorgung des Geräts über das Stromnetz folgende Punkte beachten:
 - verwenden Sie keine Adapter, Mehrfachstecker, Verlängerungen;
 - verwenden Sie einen allpoligen Schalter mit einer Kontaktöffnung von mindestens 3 mm (Überspannungskategorie III), wie in den geltenden Sicherheitsbestimmungen festgelegt.
- Berühren Sie das Gerät nicht mit feuchten oder nassen Körperteilen und/oder barfuß.
- Ziehen Sie nicht an den Stromkabeln.
- Prüfen Sie, dass die elektrischen Anschlüsse im Inneren des Kessels den nationalen und lokalen Sicherheitsbestimmungen entsprechen.
- Stromleiter und Nulleiter dürfen nicht vertauscht werden (führt zu gefährlichen Fehlfunktionen, Verlust des Schutzes vor Stromschlägen usw.).
- Vergewissern Sie sich, dass die Kabeldurchgänge der angeschlossenen Kabel den anwendbaren Standards entsprechen (z. B. EN60730 und EN60 335).
- Bei der Verkabelung der Einheit darauf achten, dass die Kabel der 230 V AC Wechselstromspannung getrennt zu den Kabeln mit sehr niedriger Spannung verlaufen, um eine Stromschlaggefahr zu vermeiden.

Vor dem Ausführen jeglicher Wartungs-, Reinigungs- oder Kontrollarbeiten:



Trennen Sie die Stromversorgung des Brenners durch Betätigen des Hauptschalters der Anlage.



Schließen Sie das Brennstoffperrventil.



Vermeiden Sie das Bilden von Kondenswasser, Eis sowie Wasserinfiltrationen.

Entfernen Sie die Verkleidung, wenn diese noch vorhanden ist, und stellen Sie die elektrischen Anschlüsse gemäß den Schaltplänen her.

Verwenden Sie flexible Kabel entsprechend der Norm EN 60 335-1.

4.12.1 Durchführung der Versorgungskabel und externen Anschlüsse

Alle Kabel, die an den Brenner angeschlossen werden, müssen durch die Kabeldurchgänge gezogen werden. Die Kabeldurchgänge können auf verschiedene Art verwendet werden. Beispiel siehe Abb. 19.

Legende (Abb. 19)

- 1 Stromversorgung - Bohrung für M32
- 2 Freigaben und Sicherheitsvorrichtungen - Bohrung für M20
- 3 Mindest-Gasdruckwächter - Bohrung für M20
- 4 Kit zur Dichtheitsprüfung von Gasventilen VPS - Bohrung für M20
- 5 Gasarmatur - Bohrung für M20
- 6 Zur Verfügung - Bohrung für M20
- 7 Zur Verfügung - Bohrung für M16
- 8 Zur Verfügung - Bohrung für M32

Werkseitig verwendete Kabelführungen:

- A Drehzahlsensor
- B Gas-Höchstdruckwächter
- C Stellantriebe



Alle Wartungs-, Reinigungs- und Kontrollarbeiten ausführen, dann die Verkleidung und alle Sicherheits- und Schutzvorrichtungen des Brenners wieder montieren.



Abb. 19

5 Inbetriebnahme, Einstellung und Betrieb des Brenners

5.1 Sicherheitshinweise für die erstmalige Inbetriebnahme

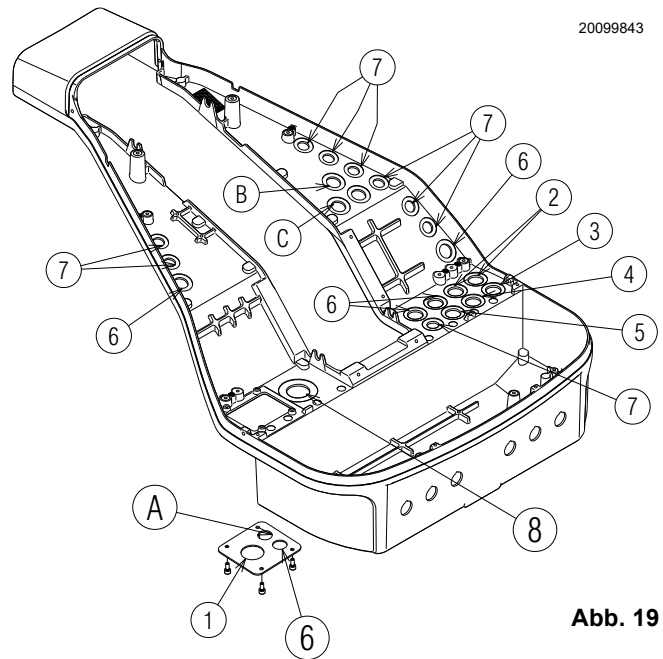

ACHTUNG

Die erstmalige Inbetriebnahme des Brenners muss durch zugelassenes Fachpersonal gemäß den Angaben in diesem Handbuch sowie in Übereinstimmung mit den geltenden Normen und gesetzlichen Vorschriften vorgenommen werden.



ACHTUNG

Prüfen Sie die richtige Funktionsweise der Einstell-, Steuer- und Sicherheitsvorrichtungen.



ACHTUNG

Vor dem Einschalten des Brenners ist Bezug auf den Absatz „Sicherheitstest - bei geschlossener Gasversorgung“ auf Seite 32.

5.2 Einstellungen vor der Zündung

Die Einstellung des Flammkopfs wurde bereits auf Seite 20 beschrieben.

Weitere erforderliche Einstellungen:

- Die manuellen Ventile vor der Gasarmatur öffnen.
- Den Mindest-Gasdruckwächter auf den Skalenanfangswert stellen.
- Den Gas-Höchstdruckwächter auf den Skalenendwert stellen.
- Den Luftdruckwächter auf den Skalenanfangswert stellen.
- Die Gasleitung entlüften. Es wird empfohlen, die abgelassene Luft über einen Kunststoffschlauch ins Freie abzuführen, bis der Gasgeruch wahrnehmbar ist.
- Ein U-Rohr-Manometer oder einen Differenzdruckmesser (Abb. 20) mit Anschluss (+) am Gasdruck der Muffe und (-) in der Brennkammer montieren. Hiermit wird die ungefähre MAX.-Leistung des Brenners anhand der Tab. I auf Seite 22 ermittelt.
- Parallel zu den beiden Gas-Magnetventilen zwei Glühbirnen oder einen Tester anschließen, um den Zeitpunkt des Spannungseingangs zu überprüfen. Dieses Verfahren ist nicht notwendig, wenn die beiden Magnetventile mit einer Kontrolllampe ausgestattet sind, die elektrische Spannung anzeigt.



VORSICHT

Vor dem Einschalten des Brenners ist es angebracht, die Gasstrecke so zu regeln, dass das Einschalten unter maximalen Sicherheitsbedingungen erfolgt und d. h. mit einem geringen Gasdurchsatz.



Abb. 20

5.3 Starten des Brenners

Den Brenner über den Trennschalter an der Schalttafel des Heizkessels mit Strom versorgen.

Die Thermostate/Druckwächter schließen.

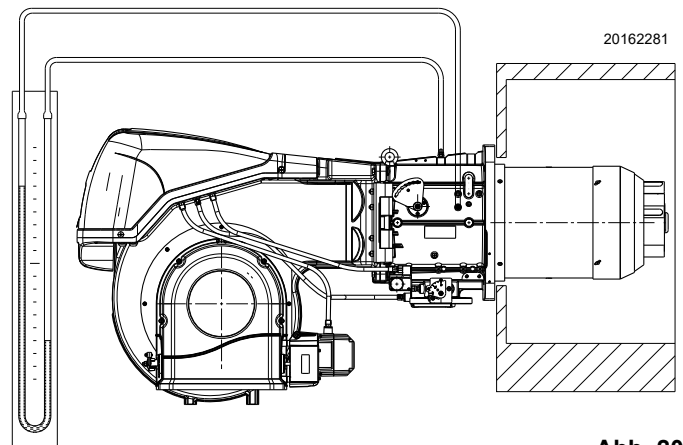
Den Schalter auf die Position „**AUTO**“ (Abb. 21) stellen.



GEFAHR

Überprüfen, dass die Lampen oder die Tester, die an den Magnetventilen angeschlossen sind, oder die Kontrollleuchten an den Magnetventilen den spannungsfreien Zustand angeben.

Sollten sie auf das Anliegen von Spannung hinweisen, muss der Brenner **sofort** gestoppt und die elektrischen Verbindungen müssen überprüft werden.

Beim Anlaufen des Brenners die Drehrichtung des Motors überprüfen, siehe (Abb. 21).

Da der Brenner keine Vorrichtung zur Steuerung der Phasensequenz hat, könnte die Motordrehung nicht korrekt erfolgen.

Sobald der Brenner startet, sich vor das Kühlgebläse des Gebläse-motors stellen und prüfen, dass dieser sich gegen den Uhrzeigersinn dreht.

Andernfalls:

- Den Schalter auf Abb. 21 auf „**0**“ stellen und warten, bis das Steuergerät die Abschaltphase ausführt;
- den Brenner von der Stromversorgung trennen;
- die Phasen an der Dreiphasenstrom-Versorgung umstecken.

Nach Beendigung des oben beschriebenen Verfahrens sollte der Brenner zünden.

Wenn der Motor anläuft, aber keine Flamme erscheint und das Steuergerät in Störabschaltung geht, die Störabschaltung aufheben und den Start wiederholen.

Sollte der Brenner weiterhin nicht zünden, kann sein, dass das Gas nicht innerhalb der Sicherheitszeit von 3 Sekunden zum Flammkopf gelangt. In diesem Fall muss der Gasdurchsatz beim Zünden erhöht werden.

Das U-Rohr-Manometer (Abb. 20 auf Seite 25) zeigt den Gaseintritt an der Muffe an.

Sollten weitere Störabschaltungen des Brenners auftreten, Bezug auf den Abschnitt „Entstörverfahren“ im mitgelieferten Handbuch des Geräts nehmen.



ACHTUNG

Im Falle des Abschaltens des Brenners den Brenner nicht mehrmals hintereinander entstören, um Schäden an der Installation zu vermeiden. Falls der Brenner zum dritten Mal eine Störabschaltung vornimmt, kontaktieren Sie den Kundendienst.



GEFAHR

Sollten weitere Störabschaltungen oder Störungen des Brenners auftreten, dürfen die Eingriffe nur von befugtem Fachpersonal entsprechend den Angaben in diesem Handbuch und gemäß den geltenden gesetzlichen Vorschriften und Normen durchgeführt werden.

Nach erfolgter Zündung den Brenner vollständig einstellen.

Weitere Schnittstellen und Funktionen zum Datenaustausch mit dem Computer, zur Fernsteuerung oder Integration in zentrale Überwachungssysteme sind je nach der Anlagenkonfiguration erhältlich.



Abb. 21



ACHTUNG

Das erste Anfahren, wie auch alle weiteren Arbeiten zur inneren Einrichtung des Regelsystems oder zur Erweiterung der Grundfunktionen erfordern den Zugang mittels Kennwort und sind dem Personal des technischen Kundendienstes vorbehalten. Dieses verfügt über eine spezielle Ausbildung zur internen Programmierung des Gerätes und zur spezifischen, mit diesem Brenner umgesetzten Anwendung.

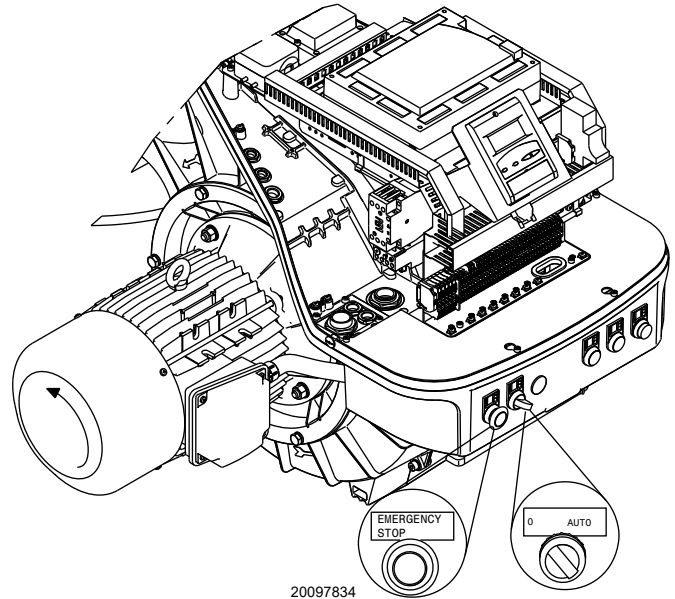
Das Handbuch für das erste Anfahren und die Synchronisierung der Kurve wird mit dem Brenner geliefert.

Auf Anfrage ist die vollständige Anleitung zur Kontrolle und Einstellung aller Parameter verfügbar.

5.4 Regelung von Luft/Brennstoff

Die Synchronisierung von Luft/Brennstoff erfolgt über die entsprechenden Luft- und Gasstellantriebe durch die Speicherung einer Einstellkurve mittels elektronischem Nocken.

Zur Vermeidung von Druckverlusten und für einen größeren Einstellbereich wird empfohlen, die Stellantriebe auf die verwendete Höchstleistung und so nah wie möglich an der maximalen Öffnung (90°) einzustellen.

Die Luftflussregelung entsprechend dem maximalen Verbrennungsdurchsatz erfolgt durch Veränderung der Flammkopfeinstellung (Siehe „Flammkopfeinstellung“ auf S. 20).

An der Gasdrossel erfolgt die Drosselung des Brennstoffs, bei vollständig geöffnetem Stellantrieb, je nach geforderter Leistung über den an der Gasarmatur angebrachten Druckstabilisator.

5.4.1 Lufteinstellung für Höchstleistung

- Der Stellantrieb muss auf die maximale Öffnung (nahe 90°) eingestellt sein, sodass die Luftdrosseln komplett geöffnet sind.

5.4.2 System zur Regelung von Luft / Brennstoff und Leistung

Das System zur Einstellung von Luft / Brennstoff und zur Modulierung der Leistung, mit dem die Brenner der Serie **RS/E** ausgestattet sind, führt eine Reihe integrierter Funktionen zur vollständigen Optimierung des Brenners hinsichtlich Energie und Betrieb aus, d.h. sowohl bei Einzelbetrieb als auch kombiniert mit anderen Geräten (z.B. Heizkessel mit doppelter Feuerstelle oder mehrere, parallel geschaltete Generatoren).

Die zum System gehörenden Grundfunktionen steuern:

- 1 die Dosierung von Luft und Brennstoff durch Positionierung der entsprechenden Ventile mit direkter Servosteuerung unter Ausschluss möglicher Spiele in den Einstellsystemen mit Hebelsystemen und mechanischem Nocken, die bei herkömmlichen modulierenden Brennern verwendet werden;
- 2 die Modulierung der Brennerleistung je nach der von der Anlage geforderten Leistung unter Beibehaltung des Drucks oder der Temperatur des Heizkessels mit den eingestellten Betriebswerten;
- 3 Die Abfolge (Kaskadeneinstellung) mehrerer Heizkessel durch entsprechenden Anschluss der verschiedenen Geräte und Aktivierung der internen Software der einzelnen Systeme (optional).

Weitere Schnittstellen und Funktionen zum Datenaustausch mit dem Computer, zur Fernsteuerung oder Integration in zentrale Überwachungssysteme sind je nach der Anlagenkonfiguration erhältlich.



ACHTUNG

Das erste Anfahren, wie auch alle weiteren Arbeiten zur inneren Einrichtung des Regelsystems oder zur Erweiterung der Grundfunktionen erfordern den Zugang mittels Kennwort und sind dem Personal des technischen Kundendienstes vorbehalten. Dieses verfügt über eine spezielle Ausbildung zur internen Programmierung des Gerätes und zur spezifischen, mit diesem Brenner umgesetzten Anwendung.

5.4.3 Brenneinstellung

Für die optimale Einstellung des Brenners sollten die Abgase am Kesselausgang analysiert werden.

Nacheinander einstellen:

- 1 - Zündleistung
- 2 - MAX. Leistung
- 3 - MIN. Leistung
- 4 - Zwischen beiden liegende Leistung
- 5 - Luftdruckwächter
- 6 - Gas-Höchstdruckwächter
- 7 - Gas-Mindestdruckwächter

5.4.4 Zündleistung



ACHTUNG

Aus Gründen der Sicherheit und des ordnungsgemäßen Produktbetriebs muss die Zündleistung, sofern sie einstellbar ist, von befugtem Fachpersonal und in Übereinstimmung mit den geltenden Normen und gesetzlichen Bestimmungen vorgenommen werden.

Lufteinstellung

Die Einstellung der Luft erfolgt durch Ändern des Winkels der Luftklappe, indem man die Grade des Stellantriebs der Luft im Programm des elektronischen Nockens ändert.

5.4.5 Maximale Leistung

Die Höchstleistung wird innerhalb des Regelbereichs gewählt (Abb. 2 auf Seite 9).

Gaseinstellung

Den Gasdurchsatz am Zähler ablesen.

Ein Richtwert kann der Tab. L auf Seite 22 entnommen werden. Es genügt, den Gasdruck am U-Rohr-Manometer abzulesen (auf der Abb. 20 auf Seite 25 dargestellt) und den Anweisungen zu folgen.

- Falls er herabgesetzt werden muss, den Austrittsdruck über den unter dem Gasventil angeordneten Druckregler verringern.
- Falls er erhöht werden muss, den Gasdruck am Austritt über den Regler erhöhen.

Lufteinstellung

Falls nicht erforderlich, die Grade des Stellantriebs der Luft ändern.

5.4.6 Mindestleistung

Die Mindestleistung wird innerhalb des Regelbereichs gewählt (Abb. 2 auf Seite 9).

5.5 Endeinstellung der Druckwächter

5.5.1 Luftdruckwächter

Einstellung des Luftdruckwächters (Abb. 22) nach Durchführung aller anderen Einstellungen des Brenners mit auf Skalenbeginn eingestelltem Luftdruckwächter ausführen.

Bei auf Mindestleistung laufenden Brenner einen Verbrennungsanalysator in den Kamin einfügen, die Ansaugöffnung des Gebläses langsam schließen (zum Beispiel mit einem Karton) bis der CO-Wert 100 ppm überschreitet.

Drehen Sie dann den entsprechenden Drehknopf im Uhrzeigersinn, bis es zu einer Störabschaltung des Brenners kommt.

Schließlich die Angabe des auf der Maßskala nach oben gerichteten Pfeils überprüfen. Drehen Sie erneut den Drehknopf im Uhrzeigersinn, bis der auf der Messskala ermittelte Wert mit dem nach unten gerichteten Pfeil übereinstimmt. Dadurch wird die Hysterese des Druckwächters ausgeglichen, die durch das weiße Feld mit blauem Untergrund zwischen den beiden Pfeilen dargestellt wird.

Nun den korrekten Starten des Brenners überprüfen. Sollte erneut eine Störabschaltung eintreten, den Drehknopf etwas zurückdrehen. Während dieser Arbeitsschritte kann die Verwendung eines Manometers für die Messung des Luftdrucks nützlich sein.

Der Anschluss des Manometers ist auf der Abb. 22 angegeben. Die Standard-Konfiguration ist die des Luftdruckwächters, der in Absoluteinstellung angeschlossen ist. Es wird hier auf das Vorhandensein einer „T“-Verbindung (nicht im Lieferumfang enthalten) hingewiesen.

Bei einigen Anwendungen mit starkem Unterdruck ermöglicht die Verbindung des Druckwächters kein Umschalten desselben. In diesem Fall muss der Druckwächter auf den Differenzial-Modus gestellt werden, wobei ein zweites Röhrchen zwischen den Luftdruckwächter und die Ansaugöffnung des Gebläses eingefügt werden muss. In diesem Fall muss auch das Manometer im Differenzial-Modus angeschlossen werden; siehe Abb. 22.

Beim Brenner **RS 810/EV O₂ BLU** ist der Luftdruckwächter auf „absolut“ installiert, d. h. nur an der Druckentnahmestelle „+“ 23)(Abb. 4 auf Seite 10) angeschlossen.



Durch den Anschluss des Luftdruckwächters im Differenzialmodus ist der Brenner nicht mehr gemäß EN 676 zertifiziert.

5.5.2 Gas-Höchstdruckwächter

Die Einstellung des Maximal-Gasdruckwächters ausführen (Abb. 23), nachdem alle anderen Einstellungen des Brenners bei auf das Skalenende eingestellten Maximal-Gasdruckwächter vorgenommen wurden.

Um den Maximal-Gasdruckwächter zu kalibrieren, muss nach dem Öffnen des Hahns ein Manometer an die Druckentnahmestelle angeschlossen werden.

Der Maximal-Gasdruckwächter wird auf einen Wert eingestellt, der 30% der auf dem Manometer abgelesenen Messung nicht überschreiten darf, wenn der Brenner mit Höchstleistung betrieben wird.

Nach der Einstellung, das Manometer entfernen und den Hahn schließen.

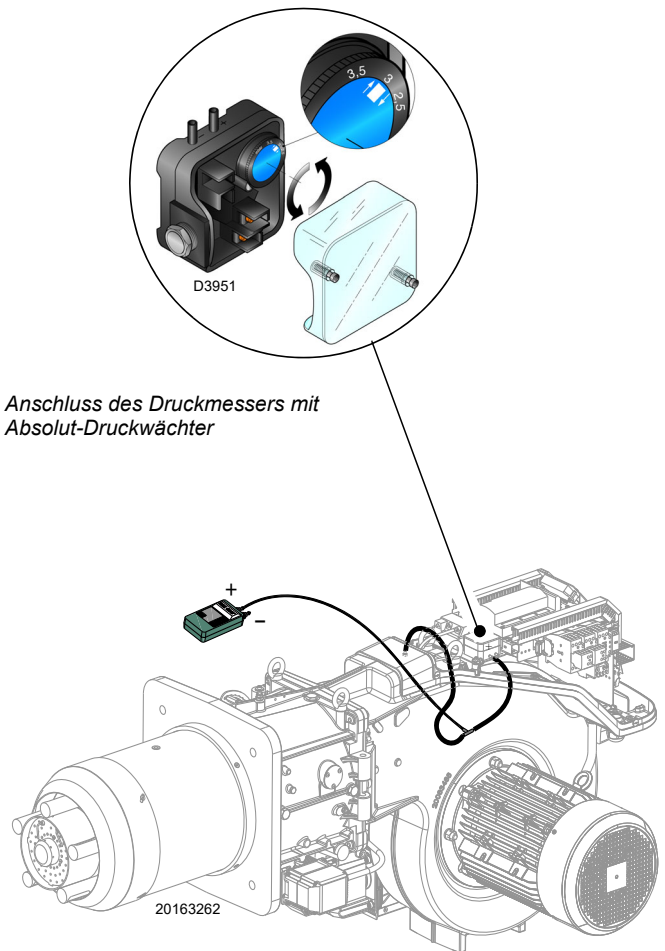

Anschluss des Druckmessers mit Absolut-Druckwächter

Abb. 22



Abb. 23

5.5.3 Gas-Mindestdruckwächter

Der Zweck des Gas-Mindestdruckwächters ist es, zu verhindern, dass der Brenner aufgrund eines zu niedrigen Gasdrucks nicht wie vorgesehen arbeitet.

Den Gas-Mindestdruckwächter (Abb. 24) nach erfolgter Einstellung des Brenners, der Gasventile und des Stabilisators der Gasarmatur einstellen.

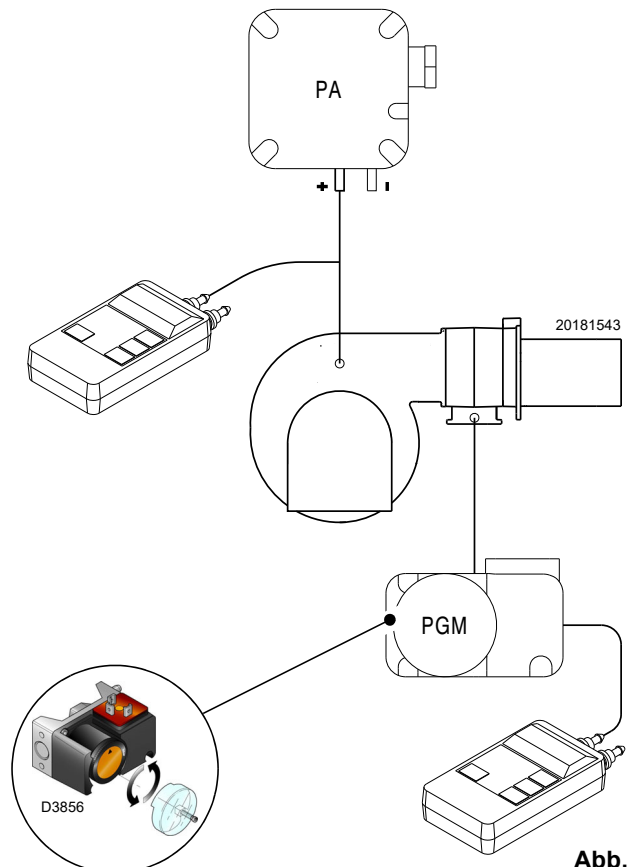
Bei mit maximaler Leistung laufendem Brenner:

- ein Manometer nach dem Stabilisator der Gasarmatur installieren (z. B. an der Gasdruckentnahmestelle zum Flammkopf des Brenners);
- das manuelle Gasventil langsam und teilweise betätigen, bis das Manometer einen Druckabfall von etwa 0,1 kPa (1 mbar) anzeigt. In dieser Phase den CO-Wert im Auge behalten, der immer unter 100 mg/kWh (93 ppm) liegen muss.
- Die Einstellung des Druckwächters erhöhen, bis er anspricht und zum Ausschalten des Brenners führt;
- das Manometer entfernen und den Hahn der für die Messung verwendeten Druckentnahmestelle schließen;
- das manuelle Gasventil vollständig öffnen.



1 Kpa = 10 mbar

ACHTUNG

5.5.4 Druckwächter Kit PVP

Stellen Sie den Druckwächter für die Dichtheitskontrolle (Kit PVP) (Abb. 25) gemäß den dem Kit beiliegenden Anweisungen ein.



Abb. 24





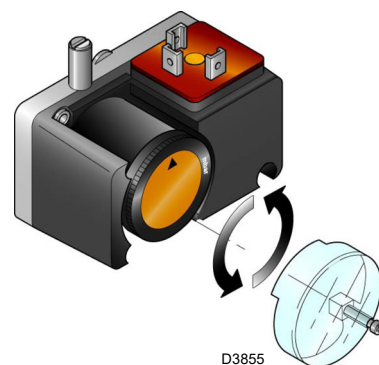

Abb. 25

5.6 Brennerstopp

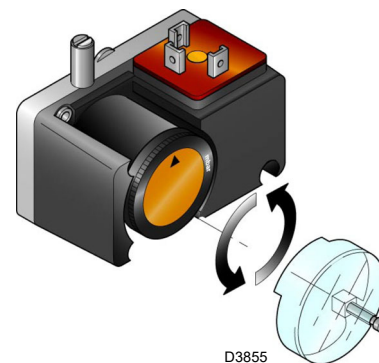
Der Brennerstopp kann erreicht werden:

- durch Betätigen des Trennschalters der Stromversorgungsleitung, der an der Schalttafel des Kessels angeordnet ist;
- durch entsprechende Betätigung des Bedienfeld gemäß dem manuellen Sperrverfahren;
- durch entsprechende Betätigung des **0-AUTO**-Schalters auf Abb. 21 auf Seite 26.

5.7 Endkontrollen (bei laufendem Brenner)

<ul style="list-style-type: none"> ➤ Den Thermostat/Druckwächter TL öffnen ➤ Öffnen Sie den Thermostat/Druckwächter TS 		Der Brenner muss stoppen
<ul style="list-style-type: none"> ➤ Drehen Sie den Griff des Gas-Höchstdruckwächters bis zur niedrigsten Skalenendposition ➤ Drehen Sie den Griff des Luftdruckwächters bis zur höchsten Skalenendposition 		Der Brenner muss in Störabschaltung stoppen
<ul style="list-style-type: none"> ➤ Schalten Sie den Brenner aus und unterbrechen Sie die Stromzufuhr ➤ Lösen Sie den Verbinder des Minimal-Gasdruckwächters 		Der Brenner darf nicht anlaufen
<ul style="list-style-type: none"> ➤ Den Verbinder des Ionisationsfühlers trennen 		Der Brenner muss wegen nicht erfolgter Zündung in die eine Störabschaltung übergehen

Tab. M



ACHTUNG

Kontrollieren Sie, dass die mechanischen Sperren der Einstellvorrichtungen gut festgezogen sind.

5.8 Beschreibung des O₂-Kontrollsystems (optional)

Eine besondere Funktion des Systems LMV52... ist die Kontrolle des Sauerstoffgehalts in den Abgasen, sodass der Wirkungsgrad des Kessels erhöht werden kann.

Das LMV52 verwendet einen Sensor QGO20, ein externes Modul PLL52 und die Standardkomponenten des LMV5. Das PLL52 ist ein unabhängiges Messmodul für den O₂-Sensor und 2 Temperatursensoren (Pt1000 / LG-Ni 1000). Das Modul kommuniziert mit dem LMV52... über den CAN-Bus.

Nachstehend ein allgemeines Schema des Systems dargestellt (Abb. 26).

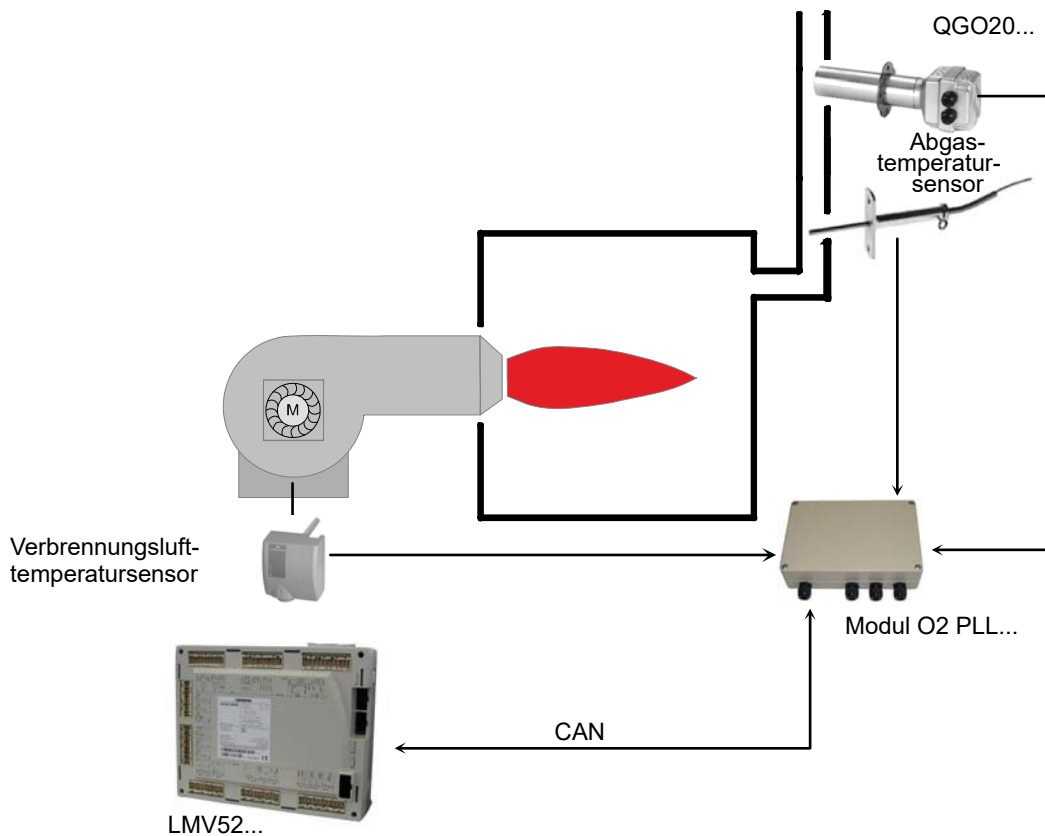

S9903

Abb. 26

5.8.1 Funktionsprinzip der O₂-Kontrolle

Das Kontrollsystem des Restsauerstoffs reduziert die Menge der Verbrennungsluft in Abhängigkeit von der Differenz zwischen dem O₂-Betriebspunkt und dem tatsächlichen O₂-Wert.

Die Menge der Verbrennungsluft wird normalerweise von mehreren Stellantrieben und, falls vorhanden, von einem VSD beeinflusst. **Die Reduzierung der Luftmenge wird durch die Reduzierung der Luftdurchflussmenge der Stellglieder, die sie regulieren, erreicht.** Aufgrund der Kurven stehen die Stellglieder, die Luft regulieren, daher in einem eng miteinander verbundenen Verhältnis. Unabhängig von den parametrisierten Verhältniskurven stehen die Stellglieder, die Luft regeln, daher in einem festen Verhältnis zueinander.

Die O₂-Einstellung wird **durch eine Vorkontrolle** erleichtert. **Diese berechnet die Reduzierung der Luftbelastung so, dass bei Änderungen der Brennerlasten kein Eingriff seitens des O₂-Regler erforderlich ist.**

Beim Einstellen des Brenners wird eine Reihe von Messwerten berücksichtigt und ausgewertet. Dies bedeutet, dass das Kontrollsystem sich nur bei sich ändernden Umgebungsbedingungen (Temperatur, Druck) aktivieren muss, und nicht mehr bei einer Änderung der Brennerlast.



ACHTUNG

Die Installation und Kalibrierung des Systems muss von qualifiziertem Personal gemäß der spezifischen Dokumentation des Geräts durchgeführt werden.

6 Wartung

6.1 Sicherheitshinweise für die Wartung

Die regelmäßige Wartung ist für die gute Funktionsweise, die Sicherheit, die Leistung und Nutzungsdauer des Brenners wesentlich.

Sie gestattet die Verringerung des Verbrauchs der Schadstoffemissionen und garantiert langfristig ein zuverlässiges Produkt.



Die Wartungsmaßnahmen und die Einstellung des Brenners dürfen ausschließlich vom befugten Fachpersonal gemäß den Angaben in diesem Handbuch sowie in Übereinstimmung mit den geltenden Normen und gesetzlichen Bestimmungen ausgeführt werden.

Vor dem Ausführen jeglicher Wartungs-, Reinigungs- oder Kontrollarbeiten:



Trennen Sie die Stromversorgung des Brenners durch Betätigen des Hauptschalters der Anlage.



Schließen Sie das Brennstoffsperrventil.



Warten, bis die Bestandteile, die mit Wärmequellen in Berührung kommen, komplett abgekühlt sind.

6.2 Wartungsprogramm

6.2.1 Häufigkeit der Wartung



Die Gasverbrennungsanlage muss mindestens einmal pro Jahr von einem Beauftragten des Herstellers oder einem anderen Fachtechniker geprüft werden.

6.2.2 Sicherheitstest - bei geschlossener Gasversorgung

Um die Inbetriebnahme sicher durchzuführen, ist es sehr wichtig, die korrekte Ausführung der elektrischen Verbindungen zwischen den Gasventilen und dem Brenner zu überprüfen.

Zu diesem Zweck muss nach der Überprüfung dahingehend, dass die Anschlüsse gemäß den elektrischen Schaltplänen des Brenners ausgeführt wurden, ein Anfahrzyklus mit geschlossenem Gashahn (Trockentest) durchgeführt werden.

- 1 Das manuelle Gasventil muss mit einer Ver-/Entriegelungsvorrichtung geschlossen werden („Lock-Out/Tag Out“-Verfahren).
- 2 Sicherstellen, dass die elektrischen Kontakte des Brenners geschlossen sind
- 3 Die Schließung des Mindest-Gasdruckwächters sicherstellen
- 4 Einen Versuch, den Brenner zu starten, vornehmen

Der Anfahrzyklus muss den folgenden Phasen entsprechend erfolgen:

- Starten des Gebläsemotors für die Vorbelüftung
- Überprüfung der Gasventildichtheit, falls vorgesehen
- Abschluss der Vorbelüftung
- Erreichen des Zündpunkts
- Versorgung des Zündtransformators
- Versorgung der Gasventile

Da das Gas geschlossen ist, kann der Brenner nicht zünden und sein Steuergerät wird in den Stopp- oder Sicherheitsverriegelungszustand versetzt.

Die effektive Versorgung der Gasventile kann durch das Einfügen eines Testers überprüft werden. Einige Ventile sind mit Leuchtsignalen (oder Schließ-/Öffnungs-Positionsanzeigen) ausgestattet, die aktiviert werden, wenn sie mit Strom versorgt werden.



WENN DIE STROMVERSORGUNG DER GASVENTILE IN NICHT VORGESEHENEN MOMENTE ERFOLGT, DARF DAS MANUELLE VENTIL NICHT GEÖFFNET WERDEN. DIE STROMVERSORGUNG TRENNEN, DIE VERKABELUNG KONTROLLIEREN, DIE FEHLER KORRIGIEREN UND DEN TEST ERNEUT AUSFÜHREN.

6.2.3 Kontrolle und Reinigung



Der Bediener muss bei den Wartungsarbeiten die dafür notwendige Ausrüstung verwenden.

Verbrennung

Die Abgase der Verbrennung analysieren.

Bemerkenswerte Abweichungen im Vergleich zur vorherigen Überprüfung zeigen die Stelle an, wo die Wartung aufmerksamer ausgeführt werden soll.

Flammkopf

Den Brenner öffnen und überprüfen, ob alle Flammkopfteile unversehrt, nicht durch hohe Temperatur verformt, ohne Schmutzteile aus der Umgebung und richtig positioniert sind.

Brenner

Kontrollieren, ob ungewöhnlicher Verschleiß vorliegt oder gelockerte Schrauben vorhanden sind.

Den Brenner außen reinigen.

Gebläse

Überprüfen, ob im Gebläserad und auf seinen Schaufeln Staubablagerungen vorhanden sind: diese mindern den Luftdurchsatz und verursachen folglich eine umweltbelastende Verbrennung.

Kessel

Den Kessel gemäß der mitgelieferten Anleitung reinigen, sodass die ursprünglichen Verbrennungswerte wieder erzielt werden können, insbesondere: der Druck in der Brennkammer und die Abgastemperatur.

6.2.4 Messung des Ionisationsstroms

Der Brenner ist mit einem Ionisationsgerät zur Flammenüberwachung ausgerüstet.

Der für den Betrieb des Geräts erforderliche Mindeststrom beträgt 4 µA.

Der Brenner gibt viel mehr Strom ab, und so ist normalerweise keine Kontrolle notwendig.

Wenn jedoch der Ionisationsstrom gemessen werden soll, müssen die Verbindung Stecker-Steckdose am Kabel des Ionisationsfühlers getrennt und ein Mikro-Stromstärkenmesser für Gleichstrom mit einem Meßbereich von 100 µA eingefügt werden; siehe dazu die Darstellung auf Abb. 27.



Auf richtige Polung achten!

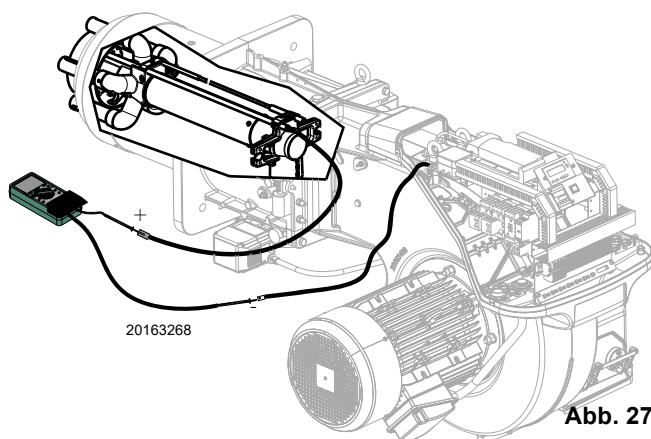

Gasundichtigkeiten

Die Zähler-Brenner-Leitung auf Gasundichtigkeiten kontrollieren.

Gasfilter

Den Gasfilter ersetzen, wenn er verschmutzt ist.

Verbrennung

Schlagen Sie, wenn die am Anfang der Maßnahme ermittelten Verbrennungswerte nicht die gültigen Bestimmungen erfüllen oder keiner guten Verbrennung entsprechen, in der nachfolgenden Tab. N nach und setzen Sie sich gegebenenfalls mit dem Technischen Kundendienst für die erforderlichen Einstellungen in Verbindung.

Es ist empfehlenswert, den Brenner je nach der verwendeten Gasart gemäß den Hinweisen in der Tab. N einzustellen.

EN 676		Luftüberschuss			
		Max. Leistung $\lambda \leq 1,2$		Min. Leistung $\lambda \leq 1,3$	
GAS	Max. theoretischer CO ₂ Gehalt 0 % O ₂	Einstellung CO ₂ %		CO mg/kWh	NO _x mg/kWh
		$\lambda = 1,2$	$\lambda = 1,3$		
G 20	11,7	9,7	9,0	≤ 100	≤ 170
G 25	11,5	9,5	8,8	≤ 100	≤ 170
G 30	14,0	11,6	10,7	≤ 100	≤ 230
G 31	13,7	11,4	10,5	≤ 100	≤ 230

Tab. N

6.2.5 Sicherheitsbauteile

Die Sicherheitskomponenten müssen entsprechend der in der Tab. O angegebenen Lebenszyklusfrist ersetzt werden. Die angegebenen Lebenszyklen haben keinen Bezug zu den in den Liefer- oder Zahlungsbedingungen angegebenen Garantiefrieten.

Sicherheitskomponente	Lebenszyklus
Flammensteuerung	10 Jahre oder 250.000 Betriebszyklen
Flammensensor	10 Jahre oder 250.000 Betriebszyklen
Gasventile (Magnetventile)	10 Jahre oder 250.000 Betriebszyklen
Druckwächter	10 Jahre oder 250.000 Betriebszyklen
Druckregler	15 Jahre
Stellantrieb (elektronischer Nocken) (falls vorhanden)	10 Jahre oder 250.000 Betriebszyklen
Ölventil (Magnetventil)(falls vorhanden)	10 Jahre oder 250.000 Betriebszyklen
Ölregler (falls vorhanden)	10 Jahre oder 250.000 Betriebszyklen
Ölleitungen/-anschlüsse (aus Metall) (falls vorhanden)	10 Jahre
Gebälserad	10 Jahre oder 500.000 Anläufe

Tab. O

6.3 Kontrolle der Position des Drehzahlsensor

Bei der Kalibrierung des Drehzahlsensor 6 (Abb. 28) wie folgt vorgehen:

- den Deckel 1) entfernen, indem die Schrauben 2) lösen;
- die Muttern 3) und 5) und die Platte 4) abschrauben oder schrauben so, dass die Platte 4) einen Abstand von 2 mm vom Drehzahlsensor 6) hat;
- die Platte 4) auf die Mutter 5) legen und mit der Gegenmutter 3) befestigen;
- Deckel 1) durch Anziehen der Schrauben 2) schließen.



Abb. 28

Legende (Abb. 28)

- | | |
|------------------------------------|-----------------------------|
| 1 Deckel | 4 Drehzahlerkennungsscheibe |
| 2 Befestigungsschrauben der Deckel | 5 Untere Schraubenmutter |
| 3 Kontermutter | Drehzahlsensor |

6.4 Öffnen des Brenners

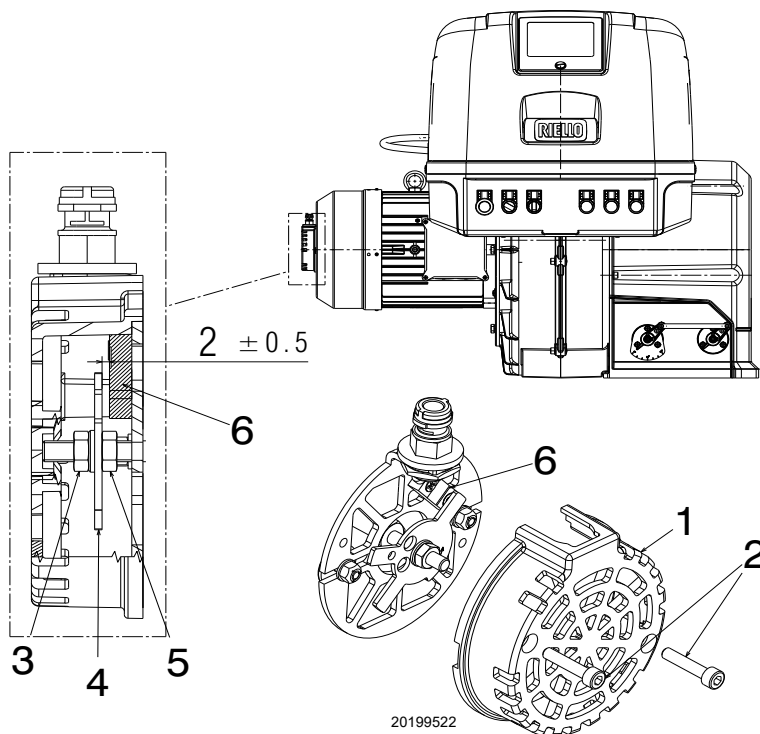

GEFAHR

Trennen Sie die Stromversorgung des Brenners durch Betätigen des Hauptschalters der Anlage.



Warten, bis die Bestandteile, die mit Wärmequellen in Berührung kommen, komplett abgekühlt sind.



GEFAHR

Schließen Sie das Brennstoffsperrventil.

Siehe „Zugriff auf den inneren Teil des Flammkopfs“ auf S. 20.

6.5 Schließen des Brenners

In umgekehrter Vorgehensweise zur obigen Beschreibung alle Bauteile des Brenners wieder in ihrer ursprünglichen Position einbauen.



Nach der Durchführung aller Wartungsvorgänge die Verkleidung wieder montieren.

7 Störungen - Ursachen - Abhilfen

Im Falle von Störungen bei Zündung oder Betrieb wird der Brenner ein „Sicherheitsabschalten“ ausführen, erkennbar an der roten Störabschaltungsmeldung des Brenners.

Das Display der Bedientafel zeigt abwechselnd den Störabschaltungscode und die zugehörige Diagnose an.

Das rote Licht wird bei erneutem Anfahren des Brenners erlöschen.



ACHTUNG

Im Falle des Abschaltens des Brenners den Brenner nicht mehrmals hintereinander entstören, um Schäden an der Installation zu vermeiden.

Falls der Brenner zum dritten Mal eine Störabschaltung vornimmt, kontaktieren Sie den Kundendienst.



GEFAHR

Sollten weitere Störabschaltungen oder Störungen des Brenners auftreten, dürfen die Eingriffe nur von befugtem Fachpersonal entsprechend den Angaben in diesem Handbuch und gemäß den geltenden gesetzlichen Vorschriften und Normen durchgeführt werden.

A Anhang - Zubehör**Kit für modulierenden Betrieb**

Brenner	Fühler	Regelbereich	Code
RS 810/EV O ₂ BLU	Temperatur PT 100	- 100...+ 500 °C	3010110
	Druck 4 - 20 mA	0...2,5 bar	3010213
	Druck 4 - 20 mA	0...16 bar	3010214
	Druck 4 - 20 mA	0 ...25 bar	3090873

Fahrbare Schalldämmhaube

Brenner	Typ	dB(A)	Code
RS 810/EV O ₂ BLU	R 810	10	20177776

Kit Dauerbelüftung

Brenner	Code
RS 810/EV O ₂ BLU	20077810

Kit Software-Schnittstelle (ACS450)

Brenner	Code
RS 810/EV O ₂ BLU	3010388

Kit PVP (Dichtheitskontrollfunktion - Siehe Handbuch der Gasstrecke)

Brenner	Armaturentyp	Code
RS 810/EV O ₂ BLU	MB - CB	3010344

Kit Abstandhalter

Brenner	Code
RS 810/EV O ₂ BLU	20008903

Kit Inverter (VSD)

Brenner	Netzspannung	Motorleistung (kW)	Inverterleistung (kW)	Code
RS 810/EV O ₂ BLU	400V	22	22	20163099

**ACHTUNG**

Das Verwenden anderer Inverter als die, die vom Hersteller vorgeschrieben sind, kann den Brennerbetrieb beeinträchtigen und in extremen Fällen Personen verletzen oder Gegenstände beschädigen.

Selbstverständlich können solche Schäden, die durch Nichteinhaltung der in diesem Handbuch enthaltenen Vorschriften verursacht werden, keinesfalls dem Hersteller angelastet werden.

Effizienzkit mit Kit Sauerstoffkontrolle

Brenner	Code
RS 810/EV O ₂ BLU	3010377

Kit Sauerstoffkontrolle

Brenner	Code
RS 810/EV O ₂ BLU	20045187

Kit Zusätzliches Transformer-Kit

Brenner	Code
RS 810/EV O ₂ BLU	20044117

Gasstrecken gemäß Norm EN 676

Bezug auf das Handbuch nehmen.



ACHTUNG

Der Installateur haftet für den eventuellen Zusatz von Sicherheitsteilen, die nicht in dieser Betriebsanleitung vorgesehen sind.

B Anhang - Schaltplan der Schalttafel

1	Zeichnungsindex
2	Bezugsangabe
3	Einreihiger Leistungsschaltplan
4	Einreihiger Leistungsschaltplan
5	Betriebsdiagramm LMV 52 ...
6	Betriebsdiagramm LMV 52 ...
7	Betriebsdiagramm LMV 52 ...
8	Betriebsdiagramm LMV 52 ...
9	Betriebsdiagramm LMV 52 ...
10	Betriebsdiagramm LMV 52 ...
11	Betriebsdiagramm LMV 52 ...
12	Betriebsdiagramm PLL52.../QC020... mit O2-Kit
12B	Betriebsdiagramm PLL52.../QC020... mit O2-Kit
13	Elektrische, vom Installateur vorzunehmende Anschlüsse
14	Elektrische, vom Installateur vorzunehmende Anschlüsse

2 Bezugsangabe

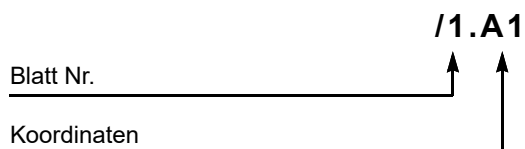

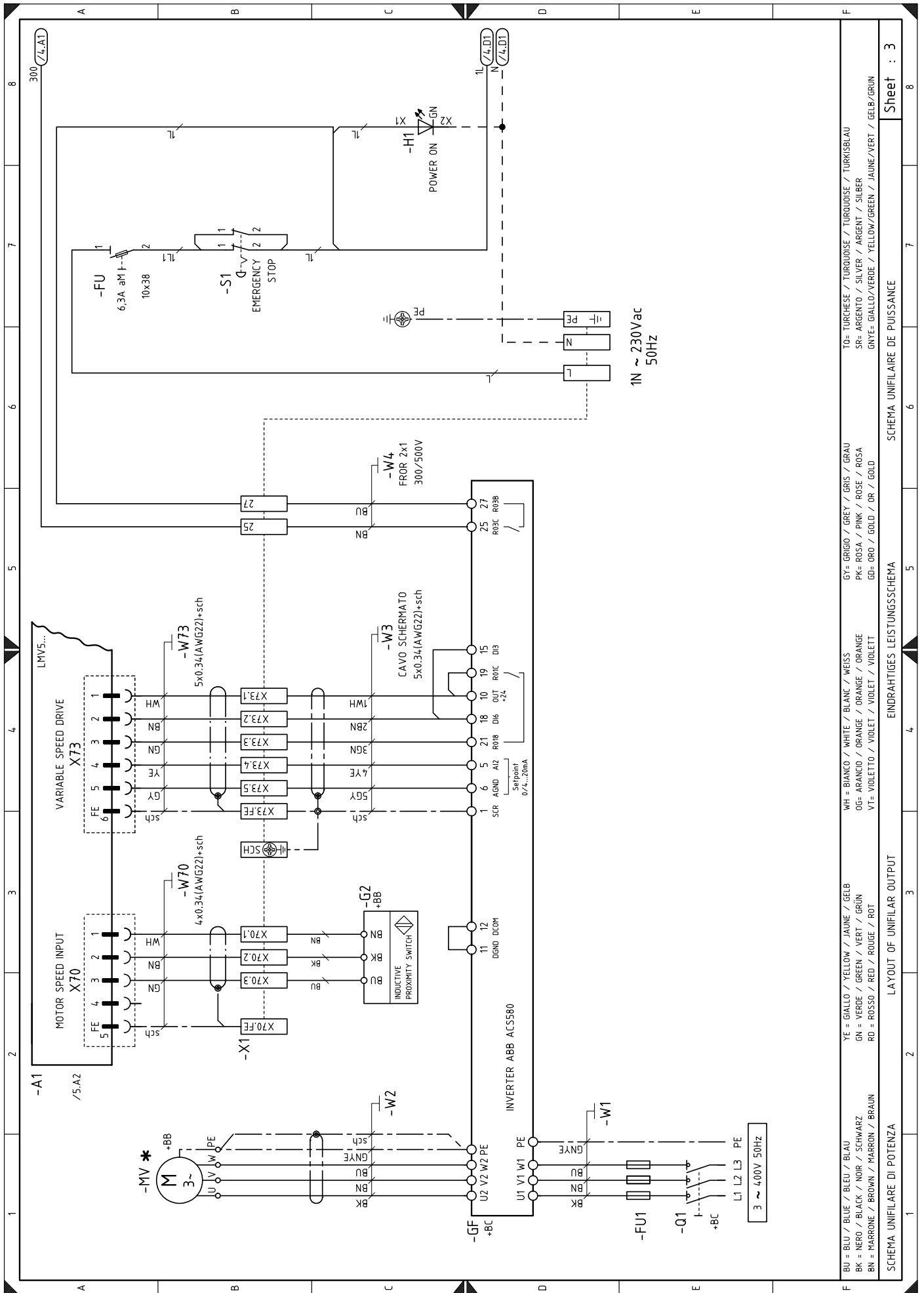

BU = BLU / BLEU / BLEU / BLAU
 BK = NERO / BLACK / NOIR / SCHWARZ
 BN = MARRONE / BROWN / MARRON / BRAUN
 GN = VERDE / GREEN / VERT / GRÜN
 RD = ROSSO / RED / ROUGE / ROT
 YE = GIALLO / YELLOW / JAUNE / GELB
 GN = VERDE / GREEN / VERT / GRÜN
 RD = ROSSO / RED / ROUGE / ROT
 WH = BIANCO / WHITE / BLANC / WEISS
 OG = ARANCIO / ORANGE / ORANGE / ORANGE
 VT = VIOLETTO / VIOLET / VIOLET / VIOLETT
 GR = GRIGIO / GREY / GRIS / GRAU
 PK = ROSA / PINK / ROSE / ROSA
 GD = ORO / GOLD / OR / GOLD
 TO = TURCHESE / TURKUISE / TURKUISE / TURKISBLAU
 SF = ARGENTO / SILVER / ARGENT / SILBER
 GNYE = GIALLO/VERDE / YELLOW/GREEN / JAUNE/VERT / GELB/GRÜN

Sheet : 3

SCHEMA UNIFILARE DE PUISSANCE

EINDRAHTIGES LEISTUNGSSCHEMA

LAYOUT OF UNIFILAR OUTPUT

SCHEMA UNIFILARE DI POTENZA

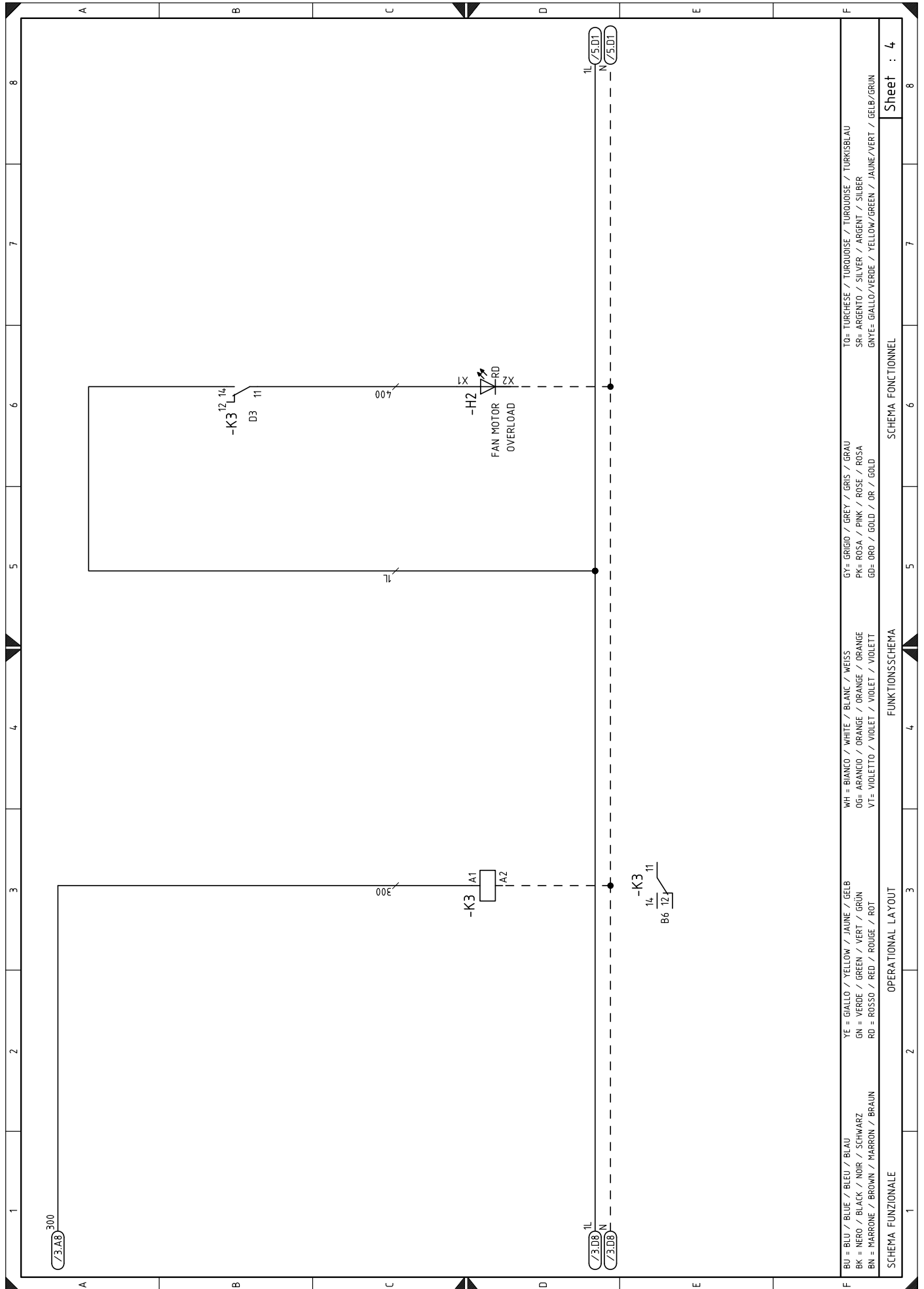

BU = BLU / BLUE / BLEU / BLAU	YE = GIALLO / YELLOW / JAUNE / GELB	WH = BIANCO / WHITE / BLANC / WEISS	GY = GRIGIO / GREY / GRIS / GRAU	TO = TURCHESE / TURQUOISE / TURKOISE / TURKISBLAU
BK = NERO / BLACK / NOIR / SCHWARZ	GN = VERDE / GREEN / VERT / GRÜN	OG = ARANCIO / ORANGE / ORANGE / ORANGE	PK = ROSA / PINK / ROSE / ROSA	SR = ARGENTO / SILVER / ARGENT / SILBER
BN = MARRONE / BROWN / MARRON / BRAUN	RD = ROSSO / RED / ROUGE / ROT	VT = VIOLETTA / VIOLET / VIOLET / VIOLETT	GD = ORO / GOLD / OR / GOLD	GRYE = GIALLO/VERDE / YELLOW/GREEN / JAUNE/VERT / GELB/GRÜN

Sheet : 4

SCHEMA FONCTIONNEL

FUNKTIONSSCHEMA

OPERATIONAL LAYOUT

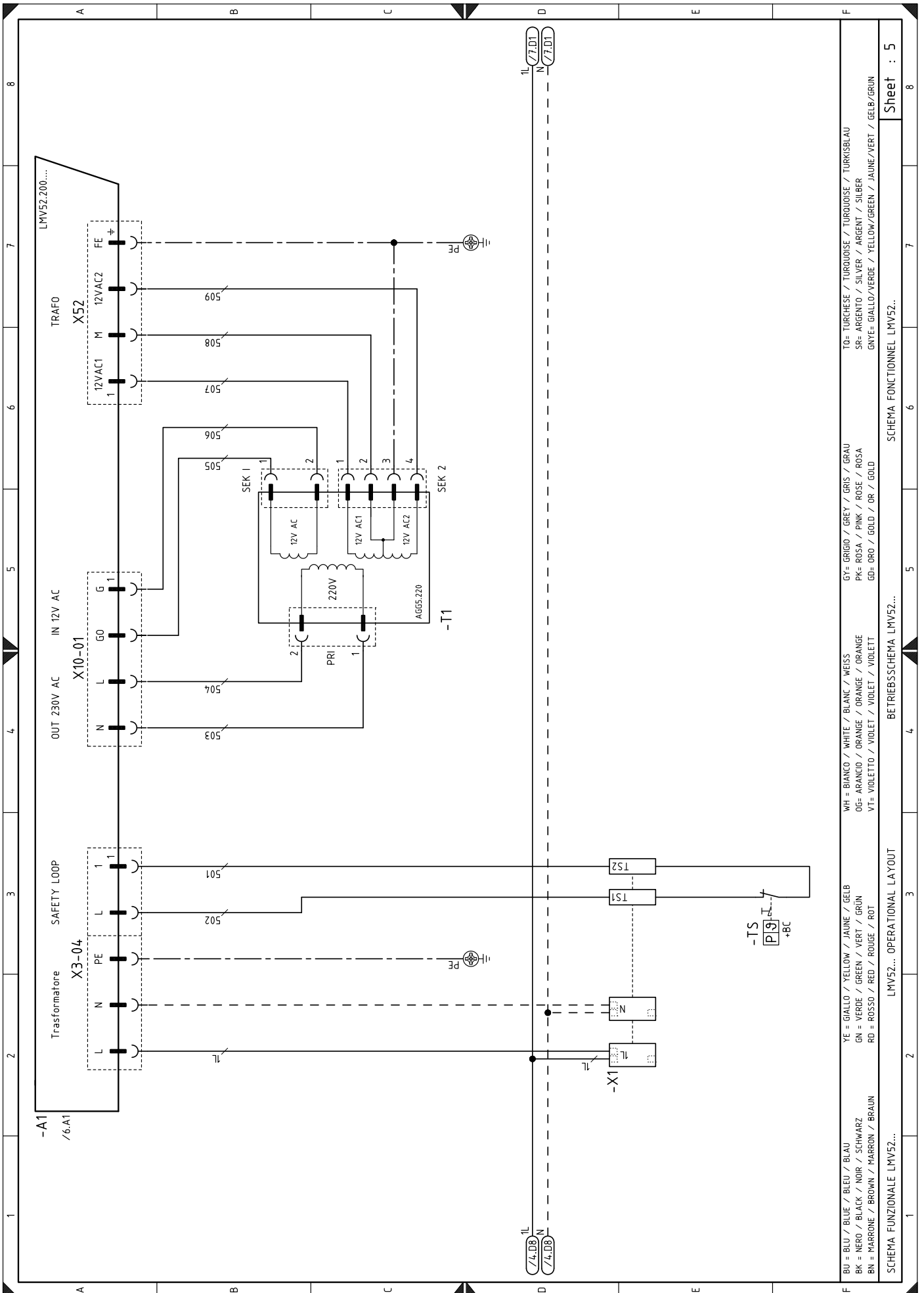

SCHEMA FUNZIONALE LMV52...
 SCHEMA FONCTIONNEL LMV52...
 BETREBSSCHEMA LMV52...
 OPERATIONAL LAYOUT
 LMV52...
 -A1 /6.A1
 X3-04
 SAFETY LOOP
 X10-01
 IN 12V AC
 OUT 230V AC
 TRAFO X52
 12VAC1
 12VAC2
 M
 FE
 12V AC
 220V
 PRI
 AGG5.Z20
 SEK 1
 SEK 2
 12V AC2
 12V AC1
 12V AC
 1
 2
 3
 4
 -T1
 PE
 PE
 X1
 X2
 X3
 X4
 TS1
 TS2
 -TS
 +BC
 IL /4.D8
 N /4.D8
 IL /7.D1
 N /7.D1

BU = BLU / BLEU / BLAU
 BK = NERO / BLACK / NOIR / SCHWARZ
 BN = MARRONE / BROWN / MARRON / BRAUN
 YE = GIALLO / YELLOW / JAUNE / GELB
 GN = VERDE / GREEN / VERT / GRÜN
 RD = ROSSO / RED / ROUGE / ROT
 WH = BIANCO / WHITE / BLANC / WEISS
 OG= ARANCO / ORANGE / ORANGE / ORANGE
 VT= VIOLETTO / VIOLET / VIOLET / VIOLETT
 GY= GRIGIO / GREY / GRIS / GRAU
 PK= ROSA / PINK / ROSE / ROSA
 GD= ORO / GOLD / OR / GOLD
 TO= TURCHESE / TURQUOISE / TURKUISE / TURKISBLAU
 SR= ARGENTO / SILVER / ARGENT / SILBER
 GNYE= GIALLO/VERDE / YELLOW/GREEN / JAUNE/VERT / GELB/GRÜN

Sheet : 5

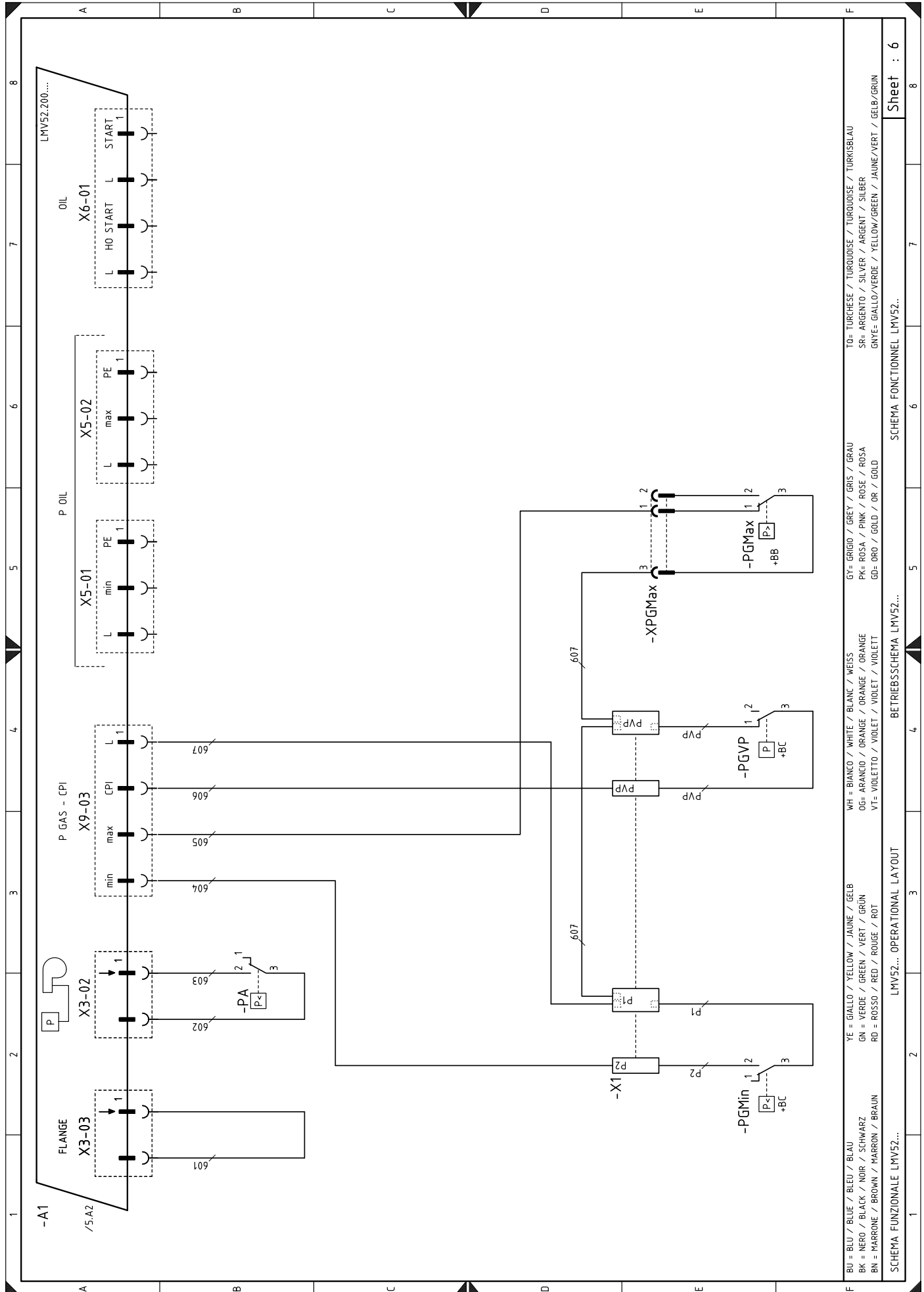

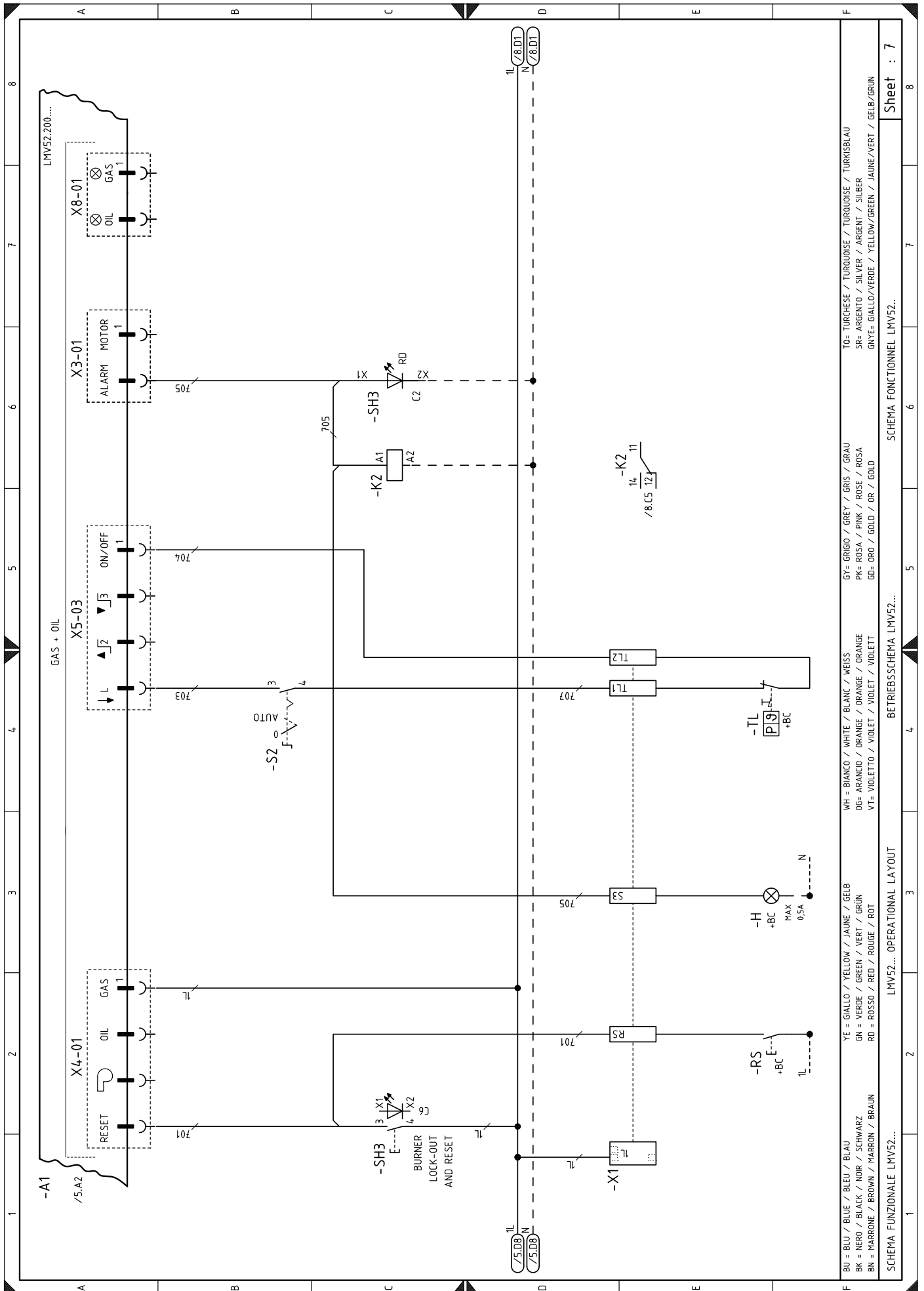

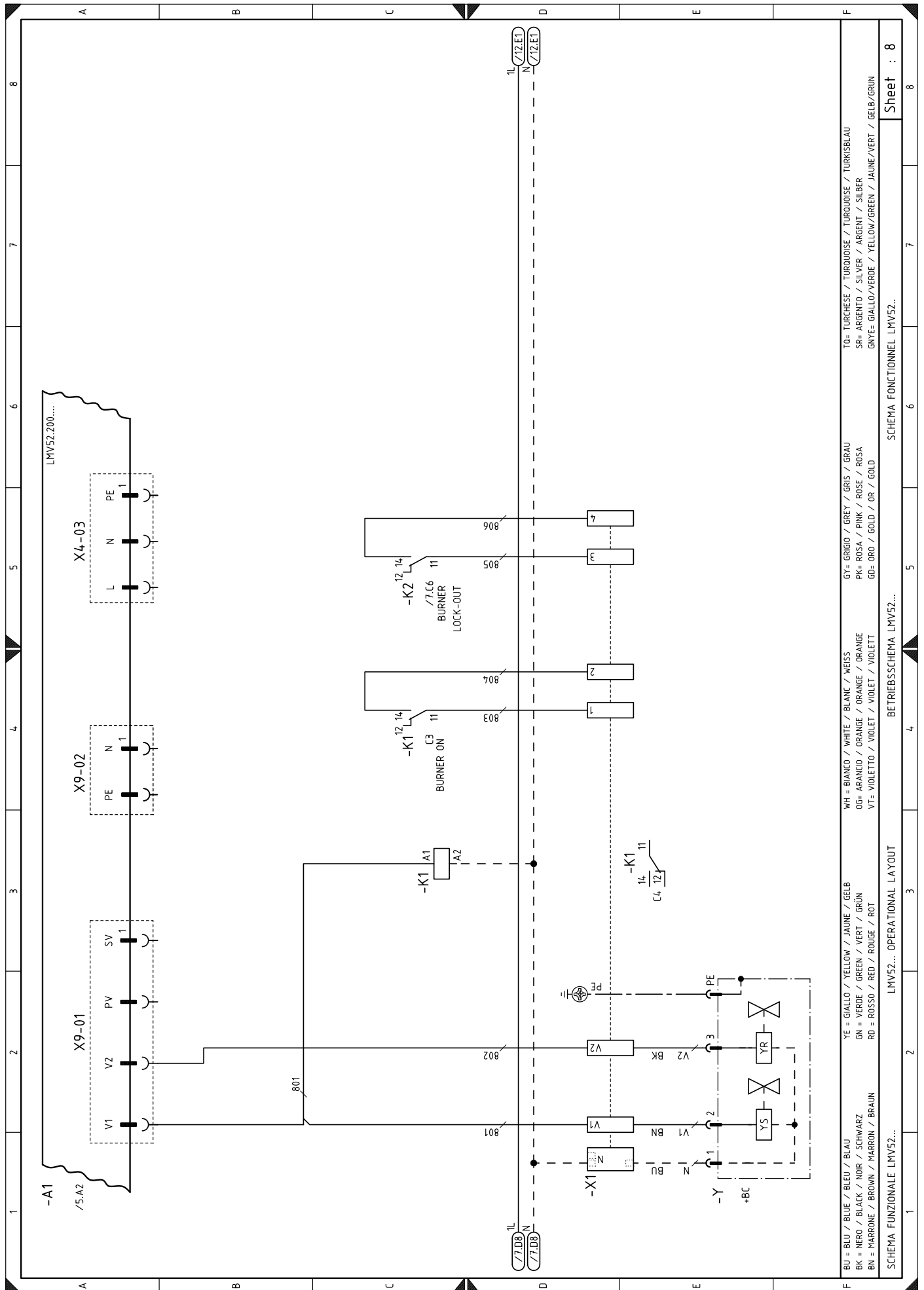

BU = BLU / BLUE / BLEU / BLAU	WH = BIANCO / WHITE / BLANC / WEISS	GY = GRIGIO / GREY / GRIS / GRAU	TO = TURCHESE / TURQUOISE / TURQUOISE / TURKISBLAU
BK = NERO / BLACK / NOIR / SCHWARZ	OG = ARANCIO / ORANGE / ORANGE / ORANGE	PK = ROSA / PINK / ROSE / ROSA	SR = ARGENTO / SILVER / ARGENT / SILBER
BN = MARRONE / BROWN / MARRON / BRAUN	VT = VIOLETTA / VIOLET / VIOLET / VIOLETT	GD = ORO / GOLD / OR / GOLD	GRYE = GIALLO/VERDE / YELLOW/GREEN / JAUNE/VERT / GELB/GRUN
YE = GIALLO / YELLOW / JAUNE / GELB			
GN = VERDE / GREEN / VERT / GRUN			
RD = ROSSO / RED / ROUGE / ROT			

Sheet : 8

SCHEMA FONCTIONNEL LMV52...

BETRIEBSSCHEMA LMV52...

OPERATIONAL LAYOUT

SCHEMA FUNZIONALE LMV52...

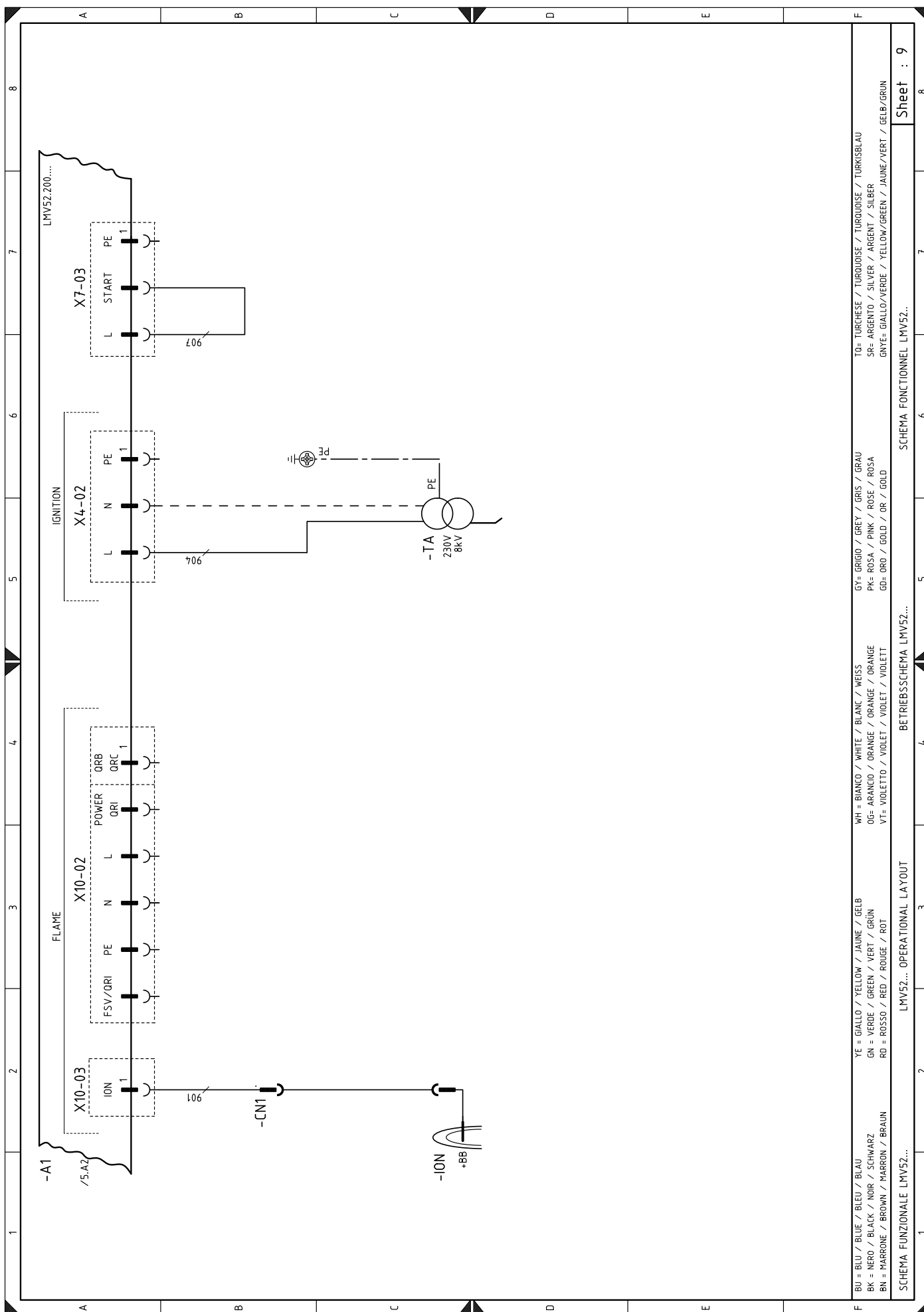

BU = BLU / BLUE / BLEU / BLAU
 BK = NERO / BLACK / NOIR / SCHWARZ
 BN = MARRONE / BROWN / MARRON / BRAUN
 YE = GIALLO / YELLOW / JAUNE / GELB
 GN = VERDE / GREEN / VERT / GRÜN
 RD = ROSSO / RED / ROUGE / ROT
 WH = BIANCO / WHITE / BLANC / WEISS
 OG = ARANCIO / ORANGE / ORANGE / ORANGE
 VT = VIOLETTO / VIOLET / VIOLET / VIOLETT
 GY = GRIGIO / GREY / GRIS / GRAU
 PK = ROSA / PINK / ROSE / ROSA
 GD = ORO / GOLD / OR / GOLD
 TO = TURCHESE / TURQUOISE / TURQUOISE / TURKISBLAU
 SR = ARGENTO / SILVER / ARGENT / SILBER
 GNYE = GIALLO/VERDE / YELLOW/GREEN / JAUNE/VERT / GELB/GRÜN

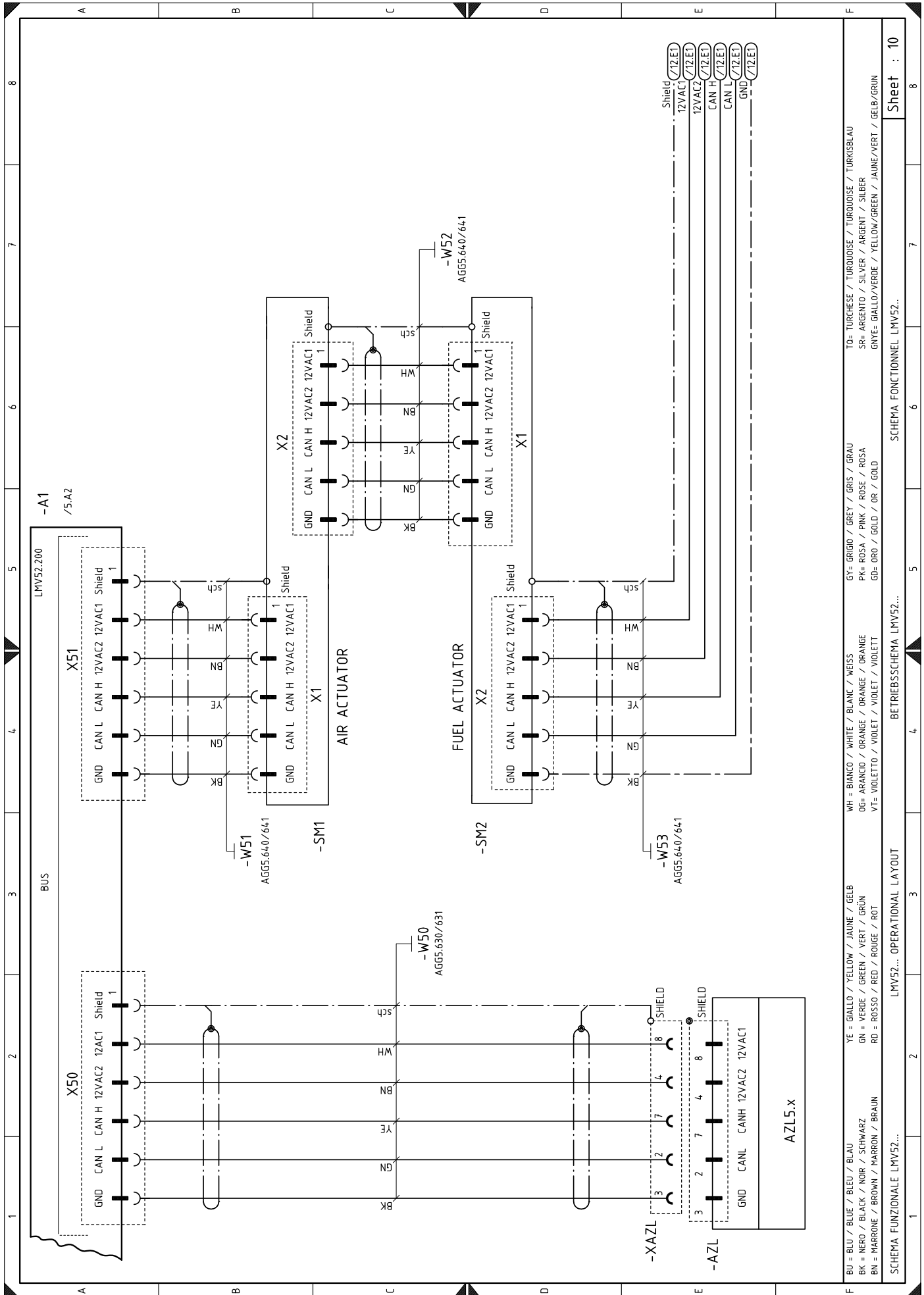

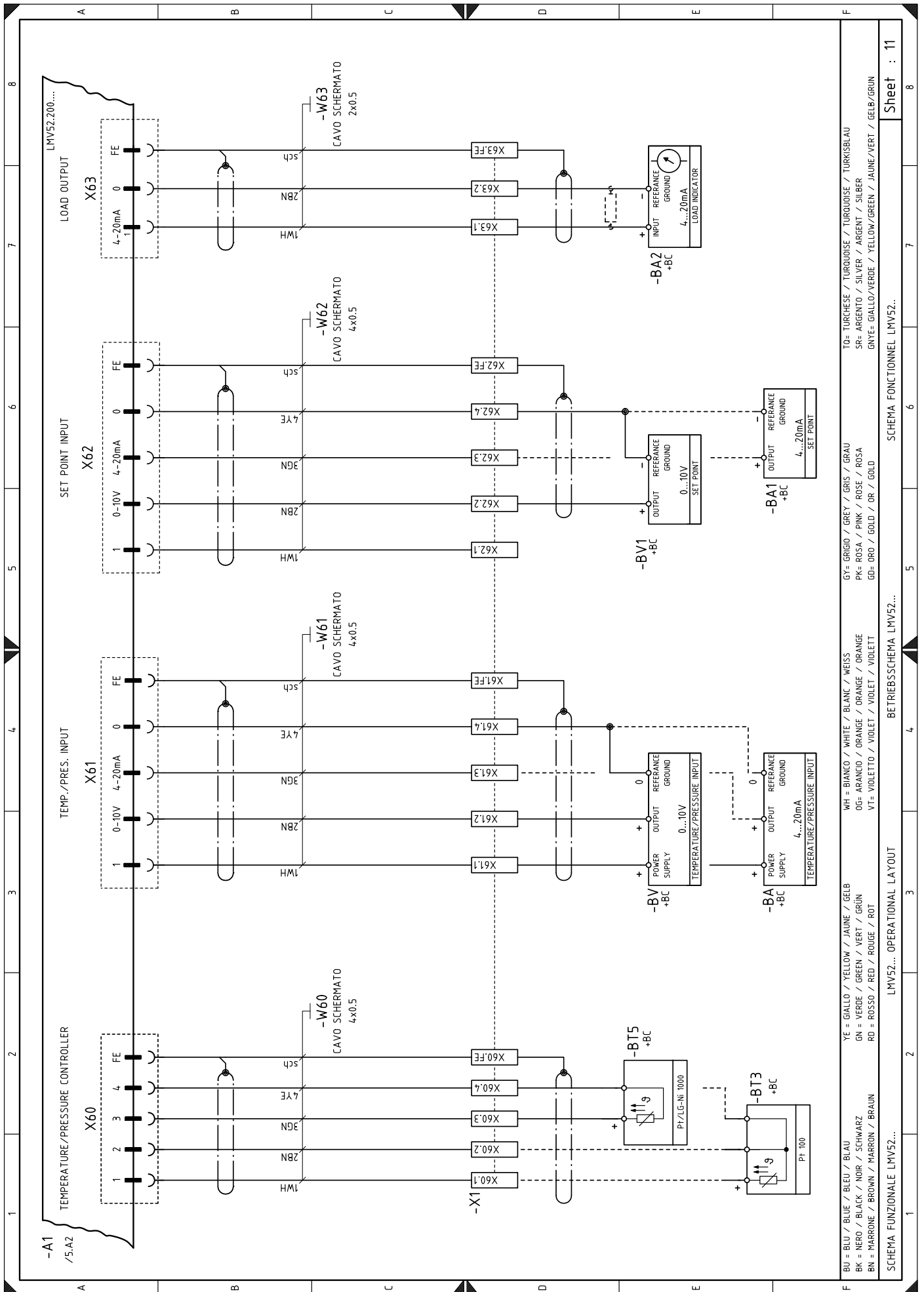

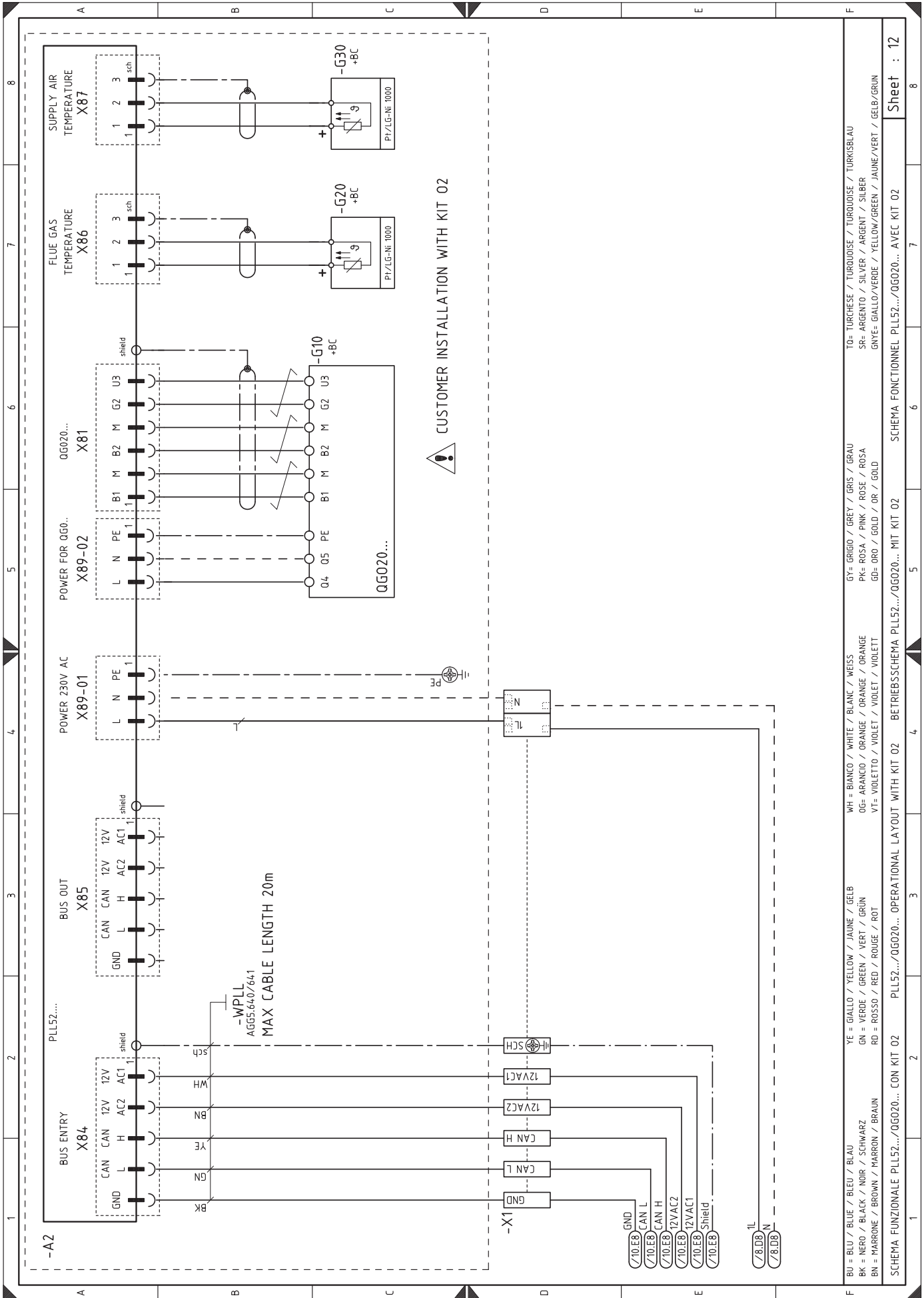

TO= TURCHESE / TURQUOISE / TURQUOISE / TURKISBLAU
 SR= ARGENTO / SILVER / ARGENT / SILBER
 GWYE= GIALLO/VERDE / YELLOW/GREEN / JAUNE/VERT / GELB/GRÜN

GY= GRIGIO / GREY / GRIS / GRAU
 PK= ROSA / PINK / ROSE / ROSA
 GB= ORO / GOLD / OR / GOLD

WH = BIANCO / WHITE / BLANK / WEISS
 OG= ARANCIO / ORANGE / ORANGE / ORANGE
 VT= VIOLETT / VIOLET / VIOLET / VIOLETT

YE = GIALLO / YELLOW / JAUNE / GELB
 GN = VERDE / GREEN / VERT / GRÜN
 RD = ROSSO / RED / ROUGE / ROT

BU = BLU / BLUE / BLEU / BLAU
 BK = NERO / BLACK / NOIR / SCHWARZ
 BN = MARRONE / BROWN / MARRON / BRAUN

PLL52.../0G020... OPERATIONAL LAYOUT WITH KIT 02
 PLL52.../0G020... MIT KIT 02
 SCHEMA FUNZIONALE PLL52.../0G020... AVEC KIT 02
 SCHEMA FONCTIONNEL PLL52.../0G020... AVEC KIT 02

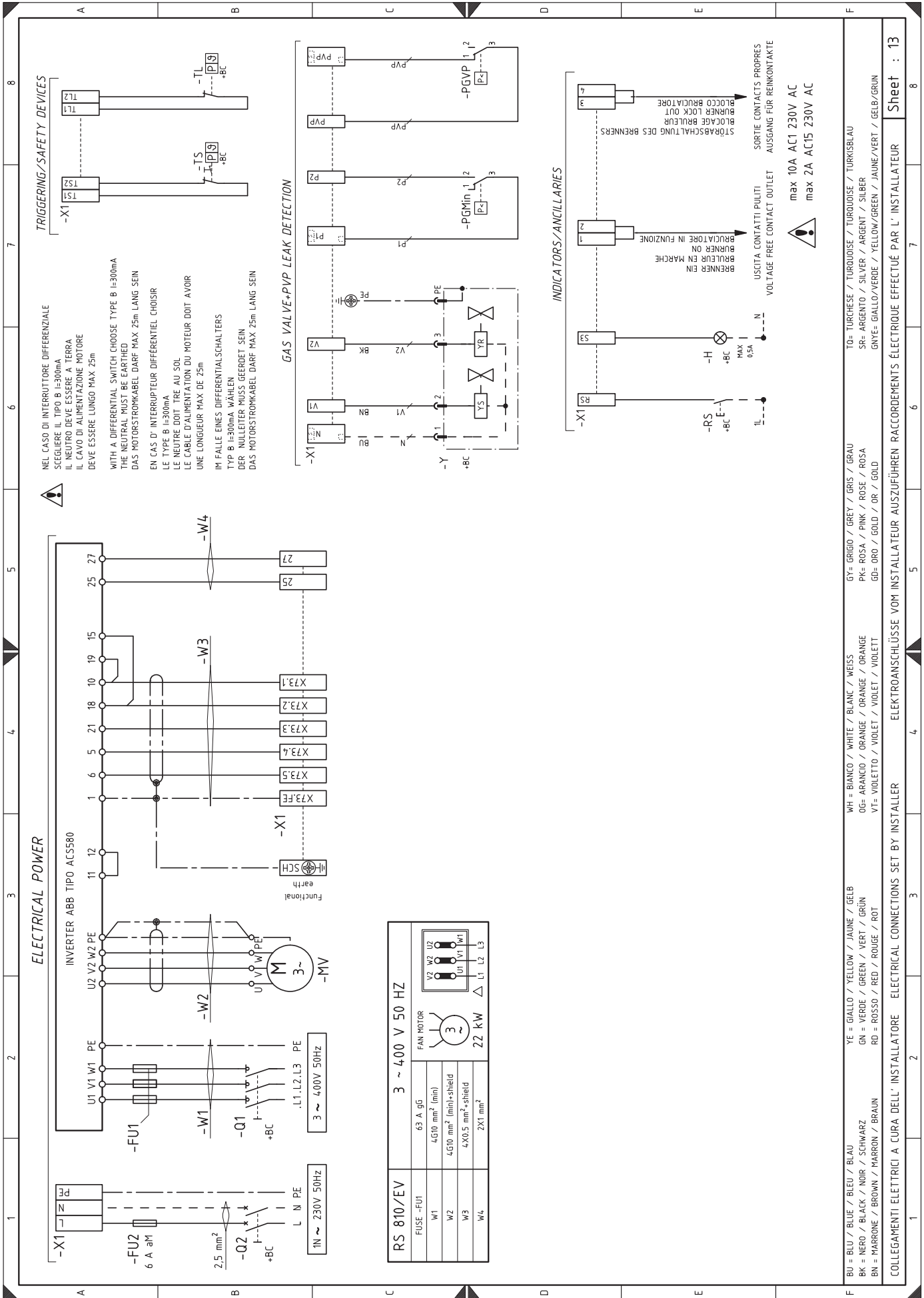

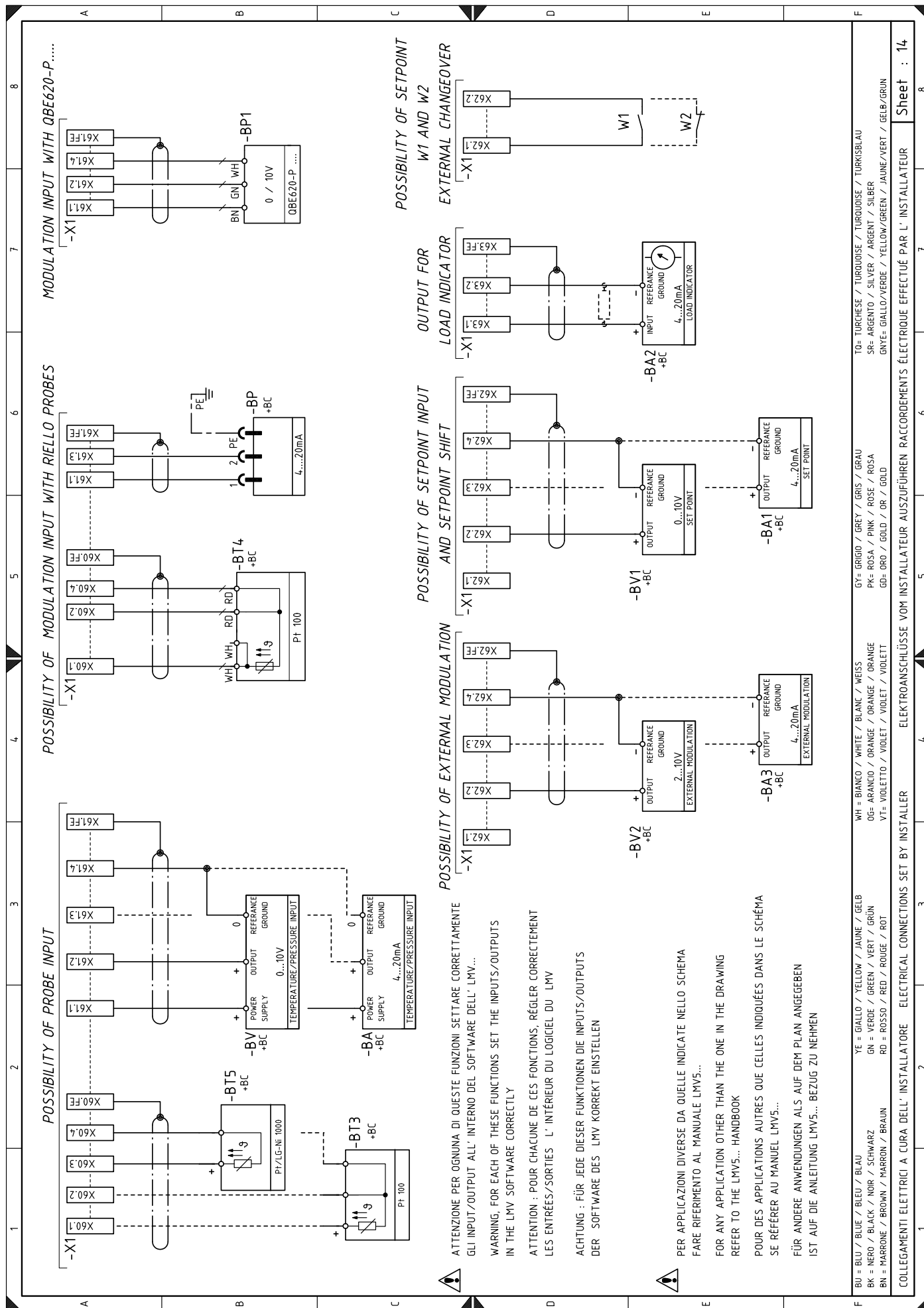

ATTENZIONE PER OGNIUNA DI QUESTE FUNZIONI SETTARE CORRETTAMENTE GLI INPUT/OUTPUT ALL' INTERNO DEL SOFTWARE DELL' LMV...

WARNING: FOR EACH OF THESE FUNCTIONS SET THE INPUTS/OUTPUTS IN THE LMV SOFTWARE CORRECTLY

ATTENTION : POUR CHACUNE DE CES FONCTIONS, RÉGLER CORRECTEMENT LES ENTRÉES/SORTIES L' INTÉRIEUR DU LOGICIEL DU LMV

ACHTUNG : FÜR JEDE DIESER FUNKTIONEN DIE INPUTS/OUTPUTS DER SOFTWARE DES LMV KORREKT EINSTELLEN

PER APPLICAZIONI DIVERSE DA QUELLE INDICATE NELLO SCHEMA FARE RIFERIMENTO AL MANUALE LMV5...

FOR ANY APPLICATION OTHER THAN THE ONE IN THE DRAWING REFER TO THE LMV5... HANDBOOK

POUR DES APPLICATIONS AUTRES QUE CELLES INDICUÉES DANS LE SCHEMA SE RÉFÉRER AU MANUEL LMV5...

FÜR ANDERE ANWENDUNGEN ALS AUF DEM PLAN ANGEZEIGEN IST AUF DIE ANLEITUNG LMV5... BEZUG ZU NEHMEN

BU = BLU / BLUE / BLEU / BLAU	YE = GIALLO / YELLOW / JAUNE / GELB	WH = BIANCO / WHITE / BLANC / WEISS	GY= GRIGIO / GREY / GRIS / GRAU	TO= TURCHESE / TURQUOISE / TURKOUISE / TURKOSBLAU
BK = NERO / BLACK / NOIR / SCHWARZ	GN = VERDE / GREEN / VERT / GRÜN	OG= ARANCIO / ORANGE / ORANGE / ORANGE	PK= ROSA / PINK / ROSE / ROSA	SR= ARGENTO / SILVER / ARGENT / SILBER
BN = MARRONE / BROWN / MARRON / BRAUN	RD = ROSSO / RED / ROUGE / ROT	VT= VIOLETTO / VIOLET / VIOLET / VIOLETT	GD= ORO / GOLD / GR / GOLD	GNYE= GIALLO/VERDE / YELLOW/GREEN / JAUNE/VERT / GELB/GRÜN

Legende zu den Schaltplänen

A1	Elektronischer Nocken
A2	O ₂ -Modul
AZL	Anzeige- und Kalibriereinheit
BA	Sonde mit Stromausgang
BA1	Vorrichtung mit Stromausgang für Änderung des Setpoints über Fernbedienung
BA2	Lastanzeige mit Stromeingang
BP	Drucksonde
BP1	Drucksonde
BT3	3-drahtige Sonde Pt100
BT4	3-drahtige Sonde Pt100
BT5	2-drahtige Sonde Pt100
BV	Sonde mit Spannungsausgang
BV1	Vorrichtung mit Spannungsausgang für Änderung des Setpoints über Fernbedienung
FU	Schmelzsicherung für Hilfsstromkreise
GF	Inverter
G2	Drehzahlsensor
G10	Sauerstoffsensoren
G20	Brennstofftemperatursonde
G30	Lufttemperatursonde
H	Ausgang für Leuchtanzeige Brenner in Betrieb
H1	Anzeige des Brennerbetriebs
H2	Leuchtanzeige für Motorsperre Gebläsemotor
ION	Ionisationsfühler
K1	Ausgangsrelais potentialfreie Kontakte bei eingeschaltetem Brenner
K2	Ausgangsrelais potentialfreie Kontakte bei Brennerstörschaltung
MV	Gebläsemotor
PA	Luftdruckwächter
PE	Erdung des Brenners
PGMax	Gas-Höchstdruckwächter
PGMin	Gas-Mindestdruckwächter
PGVP	Gasdruckwächter für Dichtheitskontrolle
Q1	Trennschalter der Inverter-Versorgung
Q2	Leitungstrennschalter
RS	Entstörtaste des Brenners
S1	Not-Aus-Taste
S2	Wählschalter „0 / AUTO“
SH3	Anzeige für Brenner in Störschaltung und Entstörtaste
SM1	Luft-Stellantrieb
SM2	Gas-Stellantrieb
TA	Zündtransformator
TL	Thermostat/Grenzdruckwächter
TS	Sicherheitsthermostat/-druckwächter
T1	Transformator für elektronischen Nocken
T2	Hilfstransformator für Stellantriebe
Y	Gasregelventil + Gassicherheitsventil
X1	Klemmleiste Hauptversorgung
XAZL	Stecker für Integrierte Anzeige
XPGMax	Verbinder des Gasdruckwächters für Dichtheitskontrolle

RIELLO

RIELLO S.p.A.
I-37045 Legnago (VR)
Tel.: +39.0442.630111
[http:// www.riello.it](http://www.riello.it)
[http:// www.riello.com](http://www.riello.com)