

PL Nadmuchowe palniki gazowe

Działanie modułowane

CE

**UK
CA**

EAC

KOD	MODEL	TYP
20166004	RS 310/EV O2 BLU	1138T2
20174935	RS 410/EV O2 BLU	1135T2
20174936	RS 510/EV O2 BLU	1136T2
20174937	RS 610/EV O2 BLU	1137T2



Tłumaczenie instrukcji oryginalnych

1	Ogólne informacje i ostrzeżenia	3
1.1	Informacje dotyczące instrukcji obsługi	3
1.1.1	Wprowadzenie	3
1.1.2	Ogólne niebezpieczeństwo	3
1.1.3	Inne symbole	3
1.1.4	Dostawa urządzenia i instrukcji	4
1.2	Gwarancje i odpowiedzialność	4
2	Bezpieczeństwo i prewencja	5
2.1	Wstęp	5
2.2	Szkolenie pracowników	5
3	Opis techniczny palnika	6
3.1	Oznaczenie palników	6
3.2	Dostępne modele	6
3.3	Rodzaje palnika - kraje przeznaczenia	7
3.4	Dane techniczne	7
3.5	Dane elektryczne	7
3.6	Wymiary całkowite	8
3.7	Zakres roboczy	9
3.8	Kocioł próbny	10
3.9	Materiał na wyposażeniu	10
3.10	Opis palnika	11
3.11	Opis rozdzielnic elektrycznej	12
3.12	Sterownik kontroli (LMV52...)	13
3.13	Siłownik	15
3.14	Moduł PLL52... (opcjonalnie)	16
3.14.1	Klasyfikacje zacisków, długości kabli i przekroje przewodów	16
3.15	Czujnik tlenu QGO20 ... (opcjonalnie)	17
3.15.1	Dane techniczne QGO20	18
4	Instalacja	19
4.1	Informacje dotyczące bezpieczeństwa instalacji	19
4.2	Transport bliski	19
4.3	Kontrole wstępne	19
4.4	Pozycja działania	20
4.5	Przygotowanie kotła	20
4.5.1	Nawiercanie płyty kotła	20
4.5.2	Długość dyszy przepływowej	20
4.6	Mocowanie palnika do kotła	20
4.7	Dostęp do wewnętrznej części głowicy	21
4.8	Pozycja sondy-elektrody	22
4.9	Zawór motylkowy gazu	22
4.10	Regulacja głowicy spalania	23
4.11	Ciśnienia gazu	24
4.11.1	Linia zasilania gazu (Przykład) – Szczegóły dotyczące funkcjonowania można znaleźć w instrukcji obsługi ścieżki gazowej	24
4.11.2	Ścieżka gazowa	25
4.11.3	Instalowanie ścieżki gazowej	25
4.11.4	Ciśnienie gazu	26
4.12	Połączenia elektryczne	27
4.12.1	Przejście kabli zasilających i podłączenia zewnętrzne	28
5	Uruchomienie, regulacja i działanie palnika	29
5.1	Informacje dotyczące bezpieczeństwa podczas pierwszego uruchomienia	29

5.2	Regulacja przed zapłonem	29
5.3	Uruchomienie palnika	30
5.4	Regulacja powietrza/paliwa	31
5.4.1	Regulacja powietrza przy maksymalnej mocy	31
5.4.2	System regulacji powietrza/paliwa oraz modulacja mocy	31
5.4.3	Regulacja palnika	31
5.4.4	Moc przy włączeniu	31
5.4.5	Maksymalna moc	31
5.4.6	Minimalna moc	31
5.5	Regulacja końcowa presostatów	32
5.5.1	Presostat powietrza	32
5.6	Regulacja presostatów	33
5.6.1	Presostat maksymalnego ciśnienia gazu	33
5.6.2	Presostat minimalnego ciśnienia gazu	33
5.6.3	Presostat zestaw PVP	33
5.7	Funkcjonowanie na pełnych obrotach	34
5.8	Brak rozruchu	34
5.9	Wyłączenie działającego palnika	34
5.10	Wyłączenie palnika	34
5.11	Kontrole końcowe (z włączonym palnikiem)	34
5.12	Opis systemu kontroli O2 (wyposażenie opcjonalne)	35
5.12.1	Zasada działania kontroli O2	35
6	Konserwacja	36
6.1	Informacje dotyczące bezpieczeństwa konserwacji	36
6.2	Program konserwacji	36
6.2.1	Częstotliwość konserwacji	36
6.2.2	Test bezpieczeństwa - z zamkniętym doprowadzaniem gazu	36
6.2.3	Kontrola i czyszczenie	36
6.2.4	Komponenty bezpieczeństwa	37
6.2.5	Pomiar prądu jonizacji	37
6.2.6	Kontrola ciśnienia powietrza i gazu głowicy spalania	37
6.3	Kontrola umiejscowienia czujnika obrotów	38
6.4	Otwarcie palnika	39
6.5	Zamykanie palnika	39
A	Załącznik - Części	40
B	Załącznik – Schemat rozdzielnic elektrycznej	42

1 Ogólne informacje i ostrzeżenia

1.1 Informacje dotyczące instrukcji obsługi

1.1.1 Wprowadzenie

Podręcznik dostarczony wraz z palnikiem:

- jest integralną i niezbędną częścią produktu i nie można go od niego oddzielić; musi być odpowiednio przechowywany w razie konieczności skorzystania z niego i musi być przekazany wraz z palnikiem w razie zmiany właściciela czy użytkownika, czy też w przypadku przeniesienia do innego miejsca. W przypadku uszkodzenia czy zagubienia, należy zwrócić się o wysłanie drugiego egzemplarza do Działu Technicznego danego regionu;
- podręcznik został opracowany do użytkowania przez wykwalifikowane osoby;
- zawiera ważne informacje oraz ostrzeżenia dotyczące bezpieczeństwa instalacji, uruchomienia, użytkowania i konserwacji palnika.

Symbole używane w podręczniku

W niektórych częściach podręcznika umieszczono trójkątne symbole ostrzegające o NIEBEZPIECZEŃSTWIE. Należy na nie zwrócić szczególną uwagę, ponieważ informują o potencjalnie groźnej sytuacji.

1.1.2 Ogólne niebezpieczeństwo

Poniżej przedstawiono 3 poziomy niebezpieczeństwa.



Maksymalny poziom niebezpieczeństwa! Ten symbol umieszczono przy czynnościach, które jeśli nie są wykonywane prawidłowo, powodują poważne uszkodzenia, śmierć czy długoterminowe ryzyko dla zdrowia.



Ten symbol umieszczono przy czynnościach, które jeśli nie są wykonywane prawidłowo, mogą powodować poważne uszkodzenia, śmierć czy długoterminowe ryzyko dla zdrowia.



Ten symbol umieszczono przy czynnościach, które jeśli nie są wykonywane prawidłowo, mogą powodować uszkodzenia maszyny i/lub osób.

1.1.3 Inne symbole



NIEBEZPIECZEŃSTWO ZWIĄZANE Z CZĘŚCIAMI POD NAPIĘCIEM

Symbol ten umieszczono przy czynnościach, które jeśli nie są wykonywane prawidłowo, prowadzą do śmiertelnego w skutkach porażenia prądem.



NIEBEZPIECZEŃSTWO ZWIĄZANE Z MATERIAŁEM ŁATWOPALNYM

Symbol ten informuje o obecności substancji łatwopalnych.



NIEBEZPIECZEŃSTWO ZWIĄZANE Z POPARZENIEM

Symbol ten informuje o ryzyku związanym z poparzeniem wskutek wysokich temperatur.



NIEBEZPIECZEŃSTWO ZWIĄZANE ZE ZGNIECIENIEM CZĘŚCI CIAŁA

Symbol ten informuje o elementach znajdujących się w ruchu: niebezpieczeństwo związane ze zgnieciem części ciała.



UWAGA CZĘŚCI W RUCHU

Symbol ten informuje o konieczności unikania zbliżania części ciała do poruszających się elementów mechanicznych; niebezpieczeństwo zgniecia.



NIEBEZPIECZEŃSTWO ZWIĄZANE Z WYBUCHEM

Symbol ten informuje o miejscach, w których istnieje niebezpieczeństwo wybuchu. Atmosfera wybuchowa oznacza mieszaninę z powietrzem, w warunkach atmosferycznych, substancji łatwopalnej w formie gazu, oparów, mgły lub pyłu, w której, po nastąpieniu zapłonu, spalanie obejmuje w całości niespaloną mieszaninę.



PRZEPISY DOTYCZĄCE OCHRONY OSOBISTEJ

Symbole te informują, iż operator musi być wyposażony w sprzęt chroniący go przed ryzykiem wystąpienia zdarzeń zagrażających bezpieczeństwu i zdrowiu podczas wykonywania obowiązków zawodowych.



OBOWIĄZEK MONTAŻU POKRYWY ORAZ WSZYSTKICH URZĄDZEŃ ZABEZPIECZAJĄCYCH I OCHRONNYCH

Symbol ten oznacza obowiązek montowania pokrywy oraz wszystkich urządzeń zabezpieczających i ochronnych palnika po wykonaniu przeglądów, czyszczenia oraz kontroli.



OCHRONA ŚRODOWISKA

Symbol dostarcza wskazówek związanych z używaniem maszyny w poszanowaniu środowiska.



WAŻNE INFORMACJE

Symbol wskazuje na ważne informacje, które należy wziąć pod uwagę.



Symbol wskazuje na ważne informacje, które należy wziąć pod uwagę.



Symbol oznacza spis.

Stosowane skróty

Rozdz.	Rozdział
Rys.	Rysunek
Str.	Strona
Sek.	Sekcja
Tab.	Tabela

1.1.4 Dostawa urządzenia i instrukcji

W przypadku dostarczenia urządzenia ważne jest, aby:

- Podręcznik został przekazany przez dostawcę urządzenia jego użytkownikowi z informacją, iż ma on być przechowywany w miejscu instalacji generatora ciepła.
- W podręczniku z instrukcją znajdują się:
 - numer rejestracyjny palnika;

.....

- adres oraz numer telefonu najbliższego centrum pomocy;

.....

- Dostawca urządzenia przekaże użytkownikowi odpowiednie informacje dotyczące:
 - użycia urządzenia,
 - ewentualnych późniejszych kontroli, które są konieczne przed uruchomieniem urządzenia,
 - utrzymania i konieczności kontrolowania urządzenia co najmniej raz na rok przez osobę upoważnioną przez Konstruktora lub innego wyspecjalizowanego technika. W celu zagwarantowania okresowej kontroli, konstruktor zaleca podpisanie Umowy Serwisowania.

1.2 Gwarancje i odpowiedzialność

Konstruktor obejmuje swe nowe produkty gwarancją od daty ich instalacji, zgodnie z obowiązującymi normami i/lub zgodnie z umową sprzedaży. Podczas pierwszego uruchomienia należy sprawdzić, czy palnik jest cały i kompletny.



UWAGA

Nieprzestrzeganie zaleceń niniejszego podręcznika, zaniechania, błędna instalacja oraz dokonywanie niedozwolonych modyfikacji powodują anulowanie przez konstruktora gwarancji palnika.

Prawo do gwarancji oraz odpowiedzialność wygasają szczególnie w przypadku szkód wyrządzonych osobom i/lub rzeczom, jeśli szkody te wynikają z jednej lub kilku podanych niżej przyczyn:

- nieprawidłowa instalacja, uruchomienie, użytkowanie oraz konserwacja palnika;
- nieprawidłowe, błędne i nieracjonalne używanie palnika;
- interwencje nieupoważnionych pracowników;
- przeprowadzanie niedozwolonych modyfikacji urządzenia;
- używanie palnika z uszkodzonymi zabezpieczeniami, które są stosowane nieprawidłowo i/lub nie działają;
- instalacja wraz z palnikiem dodatkowych, niezatwierdzonych komponentów;
- zasilanie palnika nieprawidłowym paliwem;
- uszkodzona instalacja zasilająca paliwa;
- używanie palnika po pojawieniu się błędu i/lub nieprawidłowości;
- nieprawidłowo wykonane naprawy i/lub kontrole;
- modyfikacja komory spalania poprzez wprowadzenie wkładów uniemożliwiających prawidłowe tworzenie płomienia ustawione przez konstruktora;
- niewystarczający lub nieprawidłowy nadzór oraz niedostateczna dbałość o części palnika, które są bardziej podatne na zużycie;
- używanie nieoryginalnych części, części zamiennych, zestawów, akcesoriów i opcji;
- przyczyny związane z siłą wyższą.

Ponadto Konstruktor nie jest odpowiedzialny za nieprzestrzeganie zapisów niniejszego podręcznika.

2 Bezpieczeństwo i prewencja

2.1 Wstęp

Palniki zostały zaprojektowane i skonstruowane zgodnie z obowiązującymi normami i dyrektywami, z zastosowaniem znanych zasad technicznych bezpieczeństwa i z uwzględnieniem wszystkich potencjalnych niebezpiecznych sytuacji.

Należy jednak pamiętać, iż nieostrożne i nieumiejętne używanie urządzenia może doprowadzić do niebezpiecznych sytuacji powodujących śmierć użytkownika lub osób trzecich oraz uszkodzenie palnika i innych przedmiotów. Rozkojarzenie, nieodpowiedzialność i zbytńia pewność siebie są często przyczynami wypadków, podobnie jak zmęczenie i senność.

Należy pamiętać o następujących zaleceniach:

- Palnik musi być używany wyłącznie w sposób, do którego został przewidziany. Każdy inny sposób używania palnika jest nieprawidłowy i niebezpieczny.

W szczególności:

może być używany do kotłów wody gorącej, parowych, na olej termalny i do innych instalacji wyraźnie przewidzianych przez konstruktora;

rodzaj i ciśnienie paliwa, napięcie i częstotliwość prądu elektrycznego zasilania, ustawienia wartości minimalnych i maksymalnych palnika, zwiększanie ciśnienia komory spalania, wymiary komory spalania i temperatura otoczenia muszą być zgodne z wartościami podanymi w podręczniku.

- Niedozwolona jest modyfikacja palnika w celu zmiany jego wydajności i przeznaczenia.
- Palnik musi być używany w nienagannych warunkach bezpieczeństwa technicznego. Ewentualne zakłócenia mogące zmniejszyć bezpieczeństwo muszą być natychmiast eliminowane.
- Niedozwolone jest otwieranie lub manipulowanie częściami palnika, z wyłączeniem części przewidzianych w przeglądzie.
- Wymianie ulegać mogą wyłącznie części przewidziane przez konstruktora.



UWAGA

Producent gwarantuje prawidłowe działanie wyłącznie jeśli wszystkie części palnika są nienaruszone i odpowiednio ustawione.

2.2 Szkolenie pracowników

Użytkownik jest osobą, instytucją lub przedsiębiorstwem, które zakupiło maszynę i zamierza jej używać w przewidzianym celu. Jest on odpowiedzialny za maszynę i szkolenie używających jej osób.

Użytkownik:

- zobowiązuje się do powierzania maszyny wyłącznie wykwalifikowanym i przeszkolonym w tym celu pracownikom;
- zobowiązuje się do odpowiedniego informowania swych pracowników o stosowaniu i przestrzeganiu zaleceń dotyczących bezpieczeństwa. W tym celu użytkownik zobowiązuje się, że każdy pracownik zapozna się z instrukcją użytkownika oraz zaleceniami dotyczącymi bezpieczeństwa;
- Pracownicy muszą przestrzegać wszystkich zaleceń dotyczących ryzyka oraz ostrożności umieszczonych na maszynie.
- Pracownicy nie mogą z własnej inicjatywy wykonywać czynności, które nie leżą w ich kompetencjach.
- Pracownicy mają obowiązek zgłaszania przełożonemu każdego zaistniałego problemu lub niebezpiecznej sytuacji.
- Montaż części innej marki lub ewentualne modyfikacje mogą zmienić cechy maszyny i pogorszyć bezpieczeństwo jej działania. Konstruktor nie jest odpowiedzialny za jakiegokolwiek szkody spowodowane używaniem nieoryginalnych części.

Poza tym:



- użytkownik zobowiązany jest do przedsięwzięcia wszelkich kroków w celu uniknięcia dostępu osób niepowołanych do maszyny;
- musi informować Konstruktora o defektach lub nieprawidłowym działaniu systemów zapobiegających wypadkom przy pracy oraz o sytuacjach domniemanego niebezpieczeństwa;
- pracownicy muszą zawsze używać środków ochrony osobistej przewidzianych przez prawo oraz przestrzegać zaleceń niniejszego podręcznika.

3 Opis techniczny palnika

3.1 Oznaczenie palników

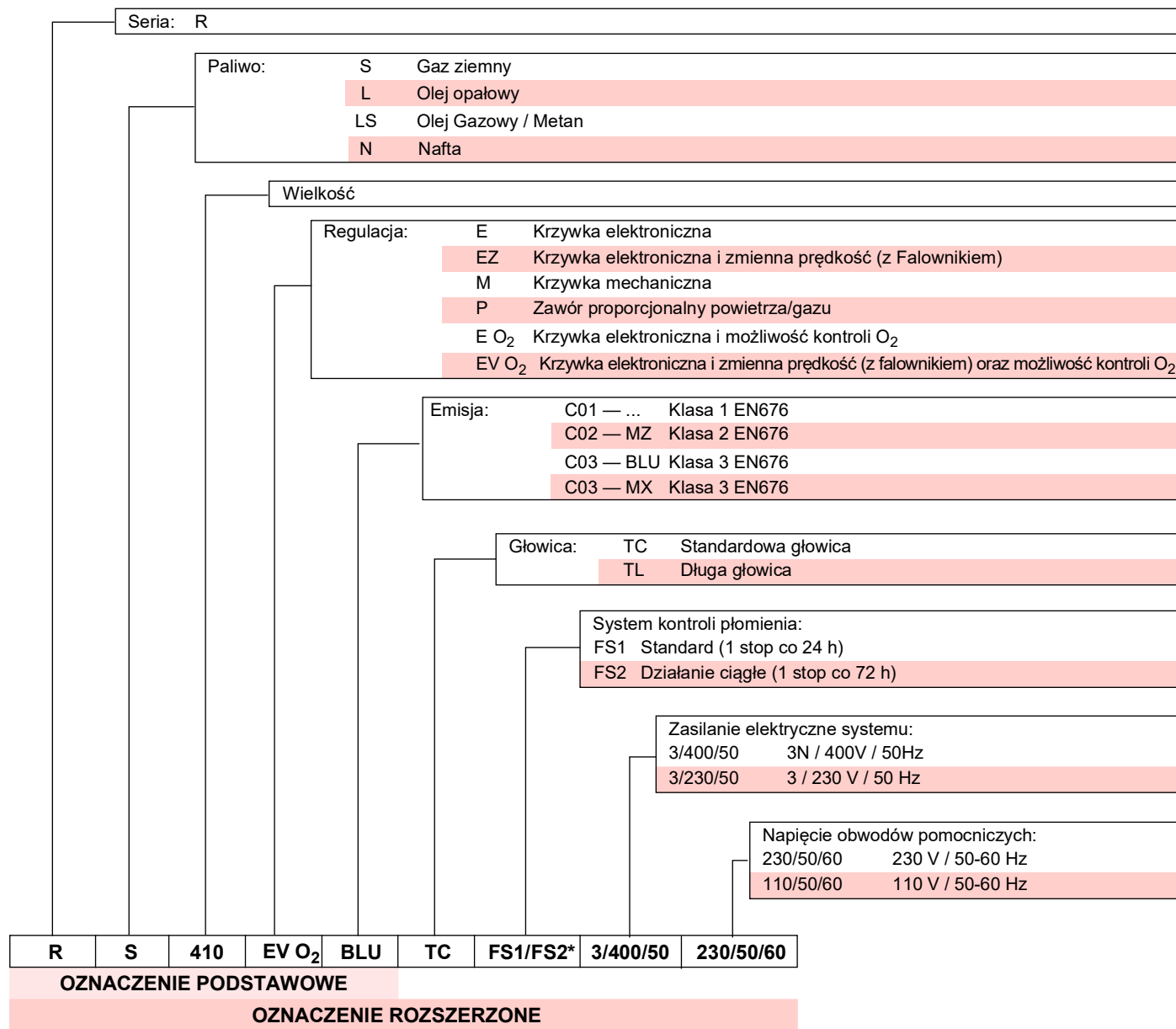

* Palnik został wyprodukowany do działania na FS1. Jeżeli wymagane jest działanie FS2, należy zapoznać się z właściwą instrukcją LMV 5...

3.2 Dostępne modele

Oznaczenie	Napięcie	Uruchamianie	Kod	
RS 310/EV O2 BLU FS1/FS2	TC	3/400/50	Falownik	20166004
RS 410/EV O2 BLU FS1/FS2	TC	3/400/50	Falownik	20174935
RS 510/EV O2 BLU FS1/FS2	TC	3/400/50	Falownik	20174936
RS 610/EV O2 BLU FS1/FS2	TC	3/400/50	Falownik	20174937

Tab. A

3.3 Rodzaje palnika - kraje przeznaczenia

Rodzaj gazu	Kraj przeznaczenia
I2E	LU - PL
I2E(R)	BE
I2EK	NL
I2ELL	DE
I2Er	FR
I2H	AT-BG-CH-CZ-DK-EE-ES-FI-GB-GR-HU-IE-IS-IT-LT-LV-NO-PT-RO-SE-SI-SK-TR

Tab. B

3.4 Dane techniczne

Model		RS 310/EV O2 BLU	RS 410/EV O2 BLU	RS 510/EV O2 BLU	RS 610/EV O2 BLU
Moc ⁽¹⁾	min. - maks.	kW			
Natężenie przepływu ⁽¹⁾		400/1200 ÷ 3630	500/1500 ÷ 4450	650/1800 ÷ 5250	780/2200 ÷ 6250
Paliwa	Gaz ziemny: G20 (metan) - G25				
Działanie*	FS1: Przerwane (min. 1 zatrzymanie w ciągu 24 godzin) - FS2: Ciągłe (min. 1 stop w ciągu 72 godzin)				
Zastosowanie standardowe	Kotły: na wodę, na parę i na olej termalny				
Temperatura otoczenia	°C	0 - 50			
Temperatura powietrza spalania	°C maks.	60			
Hałas ⁽²⁾	Natężenie dźwięku	78	80	82,5	85
	Moc akustyczna	89	91	93,5	96
CE	CE-0476DP3335				
Palnika	250			280	

Tab. C

- (1) Warunki odniesienia: Temperatura otoczenia 20°C - Temperatura gazu 15°C - Ciśnienie barometryczne 1013 mbar - Wysokość 0 m n.p.m.
 (2) Natężenie dźwięku mierzone w laboratorium spalania konstruktora, z palnikiem działającym na kotle próbnym z maksymalną mocą. Moc akustyczna jest mierzona metodą „Free Field”, zgodnie z normą EN 15036, i z dokładnością pomiaru „Accuracy: Category 3”, jak opisano w normie EN ISO 3746.

3.5 Dane elektryczne

Model		RS 310/EV O2 BLU	RS 410/EV O2 BLU	RS 510/EV O2 BLU	RS 610/EV O2 BLU
Główne zasilanie elektryczne	3N~ 400V +/-10% 50 Hz				
Pobór mocy elektrycznej	kW maks.	9,1	10,9	14	17
Stopień ochrony	IP 54				

Tab. D



UWAGA

* Palnik jest fabrycznie przygotowany do trybu pracy FS1. Jeżeli wymagana jest praca w trybie FS2, patrz właściwa instrukcja LMV 5...

3.6 Wymiary całkowite

Wymiary palnika przedstawione są na Rys. 1.

Należy pamiętać, że w celu wykonania przeglądu głowicy spalania należy otworzyć palnik, przekręcając jego tylną część na zawiasach.

Wymiary otwartego palnika są wskazane przez wysokościami A i R.

Wysokość I jest odniesieniem dla grubości ogniotrwałych drzwi kotła.



UWAGA

* Adapter gazowy nadaje się również do nawiercania otworów DN 80.

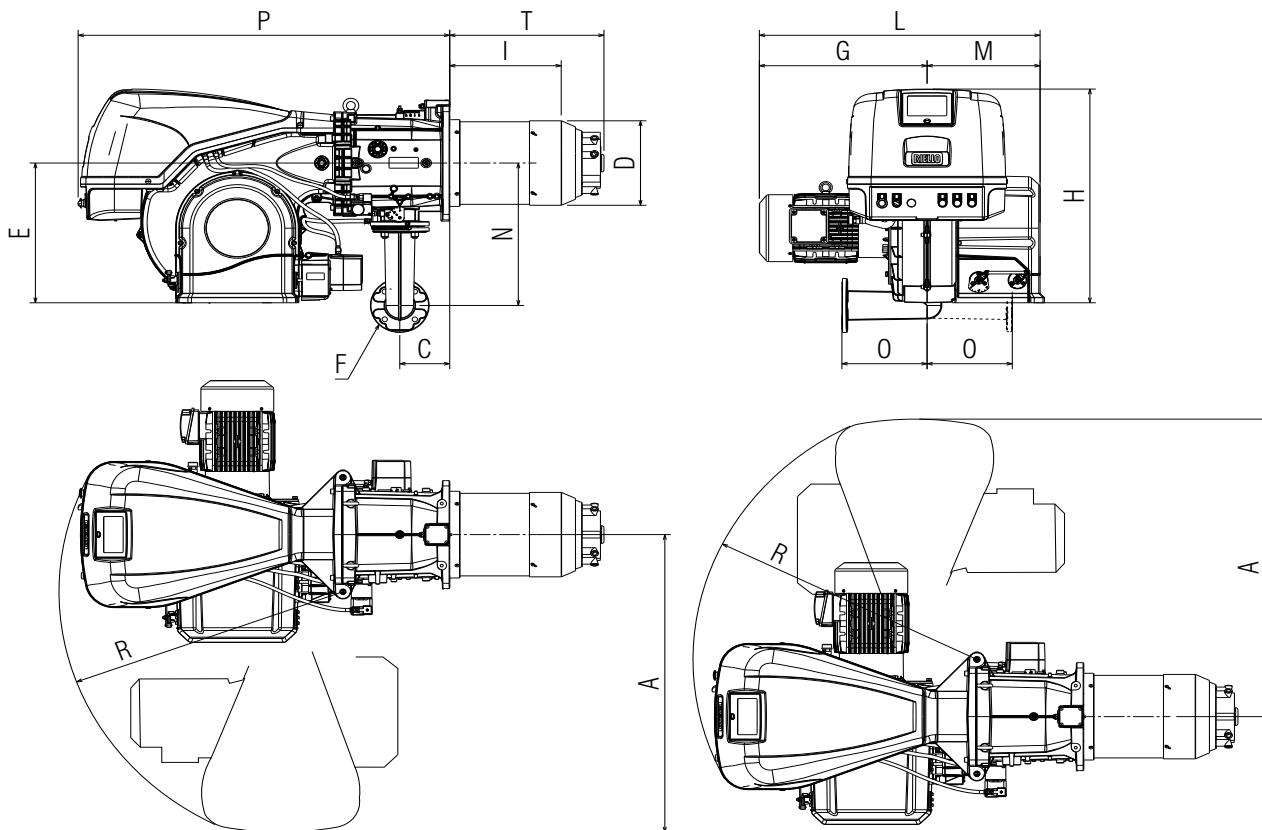

20180807

Rys. 1

mm	A	C	D	E	F*	G	H	I	L	M	N	O	P	R	T
RS 310/EV O2 BLU	1090	178	306	520	DN65	500	790	346	900	400	528	290	1260	966	465
RS 410/EV O2 BLU	1090	178	313	520	DN65	540	790	340	940	400	528	290	1260	966	517
RS 510/EV O2 BLU	1090	178	313	520	DN65	540	790	340	940	400	528	290	1260	966	517
RS 610/EV O2 BLU	1090	178	334	520	DN65	545	790	365	945	400	528	290	1260	966	517

Tab. E

3.7 Zakres roboczy

MAKSYMALNA MOC regulowana jest w zakresie zakresowanego obszaru diagramu (Rys. 2).

MINIMALNA MOC nie może być mniejsza od minimalnej granicy wykresu:

Model	kW
RS 310/EV O2 BLU	400
RS 410/EV O2 BLU	500
RS 510/EV O2 BLU	650
RS 610/EV O2 BLU	780



Zakres pracy (Rys. 2) został uzyskany w temperaturze otoczenia 20°C, z ciśnienia barometrycznego wynoszącego 1013 mbar (około 0 m n.p.m.) oraz ze zwykłą głowicą spalania, jak wskazane na str. 23.

Tab. F

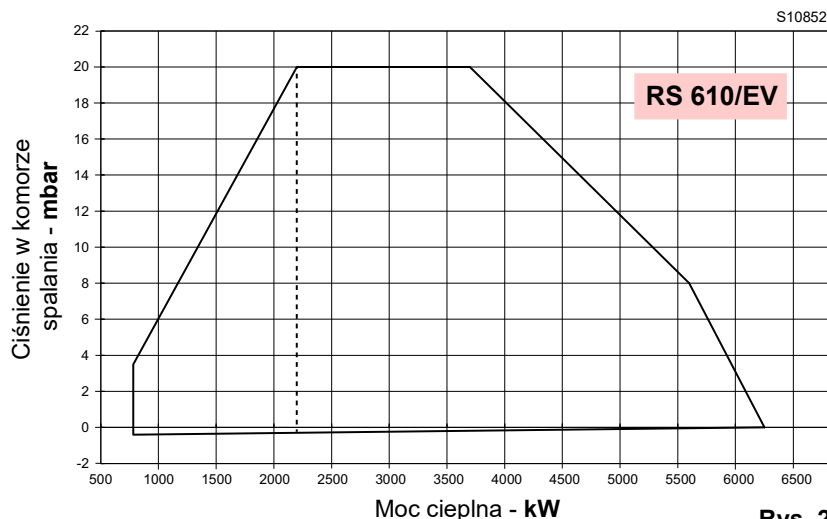
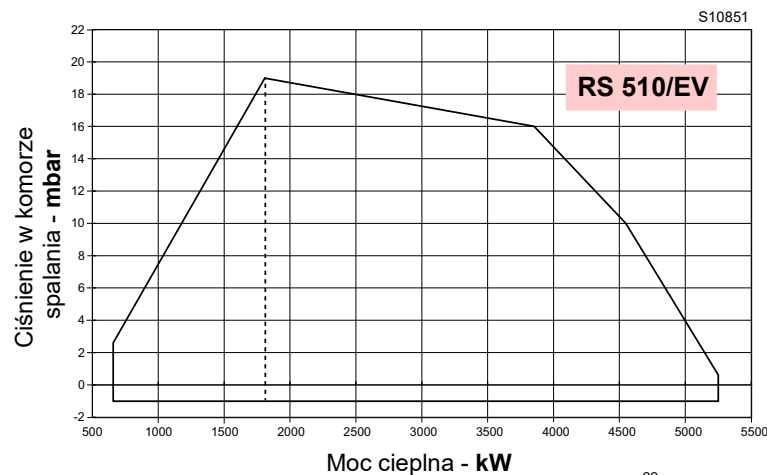
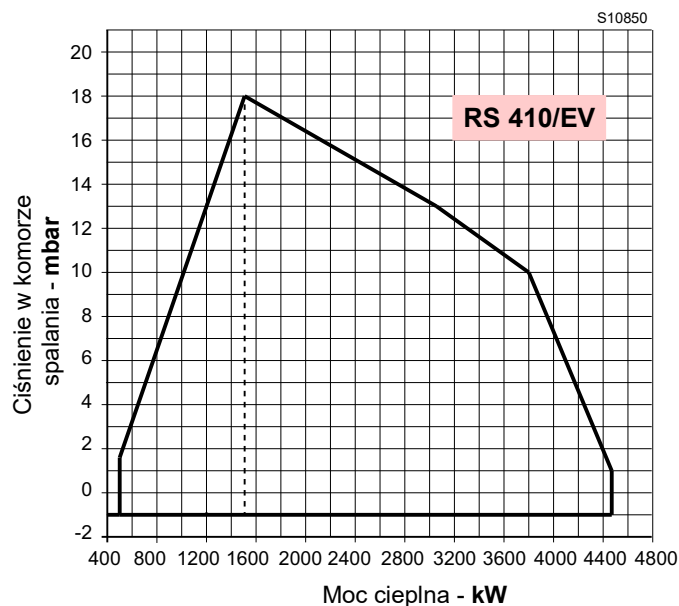
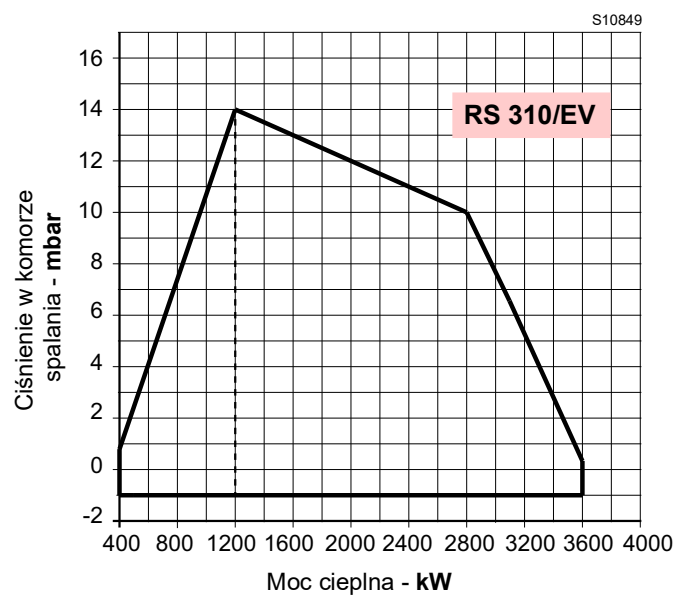

Rys. 2

3.8 Kocioł próbny

Połączenie palnik-kocioł nie sprawia problemów, jeśli kocioł posiada homologację CE, a wymiary jego komory spalania są zbliżone do wskazanych na diagramie (Rys. 3).

Jeśli jednak palnik ma zostać zastosowany na kotle nieposiadającym homologacji CE i/lub wymiary komory spalania są wyraźnie mniejsze niż te wskazane na diagramie, należy skonsultować się z konstruktorami.

Zakresy robocze zostały określone w specjalnych kotłach próbnych zgodnie z normą EN 676.

Podajemy w Rys. 3 średnicę i długość komory spalania próbnego.

Przykład: RS 510/EV O2 BLU

Moc 5000 kW - średnica 100 cm - długość 5 m

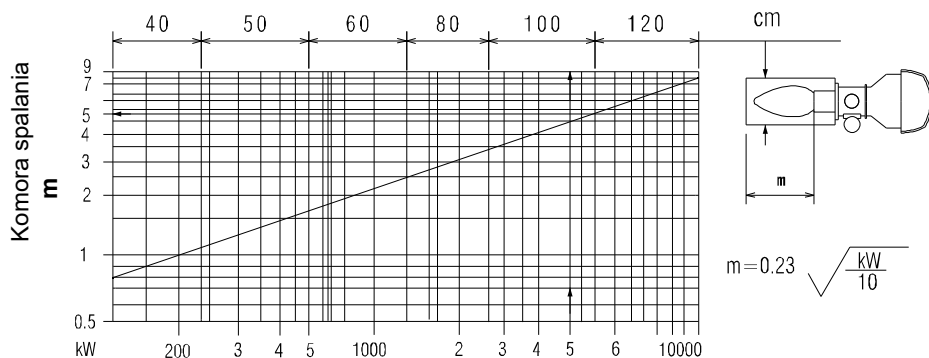

Rys. 3

3.9 Materiał na wyposażeniu

Uszczelka do adaptera ścieżki gazowej.	1 szt.
Adapter ścieżki gazowej.	1 szt.
Śruby do mocowania adaptera ścieżki gazowej: M 16 x 70.	4 szt.
Ostona termiczna	1 szt.
Śruby M 18 x 60 do przymocowania kołnierza palnika do kotła.	4 szt.
Zestaw przewodnic kablowych do wejścia opcjonalnych połączeń elektrycznych	1 szt.
Zakrętki M16 do mocowania kolanka gazu do tulei	4 szt.
Katalog części zamiennych	1 szt.
Instrukcja	1 szt.



Zaleca się dokręcić śruby kołnierza gazu momentem dokręcenia **40 Nm ±10%**.

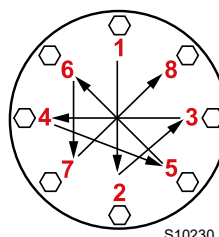

Dokręcać nakrętki stopniowo (najpierw na 30%, potem na 60%, a w końcu na 100%), na krzyż, zgodnie z rysunkiem.

3.10 Opis palnika

WIDOKI OGÓLNE

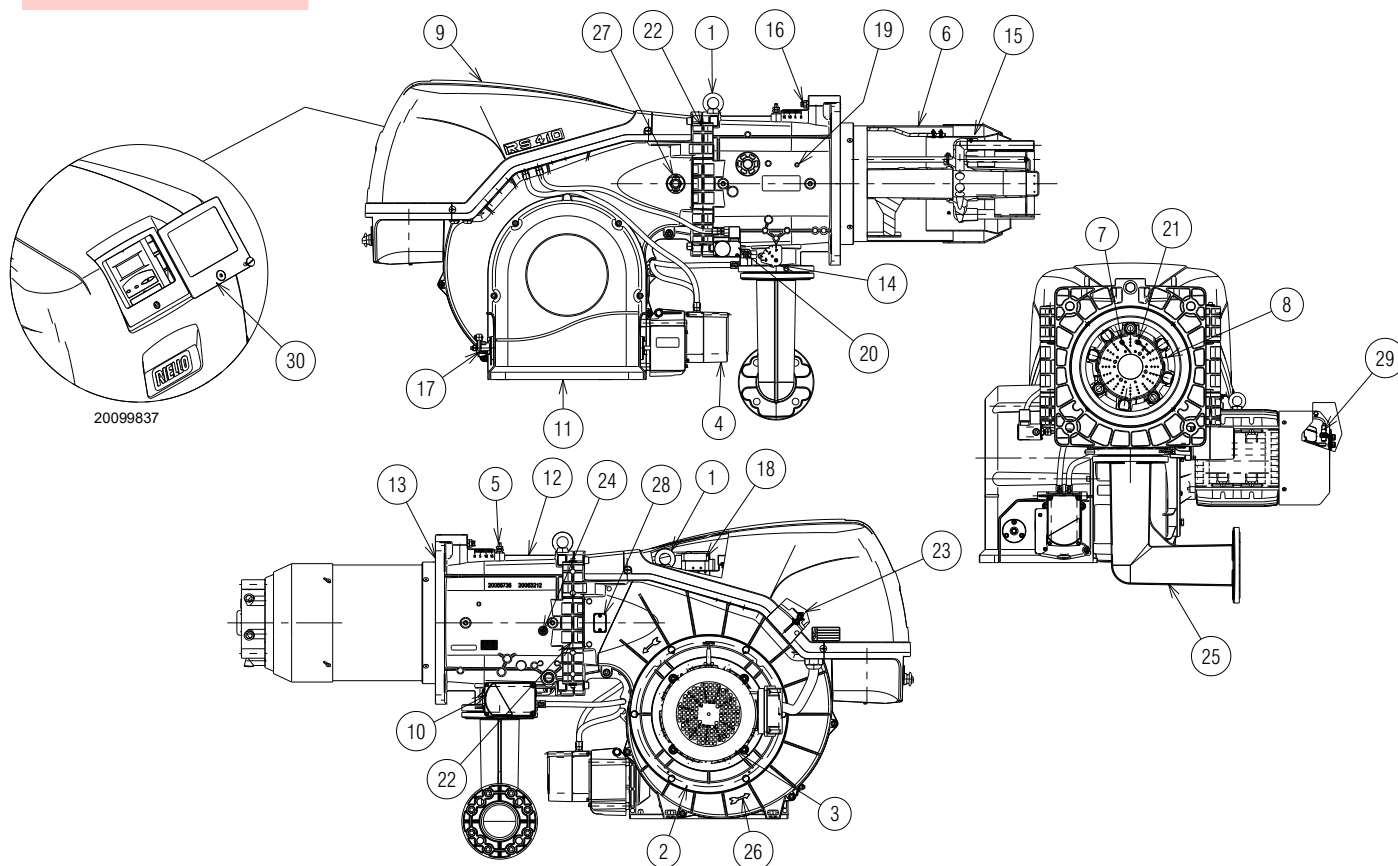

Rys. 4

- 1 Pierścienie do podnoszenia
- 2 Wirnik
- 3 Silnik wentylatora
- 4 Serwomotor przepustnicy powietrza
- 5 Pomiar ciśnienia gazu na głowicy spalania
- 6 Głowica spalania
- 7 Elektroda zapłonowa
- 8 Dysk stabilności płomienia
- 9 Pokrywa rozdzielniczy elektrycznej
- 10 Serwomotor zaworu motylkowego gazu
- 11 Wlot powietrza w wentylatorze
- 12 Tuleja
- 13 Osłona do zamocowania na kotle
- 14 Zawór motylkowy gazu
- 15 Zawór odcinający
- 16 Śruba do przesuwu głowicy spalania
- 17 Dźwignia sterowania przepustnicą z podziałką
- 18 Presostat powietrza
- 19 Pomiar ciśnienia powietrza na głowicy spalania
- 20 Presostat maksymalnego ciśnienia gazu z pomiarem ciśnienia
- 21 Sonda do kontroli obecności płomienia
- 22 Zawiasy do otwarcia palnika
- 23 Pomiar ciśnienia do presostatu powietrza „+”
- 24 Pomiary ciśnienia powietrza na głowicy spalania
- 25 Adapter do ścieżki gazowej
- 26 Wskazanie do kontroli kierunku obracania silnika wentylacji
- 27 Okienko inspekcyjne płomienia
- 28 Przygotowanie pod zestaw czujnika płomienia
- 29 Czujnik obrotów
- 30 Osłona przezroczysta



Palnik można otwierać zarówno z prawej, jak i z lewej, bez ograniczeń związanych z bokiem podawania paliwa.



UWAGA

Aby otworzyć palnik, należy zapoznać się z punktem „Dostęp do wewnętrznej części głowicy” na str. 21.

3.11 Opis rozdzielnicy elektrycznej

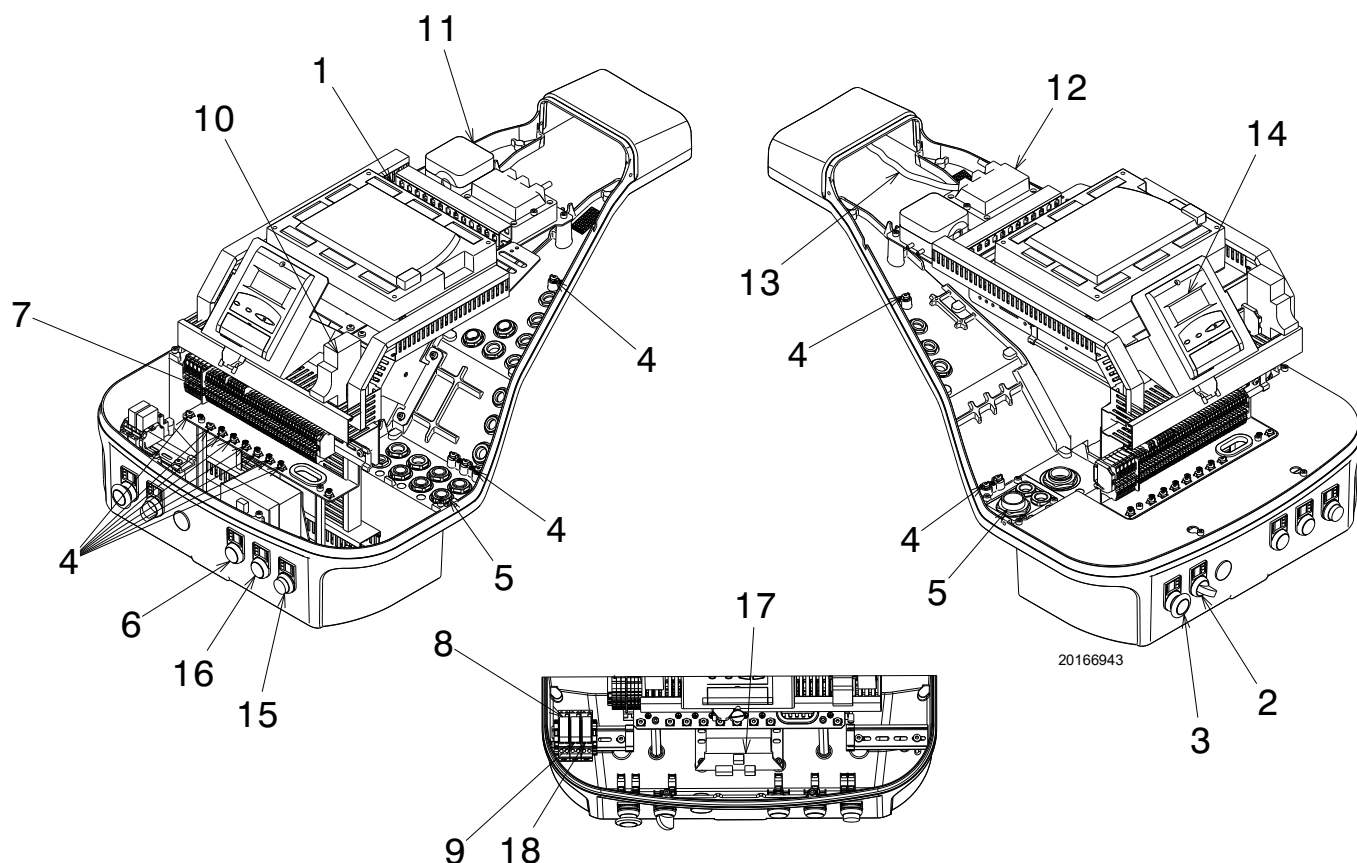

Rys. 5

- 1 Sterownik palnika
- 2 Przełącznik ON/OFF
- 3 Przycisk awaryjny
- 4 Zacisk uziemienia
- 5 Przejście kabli zasilających i podłączenia zewnętrzne. Patrz punkt „Połączenia elektryczne” na str. 27.
- 6 Wskaźnik świetlny „POWER ON”
- 7 Główna tabliczka zaciskowa
- 8 Przełącznik z czystymi stykami do sygnalizacji blokady palnika
- 9 Przełącznik z czystymi stykami do sygnalizacji działającego palnika
- 10 Bezpiecznik obwodów pomocniczych (zawiera bezpiecznik zapasowy)
- 11 Presostat powietrza
- 12 Transformator zapłonowy
- 13 Kabel sondy jonizacji
- 14 Panel operatora z wyświetlaczem LCD
- 15 Sygnał świetlny blokady palnika i przycisku odblokowania
- 16 Wskaźnik świetlny „OVERLOAD FAN MOTOR”
- 17 Zasilacz aparatury elektrycznej
- 18 Przełącznik z czystymi stykami

3.12 Sterownik kontroli (LMV52...)

Ważne informacje



UWAGA

W celu uniknięcia wypadków przy pracy, strat materialnych lub szkód dla środowiska należy działać zgodnie z poniższymi zaleceniami!

Sterownik LMV52... jest urządzeniem bezpieczeństwa! Należy unikać jego otwierania, modyfikowania lub wymuszania działania. Riello S.p.A. nie jest odpowiedzialne za ewentualne szkody wynikające z niedozwolonego działania!

Ryzyko wybuchu!

Błędna konfiguracja może spowodować doładowanie paliwa, co grozi wybuchem! Operatorzy muszą być świadomi, że błędne ustawienie urządzenia do wyświetlania i obsługi AZL5... oraz pozycji siłowników paliwa i/lub powietrza mogą stwarzać niebezpieczeństwo podczas pracy palnika.

- Wszystkie działania (montaż, instalacja i pomoc itp.) muszą być wykonywane przez wykwalifikowanych pracowników.
- Przed wykonaniem modyfikacji okablowania strefy połączenia sterownika LMV5..., należy całkowicie odłączyć instalację z zasilania (wyłącznik wielobiegunowy). Sprawdzić, czy instalacja nie znajduje się pod napięciem i czy nie ma możliwości jej nieumyślnego włączenia. W przeciwnym razie istnieje ryzyko porażenia prądem.
- Zabezpieczeniem przed ryzykiem porażenia w przypadku sterownika LMV5... i wszystkich podłączonych części elektrycznych jest odpowiedni montaż.
- Przed podjęciem wszelkich działań (montaż, instalacja, pomoc techniczna itp.) należy sprawdzić, czy okablowanie jest prawidłowe i czy prawidłowo ustawiono parametry, czyli wykonać kontrole bezpieczeństwa.
- Upadki i uderzenia mogą źle wpłynąć na zabezpieczenia. W podobnym przypadku sterownik nie może być uruchamiany, nawet jeśli nie ma ewidentnych uszkodzeń.
- W trybie programowania kontrola pozycji siłowników i VSD (który steruje urządzeniem elektronicznym do kontroli stosunku paliwo / powietrze) jest różna od kontroli w trybie działania automatycznego.

Jak w przypadku działania automatycznego, siłowniki kierowane są razem w kierunku pożądanego położenia oraz, jeśli siłownik nie osiągnie pożądanego położenia, wykonywane są poprawki, aż do faktycznego osiągnięcia tej pozycji.

Mimo to, inaczej niż w przypadku działania automatycznego, nie istnieją ograniczenia czasowe tych czynności korekty.

Inne siłowniki utrzymują swoje pozycje, aż do momentu, gdy wszystkie siłowniki osiągną właściwą pozycję.

Ma to podstawową wagę dla ustawienia systemu kontroli stosunku paliwo/powietrze.

Podczas programowania krzywych stosunku paliwo/powietrze technik wyznaczony do regulacji instalacji powinien nieustannie nadzorować jakość procesu spalania (np. za pomocą analizatora spalania).

Ponadto, jeśli poziomy spalania są niezadowolające lub jeśli występują niebezpieczne sytuacje, technik serwisu powinien być gotów do interwencji (np. wyłączenia ręcznego).

W celu zachowania bezpieczeństwa i niezawodności systemu LMV5... należy postępować zgodnie z instrukcjami:

- unikać warunków, które mogą sprzyjać tworzeniu się kondensatu i wilgotności. Jeśli takie warunki zaistniały, przed ponownym uruchomieniem należy sprawdzić, czy sterownik jest całkowicie i idealnie suchy!

- Należy unikać gromadzenia się ładunków elektrostatycznych, które w kontakcie z częściami elektronicznymi sterownika mogą je uszkodzić.



D9301

Rys. 6

Struktura mechaniczna

Sterownik LMV5... jest systemem kontrolnym palników, opierającym się na mikroprocesorze i wyposażonym w komponenty do regulacji i nadzoru palników nadmuchiowych o średniej i dużej mocy.

W sterowniku LMV5... wbudowane są następujące komponenty:

- Urządzenie regulacji palnika z systemem kontroli szczelności zaworów gazowych
- Urządzenie elektroniczne kontrolujące stosunek paliwa / powietrza maksymalnie z 6 siłownikami
- Regulator PID temperatury/ciśnienia (kontrola obciążenia) opcjonalnie
- Opcjonalny moduł VSD Struktury mechanicznej.

Podłączenie elektryczne czujnika płomienia

Ważne jest, żeby transmisja sygnałów była praktycznie wolna od zakłóceń i strat:

- Oddzielać zawsze kable detektora od innych kabli:

– Reaktancja pojemnościowa linii zmniejsza wielkość sygnału płomienia.

– Używać osobnego kabla.

- Przestrzegać dozwolonych długości kabli.

Dane techniczne

Sterownik podstawowy LMV52...	Napięcie sieci	AC 230 V -15 % / +10 %	
	Częstotliwość sieci	50 / 60 Hz ±6 %	
	Pochłanianie mocy	< 30 W (normalnie)	
	Klasa bezpieczeństwa	I, z komponentami zgodnymi z II i III według DIN EN 60730-1	
Obciążenie na zaciskach „Wejściowych”	Bezpiecznik jednostki F1 (wewnątrz)	6,3 AT	
	Główny bezpiecznik sieci obwod. (zewnętrznie)	Maks. 16 AT	
	Podnapięcie		
	• Wyłączenie bezpieczeństwa z pozycji napięcia sieciowego	< AC 186 V	
	• Ponowne włączenie przy ponownym wzroście napięcia sieciowego	> AC 188 V	
	Pompa oleju / tarcie magnetyczne (napięcie nominalne)		
• Prąd znamionowy	2A		
• Czynniki mocy	cosφ > 0,4		
Zawór kontrolny presostatu powietrza (napięcie nominalne)	• Prąd znamionowy	0.5A	
	• Czynniki mocy	cosφ > 0,4	
	Obciążenie na zaciskach „Wyjściowych”	Całkowite obciążenie na stykach:	
		• Napięcie sieci	AC 230 V -15 % / +10 %
• Całkowity prąd wyjściowy jednostki (obwód bezpieczeństwa) obciążenie na stykach wynikające z: - Stycznika silnika wentylatora - Transformatora zapłonowego - Zaworu - Pompy oleju / sprzęgła magnetycznego		Maks. 5A	
Obciążenie na zaciskach „Wyjściowych”	Obciążenie na pojedynczym styku:		
	Stycznik silnika wentylatora (napięcie znamionowe)		
	• Prąd znamionowy	1A	
	• Czynniki mocy	cosφ > 0,4	
	Wyjście alarmów (napięcie znamionowe)		
	• Prąd znamionowy	1A	
	• Czynniki mocy	cosφ > 0,4	
	Transformator zapłonowy (napięcie znamionowe)		
	• Prąd znamionowy	2A	
	• Czynniki mocy	cosφ > 0,2	
	Zawór paliwa gazowego (napięcie znamionowe)		
	• Prąd znamionowy	2A	
	• Czynniki mocy	cosφ > 0,4	
	Olej zawór paliwa (napięcie znamionowe)		
• Prąd znamionowy	1A		
• Czynniki mocy	cosφ > 0,4		
Długość przewodów	Linia główna	Maks. 100 m (100 pF/m)	
Warunki środowiskowe	Działanie	DIN EN 60721-3-3	
	Warunki klimatyczne	Klasa 3K3	
	Warunki mechaniczne	Klasa 3M3	
	Zakres temperatur	-20...+60 °C	
	Wilgotność	< 95% UR	

Tab. G



UWAGA

Kondensacja, tworzenie się lodu i przedostawanie się wody nie są dozwolone!

3.13 Siłownik

Ważne informacje



UWAGA

W celu uniknięcia wypadków przy pracy, strat materialnych lub szkód dla środowiska należy działać zgodnie z poniższymi zaleceniami!

Unikać otwierania, modyfikowania lub wymuszania pracy siłowników.

- Wszystkie działania (montaż, instalacja i pomoc itp.) muszą być wykonywane przez wykwalifikowanych pracowników.
- Przed dokonaniem zmiany w okablowaniu strefy podłączenia systemu SQM4..., należy całkowicie odłączyć sterownik palnika z zasilania sieciowego (wyłącznik wielobiegunowy).
- Aby uniknąć ryzyka porażenia, należy odpowiednio zabezpieczyć zaciski połączeniowe i prawidłowo przymocować osłony.
- Sprawdzić, czy okablowanie jest prawidłowe.
- Upadki i uderzenia mogą źle wpłynąć na zabezpieczenia. W takim przypadku jednostka nie może być uruchamiana, nawet jeśli nie ma ewidentnych uszkodzeń.



UWAGA

Podczas prac związanych z okablowaniem lub czynnościami konfiguracyjnymi, można zdejmować osłonę tylko na krótkie okresy czasu. W takich sytuacjach, należy unikać wprowadzania pyłu lub brudu do wnętrza siłownika.

Użycie

Siłownik (Rys. 7) służy do uruchamiania i pozycjonowania przepustnicy powietrza i przepustnicy gazu bez użycia dźwigni mechanicznych, ale za pomocą sprzęgła elastycznego. W przypadku użytkowania w połączeniu z urządzeniami sterującymi palnika lub elektronicznym sterowaniem stosunkiem powietrza i paliwa, powiązane elementy sterujące są sterowane odpowiednio do mocy wyjściowej palnika.

Informacje dotyczące instalacji

- Ułożyć przewody zapłonowe wysokiego napięcia osobno, w największej możliwej odległości od sterownika i innych kabli.
- Statyczny moment obrotowy jest zredukowany, kiedy zasilanie elektryczne siłownika jest wyłączone.



UWAGA

W trakcie konserwacji lub wymiany siłowników, należy zwrócić uwagę, aby nie zamienić styczników.

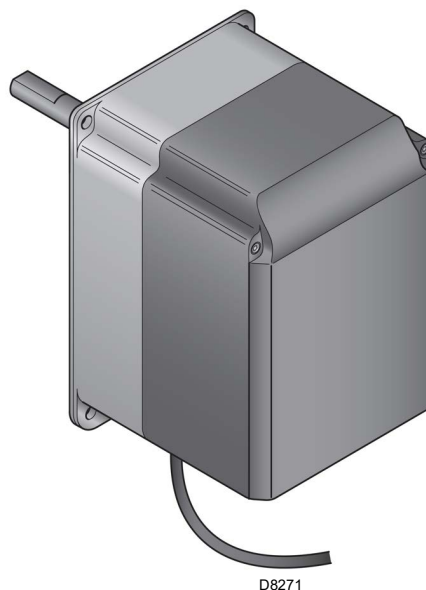

D8271

Rys. 7

Dane techniczne

Model	SQM45.295A9
Napięcie robocze	AC 2 x 12 V za pomocą kabla podłączenia jednostki podstawowej lub osobnego transformatora Napięcie robocze
Klasa bezpieczeństwa	bardzo niskie napięcie z izolacją bezpieczeństwa napięcia sieciowego Klasa bezpieczeństwa
Pochłanianie mocy	9...15 VA
Stopień ochrony	zgodny z EN 60 529, IP 54, z odpowiednimi przewodnikami kablowymi
Podłączenie kabli	RAST3, 5 styczników
Kierunek obracania	- W kierunku przeciwnym do ruchu wskazówek zegara (standard) - W kierunku zgodnym z ruchem wskazówek zegara (obrót w przeciwnym kierunku)
Czas działania (min.) przy 90°	10 s.
Moment znamionowy (maks.)	3 Nm
Ciężar	około 1 kg
Warunki środowiskowe:	
Działanie	DIN EN 60 721-3-1
Warunki klimatyczne	Klasa 1K3
Warunki mechaniczne	Klasa 1M2
Zakres temperatur	-20...+60 °C
Wilgotność	< 95% UR

Tab. H

3.14 Moduł PLL52... (opcjonalnie)

Ważne informacje



UWAGA

W celu uniknięcia wypadków przy pracy, strat materialnych lub szkód dla środowiska należy działać zgodnie z poniższymi zaleceniami!

Unikać otwierania, modyfikowania i wymuszania działania urządzenia.

- Wszystkie działania (montaż, instalacja i pomoc itp.) muszą być wykonywane przez wykwalifikowanych pracowników.
- Upadki i uderzenia mogą źle wpłynąć na zabezpieczenia. W takim przypadku jednostka nie może być uruchamiana, nawet jeśli nie ma ewidentnych uszkodzeń.

Informacje dotyczące montażu

- Upewnić się, że przestrzegane są obowiązujące krajowe przepisy bezpieczeństwa.

3.14.1 Klasyfikacje zacisków, długości kabli i przekroje przewodów

Długości kabli i przekroje przewodów	
Podłączenia elektryczne „X89”	Zaciski śrubowe do maks. 2,5mm ²
Długość przewodów	≤ 10 m do QGO20...
Przekrój przewodów	Stosować się do opisu QGO20...
Wejścia analogowe	
Detektor temperatury powietrza	Pt1000 / LG-Ni1000
Detektor temperatury spalin	Pt1000 / LG-Ni1000
QGO20...	Stosować się do arkusza technicznego N7842
Interfejs	Magistrala komunikacyjna do LMV52...

Tab. I



Rys. 8

Dane techniczne

Model	PLL52...
Napięcie sieciowe „X89-01”	AC 230 V -15%/10%
Klasa bezpieczeństwa	Klasa I z komponentami zgodnie z klasą II (DIN EN 60730-1)
Częstotliwość sieci	50 / 60 Hz ±6 %
Zużycie energii	Ca. 4 VA
Stopień ochrony	IP54, obudowa zamknięta
Transformator AGG5.220	
- Strona pierwotna	AC 230 V
- Strona wtórna	AC 12 V (3x)
Warunki środowiskowe:	
Przechowywanie	DIN EN 60721-3-1
Warunki klimatyczne:	Klasa 1K3
Warunki mechaniczne:	Klasa 1M2
Zakres temperatur:	-20...+60 °C
Wilgotność:	<95% r.h.
Transport	DIN EN 60721-3-2
Warunki klimatyczne:	Klasa 2K2
Warunki mechaniczne:	Klasa 2M2
Zakres temperatur:	-25...+70 °C
Wilgotność:	<95% r.h.
Działanie	DIN EN 60 721-3-1
Warunki klimatyczne	Klasa 3K5
Warunki mechaniczne	Klasa 3M2
Zakres temperatur	-20...+60 °C
Wilgotność	< 95% UR

Tab. J

ADNOTACJA:

Szczegółowe informacje można znaleźć w instrukcji obsługi modułu PLL52.



UWAGA

Kondensacja, tworzenie się lodu i przedostawanie się wody nie są dozwolone!

3.15 Czujnik tlenu QGO20 ... (opcjonalnie)

Ważne informacje



UWAGA

W celu uniknięcia wypadków przy pracy, strat materialnych lub szkód dla środowiska należy działać zgodnie z poniższymi zaleceniami!

Unikać otwierania, modyfikowania lub wymuszania czujnika tlenu.

- Wszystkie działania (montaż, instalacja i pomoc itp.) muszą być wykonywane przez wykwalifikowanych pracowników.
- Przed wprowadzeniem zmian w okablowaniu strefy podłączenia czujnika należy całkowicie odłączyć urządzenie od zasilania sieciowego (wyłącznik wielobiegunowy).
- Upewnić się, że czujnik nie może zostać przypadkowo włączony. Sprawdzić, wykonując test zasilania.
- Aby uniknąć ryzyka porażenia, należy odpowiednio zabezpieczyć zaciski przyłączeniowe i prawidłowo przymocować urządzenie.
- Podczas pracy kołnierz przyłączeniowy czujnika musi być zamknięty; wszystkie śruby muszą być mocno dokręcone.
- Sprawdzić, czy okablowanie jest prawidłowe.
- Upadki i uderzenia mogą źle wpłynąć na zabezpieczenia. W takim przypadku jednostka nie może być uruchamiana, nawet jeśli nie ma ewidentnych uszkodzeń.
- Upewnić się, że urządzenie nie może stykać się z wybuchowymi lub łatwopalnymi gazami.
- Istnieje ryzyko poparzenia, ponieważ cała pomiarowa działa w temperaturze roboczej 700°C, a inne dostępne części mogą również osiągać bardzo wysokie temperatury (> 60°C).
- Aby uniknąć obrażeń spowodowanych przez gorącą rurkę zanurzeniową, urządzenie należy wyjąć dopiero po ostygnięciu aparatury.
- Dbać o to, aby wlot i wylot czujnika były zawsze wolne od zanieczyszczeń.
- Przed przystąpieniem do czyszczenia wlotu i wylotu należy odczekać co najmniej 1 godzinę, aż czujnik ostygnie.
- Zamontować czujnik w taki sposób, aby część połączeniowa (od głowicy do kołnierza) była wolna, zapewniając wymianę powietrza. W przeciwnym razie pomiary mogą ulec zafałszowaniu, prowadząc do niebezpiecznych sytuacji.
- Upewnić się, że w pobliżu czujnika nie znajdują się żadne substancje chemiczne, takie jak opary rozpuszczalników.

Informacje dotyczące montażu

- Przepływ spalin przez komorę pomiarową musi być jednorodny, bez turbulencji lub z niewielkimi turbulencjami. W przypadku montażu zbyt blisko przepustnic lub kolanek rur mogą wystąpić błędne pomiary.
- Niektóre sytuacje mogą wpływać na pomiary (może to prowadzić do niebezpiecznych sytuacji związanych z kontrolą wartości tlenu):
 - Jeżeli kołnierz nie jest szczelny, część powietrza może łączyć się z gazami spalinowymi.
 - W takim przypadku zawartość tlenu resztkowego wskazywana przez czujnik jest wyższa niż rzeczywista.
 - Jeżeli prędkość spalin jest niska, reakcja czujnika jest wolniejsza, ponieważ gazy w kominie potrzebują więcej czasu, aby przejść przez celę pomiarową. W takim przypadku zaleca się montaż czujnika pod kątem (patrz instrukcja montażu).
 - Im większa odległość czujnika od płomienia, tym dłuższy jest czas martwy.

S9895

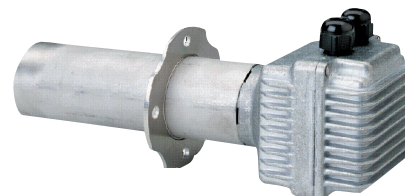

Rys. 9

ADNOTACJA:

Informacje na temat połączeń elektrycznych można znaleźć w instrukcji dołączonej do akcesorium 20045187.



UWAGA

Kondensacja, tworzenie się lodu i przedostawanie się wody nie są dozwolone!

3.15.1 Dane techniczne QGO20

Napięcie sieciowe do ogrzewania celi pomiarowej:	
– QGO20.000D27	AC 230 V ±15 %
– QGO20.000D17	AC 120 V ±15 % (tylko z LMV52 ... z PLL52 ...)
Częstotliwość sieciowa:	50...60 Hz ±6 %
Pobór mocy:	Maks. 90 W, wartości typowe 35 W (kontrolowane)
Dopuszczalna pozycja montażowa:	Patrz instrukcje montażu M7842
Typ ochrony:	IP40, do zapewnienia podczas montażu
Waga netto:	około 0,9 kg
Linie sygnałowe	
– 6-żyłowy kabel ekranowany.	Przewody dwużyłowe
– Ekran musi być podłączony do zacisku GND PL52...	
Średnica przewodu	LiFYCY3x2x0,2 lub LYCY3x2x0,2
Metoda pomiarowa	Cela pomiarowa wykorzystująca dwutlenek cyrkonu jako jon przewodzący tlen
Dopuszczalna prędkość spalin (wyłącznie z AGO20...)	1...10 m/s
Dopuszczalny typ paliwa	Lekki olej opałowy EL, Metan H
Zakres pomiarowy	0,2...20,9 % O ₂
Dopuszczalna długość przewodu	Maks. 100 m
Zalecana długość przewodu	<10 m
Linie zasilania (kabel sieciowy)	
– Średnica przewodu	Min. 1 mm ²
– Rodzaj przewodu	QGO20.000D27: np. NYM 3 x 1,5 QGO20.000D17: UL AWM style 1015/MTW lub CSA-AWM/TEW
Wymagana temperatura robocza celi pomiarowej	700 °C ±50 °C
Warunki środowiskowe	
Przechowywanie	
Warunki klimatyczne:	DIN EN 60721-3-1 Klasa 1K3
Warunki mechaniczne:	Klasa 1M2
Zakres temperatur:	-20...+60 °C
Wilgotność:	<95% r.h.
Transport	
Warunki klimatyczne:	DIN EN 60721-3-2 Klasa 2K2
Warunki mechaniczne:	Klasa 2M2
Zakres temperatur:	-25...+70 °C
Wilgotność:	<95% r.h.
Działanie	
Warunki klimatyczne:	DIN EN 60721-3-3 Klasa 3K5
Warunki mechaniczne:	Klasa 3M2
Zakres temperatur:	Maks. 250°C
– Kołnierz	Maks. 70°C
– Głowica przyłączeniowa	≤300 °C
– Spaliny	≤300 °C
Wilgotność:	<95% r.h.
Wysokość instalacji:	Maks. 2000 m n.p.m.

Tab. K

4.4 Pozycja działania



- Palnik może działać jedynie w pozycjach 1, 2, 3 i 4 (Rys. 11).
- Instalacja 1 jest najstosowniejsza, ponieważ jako jedyna pozwala na konserwację opisaną w dalszej części podręcznika.
- Instalacje 2, 3 i 4 umożliwiają działanie, jednak utrudniają operacje konserwacji i inspekcji głowicy spalania.

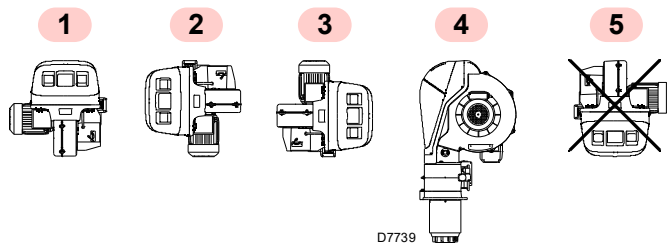

Rys. 11



- Każda inna pozycja może pogorszyć prawidłowe działanie urządzenia.
- Instalacja 5 jest zabroniona ze względów bezpieczeństwa.

4.5 Przygotowanie kotła

4.5.1 Nawiercanie płyty kotła

Przewiercić płytę zamykającą komorę spalania zgodnie z Rys. 12 (Tab. L) Pozycja gwintowanych otworów może być wyznaczona za pomocą osłony termicznej, w którą wyposażony jest palnik.

4.5.2 Długość dyszy przepływowej

Długość dyszy przepływowej dobiera się według wskazań producenta kotła i w każdym razie musi być ona większa od grubości drzwiczek kotła wraz z powłoką ogniotrwałą.

W przypadku kotłów z przednim obiegiem dymów 1) (Rys. 13) lub z komorą z odwróceniem płomienia, należy wykonać osłonę ogniotrwałą 5), między warstwą ogniotrwałą kotła 2) a dyszą przepływową 4).

Powłoka ogniotrwała może mieć kształt stożkowy (co najmniej 60°).

Osłona musi być tak wykonana, żeby umożliwiała wyciągnięcie dyszy przepływowej.

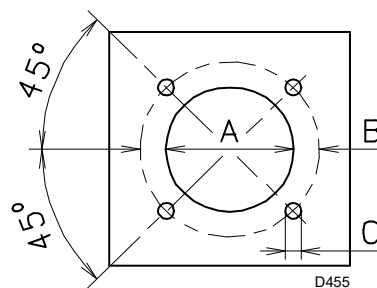

Rys. 12

mm	A	B	C
RS 310/EV O2 BLU	335	452	M18
RS 410/EV O2 BLU	335	452	M18
RS 510/EV O2 BLU	335	452	M18
RS 610/EV O2 BLU	350	452	M18

Tab. L

4.6 Mocowanie palnika do kotła



Należy przewidzieć odpowiedni system podnoszenia, podpinając się do pierścieni 3) (Rys. 13), po wyjęciu śrub 7) mocowania pokrywy 8).

- Włożyć osłonę termiczną znajdującą się w zestawie na dyszę przepływową 4) (Rys. 13).
- Włożyć cały palnik na otwór na kocioł, przygotowany wcześniej (Rys. 12) oraz zamocować za pomocą dostarczonych śrub.



Połączenie palnika z kotłem musi być hermetycznie szczelne.

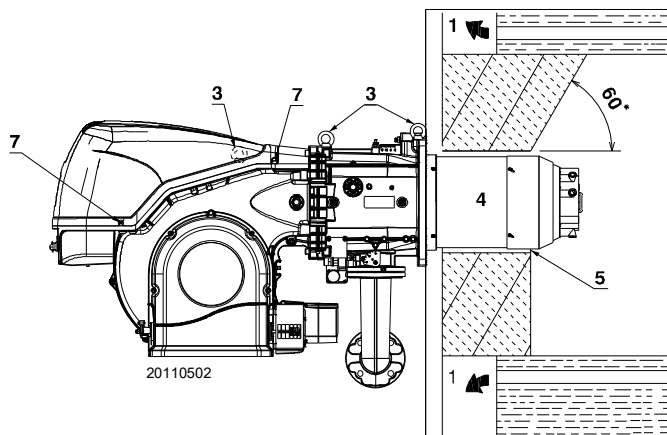

Rys. 13

4.7 Dostęp do wewnętrznej części głowicy

palnik opuszcza fabrykę zaopatrzony w otwór z lewej strony, służący do utrzymania sworznia 1)(Rys. 14) na miejscu.

Aby uzyskać otwieranie palnika na lewo, należy postępować zgodnie ze wskazówkami:

- A odłączyć wtyczkę/gniazdko 9)(Rys. 14) presostatu maksymalnego ciśnienia gazu;
- B wykręcić śruby 2);
- C otworzyć palnik maksymalnie na 100-150 mm, przesuwając w zawiasach i odczepić kable sondy 5) i elektrody 11);
- D całkowicie otworzyć palnik, jak pokazano w Rys. 14;
- E odkręcić śrubę 4) z pomiarem ciśnienia;
- F uwolnić głowicę, podnosząc ją z miejsca 3), a następnie wyciągnąć głowicę spalania.



UWAGA

Aby uzyskać otwieranie palnika z przeciwnej strony, przed usunięciem sworznia 1)(Rys. 14), sprawdzić, czy 4 śruby 2) są dokręcone. Następnie przesunąć sworznie 1) na przeciwną stronę, dopiero wówczas można wykręcić śruby 2). Odłączyć gniazdo 9 (Rys. 14) presostatu maksymalnego ciśnienia gazu, następnie postępować zgodnie ze wskazówkami w punkcie **C**).

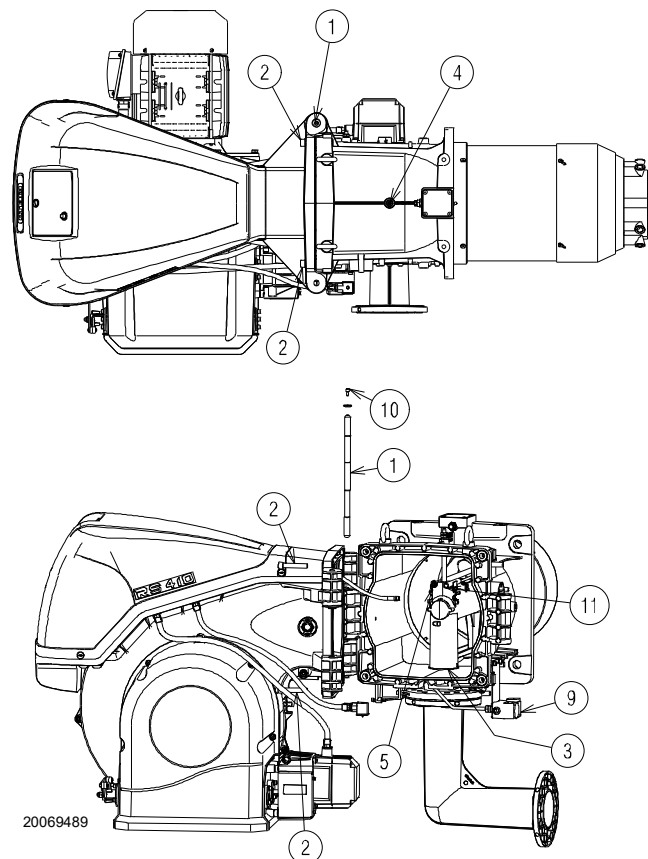

Rys. 14

4.8 Pozycja sondy-elektrody



UWAGA

Sprawdzić, czy sonda i elektroda znajdują się na pozycjach wskazanych w Rys. 15, przestrzegając wskazanych wymiarów.

RS 410-510-610/EV O2 BLU

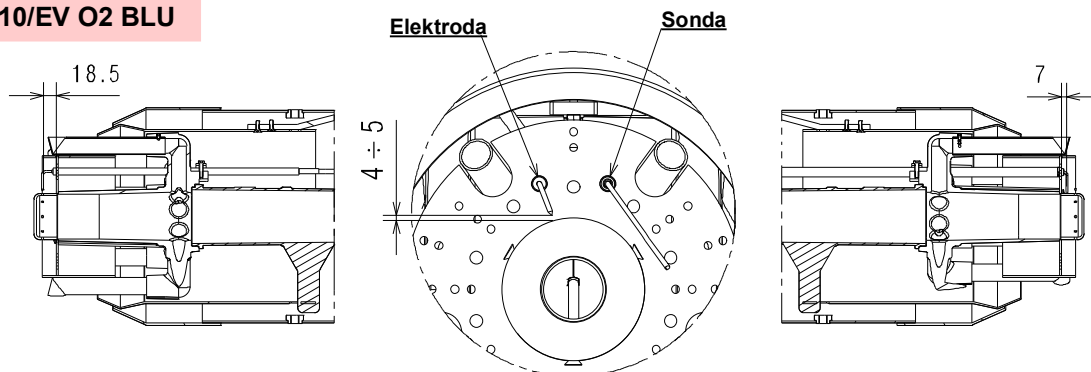

RS 310/EV O2 BLU

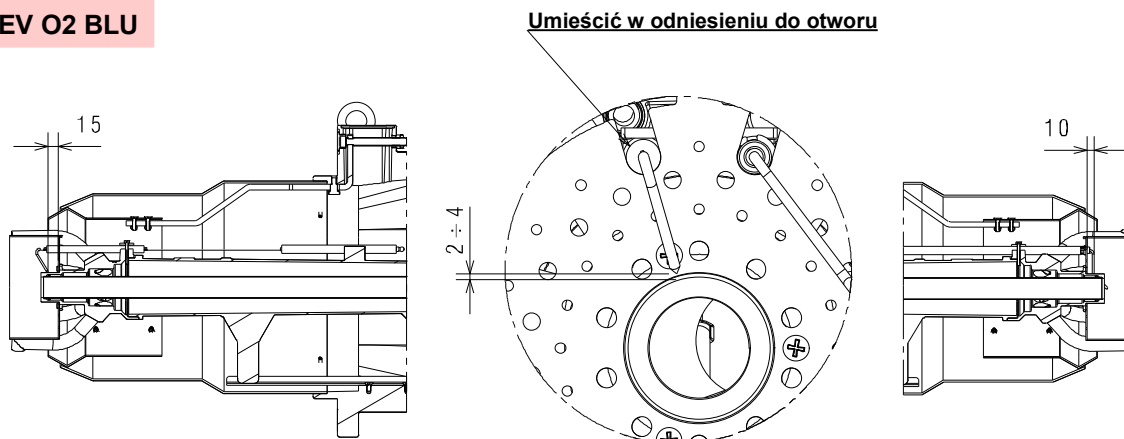

20071251

Rys. 15

4.9 Zawór motylkowy gazu

W razie potrzeby wymienić zawór motylkowy gazu. Prawidłowa pozycja wskazana jest w Rys. 16.

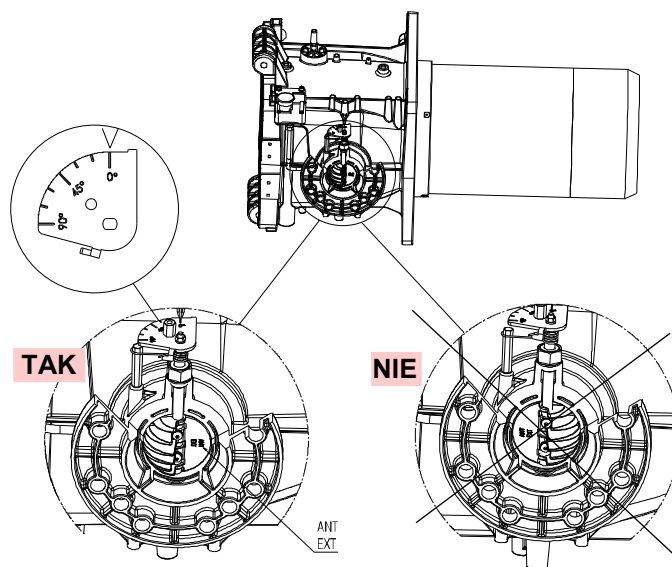

20078516

Rys. 16

4.10 Regulacja głowicy spalania

Przekręcać śrubę 1)(Rys. 18), aż do dopasowania wybranego znaku z przednią płaszczyzną śruby.

Otwieranie głowicy spalania odbywa się przez przekręcenie śruby 1) w kierunku odwrotnym do ruchu wskazówek zegara.

Zamykanie głowicy spalania odbywa się przez przekręcenie śruby 1) w kierunku zgodnym z ruchem wskazówek zegara.



UWAGA

Palnik opuszcza fabrykę z głowicą spalania ustawioną na znaku 0 (Rys. 18).

Regulacja ta pozwala na zabezpieczenie części ruchomych podczas transportu palnika.

Przed wykonaniem rozruchu palnika należy wykonać regulację zgodnie z żądaną mocą wskazaną na ilustracji (Rys. 19).

ADNOTACJA:

W zależności od konkretnego zastosowania regulację można zmienić.

↓ Nr Znaków (powietrze = gaz)

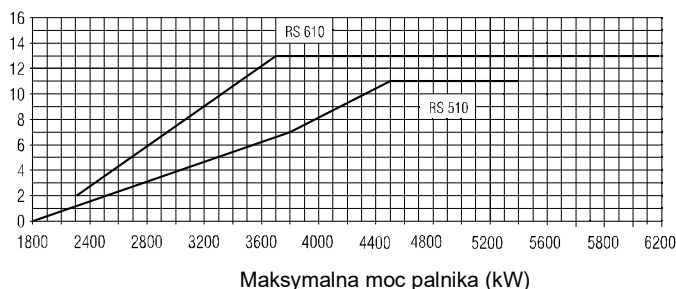
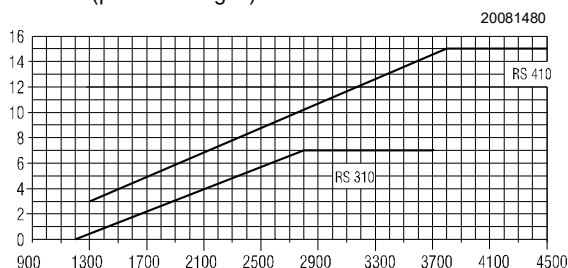

Rys. 17

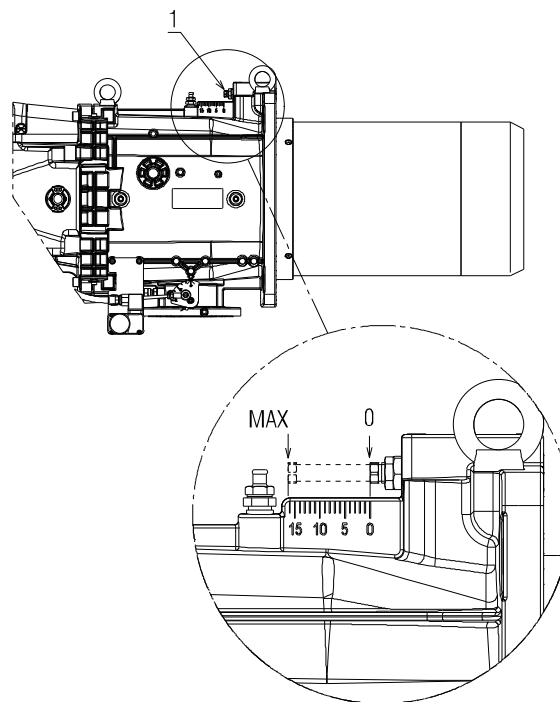

20073539

Rys. 18

Tylko dla modelu RS 310/EV O2 BLU:

Palnik RS 310 BLU jest wyposażony w centralną regulację powietrza/gazu. Kalibracja fabryczna jest następująca:

POWIETRZE = znak 9

GAZ = znak 0



UWAGA

Nie należy zmieniać tych wartości!

Tylko w szczególnych przypadkach, aby zmienić centralne ustawienie gazu, należy postępować w następujący sposób:

- poluzować śruby 1)(Rys. 19) i obracać pierścień 3) do momentu dopasowania odszukanego znaku ze wskaźnikiem 4).

W celu zmiany centralnego ustawienia powietrza należy postępować w następujący sposób:

- poluzować śruby 1)(Rys. 19) i obracać pierścień 2) do momentu dopasowania odszukanego znaku ze śrubą 1);
- zablokować 2 śruby 1).

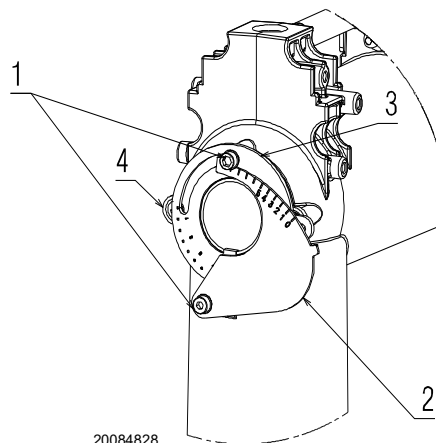

20084828

Rys. 19

4.11 Ciśnienia gazu



Ryzyko wybuchu z powodu wycieku paliwa w obecności łatwopalnego źródła.

Środki ostrożności: unikać uderzeń, wstrząsów, iskier, ciepła.

Przed wykonaniem jakichkolwiek czynności na palniku należy sprawdzić, czy zawór odcinający paliwo jest zamknięty.



UWAGA

Instalacja linii doprowadzającej paliwo musi być wykonana przez osoby upoważnione, zgodnie z obowiązującymi normami i przepisami.

4.11.1 Linia zasilania gazu (Przykład) – Szczegóły dotyczące funkcjonowania można znaleźć w instrukcji obsługi ścieżki gazowej

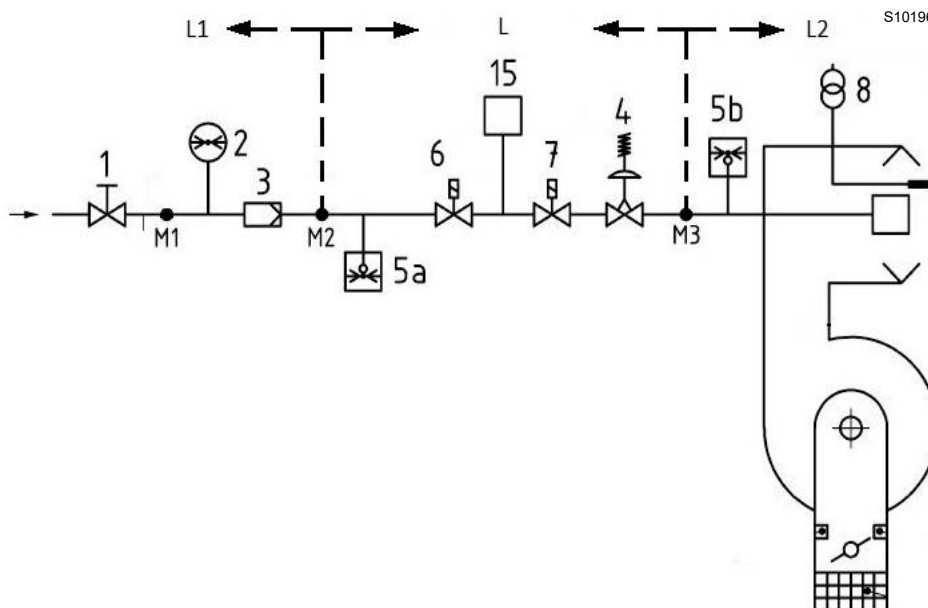

Rys. 20

Legenda (Rys. 20)

- 1 Zawór odcinający sterowany ręcznie
- 2 Manometr
- 3 Filtr
- 4 Regulator ciśnienia
- 5 a Mechanizm zabezpieczający do niskiego ciśnienia
- 5b Presostat maksymalnego ciśnienia gazu
- 6 Pierwsze urządzenie zabezpieczające
- 7 Drugie urządzenie zabezpieczające
- 8 Urządzenie zapłonowe
- 15 System kontroli szczelności zaworu
- L Ścieżka gazowa (dostarczana osobno)
- L1 Do wykonania przez instalatora
- L2 Palnik
- M1 Pomiar ciśnienia
- M2 Pomiar ciśnienia
- M3 Pomiar ciśnienia

4.11.2 Ścieżka gazowa

Jest homologowana zgodnie z normą EN 676 i jest dostarczana niezależnie od palnika.



Należy się upewnić, że ścieżka gazowa została prawidłowo zainstalowana, sprawdzając, czy gaz się nie ulatnia.

4.11.3 Instalowanie ścieżki gazowej



NIEBEZPIECZEŃSTWO

Zasilanie jest odłączane za pomocą głównego wyłącznika instalacji.



Należy sprawdzić, czy nie ulatnia się gaz.



Zwrócić szczególną uwagę podczas transportu armatury: występuje niebezpieczeństwo zgniecenia części ciała.



Podczas instalacji operator musi używać koniecznego osprzętu.

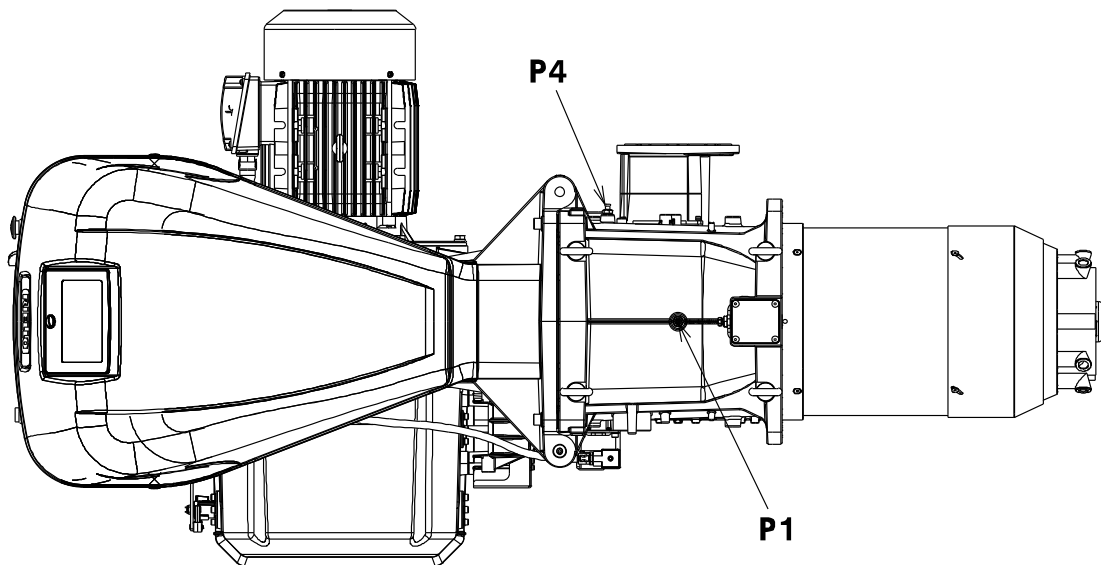

20110504

Rys. 21

4.11.4 Ciśnienie gazu

Tabela Tab. M wskazuje minimalne straty obciążenia wzdłuż linii zasilania gazem w oparciu o maksymalną moc palnika.

Wartości podane w Tab. M dotyczą:

- gazu ziemnego G 20 PCI 9,45 kWh/Sm³(8,2 Mcal/Sm³)
- gazu ziemnego G 25 PCI 8,13 kWh/Sm³(7,0 Mcal/Sm³)

Kolumna 1

Utrata obciążenia głowicy spalania.

Ciśnienie gazu zmierzone przy wlocie P1) (Rys. 21), z:

- Komorą spalania na 0 mbar;
- Palnikiem pracującym z maksymalną mocą;
- Głowicą spalania wyregulowaną zgodnie z str. 23.

Kolumna 2

Utrata obciążenia zaworu motylkowego gazu 14)(Rys. 4 na str. 11) z maksymalnym otwarciem: 90°.

W celu uzyskania informacji dotyczącej przybliżonej mocy **MAKSYMALNEGO** działania palnika:

- odjąć od ciśnienia gazu przy wlocie P1) (Rys. 21) ciśnienie w komorze spalania.
- Odszukać w Tab. M właściwej dla wymaganego palnika wartość ciśnienia najbardziej zbliżoną do wyniku odejmowania.
- Odczytać po lewej stronie odpowiadającą moc.

Przykład RS 410/ EV O2 BLU z gazem ziemnym G20:

Działanie przy mocy MAKS.

Ciśnienie gazu przy wlocie P1) (Rys. 21) = 58,1 mbar
 Ciśnienie w komorze spalania = 5 mbar
 58,1 – 5 = 53,1 mbar

Przy ciśnieniu 53,1 mbar, kolumna 1, odpowiada Tab. M mocy 4450 kW.

Wartość ta służy jako przybliżenie; faktyczna moc jest mierzona przy liczniku.

W celu uzyskania informacji dotyczącej ciśnienia gazu wymaganego na wlocie P1) (Rys. 21), po ustaleniu maksymalnej mocy, z którą ma pracować palnik:

- odszukać w Tab. M dotyczącej odpowiedniego palnika wartość mocy najbardziej zbliżoną do żądanej wartości.
- Odczytać po prawej stronie, kolumna 1, ciśnienie przy wlocie P1) (Rys. 21).
- Dodać do tej wartości zakładane ciśnienie w komorze spalania.

Przykład RS 410/ EV O2 BLU z gazem ziemnym G20:

Żądana moc MAKS.: 4450 kW

Ciśnienie gazu przy mocy 4450 kW = 53,1 mbar
 Ciśnienie w komorze spalania = 5 mbar
 53,1 + 5 = 58,1 mbar

ciśnienie konieczne na wlocie P1) (Rys. 21).

	kW	1 Δp (mbar)		2 Δp (mbar)	
		G 20	G 25	G 20	G 25
RS 310/ EV O2 BLU	1200	6,0	8,5	0,1	0,1
	1440	9,8	14,1	0,5	0,7
	1690	13,5	19,6	1,1	1,6
	1930	17,2	25,26	2,1	3,1
	2170	20,9	30,8	3,1	4,6
	2420	24,6	36,4	4,2	6,3
	2660	28,3	42	5,3	7,9
	2900	33,4	49,8	6,4	9,5
	3140	38	56,7	7,6	11,3
	3390	43,7	65,2	8,8	13,1
3630	50,1	74,7	10	14,9	
RS 410/ EV O2 BLU	1500	2,6	3,9	0,3	0,5
	1800	7,1	10,6	1,5	2,2
	2090	11,5	17,2	2,8	4,2
	2380	16,1	24,0	4,0	6,0
	2680	21,1	31,5	5,4	8,1
	2980	26,1	38,9	6,8	10,1
	3270	31,2	46,6	8,2	12,2
	3560	36,3	54,2	9,6	14,3
	3860	41,9	62,5	11,2	16,7
	4160	47,5	70,9	12,7	18,9
4450	53,1	79,2	14,3	21,3	
RS 510/ EV O2 BLU	1800	14,0	20,9	1,5	2,2
	2140	15,5	23,1	3,0	4,5
	2490	17,8	26,6	4,5	6,7
	2840	20,7	30,9	6,1	9,1
	3180	24,2	36,1	7,8	11,6
	3520	28,3	42,2	9,4	14,0
	3870	33,3	49,7	11,2	16,7
	4220	39,0	58,2	13,0	19,4
	4560	45,2	67,4	14,9	22,2
	4900	52,0	77,6	16,8	25,1
5250	59,7	89,1	18,8	28,0	
RS 610/ EV O2 BLU	2200	9,3	13,9	3,3	4,9
	2600	13,6	20,3	5,0	7,5
	3010	18,6	27,8	7,0	10,4
	3420	24,1	36,0	8,9	13,3
	3820	30,1	44,9	11,0	16,4
	4220	36,5	54,5	13,0	19,4
	4630	43,7	65,2	15,3	22,8
	5040	51,5	76,8	17,6	26,3
	5440	59,6	88,9	19,9	29,7
	5840	68,2	101,8	22,3	33,3
6250	77,6	115,8	27,8	37,0	

Tab. M



Dane na temat mocy cieplnej i ciśnienia gazu w głowicy odnoszą się do pracy z całkowicie otwartym zaworem motylkowym do gazu (90°).

4.12 Połączenia elektryczne

Informacje dotyczące bezpieczeństwa połączeń elektrycznych



NIEBEZPIECZEŃSTWO

- Połączenia elektryczne muszą zostać wykonane przy wyłączonym zasilaniu elektrycznym.
- Połączenia elektryczne muszą zostać wykonane zgodnie z normami obowiązującymi w kraju przeznaczenia oraz przez wykwalifikowanych pracowników. Należy skorzystać ze schematów elektrycznych.
- Konstruktor nie jest odpowiedzialny za zmiany lub połączenia inne niż te przedstawione na schematach elektrycznych.
- Sprawdzić, czy zasilanie elektryczne palnika odpowiada zasilaniu na tabliczce znamionowej w niniejszym podręczniku.
- Palniki wyposażone w LMV5... mogą pracować w trybie FS1 lub FS2 (praca przerywana/ciągła), patrz właściwa instrukcja LMV5... Zapoznaj się z poniższymi uwagami dotyczącymi typu ustawionego działania.
- Palniki FS1 zostały zatwierdzone do działania przerywanego. Oznacza to, że zgodnie z normami palnik powinien zatrzymać się co najmniej 1 raz w ciągu 24 godzin, pozwalając aparaturze na skontrolowanie własnego poziomu bezpieczeństwa i skuteczności w momencie rozruchu. Prawidłowe zatrzymanie palnika zapewniane jest przez termostat/presostat kotła.
W przeciwnym razie konieczne jest zastosowanie szeregowo z TL wyłącznika godzinowego, który będzie sterował zatrzymaniem palnika FS1 co najmniej 1 raz w ciągu 24 godzin. Należy skorzystać ze schematów elektrycznych.
- Palniki FS2 zostały zatwierdzone do działania ciągłego. Oznacza to, że zgodnie z normami palnik powinien zatrzymać się co najmniej 1 raz w ciągu 72 godzin, pozwalając aparaturze na skontrolowanie własnego poziomu bezpieczeństwa i skuteczności w momencie rozruchu. Prawidłowe zatrzymanie palnika zapewniane jest przez termostat/presostat kotła.
W przeciwnym razie konieczne jest zastosowanie szeregowo z TL wyłącznika godzinowego, który będzie sterował zatrzymaniem palnika FS2 co najmniej 1 raz w ciągu 72 godzin. Należy skorzystać ze schematów elektrycznych.
- Bezpieczeństwo elektryczne urządzenia osiągnięte jest wyłącznie, gdy jest ono prawidłowo podłączone do skutecznego uziemienia, wykonanego zgodnie z obowiązującymi normami. Ten podstawowy wymóg bezpieczeństwa musi być sprawdzony. W przypadku wątpliwości wykwalifikowany pracownik wykonuje odpowiedni przegląd instalacji elektrycznej. Nie używać przewodów gazowych jako uziemienia urządzeń elektrycznych.
- Instalacja elektryczna musi odpowiadać maksymalnej mocy pobieranej przez urządzenie, wskazanej na tabliczce i w podręczniku, przy czym należy w szczególności upewnić się, że przekroje kabli są odpowiednie dla mocy pobieranej przez urządzenie.
- W przypadku ogólnego zasilania urządzenia z sieci elektrycznej:
 - nie używać adaptatorów, takich jak transformatory wielopunktowe, przedłużacze;
 - przewidzieć wielobiegunowy rozłącznik z otwarciem między stykami wynoszącym co najmniej 3 mm (kategoria przepięcia III), jak przewidziano w obowiązujących normach bezpieczeństwa.
- Nie dotykać urządzenia mokrymi lub wilgotnymi częściami ciała, lub gołymi stopami.
- Nie ciągnąć za kable elektryczne.
- Sprawdzić, czy podłączenia elektryczne wewnątrz kotła są zgodne z krajowymi i lokalnymi normami bezpieczeństwa.
- Nie można zamieniać fazy z przewodem neutralnym (jest to przyczyną nieprawidłowego działania, utraty ochrony przed porażeniem elektrycznym itp.).
- Upewnić się, że przewody kablowe podłączonych kabli są zgodne z obowiązującymi standardami (np. EN60730 i EN60 335).
- W czasie okablowania jednostki w celu uniknięcia ryzyka porażenia postępować tak, aby przewody o napięciu sieciowym AC 230 V były oddzielone od przewodów niskiego napięcia.

Przed wykonaniem jakichkolwiek czynności konserwacji, czyszczenia lub kontroli:



NIEBEZPIECZEŃSTWO

Należy odłączyć palnik od zasilania za pomocą wyłącznika głównego instalacji.



NIEBEZPIECZEŃSTWO

Zamknąć zawór odcinający paliwo.



NIEBEZPIECZEŃSTWO

Unikać tworzenia kondensatu, lodu czy przenikania wody.

Zdjąć pokrywę, jeśli jest obecna i wykonać połączenia elektryczne zgodnie ze schematami elektrycznymi.

Używać elastycznych kabli zgodnie z normą EN 60 335-1.

4.12.1 Przejście kabli zasilających i połączenia zewnętrzne

Wszystkie kable do połączenia do palnika muszą być umieszczone w przewodnicach kablowych. Użycie przewodnic kablowych może być wykorzystane w różny sposób; jako przykład podajemy Rys. 22.

Legenda (Rys. 22)

- 1 Zasilanie elektryczne — Otwór dla M32
- 2 Pozwolenia i urządzenia bezpieczeństwa — Otwór dla M20
- 3 Presostat minimalnego ciśnienia gazu — Otwór dla M20
- 4 Zestaw kontroli szczelności zaworów gazowych VPS — Otwór dla M20
- 5 Ścieżka gazowa — Otwór dla M20
- 6 Do dyspozycji — Otwór dla M20
- 7 Do dyspozycji — Otwór dla M16
- 8 Do dyspozycji — Otwór dla M32

Prowadnice kablowe stosowane fabrycznie:

- A Czujnik obrotów
- B Presostat maksymalnego ciśnienia gazu
- C Serwomotory

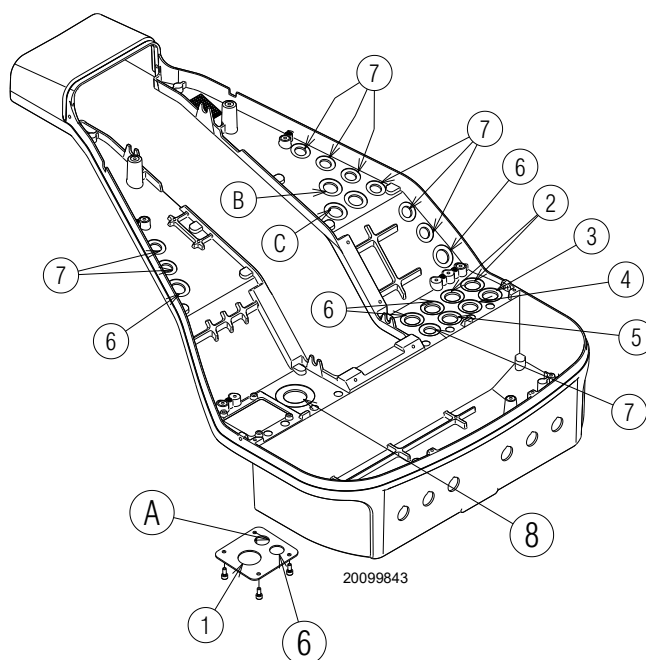

Rys. 22



Wykonać wszystkie czynności konserwacji, czyszczenia i kontroli, zamontować pokrywę i wszystkie urządzenia zabezpieczające i ochronne palnika.

5 Uruchomienie, regulacja i działanie palnika

5.1 Informacje dotyczące bezpieczeństwa podczas pierwszego uruchomienia



UWAGA

Pierwsze uruchomienie palnika musi być przeprowadzone przez upoważnionych pracowników, zgodnie z niniejszym podręcznikiem oraz zgodnie z obowiązującymi normami oraz przepisami.



UWAGA

Należy sprawdzić prawidłowe działanie urządzeń do regulacji, sterowania i bezpieczeństwa.



UWAGA

Przed uruchomieniem palnika, należy zapoznać się z punktem „Test bezpieczeństwa - z zamkniętym doprowadzaniem gazu” na str. 36.

5.2 Regulacja przed zapłonem

Regulacja głowicy spalania została już opisana w punkcie „Regulacja głowicy spalania” na str. 23.

Inne regulacje do wykonania są następujące:

- otworzyć zawory ręczne, znajdujące się przed rampą gazową;
- wyregulować presostat minimalnego ciśnienia gazu do początku podziałki;
- wyregulować presostat maksymalnego ciśnienia gazu do końca podziałki;
- wyregulować presostat powietrza do początku podziałki;
- wyregulować presostat do kontroli szczelności (zestaw PVP) (Rys. 33 na str. 39), zgodnie z instrukcjami dostarczonymi wraz z zestawem;
- spuścić powietrze z przewodów gazowych. Zaleca się usunięcie spuszczonego powietrza na zewnątrz budynku za pomocą plastikowej rury, w celu zapobieżenia powstawaniu zapachu gazu.
- Zamontować manometr w kształcie litery U lub manometr różnicowy (Rys. 23), z króćcem (+) na ciśnieniu gazu tulei i (-) w komorze spalania. Służy do wykrywania przybliżonej mocy MAKS. palnika przy użyciu Tab. M.
- Podłączyć równolegle do dwóch elektrozaworów gazu dwie lampki lub tester do kontroli momentu doprowadzenia napięcia. Ta operacja nie jest konieczna, jeżeli obydwa elektrozawory są wyposażone w lampkę kontrolną sygnalizującą napięcie elektryczne.



ŚRODKI OSTROŻNOŚCI

Przed włączeniem palnika należy wyregulować armaturę gazową, tak, aby włączenie było jak najbardziej bezpieczne, czyli z małym przepływem gazu.

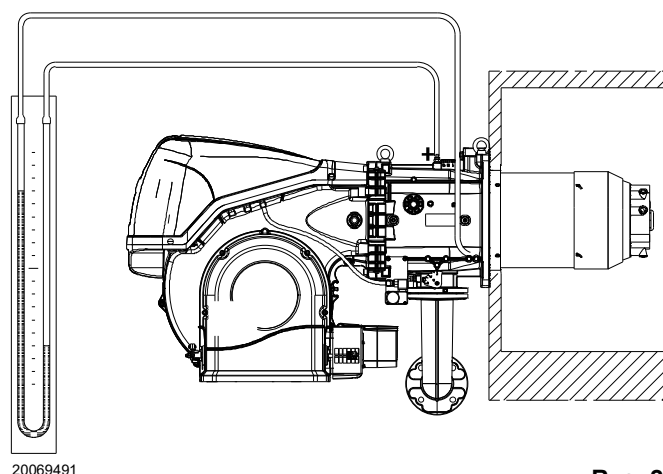

Rys. 23

5.3 Uruchomienie palnika

Włączyć zasilanie palnika za pomocą przełącznika umieszczonego na tablicy kotła.

Zamknąć termostaty/presostaty.

Ustawić wyłącznik Rys. 24 w pozycji „**AUTO**”.



Sprawdzić, czy lampki lub testery podłączone do elektrozaworów, lub lampki kontrolne na elektrozaworach wskazują obecność napięcia.

Jeżeli sygnalizują napięcie, wyłączyć **natychmiast** palnik i sprawdzić połączenia elektryczne.

Gdy włącza się palnik, sprawdzić kierunek rotacji silnika, jak wskazano na Rys. 24.

Ze względu na to, że palnik nie jest wyposażony w urządzenie do kontroli sekwencji faz, może się zdarzyć, że rotacja silnika jest błędna.

Jak tylko palnik się uruchomi, stanąć przed wentylatorem chłodzenia silnika wentylatora i sprawdzić, czy obraca się on w kierunku przeciwnym do ruchu wskazówek zegara.

W przeciwnym razie:

- ustawić wyłącznik Rys. 24 w pozycji „**0**” zaczekać aż urządzenie wykona etap wyłączania;
- odłączyć od palnika zasilanie elektryczne;
- zamienić fazy na zasilaniu trójfazowym.

Po wykonaniu wyżej opisanej procedury palnik powinien się włączyć.

Jeżeli natomiast silnik włącza się, ale nie widać płomienia i urządzenie blokuje się, odblokować je i poczekać na ponowną próbę rozruchu.

Jeżeli palnik nadal się nie włącza, przyczyną może być to, że gaz nie dochodzi do głowicy spalania w ciągu czasu bezpieczeństwa 3 s. Należy wówczas zwiększyć przepływ gazu przy rozruchu.

Doptyw gazu do tulei jest wskazany na manometrze w kształcie litery U (Rys. 23 na str. 29).

W razie, gdy wystąpią kolejne blokady palnika, należy zapoznać się z rozdziałem „Procedura odblokowania”, znajdującym się w instrukcji sterownika dołączonym do wyposażenia.



UWAGA

Jeśli palnik zatrzyma się, w celu uniknięcia uszkodzenia instalacji nie odblokowywać palnika więcej niż dwa razy z rzędu. Jeśli palnik będzie zablokowany po raz trzeci, skontaktować się z działem pomocy.



NIEBEZPIECZENSTWO

W przypadku wystąpienia blokad lub nieprawidłowości palnika, interwencje mogą być przeprowadzone wyłącznie przez upoważnionych pracowników, zgodnie z niniejszym podręcznikiem oraz zgodnie z obowiązującymi normami oraz przepisami.

Po włączeniu, przejść do pełnej regulacji palnika.

Dalsze interfejsy i funkcje komunikacji z komputerem, do sterowania na odległość i integracji systemów nadzoru centralnego, są dostępne i zależą od konfiguracji instalacji.



UWAGA

Pierwsze uruchomienie oraz kolejne operacje wewnętrznego ustawienia systemu regulacji lub poszerzenia funkcji podstawowych wymagają dostępu z użyciem hasła i są zastrzeżone dla personelu obsługi i pomocy technicznej, specjalnie wyszkolonego do wewnętrznego programowania narzędzi oraz konkretnego zastosowania niniejszego palnika.

Instrukcja pierwszego uruchomienia i synchronizacji krzywej dostarczana jest wraz z palnikiem.

Na życzenie dostępna jest kompletna instrukcja kontroli i ustawienia wszystkich parametrów.

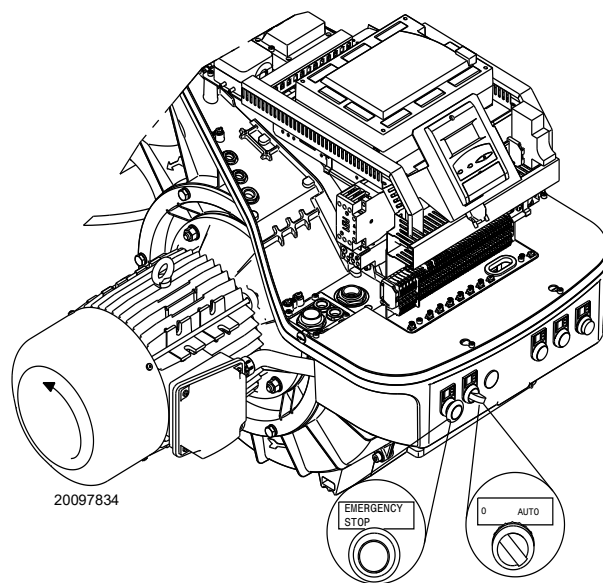

Rys. 24

5.4 Regulacja powietrza/paliwa

Synchronizacja powietrza/paliwa odbywa się za pomocą odpowiednich serwowmotorów powietrza i gazu poprzez zapis krzywej kalibracji za pośrednictwem krzywki elektronicznej.

Aby zmniejszyć wycieki i uzyskać szeroki zakres kalibracji, zaleca się wyregulować serwowmotory do maksymalnej stosowanej mocy, możliwie najbliższej maksymalnego otwarcia (90°).

Zmiana przepływu powietrza w zależności od maksymalnego przepływu spalania odbywa się przez regulację głowicy spalania („Regulacja głowicy spalania” na str. 23).

Na zaworze motylkowym gazu, przy całkowicie otwartym serwowmotorze, zamiana przepływu paliwa w zależności od pożądanej mocy odbywa się za pomocą stabilizatora ciśnienia znajdującego się na ścieżce gazowej.

5.4.1 Regulacja powietrza przy maksymalnej mocy

- ▶ Wyregulować serwowmotor do całkowitego otwarcia (około 90°), tak by zawory motylkowe powietrza były całkowicie otwarte 14)(Rys. 4 na str. 11).

5.4.2 System regulacji powietrza/paliwa oraz modulacja mocy

System regulacji powietrza/paliwa oraz modulacji mocy, w który wyposażone są palniki serii **RS/EV**, wykonuje szereg zintegrowanych funkcji, by uzyskać pełną optymalizację energetyczną i operacyjną palnika, zarówno w przypadku pojedynczego działania, jak i połączenia z innymi jednostkami (np. kotłem z podwójną komorą spalania lub wieloma wytwornicami montowanymi równolegle).

Podstawowe funkcje zawarte w systemie pozwalają kontrolować:

- 1 dozowanie powietrza i paliwa za pomocą pozycjonowania, z bezpośrednim serwomechanizmem, od poszczególnych zaworów, wykluczając ewentualny luz w systemach kalibracji za pomocą połączeń i krzywki mechanicznej, stosowanych w tradycyjnych palnikach modułowanych;
- 2 modulację mocy palnika, w zależności od pożądanego obciążenia instalacji, z zachowaniem ciśnienia i temperatury kotła na ustawionych wartościach działania;
- 3 sekwencję (regulację kaskadową) wielu kotłów za pomocą odpowiedniego podłączenia poszczególnych jednostek i aktywacji wewnętrznego oprogramowania poszczególnych systemów (opcja).

Dalsze interfejsy i funkcje komunikacji z komputerem, do sterowania na odległość i integracji systemów nadzoru centralnego, są dostępne i zależą od konfiguracji instalacji.



UWAGA

Pierwsze uruchomienie oraz kolejne operacje wewnętrznego ustawienia systemu regulacji lub poszerzenia funkcji podstawowych wymagają dostępu z użyciem hasła i są zastrzeżone dla personelu obsługi i pomocy technicznej, specjalnie wyszkolonego do wewnętrznego programowania narzędzi oraz konkretnego zastosowania niniejszego palnika.

5.4.3 Regulacja palnika

W celu uzyskania optymalnej regulacji palnika należy wykonać analizę gazów spalinowych na wyjściu kotła.

Wyregulować w kolejności:

- 1 – Moc przy włączeniu
- 2 – Moc MAKS.
- 3 – Moc MIN.
- 4 – Pośrednie moce między tymi dwiema

5 – Presostat powietrza

6 – Presostat maksymalnego ciśnienia gazu

7 – Presostat minimalnego ciśnienia gazu

5.4.4 Moc przy włączeniu



UWAGA

Ze względów bezpieczeństwa i w celu zapewnienia prawidłowego działania produktu, regulację mocy przy włączeniu, jeśli jest regulowana, musi przeprowadzić autoryzowany personel, zgodnie z normami i przepisami obowiązującego prawa.

Regulacja powietrza

Regulacja powietrza odbywa się przez zmianę kąta przepustnicy powietrza 14)(Rys. 4 na str. 11), przez zmianę stopni serwowmotoru powietrza wewnątrz programu krzywki elektronicznej.

5.4.5 Maksymalna moc

MAKS. moc należy wybrać w obrębie zakresu (Rys. 2 na str. 9).

Regulacja gazu

Zmierzyć natężenie przepływu gazu na liczniku. Orientacyjnie można je uzyskać z Tab. M na str. 26, wystarczy odczytać ciśnienie gazu na manometrze (przedstawionym na Rys. 23 na str. 29) i wykonać wskazówki podane na str. 26.

Jeżeli zachodzi konieczność jego zmniejszenia, zmniejszyć ciśnienie gazu na wyjściu za pomocą regulatora ciśnienia umieszczonego pod zaworem gazu.

- Jeżeli trzeba zwiększyć, należy zwiększyć ciśnienie gazu na wyjściu z regulatora.

Regulacja powietrza

Jeśli konieczna jest zmiana stopni serwowmotoru powietrza.

5.4.6 Minimalna moc

MIN. moc należy wybrać w obrębie zakresu (Rys. 2 na str. 9).

5.5 Regulacja końcowa presostatów

5.5.1 Presostat powietrza

Wyregulować presostat powietrza (Rys. 25) po przeprowadzeniu wszystkich innych regulacji palnika z presostatem powietrza wyregulowanym na najniższej wartości.

Z palnikiem włączonym na minimalnej mocy włożyć analizator spalania do komina, zamknąć powoli otwór zasysania wentylatora (na przykład za pomocą kartonu), do momentu aż wartość CO nie przekroczy 100 ppm.

Następnie obracać powoli specjalne pokrętko w kierunku zgodnym z ruchem wskazówek zegara aż do zablokowania palnika.

Następnie sprawdzić wskazanie strzałki skierowanej w górę na podziałce. Obrócić ponownie pokrętko w kierunku zgodnym z ruchem wskazówek zegara do momentu dopasowania wartości namierzonej na podziałce ze strzałką skierowaną w dół, odzyskując w ten sposób histerezę presostatu przedstawioną w postaci białego pola na niebieskim tle między dwoma strzałkami.

Teraz należy sprawdzić prawidłowe włączenie palnika. Jeżeli palnik ponownie się blokuje, przekręcić jeszcze nieznacznie pokrętko w kierunku przeciwnym do ruchu wskazówek zegara. Podczas tych operacji może być użyteczny manometr do pomiaru ciśnienia powietrza.

Podłączenie manometru jest przedstawione na Rys. 25. Konfiguracją standardową jest konfiguracja presostatu powietrza podłączonego w trybie absolutnym. Należy zauważyć obecność podłączenia „T”, które nie jest dostarczone.

W niektórych zastosowaniach w silnym podciśnieniu, podłączenie presostatu nie pozwala mu na przełączenie. W tym wypadku należy podłączyć presostat w trybie różnicowym, wykorzystując drugą rurkę między presostatem powietrza a otworem zasysania wentylatora.

W tym wypadku również manometr musi być podłączony w trybie różnicowym, w sposób wskazany na Rys. 25.



UWAGA

Po podłączeniu przełącznika ciśnienia powietrza w trybie różnicowym palnik nie będzie już certyfikowany zgodnie z normą EN 676.



Podłączenie manometru z presostatem w trybie absolutnym.

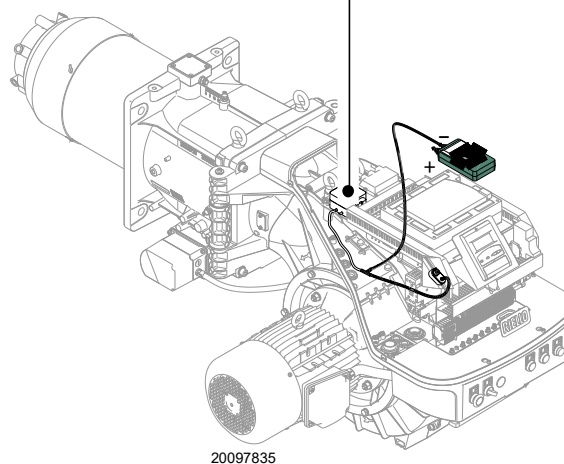

Rys. 25

5.6 Regulacja presostatów

5.6.1 Presostat maksymalnego ciśnienia gazu

Wyregulować presostat maksymalnego ciśnienia gazu (Rys. 26) po przeprowadzeniu wszystkich innych regulacji palnika z presostatem minimalnego ciśnienia gazu wyregulowanym na końcu skali.

Aby skalibrować presostat maksymalnego ciśnienia gazu, podłączyć manometr do króćca ciśnienia po otwarciu jego zaworu.

Presostat maksymalnego ciśnienia gazu należy wyregulować na wartość nieprzekraczającą 30% wartości odczytanej przez manometr z palnikiem pracującym z maksymalną mocą.

Wyregulować, usunąć manometr i zamknąć zawór.

5.6.2 Presostat minimalnego ciśnienia gazu

Zadaniem presostatu minimalnego ciśnienia gazu jest uniemożliwienie nieodpowiedniej pracy palnika z powodu zbyt niskiego ciśnienia gazu.

Wykonać regulację presostatu minimalnego ciśnienia gazu (Rys. 27) po wyregulowaniu palnika, zaworów gazu i stabilizatora ścieżki.

Przy palniku pracującym z maksymalną mocą:

- za stabilizatorem ścieżki zamontować manometr (na przykład na króćcu ciśnienia gazu na głowicy spalania palnika);
- powoli otwierać ręczny zawór gazu do momentu wykrycia przez manometr spadku ciśnienia o około 0,1 kPa (1 mbar). Na tym etapie należy monitorować wartość CO, która musi być zawsze poniżej 100 mg/kWh (93 ppm).
- Zwiększać nastawę presostatu aż do jego zadziałania, powodując wyłączenie palnika;
- zdemontować manometr i zamknąć zawór króćca ciśnienia użytego do pomiaru;
- całkowicie otworzyć ręczny zawór gazu.



1 kPa = 10 mbar

5.6.3 Presostat zestaw PVP

Wyregulować presostat w celu kontroli szczelności (zestaw PVP) (Rys. 28), zgodnie z instrukcjami dostarczonymi wraz z zestawem.

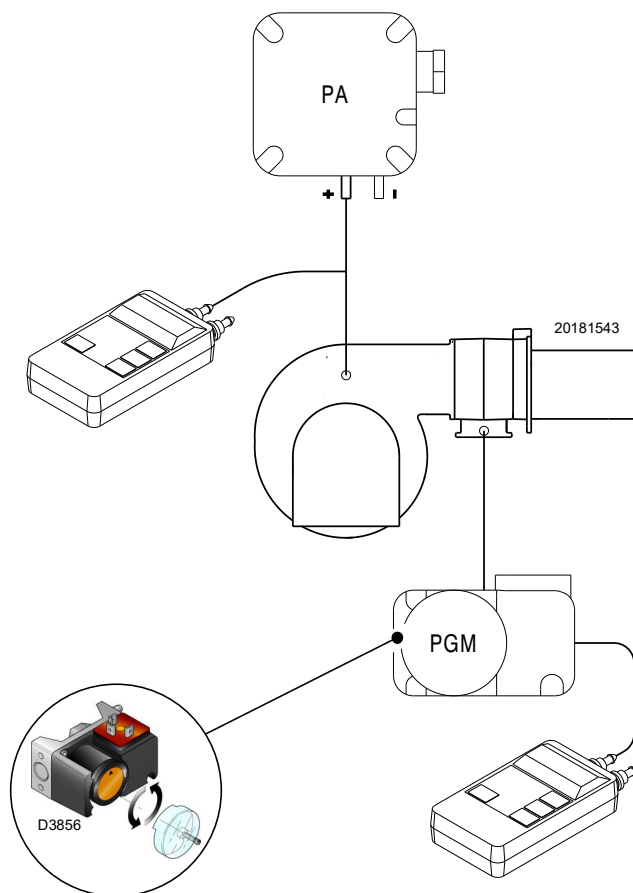

Rys. 26

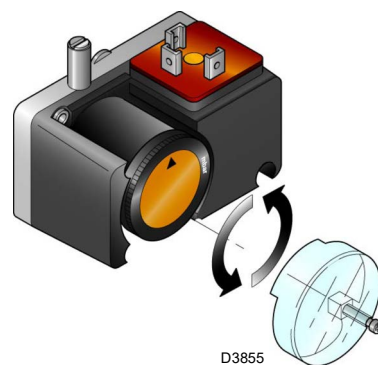

Rys. 27

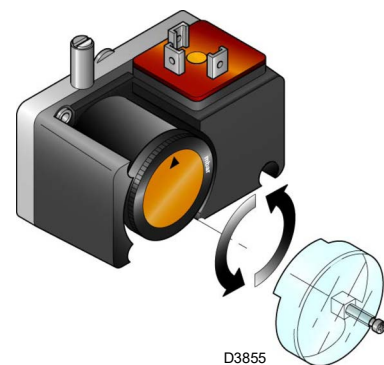

Rys. 28

5.7 Funkcjonowanie na pełnych obrotach

Na zakończenie cyklu włączania, sterowanie modulacji palnika przechodzi na termostat/presostat TR, który kontroluje ciśnienie lub temperaturę w kotle.

- Jeśli temperatura lub ciśnienie są niskie, palnik stopniowo zwiększa moc aż do uzyskania wartości MAKS.
- Jeśli następnie temperatura lub ciśnienie zwiększają się, palnik stopniowo zmniejsza moc aż do wartości MIN. I tak dalej.

- Wyłączenie palnika następuje, gdy zapotrzebowanie na ciepło jest mniejsze od tego dostarczonego przez palnik przy MIN mocy.
- Otwiera się termostat/presostat TL, urządzenie wykonuje fazę wyłączenia.
- Przepustnica zamyka się całkowicie w celu zredukowania do minimum utraty ciepła.

5.8 Brak rozruchu

Jeżeli palnik nie włącza się, następuje zablokowanie w ciągu 3 sek. od zasilania elektrycznego zaworu gazu.

Może zdarzyć się, że gaz nie dochodzi do głowicy spalania w czasie bezpieczeństwa równym 3 sek.

Zwiększyć wówczas natężenie przepływu gazu przy rozruchu. Dopływ gazu do tulei jest wskazany na manometrze, jak przedstawiono na Rys. 31 na str. 37.



UWAGA

Jeśli palnik zatrzyma się, w celu uniknięcia uszkodzenia instalacji nie odblokowywać palnika więcej niż dwa razy z rzędu.

Jeśli palnik będzie zablokowany po raz trzeci, skontaktować się z działem pomocy.



NIEBEZPIECZEŃSTWO

W przypadku wystąpienia blokad lub nieprawidłowości palnika, interwencje mogą być przeprowadzone wyłącznie przez upoważnionych pracowników, zgodnie z niniejszym podręcznikiem oraz zgodnie z obowiązującymi normami oraz przepisami.

5.9 Wyłączenie działającego palnika

Jeżeli płomień gaśnie podczas funkcjonowania, następuje zablokowanie palnika w ciągu 1 s.

5.10 Wyłączenie palnika

Wyłączenie palnika może nastąpić poprzez:

- interwencję na przełączniku elektrycznej linii zasilania umieszczonym na tablicy kotła;
- użycie przełącznika „0-AUTO” na Rys. 24 na str. 30.

5.11 Kontrole końcowe (z włączonym palnikiem)

<ul style="list-style-type: none"> ➤ Otworzyć termostat/presostat TL ➤ Otworzyć termostat/presostat TS 		Palnik musi wyłączyć się
<ul style="list-style-type: none"> ➤ Przekręcić pokrętkę presostatu maksymalnego ciśnienia gazu do pozycji minimalnej na końcu skali ➤ Przekręcić pokrętkę presostatu powietrza do pozycji maksymalnej na końcu skali 		Palnik musi zatrzymać się w stanie zablokowania
<ul style="list-style-type: none"> ➤ Wyłączyć palnik i odłączyć napięcie ➤ Odłączyć złącze presostatu minimalnego ciśnienia gazu 		Palnik nie może się włączyć
<ul style="list-style-type: none"> ➤ Odłączyć wtyczkę sondy jonizacji 		Palnik musi zatrzymać się w stanie zablokowania z powodu nieudanego włączenia

Tab. N



UWAGA

Sprawdzić, czy blokady mechaniczne urządzeń regulacyjnych są odpowiednio dokręcone.

5.12 Opis systemu kontroli O₂ (wyposażenie opcjonalne)

Specjalną funkcją systemu LMV52... jest kontrola procentowej wartości tlenu w spalinach w celu zwiększenia wydajności kotła.

LMV52 używa czujnika QGO20, zewnętrznego modułu PLL52 i standardowych komponentów LMV5. PLL52 to niezależny moduł pomiarowy czujnika O₂ i 2 czujników temperatury (Pt1000 / LG-Ni 1000). Moduł komunikuje się z LMV52... za pomocą CAN bus.

Poniżej przedstawiony jest ogólny schemat systemu (Rys. 29).

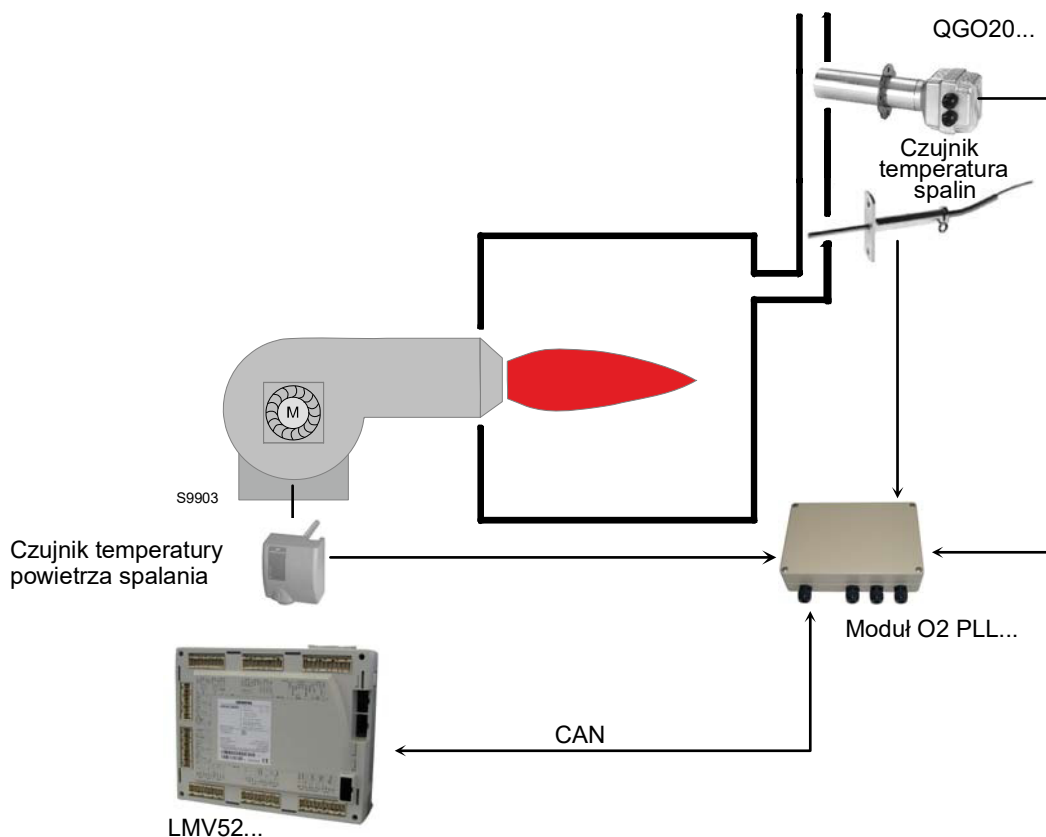

Rys. 29

5.12.1 Zasada działania kontroli O₂

System kontroli pozostałego tlenu zmniejsza ilość powietrza spalania w zależności od różnicy między punktem działania O₂ a rzeczywistą wartością O₂.

Wpływ na ilość powietrza spalania mają zazwyczaj różne siłowniki i VSD, o ile jest obecny. **Zmniejszenie ilości powietrza uzyskuje się poprzez zmniejszenie natężenia przepływu powietrza w siłownikach, które je regulują.** Dlatego też, z powodu odpowiednich krzywych, siłowniki regulujące powietrze są ze sobą ściśle powiązane. Niezależnie od sparametryzowanych krzywych przełożenia, siłowniki regulujące powietrze pozostają zatem w stałym stosunku względem siebie.

Regulację O₂ ułatwia **wstępna kontrola. Oblicza ona redukcję obciążenia powietrza w taki sposób, że w przypadku zmian obciążeń palnika nie jest wymagana interwencja regulatora O₂.**

Podczas ustawiania palnika brane są pod uwagę różne zmierzone wartości. Oznacza to, że system sterowania ma włączać się tylko wtedy, gdy zmieniają się warunki otoczenia (temperatura, ciśnienie), a nie gdy zmienia się obciążenie palnika.



UWAGA

Instalacja i kalibracja systemu musi być przeprowadzona przez autoryzowany personel zgodnie z właściwą dokumentacją urządzenia.

6 Konserwacja

6.1 Informacje dotyczące bezpieczeństwa konserwacji

Okresowe przeglądy są bardzo istotne dla prawidłowego działania, bezpieczeństwa, wydajności i trwałości palnika.

Umożliwiają zmniejszenie zużycia, mniejsze emisje zanieczyszczeń oraz utrzymanie niezawodności produktu wraz z upływem czasu.



Konserwacja i regulacja palnika mogą być przeprowadzone wyłącznie przez upoważnionych pracowników, zgodnie z niniejszym podręcznikiem oraz zgodnie z obowiązującymi normami oraz przepisami.

Przed wykonaniem jakichkolwiek czynności konserwacji, czyszczenia lub kontroli:



Należy odłączyć palnik od zasilania za pomocą wyłącznika głównego instalacji.



Zamknąć zawór odcinający paliwo.



Począkać aż do całkowitego schłodzenia części znajdujących się w kontakcie ze źródłami ciepła.

6.2 Program konserwacji

6.2.1 Częstotliwość konserwacji



Gazowa instalacja spalania musi być kontrolowana co najmniej raz na rok przez osobę upoważnioną przez Konstruktora lub innego wyspecjalizowanego technika.

6.2.2 Test bezpieczeństwa - z zamkniętym doprowadzaniem gazu

W celu przeprowadzenia bezpiecznego uruchomienia bardzo ważne jest sprawdzenie prawidłowego wykonania połączeń elektrycznych pomiędzy zaworami gazu a palnikiem.

W tym celu, po sprawdzeniu, że podłączenia zostały wykonane zgodnie ze schematami elektrycznymi palnika, należy przeprowadzić cykl rozruchu przy zamkniętym zaworze gazu (dry test).

- 1 Ręczny zawór gazowy musi być zamknięty za pomocą urządzenia blokującego/odblokowania (Procedura „lock-out / tag out”).
- 2 Upewnić się, że elektryczne styki graniczne palnika są zamknięte
- 3 Upewnić się, że styki presostatu minimalnego ciśnienia gazu są zamknięte
- 4 Przystąpić do próby uruchomienia palnika

Cykl zapłonu należy przeprowadzić zgodnie z następującymi etapami:

- Uruchomienie silnika wentylatora do wstępnej wentylacji
- Przeprowadzenie kontroli szczelności zaworów gazu, o ile przewidziane
- Zakończenie wentylacji wstępnej
- Osiągnięcie punktu zapłonu
- Zasilanie transformatora zapłonu
- Zasilanie zaworów gazu

Ponieważ gaz jest zamknięty, palnik nie będzie w stanie się zapalić, a jego urządzenie sterujące wejdzie w stan bezpiecznego zatrzymania lub zablokowania.

Rzeczywiste zasilanie zaworów gazu można sprawdzić przez włożenie testera; niektóre zawory są wyposażone w sygnalizatory świetlne (lub wskaźniki pozycji zamknięcia/otwarcia), które są aktywowane po zasileniu ich prądem.



W PRZYPADKU, GDY ZASILANIE ZAWORÓW GAZU NASTĄPI W NIEPRZEWIDZIANYM CZASIE, NIE NALEŻY OTWIERAĆ ZAWORU RĘCZNEGO, NALEŻY ODŁĄCZYĆ ZASILANIE ELEKTRYCZNE, SPRAWDZIĆ OKABLOWANIE, SKORYGOWAĆ BŁĘDY I PONOWNIE PRZEPROWADZIĆ CAŁY TEST.

6.2.3 Kontrola i czyszczenie



Podczas konserwacji operator musi używać koniecznego osprzętu.

Głowica spalania

Otworzyć palnik i sprawdzić, czy wszystkie części głowicy spalającej są całe, niezdeformowane przez wysoką temperaturę, czy nie posiadają pochodzących z otoczenia zanieczyszczeń i są prawidłowo ustawione.

Palnik

Sprawdzić, czy nie występuje nieprawidłowe zużycie lub poluzowane śruby.

Wyczyścić zewnętrzną część palnika.

Wentylator

Sprawdzić, czy wewnątrz wentylatora na łopatkach wirnika nie zebrał się kurz: redukuje on moc powietrza i powoduje w konsekwencji powstawanie zanieczyszczeń.

Kocioł

Wyczyścić kocioł zgodnie z jego instrukcją obsługi, tak aby uzyskać pierwotne dane spalania, głównie: ciśnienie w komorze spalania i temperaturę dymów.

Ulatnianie się gazu

Należy sprawdzić, czy na przewodzie licznik-palnik nie ulatnia się gaz.

Filtr gazu

Filtr gazu należy wymienić, gdy jest zanieczyszczony.

Spalanie

Sprawdzić gazy wylotowe spalania.

Znaczne rozbieżności w stosunku do poprzedniej kontroli wskażą na punkty, gdzie należy przeprowadzić przegląd.

Jeśli wartości spalania na początku pracy nie są zgodne z obowiązującymi normami lub nie odpowiadają właściwemu spalaniu należy skonsultować Tab. O i ewentualnie skontaktować się z pomocą techniczną w celu dokonania odpowiednich modyfikacji.

Palnik powinien być regulowany zgodnie z rodzajem używanego gazu, zgodnie ze wskazówkami znajdującymi się w Tab. O.

EN 676		Nadmiar powietrza			
		Moc maks. $\lambda \leq 1,2$		Moc min. $\lambda \leq 1,3$	
GAZ	CO ₂ maks. teoretyczny 0% O ₂	Kalibracja CO ₂ %		CO mg/kWh	NO _x mg/kWh
		$\lambda = 1,2$	$\lambda = 1,3$		
G 20	11,7	9,7	9,0	≤ 100	≤ 170
G 25	11,5	9,5	8,8	≤ 100	≤ 170
G 30	14,0	11,6	10,7	≤ 100	≤ 230
G 31	13,7	11,4	10,5	≤ 100	≤ 230

Tab. O

6.2.4 Komponenty bezpieczeństwa

Komponenty bezpieczeństwa muszą być wymienione według terminów cyklu eksploatacji podanych w Tab. P.

Określone cykle eksploatacji nie odnoszą się do terminów gwarancyjnych wskazanych w warunkach dostawy i płatności.

Komponent bezpieczeństwa	Cykl eksploatacji
Sterownik płomienia	10 lat lub 250,000 cykle funkcjonowania
Czujnik płomienia	10 lat lub 250,000 cykle funkcjonowania
Zawory gazowe (typu solenoidowego)	10 lat lub 250,000 cykle funkcjonowania
Presostaty	10 lat lub 250,000 cykle funkcjonowania
Regulator ciśnienia	15 lat
Serwomotor (krzywka elektroniczna) (jeżeli występuje)	10 lat lub 250,000 cykle funkcjonowania
Zawór oleju (typu solenoidowego) (jeżeli występuje)	10 lat lub 250,000 cykle funkcjonowania
Regulator oleju (jeżeli występuje)	10 lat lub 250,000 cykle funkcjonowania
Rury/ złącza oleju (metalowe) (jeżeli występują)	10 lat
Wirnik wentylatora	10 lat lub 500,000 rozruchów

Tab. P

6.2.5 Pomiar prądu jonizacji

Palnik jest wyposażony w system jonizacji do kontroli obecności płomienia.

Minimalny prąd dla działania sterownika wynosi 6 µA.

Palnik zazwyczaj dostarcza prądu znacznie wyższego, dlatego nie wymaga on żadnej kontroli.

W związku z tym, jeżeli chce się zmierzyć prąd jonizacji, należy odłączyć wtyczkę-gniazdo umieszczone na kablu sondy jonizacji i włożyć mikroamperometr do prądu stałego o 100 µA zakresu skali, jak przedstawiono na Rys. 30.



Uważać na biegunowość!

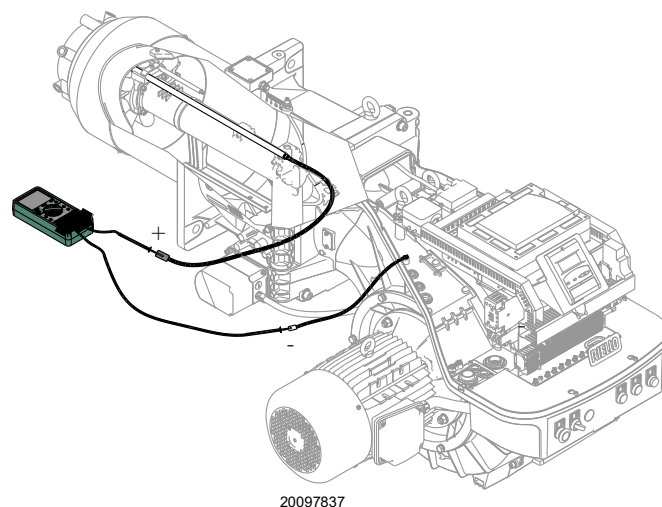

Rys. 30

6.2.6 Kontrola ciśnienia powietrza i gazu głowicy spalania

W celu wykonania tej operacji należy użyć manometru do pomiaru ciśnienia powietrza i gazu w głowicy spalania, jak zilustrowano na Rys. 31.

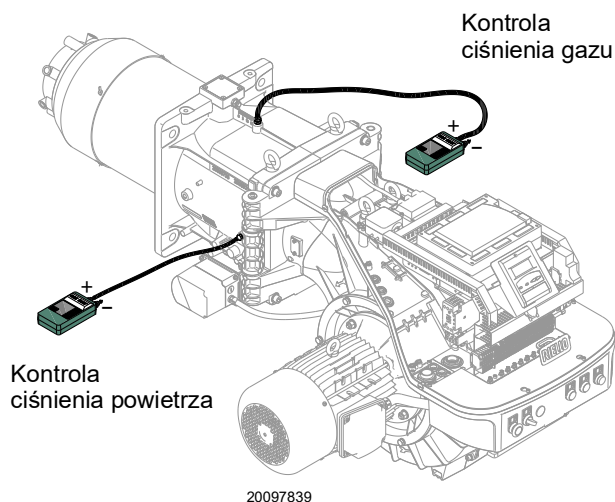

Rys. 31

6.3 Kontrola umiejscowienia czujnika obrotów

Aby wykonać kalibrację czujnika obrotów 6) (Rys. 32), postępować następująco:

- zdemontować pokrywę 1), odkręcając śruby 2);
- odkręcić lub dokręcić nakrętki 3 i 5) oraz płytkę odczytu 4) w taki sposób, aby płytkę 4) znajdowała się w odległości 2 mm od czujnika obrotów 6);
- ułożyć płytkę 4) na nakrętce 5) i zabezpieczyć przeciwnakrętką 3);
- zamknąć pokrywę 1), dokręcając śruby 2).

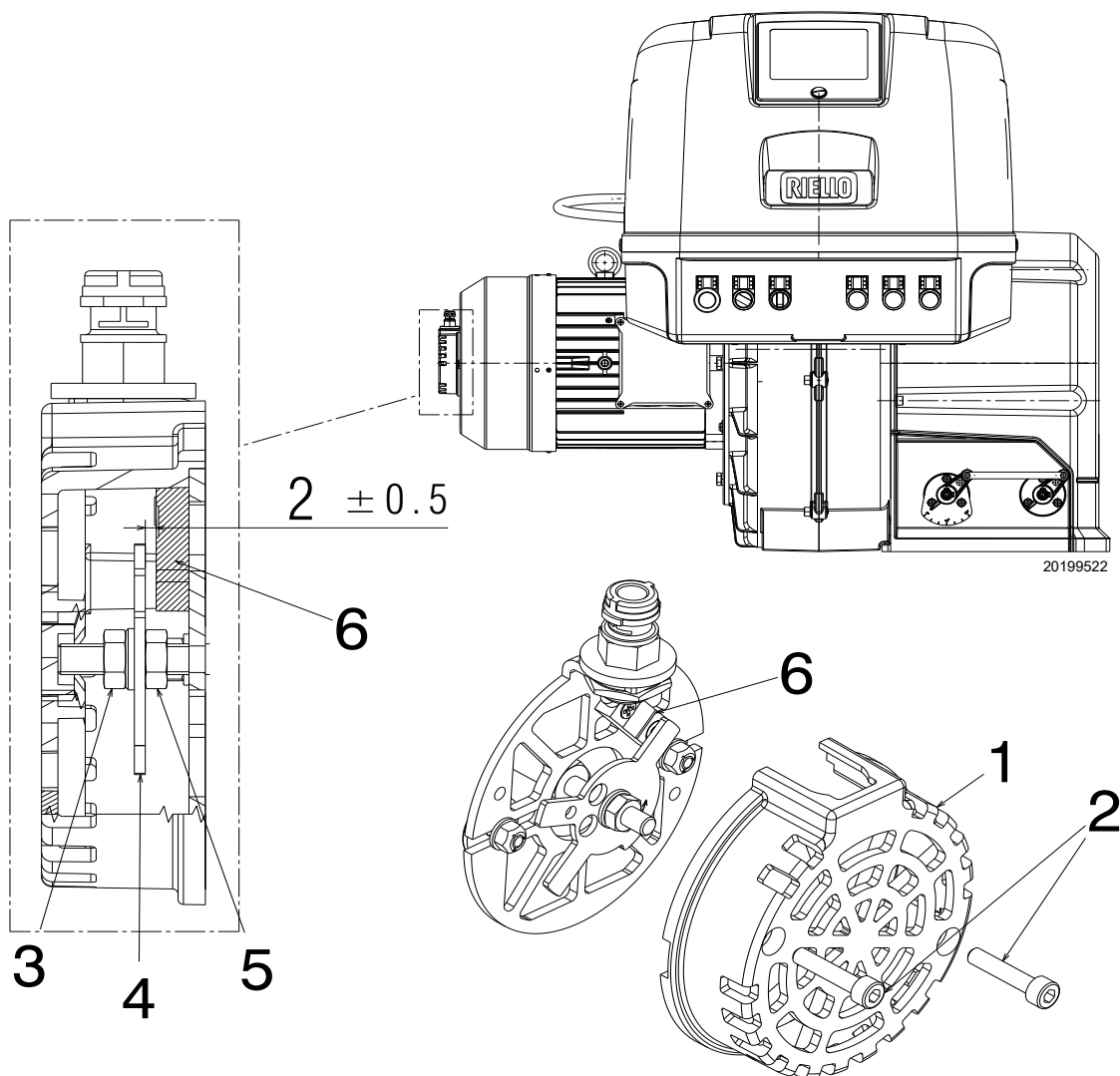

Rys. 32

Legenda (Rys. 32)

- 1 Pokrywa
- 2 Śruby mocujące pokrywę
- 3 Przeciwnakrętka
- 4 Płytkę odczytu
- 5 Dolna nakrętka
- 6 Czujnik obrotów

6.4 Otwarcie palnika



NIEBEZPIECZEŃSTWO

Należy odłączyć palnik od zasilania za pomocą wyłącznika głównego instalacji.



NIEBEZPIECZEŃSTWO

Zamknąć zawór odcinający paliwo.



Poczekać aż do całkowitego schłodzenia części znajdujących się w kontakcie ze źródłami ciepła.

Aby otworzyć palnik, należy postępować zgodnie ze wskazówkami w punkcie „Dostęp do wewnętrznej części głowicy” na str. 21.

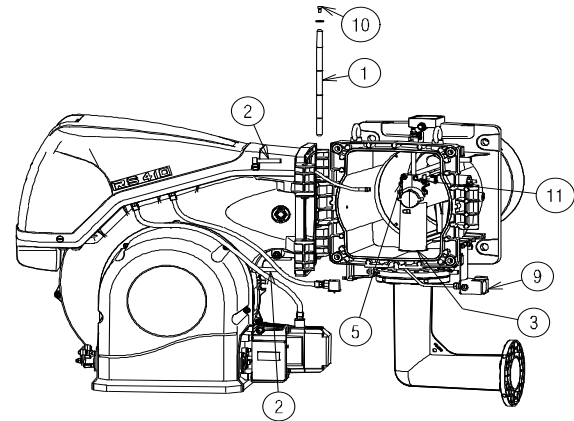
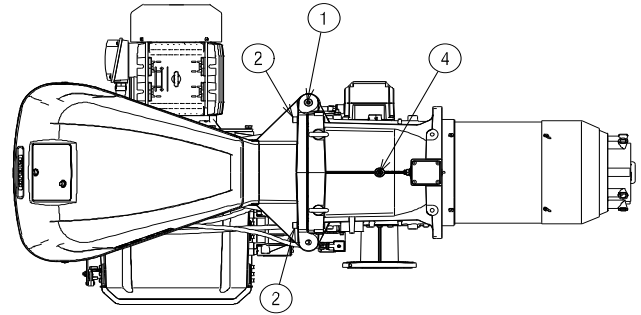

20069489

Rys. 33

6.5 Zamykanie palnika

Przywrócić pozycję wszystkich komponentów palnika, powtarzając powyżej opisane czynności w odwrotnej kolejności.



Wykonać wszystkie czynności konserwacji, czyszczenia i kontroli, zamontować pokrywę i wszystkie urządzenia zabezpieczające i ochronne palnika.

A Załącznik - Części

Zestaw falownika (VSD)

Palnik	Napięcie sieciowe	Moc silnika (kW)	Moc falownika (kW)	Kod
RS 310/EV O2 BLU	400 V	7,5	7,5	20163074
RS 410/EV O2 BLU	400 V	9,2	11	20163093
RS 510/EV O2 BLU	400 V	12	15	20163096
RS 610/EV O2 BLU	400 V	15	15	20163096



UWAGA

Używanie falowników innych niż te zalecone przez Producenta może spowodować zaprzestanie działania palnika i w ekstremalnych przypadkach potencjalne ryzyko wyrządzenia szkód przedmiotom lub osobom.

Rozumie się, iż podobne szkody spowodowane nieprzestrzeganiem zaleceń zwartych w niniejszym podręczniku nie mogą być przypisane producentowi.

Zestaw czujnika płomienia

Kod

Na życzenie

Zestaw skrzynki tłumika

Palnik	Typ	dB(A)	Kod
Wszystkie modele	C7	10	3010376

Zestaw stałej wentylacji

Palnik	Kod
Wszystkie modele	20077810

Zestaw interfejsu oprogramowania (ACS450)

Palnik	Kod
Wszystkie modele	3010388

Zestaw poprawiający wydajność z zestawem do kontroli tlenu

Palnik	Kod
Wszystkie modele	3010377

Zestaw do kontroli tlenu

Palnik	Kod
Wszystkie modele	20045187

Zestaw PVP (Funkcja kontroli szczelności — Patrz książeczka ścieżki gazowej)

Palnik	Rodzaj rampy	Kod
Wszystkie modele	MB - CB	3010344

Armatura gazowa zgodna z normą EN 676

Sprawdzić podręcznik.



UWAGA

Instalator jest odpowiedzialny za ewentualne dodanie urządzeń zabezpieczających, które nie są przewidziane w niniejszej instrukcji.

B Załącznik – Schemat rozdzielnic elektrycznej

1	Spis schematów
2	Informacje o odniesieniach
3	Schemat jednokreskowy mocy
4	Schemat funkcjonalny
5	Schemat funkcjonalny LMV 52...
6	Schemat funkcjonalny LMV 52...
7	Schemat funkcjonalny LMV 52...
8	Schemat funkcjonalny LMV 52...
9	Schemat funkcjonalny LMV 52...
10	Schemat funkcjonalny LMV 52 ... z zestawem O ₂
11	Schemat funkcjonalny LMV 52...
12	Schemat funkcjonalny PLL 52.../QGO 20... 20 ... z zestawem O ₂
13	Podłączenia elektryczne wykonywane przez instalatora
14	Podłączenia elektryczne wykonywane przez instalatora

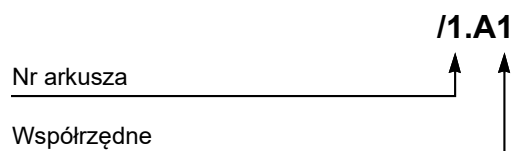
2 Informacje o odniesieniach

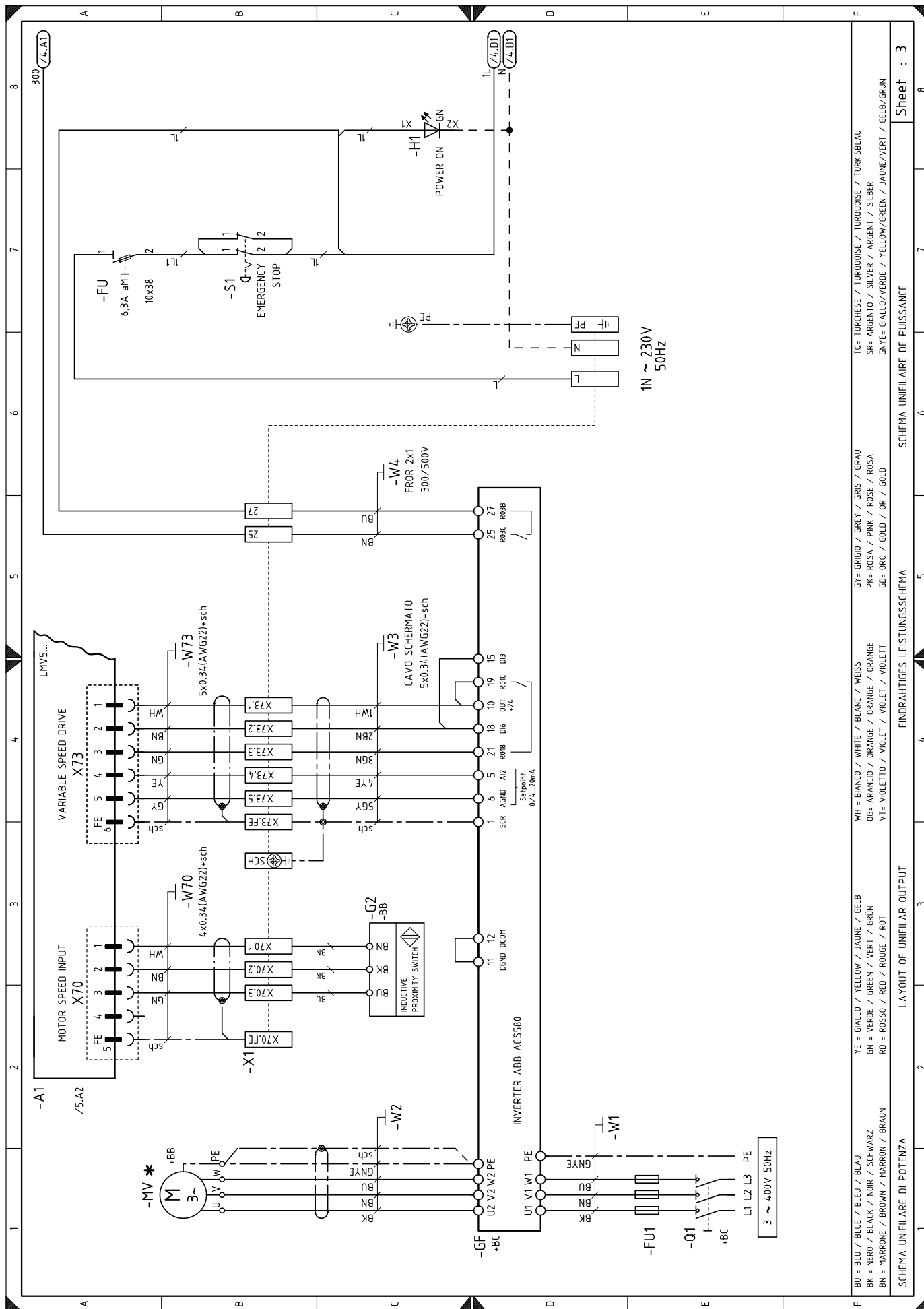

BU = BUI / BLUE / BIEU / BLAU	GY = GRIGIO / GREY / GRIS / GRAU	TO = TURCHESE / TURQUOISE / TURQUOISE / TURKISBLAU
BK = NERO / BLACK / NOIR / SCHWARZ	PK = ROSA / PINK / ROSE / ROSA	SR = ARGENTO / SILVER / ARGENT / SILBER
BN = MARRONE / BROWN / MARRON / BRAUN	GD = ORO / GOLD / OR / GOLD	GNTE = GIALLO/VERDE / YELLOW/GREEN / JAUNE/VERT / GELB/GRÜN
YE = GIALLO / YELLOW / JAUNE / GELB	WH = BIANCO / WHITE / BLANC / WEISS	
GN = VERDE / GREEN / VERT / GRÜN	OG = ARANCIO / ORANGE / ORANGE / ORANGE	
RD = ROSSO / RED / ROUGE / ROT	VI = VIOLETTO / VIOLET / VIOLET / VIOLETT	

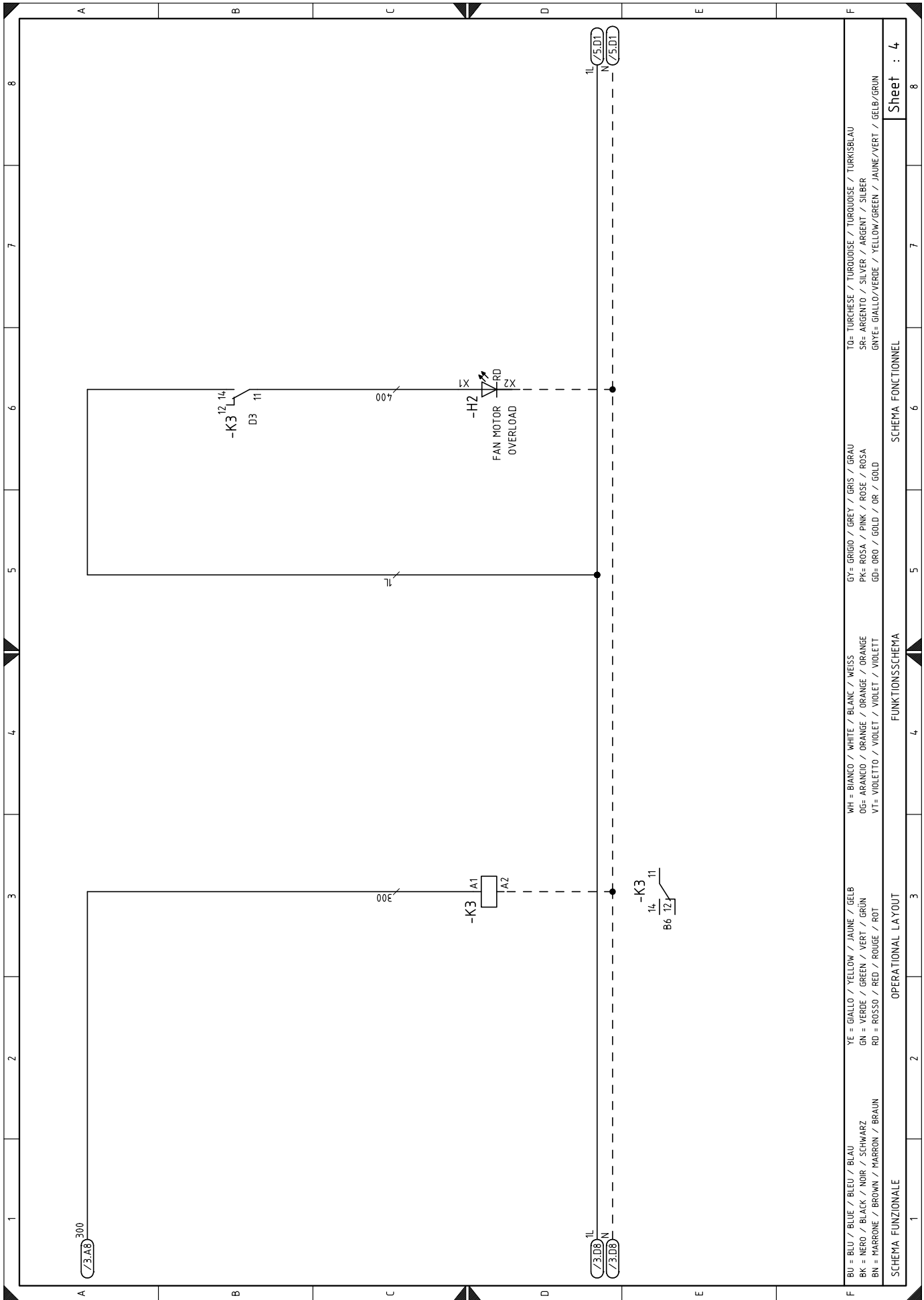

BU = BLU / BLUE / BLEU / BLAU	YE = GIALLO / YELLOW / JAUNE / GELB	WH = BIANCO / WHITE / BLANC / WEISS	GY = GRIGIO / GREY / GRIS / GRAU	TO = TURCHESE / TURQUOISE / TURKOISE / TURKISBLAU					
BK = NERO / BLACK / NOIR / SCHWARZ	GN = VERDE / GREEN / VERT / GRÜN	OG = ARANCIO / ORANGE / ORANGE / ORANGE	PK = ROSA / PINK / ROSE / ROSA	SR = ARGENTO / SILVER / ARGENT / SILBER					
BN = MARRONE / BROWN / MARRON / BRAUN	RD = ROSSO / RED / ROUGE / ROT	VT = VIOLETT / VIOLET / VIOLET / VIOLETT	GD = ORO / GOLD / OR / GOLD	GR = GIALLO / VERDE / YELLOW / GREEN / JAUNE / VERT / GELB / GRÜN					
SCHEMA FUNZIONALE		OPERATIONAL LAYOUT		SCHEMA FONCTIONNEL					
1		3		6		7		8	
								Sheet : 4	

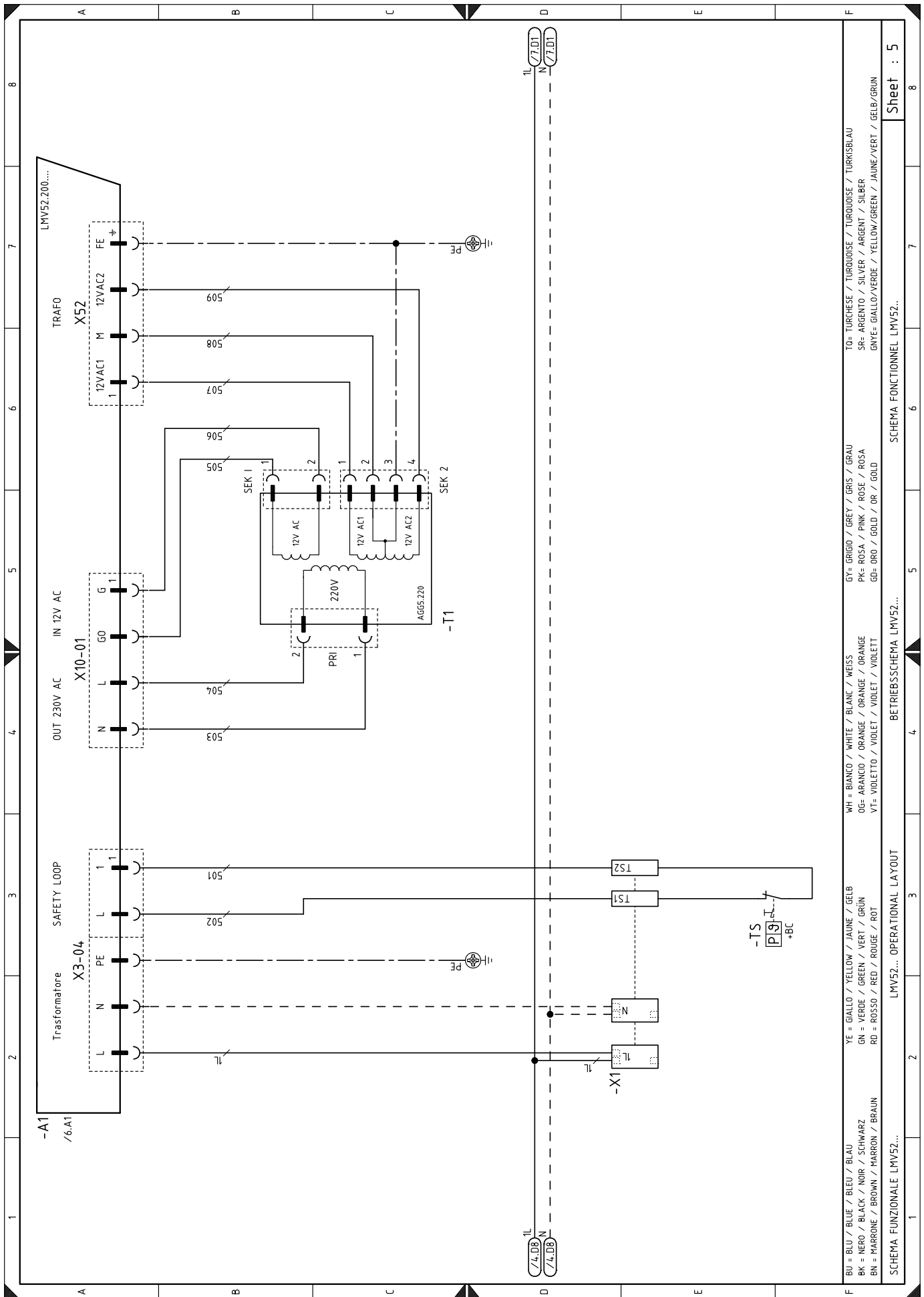

BU = BLU / BLUE / BLEU / BLAU
 BK = NERO / BLACK / NOIR / SCHWARZ
 BN = MARRONE / BROWN / MARRON / BRAUN
 YE = GIALLO / YELLOW / JAUNE / GELB
 GN = VERDE / GREEN / VERT / GRÜN
 RD = ROSSO / RED / ROUGE / ROT
 WH = BIANCO / WHITE / BLANC / WEISS
 OG = ARANCIO / ORANGE / ORANGE / ORANGE
 VT = VIOLETTA / VIOLET / VIOLET / VIOLETT
 GY = GRIGIO / GREY / GRIS / GRAU
 PK = ROSA / PINK / ROSE / ROSA
 GD = ORO / GOLD / OR / GOLD
 TO = TURCHESE / TURKUISE / TURKUISE / TURKUISE
 SR = ARGENTO / SILVER / ARGENT / SILBER
 GNVE = GIALLO/VERDE / YELLOW/GREEN / JAUNE/VERT / GELB/GRÜN

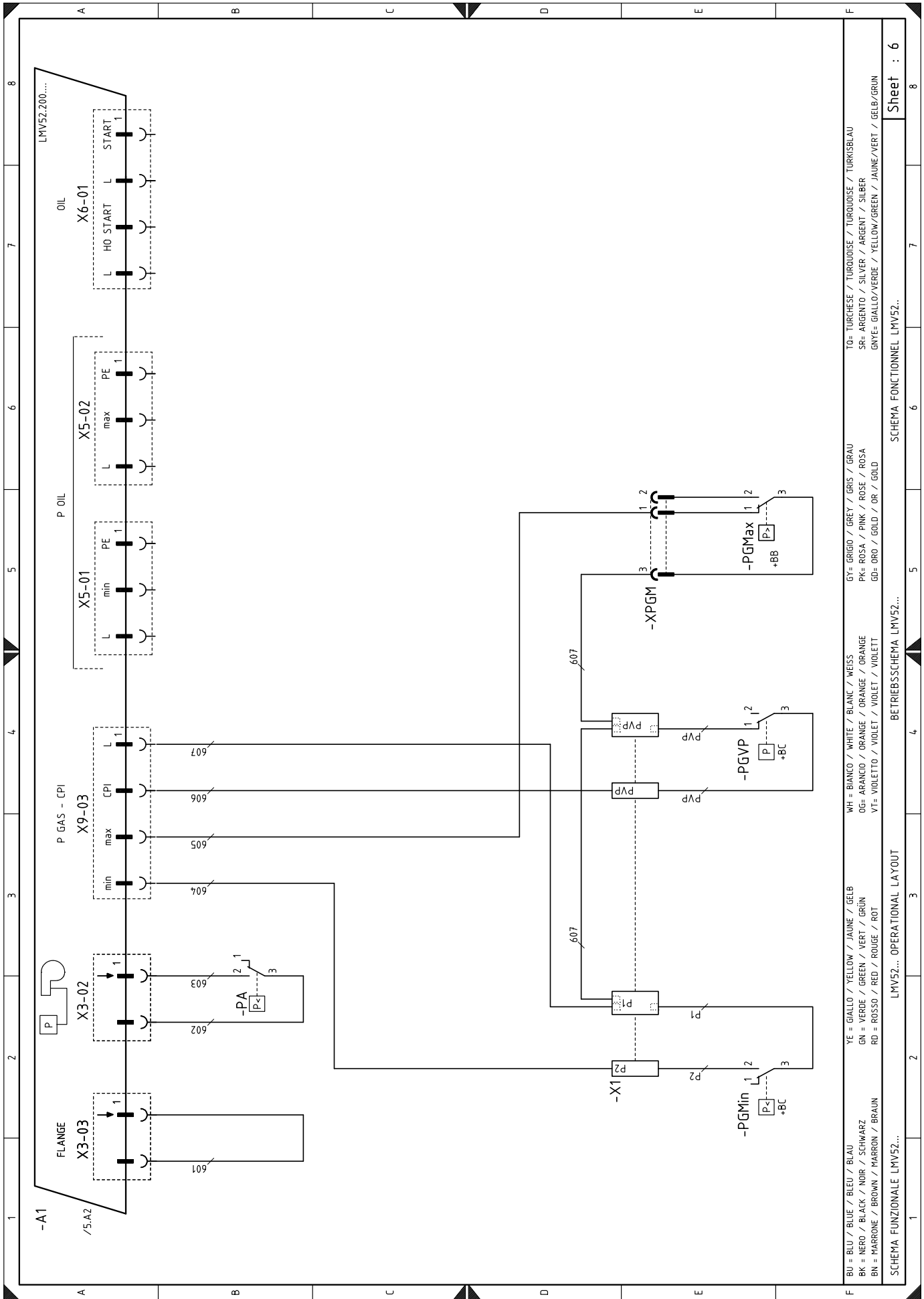

Sheet : 6

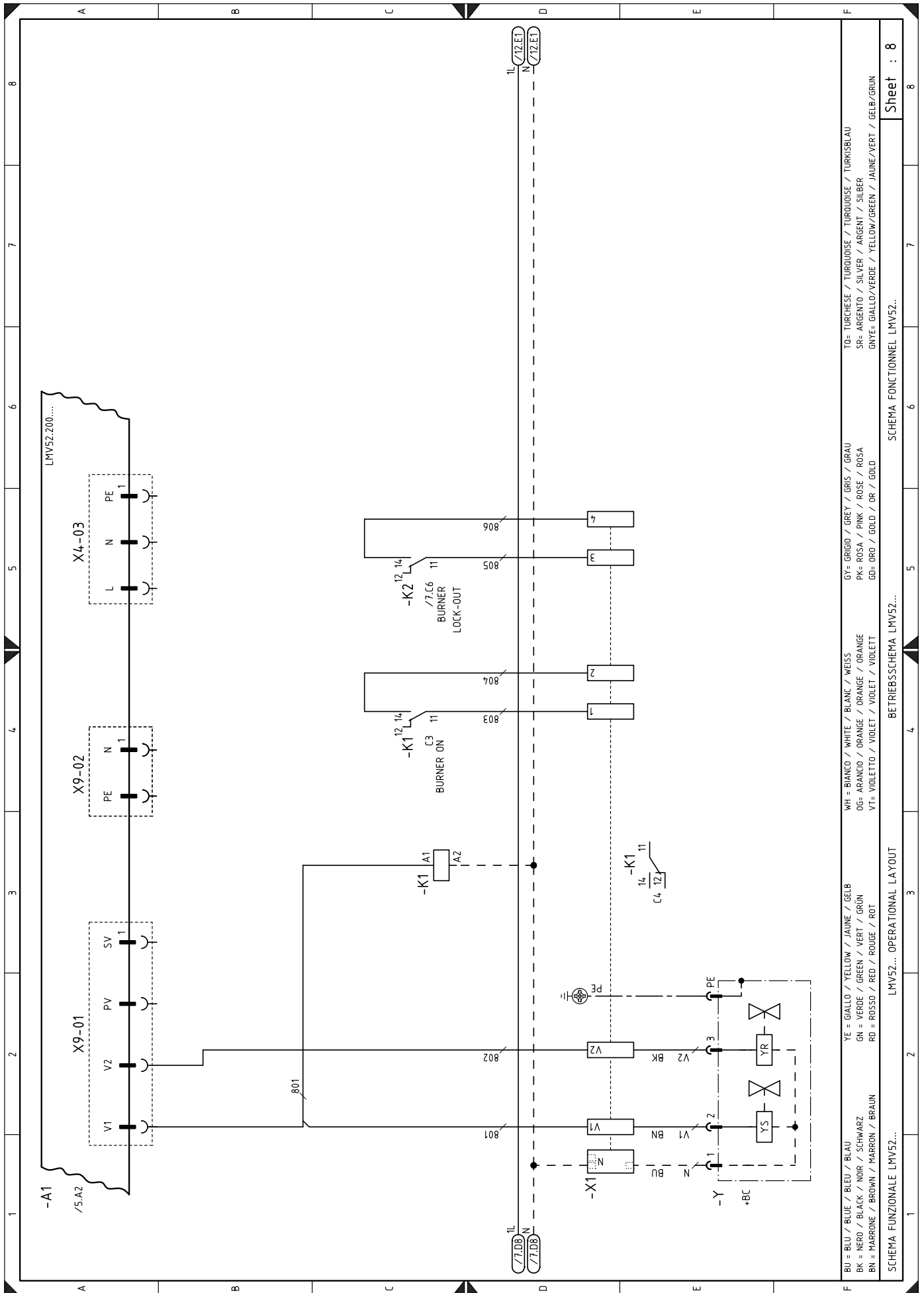

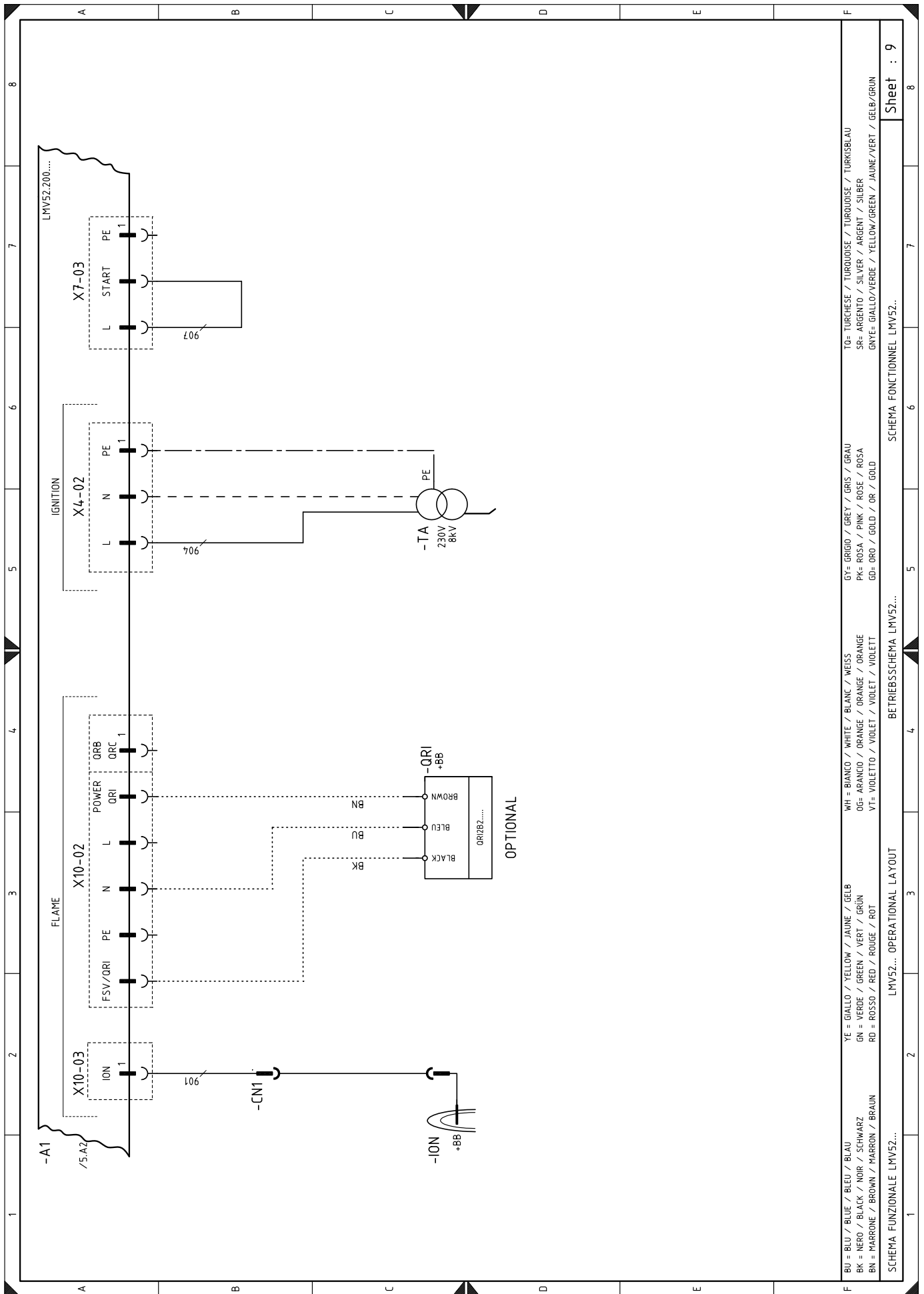

BU = BLU / BLUE / BLEU / BLAU	YE = GIALLO / YELLOW / JAUNE / GELB	WH = BIANCO / WHITE / BLANC / WEISS	GY = GRIGIO / GREY / GRIS / GRAU	TO = TURCHESE / TURQUOISE / TURKUISE / TURKISBLAU
BK = NERO / BLACK / NOIR / SCHWARZ	GN = VERDE / GREEN / VERT / GRÜN	OG = ARANCIO / ORANGE / ORANGE / ORANGE	PK = ROSA / PINK / ROSE / ROSA	SR = ARGENTO / SILVER / ARGENT / SILBER
BN = MARRONE / BROWN / MARRON / BRAUN	RD = ROSSO / RED / ROUGE / ROT	VI = VIOLETTA / VIOLET / VIOLET / VIOLETT	GD = ORO / GOLD / OR / GOLD	GNTE = GIALLO/VERDE / YELLOW/GREEN / JAUNE/VERT / GELB/GRÜN

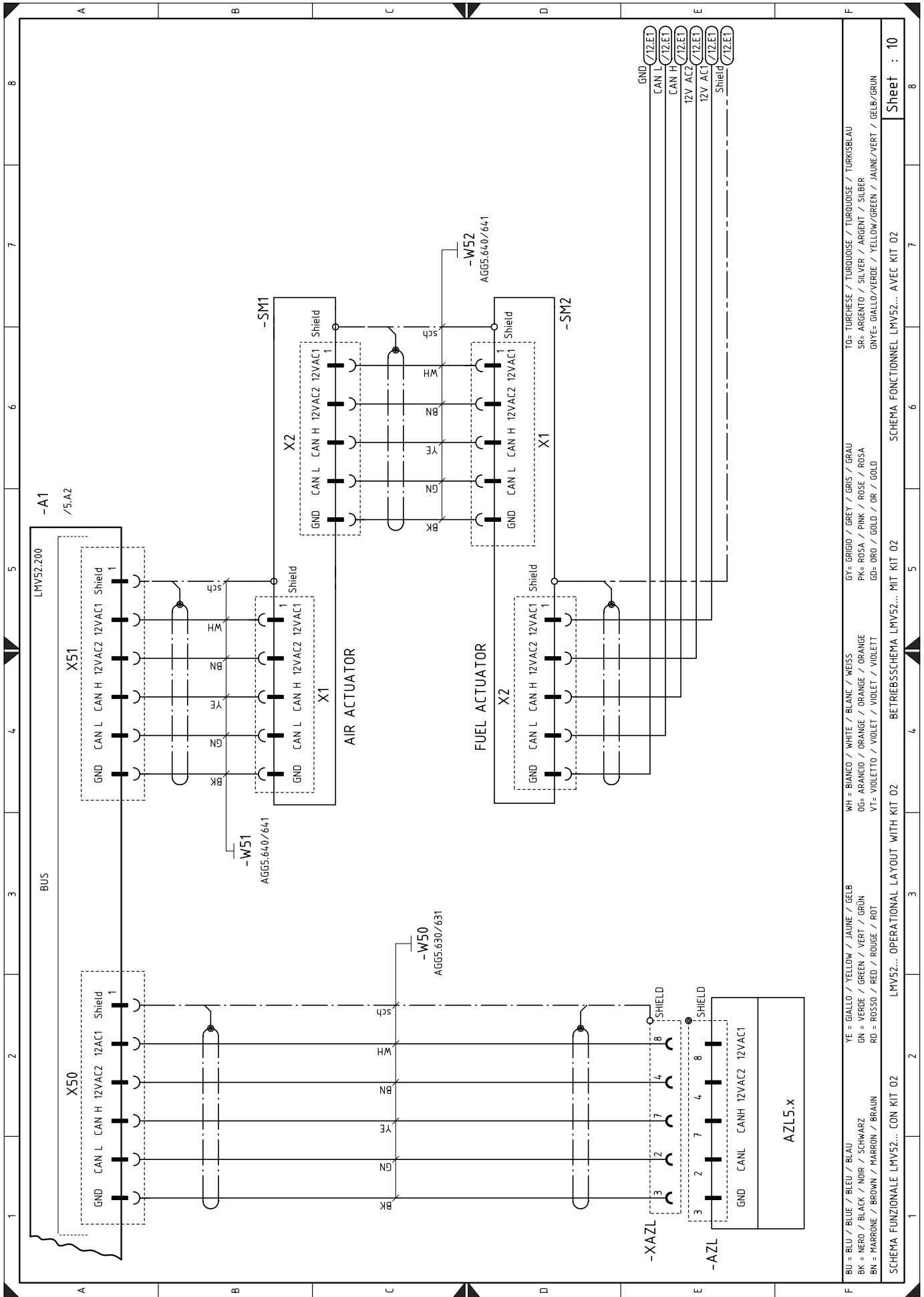

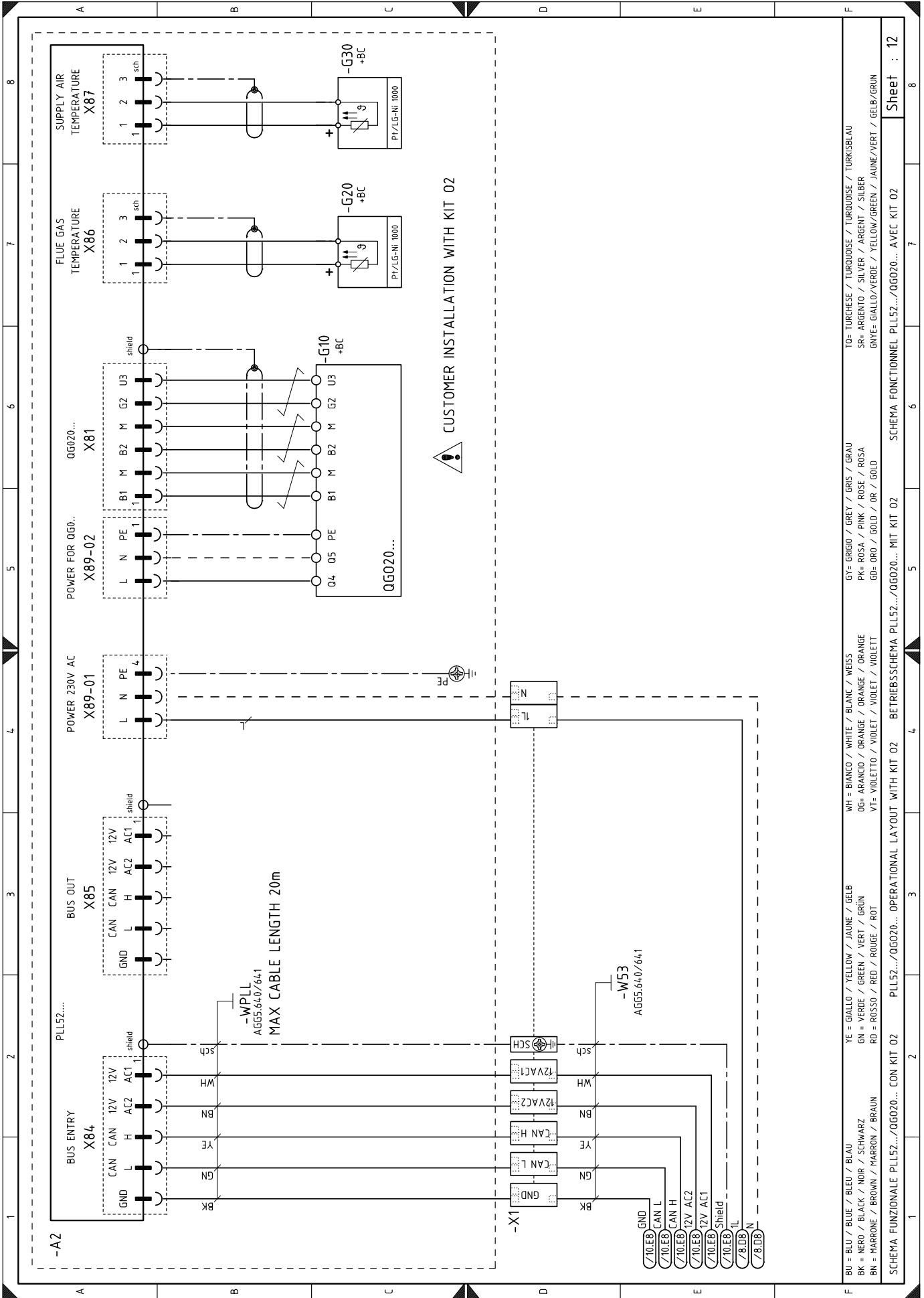

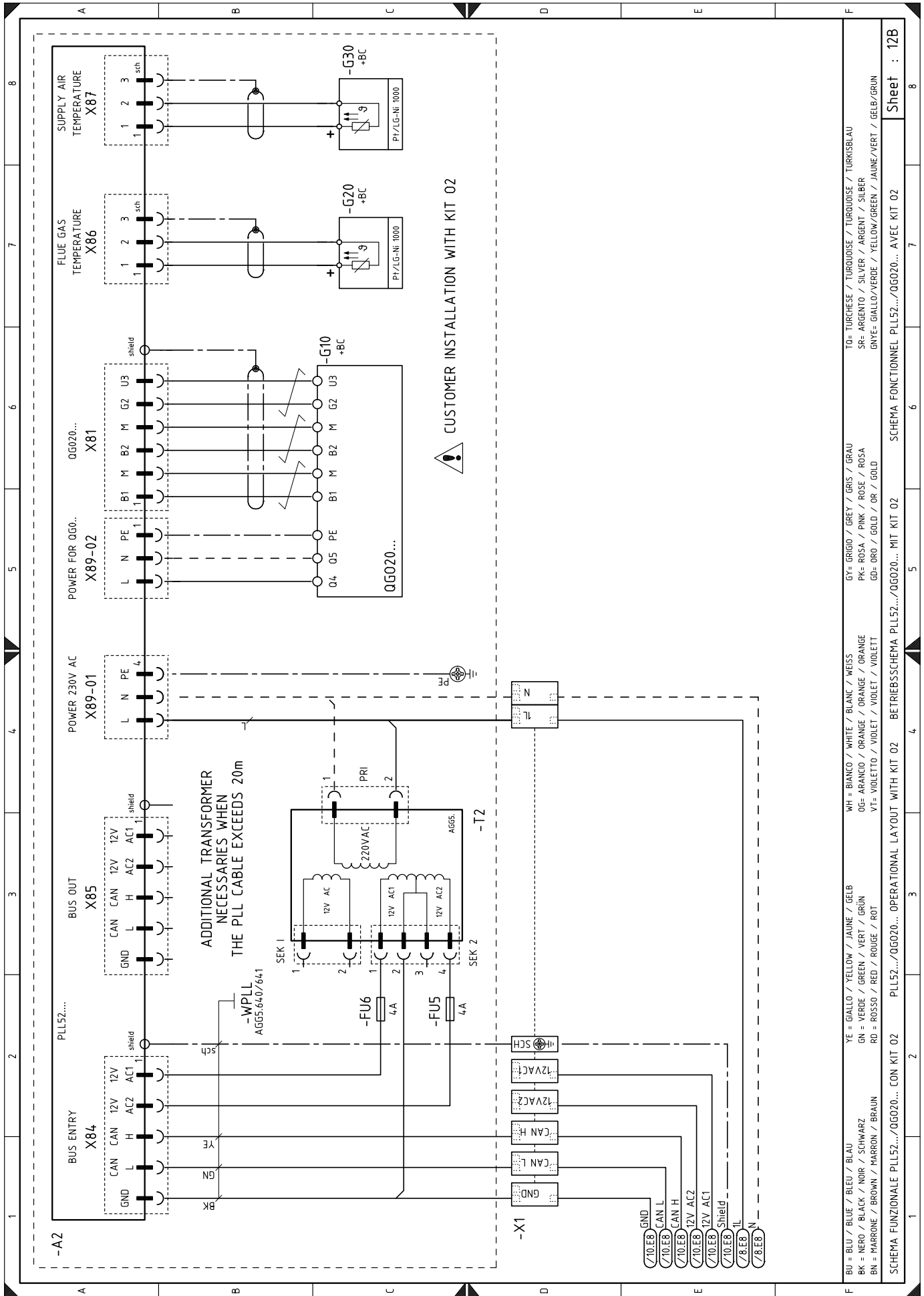

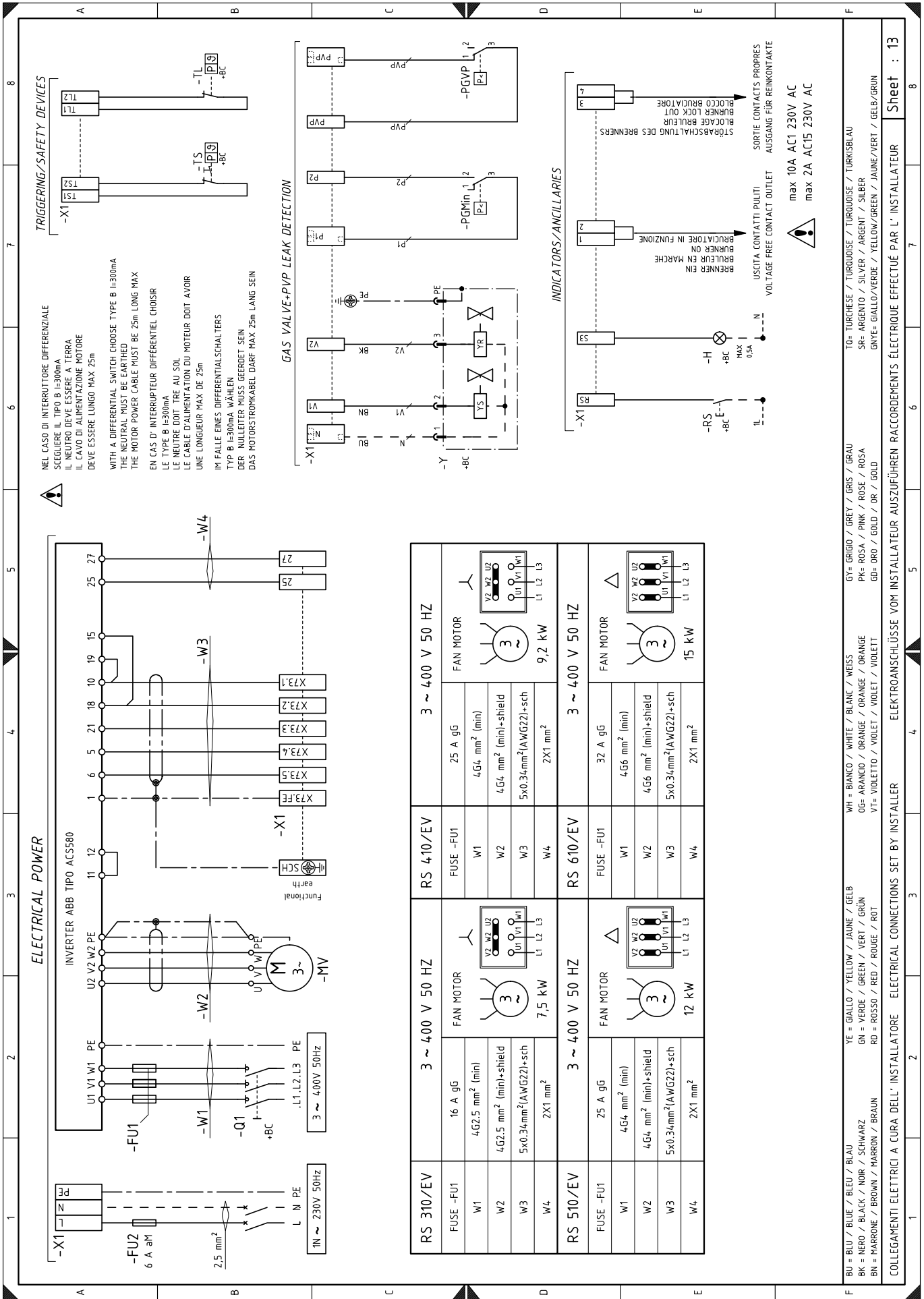

TRIGGERING/SAFETY DEVICES

NEL CASO DI INTERRUPTORE DIFFERENZIALE
 SCEGLIERE IL TIPO B I=300mA
 IL NEUTRO DEVE ESSERE A TERRA
 IL CAVO DI ALIMENTAZIONE MOTORE
 DEVE ESSERE LUNGO MAX 25m

WITH A DIFFERENTIAL SWITCH CHOOSE TYPE B I=300mA
 THE NEUTRAL MUST BE EARTHED
 THE MOTOR POWER CABLE MUST BE 25m LONG MAX

EN CAS D'INTERRUPTEUR DIFFERENTIEL CHOISIR
 LE TYPE B I=300mA
 LE NEUTRE DOIT ÊTRE AU SOL
 LE CABLE D'ALIMENTATION DU MOTEUR DOIT AVOIR
 UNE LONGUEUR MAX DE 25m

IM FALLE EINES DIFFERENTIALSCHALTERS
 TYP B I=300mA WÄHLEN
 DER NULLEITER MUSS GEERDET SEIN
 DAS MOTORSTROMKABEL DARF MAX 25m LANG SEIN

GAS VALVE+PVP LEAK DETECTION

INDICATORS/ANCILLARIES

ELECTRICAL POWER

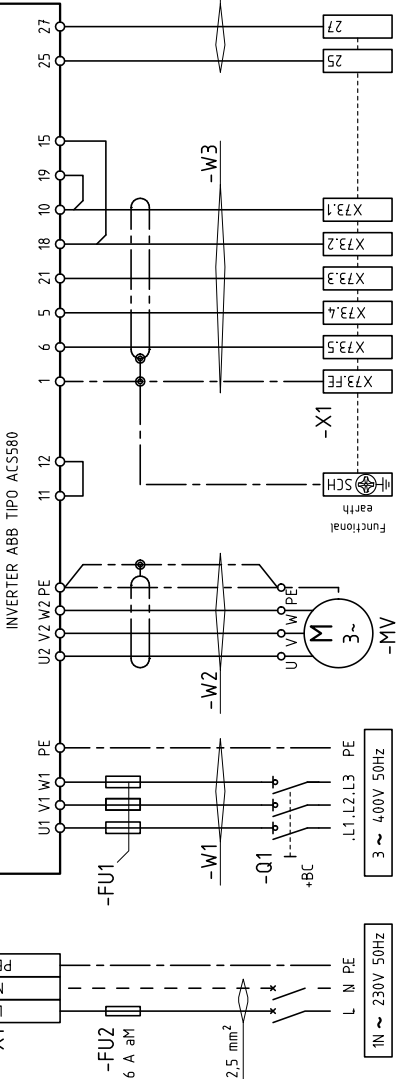

RS 310/EV		3 ~ 400 V 50 HZ		RS 410/EV		3 ~ 400 V 50 HZ	
FUSE -FU1	16 A gG	FAN MOTOR	7,5 kW	FUSE -FU1	25 A gG	FAN MOTOR	9,2 kW
W1	4G2.5 mm ² (min)			W1	4G4 mm ² (min)		
W2	4G2.5 mm ² (min)+shield			W2	4G4 mm ² (min)+shield		
W3	5x0.34mm ² (AWG22)+sch			W3	5x0.34mm ² (AWG22)+sch		
W4	2X1 mm ²			W4	2X1 mm ²		
RS 510/EV		3 ~ 400 V 50 HZ		RS 610/EV		3 ~ 400 V 50 HZ	
FUSE -FU1	25 A gG	FAN MOTOR	12 kW	FUSE -FU1	32 A gG	FAN MOTOR	15 kW
W1	4G4 mm ² (min)			W1	4G6 mm ² (min)		
W2	4G4 mm ² (min)+shield			W2	4G6 mm ² (min)+shield		
W3	5x0.34mm ² (AWG22)+sch			W3	5x0.34mm ² (AWG22)+sch		
W4	2X1 mm ²			W4	2X1 mm ²		

BU = BLU / BLUE / BLEU / BLAU **YE = GIALLO / YELLOW / JAUNE / GELB** **WH = BIANCO / WHITE / BLANC / WEISS** **GY= GRIGIO / GREY / GRIS / GRAU**
BK = NERO / BLACK / NOIR / SCHWARZ **GN = VERDE / GREEN / VERT / GRÜN** **OG= ARANCIO / ORANGE / ORANGE / ORANGE** **PK= ROSA / PINK / ROSE / ROSA**
BN = MARRONE / BROWN / MARRON / BRAUN **RD = ROSSO / RED / ROUGE / ROT** **VT= VIOLETT / VIOLET / VIOLETT** **GD= ORO / GOLD / OR / GOLD**
TO= TURCHESE / TURQUOISE / TURKOISE / TURKISBLAU
SR= ARGENTO / SILVER / ARGENT / SILBER
GNYE= GIALLO/VERDE / YELLOW/GREEN / JAUNE/VERT / GELB/GRÜN

COLLEGAMENTI ELETTRICI A CURA DELL'INSTALLATORE **ELECTRICAL CONNECTIONS SET BY INSTALLER** **ELEKTROANSCHLÜSSE VOM INSTALLATEUR AUSZUFÜHREN** **RACCORDEMENTS ÉLECTRIQUE EFFECTUÉ PAR L'INSTALLATEUR**

max 10A AC1 230V AC
max 2A AC15 230V AC

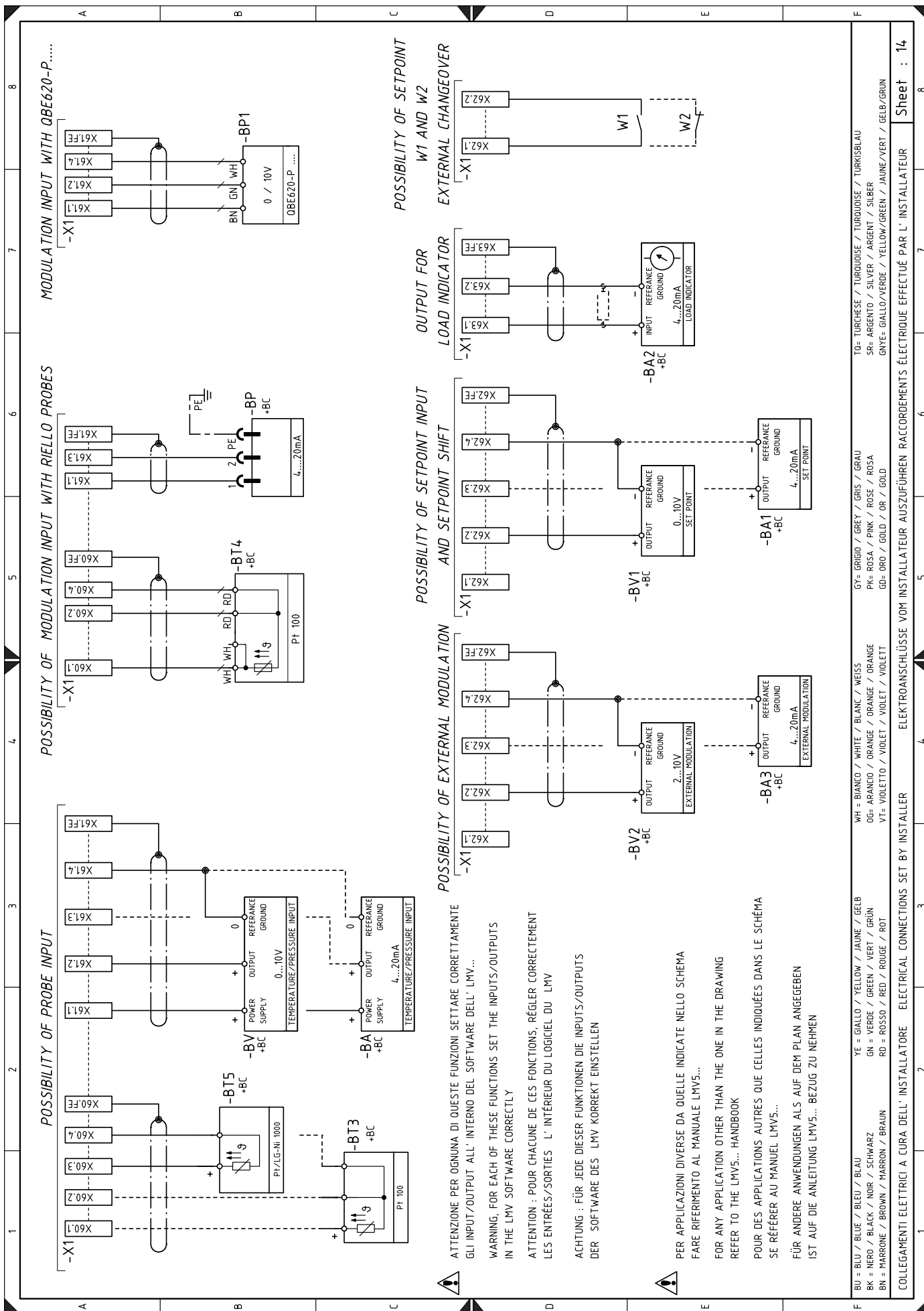

TO= TURKISE / TURDOUSE / TURDOUSE / TURKISBLAU
 SR= ARGENTO / SILVER / ARGENT / SILBER
 GNVE= GIALLO/VERDE / YELLOW/GREEN / JAUNE/VERT / GELB/GRÜN

GY= GRIGIO / GREY / GRIS / GRAU
 PK= ROSA / PINK / ROSE / ROSA
 GD= ORO / GOLD / OR / GOLD

WH = BIANCO / WHITE / BLANC / WEISS
 OG= ARANCIO / ORANGE / ORANGE / ORANGE
 VT= VIOLETTO / VIOLET / VIOLET / VIOLETT

YE = GIALLO / YELLOW / JAUNE / GELB
 GN = VERDE / GREEN / VERT / GRÜN
 RD = ROSSO / RED / ROUGE / ROT

COLLEGAMENTI ELETTRICI A CURA DELL'INSTALLATORE ELETTRICAL CONNECTIONS SET BY INSTALLER

Sheet : 14

Legenda schematów elektrycznych

A1	Sterownik palnika
A2	Moduł O2 typu PLL.
AZL	Jednostka wyświetlania i kalibracji
BA	Sonda z wyjściem prądu stałego
BA1	Urządzenie z wyjściem prądowym do zdalnej zmiany wartości zadanej
BA2	Wskaźnik obciążenia
BA3	Wejście prądowe
BP	Sonda ciśnienia
BP1	Sonda ciśnienia
BT3	Sonda Pt100 3-przewodowa
BT4	Sonda Pt100 3-przewodowa
BT5	Czujnik PT/LG-Ni1000
BV	Sonda z wyjściem napięcia
BV1	Urządzenie z wyjściem napięciowym do zdalnej zmiany wartości zadanej
CN1	Wtyczka sondy jonizacji
FU	Bezpiecznik ochrony obwodów pomocniczych
GF	Falownik
G2	Czujnik obrotów silnika
G10	Czujnik O2 typu OGO20.
G20	Sonda do kontroli temperatury spalin
G30	Sonda do kontroli temperatury powietrza
H	Wyjście do sygnalizacji świetlnej działającego palnika
H1	Sygnalizacja świetlna obecności sieci
H2	Sygnalizacja świetlna blokady silnika
ION	Sonda jonizacji
K1	Przełącznik wyjścia czystych styków włączonego palnika
K2	Przełącznik wyjścia czystych styków blokady palnika
K3	Przełącznik wyjścia czystych styków alarmu VSD
MV	Silnik wentylatora
PA	Presostat powietrza
PE	Uziemienie palnika
PGMax	Presostat maksymalnego ciśnienia gazu
PGMin	Presostat minimalnego ciśnienia gazu
PGVP	Presostat gazu do kontroli szczelności
QRI	Czujnik płomienia
RS	Przycisk odblokowania palnika
SM1	Serwomotor powietrza
SM2	Serwomotor gazu
S1	Przycisk zasilania awaryjnego
S2	Przełącznik wyłączony / automatyczny
SH3	Przycisk odblokowania palnika i sygnalizacja świetlna blokady
TA	Transformator zapłonowy
TL	Termostat/presostat graniczny
TS	Termostat/presostat bezpieczeństwa
T1	Transformator krzywki elektronicznej
T2	Transformator dodatkowy
Y	Zawór regulacji gazu + zawór bezpieczeństwa gazu
X1	Główna tabliczka zaciskowa
XAZL	Wtyczka do wyświetlacza na sprzęcie
XPGMax	Wtyczka presostatu maksymalnego ciśnienia gazu

RIELLO

RIELLO S.p.A.
I-37045 Legnago (VR)
Tel.: +39 0442 630111
<http://www.riello.it>
<http://www.riello.com>