

RU **Дизельная горелка**

Одноступенчатый режим работы



КОД	МОДЕЛЬ	ТИП
3452736	RIELLO 40 G20 пост.т.	705M



Перевод оригинальных инструкций

ТЕХНИЧЕСКИЕ ХАРАКТЕРИСТИКИ

ТИП	705M
Тепловая мощность - Расход	95 – 201 кВт – 8 – 17 кг/ч
Топливо	Дизельное топливо, макс. вязкость при 20 °С: 6 мм ² /с (1,5 °Е)
Электропитание	24 В Пост.т. ± 2 В
Двигатель	11,5 А поглощаемые – 2800 об/мин
Трансформатор	Вторичный 8 кВ – 16 мА
Насос	Давление подачи 7 – 15 бар
Потребляемая электрическая мощность	0,3 кВт
Минимальная температура окружающей среды	0 °С
Аккумуляторная батарея	Мин. мощность 100 А·ч

- Горелка с маркировкой CE в соответствии с директивами ЕС: Директивой об электромагнитной совместимости 2014/30/ЕС, Директивой о низковольтном оборудовании 2014/35/ЕС, Директивой о машинах и механизмах 2006/42/ЕС
- Горелка соответствует степени защиты IP 40 согласно требованиям стандарта EN 60529.

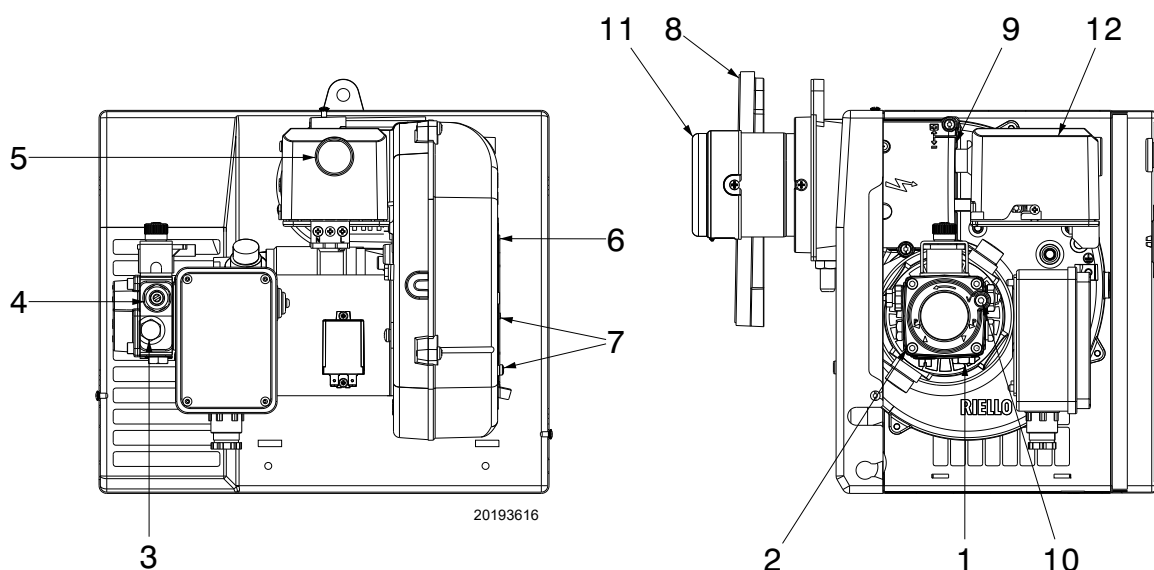

- 1 Возврат
- 2 Всасывающий штуцер
- 3 Штуцер для подсоединения манометра
- 4 Регулятор давления насоса
- 5 Кнопка сброса блокировки с сигнализацией блокировки
- 6 Воздушная заслонка
- 7 Крепежные винты заслонки
- 8 Фланец с изолирующими экранами
- 9 Регулировочный винт головки
- 10 Штуцер для подсоединения вакуумметра
- 11 Головка горения
- 12 Автомат горения

ПРИЛАГАЕМЫЕ КОМПЛЕКТУЮЩИЕ

Количество	Описание
2	Шланги с ниппелями
1	Фланец с изолирующим экраном
4	Винты и гайки для фланца
1	Комплект для техобслуживания
1	Винт с двумя гайками для фланца
1	Кабельный канал

РАБОЧИЙ ДИАПАЗОН

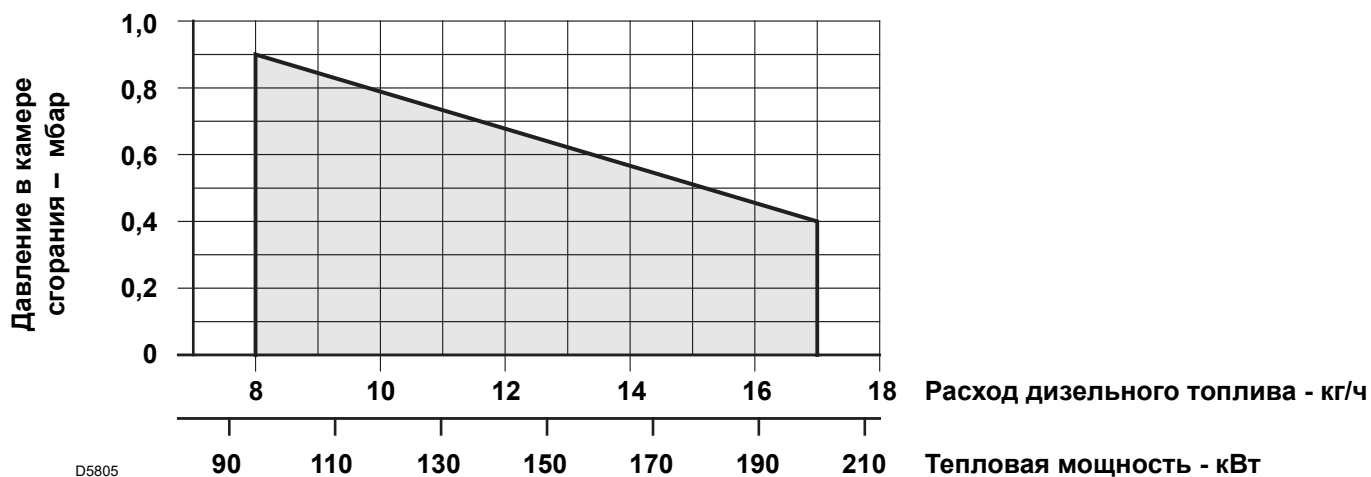

РАЗМЕРЫ

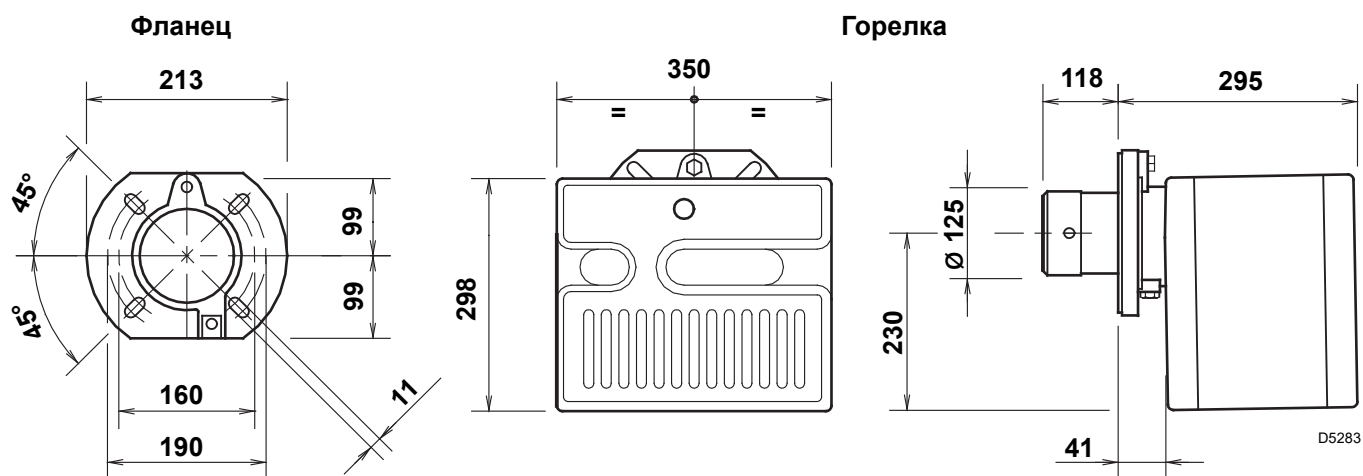

ГИДРАВЛИЧЕСКАЯ СИСТЕМА

Внимание! Перед запуском горелки проверьте, чтобы обратная труба не была засорена. В противном случае может повредиться уплотнительное устройство насоса.

ВАЖНАЯ ИНФОРМАЦИЯ!

Насос предназначен для работы в режиме двухходовой системы.

Для работы в режиме одноходовой системы необходимо **снять перепускной винт (А)**. (См. рисунок рядом).

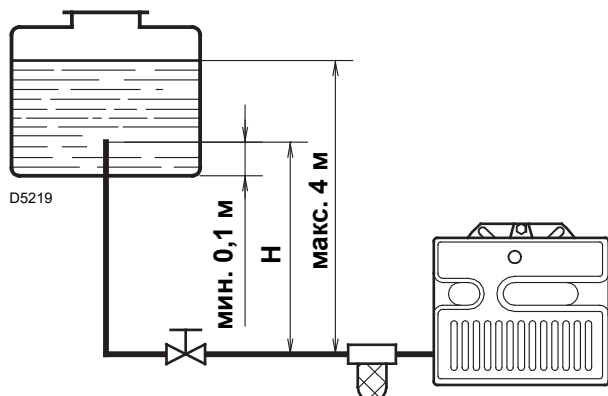

H метры	L метры	
	I. D. 8 мм	I.D. 10 мм
0,5	10	20
1	20	40
1,5	40	80
2	60	100

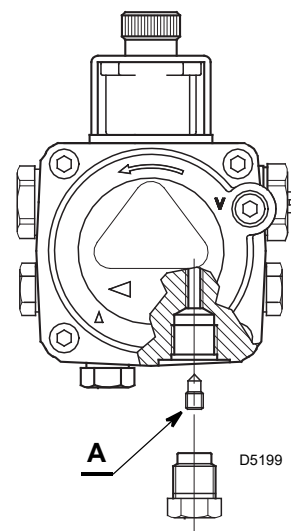

ЗАПУСК НАСОСА

Ослабьте колпачок манометра (5, рис. 1) и дождитесь, пока начнет вытекать топливо.

H = перепад высот.

L = макс. длина всасывающей трубы.

$\varnothing i$ = внутренний диаметр трубы.

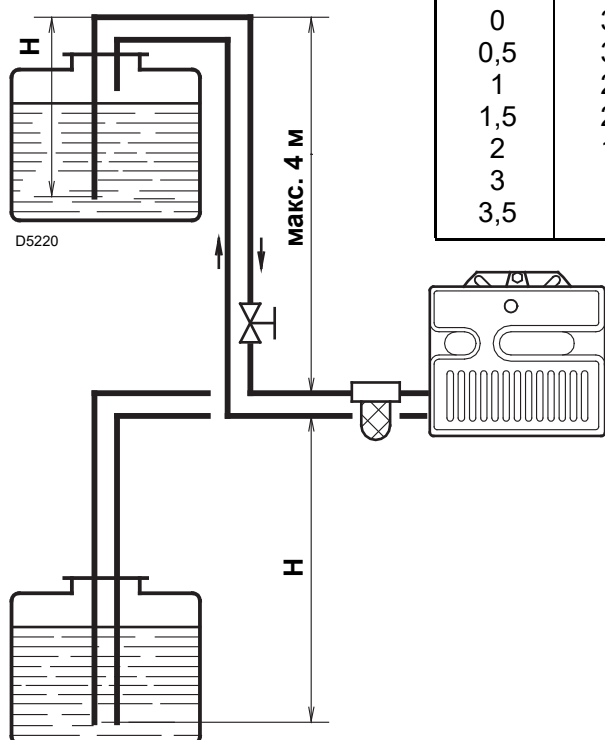

H метры	L метры	
	I. D. 8 мм	I.D. 10 мм
0	35	100
0,5	30	100
1	25	100
1,5	20	90
2	15	70
3	8	30
3,5	6	20

Максимальное разрежение не должно превышать 0,4 бара (30 см рт.ст.). При превышении этого значения из топлива выделяется газ.

Рекомендуется обеспечить идеальную герметичность труб.

Рекомендуется обеспечить идеальную герметичность труб.

В вакуумных системах рекомендуется располагать обратный трубопровод на той же высоте, что и всасывающий трубопровод. В этом случае донный клапан не требуется.

Если же обратный трубопровод проходит выше уровня топлива, применение донного клапана обязательно.

Это решение опаснее предыдущего из-за недостаточной герметичности клапана.

ЗАПУСК НАСОСА

Запустите горелку и дождитесь розжига. Если блокировка происходит до поступления топлива, подождите не менее 20 секунд, затем повторите операцию.

На линии подачи топлива должен устанавливаться фильтр.

ЭЛЕКТРИЧЕСКИЕ СОЕДИНЕНИЯ

НЕ ПЕРЕПУТАЙТЕ МЕСТАМИ ПОЛОЖИТЕЛЬНЫЙ И ОТРИЦАТЕЛЬНЫЙ ПОЛЮС:
это может привести к повреждению оборудования.

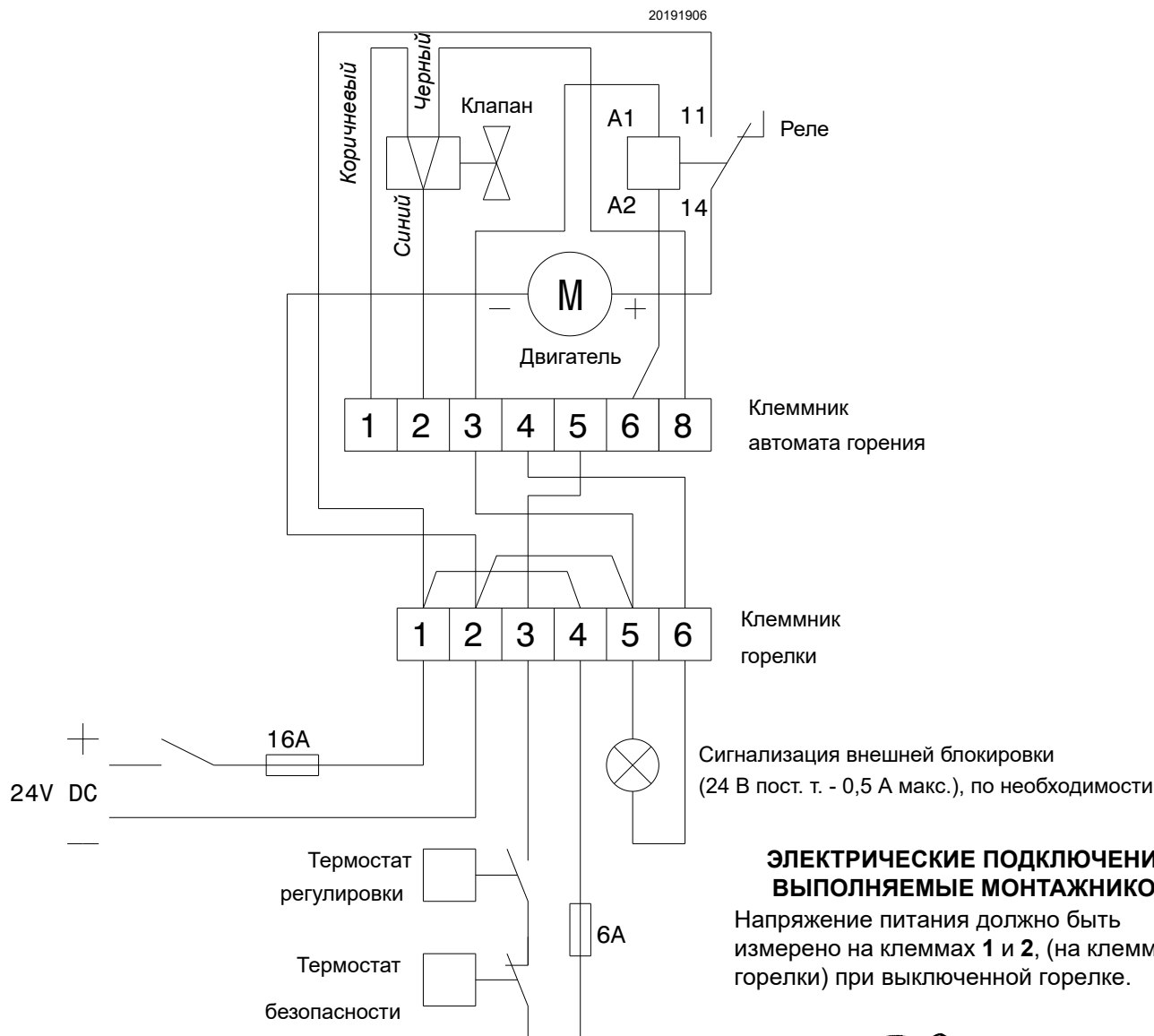

ЭЛЕКТРИЧЕСКИЕ ПОДКЛЮЧЕНИЯ, ВЫПОЛНЯЕМЫЕ МОНТАЖНИКОМ

Напряжение питания должно быть измерено на клеммах 1 и 2, (на клеммнике горелки) при выключенной горелке.

ПРИМЕЧАНИЯ:

- Чтобы снять автомат с горелки, ослабьте винт (А) (см. рисунок) и потяните в направлении стрелки.
- Датчик пламени устанавливается непосредственно в блоке управления (под трансформатором розжига) на быстроразъемном соединении.

ИСПЫТАНИЕ

Проверьте выключение горелки, разомкнув термостаты.

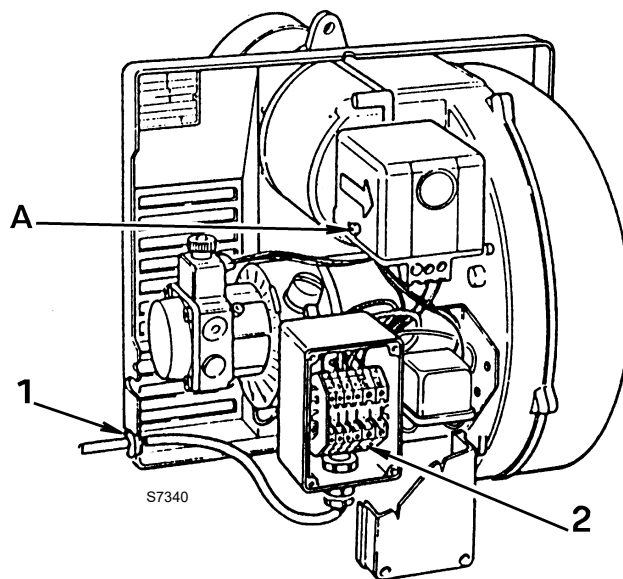

- 1 - Кабельный канал
- 2 - Клеммник горелки

Настройки головки, указанные в таблице, подходят в большинстве случаев. Регулировка пропускной способности вентилятора относительно требований системы, как правило, должна осуществляться только с помощью воздушной заслонки.

При необходимости повторной регулировки головки в дальнейшем, во время работы горелки, поворачивайте стержень (1) гаечным ключом (2) следующим образом:

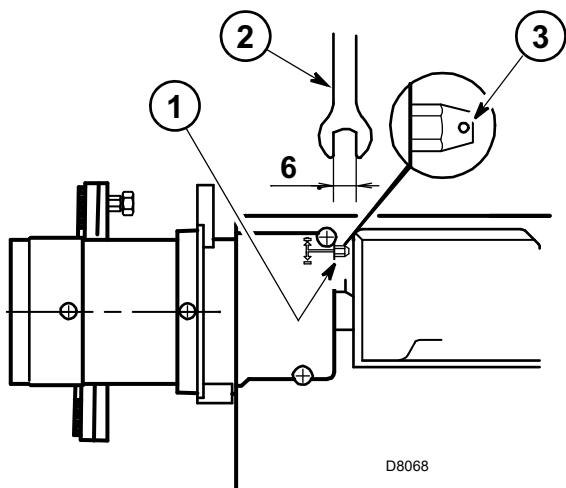

ПОВОРОТ ВПРАВО: (знак +)

Для увеличения объема воздуха, подаваемого в камеру сгорания, и снижения его давления. Количество CO₂ уменьшается, а сцепка пламени к вихревому диску улучшается. (Регулировка, предназначенная для розжига при низких температурах).

ПОВОРОТ ВЛЕВО: (знак –)

Для уменьшения объема воздуха, подаваемого в камеру сгорания, и увеличения его давления. Содержание CO₂ улучшается, а сцепка пламени уменьшается. (Регулировка не рекомендуется для розжига при низких температурах).

В любом случае запрещается перемещать калибровку головки более чем на одну метку от значения, указанного в таблице. Одна метка соответствует трем оборотам стержня; отверстие (3) на его конце облегчает отсчет оборотов.

4 РЕГУЛИРОВКА ВОЗДУШНОЙ ЗАСЛОНКИ: Для уменьшения объема воздуха, подаваемого в камеру сгорания, и увеличения его давления. Содержание CO₂ улучшается, а сцепка пламени уменьшается. (Регулировка не рекомендуется для розжига при низких температурах).

В любом случае запрещается смещать калибровку головки более чем на одну метку от значения, указанного в таблице. Одна метка соответствует трем оборотам стержня.

Отверстие (3) на его конце облегчает отсчет оборотов.

Важно помнить, что расход воздуха вентилятором зависит от наличия кожуха горелки.

В связи с этим целесообразно выполнить следующее:

- отрегулируйте заслонку, как указано в (4);
- установите кожух, закрутив для простоты только верхний винт;
- проверьте показания по Бахаруху;
- если необходимо изменить расход воздуха, окрутите винт и снимите кожух, отрегулируйте заслонку, установите на место кожух, а затем снова проверьте показания по Бахаруху.

РАСПОЛОЖЕНИЕ ЭЛЕКТРОДА

Внимание!

Перед снятием или установкой форсунки ослабьте винт (A) и переместите электроды вперед.

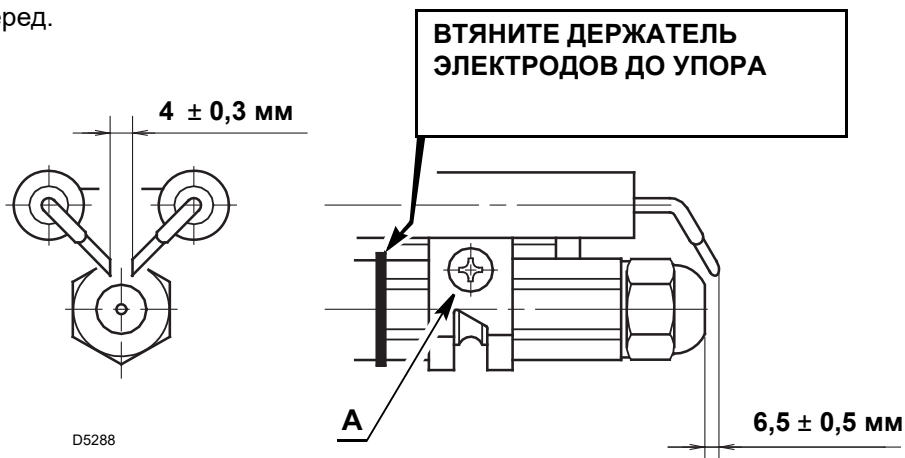

ПРОГРАММА ЗАПУСКА ГОРЕЛКИ

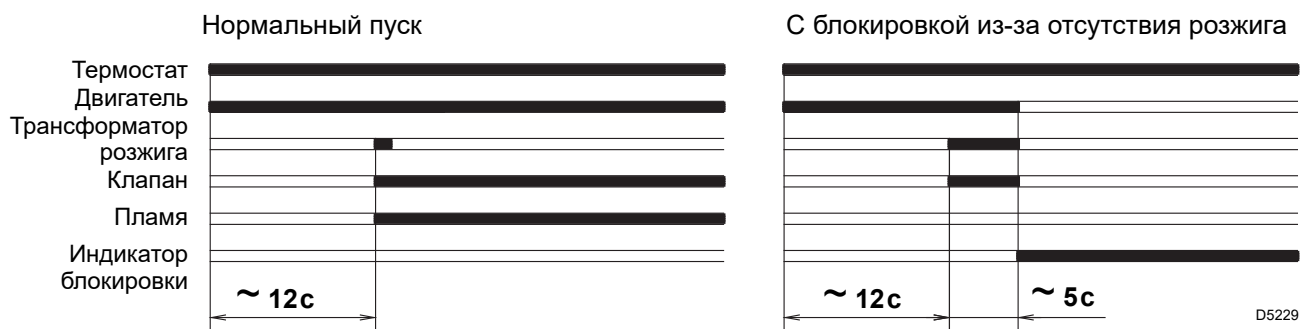

ВНИМАНИЕ!

Каждые 2000 часов работы проверяйте износ щеток и коллектора двигателя.

RIELLO

RIELLO S.p.A.
I-37045 Legnago (VR)
Тел.: +39.0442.630111
[http:// www.riello.it](http://www.riello.it)
[http:// www.riello.com](http://www.riello.com)