

D Gas-Gebläsebrenner

Zweistufiger Betrieb



CODE	MODELL	TYP
3785814	RS 190	835 T1



Übersetzung der Originalen Anleitungen

D INHALT

TECHNISCHE ANGABEN	Seite 2
Elektrische Daten	2
Brennerbeschreibung	3
Verpackung - Gewicht	3
Abmessungen	3
Ausstattung	3
Regelbereiche	4
Prüfkessel	4
Handelsübliche Kessel	4
Gasdruck	5
INSTALLATION	6
Kesselplatte	6
Flammrohrlänge	6
Befestigung des Brenners am Heizkessel	6
Einstellung des Flammkopfs	7
Gaszuleitung	8
Elektroanlage	9
Einstellungen vor der Zündung	12
Stellantrieb	12
Anfahren des Brenners	12
Zündung des Brenners	12
Brennereinstellung:	13
1 - Zündleistung	13
2 - Leistung auf 2. Stufe	13
3 - Leistung auf 1. Stufe	14
4 - Zwischenleistungen	14
5 - Luft-Druckwächter	15
6 - Gas-Minimaldruckwächter	15
Flammenüberwachung	15
Brennerbetrieb	16
Endkontrollen	17
Wartung	17
Sicherheitstest - Bei Geschlossener Gasversorgung	18
Diagnostik Betriebsablauf	19
Entriegelung des Steuergeräts und Verwendung der Diagnostik	19
Störungen - Ursachen - Abhilfen	20
Normaler Betrieb / Flammendetektionszeit	21
Zubehör	21

Anmerkung

Die Zeichnungen, auf die im Text Bezug genommen wird, werden folgendermaßen bezeichnet:

- 1)(A) =Detail 1 der Zeichnung A auf der gleichen Textseite;
- 1)(A)S.3 =Detail 1 der Zeichnung A auf Seite 3.

TECHNISCHE ANGABEN

MODELL			RS 190
LEISTUNG (1)	2. Stufe	kW Mcal/h	1279 - 2290 1100 - 1970
	min. 1. Stufe	kW Mcal/h	470 405
BRENNSTOFF			ERDGAS: G20 - G25
BETRIEB			<ul style="list-style-type: none"> • Aussetzend (min. 1 Halt in 24 Std). • Zweistufig (hohe und niedrige Flamme) - einstufig (alles - nichts).
STANDARDEINSATZ			Heizkessel: mit Wasser, Dampf, diathermischem Öl
RAUMTEMPERATUR		°C	0 - 40
TEMPERATUR VERBRENNUNGSLUFT		°C max	60
GERÄUSCHENTWICKLUNG (2)	SCHALLDRUCKPEGEL	dB(A)	83,1
	SCHALLEISTUNG		94,1
TYPPRÜFUNG		CE	0476DP3335

(1) Bezugsbedingungen: Raumtemperatur 20°C - Gastemperatur 15°C - Barometrischer Druck 1013 mbar - Höhe 0 m ü.d.M.

(2) Schalldruck gemessen im Verbrennungslabor des Herstellers bei laufendem Brenner am Prüfkessel, bei Höchstleistung. Die Schalleistung wird mit der von der Norm EN 15036 vorgesehenen "Free Field" Methode und mit einer Messgenauigkeit "Accuracy: Category 3", wie von der Norm EN ISO 3746 vorgesehen, gemessen.

ELEKTRISCHE DATEN

MODELL		RS 190	
ELEKTRISCHE SPEISUNG	V Hz	400 mit Nulleiter ~ +/-10% 50 - dreiphasig	230 mit Nulleiter ~ +/-10% 50 - dreiphasig
ELEKTRISCHE LEISTUNGS-AUFNAHME	W max	5500	
SCHUTZART		IP 44	

BRENNERKATEGORIEN

GASKATEGORIE	BESTIMMUNGS-LAND
II2H3B/P	AT - BG - CH - CZ - DK - EE - FI - GR - HU - IS - IT - LT - NO - RO - SE - SK - SI - TR
II2H3P	ES- GB- IE- PT
II2E3	B/P LU- PL
I2E(R) I3P	BE
II2ELL3B/P	DE
I3B/P	CY- MT
II2EK3B/P	NL
II2Er3P	FR
I2H	LV

BAUVERSIONEN

MODELL	CODE	STROMVERSORGUNG
RS 190	3785814	400 V

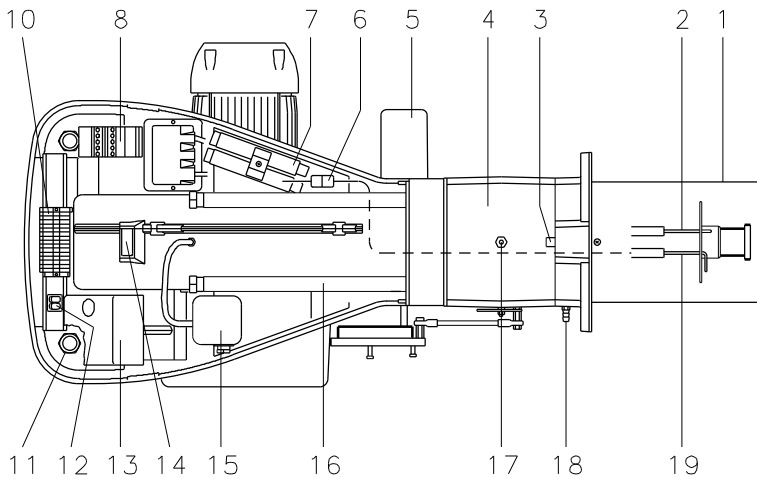
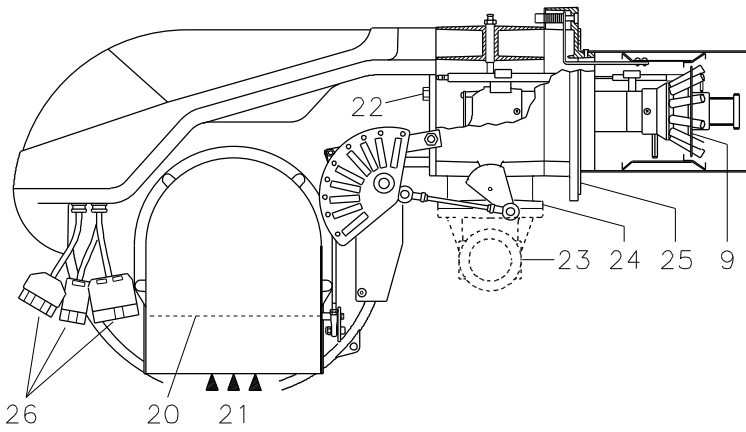

BRENNERBESCHREIBUNG (A)

- 1 Flammkopf
- 2 Zündelectrode
- 3 Einstellschraube des Flammkopfes
- 4 Gasanschluß-Muffe
- 5 Stellantrieb zur Steuerung der Gasdrossel und, über einen Nocken mit variablem Profil, der Luftklappe. Bei Brennerstillstand ist die Luftklappe vollständig geschlossen, um die Wärmeverluste des Kessels durch den Kaminzug mit Luftnachführung von der Saugöffnung des Gebläses zu vermeiden.
- 6 Steckanschluß am Kabel der Ionisationssonde
- 7 Verlängerungen zu Gleitschienen 16)
- 8 Motorschutz und Überstromauslöser mit Entriegelungsschalter
- 9 Stauscheibe
- 10 Klemmenbrett
- 11 Kabeldurchgänge für die Elektroanschlüsse vom Installateur auszuführen
- 12 Zwei Schalter:
 - einer für "Brenner eingeschaltet - ausgeschaltet"
 - einer für "1. - 2. Stufe"
- 13 Steuergerät mit Kontrolllampe für Störabschaltung und Entriegelungsschalter
- 14 Flammen-Sichtfenster
- 15 Mindestluftdruckwächter (Differentialtyp)
- 16 Gleitschienen zur Öffnung des Brenners und für die Kontrolle des Flammkopfes
- 17 Gasdruckentnahmestelle und Befestigungsschraube des Flammkopfes
- 18 Luftdruckentnahmestelle
- 19 Flammenfühler
- 20 Luftklappe
- 21 Lufterinlaß zum Gebläse
- 22 Befestigungsschraube des Gebläses an der Gasanschluß-Muffe
- 23 Gaszuleitung
- 24 Gasdrossel
- 25 Befestigungsflansch am Kessel
- 26 Anschlußstecker

Die Störabschaltungen des Brenners können zweierlei Art sein:

- **Störabschaltung des Gerätes:** das Aufleuchten des Druckknopfes (**rote Led**) des Gerätes 13)(A) weist auf eine Störabschaltung des Brenners hin. Zur Entriegelung den Druckknopf für eine Zeit zwischen 1 und 3 Sekunden drücken.
- **Störabschaltung des Motor:** Entriegelung durch Drücken auf den Druckknopf des Überstromauslösers 8)(A).

D7860

(A)

mm	A	B	C	kg
RS 190	1250	725	785	82

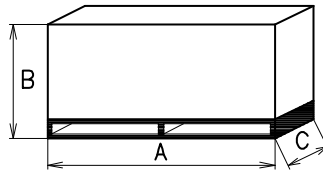

D36

(B)

VERPACKUNG - GEWICHT (B)

Richtwerte

- Der Brenner steht auf einem besonders für die Handhabung mit Hubwagen geeignetem Holzrahmen. Die Außenabmessungen der Verpackung sind in Tabelle (B) aufgeführt.
- Das Gesamtgewicht des Brenners einschließlich Verpackung wird aus Tabelle (B) ersichtlich.

ABMESSUNGEN (C)

Richtwerte

Die Brennerabmessungen sind in der Abb. (C) angeführt. Beachten Sie, daß der Brenner für die Flammkopfsinspektion geöffnet werden muß, indem sein rückwärtiger Teil auf den Gleitschienen nach hinten geschoben wird. Die Abmessungen des offenen Brenners sind unter I aufgeführt.

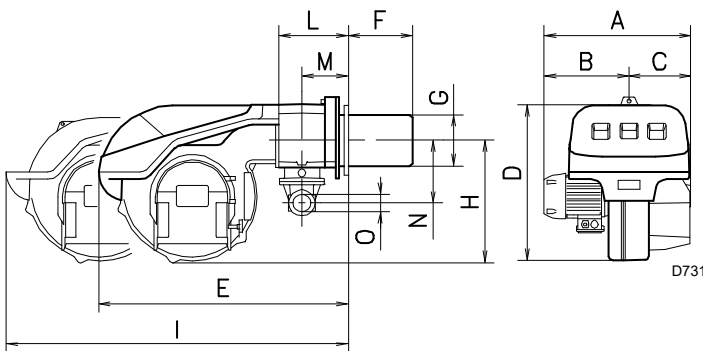

D731

mm	A	B	C	D	E	F	G	H	I	L	M	N	O
RS 190	681	366	315	555	872	372	222	430	1328	246	150	186	2"

AUSSTATTUNG

- 1- Flansch für Gasarmaturen
- 1- Dichtung für Flansch
- 6- Schrauben für die Befestigung des M 10 x 30 Flansches
- 1- Wärmeschild
- 4- Schrauben für die Befestigung des Brennerflanschs am Kessel: M 12 x 35
- 3- Anschlußstecker
 - 1- Anleitung
- 1- Ersatzteile Katalog



Es wird empfohlen, die Schrauben des Gasflanschs auf ein Anzugsmoment von **30 Nm ±10 %** anzuziehen.



S10230

Die Muttern schrittweise (erst auf 30 %, dann auf 60 % bis schließlich auf 100 %) entsprechend dem abgebildeten Überkreuzschema anziehen.

(C)

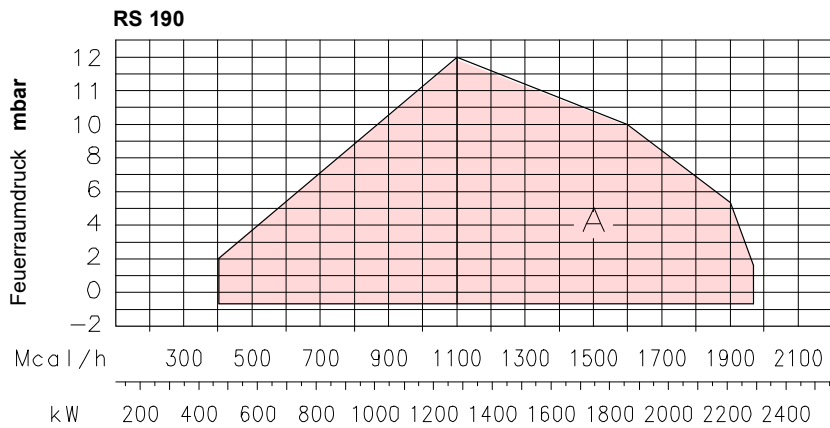

(A)

D1262

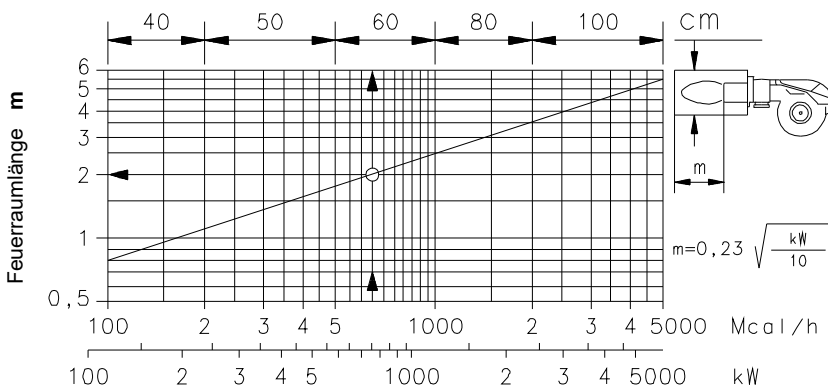

(B)

D715

REGELBEREICHE (A)

Die Brenner RS 190 kann auf zwei Arten funktionieren: ein- oder zweistufig.

Die **HÖCHSTLEISTUNG** wird innerhalb des Felds A gewählt.

Die **MINDESTLEISTUNG** soll nicht niedriger sein als die Mindestgrenze des Diagramms.

RS 190 = 470 kW



Achtung

der REGELBEREICH wurde bei einer Raumtemperatur von 20 °C, einem barometrischen Druck von 1013 mbar (ungefähr 0 m ü.d.M.) und einem wie auf Seite 7 eingestelltem Flammkopf gemessen.

PRÜFKESSEL (B)

Die Regelbereiche wurden an speziellen Prüfkesseln entsprechend Norm EN 676 ermittelt.

In (B) sind Durchmesser und Länge der Prüf-Brennkammer angegeben.

Beispiel:

Leistung 756 kW:

Durchmesser = 60 cm, Länge = 2 m.

HANDELSÜBLICHE KESSEL

Die Brenner-Kessel Kombination gibt keine Probleme, falls der Kessel "CE" - typgeprüft ist und die Abmessungen seiner Brennkammer sich den im Diagramm (B) angegebenen nähern. Falls der Brenner dagegen an einem handelsüblichen Kessel angebracht werden muß, der nicht "CE"-typgeprüft ist und/oder mit Abmessungen der Brennkammer, die entschieden kleiner als jene in Diagramm (B) angegeben sind, sollte der Hersteller zu Rate gezogen werden.

kW	1 Δp (mbar)		2 Δp (mbar)	
	G 20	G 25	G 20	G 25
1280	9,6	14,3	1,3	2,0
1500	9,7	14,5	1,8	2,7
1800	9,9	14,8	2,7	4,0
2100	12,6	18,8	3,6	5,4
2290	14,9	22,2	4,3	6,4

(A)

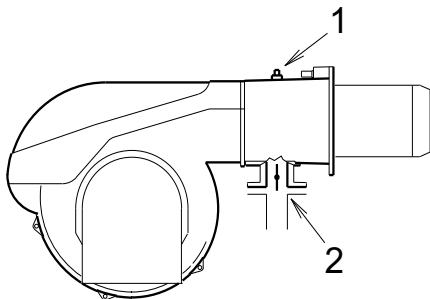

(B)

S8883

GASDRUCK

In der nebenstehenden Tabelle werden die Mindestströmungsverluste entlang der Gaszuleitung in Abhängigkeit der Brennerleistung auf der 2. Stufe angezeigt.

Spalte 1

Strömungsverlust Flammkopf.

Gasdruck an der Entnahmestelle 1)(B) gemessen, bei:

- Brennkammer auf 0 mbar;
- Brennerbetrieb auf der 2. Stufe;
- Gemäß Diagramm (C)S. 7 eingestellter Flammkopf.

Spalte 2

Strömungsverlust Gasdrossel 2)(B) bei maximaler Öffnung: 90°.

Die Tabellenwerte beziehen sich auf:

- Erdgas G 20 PCI 9,45 kWh/Sm³ (8,2 Mcal/Sm³)
- Erdgas G 25 PCI 8,13 kWh/Sm³ (7,0 Mcal/Sm³)

Zur Ermittlung der ungefähren Brennerleistung im Betrieb auf der 2. Stufe:

- Vom Gasdruck an der Entnahmestelle 1)(B) den Druck in der Brennkammer abziehen.
- In der Tabelle (A), unter Spalte 1, den der Subtraktion nächsten Wert ablesen.
- Die entsprechende Leistung links ablesen.

Beispiel:

- Betrieb auf 2. Stufe
- Gasdruck an der Entnahmestelle 1)(B) = 12,9 mbar
- Brennkammerdruck = 3 mbar
- 12,9 - 3 = 9,9 mbar

Dem Druck von 9,9 mbar, Spalte 1, entspricht in der Tabelle (A) eine Leistung auf der 2. Stufe von 1800 kW.

Dieser Wert dient als erste Näherung; der tatsächliche Durchsatz wird am Zähler abgelesen.

Zur Ermittlung des für den an der Entnahmestelle 1)(B) erforderlichen Gasdruckes, nachdem die Brennerleistung auf 2. Stufe festgelegt wurde:

- In der Tabelle (A) die dem gewünschten Wert nächste Leistungsangabe ablesen.
- Rechts, unter der Spalte 1, den Druck an der Entnahmestelle 1)(B) ablesen.
- Diesen Wert mit dem angenommenen Druck in der Brennkammer addieren.

Esempio:

- Gewünschte Leistung auf 2. Stufe: 1800 kW
- Gasdruck bei 1800 kW Leistung, aus Tabelle (A), Spalte 1 = 9,9 mbar
- Brennkammerdruck = 3 mbar
- 9,9 + 3 = 12,9 mbar

Erforderlicher Druck an der Entnahmestelle 1)(B).



Die Daten der Wärmeleistung und des Gasdrucks im Kopf beziehen sich auf den Betrieb mit vollständig geöffneter Gasdrossel (90°).

mm	A	B	C
RS 190	230	325-368	M 16

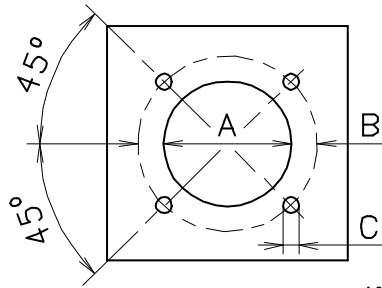

(A)

D455

INSTALLATION



Die Installation des Brenners muss durch Fachpersonal gemäß den Angaben in diesem Handbuch sowie in Übereinstimmung mit den gültigen gesetzlichen Normen und Bestimmungen ausgeführt werden.

KESELPLATTE (A)

Die Abdeckplatte der Brennkammer wie in (A) gezeigt vorbohren. Die Position der Gewindebohrungen kann mit dem zur Grundausstattung gehörenden Wärmeschild ermittelt werden.

FLAMMROHRLÄNGE (B)

Die Länge des Flammrohrs wird entsprechend der Angaben des Kesselherstellers gewählt und muß in jedem Fall länger sein, als die Stärke der Kesseltür, einschließlich des Schamottesteins. Die verfügbare Länge, L (mm), ist 372 mm.

Für Heizkessel mit vorderem Abgasumlauf (15) oder mit Flammenumkehrkammer muß eine Schutzschicht aus feuerfestem Material (13), zwischen feuerfestem Material des Kessels (14) und Flammrohr (12) ausgeführt werden.

Diese Schutzschicht muß so angelegt sein, daß das Flammrohr ausbaubar ist.

BEFESTIGUNG DES BRENNERS AM HEIZKESSEL (B)

Vor der Befestigung des Brenners am Heizkessel ist von der Öffnung des Flammrohrs aus zu überprüfen, ob der Fühler und die Elektrode gemäß (C) in der richtigen Stellung sind.

Dann den Flammkopf vom übrigen Brenner abtrennen, Abb. (B):

- die 4 Schrauben 3) lockern und die Verkleidung 1) abnehmen.
- Das Gelenk 7) des Skalensegments 8) ausrasten.
- Die Schrauben 2) von den zwei Gleitschienen 5) abnehmen.
- Die zwei Schrauben 4) abnehmen und den Brenner auf den Gleitschienen 5) ca. 100 mm nach hinten schieben. Die Fühler- und Elektrodenkabel abtrennen und dann den Brenner komplett aus den Gleitschienen ziehen.

Den Flansch 11)(B) an der Kesselplatte befestigen und den beigeestellten Wärmeschild 9)(B) dazwischenlegen. Die 4 ebenfalls beigegebenen Schrauben nach Auftragung von Freßschutzmitteln verwenden. Es muß die Dichtheit von Brenner-Kessel gewährleistet sein.

Falls bei der vorhergehenden Prüfung die Positionierung des Fühlers oder der Elektrode sich als nicht richtig erweist, die Schraube 1)(D) abnehmen, das Innenteil 2)(D) des Kopfs herausziehen und eine neue Einstellung vornehmen. Den Fühler nicht drehen, sondern wie in (C) lassen; seine Positionierung in der Nähe der Zündelektrode könnte den Geräteverstärker beschädigen.

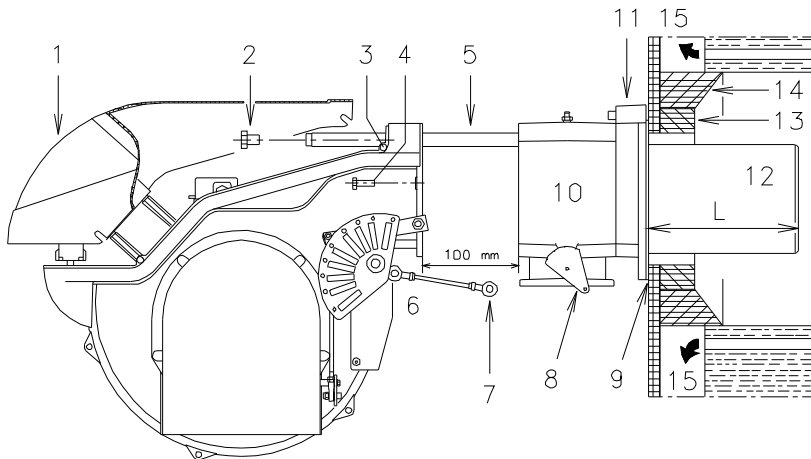

(B)

D3036

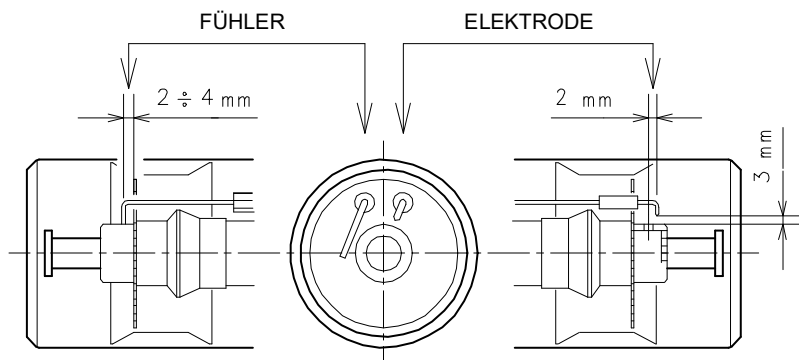

(C)

D1265

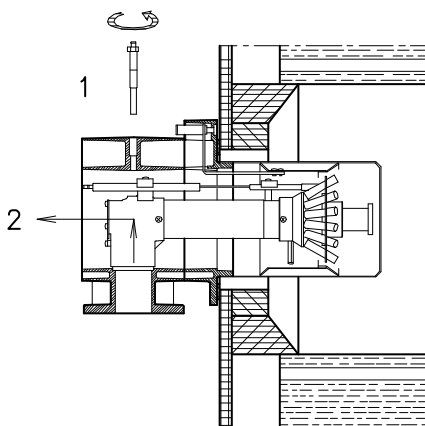

(D)

D1266

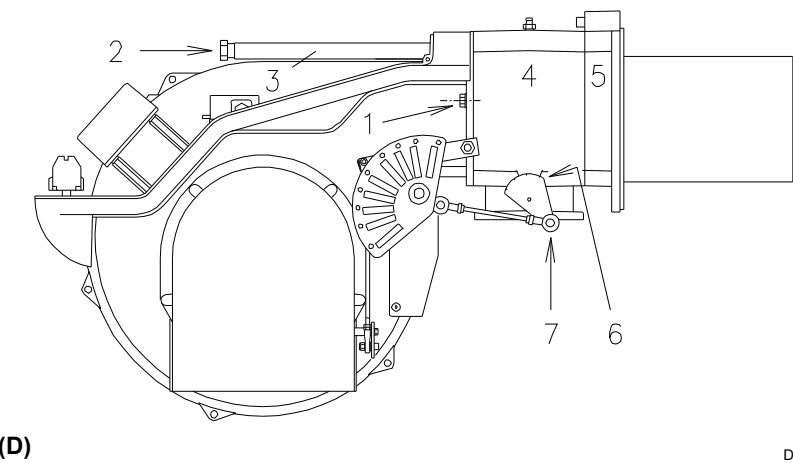
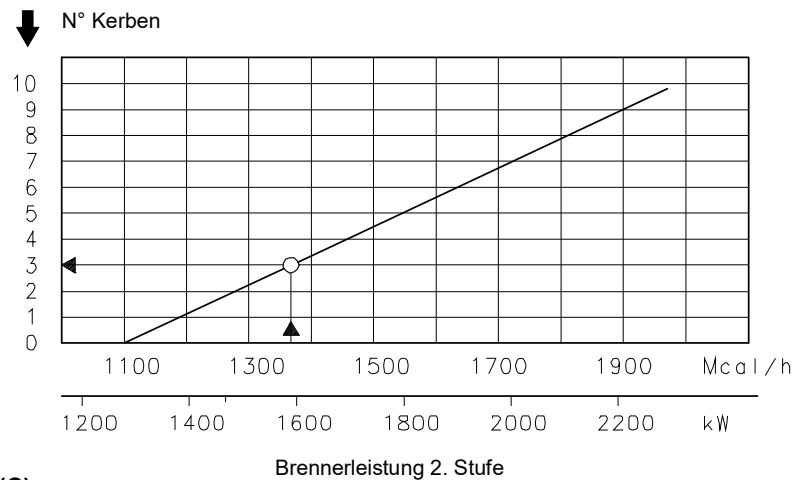
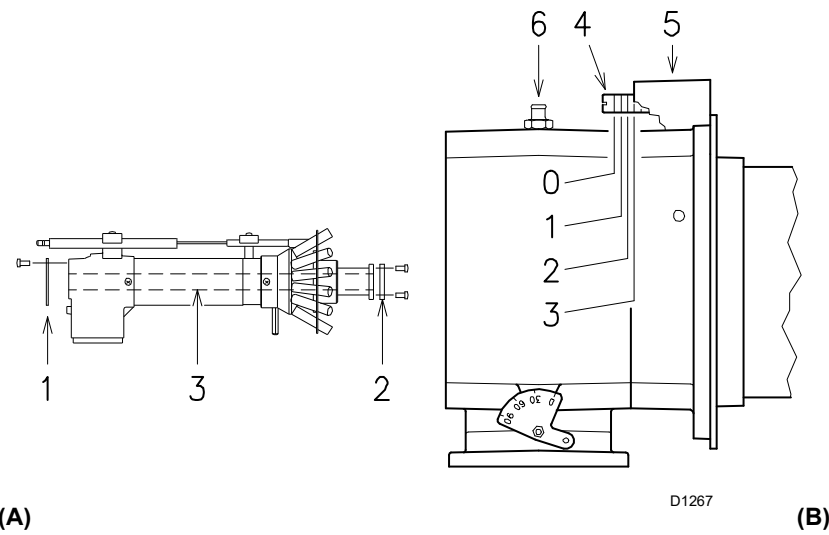

EINSTELLUNG DES FLAMMKOPFS

An dieser Stelle der Installation sind Flammrohr und Muffe gem. Abb. (B) am Kessel befestigt. Die Einstellung des Flammkopfs ist daher besonders bequem, sie hängt einzig und allein von der abgegebenen Brennerleistung auf der 2. Stufe ab.

Dieser Wert muß daher unbedingt vor der Einstellung des Flammkopfs festgelegt werden.

Am Flammkopf sind zwei Einstellungen vorgesehen.

LuftEinstellung (B) Siehe Diagramm (C).

Die Schraube 4)(B) verdrehen, bis die gefundene Kerbe mit der Vorderfläche 5)(B) des Flansches zusammenfällt.

Gaseinstellung (A)

Wenn der Brenner für eine Leistung von ≤ 1300 Mcal/h (etwa 1500 kW) in der 2. Stufe installiert wird, sind die mitgelieferten Scheiben 1)-2)(A) zu montieren und das Innenrohr 3)(A) muss entfernt werden. Bei wenig Gasdruck im Netz kann der Kopf in der Standardgestaltung bleiben, und das Modulationsminimum ist dann auf 450 Mcal/h (etwa 520 kW) zu begrenzen.

Beispiel:

Brennerleistung = 1593 kW (1370 Mcal/h).

Dem Diagramm (C) wird entnommen, daß die LuftEinstellung für diesen Leistungsbereich auf der Kerbe 3 auszuführen sind, wie in Abb. (B) gezeigt.

Entsprechend diesem Beispiel ist auf Seite 5 ersichtlich, daß ein Brenner mit 1593 kW (1370 Mcal/h) Leistung ca. 8 mbar Druck am Anschluß 6)(A) erfordert.

Nach Beendigung der Flammkopfeinstellung den Brenner auf die Gleitschienen 3)(D) in ca. 100 mm Abstand zur Muffe 4)(D) einbauen - Brennerposition in Abb.(B)S.6 - das Fühler- und Elektrodenkabel einsetzen und anschließend den Brenner bis zur Muffe schieben, Brennerposition in Abb.(D). Die Schrauben 2) auf die Gleitschienen 3) einsetzen.

Den Brenner mit den Schrauben 1) an der Muffe befestigen.

Das Gelenk 7) wieder am Skalensegment 6) einhängen.



Wichtiger Hinweis

Beim Schließen des Brenners auf die zwei Gleitschienen ist es ratsam, das Hochspannungskabel und das Kabel des Flammenfühlers vorsichtig nach außen zu ziehen, bis sie leicht gespannt sind.

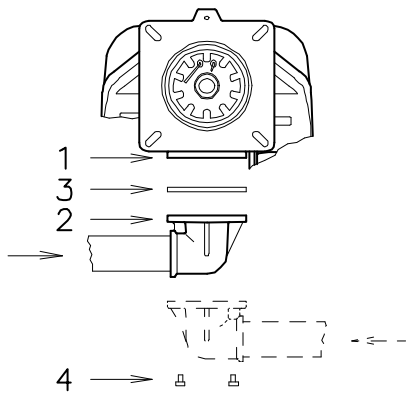

(A)

D722

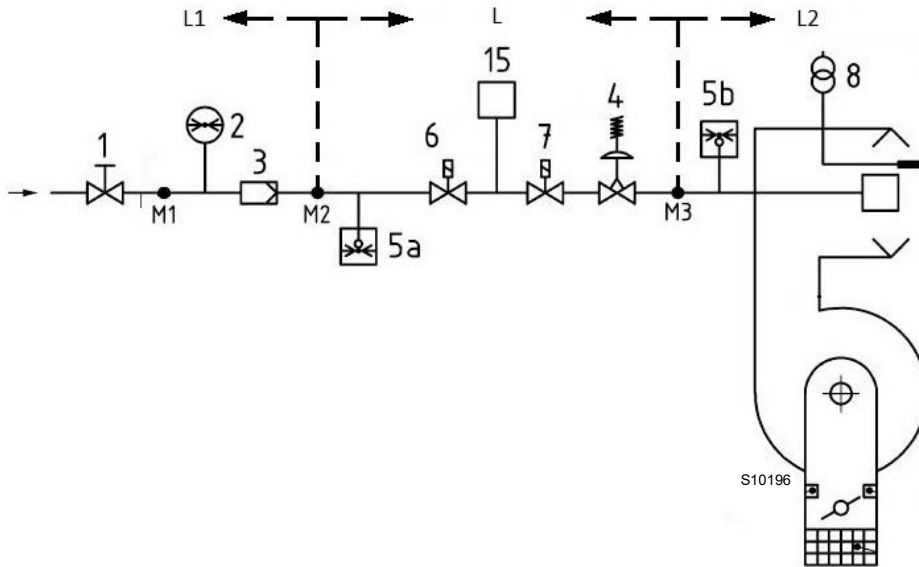

(B)

GASZULEITUNG

- Gasarmaturen sind über Flansch 2), Dichtung 3) und Schrauben 4), zur Brennerausstattung gehörend, mit dem Gasanschluß 1)(A) zu verbinden.
- Die Armatur kann je nach Bedarf von rechts bzw. links zugeführt werden, Abb.(A).

GASARMATUREN (B)

Die Zulassung erfolgt gemäß der Norm EN 676 und die Lieferung getrennt vom Brenner.

Gasversorgungsleitung (Beispiel) - Für nähere Details zur Funktionsweise ist Bezug auf die Dokumentation der Gasstrecke zu nehmen

Legende (B)

- 1 Absperrventil mit Handbetätigung
- 2 Manometer
- 3 Filter
- 4 Druckregler
- 5a Niederdruck-Schutzvorrichtung
- 5b Maximal-Gasdruckwächter
- 6 Erste Sicherheitseinrichtung
- 7 Zweite Sicherheitseinrichtung
- 8 Zündvorrichtung
- 15 System für Ventildichtheitskontrolle
- L Gasstrecke (separat geliefert)
- L1 Vom Installateur auszuführen
- L2 Brenner
- M1 Druckentnahmestelle
- M2 Druckentnahmestelle
- M3 Druckentnahmestelle

Merke

Zur Einstellung der Gasarmaturen siehe die beigelegten Anleitungen.

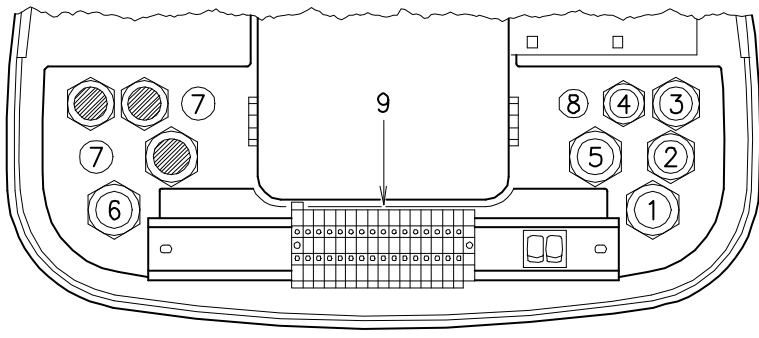

(A)

D955

RS 190 ohne Dichtheitskontrolle der Gasventile

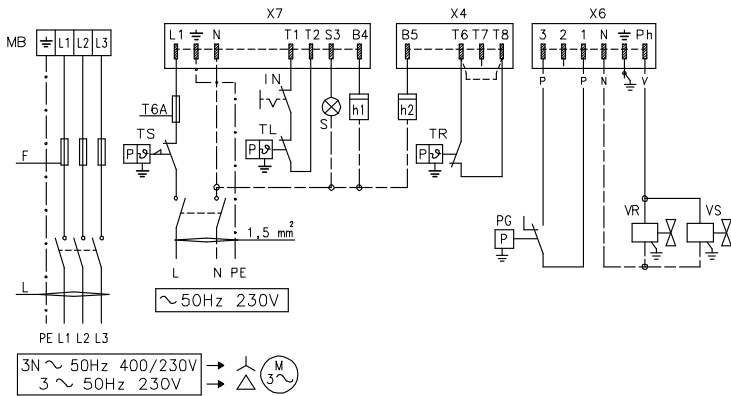

(B)

D3141

RS 190 mit Dichtheitskontrolle VPS der Gasventile

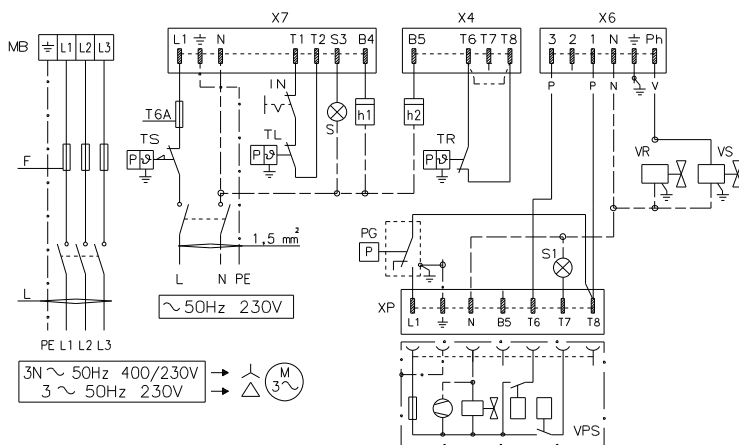

(C)

D3142

		RS 190
		400 V
F	A	T25
L	mm ²	2,5

(D)

ELEKTROANSCHLÜSSE

Gemäß Norm EN 60 335-1 biegsame Kabel verwenden:

- falls unter PVC-Mantel mindestens den Typ H05 VV-F verwenden.
- falls unter Gummimantel mindestens den Typ H05 RR-F verwenden.

Alle mit dem Klemmenbrett 9)(A) des Brenners zu verbindenden Kabel sind durch die entsprechenden Kabeldurchgänge zu führen. Die Kabeldurchgänge und die Vorbohrungen können auf verschiedene Arten genutzt werden. Als Beispiel führen wir die folgenden Arten auf:

- 1 - Pg 13,5 Drehstromspeisung
- 2 - Pg 11 Stecker XP6 - Gasventile
- 3 - Pg 11 Stecker XP7 - TL-Regelung und Einphasenspeisung
- 4 - Pg 9 Stecker XP4 - TR-Regelung
- 5 - Pg 13,5 Nicht verwendet
- 6 - Pg 13,5 Gasdruckwächter oder Dichtheitskontrolle der Gasventile
- 7 - Pg 11 Bohren, falls man wünscht, noch einen Stutzen einzusetzen
- 8 - Pg 9 Bohren, falls man wünscht, noch einen Stutzen einzusetzen.

SCHEMA (B)

Elektroanschluß der Brenner RS 190 ohne Dichtheitskontrolle der Gasventile.

SCHEMA (C)

Elektroanschluß der Brenner RS 190 mit Dichtheitskontrolle VPS der Gasventile.

Die Dichtheitskontrolle der Gasventile erfolgt umgehend vor jedem Brennerstart.

Sicherungen und Kabelquerschnitt Schemen (B) und (C), s. Tab.(D).

Nicht angegebener Kabelquerschnitt: 1,5 mm².

ZEICHENERKLÄRUNG SCHEMEN (B - C)

- h1 - Stundenzähler der 1 Stufe
- h2 - Stundenzähler der 2 Stufe
- IN - Schalter für das manuelle Ausschalten des Brenners
- X4 - Stecker mit 4 Polen
- X6 - Stecker mit 6 Polen
- X7 - Stecker mit 7 Polen
- XP - Stecker für die Dichtheitskontrollereinrichtung
- MB - Klemmenbrett Brenner
- PG - Gas-Mindestdruckwächter
- S - Störabschaltung-Fernmeldung
- S1 - Fernmeldung Störabschaltung Dichtheitskontrolle
- TR - Einstell-Fernsteuerung: steuert 1. und 2. Betriebsstufe. Wird ein Einstufenbetrieb des Brenners gewünscht, so ist TR zu überbrücken.
- TL - Begrenzungsfernsteuerung: schaltet den Brenner aus, wenn die Temperatur oder der Kesseldruck den festgelegten Höchstwert erreichen.
- TS - Sicherheitsfernsteuerung: tritt bei Defekt an TL in Aktion.
- VR - Regelventil
- VS - Sicherheitsventil

Modell	Einstellung Überstromauslöser
RS 190 - 400 V	9,5 A

(A)

ANMERKUNGEN

Der Brenner RS 190 ist für intermittierenden Betrieb baumustergeprüft. Das bedeutet, daß er - laut Vorschrift - mindestens einmal pro 24 Stunden ausschalten muß, damit das Steuergerät eine Kontrolle seiner Leistungsfähigkeit beim Anlassen ausführen kann. Das Ausschalten des Brenners wird gewöhnlich durch die Fernsteuerung des Heizkessels versichert. Sollte dies nicht der Fall sein, muß an IN ein Zeitschalter reihengeschaltet werden, der einen Brennerstillstand einmal alle 24 Stunden gewährleistet.

Der Brenner RS 190 wird werkseitig auf den Zweistufen-Betrieb voreingestellt und sind daher an die Fernsteuerung TR angeschlossen werden. Wird dagegen ein Einstufen-Betrieb erwünscht, so ist anstelle der Fernsteuerung TR eine Brückenschaltung zwischen Klemmen 6 und 7 des Klemmenbretts legen.

ACHTUNG: Den Nulleiter nicht mit dem Phasenleiter in der Leitung der Stromversorgung vertauschen. Die Folge einer solchen Vertauschung wäre eine Störabschaltung wegen nicht erfolgter Zündung.

GAS-MINDESTDRUCKWÄCHTER

LUFT-DRUCKWÄCHTER

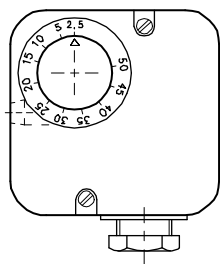

(A)

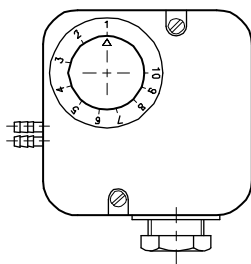

(B)

D897

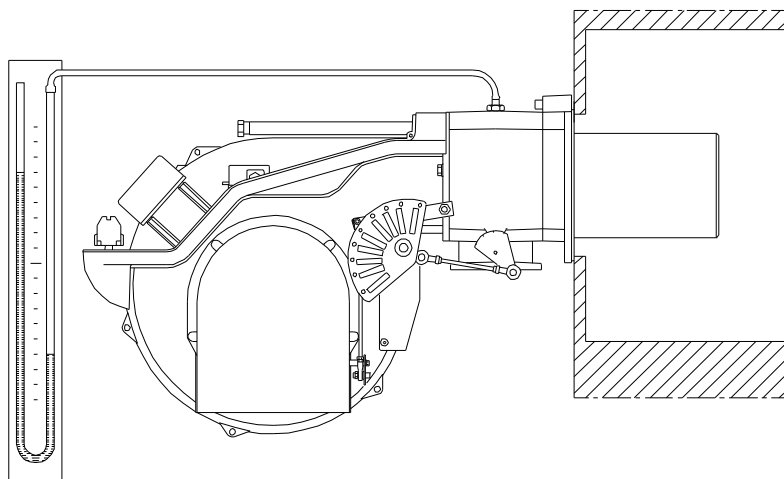

(C)

D3038

STELLANTRIEB

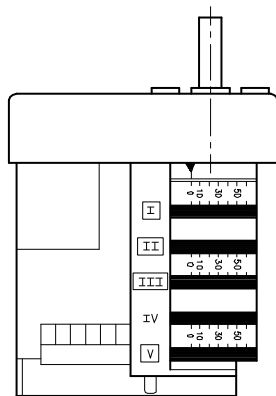

(D)

D1272

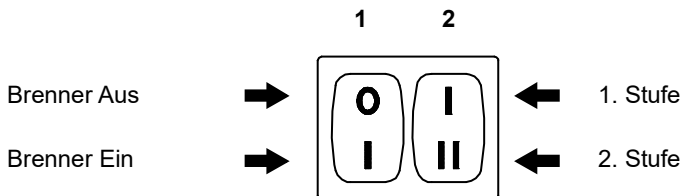

(E)

D469

EINSTELLUNGEN VOR DER ZÜNDUNG

Die Einstellung des Flammkopfs, von Luft und Gas, ist bereits auf Seite 7 beschrieben worden.

Weitere Einstellungen sind:

- handbetätigte Ventile vor der Gasarmatur öffnen.
- Den Gas-Mindestdruckwächter auf den Skalenanfangswert (A) einstellen.
- Den Luft-Druckwächter auf den Skalenanfangswert (B) einstellen.
- Die Luft aus der Gasleitung entlüften. Es wird empfohlen, die abgelassene Luft über einen Kunststoffschlauch ins Freie abzuführen, bis der Gasgeruch wahrnehmbar ist.
- Ein U Manometer (C) auf den Gasanschluß der Muffe einbauen. Hiermit wird die ungefähre Brennerleistung auf 2. Stufe anhand der Tabellen auf Seite 5 ermittelt.
- Parallel zu den beiden Gas-Magnetventilen VR und VS zwei Glühbirnen oder einen Tester anschließen, um den Zeitpunkt der Spannungszufuhr zu überprüfen. Dieses Verfahren ist nicht notwendig, falls die beiden Magnetventile mit einer Kontrolllampe ausgestattet sind, die die Elektrospannung anzeigt.

Vor dem Zünden des Brenners sind die Gasarmaturen so einzustellen, daß die Zündung unter Bedingungen höchster Sicherheit bei einem geringen Gasdurchsatz erfolgt.

STELLANTRIEB (D)

Über den Nocken mit variablem Profil steuert der Stellantrieb gleichzeitig die Luftklappe und die Gasdrossel. Der Stellantrieb führt in 15 s eine 130° Drehung aus.

Die werkseitige Einstellung seiner 4 Hebel nicht verändern; es sollte nur die Entsprechung zu folgenden Angaben überprüft werden:

Nocken I : 130°

Begrenzt die Drehung zum Höchstwert.

Bei Brennerbetrieb auf 2. Stufe muß die Gasdrossel ganz geöffnet sein: 90°.

Nocken II : 0°

Begrenzt die Drehung zum Mindestwert.

Bei ausgeschaltetem Brenner müssen die Luftklappe und die Gasdrossel geschlossen sein: 0°.

Nocken III : 15°

Regelt die Zünd- und Leistungsposition auf der 1. Stufe.

Nocken V : 125°

Versorgt die Klemme B5.

ANFAHREN DES BRENNERS

Die Fernsteuerungen einschalten und:

- Schalter 1)(E) in Stellung "Brenner gezündet"
- Schalter 2)(E) in Stellung "1. STUFE" bringen.

Nach Anfahren des Brenners die Drehrichtung des Gebläserades durch das Sichtfenster 14)(A)S.3 überprüfen.

Kontrollieren, daß an den an die Magnetventile angeschlossenen Kontrolllampen und Spannungsmessern, oder an den Kontrolllampen auf den Magnetventilen, keine Spannung anliegt. Wenn Spannung vorhanden ist, **sofort** den Brenner ausschalten und die Elektroanschlüsse überprüfen.

ZÜNDUNG DES BRENNERS

Wenn alle vorab angeführten Anleitungen beachtet worden sind, müßte der Brenner anfahren. Wenn hingegen der Motor läuft, aber die Flamme nicht erscheint und eine Geräte-Störabschaltung erfolgt, entriegeln und das Anfahren wiederholen.

Sollte die Zündung immer noch nicht stattfinden, könnte dies davon abhängen, daß das Gas nicht innerhalb der vorbestimmten Sicherheitszeit von 3 s den Flammkopf erreicht.

In diesem Fall den Gasdurchsatz bei Zündung erhöhen. Das U-Rohr-Manometer (C) zeigt den Gaseintritt an der Muffe an. Nach erfolgter Zündung den Brenner vollständig einstellen.



Vor dem Einschalten des Brenners nehmen Sie Bezug auf Sicherheitstest - bei geschlossener Gasversorgung auf Seite 18.

ACHTUNG

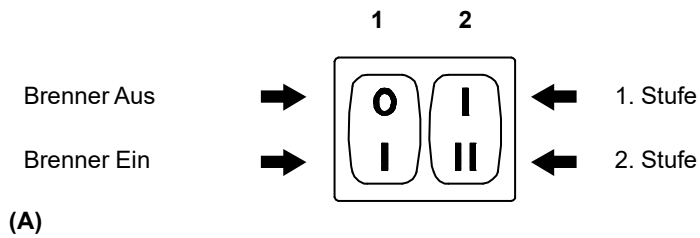

BRENNEREINSTELLUNG

Für die optimale Einstellung des Brenners sollten die Abgase am Kesselausgang analysiert werden.

Nacheinander einstellen:

- 1 - Zündleistung
- 2 - Brennerleistung 2. Stufe
- 3 - Brennerleistung 1. Stufe
- 4 - Zwischenleistungen
- 5 - Luft-Druckwächter
- 6 - Gas-Minstdruckwächter

1 - ZÜNDLEISTUNG



Aus Gründen der Sicherheit und des ordnungsgemäßen Produktbetriebs muss die Zündleistung, sofern sie einstellbar ist, von befugtem Fachpersonal und in Übereinstimmung mit den geltenden Normen und gesetzlichen Bestimmungen vorgenommen werden.

2 - LEISTUNG 2. STUFE

Die Leistung der 2. Stufe ist im Regelbereich auf Seite 4 auszuwählen.

In der vorhergehenden Beschreibung ist der Brenner auf der 1. Stufe in Betrieb geblieben. Den Schalter 2)(A) nun auf Stellung 2. Stufe setzen: der Stellantrieb öffnet gleichzeitig die Luftklappe und die Gasdrossel auf 90°.

Gaseinstellung

Den Gasdurchsatz am Zähler messen.

Als Richtwert ist der Durchsatz aus den Tabellen auf Seite 5 zu entnehmen, einfach den Gasdruck am U-Manometer, s. Abb.(C) Seite 12, ablesen und die Hinweise auf Seite 5 befolgen.

- Falls er herabgesetzt werden muß, den Austrittsdruck verringern, und, wenn er schon auf dem Minstdruckwert ist, das Regelventil VR etwas schließen.
- Falls er erhöht werden muß, den Austrittsdruck erhöhen.

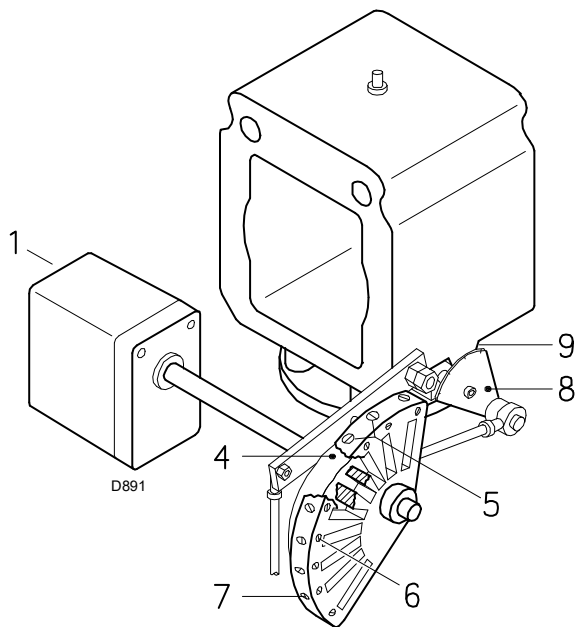

(A)

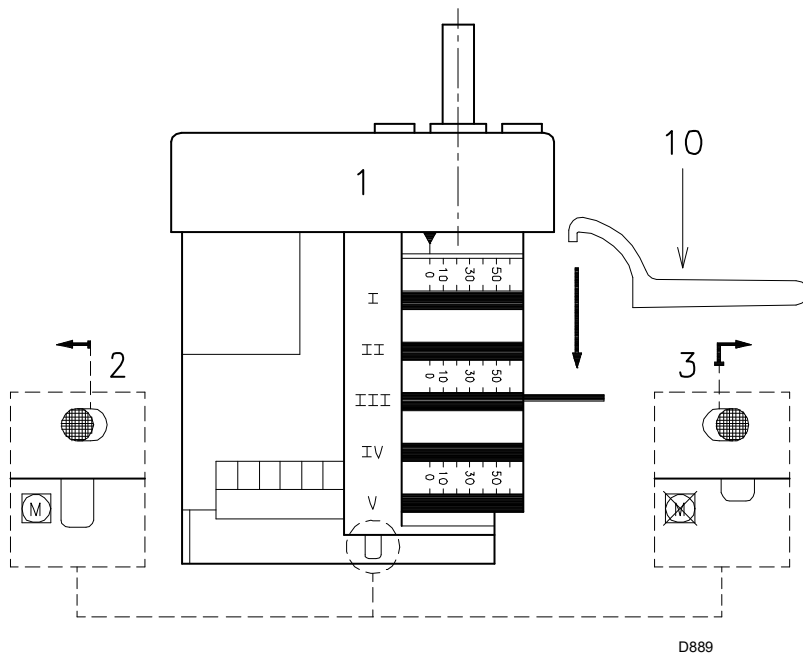

(B)

- 1 Stellantrieb
- 2 Stellantrieb 1) - Nocken 4): gesperrt
- 3 Stellantrieb 1) - Nocken 4): entsperrt
- 4 Nocken mit variablem Profil
- 5 Einstellschrauben für Anfangprofil des Nocken
- 6 Schrauben für Einstellungsbefestigung
- 7 Einstellschrauben für Endprofil des Nocken
- 8 Skalensegment Gasdrossel
- 9 Zeiger des Skalensegments 8
- 10 Schlüssel zur Einstellung der Nocken III

Luftfeinstellung

Über die Schrauben 7) das Endprofil des Nocken 4)(A) verändern.

- Zur Erhöhung des Luftdurchsatzes die Schrauben zudrehen.
- Zur Reduzierung des Luftdurchsatzes die Schrauben abdrehen.

3 - LEISTUNG 1. STUFE

Die Leistung der 1. Stufe ist im Regelbereich auf Seite 4 auszuwählen.

Schalter 2)(A)S.13 in Stellung 1. Stufe setzen: der Stellantrieb 1)(A) schließt die Luftklappe und gleichzeitig die Gasdrossel auf 15°, d.h. auf die werkseitige Einstellung.

Gaseinstellung

Den Gasdurchsatz am Zähler messen.

- Zur Abnahme den orangenen Hebel (B) mit kleinen Verstellungen progressiv reduzieren, d.h. vom Winkel 15° auf 13° - 11° ...
- Zur Steigerung durch Schalter 2)(A)S.13 auf 2. Stufe übergehen und den orangenen Hebel mit kleinen Verstellungen progressiv vergrößern, d.h. vom Winkel 15° auf 17° - 19° ...
Daraufhin erneut auf 1. Stufe zurückfahren und den Gasdurchsatz messen.

Merke

Der Stellantrieb folgt der Einstellung des orangenen Hebel nur bei Reduzierung des Winkels. Bei Vergrößerung des Winkels muß man zuerst auf 2. Stufe schalten, hier den Winkel steigern und dann auf die 1. Stufe zurückkehren, um die Wirksamkeit der Einstellung zu prüfen.

Zur Einstellung des Nocken III ist es besonders für kleine Verschiebungen möglich, den dazu bestimmten Schlüssel 10)(B) zu verwenden, der durch einen Magnet unter dem Stellmotor gehalten wird.

Luftfeinstellung

Das Anfangsprofil des Nocken 4)(A) über die Schrauben 5) verändern. Die erste Schraube möglichst nicht verdrehen, mit dieser wird die Luftklappe ganz geschlossen.

4 - ZWISCHENLEISTUNGEN

Gaseinstellung

Keine Einstellung ist erforderlich.

Luftfeinstellung

Brenner durch Schalter 1)(A)S.13 abschalten, den Nocken 4)(A) durch Drücken und Verschieben nach rechts des Druckknopfs 3)(B) vom Stellantrieb entsperren, und den Nocken 4) mehrmals von Hand vor- und zurückdrehen. Die Bewegung muß sanft und ungehindert erfolgen. Den Nocken 4) durch Verschieben nach links des Druckknopfs 2)(B) am Stellantrieb wieder sperren.

Darauf achten, daß die Schrauben an den Enden des vorab eingestellten Nocken für die Öffnung der Luftklappe auf der 1. und 2. Stufe nicht versetzt werden.

Die Einstellung über die Schrauben 6)(A) befestigen.

Merke

Nach Einstellung der Leistungen 2. - 1. - ZWISCHENSTUFE ist die Zündung nochmals zu überprüfen.

Der Schalldruckpegel muß dem der anschließenden Betriebsphase entsprechen. Bei Verpuffungen sollte der Zünddurchsatz reduziert werden.

LUFT-DRUCKWÄCHTER 15)(A)S. 3

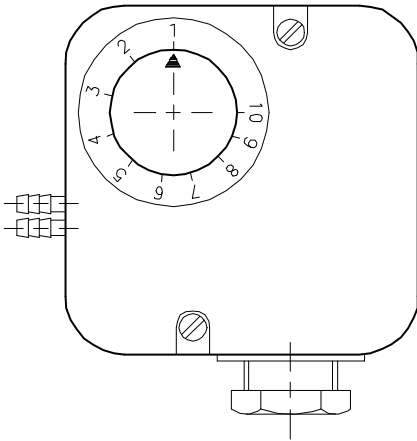

Durch den Anschluss des Luftdruckwächters im Differenzialmodus ist der Brenner nicht mehr gemäß EN 676 zertifiziert.

(A)

D521

GAS-MINDESTDRUCKWÄCHTER 7)(B)S. 8

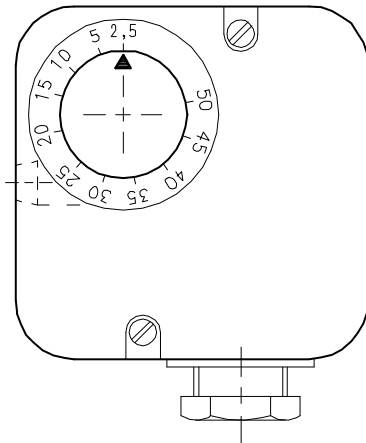

(B)

D896

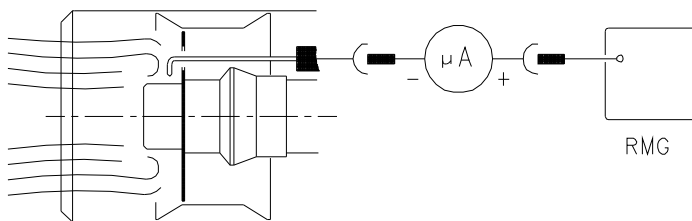

(C)

D3023

5 - LUFTDRUCKWÄCHTER (A)

Die Einstellung des Luftdruckwächters erfolgt nach allen anderen Brenneinstellungen; der Druckwächter wird auf Skalenbeginn (A) eingestellt.

Bei Brennerbetrieb auf 1° Stufe den Einstelldruck durch Drehen des dafür bestimmten Drehknopfs im Uhrzeigersinn langsam erhöhen bis eine Störabschaltung erfolgt.

Dann den Drehknopf gegen den Uhrzeigersinn um etwa 20% des eingestellten Druckwertes zurückdrehen und den Brenner wieder anfahren, um zu überprüfen, ob dieser ordnungsgemäß arbeitet.

Sollte eine Störabschaltung eintreten, den Drehknopf ein bißchen wieder noch zurückdrehen.

Achtung

Als Regel gilt, daß der Luftdruckwächter verhindern muß, daß das CO im Abgas 1% (10.000 ppm) überschreitet.

Um das sicherzustellen, einen Verbrennungsanalysator in den Kamin einfügen, die Ansaugöffnung des Gebläses langsam schließen (zum Beispiel mit Pappe) und prüfen, daß die Störabschaltung des Brenners erfolgt, bevor das CO in den Abgasen 1% überschreitet.

Der eingebaute Luftdruckwächter ist ein Differentialschalter. Falls ein starker Unterdruck in der Brennkammer bei der Vorbelüftung es dem Luftdruckwächter umschalten nicht gestatten sollte, can man ein Rohr zwischen Luftdruckwächter und Ansaugöffnung des Gebläses anbringen. So wird der Luftdruckwächter als Differentialschalter arbeiten.

Achtung

Der Gebrauch des Luftdruckwächters als Differentialschalter ist nur für Industrieanwendungen zugelassen. Er ist auch dort zugelassen, wo laut Vorschriften der Luftdruckwächter nur den Gebläsebetrieb, ohne Bezug auf CO-Grenzen, überwacht.

6 - GAS-MINIMALDRUCKWÄCHTER (B)

Der Zweck des Gas-Mindestdruckwächters ist es, zu verhindern, dass der Brenner aufgrund eines zu niedrigen Gasdrucks nicht wie vorgesehen arbeitet.

Den Gas-Mindestdruckwächter (B) nach erfolgter Einstellung des Brenners, der Gasventile und des Stabilisators der Gasarmatur einstellen. Bei mit maximaler Leistung laufendem Brenner:

- ein Manometer nach dem Stabilisator der Gasarmatur installieren (z. B. an der Gasdruckentnahmestelle zum Flammkopf des Brenners);
- das manuelle Gasventil langsam und teilweise betätigen, bis das Manometer einen Druckabfall von etwa 0,1 kPa (1 mbar) anzeigt. In dieser Phase den CO-Wert im Auge behalten, der immer unter 100 mg/kWh (93 ppm) liegen muss.
- Die Einstellung des Druckwächters erhöhen, bis er anspricht und zum Ausschalten des Brenners führt;
- das Manometer entfernen und den Hahn der für die Messung verwendeten Druckentnahmestelle schließen;
- das manuelle Gasventil vollständig öffnen.



1 kPa = 10 mbar

ACHTUNG

FLAMMENÜBERWACHUNG (C)

Der Brenner ist mit einem Ionisationsgerät zur Flammenüberwachung ausgerüstet. Der erforderliche Mindeststrom beträgt 5 µA. Da der Brenner einen weitaus höheren Strom erreicht, sind normalerweise keine Kontrollen nötig. Will man den Ionisationsstrom messen, muß der Steckanschluß 6)(A)S.3 am Kabel der Ionisationssonde ausgeschaltet und ein Gleichstrom-Mikroamperemeter, Meßbereich 100 µA, eingeschaltet werden.

Auf richtige Polung achten!

ORDNUNGSGEMÄSSEN ZÜNDEN
(n° = Sekunden ab Zeitpunkt 0)

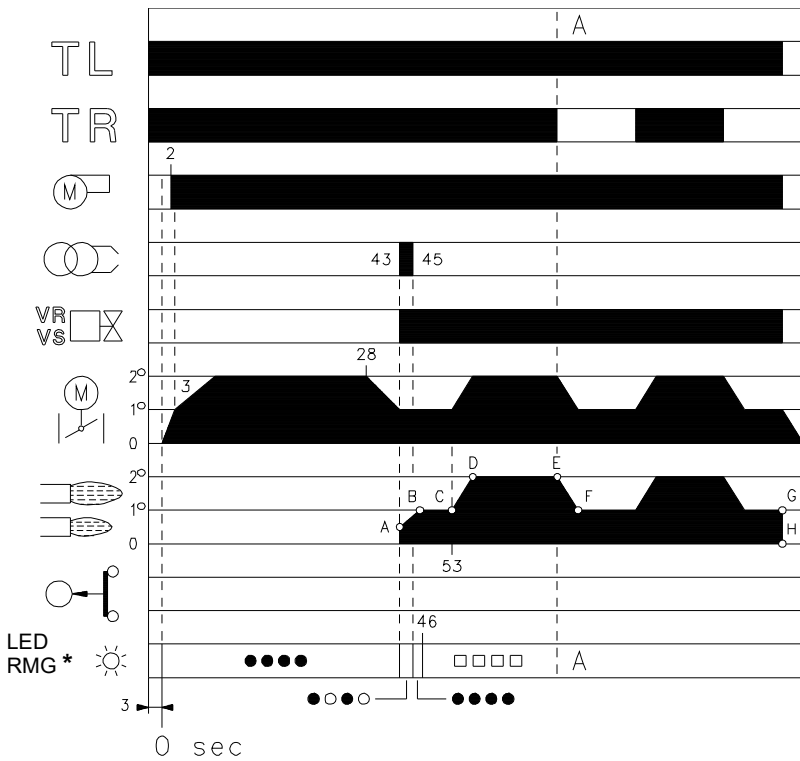

* ○ aus ● gelb □ grün ▲ rot
Für weitere Auskünfte siehe S. 18.

(A)

D3051

NICHTZÜNDEN

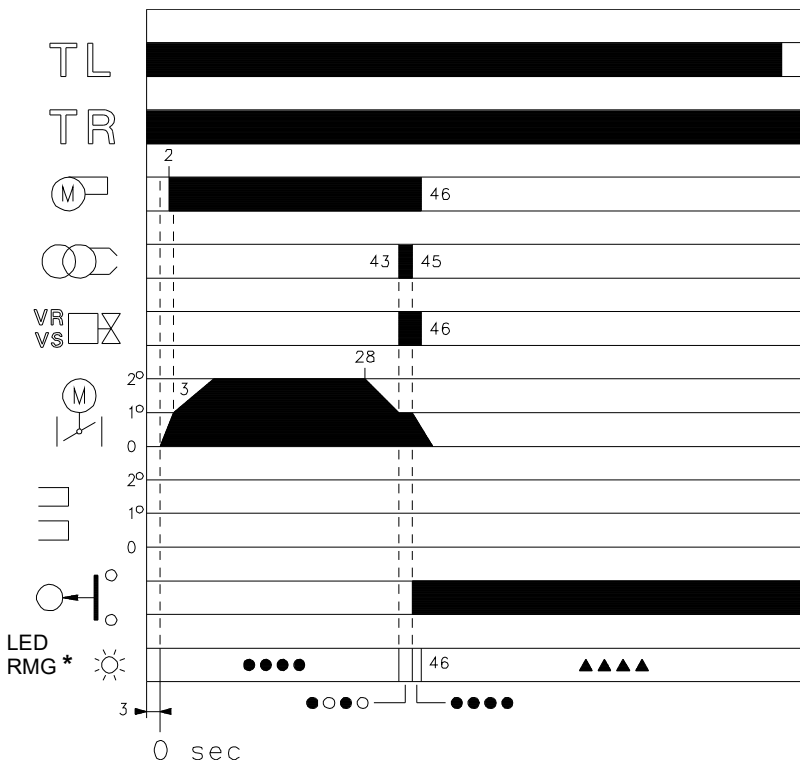

* ○ aus ● gelb ▲ rot
Für weitere Auskünfte siehe S. 18.

(B)

D3052

BRENNERBETRIEB

ANFAHREN DES BRENNERS (A)

Abschalten Fernsteuerung TL.
Anfahren Stellmotor: dreht in Öffnung bis zum am Nocken mit orangenem Hebel eingestellten Winkel.
Nach etwa 3s:

- 0 s : Die Anlaufphase hat angefangen.
- 2 s : Anfahren Gebläsemotor.
- 3 s : Anfahren Stellmotor: dreht in Öffnung bis zum Eingriff des Schaltstücks am Nocken mit roten Hebel.
Die Luftklappe positioniert sich auf Leistung der 2. Stufe.
Vorbelüftungsphase bei Luftdurchsatz wie bei 2. Stufe Leistung.
Dauer 25 Sekunden.
- 28 s : Anfahren Stellmotor: dreht in Schließung bis zum am Nocken mit orangenem Hebel eingestellten Winkel.
- 43 s : Die Luftklappe und die Gasdrossel sind in Position 1. Stufe Leistung.
Funkenbildung an der Zündungselektrode.
Das Sicherheitsmagnetventil VS und das Regelventil VR, schnellöffnend, öffnen sich und es erfolgt eine Flammbildung mit niedriger Leistung, Punkt A. Es erfolgt eine progressive Steigerung der Leistung, mit langsamer Öffnung des Ventils bis zur Leistung, 1. Stufe, Punkt B.
- 45 s : Der Funke erlischt.
- 53 s : Ist die Fernsteuerung TR geschlossen bzw. überbrückt, dreht der Stellantrieb bis zum Eingriff des Nocken mit roten Hebel weiter und bringt die Luftklappe und die Gasdrossel auf Position 2. Stufe, Strecke C-D.
Das Programm des Steuergeräts ist beendet.

DAUERBETRIEB (A)

Anlage mit TR-Fernsteuerung

Nach dem Anfahrzyklus geht die Steuerung des Stellmotors zur TR-Fernsteuerung über, die Temperatur oder den Druck im Kessel überwacht, Punkt D.

(Das Steuergerät überwacht weiterhin das Vorhandensein der Flamme sowie die richtige Stellung des Luftdruckwächters).

- Wenn die Temperatur oder der Druck bis zur Öffnung von TR zunimmt, schließt der Stellmotor die Gasdrossel und die Luftklappe und der Brenner geht von der 2° zur 1° Funktionsstufe über, Strecke E-F.
- Wenn Temperatur oder Druck bis zum Verschluss von TR abnimmt, öffnet der Stellmotor die Gasdrossel und die Luftklappe und der Brenner geht von der 1° zur 2° Funktionsstufe über, und so weiter.
- Das Ausschalten des Brenners erfolgt, wenn der Bedarf an Wärme kleiner als die vom Brenner in der 1° Stufe gelieferte Menge ist, Strecke G-H. Die Fernsteuerung TL öffnet sich, der Stellantrieb kehrt auf den durch Nocken mit blauen Hebel begrenzten Winkel 0° zurück. Die Klappe schließt sich vollständig zwecks Reduzierung des Wärmeverlusts.

Anlage ohne TR, mit Überbrückung.

Das Anfahren des Brenners erfolgt wie oben beschrieben. Wenn danach die Temperatur oder der Druck bis zum Öffnen von TL zunimmt, geht der Brenner aus (Linie A-A des Diagramms).

MANGELNDE ZÜNDUNG (B)

Wenn der Brenner nicht zündet, erfolgt eine Störabschaltung innerhalb von 3 s ab dem Öffnen des Gasventils und 49 s nach dem Verschluss von TL.
Die Kontrollampe des Geräts leuchtet auf.

ABSCHALTUNG WÄHREND DES BRENNERBETRIEBS

Erlischt die Flamme zufällig während des Brennerbetriebs, erfolgt nach 1 s die Störabschaltung des Brenners.

SICHTFENSTER FLAMME

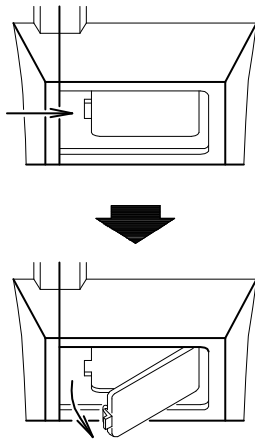

(A)

D709

BRENNRÖFFNUNG

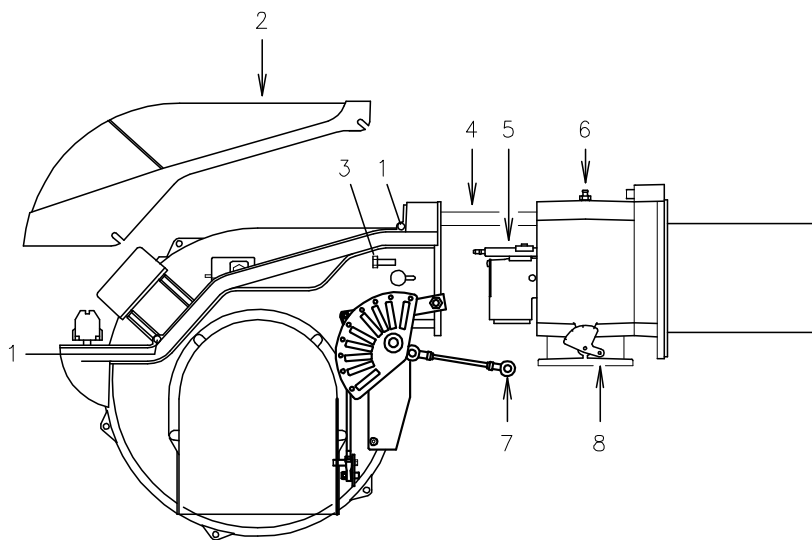

(B)

D3041

ENDKONTROLLEN (bei Brenner in Betrieb)

- Einen Draht des Gas-Mindestdruckwächters abtrennen:
- Fernsteuerung TL öffnen:
- Fernsteuerung TS öffnen:
der Brenner muß anhalten
- Gemeinsamen Draht P des Luft-Druckwächters abtrennen:
- Draht der Ionisationssonde abtrennen:
der Brenner muß in Störabschaltung anhalten
- Überprüfen, ob die mechanischen Sperren der Einstellvorrichtungen richtig klemmen.

WARTUNG

Verbrennung

Die Abgase der Verbrennung analysieren. Bemerkenswerte Abweichungen im Vergleich zur vorherigen Überprüfung zeigen die Stelle an, wo die Wartung aufmerksamer ausgeführt werden soll.

Gasdichtigkeiten

Die Zähler-Brenner-Leitung auf Gasundichtigkeiten kontrollieren.

Gasfilter

Verschmutzten Gasfilter austauschen.

Flammensichtfenster

Das Sichtfenster (A) putzen.

Flammkopf

Den Brenner öffnen und überprüfen, ob alle Flammkopfteile unversehrt, nicht durch hohe Temperatur verformt, ohne Schmutzteile aus der Umgebung und richtig positioniert sind. Im Zweifelsfall den Schlitten 5)(B) ausbauen.

Brenner

Es ist zu überprüfen, ob ungewöhnlicher Verschleiß oder die Lockerung der Schrauben in den Antriebs-elementen der Luftklappe und Gasdrossel vorliegen. Die Schrauben zur Befestigung der Kabel an das Klemmenbrett des Brenners müssen ebenfalls festgezogen sein. Den Brenner, und besonders die Gelenke und den Nocken 4)(A)S. 14, von außen reinigen.

Verbrennung

Falls die anfänglich festgestellten Verbrennungswerte nicht mit den geltenden Vorschriften übereinstimmen, oder jedenfalls nicht einer korrekten Verbrennung entsprechen, muß der Brenner neu eingestellt werden.

Tragen Sie auf einem geeigneten Formular die neuen Verbrennungswerte ein, die für spätere Kontrollen nützlich sind.

ÖFFNUNG DES BRENNERS (B):

- Spannung unterbrechen.
- Die Schrauben 1) herausdrehen und die Brennerverkleidung 2) abnehmen.
- Gelenk 7) aus dem Skalensegment 8) aushängen.
- Die zwei beigelegten Verlängerungen auf den Führungen 4)
- Die Schrauben 3) abnehmen und den Brenner auf den Führungen 4) ca. 100 mm nach hinten versetzen. Die Sonden- und Elektrodenkabel abtrennen und anschließend den Brenner ganz nach hinten versetzen.
Nun kann der Gasverteiler 5) nach Entfernung von Schraube 6) herausgezogen werden.

SCHLIEßEN DES BRENNERS (B):

- Den Brenner auf einen Abstand von ca. 100 mm zur Muffe vorschieben.
- Die Kabel einsetzen und den Brenner bis zum Anschlag einschieben.
- Die Schrauben 3) wieder einsetzen und die Sonden- und Elektrodenkabel behutsam nach außen ziehen, bis sie leicht angespannt sind.
- Gelenk 7) wieder an Skalensegment 8) einhängen.
- Die zwei Verlängerungen aus den Führungen 4) abmontieren.

SICHERHEITSKOMPONENTE	LEBENSZYKLUS
Flammensteuerung	10 Jahre oder 250.000 Betriebszyklen
Flammensensor	10 Jahre oder 250.000 Betriebszyklen
Gasventile (Magnetventile)	10 Jahre oder 250.000 Betriebszyklen
Druckwächter	10 Jahre oder 250.000 Betriebszyklen
Druckregler	15 Jahre
Stellantrieb (elektronischer Nocken)(falls vorhanden)	10 Jahre oder 250.000 Betriebszyklen
Ölventil (Magnetventil)(falls vorhanden)	10 Jahre oder 250.000 Betriebszyklen
Ölregler (falls vorhanden)	10 Jahre oder 250.000 Betriebszyklen
Ölröhre/-anschlüsse (aus Metall)(falls vorhanden)	10 Jahre
Lüfterrad	10 Jahre oder 500.000 Anläufe

(A)

SICHERHEITSTEST - BEI GESCHLOSSENER GASVERSORGUNG

Zur sicheren Inbetriebnahme ist es sehr wichtig, die korrekte Herstellung der elektrischen Anschlüsse zwischen den Gasventilen und dem Brenner zu überprüfen.

Zu diesem Zweck muss, nachdem überprüft wurde, dass die Anschlüsse in Einklang mit den Schaltplänen des Brenners hergestellt wurden, ein Anfahrzyklus bei geschlossenem Gashahn ausgeführt werden (dry test).

- 1 Das manuelle Gasventil muss mit Sperr-/Freigabevorrichtung geschlossen werden ("Lock-out / Tag out")
- 2 Das Schließen der elektrischen Grenzkontakte des Brenners sicherstellen
- 3 Das Schließen des Kontakts des Minimal-Gasdruckwächters sicherstellen
- 4 Einen Versuch der Inbetriebnahme des Brenners durchführen

Der Anfahrzyklus muss entsprechend den folgenden Schritten erfolgen:

- Start des Gebläsemotors für die Vorbelüftung
- Ausführung der Dichtheitskontrolle der Gasventile, wenn vorgesehen
- Abschluss der Vorbelüftung
- Erreichen des Zündungspunkts
- Versorgung des Zündtransformators
- Versorgung der Gasventile,

Da das Gas geschlossen ist, kann der Brenner sich nicht einschalten und sein Steuergerät beibt sich in Stoppbedingung oder Störabschaltung.

Die effektive Versorgung der Gasventile kann durch Verwendung eines Testers überprüft werden; einige Ventile sind mit Leuchtsignalen ausgestattet (oder mit Positionsanzeigen Schließen/Öffnen), die im Moment ihrer Stromversorgung aktiviert werden.

SOLLTE DIE STROMVERSORGUNG DER GASVENTILE IN NICHT VORGESEHENEN MOMENTEN ERFOLGEN, DAS MANUELLE VENTIL ÖFFNEN, DIE STROMVERSORGUNG UNTERBRECHEN UND DIE VERKABELUNGEN ÜBERPRÜFEN; DIE FEHLER KORRIGIEREN UND ERNEUT DEN GESAMTEN KONTROLLVORGANG DURCHFÜHREN.



SICHERHEITSBAUTEILE

Die Sicherheitsbauteile müssen entsprechend der in der Tab. (A) angegebenen Lebenszyklusfrist ausgetauscht werden. Die angegebenen Lebenszyklen haben keinen Bezug zu den in den Liefer- oder Zahlungsbedingungen angegebenen Garantiefrieten.

DIAGNOSTIK BETRIEBSABLAUF

Die Bedeutung der verschiedenen Anzeigen während des Anlaufprogramms ist in folgender Tabelle erklärt:

FARBCODETABELLE	
Sequenzen	Farbcode
Vorspülung	● ● ● ● ● ● ● ● ● ●
Zündung	● ○ ● ○ ● ○ ● ○ ●
Betrieb mit Flamme OK	□ □ □ □ □ □ □ □ □ □
Betrieb mit schwacher Flamme	□ ○ □ ○ □ ○ □ ○ □
Stromversorgung unter ~ 170V	● ▲ ● ▲ ● ▲ ● ▲ ●
Störabschaltung	▲ ▲ ▲ ▲ ▲ ▲ ▲ ▲ ▲
Fremdlicht	▲ □ ▲ □ ▲ □ ▲ □ ▲
Erläuterung:	○ aus ● gelb □ grün ▲ rot

ENTRIEGELUNG DES STEUERGERÄTS UND VERWENDUNG DER DIAGNOSTIK

Das mitgelieferte Steuergerät verfügt über eine Diagnosefunktion, mit der Ursachen eventueller Betriebsstörungen leicht festgestellt werden können (Anzeige: **ROTE LED**).

Um diese Funktion zu verwenden, muss mindestens 10 Sekunden ab Störabschaltung gewartet werden, dann auf die Entriegelungstaste drücken.

Das Steuergerät erzeugt eine Impulssequenz (im Abstand von 1 Sekunde), die sich in konstanten Intervallen von 3 Sekunden wiederholt.

Nachdem man gesehen hat, wie oft die LED blinkt, und nach Ermittlung der möglichen Ursache muss das System rückgestellt werden, indem die Taste für eine Zeit zwischen 1 und 3 Sekunden gedrückt gehalten bleibt.

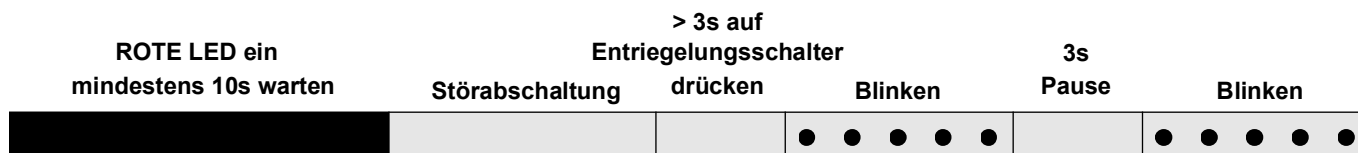

Es folgt eine Liste mit den Methoden zur Entriegelung des Steuergeräts und zur Verwendung der Diagnostik.

ENTRIEGELUNG DES STEUERGERÄTS

Zur Entriegelung des Steuergeräts wie folgt vorgehen:

- Für eine Zeit zwischen 1 und 3 Sekunden auf die Taste drücken.
Der Brenner fährt nach einer Pause von 2 Sekunden ab dem Loslassen der Taste erneut an.
Sollte der Brenner nicht anfahren, muss geprüft werden, ob der Grenzthermostat einschaltet.

VISUELLE DIAGNOSTIK

Gibt an, welche Art von Defekt die Störabschaltung des Brenners verursacht hat.

Um die Diagnostik zu sehen, wie folgt vorgehen:

- Nachdem die rote LED fest leuchtet (Störabschaltung des Brenners), die Taste länger als 3 Sekunden gedrückt halten.
Das Ende des Vorgangs wird durch ein gelbes Blinken angezeigt.
Die Taste nach erfolgtem Blinken loslassen. Die Blinkhäufigkeit gibt die Ursache der Betriebsstörung an, nach den Angaben in Tabelle auf Seite 19.

SOFTWAREDIAGNOSTIK

Liefert eine Analyse des Brennerlebens mittels optischer PC-Verbindung, mit Angabe der Betriebsstunden, der Anzahl und Arten von Störabschaltungen, der Seriennummer des Steuergeräts, usw...

Um die Diagnostik zu sehen, wie folgt vorgehen:

- Nachdem die rote LED fest leuchtet (Störabschaltung des Brenners), die Taste länger als 3 Sekunden gedrückt halten.
Das Ende des Vorgangs wird durch ein gelbes Blinken angezeigt.
Die Taste 1 Sekunde lang loslassen, dann erneut länger als 3 Sekunden drücken, bis ein weiteres gelbes Blinken zu sehen ist.
Beim Loslassen der Taste wird die rote LED intermittierend und schnell blinken: erst dann kann die optische Verbindung eingeschaltet werden.

Nach Durchführung dieser Vorgänge muss das Steuergerät mit dem oben beschriebenen Entriegelungsverfahren wieder auf den anfänglichen Zustand zurückgebracht werden.

DRUCK AUF DIE TASTE	STEUERGERÄTS
Von 1 bis 3 Sekunden	Entriegelung des Steuergeräts ohne Anzeige der visuellen Diagnose.
Länger als 3 Sekunden	Visuelle Diagnostik der Störabschaltung: (intermittierendes Blinken der LED im Abstand von 1 Sekunde)
Länger als 3 Sekunden ab der visuellen Diagnose	Softwarediagnostik mittels optischer Schnittstelle und PC (Ansicht der Betriebsstunden, Störungen, usw.)

Die Sequenz der vom Steuergerät abgegebenen Impulse gibt die möglichen Defekte an, die in der Tabelle auf Seite 20 verzeichnet sind.

Signal	Störungen	Mögliche Ursache	Empfohlene Abhilfe
2 Blinken ● ●	Störabschaltung des Brenners nach der Vorbelüftung, und der Sicherheitszeit ohne Flammenbildung.	1 - Ungenügender Gasfluß durch das Magnetventil. 2 - Eines der beiden Magnetventile öffnet sich nicht. 3 - Gasdruck zu gering 4 - Zündelektrode schlecht eingestellt. 5 - Erdungselektrode für Isolator kaputt 6 - Hochspannungskabel defekt 7 - Hochspannungskabel durch hohe Temperatur verformt. 8 - Defekter Zündtransformator. 9 - Falsche Elektrische Anschlüsse Ventile oder Transformator 10 - Defektes Steuergerät. 11 - Ein Ventil vor der Gasarmatur geschlossen. 12 - Luft in den Leitungen 13 - Gasventile nicht verbunden oder mit unterbrochener . . . Spule	Steigern Austauschen Am Regler erhöhen Einstellen Auswechseln Auswechseln Auswechseln und schützen Auswechseln Kontrollieren Auswechseln Öffnen Entlüften Anschlüsse überprüfen oder Spule austauschen
3 Blinken ● ● ●	Brenner geht nicht an und es erfolgt eine Störabschaltung	14 - Luftdruckwächter in Betriebsstellung	Einstellen oder austauschen
	Der Brenner fährt an und es erfolgt eine Störabschaltung	- Luftdruckwächter schaltet nicht um, weil Luftdruck nicht ausreichend: 15 - Luftdruckwächter falsch eingestellt 16 - Leitung der Druckentnahmestelle des Druckwächters. . . verstopft 17 - Kopf schlecht eingestellt 18 - Hoher Unterdruck im Feuerraum	Einstellen oder austauschen Reinigen Einstellen Luft-Druckwächter an Gebläse-Ansaugöffnung anschließen
	Störabschaltung bei Vorbelüftung	19 - Schütz zur Motorsteuerung defekt (nur dreiphasige Ausführung) 20 - Defekter Elektromotor 21 - Motorblock (dreiphasig)	Auswechseln Auswechseln Auswechseln
4 Blinken ● ● ● ●	Der Brenner fährt an und es erfolgt eine Störabschaltung	22 - Flammensimulation	Das Steuergerät austauschen
	Störabschaltung bei Brennerstillstand	23 - Nicht erloschene Flamme im Flammkopf oder Flammensimulation	Flamme beseitigen oder Steuergerät ersetzen
6 Blinken ● ● ● ● ● ●	Der Brenner fährt an und es erfolgt eine Störabschaltung	24 - Stellmotor defekt oder falsch eingestellt	Einstellen oder austauschen
7 Blinken ● ● ● ● ● ● ●	Störabschaltung des Brenners sofort nach Bildung der Flamme	25 - Das Betriebsmagnetventil lässt zu wenig Gas durchfließen. 26 - Ionisationsfühler schlecht eingestellt 27 - Ungenügende Ionisation (unter 5 A) 28 - Geerdeter Fühler 29 - Ungenügende Brennererdung 30 - Phasen- und Nulleiteranschlüsse umgekehrt 31 - Störung Flammenüberwachung.	Steigern Einstellen Sondenposition überprüfen Beseitigen oder Kabel austauschen Erdung überprüfen Umkehren Das Steuergerät austauschen
	Störabschaltung des Brenners bei Wechsel zwischen 1. und 2. Stufe oder zwischen 2. und 1. Stufe	32 - Zuviel Luft oder wenig Gas	Luft und Gas einstellen
	Die Störabschaltung erfolgt während des Brennerbetriebs	33 - Ionisationssonde oder -Kabel geerdet	Beschädigte Teile austauschen
10 Blinken ● ● ● ● ● ● ● ●	Brenner geht nicht an und es erfolgt eine Störabschaltung	34 - Falsche Elektrische Anschlüsse Kontrollieren	Kontrollieren
	Störabschaltung des Brenners	35 - Defektes Steuergerät 36 - Vorhandensein elektromagnetischer Störungen in den Thermostatleitungen 37 - Vorhandensein elektromagnetischer Störungen	Auswechseln Filtern oder beseitigen Kit zum Schutz vor Funkstörungen verwenden
	Brenner geht nicht an	38 - Kein Strom 39 - Eine Grenz-oder Sicherheitsfernsteuerung offen. 40 - Leitungssicherung unterbrochen 41 - Defektes Steuergerät 42 - Kein Gas 43 - Netz-Gasdruck nicht ausreichend 44 - Mindestgasdruckwächter schließt nicht 45 - Der Stellmotor schaltet nicht in die Position für min. Zündung	Schalter schließen - Anschlüsse kontrollieren Einstellen oder austauschen Auswechseln Auswechseln Die handbetätigten Ventile zwischen Zähler und Armatur öffnen Beim GASWERK nachfragen Einstellen oder austauschen Auswechseln
Kein Blinken	Der Brenner wiederholt pausenlos die Anfahrphase, ohne dass eine Störabschaltung eintritt	46 - Der Gasdruck in der Leitung ist dem am Mindestgasdruckwächter eingestellten Wert sehr nahe. Der plötzliche Druckabfall beim Öffnen des Ventils bewirkt die Öffnung des Druckwächters. Dadurch schließt sich das Ventil sofort wieder, und der Brenner stellt sich ab. der Druck steigt an, der Druckwächter schließt und setzt eine neue Anfahrphase in Gang, und so weiter.	Den Auslösedruck des Mindestgasdruckwächters verringern. Den Einsatz des Gasfilters austauschen.
	Zündung mit Verpuffungen	47 - Kopf schlecht eingestellt 48 - Zündelektrode schlecht eingestellt. 49 - Gebläseluftklappe falsch eingestellt, zu viel Luft 50 - Zu hohe Zündleistung	Einstellen. Einstellen Einstellen Verringern
	Der Brenner schaltet nicht zur 2. Stufe.	51 - TR-Fernsteuerung schließt nicht 52 - Defektes Steuergerät. 53 - Defekter Stellmotor	Einstellen oder austauschen Auswechseln Auswechseln
	Bei Brennerstillstand Luftklappe geöffnet	54 - Defekter Stellmotor	Auswechseln

NORMALER BETRIEB / FLAMMENDETEKTIONSZEIT

Das Steuergerät hat eine weitere Funktion, durch die der korrekte Betrieb des Brenners geprüft werden kann (Anzeige: **GRÜNE LED** leuchtet ununterbrochen).

Um diese Funktion zu nutzen, muss man mindestens zehn Sekunden ab der Inbetriebnahme des Brenners warten, und die Taste des Steuergerätes mindestens drei Sekunden lang drücken.

Beim Loslassen der Taste beginnt die GRÜNE LED zu blinken, wie auf der Abbildung unten dargestellt.

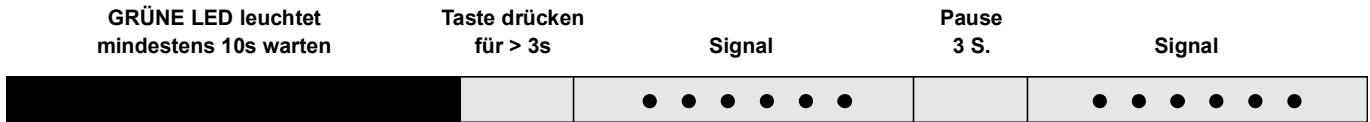

Die Impulse der LED erzeugen ein Signal mit zirka 3 Sekunden Unterbrechung.

Die Anzahl der Impulse zeigt die DETEKTIONSZEIT des Fühlers ab der Öffnung der Gasventile, gemäß folgender Tabelle.

SIGNAL	FLAMMENDETEKTIONSZEIT
1 Blinken ●	0,4 S.
2 Blinken ● ●	0,8 S.
6 Blinken ● ● ● ● ● ●	2,8 S.

Bei jeder Inbetriebnahme des Brenners werden diese Daten aktualisiert.

Nach dem Ablesen kurz die Taste des Steuergerätes drücken, und der Brenner wiederholt den Startvorgang.

ACHTUNG

Wenn die Zeit > 2 S. ist, erfolgt eine verspätete Zündung. Prüfen Sie die Einstellung der Hydraulikbremse des Gasventils und die Einstellung der Luftklappe und des Flammkopfes.

ZUBEHÖR (auf Wunsch):

- **KIT ZUM SCHUTZ VOR FUNKSTÖRUNGEN** Code **3010386**

Bei einer Installation des Brenners in besonderen, auf Grund des Vorhandenseins von INVERTERN Funkstörungen ausgesetzten Räumen (Emission von Signalen über 10 V/m) oder bei Anwendungen, bei denen die Länge der Anschlüsse des Thermostats 20 m überschreiten, steht ein Schutz-Kit als Schnittstelle zwischen dem Steuergerät und dem Brenner zur Verfügung.

- **KIT FLAMMKOPFVERLÄNGERUNG:** Code **3010443**

- **KIT FÜR FLÜSSIGGAS-BETRIEB:** Code **3010166**

Der Kit erlaubt den Brenner RS 190 Flüssiggas zu brennen

BRENNER	RS 190
Leistung kW	465 ÷ 2290

- **KIT ZUR REDUZIERUNG DER VIBRATIONEN** Code **3010375**

BRENNER	RS 190
Leistung kW	470 ÷ 2147

- **KIT INTERFACE ADAPTER RMG TO PC** Code **3002719**

- **GASARMATUREN GEMÄß NORM EN 676.**

Wichtiger Hinweis
Der Installateur haftet für den eventuellen Zusatz von Sicherheitsteilen, die nicht in dieser Betriebsanleitung vorgesehen sind.

RIELLO

RIELLO S.p.A.
I-37045 Legnago (VR)
Tel.: +39.0442.630111
[http:// www.riello.it](http://www.riello.it)
[http:// www.riello.com](http://www.riello.com)