

F Brûleurs gaz à air soufflé

Fonctionnement à deux allures progressif ou modulant



CODE	MODÈLE	TYPE
3789900 - 3789910	RS 64/E MZ	896 T
3789901 - 3789911	RS 64/E MZ	896 T

Fabricant: RIELLO S.p.A.
 Adresse: Via Pilade Riello, 7
 37045 Legnago (VR)
 Produit: Brûleur gaz à air soufflé
 Modèle: RS 64/E MZ

Ces produits sont conformes aux Normes Techniques suivantes:

EN 676
 EN 12100

Conformément aux dispositions des Directives Européennes:

GAD 90/396/CEE	Directive appareils à gaz
MD 2006/42/CE	Directive machines
LVD 2006/95/CE	Directive basse tension
EMC 2004/108/CE	Compatibilité électromagnétique

ces produits sont marqués comme indiqué par la suite:



CE-0085BT0022

Legnago, 13.06.2007

La qualité est garantie grâce à un système de qualité et de gestion certifié conforme à UNI EN ISO 9001.

Déclaration du constructeur

RIELLO S.p.A. déclare que les produits suivants respectent les valeurs limite d'émission de NOx imposés par la norme allemande «1. BImSchV revision 26.01.2010».

Produit	Type	Modèle	Puissance
Brûleur gaz à air soufflé	896 T	RS 64/E MZ	150 - 850 kW

Legnago, 24.10.2012

Directeur Exécutif
 RIELLO S.p.A. - Direction Brûleurs
 Ing. I. Zinna

Directeur Recherche et Développement
 RIELLO S.p.A. - Direction Brûleurs
 Ing. R. Cattaneo

Section		Page
1	Informations et avertissements généraux	4
	1.1 Informations sur le manuel d'instructions	4
	1.2 Garantie et responsabilités	4
2	Sécurité et prévention	5
	2.1 Avant propos	5
	2.2 Formation du personnel	5
3	Description technique du brûleur	6
	3.1 Désignation brûleurs	6
	3.2 Modèles disponibles	6
	3.3 Catégories du brûleur - Pays de destination	6
	3.4 Données techniques	7
	3.5 Données électriques	7
	3.6 Emballage	7
	3.7 Dimensions d'encombrement	8
	3.8 Plages de travail	8
	3.9 Composants du brûleur	9
	3.10 Matériel fourni	9
	3.11 Boîte de contrôle du rapport air/combustible	10
	3.12 Servomoteurs	11
4	Installation	12
	4.1 Indications concernant la sécurité pour l'installation	12
	4.2 Manutention	12
	4.3 Contrôles préliminaires	12
	4.4 Position de fonctionnement	12
	4.5 Fixation du brûleur à la chaudière	13
	4.6 Réglage de la tête de combustion	15
	4.7 Montage de la rampe gaz	17
	4.8 Raccordements électriques	18
	4.9 Réglage du relais thermique	19
5	Mise en fonction, réglage et fonctionnement du brûleur	20
	5.1 Indications concernant la sécurité pour la première mise en fonction	20
	5.2 Opérations avant la mise en fonction	20
	5.3 Démarrage du brûleur	21
	5.4 Réglage final des pressostats	21
	5.5 Panneau opérateur avec afficheur LCD	23
	5.6 Modes d'affichage et programmation	24
	5.7 Séquence de fonctionnement du brûleur	29
	5.8 Procédure de démarrage	30
	5.9 Fonction CALC	32
	5.10 Réglage du brûleur	32
	5.11 Fonctionnement de régime	33
	5.12 Absence d'allumage	33
	5.13 Extinction du brûleur en marche	33
	5.14 Arrêt du brûleur	33
	5.15 Mesurage du courant d'ionisation	33
	5.16 Contrôle de la pression de l'air et du gaz à la tête de combustion	33
	5.17 Contrôles finaux (avec brûleur en marche)	33
	5.18 Liste des paramètres	34
6	Inconvénients - Causes - Remèdes	38
	6.1 Liste codes d'erreur	38
7	Entretien	42
	7.1 Indications concernant la sécurité pour l'entretien	42
	7.2 Programme d'entretien	42
	7.3 Ouverture brûleur	43
	7.4 Fermeture brûleur	43
A	Appendice - Schéma tableau électrique	44
B	Appendice - Accessoires (à la demande)	51
C	Appendice - Pression d'alimentation du gaz	52
D	Appendice - Plage de travail en fonction de la densité de l'air	53

1.1 Informations sur le manuel d'instructions

Introduction

Le manuel d'instruction est fourni avec le brûleur :

- il est une partie intégrante et fondamentale du produit et ne doit jamais être séparé de ce dernier; il doit toujours être conservé avec soin pour pouvoir être consulté au besoin et il doit accompagner le brûleur si celui-ci doit être cédé à un autre propriétaire ou utilisateur, ou bien s'il doit être déplacé sur une autre installation. S'il a été endommagé ou égaré demander une autre copie au Service d'Assistance à la clientèle **RIELLO** de Zone;
- il a été réalisé pour être utilisé par du personnel compétent;
- il donne des indications et des informations importantes sur la sécurité de l'installation, la mise en fonction, l'utilisation et l'entretien du brûleur.

Symboles utilisés dans le manuel

Dans certaines parties du manuel on trouve des signaux triangulaires indiquant le DANGER. Faire très attention car ils signalent des situations de danger potentiel.

DANGERS DE CARACTÈRE GÉNÉRIQUE

Il existe **trois niveaux de danger** comme indiqué ci-après.



DANGER

Niveau de danger le plus élevé!

Ce symbole indique les opérations qui peuvent causer des lésions graves, la mort ou des risques à long terme pour la santé, si elles ne sont pas effectuées correctement.



ATTENTION

Ce symbole indique les opérations qui peuvent causer des lésions graves, la mort ou des risques à long terme pour la santé, si elles ne sont pas effectuées correctement.



ATTENTION

Ce symbole indique les opérations qui peuvent causer des dommages aux personnes ou à la machine, si elles ne sont pas effectuées correctement.

1.2 Garantie et responsabilités

RIELLO garantit ses produits neufs à compter de la date de l'installation conformément aux normes en vigueur et/ou en accord avec le contrat de vente. Lorsque l'on effectue la première mise en fonction, il est indispensable de contrôler si le brûleur est intègre et complet.



ATTENTION

Les causes d'annulation de la garantie du brûleur de la part de **RIELLO** sont le non-respect des indications fournies dans ce manuel, la négligence opérationnelle, une mauvaise installation et l'avoir effectuées des modifications sans autorisation.

Et en particulier les droits à la garantie et à la responsabilité sont déçus, en cas de dommages à des personnes et/ou des choses, si les dommages sont dus à l'une ou plusieurs des causes suivantes:

- installation, mise en fonction, utilisation et entretien du brûleur non correctes;
- utilisation impropre, erronée et déraisonnable du brûleur;
- intervention de personnel non habilité;
- exécution de modifications non autorisées à l'appareil;
- utilisation du brûleur avec des dispositifs de sécurité défectueux, appliqués de manière incorrecte et/ou non fonctionnants;

DANGER COMPOSANTS SOUS PRESSION



DANGER

Ce symbole indique les opérations qui comportent des secousses électriques aux conséquences mortelles.

Autres symboles



PROTECTION DE L'ENVIRONNEMENT

Ce symbole donne des indications pour utiliser la machine en respectant l'environnement.



Ce symbole indique qu'il s'agit d'une liste.

Abréviations utilisées

Chap.	Chapitre
Fig.	Figure
P.	Page
Sect.	Section
Tab.	Tableau

Livraison de l'installation et du manuel d'instruction

Lorsque l'on reçoit l'installation il faut que:

- Le manuel d'instruction soit remis à l'utilisateur par le constructeur, avec la recommandation de le conserver dans la pièce où le générateur de chaleur doit être installé.
- Sur le manuel d'instruction soient reportés: le numéro d'immatriculation du brûleur; l'adresse et le numéro de téléphone du Centre d'Assistance à la clientèle;
- Le fournisseur de l'installation informe soigneusement l'utilisateur à propos de:
 - l'utilisation de l'installation,
 - les éventuels essais pouvant être nécessaires avant l'activation de l'installation,
 - l'entretien et la nécessité de faire contrôler l'installation au moins une fois par an par une personne chargée de cette opération par le Constructeur ou bien par un autre technicien spécialisé.
 Pour garantir un contrôle périodique, **RIELLO** il est recommandé de stipuler un Contrat d'Entretien.

- installation de composants supplémentaires non testés en même temps que le brûleur;
- alimentation du brûleur avec des combustibles non adaptés;
- défauts dans l'installation d'alimentation du combustible;
- utilisation du brûleur même après avoir constaté une erreur et/ou une anomalie;
- réparations et/ou révisions effectuées de manière incorrecte;
- modification de la chambre de combustion moyennant l'introduction d'inserts qui empêchent la flamme de se développer régulièrement comme cela a été établi au moment de la construction;
- une surveillance inappropriée et insuffisante ainsi qu'un manque de soin des composants du brûleur les plus sujets à usure;
- utilisation de composants non originaux **RIELLO**, ainsi que de pièces détachées, de kits, accessoires et composants en option;
- causes de force majeure.

RIELLO décline en outre toute responsabilité pour le non respect de tout ce qui a été reporté dans le manuel.

2.1 Avant propos

Les brûleurs **RIELLO** ont été conçus et réalisés conformément aux normes et directives en vigueur, en appliquant les règles techniques de sécurité connues et en prévoyant toutes les situations de danger potentielles.

Il est cependant nécessaire de tenir compte du fait qu'une utilisation imprudente ou maladroite de l'appareil peut provoquer des situations avec risque de mort pour l'utilisateur ou des tiers, ainsi que l'endommagement du brûleur ou d'autres biens. La distraction, la légèreté et un excès de confiance sont souvent la cause d'accidents; tout comme peuvent l'être la fatigue et l'état de somnolence.

Il est nécessaire de prendre en considération ce qui suit:

- Le brûleur n'est destiné qu'à l'utilisation pour laquelle il est prévu. Toute autre utilisation est considérée comme impropre et donc dangereuse.

2.2 Formation du personnel

L'utilisateur est la personne, ou l'organisme ou la société qui a acheté la machine et dont l'intention est de l'utiliser conformément aux usages pour lesquels elle a été réalisée. C'est lui qui a la responsabilité de la machine et de la formation des personnes qui travaillent dessus.

L'utilisateur:

- s'engage à ne confier la machine qu'à du personnel qualifié ou formé à ce propos;
- est tenu à prendre toutes les mesures nécessaires pour éviter que les personnes non autorisées puissent accéder à la machine;
- s'engage à informer son personnel de manière appropriée pour qu'il puisse appliquer et respecter toutes les prescriptions de sécurité. Dans ce but il s'engage à ce qu'en ce qui concerne chacun connaisse les instructions et les prescriptions de sécurité;
- doit informer le Constructeur de la présence de défauts ou dysfonctionnements des systèmes de protection contre les accidents, ainsi que de chaque situation de danger probable.

En particulier:

il peut être appliqué à des chaudières à eau, à vapeur, à huile diathermique et sur d'autres dispositifs expressément prévus par le constructeur;

le type et la pression du combustible, la tension et la fréquence du courant électrique d'alimentation, le débit maximum et minimum auquel le brûleur est réglé, la pressurisation de la chambre de combustion, les dimensions de la chambre de combustion, la température ambiante doivent se trouver dans les valeurs limite indiquées dans le manuel d'instructions.

- Il est interdit de modifier le brûleur pour en altérer les performances et les destinations.
- L'utilisation du brûleur doit se faire dans des conditions de sécurité technique parfaites. Tout dérangement éventuel pouvant compromettre la sécurité doit être éliminé le plus rapidement possible.
- Il est interdit d'ouvrir ou de modifier sans autorisation les composants du brûleur, excepté les parties indiquées pour l'entretien.
- Il n'est possible de remplacer que les parties indiquées par le constructeur.

- Le personnel doit toujours utiliser les moyens de protection individuels prévus par la loi et suivre tout ce qui est reporté dans ce manuel.
- Le personnel doit respecter toutes les indications signalant la présence de danger et de demande d'attention signalées sur la machine.
- Le personnel ne doit jamais effectuer de sa propre initiative des opérations ou interventions qui ne sont pas de sa compétence.
- Le personnel est tenu à signaler à son supérieur tous les problèmes ou situations de danger pouvant se créer.
- Le montage de pièces d'autres marques ou d'éventuelles modifications peut entraîner une variation des caractéristiques de la machine et donc préjuger la sécurité opérationnelle. Le Constructeur décline donc toute responsabilité pour tous les dommages pouvant survenir à cause de l'utilisation de pièces non originales.

3.1 Désignation brûleurs

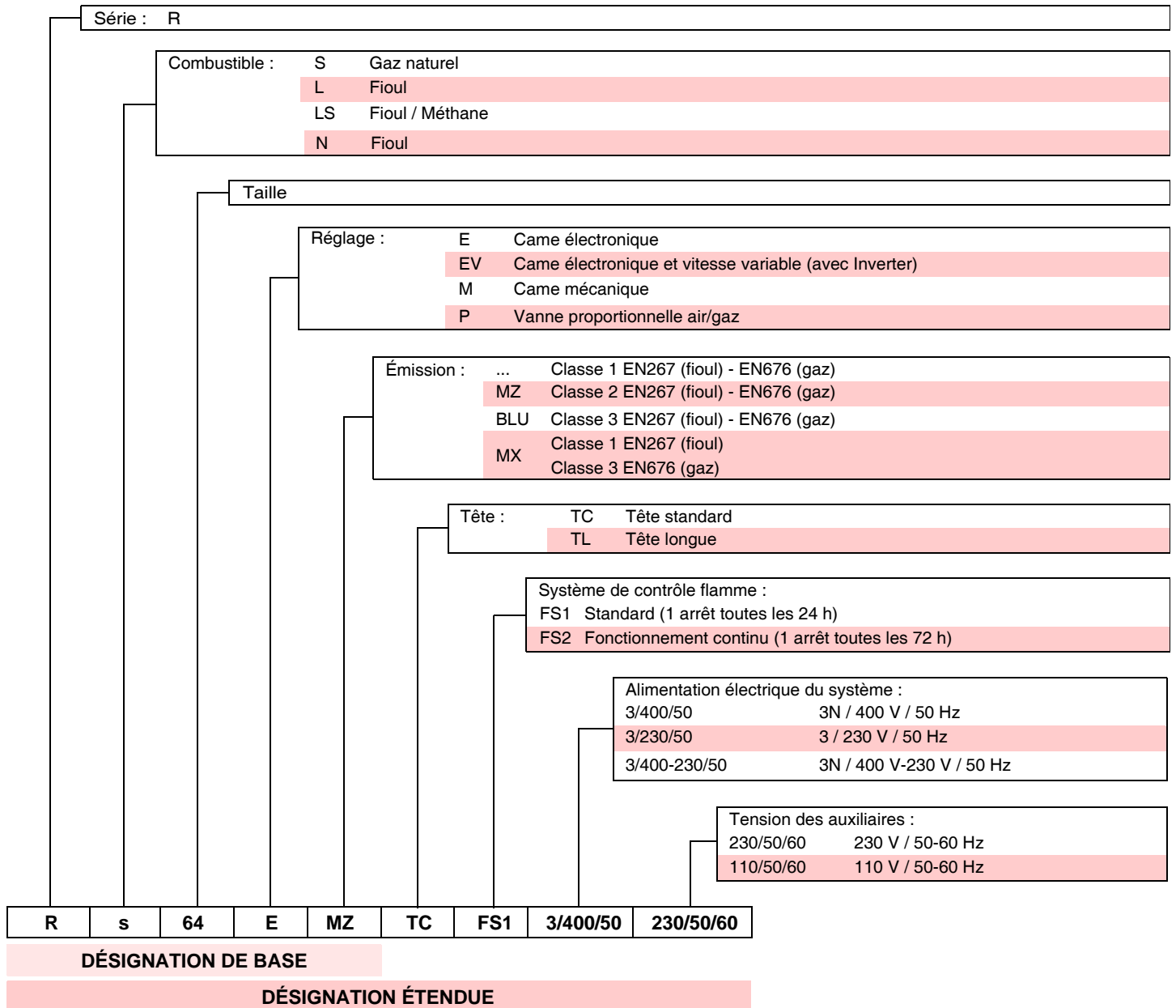

3.2 Modèles disponibles

Désignation	Tension	Code
RS 64/E MZ TC	3 ~ 400 / 230V - 50Hz	3789900 - 3789910
RS 64/E MZ TL	3 ~ 400 / 230V - 50Hz	3789901 - 3789911

3.3 Catégories du brûleur - pays de destination

Catégorie du gaz	Pays de destination
^{II} 2E3B/P	LU - PL
^{II} 2H3B/P	AT - CH - CZ - DK - EE - FI - GR - HU - IS - IT - LT - NO - SE - SK - SI
^{II} 2H3P	ES - GB - IE - PT
^{II} 2ELL3B/P	DE
^{II} 2Er3P	FR
^{II} 2L3B/P	NL
^I 2E(R)B, ^I 3P	BE
^{II} 3B/P	CY - MT
^{II} 2E	LV

3.4 Données techniques

Modèle			RS 64/E MZ
Type			896 T
Puissance ⁽¹⁾	maximale	kW Mcal/h	400 ÷ 850 345 ÷ 730
	minimale	kW Mcal/h	150 130
Combustible	Gaz naturel: G20 (méthane) - G21 - G22 - G23 - G25		
Pression gaz à la puissance max. ⁽²⁾ - Gaz: G20/G25	mbar	10,7 / 16,1	
Fonctionnement	<ul style="list-style-type: none"> • Intermittent (min. 1 arrêt sur 24 heures) • Deux allures progressives ou modulantes avec le kit (voir ACCESSOIRES). 		
Emploi standard	Chaudières à eau, à vapeur, à fioul diathermique		
Température ambiante	°C	0 - 40	
Température de l'air comburant	°C max.	60	
Niveau de bruit ⁽³⁾	dB(A)	76	

⁽¹⁾ Conditions de référence: Température ambiante 20°C - Température gaz 15°C - Pression barométrique 1013 mbar - Altitude 0 m au-dessus du niveau de la mer.

⁽²⁾ Pression à la prise du pressostat Fig. 27 avec pression zéro en chambre de combustion et à la puissance maximale du brûleur.

⁽³⁾ Pression sonore mesurée dans le laboratoire de combustion du constructeur, avec le brûleur fonctionnant sur la chaudière d'essai, à la puissance maximale.

3.5 Données électriques

Moteur IE1

Modele		RS 64/E MZ
Alimentation électrique		230V - 400V avec neutre ~+/-10% 50 Hz - triphasé
Moteur du ventilateur (caractéristiques)	tr/min	2810
	V	230 / 400
	W	1100
Courant de fonctionnement	A	4,7 - 2,7
Courant de pointe	A	22 - 13
Transformateur d'allumage	V1 - V2	230 V - 1 x 15 kV
	I1 - I2	1 VA - 25 mA
Puissance électrique absorbée	W max	1500
Indice de protection		IP 40

Moteur IE2

Modele		RS 64/E MZ
Alimentation électrique		230V - 400V avec neutre ~+/-10% 50 Hz - triphasé
Moteur du ventilateur (caractéristiques)	tr/min	2850
	V	230 / 400
	W	1100
Courant de fonctionnement	A	4 - 2,3
Courant de pointe	A	33 - 19
Transformateur d'allumage	V1 - V2	230 V - 1 x 15 kV
	I1 - I2	1 VA - 25 mA
Puissance électrique absorbée	W max	1500
Indice de protection		IP 40

3.5 Emballage

► Les brûleurs sont expédiés dans des emballages en carton avec les dimensions d'encombrement selon le tableau.

► Le poids du brûleur avec son emballage est indiqué dans le tableau.

mm	A	B	C	kg ⁽¹⁾
RS 64/E MZ	1200	520	580	42 - 44

(1) Buse: courte-longue



Fig. 1

3.6 Dimensions d'encombrement

L'encombrement du brûleur est indiqué dans la Fig. 2.
Il faut tenir compte du fait que, pour inspecter la tête de combustion, il faut reculer la partie arrière du brûleur sur les glissières pour pouvoir ouvrir celui-ci.
L'encombrement représenté par le brûleur ouvert correspond à la cote O.

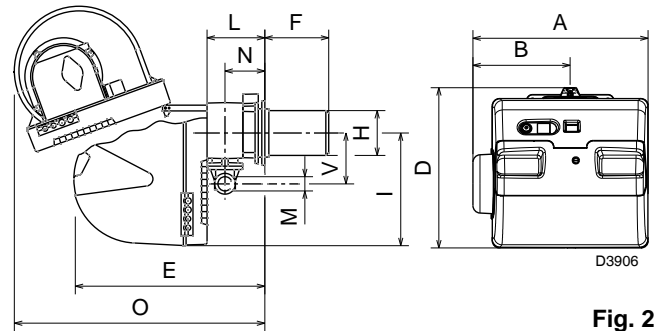

Fig. 2

mm	A	B	D	E	F ⁽¹⁾	H	I	L	M	N	O	V
RS 64/E MZ	533	300	490	640	250 - 385	179	352	222	2"	134	870	221

(1) Buse: courte-longue

3.7 Plages de puissance

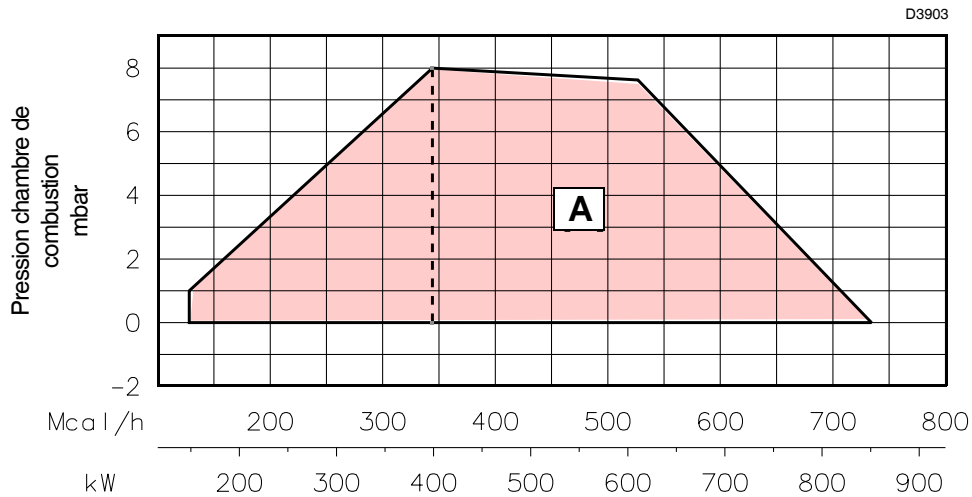

Fig. 3

La puissance maximale est choisie dans la zone A.

La puissance minimale ne doit pas être inférieure à la limite minimale du diagramme.

Attention

La plage de travail a été obtenue à la température ambiante de 20 °C, à la pression barométrique de 1013 mbar (environ 0 m s.n.m.) et avec la tête de combustion réglée de la manière indiquée au Chap. 4.6.

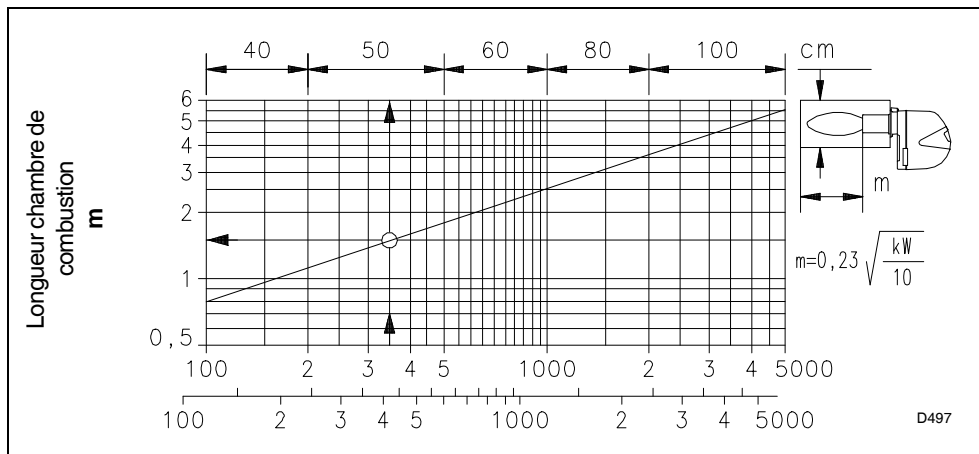

Fig. 4

Les plages de travail ont été établies sur des chaudières d'essai spéciales, selon la norme EN 676.

Nous reportons Fig. 4 le diamètre et la longueur de la chambre de combustion d'essai.

Exemple

Puissance 407 kW (350 Mcal/h):
diamètre 50 cm,
longueur 1,5 m.

Le couplage est garanti lorsque la chaudière est homologuée CE; pour des chaudières ou des fours avec des chambres de combustion ayant des dimensions différentes de celles reportées dans le diagramme de la Fig. 4 des contrôle préliminaires sont indispensables.

3.8 Composants du brûleur

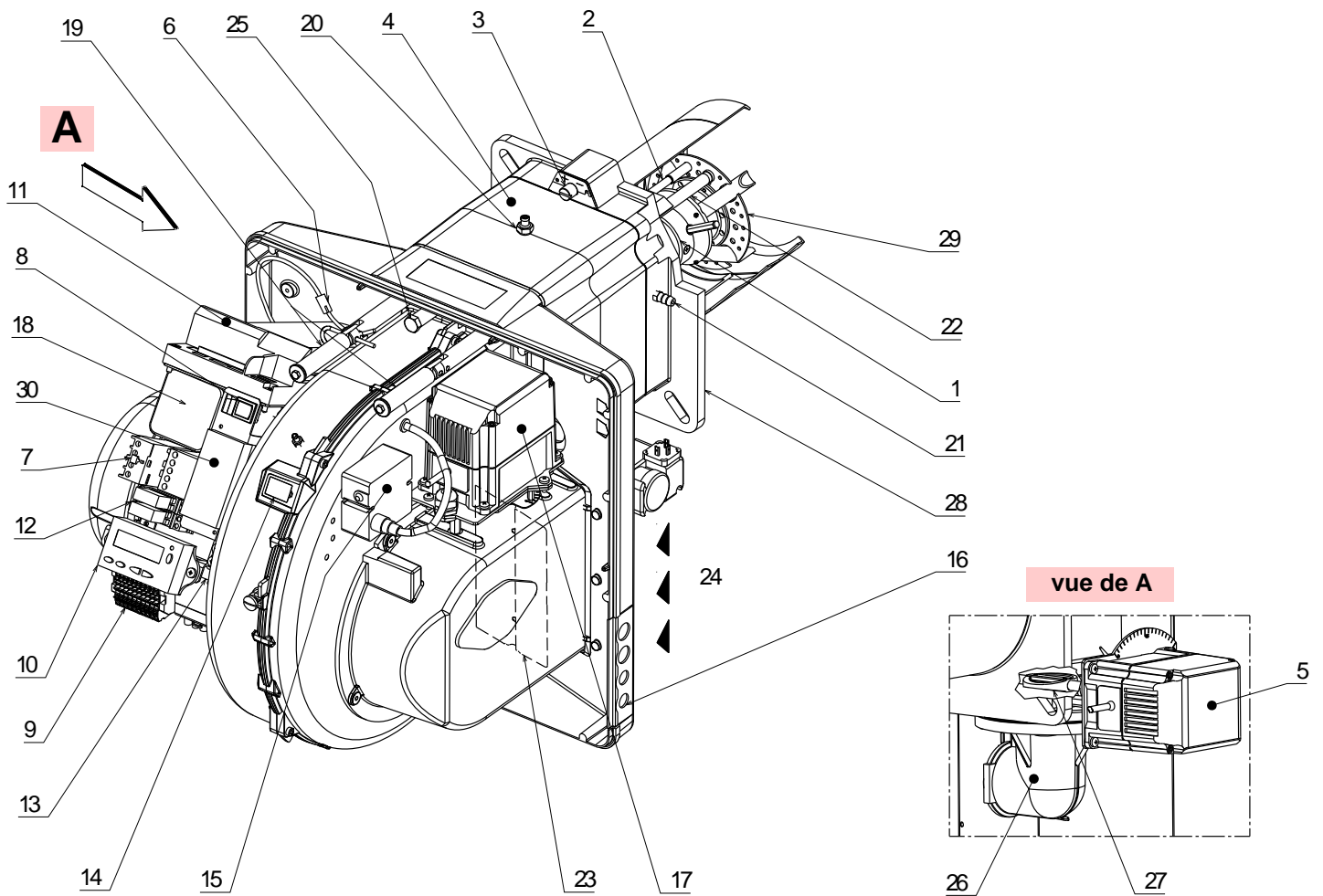

Fig. 5

D8140

- | | |
|-----------------------------------------------------------------|----------------------------------------------------------------------------|
| 1 Tête de combustion | 16 Passe-câbles pour raccordements électriques aux soins de l'installateur |
| 2 Electrode d'allumage | 17 Servomoteur air |
| 3 Vis pour réglage tête de combustion | 18 Pressostat air seul minimum (type différentiel) |
| 4 Manchon | 19 Guides pour ouverture brûleur et inspection de la tête de combustion |
| 5 Servomoteur gaz | 20 Prise de pression gaz et vis de fixation tête |
| 6 Fiche-prise sur câble de la sonde d'ionisation | 21 Prise de pression air |
| 7 Relais moteur | 22 Sonde de contrôle présence flamme |
| 8 Interrupteur de fonctionnement allumé/éteint | 23 Volet d'air |
| 9 Bornier pour le raccordement électrique | 24 Entrée d'air dans le ventilateur |
| 10 Panneau opérateur avec afficheur LCD | 25 Vis de fixation du ventilateur au manchon |
| 11 Boîte de contrôle de la flamme et du rapport air/combustible | 26 Canalisation d'arrivée du gaz |
| 12 Relais contacts propres | 27 Régulateur de gaz |
| 13 Filtre contre les troubles radio | 28 Bride de fixation à la chaudière |
| 14 Viseur flamme | 29 Disque de stabilité de la flamme |
| 15 Transformateur d'allumage | 30 Bride pour l'application du régulateur de puissance RWF40 |

3.9 Matériel fourni

Le brûleur est fourni équipé de:

- Bride pour rampe à gaz
- Joint de bride
- N° 4 vis pour fixer la bride: M10 x 35
- N° 4 vis pour fixer la bride du brûleur à la chaudière: M12 x 35
- N° 5 passe-câbles pour raccordement électrique
- Écran thermique
- Groupe fiches pour raccordement électrique
- Protection moteur (avec vis de fixation)
- Manuel d'instruction
- Catalogue pièces détachées

3.10 Boîte de contrôle du rapport air/combustible

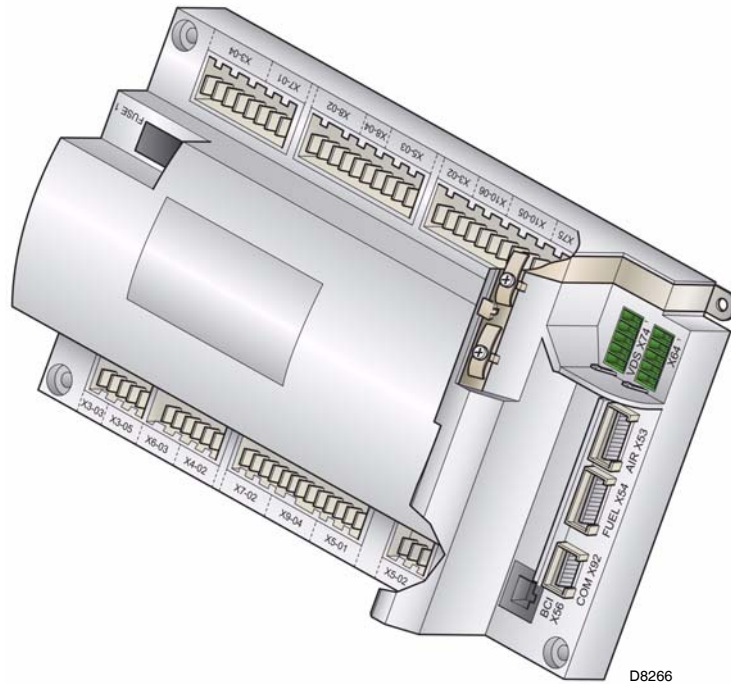

Fig. 6

Avant propos

La boîte de contrôle du rapport air/combustible (ci-après appelée boîte de contrôle), qui équipe les brûleurs de la série **RS**, réalise une série de fonctions intégrées pour l'optimisation opérationnelle du brûleur, aussi bien dans le fonctionnement simple qu'en combinaison avec d'autres unités (par ex. chaudière à double foyer ou plusieurs générateurs en parallèle).

Les fonctions de base de la boîte de contrôle sont relatives à:

1. le contrôle flamme;
2. le dosage de l'air et du combustible par l'intermédiaire du positionnement, avec servocommande directe, des vannes correspondantes, en excluant les jeux possibles dans les systèmes de réglage à came mécanique;
3. la modulation de la puissance du brûleur, en fonction de la charge requise par l'installation, avec maintien de la pression ou de la température de la chaudière aux valeurs de fonctionnement définies;
4. le diagnostic de sécurité du circuit air et du circuit combustible, moyennant lequel il est possible d'identifier facilement les causes éventuelles de dysfonctionnement.

D'autres interfaces et des fonctions de communication par ordinateur, pour télécommande ou intégration dans des systèmes de supervision de centrale, sont disponibles en fonction de la configuration de l'installation.

**NOTE**

Le premier démarrage ainsi que toute autre opération de configuration interne de la boîte de contrôle, demandent un mot de passe d'accès et sont réservés au personnel du Service d'Assistance à la clientèle formé spécifiquement pour la programmation interne de l'instrument.

Les informations pour le premier démarrage sont reportées ci-après.

Données Techniques

Alimentation électrique	AC 230 V -15 % / +10 %
Fréquence	50/60 Hz +/- 6 %
Fusible interne	6,3 A T
Fonctionnement en dessous de la valeur nominale d'alimentation électrique	
Valeur minimale de fonctionnement lorsque la valeur nominale de l'alimentation électrique diminue	environ AC 186 V
Valeur minimale de fonctionnement lorsque la valeur nominale de l'alimentation électrique augmente	environ AC 195 V
Charge maximale des contacts:	
Relais moteur ventilateur	
Alimentation nominale	AC 230 V, 50/60 Hz
Courant nominal	2 A
Facteur de puissance	cosφ > 0,4
Sortie d'alarme	
Alimentation nominale	AC 230 V, 50/60 Hz
Courant nominal	1 A
Facteur de puissance	cosφ > 0,4
Transformateur d'allumage	
Alimentation nominale	AC 230 V, 50/60 Hz
Courant nominal	2 A
Facteur de puissance	cosφ > 0,2
Vannes combustible	
Alimentation nominale	AC 230 V, 50/60 Hz
Courant nominal	2 A
Facteur de puissance	cosφ > 0,4
Panneau opérateur	
Alimentation nominale	DC 5 V
Indice de protection	IP 40
Puissance absorbée	< 50 mW
Longueurs câbles	
Ligne d'alimentation électrique AC 230 V	max. 100 m (100 pF/m)
Afficheur	max. 3 m (100 pF/m)
Régulateur de puissance	
max. 20 m (100 pF/m)	
Bouton de déblocage à distance	
max. 20 m (100 pF/m)	

3.11 Servomoteurs

Avant propos

Les servomoteurs qui équipent les brûleurs de la série **RS** interviennent directement sur le volet de l'air et sur le papillon du gaz, sans aucun dispositif de levage mécanique mais grâce à un joint.

Ils sont commandés par la boîte de contrôle qui contrôle constamment leur position grâce à un signal de retour du capteur optique à l'intérieur du servomoteur.



ATTENTION

C'est pour cette raison qu'il est formellement interdit d'enlever le couvercle des servomoteurs.

La position en degrés des servomoteurs peut être affichée sur l'afficheur du Panneau Opérateur. Voir Chap. 5.18, Paramètre 922, indice «0» pour servomoteur combustible, indice «1» pour servomoteur air.

Les servomoteurs sont raccordés électriquement à la boîte de contrôle moyennant des connecteurs type RAST 2,5.

Durant la phase d'entretien ou remplacement des servomoteurs faire attention à ne pas inverser les connecteurs. Suivre les indications reportées sur les schémas électriques ou bien la sérigraphie sur le couvercle de la boîte de contrôle.



Fig. 7

Données Techniques

	Servomoteur combustible	Servomoteur air
Modèle	SQM33.4..	SQM33.5..
Type de moteur		Pas à pas
Alimentation électrique		AC/DC 24 V
Indice de protection		IP54
Plage de travail		0-90°
Temps d'ouverture 0-90°	min: 5 s, max.: 120 s selon le type de boîte de contrôle	
Couple	1,2 Nm	3 Nm
Puissance absorbée	7,5 W	10 W
Rotation	Dans le sens des aiguilles d'une montre/dans le sens contraire à celui des aiguilles d'une montre (sélectionnable de la boîte de contrôle)	

4.1 Indications concernant la sécurité pour l'installation

Après avoir nettoyé soigneusement tout autour de la zone où le brûleur doit être installé et à avoir bien éclairé le milieu, effectuer les opérations d'installation.



Toutes les opérations d'installation, entretien et démontage doivent être effectuées avec le réseau électrique débranché.



L'installation du brûleur doit être effectuée par du personnel habilité, selon les indications reportées dans ce manuel et conformément aux normes et dispositions en vigueur.

4.2 Manutention

L'emballage du brûleur comprend une plate-forme en bois (voir Chap. 3.5), ce qui fait que lorsque le brûleur est encore emballé, on peut le déplacer avec un chariot transpalettes ou un chariot élévateur à fourches.

En ce qui concerne le transport dans les passages obligatoires, se reporter aux dimensions d'encombrement de la Fig. 1.



Les opérations de manutention du brûleur peuvent être très dangereuses si on ne prête pas une grande attention: éloigner les personnes non autorisées; contrôler l'intégrité et l'aptitude des moyens dont on dispose.

Il est nécessaire de s'assurer que la zone où l'on se déplace n'est pas encombrée et qu'il y a suffisamment d'espace pour s'échapper en cas de danger si le brûleur tombe par exemple.

Pendant la manutention ne pas tenir la charge à plus de 20-25 cm du sol.



Après avoir placé le brûleur près de l'installation, éliminer complètement tous les résidus de l'emballage en les séparant selon les typologies de matériaux qui les composent.

Avant d'effectuer les opérations d'installation, nettoyer avec soin la zone environnante où l'on doit installer le brûleur.

4.3 Contrôles préliminaires

Contrôle de la fourniture



Après avoir enlevé tous les emballages contrôler l'intégrité du contenu. Si l'on a des doutes ne pas utiliser le brûleur et s'adresser au fournisseur.



Les éléments qui composent l'emballage (cage de bois ou boîte en carton, clous, agrafes, sachets en plastique etc.) ne doivent pas être abandonnés car ce sont des sources potentielles de danger et de pollution, ils doivent être ramassés et déposés dans les lieux prévus à cet effet.

Contrôle des caractéristiques du brûleur

Contrôler la plaque d'identification du brûleur, dans laquelle sont reportés:

- le modèle (voir **A** in Fig. 8) et le type du brûleur (**B**);
 - l'année de construction (**C**);
 - le numéro d'immatriculation (**D**);
 - les informations sur l'alimentation électrique et le indice de protection (**E**);
 - la puissance électrique absorbée (**F**);
 - les types de gaz et les pressions d'alimentation correspondantes (**G**);
 - les données de puissance min. et max. du brûleur (**H**) (voir Plage de travail)
- Attention.** La puissance du brûleur doit rentrer dans la plage de travail de la chaudière;
- la catégorie de l'appareil/pays de destination (**I**).

RBL	A	B	C
D	E	F	
GAS-KAASU <input checked="" type="checkbox"/>	G	H	
GAZ-ABFO	G	H	
I		RIELLO SpA I-37045 Legnago (VR)	
			CE 0085

Fig. 8

D7738



L'absence de plaque d'identification ou le fait de l'enlever ou de l'altérer ne permet pas d'identifier correctement le brûleur et rend les opérations d'installation et d'entretien difficiles et/ou dangereuses.

4.4 Position de fonctionnement

Le brûleur n'est prévu que pour fonctionner dans les positions **1**, **2**, **3** et **4**.

L'installation **1** est conseillée car c'est la seule qui permet l'entretien comme décrit ci-dessous dans ce manuel. Les installations **2**, **3** et **4** permettent au brûleur de fonctionner mais rendent les opérations d'entretien et d'inspection de la tête de combustion plus difficiles.

Tout autre positionnement risque de compromettre le bon fonctionnement de l'appareil. L'installation **5** est interdite pour des motifs de sécurité.

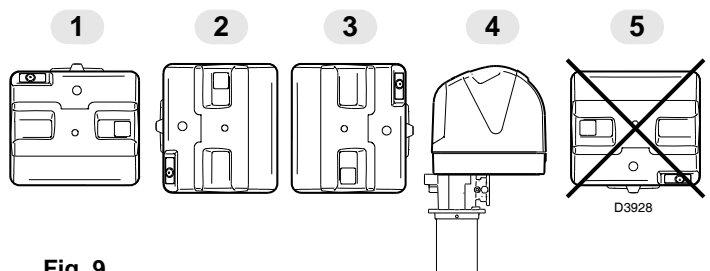

Fig. 9

4.5 Fixation du brûleur à la chaudière

Avant propos

Le brûleur RS 64/E MZ est adapté pour fonctionner aussi bien sur des chaudières à inversion de flamme* (dans ce cas, le modèle tête longue est conseillé), que sur des chaudières avec chambre de combustion à écoulement par le fond (trois tours de fumée) sur lesquelles on obtient les meilleurs résultats quant aux basses émissions de NO_x.

L'épaisseur maximale de la porte avant de la chaudière (voir cote «a», Fig. 10), avec réfractaire, ne doit pas dépasser 200 mm.

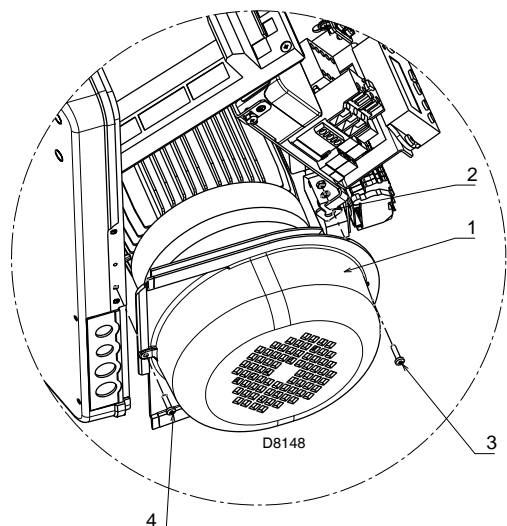

Fig. 11

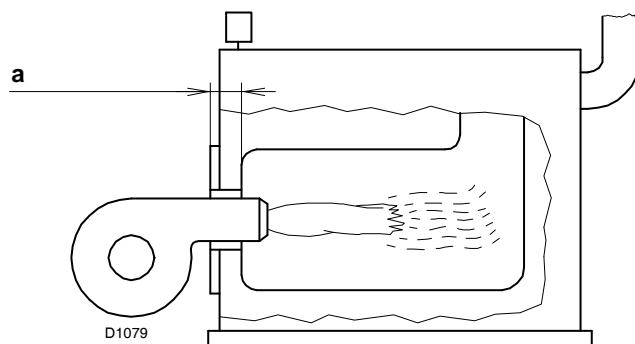

Fig. 10



ATTENTION

Avant de monter le capot, il faut fixer la protection du moteur, fournie avec l'ensemble 1), sur la bride 2), en utilisant les vis appropriées 3), possédant écrou et rondelle.

Fixer la bride sur le tablier avant du brûleur avec la vis 4). Voir Fig. 11.

Préparation de la chaudière

Perçage de la plaque chaudière

Percer la plaque de fermeture de la chambre de combustion comme indiqué sur la Fig. 12. La position des trous filetés peut être tracée en utilisant l'écran thermique fourni avec le brûleur.

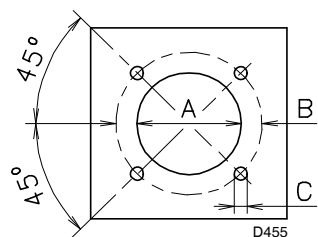

Fig. 12

mm	A	B	C
RS 64/E MZ	185	275 - 325	M 12

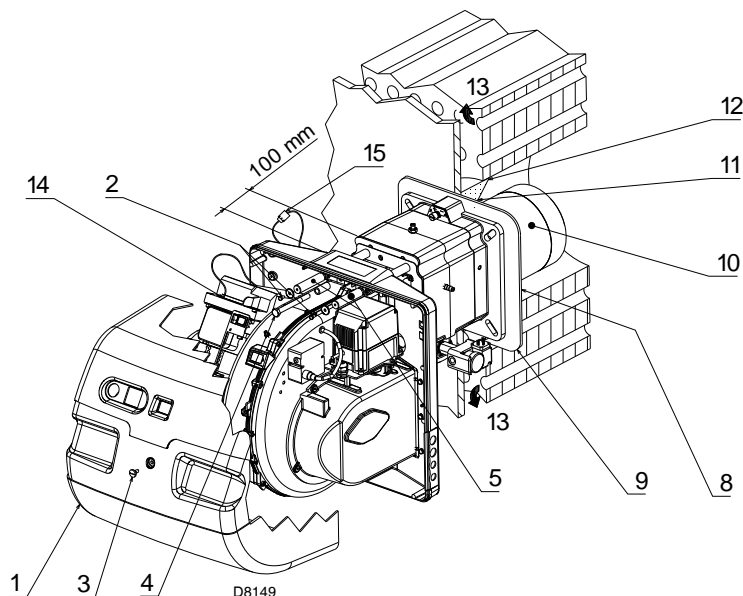

Fig. 13

Longueur de la buse

La longueur de la buse doit être choisie selon les indications du constructeur de la chaudière, et tout cas, elle doit en être supérieure à l'épaisseur de la porte de la chaudière, matériau réfractaire compris. Les longueurs L disponibles sont:

Buse 10)	
• courte	250 mm
• longue	385 mm

Pour les chaudières avec tour de fumées avant 13), réaliser une protection en matériel réfractaire 11), entre le réfractaire de la chaudière 12) et la buse 10). La protection doit permettre d'extraire la buse. Voir Fig. 13.

Pour les chaudières dont la partie frontale est refroidie par eau, le revêtement réfractaire 11)-12) n'est pas nécessaire, sauf indication expresse du constructeur de la chaudière.

Fixation du brûleur à la chaudière

Avant de fixer le brûleur à la chaudière, vérifier par l'ouverture de la buse si la sonde et l'électrode sont positionnées correctement comme indiqué sur la Fig. 14.

Lors du contrôle précédent, si le positionnement de la sonde ou de l'électrode n'était pas correct, retirer la vis 1)(Fig. 15), extraire la partie interne 2)(Fig. 15) de la tête et en effectuer le réglage.

Ne pas faire pivoter la sonde mais la laisser en place comme indiqué sur la Fig. 14; son positionnement dans le voisinage de l'électrode d'allumage pourrait endommager l'amplificateur de la boîte de contrôle.

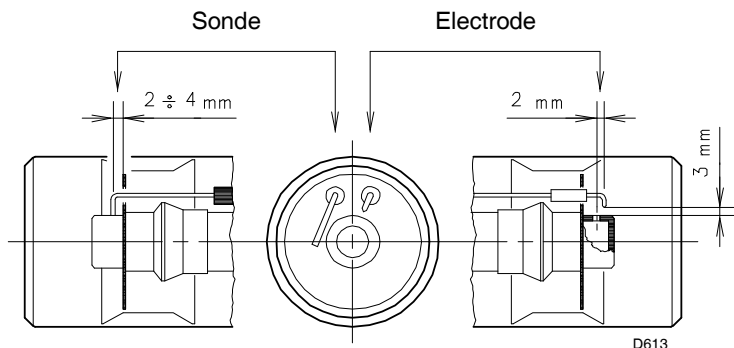

Fig. 14

Séparer ensuite la tête de combustion du reste du brûleur, Fig. 13.

Procéder comme suit pour faire cela:

- desserrer la vis 3) et déposer le capot 1);
- déposer les vis 2) des deux glissières 5);
- débrancher la fiche 14), dévisser le passe-câble 15);
- enlever la vis 4);
- faire reculer le brûleur sur les glissières 5) pendant environ 100 mm;
- extraire les câbles de la sonde et l'électrode et ensuite extraire le brûleur des glissières, après avoir enlevé la goupille de la glissière 5).

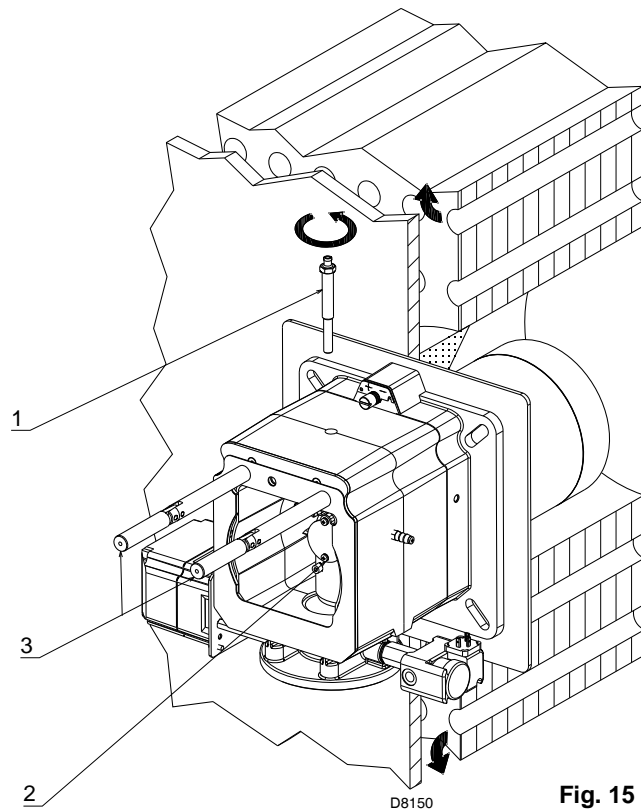

Fig. 15

Fixer la bride 9)(Fig. 13) à la plaque de la chaudière en interposant l'écran isolant 8)(Fig. 13) fourni avec l'équipement.

Utiliser les 4 vis fournies elles aussi, avec un couple de serrage correspondant à 35 ÷ 40 Nm, après avoir protégé le filetage avec des produits anti-grippants.

L'étanchéité brûleur-chaudière doit être parfaite: après le démarrage (voir Chap. 5.8) vérifier qu'aucune fumée ne se dégage dans le milieu.

4.6 Réglage de la tête de combustion

A ce moment de l'installation la tête de combustion est fixée à la chaudière comme sur la Fig. 15. Il est donc facile de la régler, le réglage dépendant uniquement de la puissance maximale du brûleur.

Avant de régler la tête de combustion, il faut fixer cette valeur.

Trouver l'encoche pour régler l'air dans le diagramme de la Fig. 17.

Réglage de l'air

Tourner la vis 4) jusqu'à ce que l'encoche corresponde avec le plan avant 5) de la bride.



Important
Pour faciliter le réglage, desserrer la vis 6), régler puis bloquer.

Exemple

Puissance brûleur = 500 Mcal/h.

Dans le diagramme de la Fig. 17, on peut voir que pour ce type de puissance, il faut régler l'air sur l'encoche 7,5.

NOTE

Si la pression chambre est égale à 0 mbar, le réglage de l'air doit s'effectuer en se référant à la ligne en pointillé du diagramme Fig. 17.

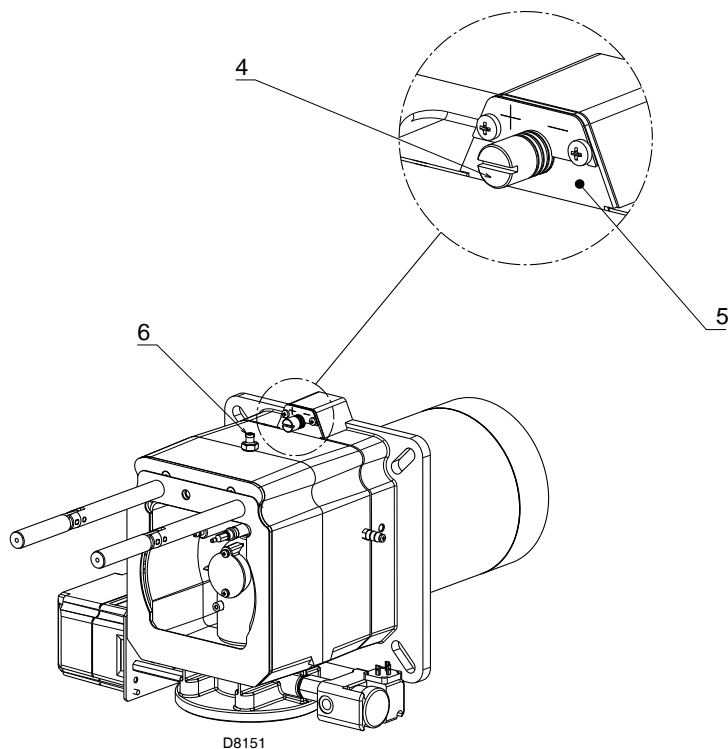

Fig. 16

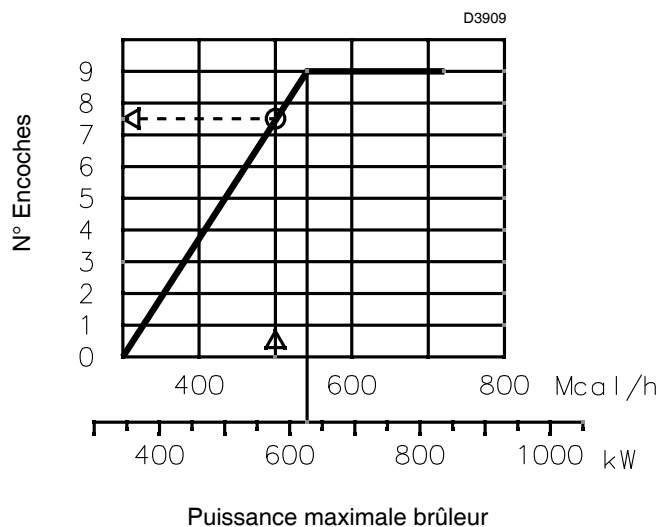

Fig. 17

Note

Les réglages indiqués peuvent être modifiés durant la mise en service.

Après avoir terminé le réglage de la tête de combustion:

- remonter le brûleur sur les glissières 3) à 100 mm environ du manchon 4) - brûleur dans la position illustrée dans la Fig. 13;
- insérer le câble de la sonde et le câble de l'électrode puis faire glisser le brûleur jusqu'au manchon dans la position illustrée sur la Fig. 18;
- brancher la fiche du servomoteur 14)(Fig. 13) et visser le passe-câble 15)(Fig. 13);
- remettre les vis 2) et la goupille sur les glissières 3);
- Fixer le brûleur au manchon avec la vis 1).



Au moment de la fermeture du brûleur sur les deux glissières, il convient de tirer délicatement vers l'extérieur le câble de haute tension et le petit câble de la sonde de détection de flamme, jusqu'à ce qu'ils soient légèrement tendus.

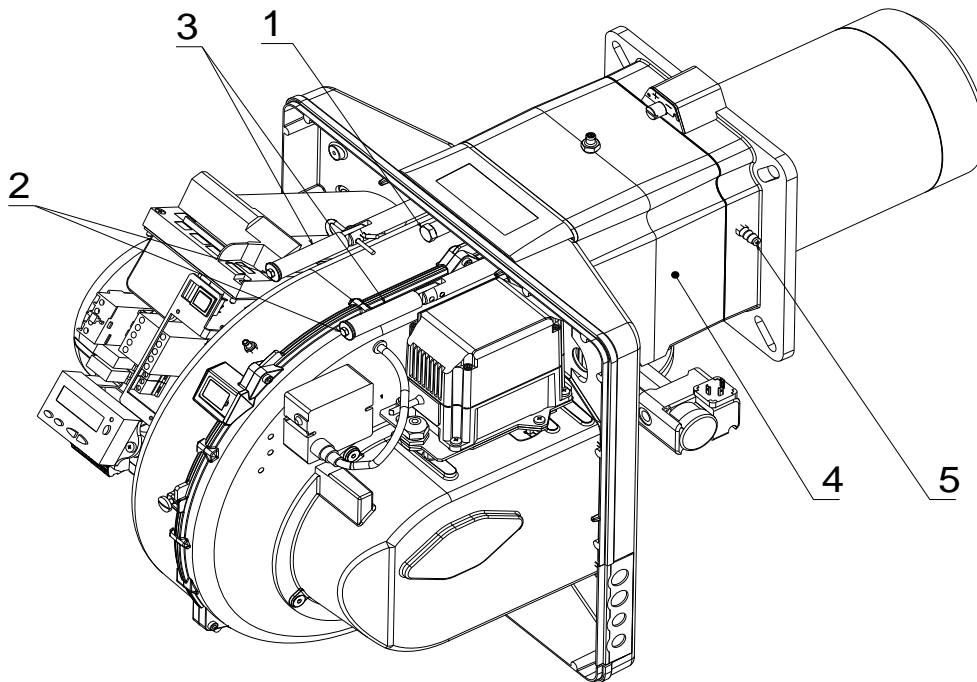

Fig. 18

D8139

4.7 Montage de la rampe gaz

- La rampe gaz est homologuée selon la norme EN 676 et elle est fournie séparément, le code se trouve dans l'Annexe B.
- La rampe peut arriver par la droite ou par la gauche, au besoin, voir Fig. 19.
- La rampe gaz doit être reliée au raccord du gaz 1)(Fig. 19), par la bride 2), le joint 3) et les vis 4) fournis en standard avec le brûleur.
- Les électrovannes du gaz doivent être le plus près possible du brûleur de façon à assurer l'arrivée du gaz à la tête de combustion en un temps de sécurité de 3 s.
- S'assurer que la pression maximale nécessaire au brûleur soit comprise dans la plage de réglage du régulateur de pression.



Pour le réglage de la rampe gaz voir les instructions qui l'accompagnent.

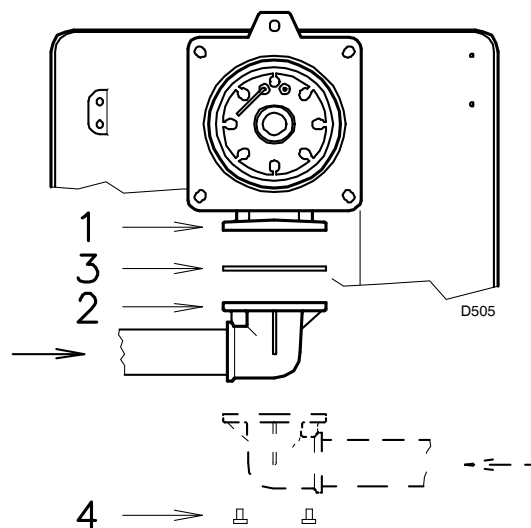
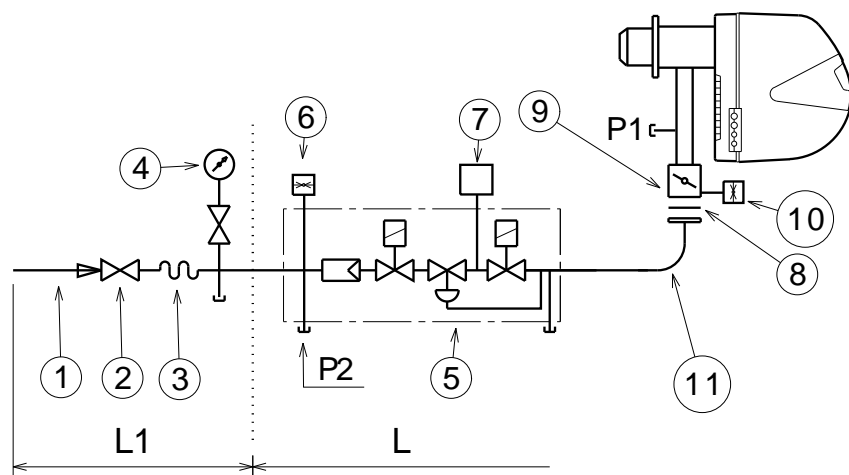

Fig. 19



D3791

- 1 - Canalisation d'arrivée du gaz
 - 2 - Vanne manuelle
 - 3 - Joint antivibration
 - 4 - Manomètre avec robinet à bouton poussoir
 - 5 - Multibloc incluant:
 - filtre (remplaçable)
 - vanne de fonctionnement
 - régulateur de pression
 - 6 - Pressostat gaz minimum
 - 7 - Dispositif de contrôle d'étanchéité vannes. Selon la norme EN 676, le contrôle d'étanchéité est obligatoire pour les brûleurs ayant une puissance maximale supérieure à 1200 kW.
 - 8 - Joint
 - 9 - Papillon réglage gaz
 - 10 - Pressostat gaz maximum
 - 11 - Adaptateur rampe-brûleur
- P1 - Pression à la tête de combustion
 P2 - Pression en amont vannes/régulateur
- L - La rampe gaz est fournie à part avec le code indiqué dans l'Annexe B.
 L1 - A la charge de l'installateur

Fig. 20

Les fuites de charge le long de la ligne d'alimentation du gaz sont indiquées dans l'Annexe C.

4.8 Raccordements électriques

Informations sur la sécurité pour les raccordements électriques

- Les raccordements électriques doivent être effectués avec l'alimentation électrique coupée.
- Les raccordements électriques doivent être effectués selon les normes en vigueur dans le pays de destination et par du personnel qualifié. Se reporter aux schémas électriques contenus dans l'Annexe A.
- **RIELLO** le fabricant décline toute responsabilité en cas de modifications ou de raccordements différents de ceux représentés sur les schémas électriques.
- Vérifier si l'alimentation électrique du brûleur correspond à celle reportée dans la plaque d'identification et dans ce manuel. Voir Fig. 8.
- Dans la ligne d'alimentation électrique, ne pas inverser le neutre avec la phase. L'inversion éventuelle provoquerait un arrêt avec blocage pour manque d'allumage.
- Le brûleur RS 64/E MZ a été homologué pour le fonctionnement intermittent. Ce qui veut dire que, selon les Normes, il doit s'arrêter au moins 1 fois toutes les 24 heures pour permettre à la boîte de contrôle de contrôler sa propre efficacité au moment du démarrage. Normalement, l'arrêt du brûleur est assuré par le thermostat / pressostat de la chaudière. Si ce n'est pas le cas, il faut appliquer en série au IN un interrupteur horaire qui commandera l'arrêt du brûleur au moins 1 fois toutes les 24 heures. Se reporter aux schémas électriques contenus dans l'Annexe A.
- La sécurité électrique de l'appareil n'est atteinte que lorsque celui-ci est directement raccordé à une installation de mise à la terre efficace, réalisé conformément aux normes en vigueur. Il est nécessaire de contrôler cette mesure de sécurité qui est fondamentale. En cas de doutes faire contrôler l'installation électrique au personnel expérimenté. Ne pas utiliser les tuyaux du gaz comme mise à la terre d'appareils électriques.
- L'installation électrique doit être conforme à la puissance maximale absorbée par l'appareil et qui est indiquée sur la plaque et dans le manuel, contrôler également si la section des câbles est conforme à la puissance absorbée par l'appareil.
- Pour l'alimentation générale de l'appareil au réseau électrique:
 - ne pas utiliser d'adaptateurs, prises multiples, rallonges;
 - il prévoit un interrupteur omnipolaire avec ouverture à trois contacts d'au moins 3 mn (catégorie de surtension III), comme prévu par les normes de sécurité en vigueur.
- Ne jamais toucher l'appareil en ayant des parties du corps mouillées ou avec les pieds nus.
- Ne pas tirer les câbles électriques.



DANGER

S'il y a encore le capot, il faut l'enlever pour effectuer les raccordements électriques conformément aux schémas reportés dans l'Annexe A.

Utiliser des câbles flexibles selon la norme EN 60 335-1.

Tous les câbles à brancher aux fiches 6) du brûleur doivent être passés par les passe-câbles fournis, à insérer dans les trous de la plaquette, de droite ou de gauche, après avoir dévissé les vis 7), ouvert la plaquette dans les parties 8) et 9) et retiré le mince diaphragme qui ferme les trous. Voir Fig. 21.

L'utilisation des passe-câbles et des trous prédécoupés peut se passer de manières différentes; à titre d'exemple, nous indiquons l'une de ces possibilités:

- 1 - Pg 11 Alimentation triphasée
- 2 - Pg 11 Vannes gaz
- 3 - Pg 9 Thermostat/Pressostat TL
- 4 - Pg 9 Thermostat/Pressostat TR
- 5 - Pg 11 Pressostat du gaz pour le contrôle de l'étanchéité des vannes

NOTE**Fonctionnement modulant**

En cas de branchement des Kits du Régulateur de Puissance RWF40, le thermostat/pressostat TR et le thermostat/pressostat TL doivent être enlevés.

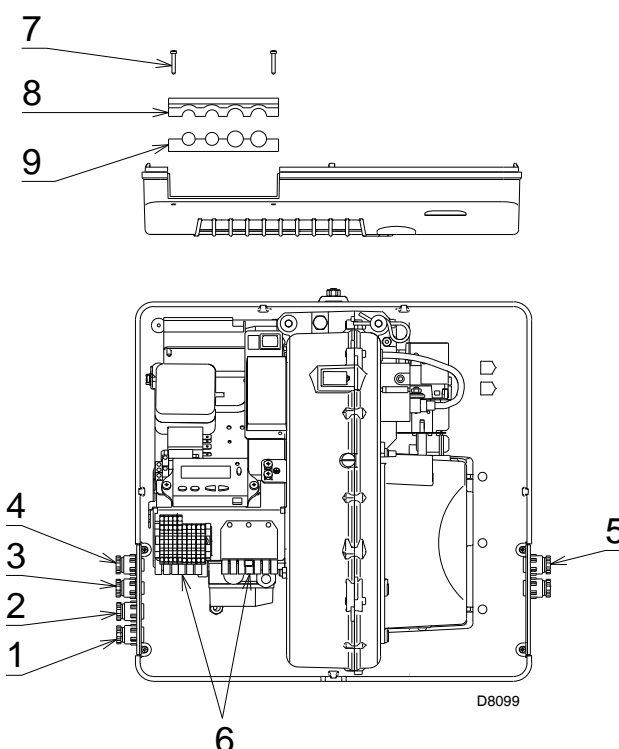

Fig. 21

4.9 Réglage du relais thermique

Le relais thermique sert à éviter la détérioration du moteur due à une forte augmentation de l'absorption ou au manque d'une phase.

Pour le réglage, se référer au tableau reporté dans le schéma électrique n° 6, Appendice A.

Si la valeur minimum de l'échelle du relais thermique est supérieure à l'absorption nominale du moteur, la protection est dans tous les cas assurée. Cela se vérifie lorsque l'alimentation du moteur est 400 V.

Pour débloquer, dans le cas d'une intervention du relais thermique, appuyer sur le bouton 1) de la Fig. 22.

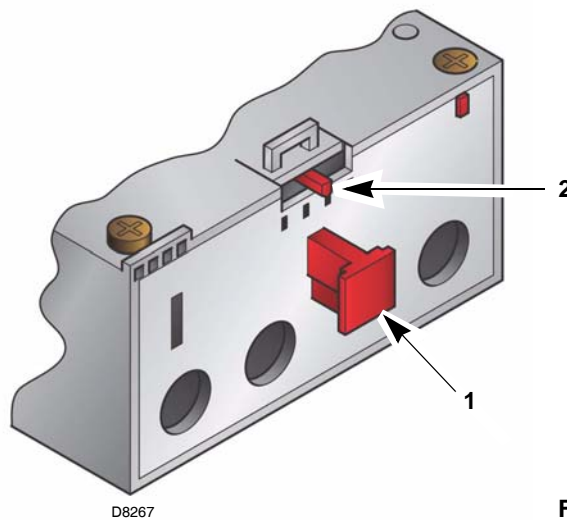

Fig. 22

5.1 Indications concernant la sécurité pour la première mise en fonction



La première mise en fonction du brûleur doit être effectuée par du personnel habilité, selon les indications reportées dans ce manuel et conformément aux normes et dispositions en vigueur.



Vérifier le bon fonctionnement des dispositifs de réglage, commande et sécurité.

5.2 Opérations avant la mise en fonction

- Contrôler si l'Organisme de distribution du gaz a bien effectué les opérations de purge de la ligne d'alimentation en éliminant l'air ou les gaz inertes des tuyaux.
- Ouvrir lentement les vannes du gaz placées en amont de la rampe gaz.
- Régler le pressostat du gaz min en début d'échelle.
- Régler le pressostat d'air au début de la graduation.
- Régler le pressostat pour le contrôle d'étanchéité (Kit PVP), si présent, conformément aux instructions fournies avec le Kit.

Pressostat gaz minimum

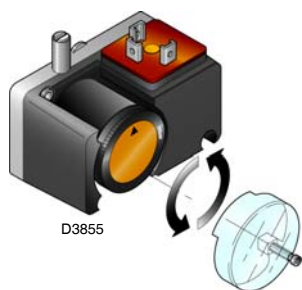

Fig. 23

Pressostat gaz maximum

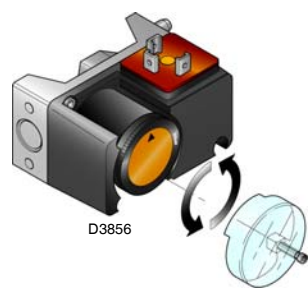

Fig. 24

Pressostat air



Fig. 25

Pressostat Kit PVP

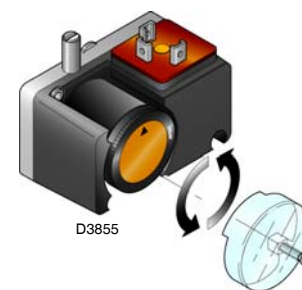

Fig. 26

- Contrôler la pression d'alimentation du gaz en raccordant un manomètre sur la prise de pression 1)(Fig. 27) du pressostat gaz minimum: elle doit être inférieure à la pression maximale admise pour la rampe gaz qui est indiquée sur la plaque des caractéristiques.



Une pression excessive du gaz peut endommager les composants de la rampe gaz et provoquer des risques d'explosion.

- Purger les tubes de la rampe du gaz, en raccordant un tube en plastique sur la prise de pression 1)(Fig. 27) du pressostat gaz minimum. Porter le tube de purge à l'extérieur de l'édifice jusqu'à sentir l'odeur du gaz.
- Raccorder en parallèle aux deux électrovannes de gaz deux ampoules ou testeurs pour contrôler le moment de la mise sous tension. Cette opération n'est pas nécessaire si chacune des deux électrovannes est munie d'un voyant lumineux signalant la tension électrique.



Avant d'allumer le brûleur, il convient de régler la rampe gaz afin que l'allumage se fasse dans des conditions de sécurité maximale, c'est-à-dire avec un débit de gaz très faible.

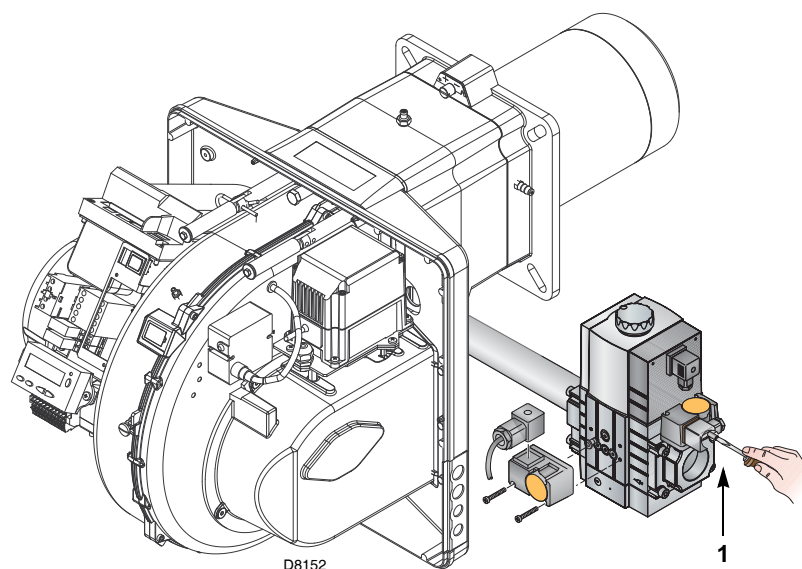

Fig. 27

5.3 Démarrage du brûleur

Alimenter le brûleur électriquement par l'intermédiaire du sectionneur sur le tableau de la chaudière.

Fermer les thermostats/pressostats et mettre l'interrupteur de la Fig. 28 sur «1».



Vérifier que les ampoules ou les testeurs raccordés aux électrovannes, ou les voyants sur les électrovannes, indiquent une absence de tension. S'ils signalent une tension, arrêter **immédiatement** le brûleur et contrôler les raccordements électriques.

Effectuer la «Procédure de démarrage», comme décrit à la page 30.

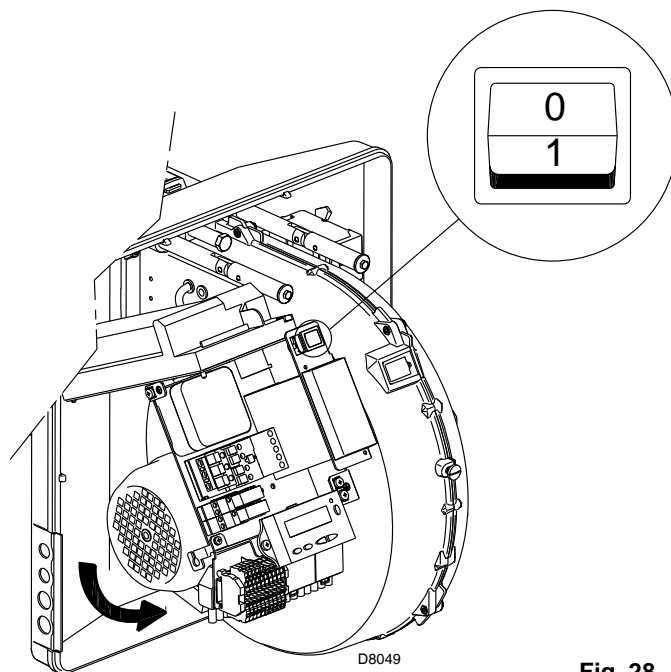

Fig. 28

5.4 Réglage final des pressostats

Pressostat air

Régler le pressostat air après tous les autres réglages du brûleur avec le pressostat à air réglé au début d'échelle (Fig. 29).

Avec le brûleur fonctionnant à la puissance MIN, placer un analyseur de la combustion dans la cheminée, fermer lentement la bouche d'aspiration du ventilateur (par exemple avec un morceau de carton) jusqu'à ce que la valeur de CO dépasse les 100 ppm.

Tourner ensuite lentement la poignée prévue à cet effet dans le sens des aiguilles d'une montre pour que le brûleur se mette en sécurité.

Vérifier l'indication de la flèche tournée vers le haut sur l'échelle graduée (Fig. 29).

Tourner à nouveau la poignée dans le sens des aiguilles d'une montre jusqu'à faire correspondre la valeur captée sur l'échelle graduée avec la flèche tournée vers le bas, de manière à récupérer l'hystérésis du pressostat représentée par l'emplacement blanc sur fond bleu compris entre les deux flèches.

Vérifier alors si le brûleur démarre correctement.

Si le brûleur se bloque de nouveau, tourner encore un peu le bouton dans le sens contraire aux aiguilles d'une montre.

Durant ces opérations il peut être nécessaire d'utiliser un manomètre pour mesurer la pression de l'air.

L'encombrement du brûleur est indiqué dans la Fig. 29.

La configuration standard est celle du pressostat de l'air raccordé en absolu. A remarquer la présence d'un raccordement en «T» non fourni.

Dans certaines applications en fortes dépressions, le raccordement du pressostat ne lui permet pas de commuter.

Dans ce cas il est nécessaire de raccorder le pressostat dans le mode différentiel, en appliquant un deuxième petit tuyau entre pressostat air et bouche d'aspiration du ventilateur. Dans ce cas il faut également connecter en mode différentiel le manomètre, comme indiqué sur la Fig. 29.

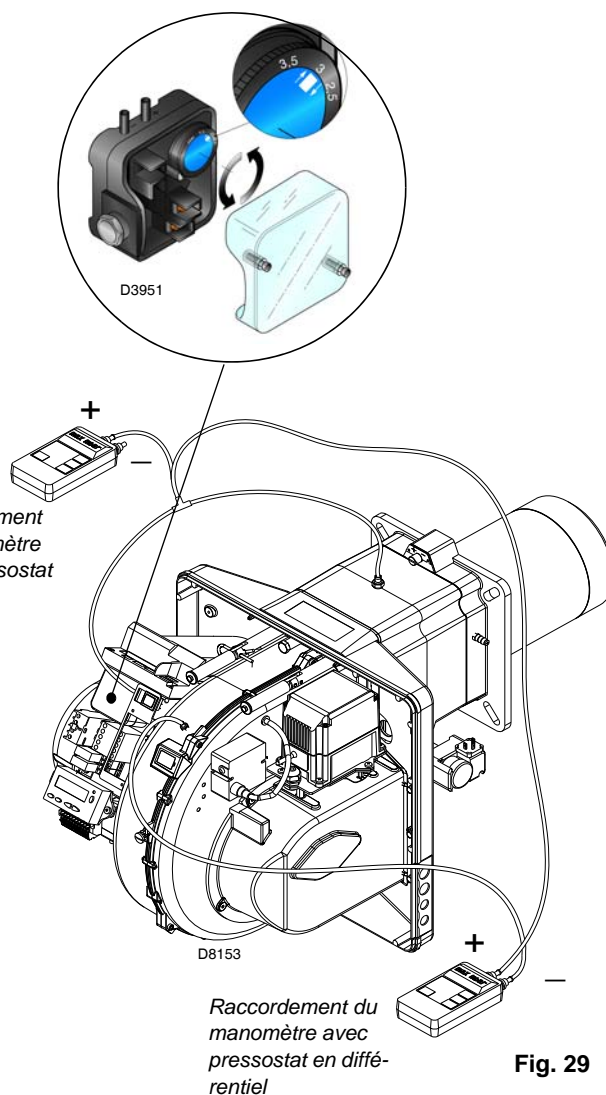

Fig. 29

Pressostat gaz maximum

Régler le pressostat gaz max. après tous les autres réglages du brûleur avec le pressostat du gaz maximum réglé au fond d'échelle (Fig. 30).

Lorsque le brûleur fonctionne à la puissance max, réduire la pression de réglage en tournant lentement dans le sens inverse des aiguilles d'une montre le bouton prévu à cet effet jusqu'à l'arrêt du brûleur.

Tourner ensuite dans le sens des aiguilles d'une montre le bouton de 2 mbar et remettre le brûleur en marche.

Si le brûleur s'arrête à nouveau, tourner encore dans le sens des aiguilles d'une montre de 1 mbar.

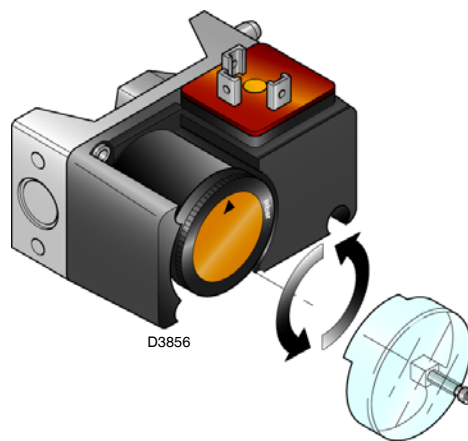

Fig. 30

Pressostat gaz minimum

Régler le pressostat gaz min. après tous les autres réglages du brûleur avec le pressostat réglé au début d'échelle (Fig. 31).

Lorsque le brûleur fonctionne à la puissance max, augmenter la pression de réglage en tournant lentement dans le sens des aiguilles d'une montre le bouton prévu à cet effet jusqu'à l'arrêt du brûleur.

Tourner ensuite dans le sens contraire aux aiguilles d'une montre le bouton de 2 mbar et répéter le démarrage du brûleur pour en vérifier la régularité.

Si le brûleur s'arrête à nouveau, tourner encore dans le sens contraire aux aiguilles d'une montre de 1 mbar.

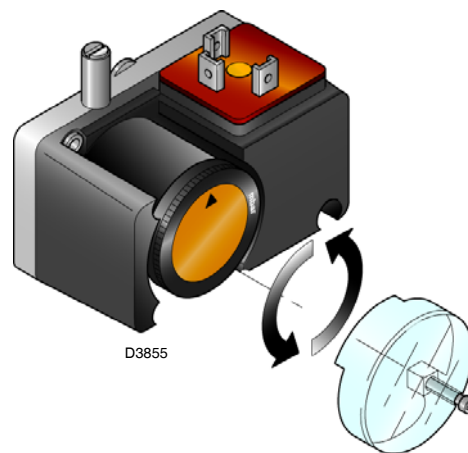

Fig. 31

5.5 Panneau opérateur avec afficheur LCD

Description des symboles

Voyant d'arrêt

Blocage

Présence flamme

Vanne alimentée

Transformateur d'allumage alimenté

Moteur ventilateur alimenté

Préchauffeur actif
uniquement pour brûleurs d'huile combustible

Demande de chaleur

Modo Paramètres actif

Mode Info actif

Modo Service actif

Fermeture servomoteurs

Ouverture servomoteurs

Unité de mesure

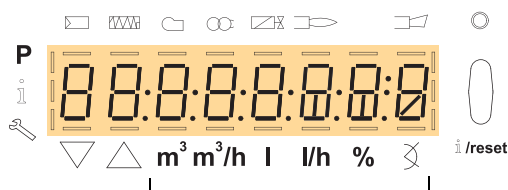

Fig. 32

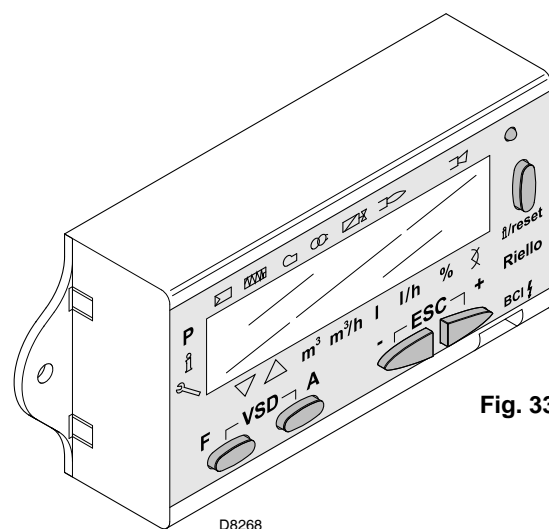

Fig. 33

Légende unité de mesure

m ³	mètre cube
m ³ /h	mètre cube/heure
l	litre
l/h	litre/heure
%	pourcentage de grandeur
⊗	degré d'ouverture des servomoteurs

L'unité de mesure de la grandeur affichée est indiquée par un tiret dans l'unité de mesure correspondante.

Description des touches

Touche	Fonction
	- Réglage du servomoteur combustible (continuer à appuyer dessus et régler la valeur en appuyant sur ou bien)
	- Réglage du servomoteur air (continuer à appuyer dessus et régler la valeur en appuyant sur ou bien)
	- Accès au Mode Paramètres P (appuyer en même temps sur et plus ou bien)
	- Enter en Mode Paramètres - Reset en cas de blocage - Accès à un niveau inférieur du menu - Dans Mode Service et Mode Info permet: * la sélection du paramètre (symbole clignotant) (appuyer sur la touche pendant <1 s) * l'accès à un niveau inférieur du menu (appuyer sur la touche pendant 1 ÷ 3 s) * l'accès à un niveau supérieur du menu (appuyer sur la touche pendant 3 ÷ 8 s) * l'accès à un autre Mode (appuyer sur la touche pendant > 8 s)
	- Diminution de la valeur - Accès à un point inférieur de la courbe de modulation - Défilement de la liste des paramètres
	- Augmentation de la valeur - Accès à un point supérieur de la courbe de modulation - Défilement de la liste des paramètres
	Fonction de sortie (ESC) (appuyer sur et en même temps) - Non confirmation de la valeur - Accès à un niveau supérieur du menu

5.6 Modes d'affichage et programmation

Les modalités de fonctionnement du Panneau Opérateur et plus en particulier les modalités d'affichage de l'afficheur sont 4:

- ▶ Mode Normal
- ▶ Mode Info (InFo)
- ▶ Mode Service (Ser)
- ▶ Mode Paramètres (PArA)

Ci de suite les informations pour l'accès et la manière d'opérer sur différents niveaux.

Mode Normal

Affiche les conditions de fonctionnement et permet de modifier le point de fonctionnement du brûleur de manière manuelle. Il n'est pas nécessaire d'intervenir sur les touches du Panneau Opérateur. Permet d'accéder à d'autres modes d'affichage et de programmation. Par la suite sont reportés certains exemples dans les conditions standard.

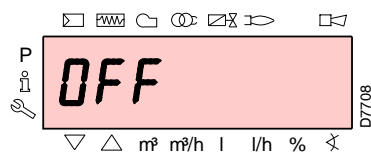

Le brûleur est en état d'attente de demande de chaleur ou le sélecteur «0-1» de la Fig. 28 est sur «0».

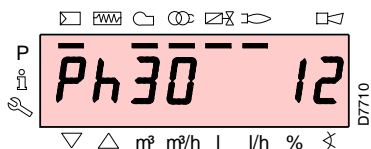

L'afficheur visualise les différentes phases de démarrage, allumage et extinction du brûleur. Dans l'exemple ci-contre, l'afficheur indique que le brûleur se trouve dans la phase 30 (voir le diagramme Fig. 34) et qu'il manque 12 s pour le passage à la phase suivante.

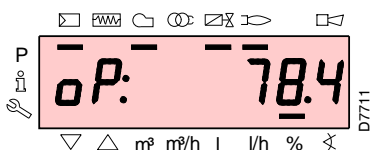

Le brûleur est en train de fonctionner à la position de charge demandée (dans l'exemple ci-contre 78.4%).

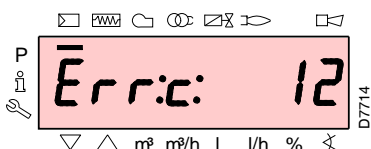

L'afficheur visualise alternativement le code d'erreur (dans l'exemple sur le côté **c**: 12) et le diagnostic correspondant (dans l'exemple **d**: 0).

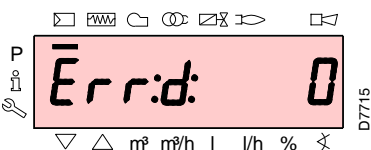

Le système se met en sécurité et le message indiqué dans la figure suivante s'affiche.

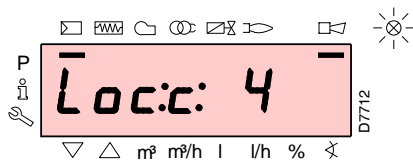

Le brûleur se bloque.

L'afficheur visualise alternativement le code d'erreur (dans l'exemple sur le côté **c**: 4) et le diagnostic correspondant (dans l'exemple **d**: 3).

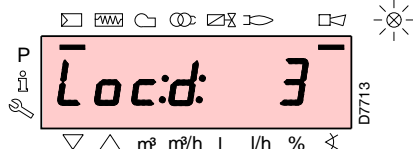

Le voyant de blocage rouge est allumé.

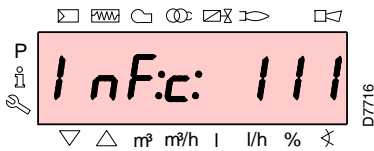

L'afficheur visualise alternativement un code et un diagnostic d'erreur, qui ne met pas le système en sécurité.

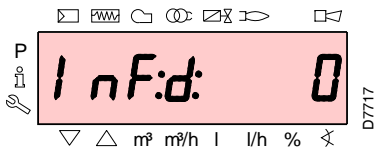

Procédure de déblocage

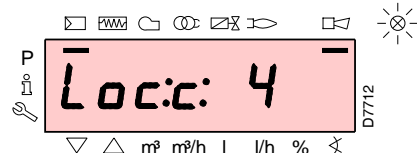

Le brûleur est bloqué quand sur le Panneau Opérateur le voyant rouge est allumé et l'afficheur visualise alternativement le code de blocage (dans l'exemple sur le côté **c**: 4) et le diagnostic correspondant (dans l'exemple **d**: 3).

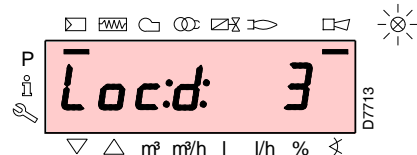

Pour débloquer appuyer sur la touche «**i/reset**» pendant 1s: «**rESEt**» s'affiche sur l'écran.

Lorsque l'on cesse d'appuyer sur la touche, le signal de blocage s'éteint ainsi que le voyant rouge.

La boîte de contrôle est déblocuée.

Procédure de blocage manuel

Si cela est nécessaire il est possible de bloquer manuellement la boîte de contrôle et par conséquent le brûleur également en appuyant sur la touche «**i/reset**» en même temps que sur n'importe quelle autre touche du Panneau Opérateur.



Avec l'interrupteur 1-0 de la Fig. 28, le brûleur ne s'arrête pas immédiatement, mais commence la phase d'extinction.

Procédure de fonctionnement en manuel

Après avoir réglé le brûleur et configuré les points de la courbe de modulation, il est possible de vérifier le fonctionnement du brûleur sur toute la courbe de manière manuelle.

Exemple

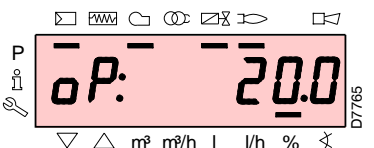

Le brûleur est en train de fonctionner au pourcentage de charge demandé: 20%.

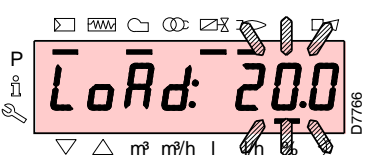

Appuyer sur la touche «**F**» pendant 1 seconde: «**LoAd**» s'affiche et le pourcentage de charge clignote.

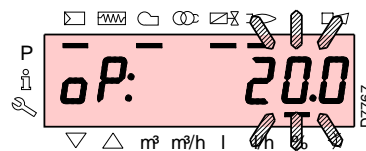

Si l'on relâche la touche «**F**» l'affichage standard s'affiche avec le pourcentage de charge actuel clignotant: cela veut dire que le brûleur est en train de fonctionner en manuel (tout réglage externe est empêché, il n'y a que les dispositifs de sécurité qui sont actifs).

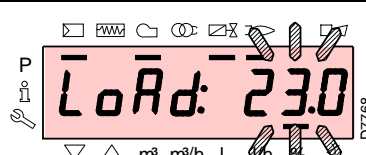

Continuer à appuyer sur la touche «**F**» et par l'intermédiaire des touches «**+**» ou «**-**», augmenter ou diminuer le pourcentage de charge.

Pour sortir du mode manuel appuyer en même temps sur les touches «**+**» et «**-**» (**esc**) pendant 3 secondes: le brûleur fonctionnera en automatique et la puissance dépendra du thermostat / pressostat de réglage (TR).

A partir du mode normal, avec les touches du Panneau Opérateur, on peut activer l'un des 3 modes d'affichage/programmation:

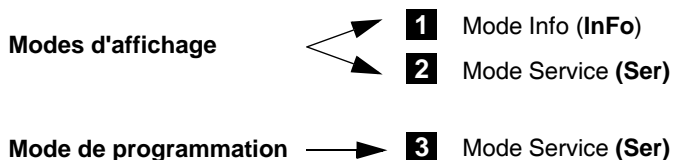

Mode Info

Affiche les informations générales sur le système.
 La liste des paramètres affichables se trouve dans le tableau ci dessous.
 Pour accéder à ce niveau appuyer sur la touche «**i/reset**» pendant un temps compris entre 1 et 3 s. Relâcher immédiatement la touche lorsque sur l'afficheur s'affiche «**Info**».

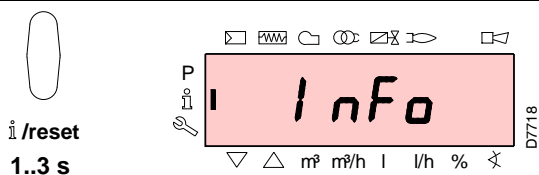

Mode Service

Affiche l'historique des erreurs et certaines informations techniques sur le système.
 La liste des paramètres affichables se trouve dans le tableau ci dessous.
 Pour accéder à ce niveau appuyer sur la touche «**i/reset**» pendant un temps supérieur à 3 s. Relâcher immédiatement la touche lorsque sur l'afficheur s'affiche «**Ser**».

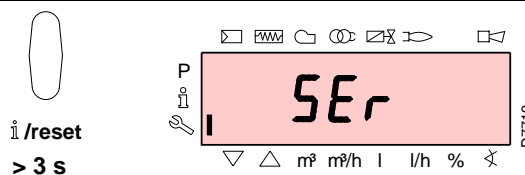

Liste des paramètres affichables (dans la séquence où ils sont affichés)

167	Débit volumétrique de combustible dans l'unité de mesure sélectionnée
162	Temps de fonctionnement avec flamme
163	Temps de fonctionnement
164	N° d'allumages pouvant être remis à zéro
166	N° d'allumages total
113	Code d'identification du brûleur
107	Version du logiciel
102	Date d'essai de la boîte de contrôle
103	Code d'identification de la boîte de contrôle
104	N° d'identification du groupe de paramètres configuré
105	Version du groupe de paramètres
143	Réservé
Fin	

Liste des paramètres affichables (dans la séquence où ils sont affichés)

954	Intensité de flamme (%)
121	Configuration manuelle de la puissance Non défini = fonctionnement automatique
922	Position des servomoteurs (exprimée en degrés, symbole \angle) 0 = combustible 1 = air
161	Nombre d'erreurs
701	Historique des erreurs: 701-725.01, Code
.	
.	
.	
725	

Modalité opérationnelle Modes Info et Service

Après l'accès à ces niveaux, l'afficheur visualise à gauche le numéro du paramètre (clignotant) et à droite la valeur correspondante.

Si la valeur ne s'affiche pas appuyer sur la touche «**i/reset**» pendant un temps compris entre 1 et 3 s.

Pour retourner à la liste des paramètres, appuyer sur la touche «**i/reset**» pendant plus de 3 s, ou bien appuyer en même temps sur les touches «+» et «-» (esc).

Pour passer au paramètre suivant, appuyer sur «+» ou bien sur «**i/reset**» pendant moins d'1 s. A la fin de la liste l'afficheur visualise «**End**».

Pour passer au paramètre précédent, appuyer sur la touche «-».

Pour retourner au Mode Affichage Normal/Standard, appuyer sur la touche «**i/reset**» pendant plus de 3 s, ou bien appuyer en même temps sur les touches «+» et «-» (esc). Pendant un instant «**OPeRate**» s'affiche sur l'afficheur.

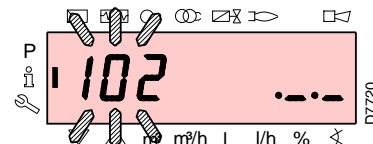

Mode Paramètres

Affiche et permet de modifier/programmer la liste complète des paramètres, reportée dans le tableau de la page 34. Les paramètres établis à l'usine ne sont pas visibles.

Le niveau paramètres se divise en trois groupes:

100: ParA	Paramètres généraux Informations et données d'identification du système.
200: ParA	Contrôles du Brûleur Type de fonctionnement, Temps d'intervention et sécurité durant les différentes phases.
400: Set	Courbe de modulation Air/Combustible Configuration des points de régulation Air/Combustible
500: ParA	Positionnement Servomoteurs Choix des positions des servomoteurs Air/Combustible dans les différentes phases.
600: ParA	Servomoteurs Configuration et destination des servomoteurs.
700: HIST	Historique des erreurs Choix de différents modes d'affichage de l'historique des erreurs.
900: dAtA	Informations de processus Affichage d'informations pour la commande à distance du brûleur.

Pour accéder à ce niveau se reporter à la «Procédure d'accès par mot de passe».

Après avoir effectué cette procédure, «PARA» s'affiche pendant quelques secondes.

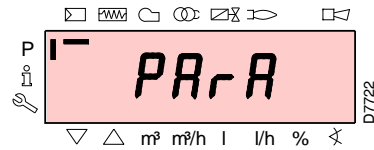

Sélectionner le groupe paramètres désiré avec les touches «+» et «-», et confirmer en appuyant sur la touche «i/reset».

A l'intérieur du groupe choisi, faire défiler la liste avec les touches «+» et «-». A la fin de la liste l'afficheur visualise «End».

Pour retourner au Mode Affichage Normal appuyer en même temps sur les touches «+» et «-» (esc) pendant 2 secondes.

Pour modifier un paramètre se reporter à la «Procédure de modification d'un paramètre».



Tous les paramètres sont contrôlés à l'usine. Toute modification/altération peut compromettre le bon fonctionnement du brûleur et créer des dommages à des personnes ou des choses, et dans tous les cas doit être effectuée par du personnel qualifié.

Procédure d'accès moyennant un mot de passe

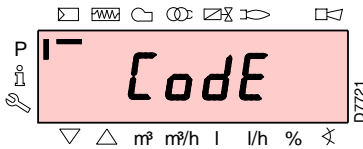

Appuyer en même temps sur les touches «F» et «A» pendant 1s: sur l'afficheur pendant un instant le «CodE» s'affiche, et tout de suite après 7 tirets dont le premier clignote.

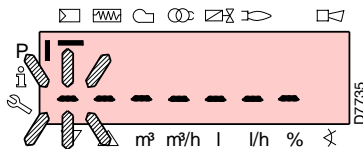

Avec les touches «+» et «-» sélectionner le premier caractère du mot de passe (lettre ou numéro), et confirmer en appuyant sur la touche «i/reset».

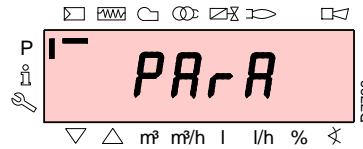
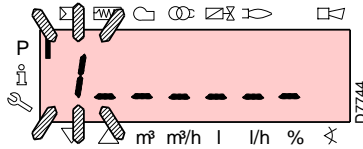

Lorsque la confirmation a été effectuée le signe «-» s'affiche.

Faire la même chose pour les autres caractères.

Après avoir saisi le dernier caractère du mot de passe, confirmer en appuyant sur la touche «i/reset»: si le mot de passe entré est correct «PARA» s'affiche pendant quelques secondes, et ensuite on a l'accès aux différents groupes de paramètres. Avec les touches «+» et «-» sélectionner le groupe désiré.

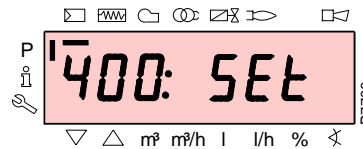

Si le mot de passe entré est incorrect c'est «Error» qui s'affiche pendant un instant.

Il faut répéter la procédure.



Le mot de passe ne doit être communiqué qu'à du personnel qualifié ou au Service d'Assistance et il doit être conservé dans un lieu sûr.

Procédure de modification d'un paramètre

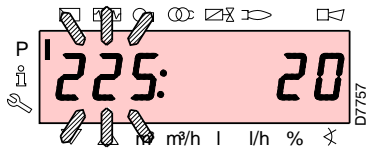

Après l'accès au niveau et au groupe de paramètres, l'afficheur visualise à gauche le numéro du paramètre (clignotant) et à droite la valeur correspondante. Si la valeur ne s'affiche pas appuyer sur la touche «i/reset» pendant un temps compris entre 1 et 3 s.

Ci après voici un exemple de modification du paramètre relatif au temps de prévention (n. 225).

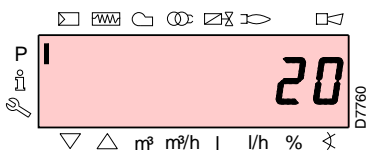

Appuyer sur la touche «i/reset»: la valeur 20 (secondes) s'affiche.

Note: l'unité de mesure du temps n'est pas affichée et elle doit être exprimée en secondes.

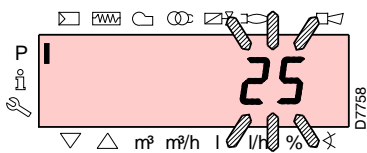

Appuyer sur la touche «+» et augmenter la valeur à 25 secondes (clignotant). Appuyer sur la touche «i/reset» pour confirmer et mémoriser.

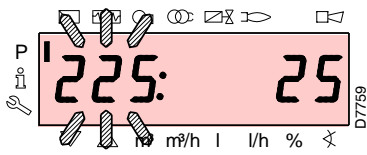

Pour retourner à la liste des paramètres, appuyer en même temps sur les touches «+» et «-» (esc).

Procédure d'introduction et réglage des points de la courbe de modulation

Dans la boîte de contrôle il est possible de programmer 9 points (P1-P9) de réglage/calibrage pour chaque moteur, en variant leur position en degrés et par conséquent la quantité d'air et de combustible introduite.

Le **point d'allumage P0** est indépendant de la valeur minimale de modulation. Ce qui veut dire qu'en cas de difficulté on peut accéder au brûleur avec une valeur différente de la valeur minimale de modulation (P1).

Pour introduire ou régler un point effectuer les opérations suivantes: Accéder au Niveau Paramètres (groupe 400) en se reportant à la «Procédure d'accès par mot de passe».



Avec les touches «+» et «-» entrer/sélectionner le point désiré de la courbe et attendre qu'il clignote: cela veut dire que les servomoteurs se sont positionnés sur les valeurs sélectionnées sur l'afficheur et qu'elles correspondent au point configuré auparavant.

Il est à présent possible d'entrer/modifier la position en degrés.

Attention: la valeur établie ne doit pas être confirmée.



Pour le servomoteur du combustible, continuer à appuyer sur la touche «F» (la position en degrés clignote) et appuyer sur les touches «+» ou «-» pour augmenter ou diminuer la valeur.



Pour le servomoteur de l'air, continuer à appuyer sur la touche «A» (la position en degrés clignote) et appuyer sur les touches «+» ou «-» pour augmenter ou diminuer la valeur.

Sélectionner un autre point en appuyant en même temps sur les touches «+» et «-» (esc).

5.7 Séquence de fonctionnement du brûleur

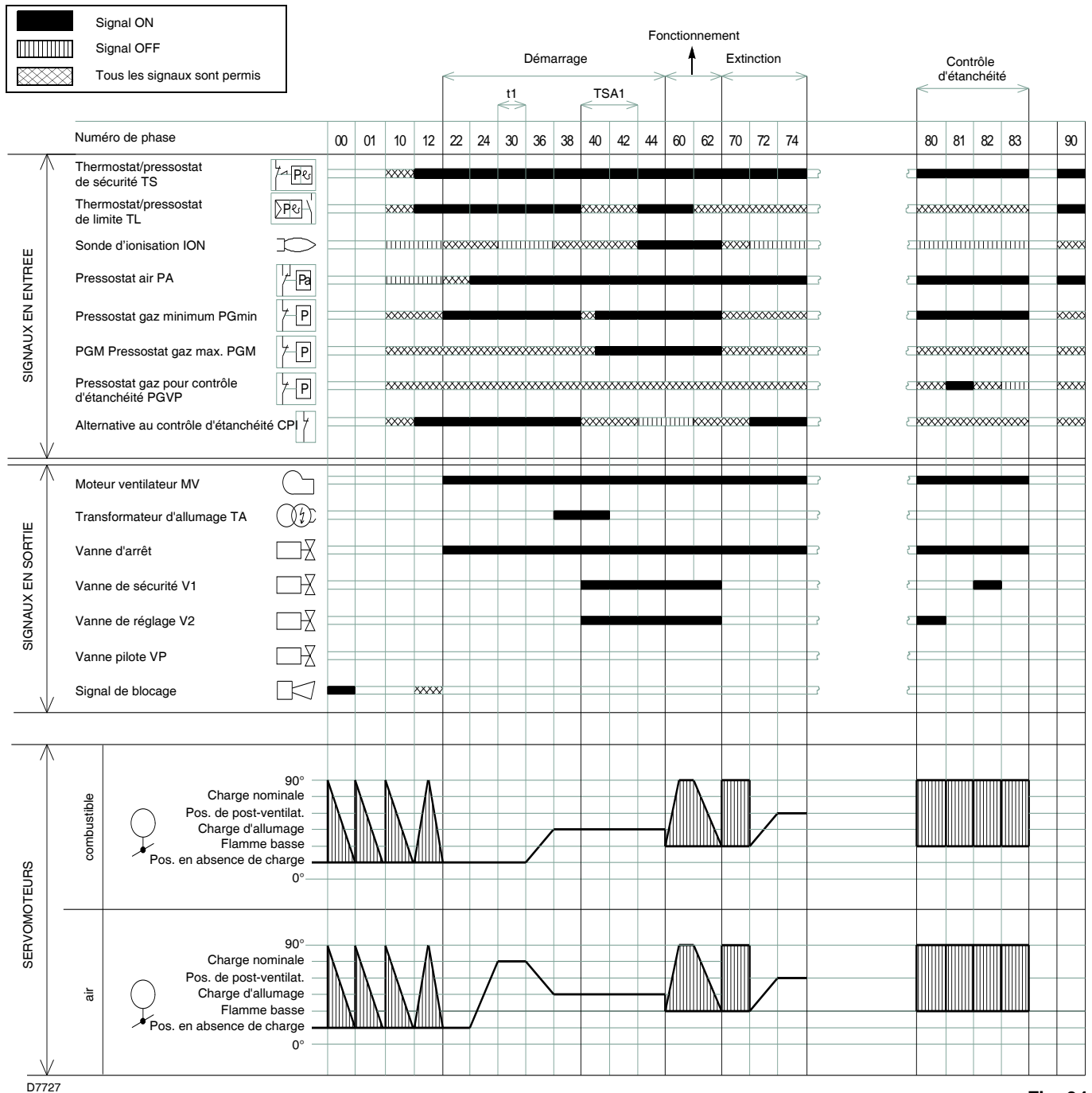

Fig. 34

Liste des phases

Ph00	Phase de blocage
Ph01	Phase de sécurité
Ph10	t_{10} = fermeture durant pause
Ph12	Stand-by
Ph22	t_{22} = Rampe de montée du moteur ventilateur (moteur ventilateur = ON, vanne de sécurité = ON)
Ph24	Le brûleur se porte en position de pré-ventilation
Ph30	t_1 = temps de pré-ventilation
Ph36	Le brûleur se porte en position d'allumage
Ph38	t_3 = temps de pré-allumage
Ph40	TSA_1 = temps de sécurité 1 (transformateur d'allumage ON)
Ph42	TSA_1 = temps de sécurité 1 (transformateur d'allumage OFF), t_{42} = temps de pré-allumage OFF

Ph44	t_{44} = temps intervalle 1
Ph60	Fonctionnement
Ph62	t_{62} = temps max. pour arriver à la flamme basse (le brûleur se porte en position d'extinction)
Ph70	t_{70} = temps de postcombustion
Ph72	Le brûleur se porte en position de post-ventilation
Ph74	t_8 = temps de post-ventilation
Ph80	t_{80} = temps de vidage (contrôle d'étanchéité vannes)
Ph81	t_{81} = temps test atmosphérique (contrôle d'étanchéité vannes)
Ph82	t_{82} = temps de remplissage (contrôle d'étanchéité vannes)
Ph83	t_{83} = temps test de la pression (contrôle d'étanchéité vannes)
Ph90	Temps d'attente pour carence gaz

Ph = Phase

5.8 Procédure de démarrage

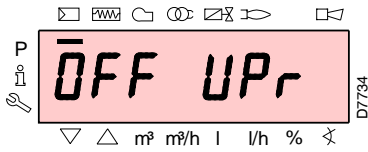

Vérifier si l'afficheur du Panneau Opérateur affiche la demande de chaleur et «**OFF UP**»: ce qui signifie qu'il est nécessaire de configurer la courbe de modulation du brûleur.

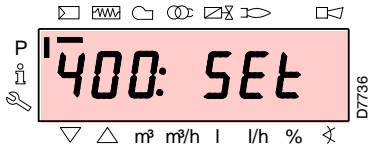

Accéder au niveau paramètres en se reportant à la «*Procédure d'accès par mot de passe*». L'afficheur visualise le groupe paramètres **400**, confirmer avec la touche «**i/reset**».

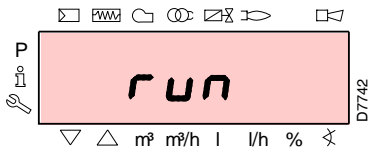

L'afficheur visualise «**run**».

Confirmer avec la touche «**i/reset**»: le brûleur **démarre**.

Sur l'afficheur sont affichées en séquence toutes les différentes phases et les temps correspondants.

Les phases sont celles définies à la page 28.

Phase 22:

Démarrage du moteur ventilateur.

Phase 24:

Le brûleur se porte dans la position de pré-ventilation, le serveur ouvre le volet à 90°.

Phase 80, 81, 82, 83:

Ces phases sont relatives au test d'étanchéité des vannes (cette fonction n'est pas introduite en usine, car elle est optionnelle).

Phase 30:

Le comptage du temps de pré-ventilation configuré en usine commence.

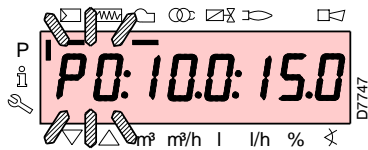
**Phase 36:**

Le brûleur se porte dans la position d'allumage, point «**P0**», définie dans le tableau de la page 30: l'afficheur visualise l'indication «**P0**» clignotant. Si la valeur proposée est appropriée, confirmer. Dans le cas contraire modifier le point d'allumage, voir la «*Procédure d'introduction et réglage des points de la courbe de modulation*».



Attention: Les valeurs reportées dans la figure sur le côté sont purement indicatives.

Confirmer avec la touche «**+**».

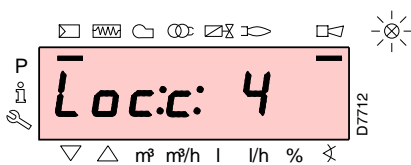
**Phase 38:**

La phase d'allumage débute, l'étincelle jaillit.

Phase 40:

Les vannes gaz s'ouvrent (le comptage du temps de sécurité commence).

Vérifier la présence de la flamme avec le viseur prévu à cet effet ainsi que l'exactitude des paramètres de combustion; si nécessaire varier les degrés d'ouverture/fermeture des servomoteurs air et combustible.

Si la boîte de contrôle se bloque, appuyer en même temps sur les touches «**+**» et «**-**» (esc): l'afficheur visualise alternativement le code de blocage pour absence de flamme (**c: 4**) et le diagnostic correspondant (**d: 3**).

Résoudre le problème en se reportant au Chap. 5.12.

Débloquer, voir «*Procédure de déblocage*»: l'afficheur visualise «**OFF UP**».

Il faut répéter la procédure de démarrage.

Attention: les valeurs entrées auparavant restent mémorisées.

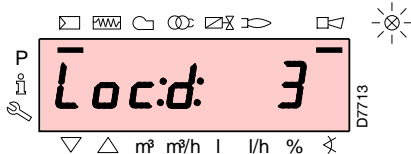

Après l'allumage (point «**P0**»), continuer par le calibrage de la courbe de modulation en partant du point minimal «**P1**».

Appuyer sur la touche «**+**»: l'affichage affiche l'indication «**P1**» clignotante et propose les mêmes configurations du point «**P0**». On peut modifier cette valeur et obtenir un minimum de modulation différent du point d'allumage.

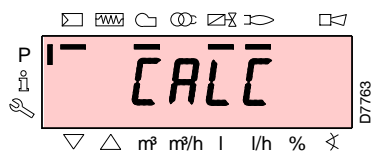

Après le réglage du point «P1» appuyer sur la touche «+», sur l'afficheur s'affiche «CALC» pendant quelques secondes: la boîte de contrôle calculera automatiquement les points de «P2» à «P8», en les distribuant sur une droite, et prenant pour le point «P9» la configuration d'usine (voir le tableau reporté ci dessous). Ils sont théoriques et doivent être vérifiés.

Appuyer sur la touche «+» pour contrôler si les configurations du point «P2» sont appropriés. Dans le cas contraire modifier le point. Procéder en séquence jusqu'au point «P9».



ATTENTION

Important: avant de passer d'un point au suivant, attendre que les servomoteurs atteignent la position affichée sur l'afficheur.

Pendant le réglage de chaque point, intervenir sur le servomoteur de l'air et sur celui du gaz, sans modifier la position du stabilisateur de la vanne gaz.

A moitié de la procédure, il est conseillé (c'est à dire en correspondance des points P4 ou P5), de mesurer le débit du gaz et de vérifier si la puissance correspond à environ 50% de la puissance maximale. Si ce n'est pas le cas, intervenir sur la stabilisateur de la vanne gaz: dans ce cas il faudra revoir tous les réglages de tous les points paramètres auparavant.

Arrivés au point «P9», si la puissance maximale n'est pas celle désirée, intervenir sur le stabilisateur de la vanne gaz: dans ce cas il faudra revoir tous les réglages de tous les points paramètres auparavant.

A ce point confirmer en appuyant en même temps sur les touches «+» et «-» (**esc**): le paramètre s'affiche «546».

Si l'on désire faire fonctionner le brûleur sur toute la courbe de modulation, appuyer en même temps sur les touches «+» et «-» (**esc**): de cette manière, au paramètre «546» sera automatiquement assignée la valeur **100%** et au paramètre «545» la valeur **20%**.

Si l'on désire faire fonctionner les brûleurs sur une partie de la courbe de modulation modifier les paramètres «546» et «545» selon la «Procédure de modification d'un paramètre».

Appuyer en même temps sur les touches «+» et «-» (**esc**) 2 fois: l'afficheur visualise la position de charge actuelle.

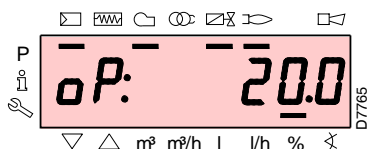

Configurations d'usine

Point de la courbe		Brûleur
		RS 64/E MZ
P0	air	18°
	gaz	20°
P9	air	90°
	gaz	90°

5.9 Fonction CALC

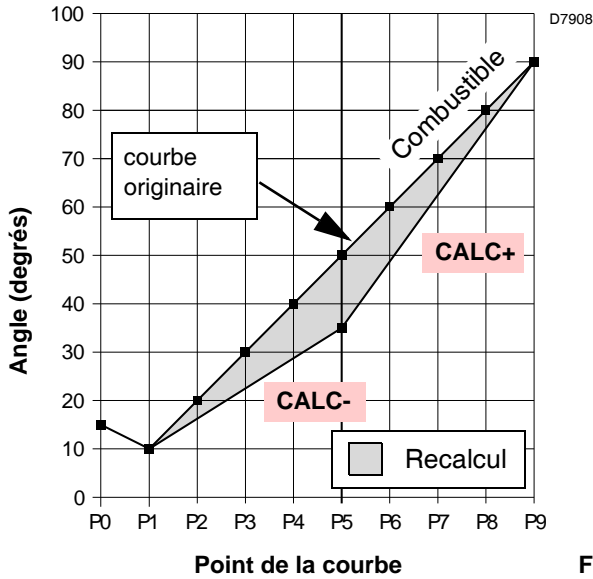

Fig. 35

Le diagramme de la Fig. 35 montre la manière selon laquelle est modifiée la courbe de modulation du combustible si les valeurs du point «P5» sont changées.

En maintenant la pression sur la touche «+» pendant plus de 3 s les points de «P6» à «P8» sont recalculés.

En maintenant la pression sur la touche «-» pendant plus de 3 s les points de «P4» à «P2» sont recalculés.

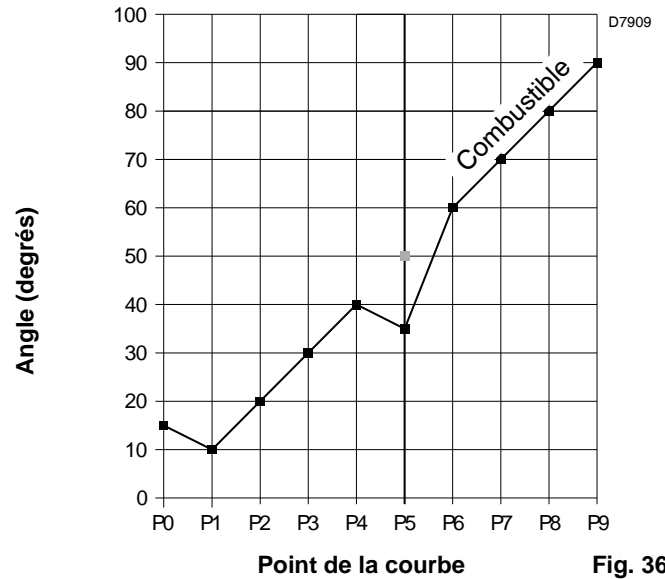

Fig. 36

Le diagramme de la Fig. 36 montre la courbe de modulation du combustible au cas où, après la modification du point «P5», le recalcul des autres points n'est pas effectué.

5.10 Réglage du brûleur

Puissance à l'allumage

Selon la norme EN 676.

Brûleurs avec puissance MAX jusqu'à 120 kW

L'allumage peut se faire à la puissance maximum de fonctionnement. Exemple:

- puissance max. de fonctionnement: 120 kW
- puissance max. à l'allumage: 120 kW

Brûleurs à puissance MAX au delà des 120 kW

L'allumage doit se faire à une puissance réduite par rapport à la puissance maximum de fonctionnement.

Si la puissance à l'allumage ne dépasse pas les 120 kW, aucun calcul n'est nécessaire. Au contraire, si la puissance à l'allumage dépasse les 120 kW, la norme établit que sa valeur soit définie en fonction du temps de sécurité «ts» du coffret de sécurité:

pour $t_s = 3s$ la puissance à l'allumage doit être égale ou inférieure à 1/3 de la puissance maximum de fonctionnement.

Exemple

puissance MAX de fonctionnement 450 kW.

La puissance à l'allumage doit être égale ou inférieure à 150 kW avec $t_s = 3s$

Pour mesurer la puissance à l'allumage:

- débrancher la fiche-prise 6)(Fig. 5) sur le câble de la sonde d'ionisation (le brûleur s'allume et se bloque après le temps de sécurité);
- exécuter 10 allumages avec blocages consécutifs;
- lire au compteur la quantité de gaz brûlée: cette quantité doit être égale ou inférieure à celle donnée par la formule, pour $t_s = 3s$:

$$V_g = \frac{Q_a \text{ (débit max. brûleur) } \times n \times t_s}{3600}$$

V_g: volume fourni lors des allumages exécutés (Sm³)

Q_a: débit d'allumage (Sm³/h)

n: nombre d'allumages (10)

t_s: temps de sécurité (sec)

Exemple pour du gaz G 20 (9,45 kWh/Sm³):

débit d'allumage 150 kW

correspondants à 15,87 Sm³/h.

Après 10 allumages avec blocage le débit lu au compteur doit être égal ou inférieur à:

$$V_g = \frac{15,87 \times 10 \times 3}{3600} = 0,132 \text{ Sm}^3$$

Puissance maximum

La puissance maximum doit être choisie dans la plage de travail de la Fig. 3.

Réglage du gaz

Mesurer le débit du gaz au compteur.

À titre indicatif, il est possible de l'obtenir à partir du tableau de la page 52, il suffit de lire la pression du gaz sur le manomètre de la Fig. 38, et suivre les indications données à la page 52.

- Au besoin, la réduire, diminuer la pression du gaz en sortie avec le régulateur de pression placé sous la vanne de gaz.
- S'il faut l'augmenter, augmenter la pression du gaz qui sort du régulateur.

Réglage de l'air

Si cela est nécessaire il faut varier les degrés du moteur.

Puissance minimum

La puissance minimale doit être choisie dans la plage de travail de la Fig. 3.

5.11 Fonctionnement de régime

Brûleur sans le kit pour fonctionnement modulant

Une fois le cycle de démarrage terminé, la commande de la modulation du brûleur passe au thermostat/pressostat TR, qui contrôle la température ou la pression dans la chaudière.

- Si la température ou la pression sont basses, ce qui fait que le thermostat/pressostat TR soit fermé, le brûleur augmente progressivement la puissance jusqu'à la valeur MAX (point «P9»).
- Si ensuite la température ou la pression augmentent jusqu'à l'ouverture du thermostat/pressostat TR, le brûleur diminue progressivement sa puissance jusqu'à la valeur MIN (point «P1»). Et ainsi de suite.
- L'extinction du brûleur n'a lieu que lorsque la demande de chaleur est inférieure à celle fournie par le brûleur jusqu'à la puissance. Le thermostat/pressostat TL s'ouvre, la boîte de contrôle exécute la phase d'extinction (voir le Chap. 5.7). Le volet se ferme complètement pour réduire au minimum les dispersions thermiques.

Brûleur avec le kit pour fonctionnement modulant

Voir le manuel qui accompagne le brûleur.

5.12 Absence d'allumage

Si le brûleur ne s'allume pas, il y a blocage de l'alimentation électrique dans les 3 s qui suivent l'ouverture de la vanne gaz. Il se peut que le gaz n'arrive pas à la tête de combustion dans les 3 s du temps de sécurité.

Dans ce cas augmenter le débit du gaz à l'allumage.

L'arrivée du gaz au manchon est signalée par le manomètre de la Fig. 38.

5.13 Extinction du brûleur en marche

Si la flamme s'éteint accidentellement en marche, la boîte de contrôle exécute un recyclage, c'est à dire qu'elle répète au moins une fois la phase d'allumage et exécute une dernière tentative d'allumage.

Si la flamme continue à manquer la boîte de contrôle se bloque.

5.14 Arrêt du brûleur

L'arrêt du brûleur peut se faire:

- en intervenant sur le sectionneur de la ligne d'alimentation électrique placé sur la tableau de la chaudière;
- en enlevant le capot pour intervenir sur l'interrupteur 0-1 de la Fig. 28;
- en enlevant la protection transparente qui couvre le Panneau Opérateur, après avoir dévissé la vis correspondante, et en intervenant sur le Panneau conformément à la «*Procédure de déblocage manuel*».

5.15 Mesurage du courant d'ionisation

Le brûleur est muni d'un système à ionisation pour contrôler la présence de la flamme.

Pour faire fonctionner le boîtier de contrôle le courant minimum est de 4 μ A. Le Panneau Opérateur affiche «30%» (voir Liste Paramètres, paramètre n° 954).

Le brûleur produit un courant nettement supérieur qui ne nécessite normalement d'aucun contrôle. Toutefois, si on veut mesurer le courant d'ionisation, il faut déconnecter la fiche-prise placée sur le câble de la sonde d'ionisation et connecter un microampèremètre pour courant continu de 100 μ A de valeur maximale d'échelle, voir la Fig. 37. Attention à la polarité!

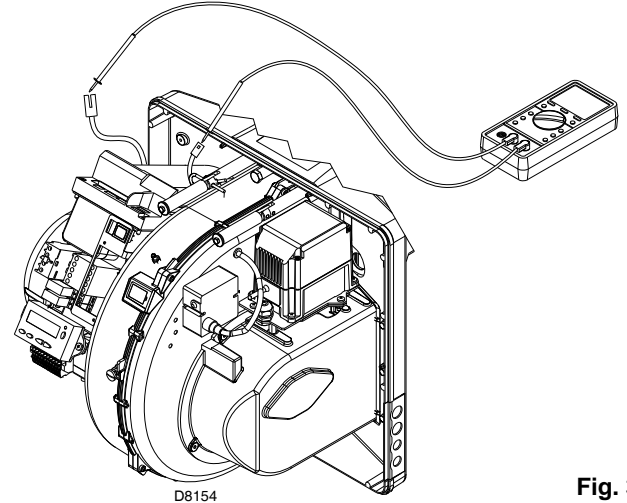

Fig. 37

5.16 Contrôle de la pression de l'air et du gaz à la tête de combustion

Contrôle
pression gaz

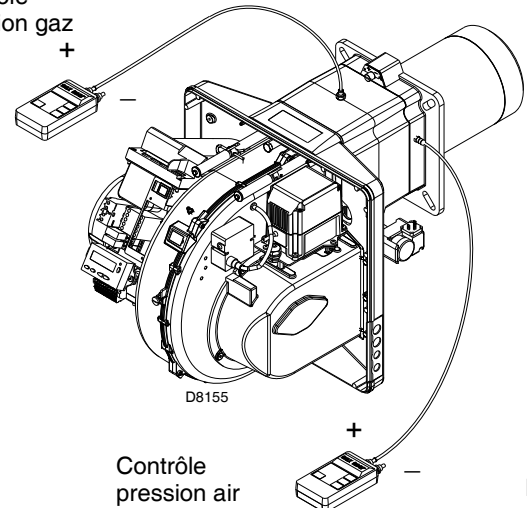

Fig. 38

5.17 Contrôles finaux (avec brûleur en marche)

- Ouvrir le thermostat/pressostat TL:
 - Ouvrir le thermostat/pressostat TS:
- le brûleur doit s'arrêter
- Tourner la poignée du pressostat de gaz maximum jusqu'à la limite inférieure de la graduation.
 - Tourner la poignée du pressostat d'air jusqu'à la limite supérieure de la graduation.
- le brûleur doit se bloquer
- Éteindre le brûleur et couper le courant.
 - Débrancher le connecteur du pressostat de gaz minimum.
- le brûleur ne doit pas démarrer
- Débrancher le fil de la sonde d'ionisation.
- le brûleur doit s'arrêter en se bloquant pour manque d'allumage
- Contrôler que les blocages mécaniques des dispositifs de réglage soient bien serrés.

5.18 Liste des paramètres

Paramètre		Nombre d'éléments	Unité de mesure	Modification	Intervalle valeurs		Degré de précision	Configuration prédéfinie	Modalité d'accès
N. par	Description				Min.	Max.			
100	Paramètres généraux								
102	Date d'identification boîte de contrôle	1	-	Lecture seulement	0	255	1		Mode Info
103	Date d'identification boîte de contrôle	1	-	Lecture seulement	0	65535	1		Mode Info
104	N° d'identification du groupe de paramètres configuré	1	-	Lecture seulement	0	255	1		Mode Info
105	Version du groupe de paramètres configuré	1	-	Lecture seulement	0	0xFFFF	1		Mode Info
107	Version du logiciel	1	-	Lecture seulement	0	0xFFFF	1		Mode Info
113	Identification du brûleur	1	-	Modification	0	99999999	1	Non défini	Mode Info
121	Configuration manuelle de la puissance Non défini = fonctionnement automatique	1	-	Modification / met à zéro	0 %	100 %	0,1 %	Non défini	Mode Service
125	Fréquence alimentation principale 0 = 50 Hz 1 = 60 Hz	1	-	Modification	0	1	1	0	Mode Paramètres
126	Luminosité de l'afficheur	1	-	Modification	0 %	100 %	1 %	75 %	Mode Paramètres
128	Compteur combustible: Valeur impulsions (impulsions / unité de flux volumétrique)	1	-	Modification	0	400	0,01	0	Mode Paramètres
130	Elimine affichage chronologie erreurs Pour éliminer l'affichage, mettre le paramètre sur 1, puis sur 2 Réponse 0: Processus réussi Réponse -1: Timeout de 1_2 - Séquence	1	-	Modification	-5	2	1	0	Mode Paramètres
141	Commande à distance boîte de contrôle 0 = off 1 = modbus 2 = réservé		-	Modification	0	2	1	0	Mode Paramètres
142	Temps d'attente avant une nouvelle tentative en cas d'avarie dans la communication		s	Modification	0 s	7200 s	1 s	600 s	Mode Paramètres
143	Réservé		-	Modification	1	8	1	1	Mode Info
144	Réservé		-	Modification	10 s	60 s	1 s	30 s	Mode Paramètres
145	Adresse périphérique pour Modbus		-	Modification	1	247	1	1	Mode Paramètres
146	Baud Rate pour Modbus 0 = 9600 1 = 19200		-	Modification	0	1	1	0	Mode Paramètres
147	Parity pour Modbus 0 = aucun 1 = impair 2 = pair	1	-	Modification	0	2	1	0	Mode Paramètres

Paramètre		Nombre d'éléments	Unité de mesure	Modification	Intervalle valeurs		Degré de précision	Configuration prédéfinie	Modalité d'accès
N. par	Description				Min.	Max.			
148	Sélection du fonctionnement du brûleur durant l'interruption de la commutation avec le système de commande à distance. 0 = brûleur éteint Avec le fonctionnement modulant , les configurations des valeurs sont les suivants: 0...19,9 = brûleur éteint 20...100 = 20...100% plage de modulation du brûleur (20% = flamme basse) Ces configurations s'adaptent aux paramètres 545 (minimum de modulation) et 546 (maximum de modulation) Avec fonctionnement par allures : 0 = brûleur éteint, 1°, 2°, 3° allure selon les valeurs assignées à P1, P2, P3 Aucune configuration = aucune fonction en cas d'interruption de la communication	1		Modification / met à zéro	0 %	100 %	0,1 %	Non défini	Mode Paramètres
161	Nombre total d'erreurs	1	-	Lecture seulement	0	65535	1	0	Mode Service
162	Heures de fonctionnement (possibilité de remise à zéro)	1	H	Reset	0 h	999999 h	1 h	0 h	Mode Info
163	Heures totales alimentation boîte de contrôle	1	H	Lecture seulement	0 h	999999 h	1 h	0 h	Mode Info
164	Nombre total de démarrages (possibilité de remise à zéro)	1	-	Reset	0	999999	1	0	Mode Info
166	Nombre total de démarrages	1	-	Lecture seulement	0	999999	1	0	Mode Info
167	Débit volumétrique de combustible dans l'unité de mesure sélectionnée (possibilité de remise à zéro)	1	-	Reset	0	99999999	1	0	Mode Info
200	Contrôles du brûleur								
201	Modalité de fonctionnement du brûleur (ligne d'alimentation combustible, modulant / par allures, servomoteurs, etc.) -- = non défini (éliminations courbes) 1 = Gmod 2 = Gp1 mod 3 = Gp2 mod 4 = Lo mod 5 = Lo 2 allures 6 = Lo 3 allures 7 = Gmod pneu 8 = Gp1 mod pneu 9 = Gp2 mod pneu	1	-	Modification / met à zéro	1	9	1	Non défini	Mode Paramètres
208	Arrêt du programme 0 = désactivé 1 = Prévention (Ph24) 2 = Allumage (Ph36) 3 = Intervalle 1 (Ph44) 4 = Intervalle 2 (Ph52)	1	-	Modification	0	4	1	0	Mode Paramètres
210	Alarme/blocage au départ	1	-	Modification	0	1	1	0	Mode Paramètres
211	Rampe de montée moteur ventilateur	1	s	Modification	2 s	60 s	0,2 s	2 s	Mode Paramètres
212	Temps maximal pour atteindre la flamme basse	1	s	Modification	0,2 s	10 min	0,2 s	45 s	Mode Paramètres
215	Maximum de répétitions du circuit de sécurité	1	-	Modification	1	16	1	16	Mode Paramètres

Paramètre		Nombre d'éléments	Unité de mesure	Modification	Intervalle valeurs		Degré de précision	Configuration prédéfinie	Modalité d'accès
N. par	Description				Min.	Max.			
221	Gaz: Sélection du capteur flamme 0 = QRB.../ QRC 1 = ION / QRA	1	-	Modification	0	1	1	1	Mode Paramètres
222	Gaz: Sélection de la fonction de préventilation 0 = désactivée 1 = activée	1	-	Modification	0	1	1	1	Mode Paramètres
223	Maximum de répétitions de l'intervention du pressostat gaz MIN	1	-	Modification	1	16	1	16	Mode Paramètres
225	Gaz: Temps de préventilation	1	s	Modification	20 s	60 min	0,2 s	20 s	Mode Paramètres
226	Gaz: Temps de pré-allumage	1	s	Modification	0,2 s	60 min	0,2 s	2 s	Mode Paramètres
230	Gaz: Intervalle 1	1	s	Modification	0,2 s	60 s	0,2 s	2 s	Mode Paramètres
232	Gaz: Intervalle 2	1	s	Modification	0,2 s	60 s	0,2 s	2 s	Mode Paramètres
233	Gaz: Temps de postcombustion	1	s	Modification	0,2 s	60 s	0,2 s	8 s	Mode Paramètres
234	Gaz: Temps de post-ventilation	1	s	Modification	0,2 s	108 min	0,2 s	0,2 s	Mode Paramètres
242	Gaz: Temps de vidage (contrôle d'étanchéité vannes)	1	s	Modification	0,2 s	3 s	0,2 s	3 s	Mode Paramètres
243	Gaz: Temps test atmosphérique (contrôle d'étanchéité vannes)	1	s	Modification	0,2 s	60 s	0,2 s	10 s	Mode Paramètres
244	Gaz: Temps de remplissage (contrôle d'étanchéité vannes)	1	s	Modification	0,2 s	3 s	0,2 s	3 s	Mode Paramètres
245	Gaz: Temps test de la pression (contrôle d'étanchéité vannes)	1	s	Modification	0,2 s	60 s	0,2 s	10 s	Mode Paramètres
261	Huile: Sélection du capteur flamme 0 = QRB.../ QRC... 1 = ION / QRA	1	-	Modification	0	1	1	0	Mode Paramètres
265	Huile: Temps de préventilation	1	s	Modification	15 s	60 min	0,2 s	15 s	Mode Paramètres
266	Huile: Temps de pré-allumage	1	s	Modification	0,2 s	60 min	0,2 s	2 s	Mode Paramètres
270	Huile: Intervalle 1	1	s	Modification	0,2 s	60 min	0,2 s	2 s	Mode Paramètres
272	Huile: Intervalle 2	1	s	Modification	0,2 s	60 min	0,2 s	2 s	Mode Paramètres
273	Huile: Temps de postcombustion	1	s	Modification	0,2 s	60 s	0,2 s	8 s	Mode Paramètres
274	Huile: Temps de post-ventilation	1	s	Modification	0,2 s	108 min	0,2 s	0,2 s	Mode Paramètres
281	Huile: Sélection phase d'allumage transformateur TA 0 = pré-allumage court (Ph38) 1 = pré-allumage long (avec ventilateur) (Ph22)	1	-	Modification	0	1	1	0	Mode Paramètres
400	Courbe de modulation air/combustible								
401	Contrôle servomoteur combustible	13	(°)	Modification	0°	90°	0,1°	0°; 0°; 15°; non défini	Mode Paramètres
402	Contrôle servomoteur air	13	(°)	Modification	0°	90°	0,1°	0°; 90°; 45°; non défini	Mode Paramètres
500	Positionnement servomoteurs								
501	Position du servomoteur combustible s'il n'y a pas de flamme Indice 0 = position de stand-by Indice 1 = position de pré-ventilation Indice 2 = position de post-ventilation	3	(°)	Modification	0°	90°	0,1°	0°; 0°; 15°	Mode Paramètres

Paramètre		Nombre d'éléments	Unité de mesure	Modification	Intervalle valeurs		Degré de précision	Configuration prédéfinie	Modalité d'accès
N. par	Description				Min.	Max.			
502	Position du servomoteur air s'il n'y a pas de flamme Indice 0 = position de stand-by Indice 1 = position de pré-ventilation Indice 2 = position de post-ventilation	3	(°)	Modification	0°	90°	0,1°	0°; 90°; 45°	Mode Paramètres
545	Limite minimum de modulation	1	-	Modification / met à zéro	20 %	100 %	0,1 %	Non défini	Mode Paramètres
546	Limite maximum de modulation	1	-	Modification / met à zéro	20 %	100 %	0,1 %	Non défini	Mode Paramètres
600	Servomoteurs								
645	Configuration sortie analogique 0 = CC 0...10 V 1 = CC 2...10 V 2 = CC 0 / 2...10 V	1	-	Modification	0	2	1	0	Mode Paramètres
700	Historique des erreurs								
701	Chronologie erreurs: 701-725.01.Code	25	-	Lecture seulement	0	255	1	0	Mode Service
•	Chronologie erreurs: 701-725.02.Code diagnostic	25	-	Lecture seulement	0	255	1	0	Mode Service
•	Chronologie erreurs: 701-725.03.Classe erreur	25	-	Lecture seulement	0	6	1	0	Mode Service
•	Chronologie erreurs: 701-725.04.Phase	25	-	Lecture seulement	0	255	1	0	Mode Service
•	Chronologie erreurs: 701-725.05.Compteur démarrage	25	-	Lecture seulement	0	99999999	1	0	Mode Service
725	Chronologie erreurs: 701-725.06.Charge	25	-	Lecture seulement	0 %	100 %	0,1 %	0 %	Mode Service
900	Informations de processus								
903	Puissance actuelle Repère 0 = combustible Repère 1 = air	2	-	Lecture seulement	0 %	100 %	0,1 %	0 %	Mode Paramètres
910	Servomoteurs activés	3	-	Lecture seulement	0	1	1	0	Mode Paramètres
922	Position des servomoteurs Repère 0 = combustible Repère 1 = air	2	(°)	Lecture seulement	-50°	150°	150°	0°	Mode Service
942	Source de chaleur activée	1	-	Lecture seulement	0	255	1	0	Mode Paramètres
947	Résultat de l'échantillonnage du contact (codifié en bits)	2	-	Lecture seulement	0	255	1	0	Mode Paramètres
950	Etat de demande du relais (codifié en bits)	1	-	Lecture seulement	0	255	1	0	Mode Paramètres
954	Intensité de la flamme	1	-	Lecture seulement	0 %	100 %	1 %	0 %	Mode Service
961	Etat des modules externes et affichage	1	-	Lecture seulement	0	255	1	0	Mode Paramètres
992	Indicateurs d'erreur	10	-	Reset	0	0xFFFFFFFF	1	0	Mode Paramètres

En cas d'anomalies d'allumage ou de fonctionnement, le brûleur effectue un «arrêt de sécurité» indiqué par le voyant rouge de blocage du brûleur. L'afficheur visualise alternativement le code de blocage et le diagnostic correspondant.

Il faut alors appuyer sur le «*bouton de déblocage*» pour rétablir les conditions de démarrage. Le voyant rouge s'éteint quand le brûleur redémarre.

6.1 Liste codes d'erreur

Code erreur	Code diagnostic	Signification du système REC27.100A2	Mesures recommandées
2	4	Aucune flamme à la fin de TSA1	
3	#	Erreur pression air	
	0	Pressostat air off	
	1	Pressostat air on	
	4	Pression air on – Blocage alarme au départ	
4	#	Lumière étrangère	
	0	Lumière étrangère pendant le démarrage	
	1	Lumière étrangère pendant l'extinction	
	2	Lumière étrangère pendant le démarrage – Blocage alarme au départ	
7	3	Fuite de flamme	
12	#	Contrôle d'étanchéité vannes / CPI	
	0	V2 fuit / CPI ouvert	Essai de fuite Contrôler si la vanne sur le côté du moteur a des fuites. Contrôler si le pressostat pour l'essai de fuite (PGVP) est fermé quand il n'y a pas de pression du gaz. CPI Contrôler le câblage. Contrôler si le contact du CPI est fermé.
	1	V1 fuit / CPI fermé	Essai de fuite Contrôler si la vanne sur le côté du moteur a des fuites. CPI Contrôler le câblage. Contrôler si le contact du CPI s'ouvre quand la vanne est alimentée.
20	0	Pmin Pression min. gaz / huile absente	
21	0	Pmax Pression min. gaz / huile dépassée	
22	0	Circuit de sécurité ouvert	
50÷58	#	Erreur interne	Effectuer un reset; si l'erreur continue à se produire, remplacer la boîte de contrôle
60	0	Erreur interne: Aucun dispositif de contrôle de charge valable	Effectuer un reset; si l'erreur continue à se produire, remplacer la boîte de contrôle
65÷67	#	Erreur interne	Effectuer un reset; si l'erreur continue à se produire, remplacer la boîte de contrôle
70	#	Erreur contrôle combustible / air: Position de calcul en modulation	
	21	Charge non valable	Aucune charge valable
	26	Points courbe non définis	Régler les points de la courbe de tous les actionneurs
71	#	Position spéciale non définie	
	0	Position de stand-by	Configurer la position de stand-by de tous les servomoteurs utilisés
	1	Position de post-ventilation	Configurer la position de post-ventilation de tous les servomoteurs utilisés
	2	Position de pré-ventilation	Configurer la position de pré-ventilation de tous les servomoteurs utilisés
	3	Position d'allumage	Configurer la position d'allumage de tous les servomoteurs utilisés
72	#	Erreur interne contrôle combustible / air	Effectuer un reset; si l'erreur continue à se produire, remplacer la boîte de contrôle
73	#	Erreur interne contrôle combustible / air	
	21	Calcul position, charge allures non valable, chargement allures non valable	Aucune charge valable
	26	Calcul position, points de la courbe à allures non définis	Régler les points de la courbe de tous les servomoteurs
75	#	Erreur interne contrôle rapport combustible / air	
	1	Contrôle synchronisation données, chargement courant différent	
	2	Contrôle synchronisation données, chargement cible différente	
	4	Contrôle synchronisation données, positions cibles différentes	
	16	Contrôle synchronisation données, positions différentes atteintes	
76	#	Erreur interne contrôle combustible / air	Effectuer un reset; si l'erreur continue à se produire, remplacer la boîte de contrôle
84	#	Inclinaison courbe servomoteurs	
	Bit 1 Valence 2..3	Servomoteur combustible: Courbe trop raide en ce qui concerne le rapport de rampe	L'inclinaison de la courbe peut correspondre à une variation de position maximale de 31° entre 2 points de la courbe de modulation
	Bit 2 Valence 4..7	Servomoteur air: Courbe trop raide en ce qui concerne le rapport de rampe	L'inclinaison de la courbe peut correspondre à une variation de position maximale de 31° entre 2 points de la courbe de modulation

Code erreur	Code diagnostic	Signification du système REC27.100A2	Mesures recommandées
85	#	Erreur de référence d'un servomoteur	
	Bit 0 Valence 1	Erreur de référence du servomoteur combustible	Référence du servomoteur combustible non réussie. Il n'a pas été possible d'atteindre le point de référence. 1. Contrôler si les servomoteurs ont été inversés. 2. Contrôler si le servomoteur est bloqué ou surchargé.
	Bit 1 Valence 2..3	Erreur de référence du servomoteur air	Référence du servomoteur air non réussie. Il n'a pas été possible d'atteindre le point de référence. 1. Contrôler si les servomoteurs ont été inversés. 2. Contrôler si le servomoteur est bloqué ou surchargé.
	Bit 7 Valence ≥ 128	Erreur de référence due à la modification du paramètre	La configuration d'un actionneur (par ex. la position de référence) a été modifiée. Cette erreur sera affichée pour faire partir une nouvelle référence.
86	#	Erreur servomoteur combustible	
	0	Erreur position	Il n'a pas été possible d'atteindre la position ciblée dans les limites de la plage de tolérance demandée. 1. Contrôler si le servomoteur est bloqué ou surchargé.
	Bit 0 Valence 1	Circuit ouvert	Circuit ouvert capté sur la connexion du servomoteur. 1. Contrôler le câblage.
	Bit 3 Valence ≥ 8	Courbe trop raide en ce qui concerne le rapport de rampe	L'inclinaison de la courbe peut correspondre à une variation de position maximale de 31° entre 2 points de la courbe de modulation.
	Bit 4 Valence ≥ 16	Déviations de section par rapport à la dernière référence	Surcharge du servomoteur ou bien servomoteur soumis à torsion mécanique. 1. Vérifier si le servomoteur est bloqué quelque part le long de sa plage d'action. 2. Vérifier si le couple est suffisant pour l'application.
87	#	Erreur servomoteur air	
	0	Erreur position	Il n'a pas été possible d'atteindre la position ciblée dans les limites de la plage de tolérance demandée. 1. Contrôler si le servomoteur est bloqué ou surchargé.
	Bit 0 Valence 1	Circuit ouvert	Circuit ouvert capté sur la connexion du servomoteur. 1. Contrôler le câblage.
	Bit 3 Valence ≥ 8	Courbe trop raide en ce qui concerne le rapport de rampe	L'inclinaison de la courbe peut correspondre à une variation de position maximale de 31° entre 2 points de la courbe de modulation.
	Bit 4 Valence ≥ 16	Déviations de section par rapport à la dernière référence	Surcharge du servomoteur ou bien servomoteur soumis à torsion mécanique. 1. Vérifier si le servomoteur est bloqué quelque part le long de sa plage d'action. 2. Vérifier si le couple est suffisant pour l'application.
90÷91	#	Erreur contrôle interne brûleur	
93	#	Erreur acquisition signal flamme	
	3	Court circuit du capteur	Court circuit dans le capteur QRB... 1. Contrôler le câblage. 2. Détecteur de flamme probablement en avarie.
95	#	Erreur supervision relais	
	3 Transformateur d'allumage 4 Vanne combustible 1 5 Vanne combustible 2 6 Vanne combustible 3	Alimentation externe - Contact actif	Contrôler le câblage.
96	#	Erreur supervision relais	
	3 Transformateur d'allumage 4 Vanne combustible 1 5 Vanne combustible 2 6 Vanne combustible 3	Les contacts du relais se sont soudés	Vérifier les contacts: 1. Boîte de contrôle connectée à l'alimentation: la sortie du ventilateur doit être hors tension. 2. Débrancher l'alimentation. Débrancher le ventilateur. La connexion résistive entre la sortie du ventilateur et le conducteur neutre n'est pas admise. Si l'un des 2 tests échoit, remplacer la boîte de contrôle car les contacts se sont définitivement soudés et il n'est plus possible de garantir la sécurité.
97	#	Erreur supervision relais	
	0	Les contacts du relais de sécurité se sont soudés ou bien le relais a été alimenté par alimentation externe	Vérifier les contacts: 1. Boîte de contrôle connectée à l'alimentation: la sortie du ventilateur doit être hors tension. 2. Débrancher l'alimentation. Débrancher le ventilateur. La connexion résistive entre la sortie du ventilateur et le conducteur neutre n'est pas admise. Si l'un des 2 tests échoit, remplacer la boîte de contrôle car les contacts se sont définitivement soudés et il n'est plus possible de garantir la sécurité.

Code erreur	Code diagnostic	Signification du système REC27.100A2	Mesures recommandées
98	#	Erreur supervision relais	
	2 Vanne de sécurité 3 Transformateur d'allumage 4 Vanne combustible 1 5 Vanne combustible 2 6 Vanne combustible 3	Le relais ne démarre pas	Effectuer un reset; si l'erreur continue à se produire, remplacer la boîte de contrôle
99÷100	#	Erreur interne contrôle relais	Effectuer un reset; si l'erreur continue à se produire, remplacer la boîte de contrôle
105	#	Erreur interne échantillonnage contact	
	0 Pressostat min 1 Pressostat max. 2 Pressostat test fonctionnement vanne 3 Pression de l'air 4 Contrôleur charge ouvert 5 Contrôleur charge on/off 6 Contrôleur charge fermée 7 Boucle de sécurité / Bride brûleur 8 Vanne de sécurité 9 Transformateur d'allumage 10 Vanne combustible 1 11 Vanne combustible 2 12 Vanne combustible 3 13 Reset	Bloqué-à l'anomalie	Peut être provoqué par des charges capacitives ou par la présence de tension DC sur l'alimentation principale de la boîte de contrôle. Le code diagnostic indique l'entrée où s'est vérifié le problème
106÷108	#	Erreur interne demande contact	Effectuer un reset; si l'erreur continue à se produire, remplacer la boîte de contrôle
110	#	Erreur interne test de monitoring tension	Effectuer un reset; si l'erreur continue à se produire, remplacer la boîte de contrôle
111	0	Alimentation basse	Tension de réseau insuffisante
112	0	Rétablissement tension d'alimentation	Code d'erreur pour l'exécution d'un reset en cas de rétablissement alimentation (absence erreur)
113	#	Erreur interne supervision de la tension de réseau	Effectuer un reset; si l'erreur continue à se produire, remplacer la boîte de contrôle
115	#	Erreur interne du contacteur de la boîte de contrôle	
116	0	Cycle de vie de la boîte de contrôle dans l'intervalle critique	Le cycle de vie prévu pour la boîte de contrôle a été dépassé. La remplacer.
117	0	Cycle de vie de la boîte de contrôle dépassé	Le seuil d'extinction a été atteint.
120	0	Interruption entrée contacteur limitation combustible	Trop d'impulsions de dérangement sur l'entrée du contacteur du combustible. Améliorer la compatibilité électromagnétique.
121÷124	#	Erreur interne accès EEPROM	Exécuter un reset, répéter et vérifier la dernière configuration des paramètres. Rétablir le groupe de paramètres: si l'erreur continue à se produire, remplacer la boîte de contrôle.
125	#	Erreur interne accès lecture EEPROM	Exécuter un reset, répéter et vérifier la dernière configuration des paramètres. Si l'erreur continue à se produire, remplacer la boîte de contrôle.
126	#	Erreur interne accès écriture EEPROM	Exécuter un reset, répéter et vérifier la dernière configuration des paramètres. Si l'erreur continue à se produire, remplacer la boîte de contrôle.
127	#	Erreur interne accès EEPROM	Exécuter un reset, répéter et vérifier la dernière configuration des paramètres. Rétablir le groupe de paramètres: si l'erreur continue à se produire, remplacer la boîte de contrôle.
128	0	Erreur interne accès EEPROM - synchronisation pendant l'initialisation	Effectuer un reset; si l'erreur continue à se produire, remplacer la boîte de contrôle
129	#	Erreur interne accès EEPROM – synchronisation commande	Exécuter un reset, répéter et vérifier la dernière configuration des paramètres. Si l'erreur continue à se produire, remplacer la boîte de contrôle.
130	#	Erreur interne accès EEPROM - temps limite	Exécuter un reset, répéter et vérifier la dernière configuration des paramètres. Si l'erreur continue à se produire, remplacer la boîte de contrôle.
131	#	Erreur interne accès EEPROM - page interrompue	Exécuter un reset, répéter et vérifier la dernière configuration des paramètres. Si l'erreur continue à se produire, remplacer la boîte de contrôle.
132	#	Erreur interne d'initialisation du registre EEPROM	Effectuer un reset; si l'erreur continue à se produire, remplacer la boîte de contrôle.
133÷135	#	Erreur interne accès EEPROM – synchronisation demandée	Exécuter un reset, répéter et vérifier la dernière configuration des paramètres. Si l'erreur continue à se produire, remplacer la boîte de contrôle.
136	1	Rétablissement démarré	Le rétablissement d'une copie de secours a été mis en oeuvre (aucune erreur)

Code erreur	Code diagnostic	Signification du système REC27.100A2	Mesures recommandées
137	#	Erreur interne – copie de secours / rétabli	
	157	Rétablissement – ok, mais copie de secours < par rapport aux données configurées du système courant	Rétablissement réussi, mais les données de copie de secours installées sont inférieures par rapport à celles actuellement présentes dans le système.
	242	Copie de secours – le copie de secours effectué n'est pas congruent	Le copie de secours est anomal et ne peut pas être transféré
	243	Copie de secours – la confrontation des données entre les microprocesseurs internes est anormale	Répéter le reset et le copie de secours
	244	Les données du copie de secours sont incompatibles	Les données de copie de secours sont incompatibles avec la version actuelle du logiciel; le rétablissement est impossible
	245	Erreur d'accès au paramètre Restaure_Complète	Répéter le reset et le copie de secours
	246	Rétablissement – temps limite pendant la mémorisation dans la EEPROM	Répéter le reset et le copie de secours
	247	Les données reçues ne sont pas congruentes	La série des données de copie de secours n'est pas valable, le rétablissement n'est pas possible
	248	Le rétablissement ne peut pas être exécuté actuellement	Répéter le reset et le copie de secours
	249	Rétablissement – interruption provoquée par identification du brûleur non appropriée	Le copie de secours a une identification du brûleur non appropriée et ne peut pas être transférée à la boîte de contrôle
	250	Copie de secours – Le CRC d'une page n'est pas correcte	La série des données de copie de secours n'est pas valable, le rétablissement n'est pas possible
	251	Copie de secours – l'identification du brûleur n'est pas définie	Définir l'identification du brûleur et répéter le copie de secours
	252	Après le rétablissement, les pages sont encore en INTERRUPTION	Répéter le reset et le copie de secours
	253	Le rétablissement ne peut pas être exécuté actuellement	Répéter le reset et le copie de secours
	254	Interruption due à erreur de transmission	Répéter le reset et le copie de secours
	255	Interruption due à temps limite durant le rétablissement	Exécuter un reset, vérifier les connexions et répéter le copie de secours
146	#	Timeout de l'interface d'automatisme installation	Se reporter à la Documentation Utilisateur Modbus (A7541)
	1	Timeout Modbus	
	2	Réserve	
165	#	Erreur interne	
166	0	Erreur interne de réinitialisation de l'horloge de surveillance	
167	#	Blocage manuel	La boîte de contrôle a été bloquée manuellement (aucune erreur)
	1	Blocage manuel de commande de déblocage à distance	
	2	Blocage manuel du Panneau Opérateur	
	3	Blocage manuel à partir d'interface PC	
168÷171	#	Gestion erreur interne	Effectuer un reset; si l'erreur continue à se produire, remplacer la boîte de contrôle
200	#	Système sans erreurs	Aucune erreur
201	#	Blocage ou erreur au départ	Blocage ou erreur pour manque de programmation des paramètres
	1	Aucune modalité de fonctionnement sélectionnée	
	2..3	Aucune rampe combustible définie	
	4..7	Aucune courbe définie	
	8..15	Vitesse de standardisation non définie	
	16..31	Copie de secours / rétablissement impossible	
202	#	Sélection modalité de fonctionnement interne	Redéfinir la modalité de fonctionnement (paramètre 201)
203	#	Erreur interne	Redéfinir la modalité de fonctionnement (paramètre 201) Effectuer un reset; si l'erreur continue à se produire, remplacer la boîte de contrôle
204	Numéro de phase	Arrêt du programme	L'arrêt du programme a été activé (aucune erreur)
205	#	Erreur interne	Effectuer un reset; si l'erreur continue à se produire, remplacer la boîte de contrôle
206	0	Combinaison boîte de contrôle - Panneau Opérateur non admissible	
207	#	Compatibilité boîte de contrôle - Panneau Opérateur	
	0	Version boîte de contrôle obsolète	
	1	Version Panneau Opérateur obsolète	
208-209	#	Erreur interne	Effectuer un reset; si l'erreur continue à se produire, remplacer la boîte de contrôle
240	#	Erreur interne	Effectuer un reset; si l'erreur continue à se produire, remplacer la boîte de contrôle
245	#	Erreur interne	Effectuer un reset; si l'erreur continue à se produire, remplacer la boîte de contrôle
250	#	Erreur interne	Effectuer un reset; si l'erreur continue à se produire, remplacer la boîte de contrôle



ATTENTION

En cas d'arrêt du brûleur, afin d'éviter des dommages à l'installation, ne pas débloquent le brûleur plus de deux fois de suite. Si le brûleur se met en sécurité pour la troisième fois, contacter le service d'assistance.



DANGER

Si d'autres mises en sécurité ou anomalies du brûleur se manifestent, les interventions doivent être effectuées exclusivement par un personnel dûment habilité et autorisé, selon les dispositions du présent manuel et conformément aux normes et dispositions légales en vigueur.

7.1 Indications concernant la sécurité pour l'entretien

L'entretien périodique est indispensable pour un bon fonctionnement, la sécurité, le rendement et la durée du brûleur. Il permet de réduire la consommation, les émissions polluantes et de permettre au produit de rester fiable dans le temps.



Les interventions d'entretien et de réglage du brûleur doivent être effectuées par du personnel habilité, selon les indications reportées dans ce manuel et conformément aux normes et dispositions en vigueur.

Avant d'effectuer toute opération d'entretien, nettoyage ou contrôle:



couper l'alimentation électrique du brûleur, en appuyant sur l'interrupteur général de l'équipement;



fermer le robinet d'arrêt du combustible;

7.2 Programme d'entretien

Fréquence d'entretien

L'installation de combustion à gaz doit être contrôlée **au moins une fois par an** par une personne chargée de cette opération par le Constructeur ou par un technicien spécialisé.

Contrôle et nettoyage

Combustion

Effectuer l'analyse des gaz d'échappement de la combustion à la sortie de la chaudière. Les différences significatives par rapport au contrôle précédent indiqueront les points où l'opération d'entretien devra être plus approfondie.

Fuites de gaz

Contrôler l'absence de fuites de gaz sur le conduit compteur-brûleur.

Filtre du gaz

Remplacer le filtre du gaz quand il est sale.

Viseur flamme

Nettoyer le verre du viseur de la flamme.

Tête de combustion

Ouvrir le brûleur et vérifier que toutes les parties de la tête de combustion soient:

- en bon état;
- non déformées par la température élevée;
- exemptes d'impuretés provenant de l'environnement;
- exemptes de corrosions des matériaux respectifs;
- correctement positionnées.

S'assurer que les trous de sortie du gaz pour la phase d'allumage, présents dans le distributeur de la tête de combustion, soient exempts d'impuretés ou de dépôts de rouille.

En cas de doute, démonter le coude 7)(Fig. 39).

Combustion

Régler le brûleur si les valeurs de la combustion trouvées au début de l'intervention ne satisfont pas les Normes en vigueur ou ne correspondent pas à une bonne combustion.

Reporter sur une fiche spéciale les nouvelles valeurs de la combustion; elles seront utiles pour les contrôles successifs.

7.3 Ouverture du brûleur

- Couper l'alimentation électrique du brûleur.
- Desserrer la vis 1) et déposer le capot 2).
- Débrancher la fiche 14)(Fig. 13) et dévisser le passe-câble 15)(Fig. 13);
- Déposer la vis 5 et la goupille 9) et reculer le brûleur sur les glissières 3) sur environ 100 mm. Débrancher les câbles de la sonde et de l'électrode et reculer ensuite complètement le brûleur.
- Tourner comme montré sur la figure et enfiler la goupille 9) dans le trou de l'un des deux guides, de façon à ce que le brûleur reste sur cette position.

On peut alors extraire la partie interne 7) après en avoir retiré la vis 8).

7.4 Fermeture du brûleur

- Enlever la goupille 9) et pousser le brûleur jusqu'à environ 100 mm du manchon.
- Remettre les câbles et faire glisser le brûleur jusqu'à la butée.
- Brancher la fiche du servomoteur 14)(Fig. 13) et visser le passe-câble 15)(Fig. 13).
- Remettre la vis 5 et la goupille 9), et tirer délicatement vers l'extérieur les câbles de la sonde et de l'électrode, jusqu'à les mettre légèrement en tension.

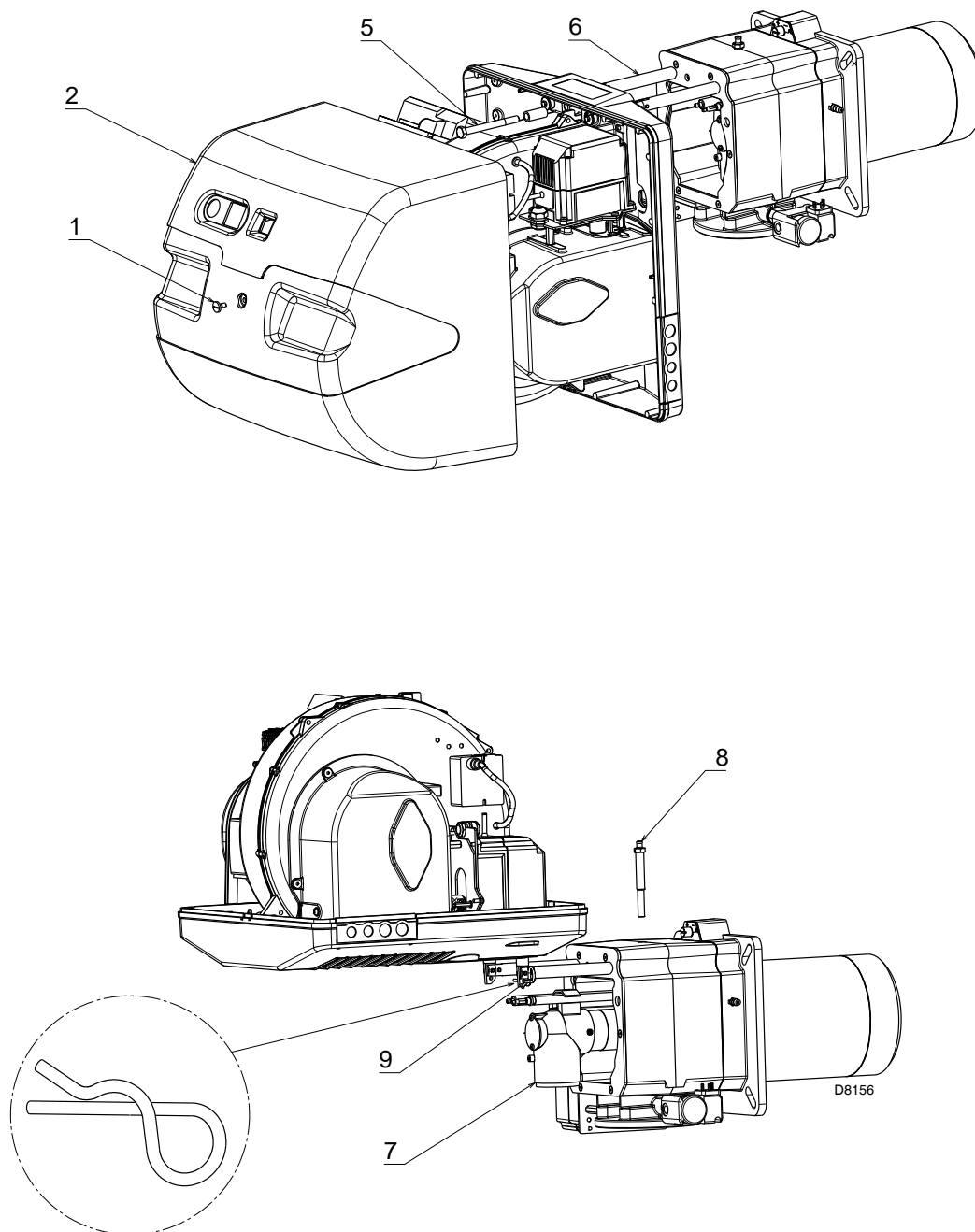

Fig. 39

1	Repère schémas
2	Indication références
3	Schéma fonctionnel REC27...
4	Schéma fonctionnel REC27...
5	Schéma fonctionnel REC27...
6	Raccordements électriques aux soins de l'installateur
7	Raccordements électriques du kit RWF40... externe

2 Indication références

Legende schemas electriques

A1	- Boîte de contrôle du rapport air/combustible	PA	- Pressostat air
A2	- Panneau opérateur	PE	- Terre brûleur
B	- Filtre de protection contre les perturbations radio	PGM	- Pressostat gaz maximum
+BB	- Composants du brûleur	PGMin	- Pressostat gaz minimum
+BC	- Composants embarqués sur la chaudière	PGVP	- Pressostat gaz pour contrôle d'étanchéité
B1	- Régulateur de puissance RWF40	Q1	- Interrupteur sectionné triphasé
B2	- Compteur de combustible	Q2	- Interrupteur sectionneur monophasée
BA	- Entrée en courant DC 4...20 mA	RS	- Bouton de déblocage à distance
BA1	- Entrée en courant DC 4...20 mA pour modification du point de consigne à distance	S1	- Sélecteur allumé/éteint
BP	- Sonde de pression	SM1	- Servomoteur air
BP1	- Sonde de pression	SM2	- Servomoteur gaz
BR	- Potentiomètre du point de consigne à distance	TA	- Transformateur d'allumage
BT1	- Sonde à thermocouple	TL	- Thermostat/pressostat de limite
BT2	- Sonde Pt100 à 2 fils	TR	- Thermostat/pressostat de réglage
BT3	- Sonde Pt100 à 3 fils	TS	- Thermostat/pressostat de sécurité
BT4	- Sonde Pt100 à 3 fils	T6A	- Fusible
BTEXT	- Sonde externe pour la compensation climatique du point de consigne	X4	- Fiche à 4 pôles
BV	- Entrée en tension DC 0...10 V	X5	- Fiche à 5 pôles
BV1	- Entrée en tension DC 0...10 V pour modification du point de consigne à distance	X6	- Fiche à 6 pôles
CN1	- Connecteur sonde d'ionisation	X7	- Fiche à 7 pôles
F1	- Relais thermique du moteur ventilateur	XP1	- Connecteur pour kit régulateur de puissance RWF40
G1	- Indicateur de charge	XP4	- Prise à 4 pôles
G2	- Interface de communication avec système Modbus	XP5	- Prise à 5 pôles
h1	- Compteur horaire	XP6	- Prise à 6 pôles
H	- Signalisation de blocage à distance	XP7	- Prise à 7 pôles
ION	- Sonde d'ionisation	XPD	- Connecteur panneau opérateur
IN	- Interrupteur arrêt manuel brûleur	XPGM	- Connecteur du pressostat de gaz max.
K1	- Relais des contacts propres du blocage du brûleur	XPGVP	- Connecteur du pressostat de gaz pour contrôle d'étanchéité
K2	- Relais des contacts propres en présence de flamme	XRWF	- Bornier du régulateur de puissance RWF40
KM	- Relais du moteur du ventilateur	XSM1	- Connecteur du servomoteur du gaz
MV	- Moteur du ventilateur	XSM2	- Connecteur du servomoteur de l'air
		XTM	- Support du brûleur
		Y	- Vanne de réglage gaz + vanne de sécurité gaz

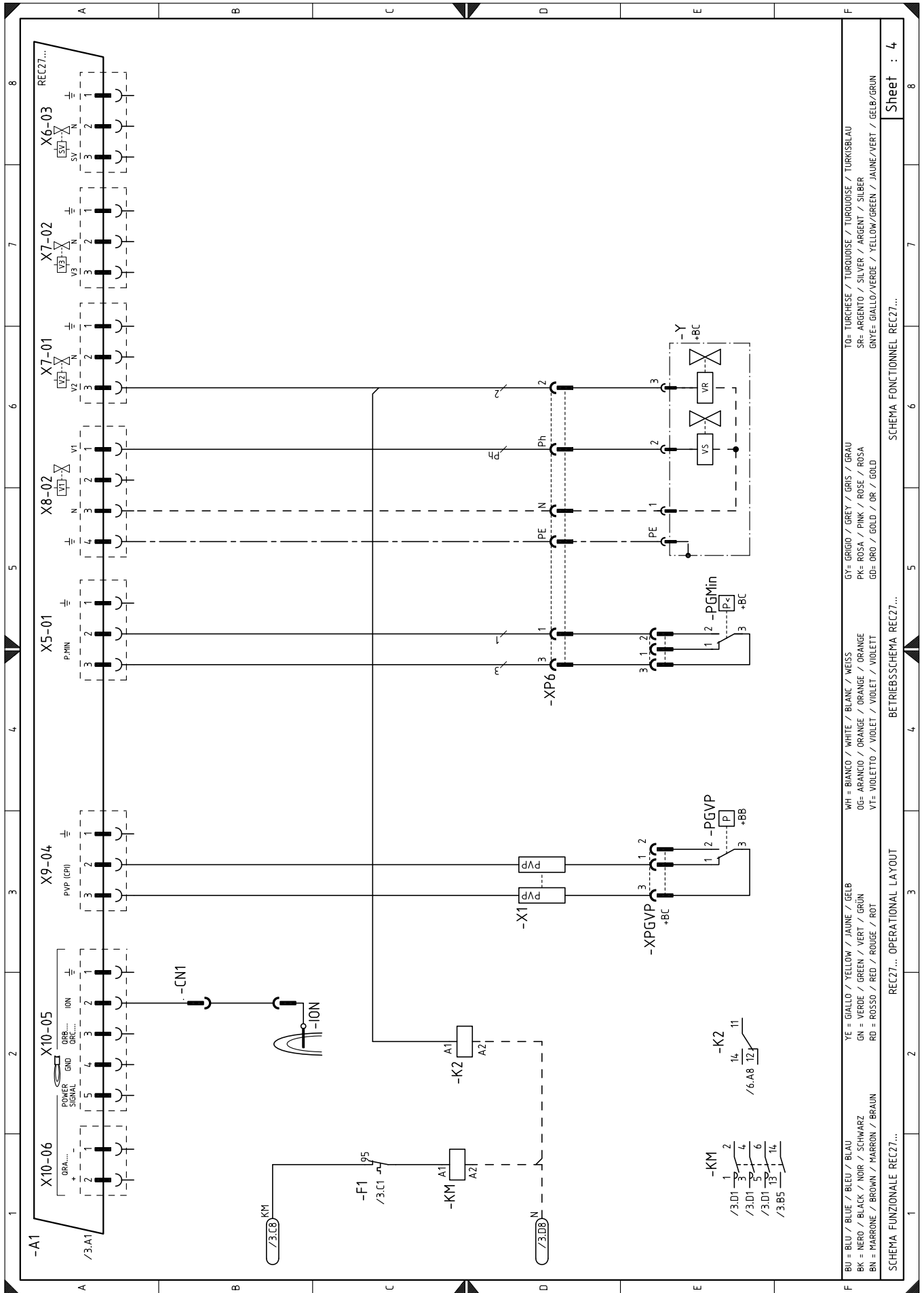

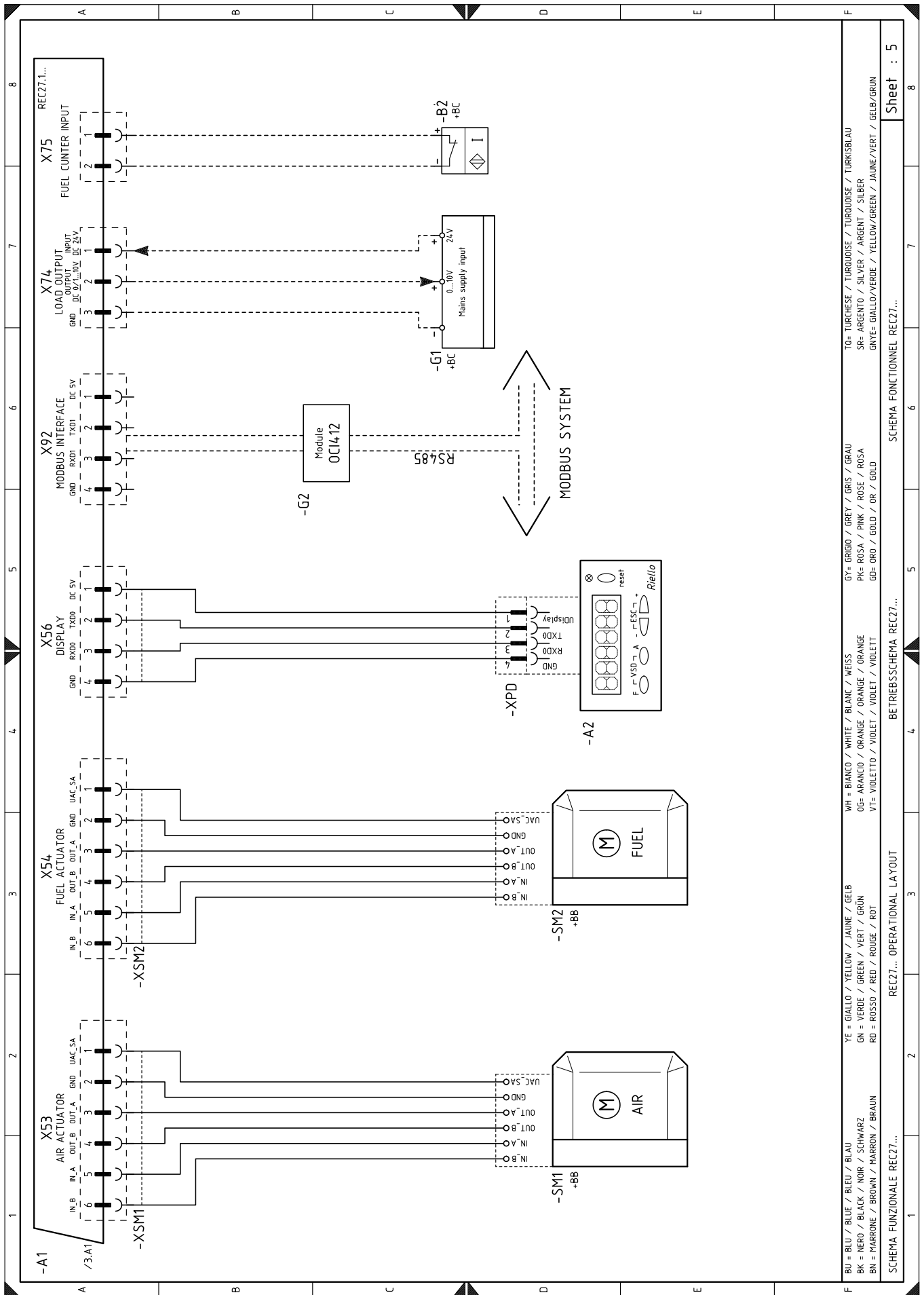

BU = BLEU / BLUE / BLAU	YE = GIALLO / YELLOW / JAUNE / GELB	WH = BIANCO / WHITE / BLANC / WEISS	GY = GRIGIO / GREY / GRIS / GRAU	TO = TURCHESE / TURQUOISE / TURKISBLAU
BK = NERO / BLACK / NOIR / SCHWARZ	GN = VERDE / GREEN / VERT / GRÜN	OG = ARANCIO / ORANGE / ORANGE / ORANGE	PK = ROSA / PINK / ROSE / ROSA	SR = ARGENTO / SILVER / ARGENT / SILBER
BN = MARRONE / BROWN / HARRON / BRAUN	RD = ROSSO / RED / ROUGE / ROT	V1 = VIOLETTA / VIOLET / VIOLET / VIOLETT	GD = ORO / GOLD / OR / GOLD	GNTE = GIALLO/VERDE / YELLOW/GREEN / JAUNE/VERT / GELB/GRÜN
SCHEMA FUNZIONALE REC27...				
REC27... OPERATIONAL LAYOUT				
BETRIEBSSCHEMA REC27...				
SCHEMA FONCTIONNEL REC27...				

Sheet : 5

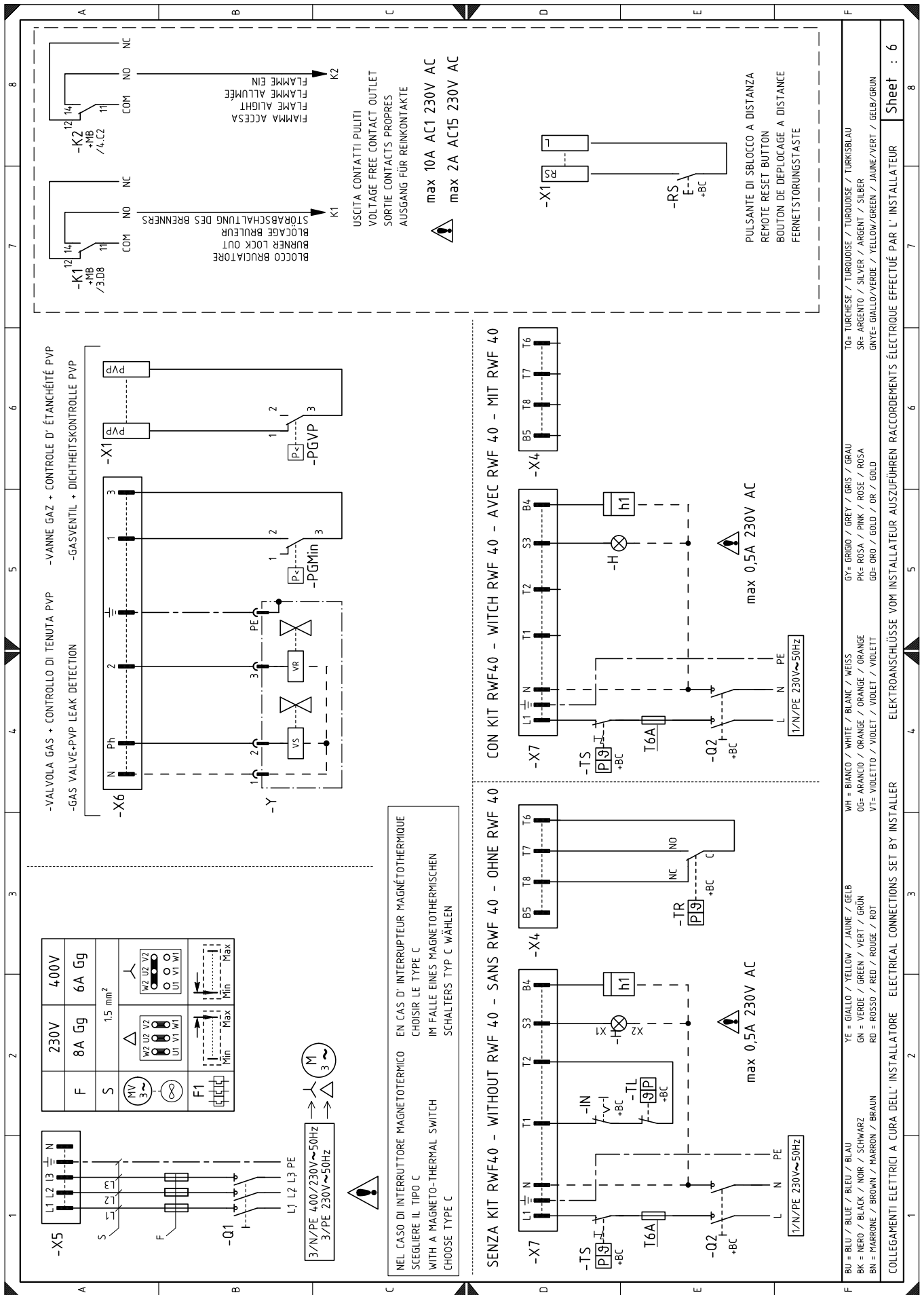

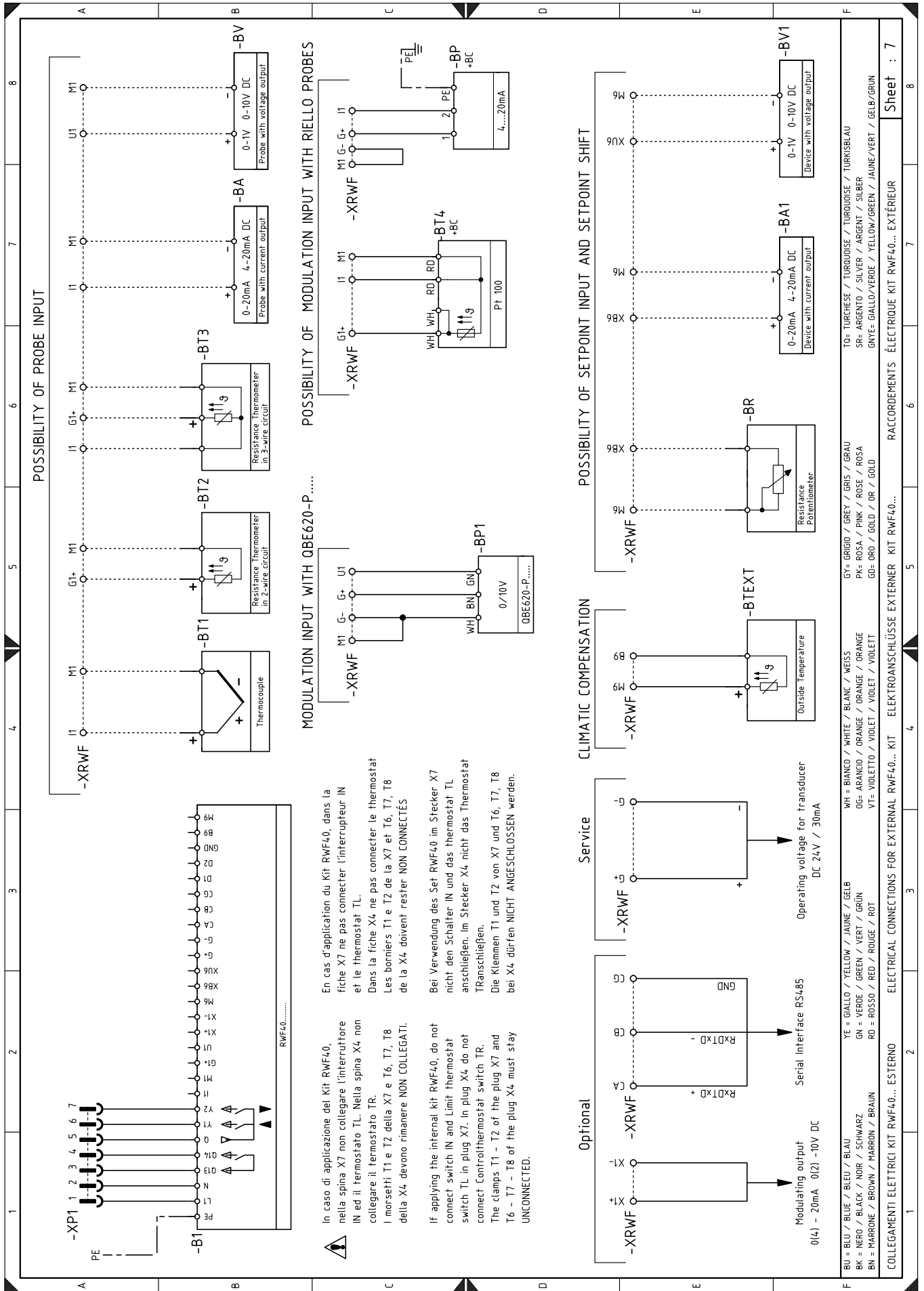

POSSIBILITY OF PROBE INPUT

MODULATION INPUT WITH QB620-P.....

POSSIBILITY OF MODULATION INPUT WITH RIELLO PROBES

OPTIONAL

CLIMATIC COMPENSATION

POSSIBILITY OF SETPOINT INPUT AND SETPOINT SHIFT

In caso di applicazione del Kit RWF40, nella spina X7 non collegare l'interruttore IN ed il termostato TL. Nella spina X4 non collegare il termostato TR.

I morsetti T1 e T2 della X7 e T6, T7, T8 della X4, devono rimanere NON COLLEGATI.

If applying the internal kit RWF40, do not connect switch IN and Limit thermostat switch TL in plug X7. In plug X4 do not connect Control thermostat switch TR.

The clamps T1 - T2 of the plug X7 and T6 - T7 - T8 of the plug X4 must stay UNCONNECTED.

En cas d'application du Kit RWF40, dans la fiche X7 ne pas connecter l'interrupteur IN et le thermostat TL.

Dans la fiche X4 ne pas connecter le thermostat et le thermostat TR.

Les borniers T1 et T2 de la X7 et T6, T7, T8 de la X4 doivent rester NON CONNECTÉS.

Bei Verwendung des Set RWF40 im Stecker X7 nicht den Schalter IN und das Thermostat TL anschließen. Im Stecker X4 nicht das Thermostat TR anschließen.

Die Klemmen T1 und T2 von X7 und T6, T7, T8 bei X4 dürfen NICHT ANGESCHLOSSEN werden.

BU = BLU / BLUE / BLEU / BLAU	GY = GRIGIO / GREY / GRIS / GRAU	TO = TURCHESE / TURQUOISE / TURKOISE / TURKISBLAU
BK = NERO / BLACK / NOIR / SCHWARZ	PK = ROSA / PINK / ROSE / ROSA	SR = ARGENTO / SILVER / ARGENT / SILBER
BN = MARRONE / BROWN / MARRON / BRAUN	GD = ORO / GOLD / OR / GOLD	GNTE = GIALLO/VERDE / YELLOW/GREEN / JAUNE/VERT / GELB/GRÜN
YE = GIALLO / YELLOW / JAUNE / GELB	WH = BIANCO / WHITE / BLANC / WEISS	
GN = VERDE / GREEN / VERT / GRÜN	OG = ARANCIO / ORANGE / ORANGE / ORANGE	
RD = ROSSO / RED / ROUGE / ROT	V1 = VIOLETTA / VIOLET / VIOLET / VIOLETT	

COLLEGAMENTI ELETTRICI KIT RWF40... ESTERNO ELETTRICAL CONNECTIONS FOR EXTERNAL RWF40... KIT ELEKTROANSCHLÜSSE EXTERNER KIT RWF40... RACCORDI ELETTRICI KIT RWF40... ESTERNO

Sheet : 7

Kit régulateur de puissance pour fonctionnement modulant:

Avec le fonctionnement modulant, le brûleur adapte continuellement la puissance à la demande de chaleur en garantissant une grande stabilité au paramètre contrôlé: température ou pression.

Il y a deux composants à commander:

- le régulateur de puissance à installer sur le brûleur;
- la sonde à installer sur le générateur de chaleur.

Paramètre à contrôler		Sonde		Régulateur De Puissance	
	Plage de réglage	Type	Code	Type	Code
Température	- 100...+ 500°C	PT 100	3010110	RWF40	3010417
Pression	0...2,5 bar 0...16 bar	Sonde avec sortie 4...20 mA	3010213 3010214		

Kit interface logiciel (ACS410 + OCI410.30) - Niveau Service

Code 3010436

Kit interface Modbus (OCI412)

Code 3010437

Rampes gaz conformes norme EN 676 (équipées de vannes, régulateur de pression et filtre)**Adaptateurs rampe gaz - brûleur**

Rampe gaz			Adaptateur rampe-brûleur
Code	Modèle	Ø	Code
3970599	Multibloc MB DLE 407 S52	3/4"	3000824
3970258	Multibloc MB DLE 410 S52	1"1/4	3010126
3970256	Multibloc MB DLE 412 S52	1"1/4	3010126
3970250	Multibloc MB DLE 415 S52	1"1/2	3000843
3970252	Multibloc MB DLE 420 S52	2"	-
3970221	MBC-1200-SE-50	2"	-
3970222	MBC-1900-SE-65 FC	DN 65	3000825

Note: Pour le réglage de la rampe gaz voir les instructions qui l'accompagnent.

Kit PVP (Pressure Valve Proving)

Code 3010344

Kit Ventilation Continue

Code 3010094

Kit Interrupteur Différentiel

Code 3010465

Kit Tête Longue

Brûleur	Code du Kit	Longueur de tête standard	Longueur de tête pouvant être obtenu avec le kit
RS 64/E MZ	3010427	250 mm	385 mm

Fonction de Post-ventilation**Note**

Il n'existe pas un Kit spécifique, puisque la fonction de post-ventilation s'obtient en modifiant le paramètre 234 (voir Chap. 5.18).

Les tableaux ci-contre indiquent les fuites de charge minimales sur la ligne d'alimentation en gaz en fonction de la puissance maximum du brûleur.

Colonne 1

Fuite de charge tête de combustion.

Pression du gaz mesurée à la prise 1)(Fig. 40), avec:

- Chambre de combustion à 0 mbar;
- Brûleur fonctionnant à la puissance maximale;

Colonne 2

Perte de charge du papillon à gaz 2)(Fig. 40) avec ouverture maximale: 90°.

Colonne 3

Perte de charge de la rampe 3)(Fig. 40) comprenant: vanne de régulation VR, vanne de sécurité VS (ayant chacune une ouverture maximum), régulateur de pression R, filtre F.

Les valeurs reportées sur les tableaux se réfèrent à:

gaz naturel G 20 PCI 9,45 kWh/Sm³

(8,2 Mcal/Sm³)

Avec:

gaz naturel G 25 PCI 8,13 kWh/Nm³

(7,0 Mcal/Nm³) multiplier les valeurs des tableaux par:

- colonne 1-2: par 1,5;

- colonne 3: par 1,35.

Pour connaître la puissance MAX approximative à laquelle le brûleur fonctionne:

- Soustraire la pression chambre de combustion de la pression du gaz à la prise 1)(Fig. 40).
- Repérer la valeur la plus proche du résultat obtenu sur le tableau relatif au brûleur considéré, colonne 1.
- Lire la puissance correspondante sur la gauche.

Exemple:

- Fonctionnement à la puissance maximum
- Gaz naturel G 20 PCI 9,45 kWh/Sm³
- Pression du gaz à la prise 1)(Fig. 40) = 7,4 mbar
- Pression chambre de combustion = 2,0 mbar
- 7,4 - 2,0 = 5,4 mbar

Sur le tableau RS 64/E MZ à la pression de 5,4 mbar, colonne 1, correspond une puissance de 600 kW. Cette valeur sert de première approximation; le débit effectif est mesuré sur le compteur.

Par contre, pour connaître la pression du gaz nécessaire à la prise 1)(Fig.40), après avoir fixé la puissance maximale de fonctionnement du brûleur:

- Repérer la puissance la plus proche à la valeur voulue dans le tableau relatif au brûleur concerné.
- Lire la pression à la prise 1)(Fig. 40) sur la droite, colonne 1.
- Ajouter à cette valeur la pression estimée dans la chambre de combustion.

Exemple:

- Puissance MAX désirée: 600 kW
- Gaz naturel G 20 PCI 9,45 kWh/Sm³
- Pression du gaz à la puissance de 600 kW, sur le tableau RS 64/E MZ, colonne 1 = 5,4 mbar
- Pression chambre de combustion = 2,0 mbar
- 5,4 + 2,0 = 7,4 mbar

pression nécessaire à la prise 1)(Fig. 40).

RS 64/E MZ

Δp (mbar)

kW	1	2	3						
			Ø 3/4" 3970599	Ø 1"1/4 3970256	Ø 1"1/4 3970258	Ø 1"1/2 3970250	Ø 2" 3970252	Ø 2" 3970221	DN 65 3970222
400	2,0	0,3	60,2	14,1	28,3	7,4	5,2	4,0	3,4
450	2,8	0,4	75,6	17,0	34,1	8,8	6,1	4,3	3,5
500	3,7	0,5	91,1	19,9	40,0	10,1	7,0	4,5	3,6
550	4,5	0,6	106,6	23,2	45,9	11,6	8,2	4,9	3,7
600	5,4	0,7	122,1	26,7	53,0	13,2	9,5	5,2	3,9
650	6,3	0,9	137,5	30,3	60,4	14,7	10,8	5,5	4,1
700	7,4	1,0		34,0	67,9	16,4	12,1	5,9	4,2
750	8,5	1,2		37,7	75,4	18,0	13,4	6,3	4,4
800	9,6	1,3		41,5		19,9	14,8	6,8	4,6
850	10,7	1,5		45,3		21,8	16,3	7,3	4,9

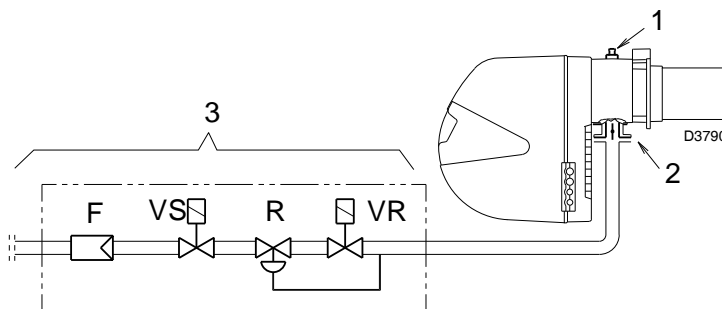

Fig. 40

La plage de travail du brûleur reportée dans le manuel a été calculée à une température ambiante de 20 °C, à une altitude de 0 m au-dessus du niveau de la mer (pression barométrique 1013 mbar).

Il se peut qu'un brûleur doive fonctionner avec de l'air comburant à une température supérieure et/ou à une altitude supérieure.

Le chauffage de l'air et l'augmentation de l'altitude donnent le même effet: l'expansion du volume de l'air c'est à dire la réduction de sa densité.

Le débit du ventilateur du brûleur reste pratiquement le même mais il y a une réduction du contenu en oxygène par m³ d'air et de la poussée (puissance) du ventilateur.

Il est important de savoir si la puissance maximale demandée par le brûleur à une pression déterminée dans la chambre de combustion reste dans les limites de la plage de travail du brûleur même avec le changement des conditions de température et d'altitude. Pour le vérifier se comporter de la manière suivante:

- 1 - Trouver le facteur de correction F relatif à la température de l'air et altitude de l'installation sur le côté.
- 2 - Diviser la puissance Q demandée au brûleur par F pour obtenir la puissance équivalente Qe:

$$Q_e = Q : F \text{ (kW)}$$

- 3 - Marquer dans la plage de travail du brûleur le point de travail identifié par:

Qe = puissance équivalente

H1 = pression chambre de combustion

point A qui doit rester dans les limites de la plage de travail (Fig. 41).

- 4 - Tracer une verticale à partir du point A, Fig. 41, et trouver la pression maximale H2 de la plage de travail.

- 5 - Multiplier H2 par F pour obtenir la pression maximale baissée H3 de la plage de travail

$$H_3 = H_2 \times F \text{ (mbar)}$$

Si H3 est supérieure à H1, comme dans la Fig. 41, le brûleur peut fournir le débit demandé.

Si H3 est inférieure à H1 il faut réduire la puissance du brûleur. Une réduction de la pression chambre de combustion accompagne une réduction de la puissance:

Qr = puissance réduite

H1r = pression réduite

$$H_{1r} = H_1 \times \left(\frac{Q_r}{Q} \right)^2$$

Exemple, réduction puissance de 5%:

$$Q_r = Q \times 0,95$$

$$H_{1r} = H_1 \times (0,95)^2$$

Avec les nouvelles valeurs Qr et H1r répéter les pas 2 - 5.

Attention:

la tête de combustion doit être réglée en relation à la puissance équivalente Qe.

Altitude m s.n.m.	Pression barométrique moyenne mbar	F							
		Température air °C							
		0	5	10	15	20	25	30	40
0	1013	1,087	1,068	1,049	1,031	1,013	0,996	0,980	0,948
100	1000	1,073	1,054	1,035	1,017	1,000	0,983	0,967	0,936
200	989	1,061	1,042	1,024	1,006	0,989	0,972	0,956	0,926
300	978	1,050	1,031	1,013	0,995	0,978	0,962	0,946	0,916
400	966	1,037	1,018	1,000	0,983	0,966	0,950	0,934	0,904
500	955	1,025	1,007	0,989	0,972	0,955	0,939	0,923	0,894
600	944	1,013	0,995	0,977	0,960	0,944	0,928	0,913	0,884
700	932	1,000	0,982	0,965	0,948	0,932	0,916	0,901	0,872
800	921	0,988	0,971	0,954	0,937	0,921	0,906	0,891	0,862
900	910	0,977	0,959	0,942	0,926	0,910	0,895	0,880	0,852
1000	898	0,964	0,946	0,930	0,914	0,898	0,883	0,868	0,841
1200	878	0,942	0,925	0,909	0,893	0,878	0,863	0,849	0,822
1400	856	0,919	0,902	0,886	0,871	0,856	0,842	0,828	0,801
1600	836	0,897	0,881	0,866	0,851	0,836	0,822	0,808	0,783
1800	815	0,875	0,859	0,844	0,829	0,815	0,801	0,788	0,763
2000	794	0,852	0,837	0,822	0,808	0,794	0,781	0,768	0,743
2400	755	0,810	0,796	0,782	0,768	0,755	0,742	0,730	0,707
2800	714	0,766	0,753	0,739	0,726	0,714	0,702	0,690	0,668
3200	675	0,724	0,711	0,699	0,687	0,675	0,664	0,653	0,632
3600	635	0,682	0,669	0,657	0,646	0,635	0,624	0,614	0,594
4000	616	0,661	0,649	0,638	0,627	0,616	0,606	0,596	0,577

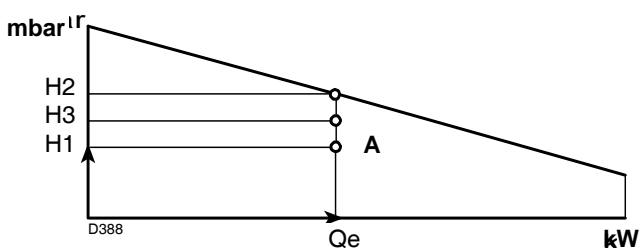

Fig. 41

RIELLO

RIELLO S.p.A.
I-37045 Legnago (VR)
Tel.: +39.0442.630111
[http:// www.riello.it](http://www.riello.it)
[http:// www.rielloburners.com](http://www.rielloburners.com)