

D Gas-Gebälsebrenner

Zweistufig gleitender oder modulierender Betrieb

CE

**UK
CA**

EAC

CODE	MODELL	TYP
3897432 - 3897433	RS 68/E BLU	846 T1
3897632 - 3897633	RS 120/E BLU	847 T1
3788032 - 3788033	RS 160/E BLU	843 T1
3899810 - 3899811	RS 200/E BLU	1106 T1



Originalen Anleitungen

1	Erklärungen	3
2	Allgemeine Informationen und Hinweise	4
2.1	Informationen zur Bedienungsanleitung	4
2.1.1	Einleitung	4
2.1.2	Allgemeine Gefahren	4
2.1.3	Weitere Symbole	4
2.1.4	Übergabe der Anlage und der Bedienungsanleitung	5
2.2	Garantie und Haftung	5
3	Sicherheit und Vorbeugung	6
3.1	Einleitung	6
3.2	Schulung des Personals	6
4	Technische Beschreibung des Brenners	7
4.1	Brennerbestimmung	7
4.2	Brennerkategorien	8
4.3	Erhältliche Modelle	8
4.4	Technische Daten	9
4.5	Elektrische Daten	10
4.6	Abmessungen	10
4.7	Regelbereiche	11
4.7.1	Betriebsbereich in Abhängigkeit von der Luftdichte	12
4.8	Prüfkessel	13
4.9	Mitgeliefertes Zubehör	13
4.10	Brennerbeschreibung	14
4.11	Steuergerät (REC 27.100A2)	15
4.12	Betriebsablauf des Brenners	18
4.12.1	Liste der Phasen	19
4.13	Funktionsweise des Bedienfeldes	19
4.13.1	Beschreibung der Symbole auf dem Display	19
4.13.2	Beschreibung der Tasten	20
4.14	Stellantrieben (SQM33...)	21
5	Installation	22
5.1	Anmerkungen zur Sicherheit bei der Installation	22
5.2	Umsetzung	22
5.3	Vorabkontrollen	22
5.4	Betriebsposition	23
5.5	Vorrüstung des Heizkessels	23
5.5.1	Einleitung	23
5.5.2	Bohren der Heizkesselplatte	23
5.5.3	Flammrohrlänge	24
5.6	Positionierung Fühler - Elektrode	24
5.7	Befestigung des Brenners an den Heizkessel	25
5.8	Voreinstellung des Flammkopfs	26
5.9	Flammkopfeinstellung	26
5.10	Schließen den Brenner	27
5.11	Gasversorgung	28
5.11.1	Gasversorgungsleitung (Beispiel) - Für nähere Details zur Funktionsweise ist Bezug auf das Handbuch der Gasstrecke zu nehmen	28
5.11.2	Gasarmatur	29
5.11.3	Installation der Gasarmatur	29
5.11.4	Gasdruck	29
5.12	Elektrische Anschlüsse	31
5.12.1	Durchführung der Versorgungskabeln und externen Anschlüsse	31
5.13	Einstellung des Thermorelais	32
6	Inbetriebnahme, Einstellung und Betrieb des Brenners	33
6.1	Sicherheitshinweise für die erstmalige Inbetriebnahme	33
6.2	Einstellungen vor der Zündung	33

6.3	Anfahren des Brenners	34
6.4	Einstellung des Brenners	34
6.4.1	Zündleistung	34
6.4.2	Maximalleistung	34
6.4.3	Mindestleistung	34
6.5	Abschließende Einstellung der Druckwächter	35
6.5.1	Luftdruckwächter	35
6.5.2	Maximal-Gasdruckwächter	35
6.5.3	Minimal-Gasdruckwächter	36
6.5.4	Druckwächter Kit PVP	36
6.6	Anzeige- und Programmiermodus	37
6.6.1	Normaler Modus	37
6.6.2	Info-Modus	38
6.6.3	Service-Modus	39
6.6.4	Parameter-Modus	39
6.7	Vorgehensweise zum Ändern eines Parameters	40
6.8	Anfahrvorgang	42
6.9	Vorgehensweise beim Backup / Restore	44
6.9.1	Backup	44
6.9.2	Restore	45
6.9.3	Liste der Parameter	47
6.10	Dauerbetrieb	51
6.11	Nicht erfolgte Zündung	51
6.12	Ausschalten des Brenners während des Betriebs	51
6.13	Abschalten des Brenners	52
6.14	Endkontrollen (bei Brenner in Betrieb)	52
7	Wartung	53
7.1	Sicherheitshinweise für die Wartung	53
7.2	Wartungsprogramm	53
7.2.1	Häufigkeit der Wartung	53
7.2.2	Sicherheitstest - bei geschlossener Gasversorgung	53
7.2.3	Kontrolle und Reinigung	53
7.2.4	Messung des Ionisationsstroms	54
7.2.5	Kontrolle von Luft- und Gasdruck am Flammkopf	54
7.2.6	Sicherheitsbauteile	55
7.3	Öffnen des Brenners	56
7.4	Schließen des Brenners	56
8	Störungen - Ursachen - Abhilfen	57
8.1	Fehlercode-Liste	57
A	Anhang - Zubehör	64
B	Anhang - Schaltplan der Schalttafel	66

1 Erklärungen**Konformitätserklärung K.E. 8/1/2004 & 17/7/2009 – Belgien**

Hergestellt von/In den Verkehr
gebracht durch: RIELLO S.p.A.
37045 Legnago (VR) Italien
Tel. ++39.0442630111
www.riello.com

Hiermit wird bescheinigt, dass die nachfolgend aufgeführte Geräteserie dem in der CE-Konformitätserklärung beschriebenen Modelltyp entspricht, sowie gemäß den im Gesetzeserlass vom 8. Januar 2004 und 17. Juli 2009 festgelegten Anforderungen hergestellt und vertrieben wurde.

Produktart: Gas-Gebläsebrenner
Modell: RS 68/E BLU
Angewandte Norm: EN 676 und A.R. vom 8. Januar 2004 - 17. Juli 2009
Kontrollorganismus: Kiwa Cermet Italia S.p.A.
Via Treviso 32-34
I-31020 San Vendemiano (TV)
Messwerte: CO max: 5 mg/kWh
NOx max: 61 mg/kWh

2 Allgemeine Informationen und Hinweise

2.1 Informationen zur Bedienungsanleitung

2.1.1 Einleitung

Die dem Brenner beiliegende Bedienungsanleitung:

- bildet einen wesentlichen und wichtigen Teil des Produktes und darf von diesem nicht getrennt werden; muss somit sorgfältig für ein späteres Nachschlagen aufbewahrt werden und den Brenner auch bei einem Verkauf an einen anderen Eigentümer oder Anwender, bzw. bei einer Umsetzung in eine andere Anlage begleiten. Bei Beschädigung oder Verlust kann ein anderes Exemplar beim Technischen Kundendienst des Gebiets angefordert werden;
- wurde für die Nutzung durch Fachpersonal erarbeitet;
- liefert wichtige Angaben und Hinweise zur Sicherheit bei der Installation, Inbetriebnahme, Benutzung und Wartung des Brenners.

Im Handbuch verwendete Symbole

In einigen Teilen des Handbuchs sind dreieckige GEFAHREN-Hinweise aufgeführt. Achten Sie besonders auf diese, da sie auf eine mögliche Gefahrensituation aufmerksam machen.

2.1.2 Allgemeine Gefahren

Die **Gefahrenarten** können, gemäß den nachfolgenden Angaben, **3 Stufen** zugeordnet werden.



GEFAHR

Höchste Gefahrenstufe!
Dieses Symbol kennzeichnet Vorgänge, die bei falscher Ausführung schwere Verletzungen, Tod oder langfristige Gefahren für die Gesundheit hervorrufen.



ACHTUNG

Dieses Symbol kennzeichnet Vorgänge, die bei falscher Ausführung schwere Verletzungen, Tod oder langfristige Gefahren für die Gesundheit hervorrufen können.



VORSICHT

Dieses Symbol kennzeichnet Vorgänge, die bei falscher Ausführung Schäden an der Maschine und / oder an Personen hervorrufen können.

2.1.3 Weitere Symbole



GEFAHR

GEFAHR DURCH SPANNUNG FÜHRENDE KOMPONENTEN

Dieses Symbol kennzeichnet Vorgänge, die bei falscher Ausführung Stromschläge mit tödlichen Folgen hervorrufen können.



GEFAHR ENTFLAMMBARES MATERIAL

Dieses Symbol weist darauf hin, dass entflammbare Stoffe vorhanden sind.



VERBRENNUNGSGEFAHR

Dieses Symbol weist darauf hin, dass durch hohe Temperaturen Verbrennungsgefahr besteht.



QUETSCHGEFAHR FÜR GLIEDMASSEN

Dieses Symbol liefert Angaben zu sich bewegendenden Maschinenteilen: Quetschgefahr der Gliedmaßen.



ACHTUNG MASCHINENTEILE IN BEWEGUNG

Dieses Symbol weist darauf hin, dass man sich mit Armen und Beinen nicht den mechanischen Teilen, die in Bewegung sind, nähern sollte; Quetschgefahr.



EXPLOSIONSGEFAHR

Dieses Symbol weist auf Stellen mit explosionsfähiger Atmosphäre hin. Unter explosionsfähiger Atmosphäre versteht man ein Gemisch brennbarer Stoffe, wie Gas, Dämpfe, Nebel oder Stäube mit Sauerstoff als Bestandteil der Umgebungsluft, bei dem sich die Verbrennung nach dem Zünden zusammen mit dem unverbrannten Gemisch ausbreitet.



PERSÖNLICHE SCHUTZAUSRÜSTUNG

Diese Symbole kennzeichnen die Ausrüstung, die der Bediener zum Schutz vor Gefahren, die bei seiner Arbeitstätigkeit seine Sicherheit oder Gesundheit gefährden, tragen muss.



MONTAGEPFLICHT DER SCHUTZHAUBE

Dieses Symbol weist darauf hin, dass nach Wartungs-, Reinigungs- oder Überprüfungsarbeiten die Schutzhaube wieder montiert werden muss.



UMWELTSCHUTZ

Dieses Symbol liefert Informationen zum Gebrauch der Maschine unter Berücksichtigung der Umwelt.



WICHTIGE INFORMATIONEN

Dieses Symbol gibt wichtige Informationen, die berücksichtigt werden müssen.

- Dieses Symbol kennzeichnet eine Liste.

Verwendete Abkürzungen

Kap.	Kapitel
Abb.	Abbildung
S.	Seite
Abschn.	Abschnitt
Tab.	Tabelle

2.1.4 Übergabe der Anlage und der Bedienungsanleitung

Bei der Übergabe der Anlage ist es notwendig, dass:

- die Bedienungsanleitung vom Lieferant der Anlage dem Anwender mit dem Hinweis übergeben wird, dass es im Installationsraum des Wärmeerzeugers aufzubewahren ist.
- Auf der Bedienungsanleitung angegeben sind:
 - die Seriennummer des Brenners;

.....

- die Anschrift und Telefonnummer der nächstgelegenen Kundendienststelle;

.....

- Der Lieferant der Anlage den Anwender genau hinsichtlich folgender Themen informiert:
 - dem Gebrauch der Anlage,
 - den eventuellen weiteren Abnahmen, die vor der Aktivierung der Anlage durchgeführt werden müssen,
 - der Wartung und der Notwendigkeit, die Anlage mindestens einmal pro Jahr durch einen Beauftragten des Herstellers oder einen anderen Fachtechniker zu prüfen. Zur Gewährleistung einer regelmäßigen Kontrolle empfiehlt der Hersteller einen Wartungsvertrag abzuschließen.

2.2 Garantie und Haftung

Der Hersteller garantiert für seine neuen Produkte ab dem Datum der Installation gemäß den gültigen Bestimmungen und / oder gemäß dem Kaufvertrag. Prüfen Sie bei erstmaliger Inbetriebnahme, ob der Brenner unversehrt und vollständig ist.



ACHTUNG

Die Nichteinhaltung der Angaben in diesem Handbuch, Nachlässigkeit beim Betrieb, eine falsche Installation und die Vornahme von nicht genehmigten Änderungen sind ein Grund für die Aufhebung der Garantie seitens des Herstellers, die dieser für den Brenner gewährt.

Im Besonderen verfallen die Garantie- und Haftungsansprüche bei Personen- und / oder Sachschäden, die auf einen oder mehrere der folgenden Gründe rückführbar sind:

- Falsche Installation, Inbetriebnahme, Gebrauch und Wartung des Brenners;
- Falscher, fehlerhafter und unvernünftiger Gebrauch des Brenners;
- Eingriffe durch nicht zugelassenes Personal;
- Vornahme von nicht genehmigten Änderungen am Gerät;
- Verwendung des Brenners mit defekten Sicherheitsvorrichtungen, die falsch angebracht und / oder nicht funktionstüchtig sind;
- Installation von zusätzlichen Bauteilen, die nicht zusammen mit dem Brenner abgenommen wurden;
- Versorgung des Brenners mit ungeeigneten Brennstoffen;
- Defekte in der Anlage zur Brennstoffzufuhr;
- Verwendung des Brenners auch nach dem Auftreten eines Fehlers und / oder einer Störung;
- falsch ausgeführte Reparaturen und / oder Durchsichten;
- Änderung der Brennkammer durch Einführung von Einsätzen, die die baulich festgelegte, normale Entwicklung der Flamme verhindern;
- ungenügende und unangemessene Überwachung und Pflege der Bauteile des Brenners, die der stärksten Abnutzung ausgesetzt sind;
- Verwendung von anderen als Original-Bauteilen als Ersatzteile, Bausätze, Zubehör und Optionals;
- Ursachen höherer Gewalt.

Der Hersteller lehnt außerdem jegliche Haftung für die Nichteinhaltung der Angaben in diesem Handbuch ab.

3 Sicherheit und Vorbeugung

3.1 Einleitung

Die Brenner wurden gemäß den gültigen Normen und Richtlinien unter Anwendung der bekannten Regeln zur technischen Sicherheit und Berücksichtigung aller möglichen Gefahrensituationen entworfen und gebaut.

Es ist jedoch notwendig, zu beachten, dass die unvorsichtige und falsche Verwendung des Gerätes zu Todesgefahren für den Anwender oder Dritte, sowie Beschädigungen am Brenner oder anderen Gegenständen führen kann. Unachtsamkeit, Oberflächlichkeit und zu hohes Vertrauen sind häufig Ursache von Unfällen, wie auch Müdigkeit und Schlaf.

Es ist notwendig, folgendes zu berücksichtigen:

- Der Brenner darf nur für den Zweck eingesetzt werden, für den er ausdrücklich vorgesehen wurde. Jeder andere Gebrauch ist als falsch und somit gefährlich zu betrachten.

Im Besonderen:

kann er an Wasser-, Dampf- und diathermischen Ölheizkesseln sowie anderen ausdrücklich vom Hersteller vorgesehenen Abnehmern angeschlossen werden;

Die Art und der Druck des Brennstoffs, die Spannung und Frequenz der Stromversorgung, die Mindest- und Höchstdurchsätze, auf die der Brenner eingestellt ist, die Unterdrucksetzung der Brennkammer, die Abmessungen der Brennkammer sowie die Raumtemperatur müssen innerhalb der in der Bedienungsanleitung angegebenen Werte liegen.

- Es ist nicht zulässig, den Brenner zu verändern, um seine Leistungen und Zweckbestimmung zu variieren.
- Die Verwendung des Brenners muss unter einwandfreien Sicherheitsbedingungen erfolgen. Eventuelle Störungen, die die Sicherheit beeinträchtigen können, müssen rechtzeitig beseitigt werden.
- Es ist (ausgenommen allein der zu wartenden Teile) nicht zulässig, die Bauteile des Brenner zu öffnen oder zu verändern.
- Austauschbar sind nur die vom Hersteller dazu vorgesehenen Teile.



ACHTUNG

Der Hersteller garantiert die Sicherheit eines ordnungsgemäßen Betriebes nur, wenn alle Bauteile des Brenners unversehrt und richtig positioniert sind.

3.2 Schulung des Personals

Der Anwender ist die Person, Einrichtung oder Gesellschaft, die das Gerät gekauft hat und es für den vorgesehenen Zweck einzusetzen beabsichtigt. Ihm obliegt die Verantwortung für das Gerät und die Schulung der daran tätigen Personen.

Der Anwender:

- verpflichtet sich, das Gerät ausschließlich zu diesem Zweck qualifizierten Fachpersonal anzuvertrauen;
- verpflichtet sich, sein Personal angemessen über die Anwendung oder Einhaltung der Sicherheitsvorschriften zu informieren. Zu diesem Zweck verpflichtet er sich, dass jeder im Rahmen seiner Aufgaben die Bedienungsanleitung und die Sicherheitshinweise kennt;
- Das Personal muss alle Gefahren- und Vorsichtshinweise einhalten, die sich am Gerät befinden.
- Das Personal darf nicht aus eigenem Antrieb Arbeiten oder Eingriffe ausführen, für die es nicht zuständig ist.
- Das Personal hat die Pflicht, dem jeweiligen Vorgesetzten alle Probleme oder Gefahren zu melden, die auftreten sollten.
- Die Montage von Bauteilen anderer Marken oder eventuelle Änderungen können die Eigenschaften der Maschine beeinflussen und somit die Betriebssicherheit beeinträchtigen. Der Hersteller lehnt deshalb jegliche Verantwortung für alle Schäden ab, die auf Grund des Einsatzes von anderen als Original-Ersatzteilen entstehen sollten.

Darüber hinaus:



- ist verpflichtet, alle notwendigen Maßnahmen einzuleiten, um zu vermeiden, dass Unbefugte Zugang zum Gerät haben;
- muss er den Hersteller informieren, sollten Defekte oder Funktionsstörungen an den Unfallschutzsystemen oder andere mögliche Gefahren festgestellt werden.
- Das Personal muss immer die durch die Gesetzgebung vorgesehenen persönliche Schutzausrüstung verwenden und die Angaben in diesem Handbuch beachten.

4 Technische Beschreibung des Brenners

4.1 Brennerbestimmung

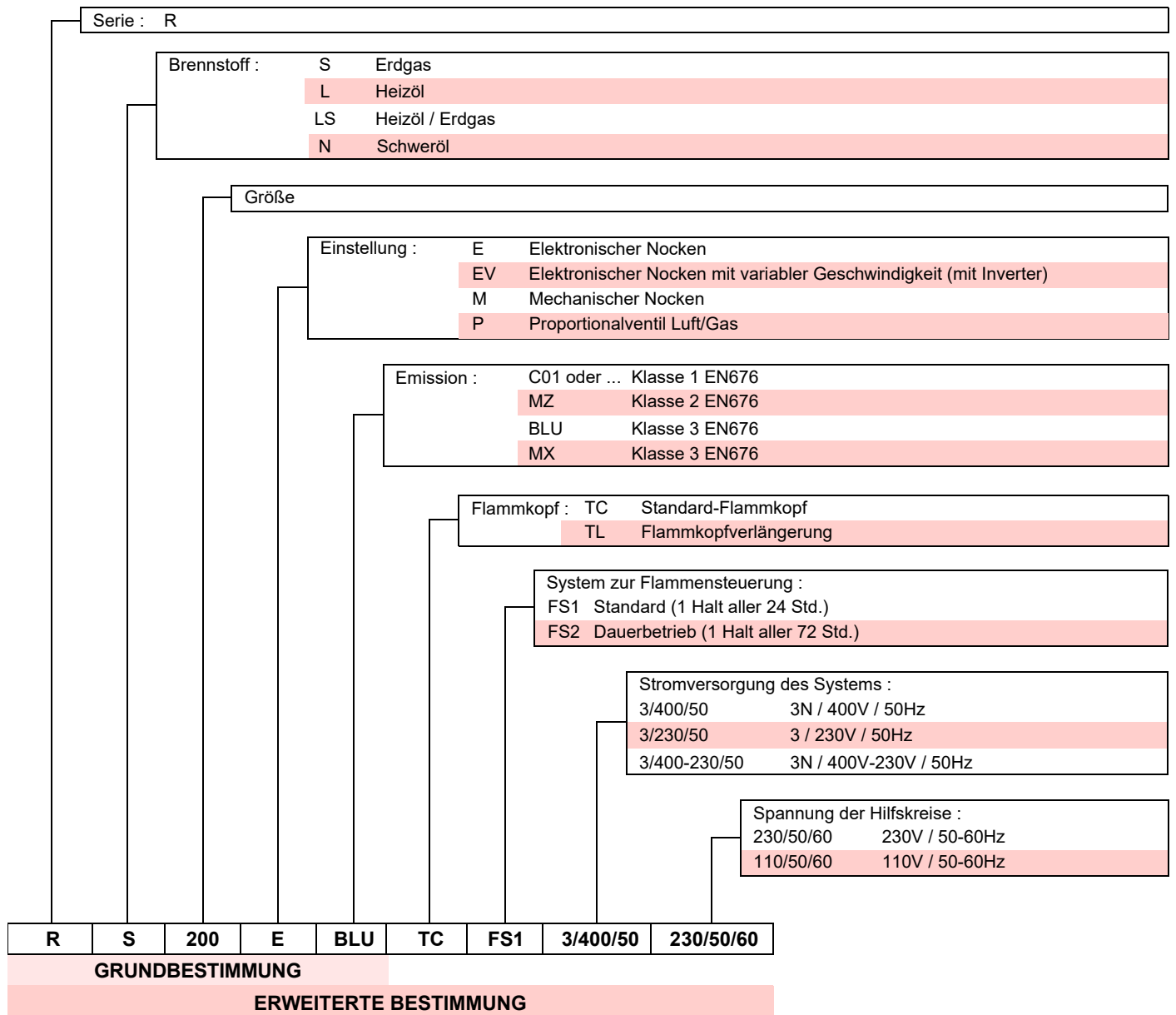

4.2 Brennerkategorien

Gaskategorie	Bestimmungsland
I2H	AT, BG, CH, CZ, DK, EE, ES, FI, GB, GR, HU, IE, IS, IT, LT, LV, NO, PT, RO, SE, SI, SK, TR
I2E(R)	BE
I2E	LU, PL
I2ELL	DE
I2EK	NL
I2Er	FR

Tab. A

4.3 Erhältliche Modelle

Bestimmung		Spannung	Anfahren	Code
RS 68/E BLU	TC	3 ~ 400 / 230V - 50Hz	Direkt	3897432
RS 68/E BLU	TL	3 ~ 400 / 230V - 50Hz	Direkt	3897433
RS 120/E BLU	TC	3 ~ 400 / 230V - 50Hz	Direkt	3897632
RS 120/E BLU	TL	3 ~ 400 / 230V - 50Hz	Direkt	3897633
RS 160/E BLU	TC	3 ~ 400 / 230V - 50Hz	Direkt	3788032
RS 160/E BLU	TL	3 ~ 400 / 230V - 50Hz	Direkt	3788033
RS 200/E BLU	TC	3 ~ 400V - 50Hz	Direkt	3899810
RS 200/E BLU	TL	3 ~ 400V - 50Hz	Direkt	3899811

Tab. B

4.4 Technische Daten

Modell			RS 68/E BLU	RS 120/E BLU	RS 160/E BLU
Typ			846 T1	847 T1	843 T1
Leistung (1)	Max.	kW	350 ÷ 880	600 ÷ 1325	930 ÷ 1860
		Mcal/h	301 ÷ 740	516 ÷ 1118	800 ÷ 1600
	Min.	kW	150	300	300
		Mcal/h	130	258	258
Brennstoffe			Erdgas: G20 (Methan) - G25		
Betrieb			– Aussetzend (min. 1 Halt in 24 Std). – Zwei aufeinander folgende Stufen oder modulierend mit Kit (siehe ZUBEHÖR)		
Standardeinsatz			Heizkessel: mit Wasser, Dampf, diathermischem Öl		
Raumtemperatur		°C	0 - 40		
Temperatur der Brennluft		°C max	60		
Geräuschentwicklung (2)	Schalldruckpegel Schalleistung	dB(A)	77	78,5	80,5
			88	89,5	91,5
Gewicht (3)		kg	77 - 79	83 - 85	96 - 3098
CE			CE-0476DP3335		

Tab. C

Modell			RS 200/E BLU
Typ			1106 T1
Leistung (1)	Max.	kW	1380 ÷ 2400
		Mcal/h	1187 ÷ 2064
	Min.	kW	550
		Mcal/h	473
Brennstoffe			Erdgas: G20 (Methan) - G25 - G31
Betrieb			– Aussetzend (min. 1 Halt in 24 Std). – Zwei aufeinander folgende Stufen oder modulierend mit Kit (siehe ZUBEHÖR)
Standardeinsatz			Heizkessel: mit Wasser, Dampf, diathermischem Öl
Raumtemperatur		°C	0 - 40
Temperatur der Brennluft		°C max	60
Geräuschentwicklung (2)	Schalldruckpegel Schalleistung	dB(A)	83,0
			94,0
Gewicht (3)		kg	101-103
CE			CE-0476DP3335

Tab. D

(1) Referenzbedingungen: Raumtemperatur 20 °C - Gastemperatur 15 °C - Barometrischer Druck 1013 mbar - Höhe 0 m ü.d.M.

(2) Schalldruck gemessen im Verbrennungslabor des Herstellers bei laufendem Brenner am Prüfkessel, bei Höchstleistung.

"Die Schalleistung wird mit der von der Norm EN 15036 vorgesehenen "Free Field" Methode mit der Messgenauigkeit "Accuracy: Category 3" gemessen, wie von der Norm EN ISO 3746 vorgeschrieben."

(3) Flammrohr: kurz - lang.

4.5 Elektrische Daten

Modell		RS 68/E BLU	RS 120/E BLU
Typ		846 T1	847 T1
Hauptstromversorgung		3 ~ 230/400V +/-10% 50Hz	3 ~ 230/400V +/-10% 50Hz
Stromversorgung für Hilfsschaltung		1N ~ 230V +/-10% 50Hz	1N ~ 230V +/-10% 50Hz
Leistungsaufnahme	kW max	2,3	3,0
Grado di Schutzart		IP 44	

Tab. E

Modell		RS 160/E BLU
Typ		843 T1
Hauptstromversorgung		3 ~ 230/400V +/-10% 50Hz
Stromversorgung für Hilfsschaltung		1N ~ 230V +/-10% 50Hz
Leistungsaufnahme	kW max	5,3
Grado di Schutzart		IP 44

Tab. F

Modell		RS 200/E BLU
Typ		1106 T1
Hauptstromversorgung		3 ~ 230/400V +/-10% 50Hz
Stromversorgung für Hilfsschaltung		1N ~ 230V +/-10% 50Hz
Leistungsaufnahme	kW max	6,5
Grado di Schutzart		IP 44

Tab. G

4.6 Abmessungen

Die Abmessungen des Brenners sind in Abb. 1 angeführt. Beachten Sie, dass der Brenner für die Flammkopfsinspektion geöffnet werden muss, indem sein hinterer Teil auf den Gleitschienen zurück geschoben wird.

Die Abmessungen des offenen Brenners werden ausgehend von Höhe I angegeben.



Abb. 1

mm	A	B	C	D	E	F ⁽¹⁾	G	H	I ⁽¹⁾	L	M	N	O
RS 68/E BLU	511	312	215	555	840	255-390	189	430	1161-1296	214	134	221	2"
RS 120/E BLU	553	338	215	555	840	255-390	189	430	1161-1296	214	134	221	2"
RS 160/E BLU	681	366	315	555	872	373-503	222	430	1442-1587	230	141	260	2"
RS 200/E BLU	732	427	305	555	872	373-503	222	430	1442-1587	230	141	260	2"

Tab. H

(1) Flammrohr: kurz - lang

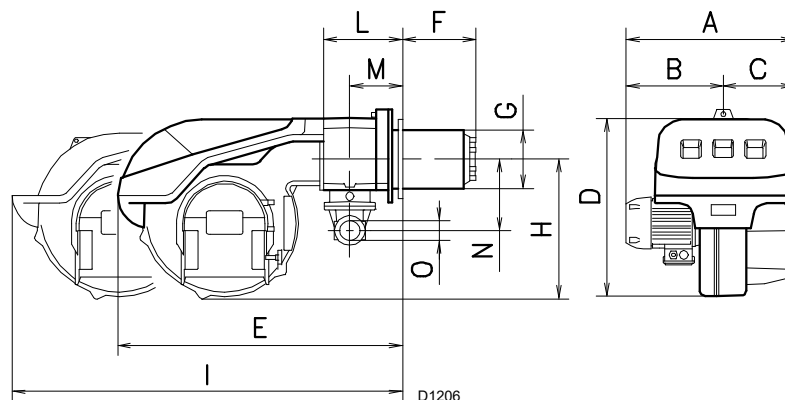
4.7 Regelbereiche

Die **Höchstleistung** muss innerhalb des Bereichs A (und B bei RS 120/E BLU) des Diagramms (Abb. 2) gewählt werden.



ACHTUNG

Um auch den Bereich B (RS 120/E BLU) zu verwenden, ist eine Voreinstellung des Flammkopfes gemäß Absatz **"Voreinstellung des Flammkopfs"** auf Seite 26 erforderlich.

Die **Mindestleistung** darf nicht niedriger sein, als die Mindestgrenze des Diagramms.



VORSICHT

Der Regelbereich (Abb. 2) für Modell **RS 200/E BLU** bezieht sich auf den Betrieb mit Brennstoff G20 - G25.

Bei Verwendung von G31 wechselt die Mindestleistung von 550 zu 630 kW.



ACHTUNG

Der Regelbereich (Abb. 2) wurde bei einer Raumtemperatur von 20 °C, einem barometrischen Druck von 1013 mbar (etwa 0 m ü.d.M.) und mit eingestelltem Flammkopf wie auf Seite 26 angegeben berechnet.



Abb. 2

4.7.1 Betriebsbereich in Abhängigkeit von der Luftdichte

Der im Handbuch angegebene Betriebsbereich des Brenners gilt für eine Raumtemperatur von 20°C und eine Höhenlage von 0 m ü.d.M. (barometrischer Druck von etwa 1013 mbar).

Es kann geschehen, dass ein Brenner mit Verbrennungsluft bei einer höheren Temperatur und / oder größerer Höhenlage betrieben werden muss.

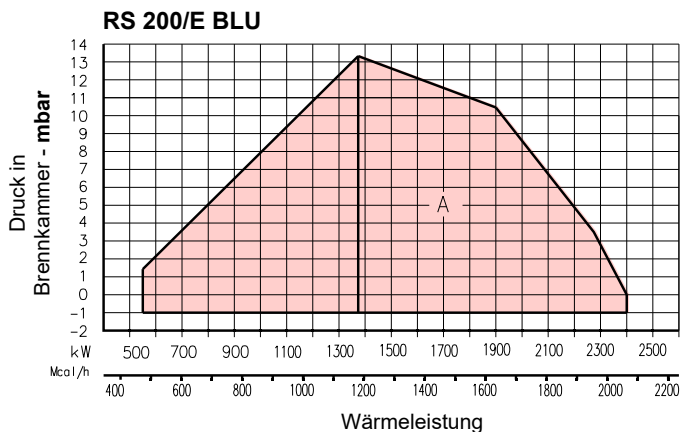
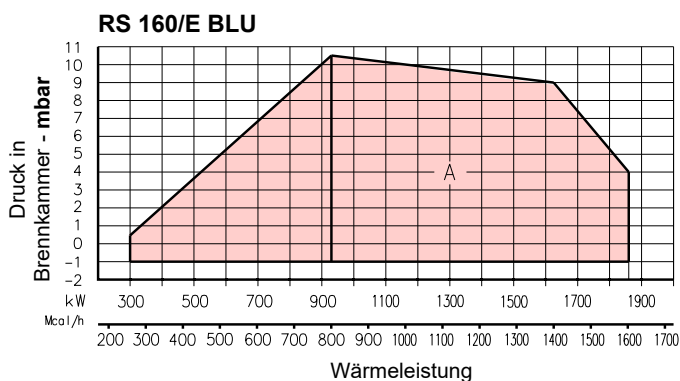
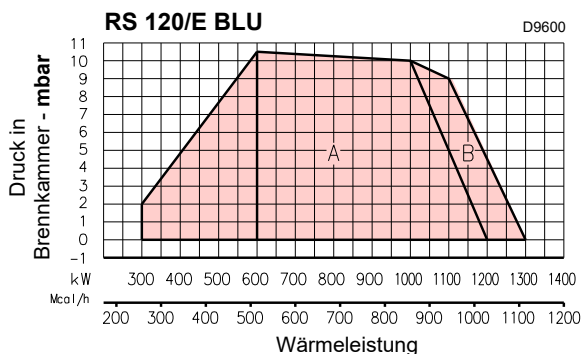
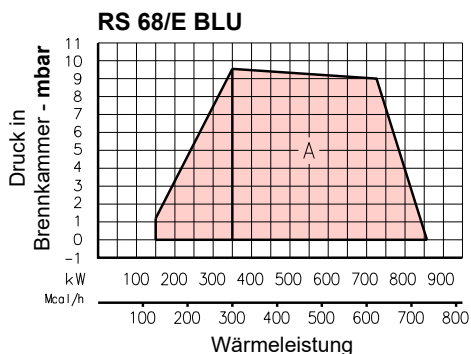
Die Erwärmung der Luft und die Zunahme der Höhenlage haben die gleiche Wirkung: die Ausdehnung des Luftvolumens, d.h. die Reduzierung seiner Dichte.

Der Durchsatz des Gebläses im Brenner bleibt im Wesentlichen gleich, jedoch verringert sich der Sauerstoffgehalt pro m³ Luft und der Auftrieb (Förderhöhe) des Gebläses.

Somit ist es wichtig, zu wissen, ob die maximal vom Brenner geforderte Leistung bei einem bestimmten Druck in der Brennkammer auch unter veränderten Bedingungen hinsichtlich Temperatur und Höhenlage innerhalb des Betriebsbereichs bleibt.

Gehen Sie dazu wie folgt vor:

- 1 Lesen Sie den Korrekturfaktor F für die Lufttemperatur und Höhenlage der Anlage in der nebenstehenden Tab. I ab.
- 2 Teilen Sie die vom Brenner geforderte Leistung Q durch F, um die äquivalente Leistung Q_e zu ermitteln:

$$Q_e = Q : F \text{ (kW)}$$

- 3 Markieren Sie im Betriebsbereich des Brenners den ermittelten Betriebspunkt aus:
Q_e = äquivalenter Leistung
H1 = Druck in der Brennkammer
Punkt A, der innerhalb des Betriebsbereichs bleiben muss.
- 4 Ziehen Sie eine Senkrechte vom Punkt A)(Abb. 3), und lesen Sie den maximalen Druck H2 des Betriebsbereichs ab.

- 5 Multiplizieren Sie H2 mit F, um den maximalen abgesenkten Druck H3 des Betriebsbereichs zu erhalten:

$$H3 = H2 \times F \text{ (mbar)}$$

Ist H3 größer als H1)(Abb. 3), kann der Brenner den geforderten Durchsatz erzeugen.

Ist H3 kleiner als H1, ist es notwendig die Brennerleistung zu verringern. Die Reduzierung der Leistung wird durch eine Reduzierung des Drucks in der Brennkammer begleitet:

Q_r = reduzierte Leistung

H1_r = reduzierter Druck

$$H1_r = H1 \times \left(\frac{Q_r}{Q} \right)^2$$

Beispiel, Reduzierung der Leistung um 5%:

$$Q_r = Q \times 0,95$$

$$H1_r = H1 \times (0,95)^2$$

Wiederholen Sie mit den neuen Werten für Q_r und H1_r die Schritte 2 - 5.



ACHTUNG

Der Flammkopf muss in Abhängigkeit von der äquivalenten Leistung Q_e eingestellt werden.



Abb. 3

Höhenlage	Durchschnittlicher barometrischer Druck	F							
		Lufttemperatur °C							
m s.l.m.	mbar	0	5	10	15	20	25	30	40
0	1013	1,087	1,068	1,049	1,031	1,013	0,996	0,980	0,948
100	1000	1,073	1,054	1,035	1,017	1,000	0,983	0,967	0,936
200	989	1,061	1,042	1,024	1,006	0,989	0,972	0,956	0,926
300	978	1,050	1,031	1,013	0,995	0,978	0,962	0,946	0,916
400	966	1,037	1,018	1,000	0,983	0,966	0,950	0,934	0,904
500	955	1,025	1,007	0,989	0,972	0,955	0,939	0,923	0,894
600	944	1,013	0,995	0,977	0,960	0,944	0,928	0,913	0,884
700	932	1,000	0,982	0,965	0,948	0,932	0,916	0,901	0,872
800	921	0,988	0,971	0,954	0,937	0,921	0,906	0,891	0,862
900	910	0,977	0,959	0,942	0,926	0,910	0,895	0,880	0,852
1000	898	0,964	0,946	0,930	0,914	0,898	0,883	0,868	0,841
1200	878	0,942	0,925	0,909	0,893	0,878	0,863	0,849	0,822
1400	856	0,919	0,902	0,886	0,871	0,856	0,842	0,828	0,801
1600	836	0,897	0,881	0,866	0,851	0,836	0,822	0,808	0,783
1800	815	0,875	0,859	0,844	0,829	0,815	0,801	0,788	0,763
2000	794	0,852	0,837	0,822	0,808	0,794	0,781	0,768	0,743
2400	755	0,810	0,796	0,782	0,768	0,755	0,742	0,730	0,707
2800	714	0,766	0,753	0,739	0,726	0,714	0,702	0,690	0,668
3200	675	0,724	0,711	0,699	0,687	0,675	0,664	0,653	0,632
3600	635	0,682	0,669	0,657	0,646	0,635	0,624	0,614	0,594
4000	616	0,661	0,649	0,638	0,627	0,616	0,606	0,596	0,577

Tab. I

4.8 Prüfkessel

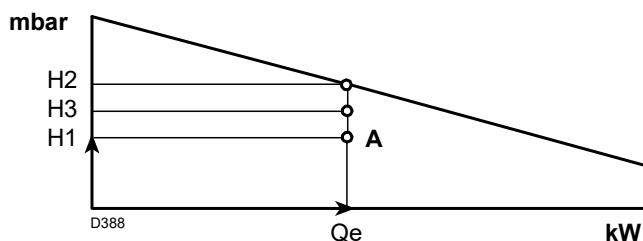
Die Betriebsbereiche wurden an speziellen Prüfkesseln entsprechend Norm EN 676 ermittelt.

In Abb. 4 werden der Durchmesser und die Länge der Prüf-Brennkammer angegeben.

Beispiel:

Leistung 756 kW (650 Mcal/h) - Durchmesser 60 cm, Länge 2 m.

Die Abstimmung ist gewährleistet, wenn der Heizkessel über eine CE-Zulassung verfügt. Bei Heizkessel oder Öfen mit Brennkammern, die stark von denen im Diagramm von Abb. 4 abweichende Abmessungen aufweisen, wird zu Vorabkontrollen geraten.



Abb. 4

4.9 Mitgeliefertes Zubehör

Der Brenner wird geliefert einschließlich:

- Flansch für Gasarmatur St. 1
- Dichtung für Gasarmatur-Flansch St. 1
- Wärmeschild. St. 1
- Schrauben M10 x 35 zur Befestigung des Flanschs St. 4
- Schrauben M12 x 35 zur Befestigung des Brennerflansches am Heizkessel St. 4
- Kit PVP zur Kontrolle der Dichtheit (ausgeschlossen RS 68/E BLU). St. 1
- Anleitung St. 1
- Ersatzteilkatalog St. 1

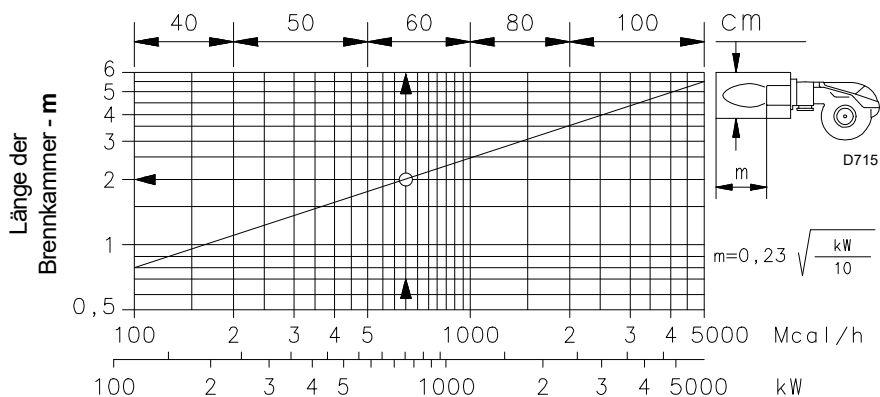

Es wird empfohlen, die Schrauben des Gasflanschs auf einen Anzugsmoment von **30 Nm ±10 %** anzuziehen.

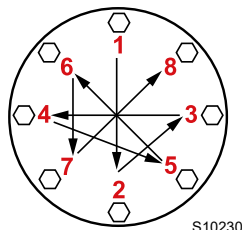

Die Muttern schrittweise (erst auf 30 %, dann auf 60 % bis schließlich auf 100 %) entsprechend dem abgebildeten Überkreuzschema anziehen.

S10230

4.10 Brennerbeschreibung



Abb. 5

- | | |
|---|--|
| 1 Flammkopf | 21 Gasdruckentnahmestelle und Befestigungsschraube des Flammkopfes |
| 2 Zündelektrode | 22 Luftdruckentnahmestelle |
| 3 Einstellschraube des Flammkopfes | 23 Flammenfühler |
| 4 Maximal-Gasdruckwächter | 24 Luftklappe |
| 5 Muffe | 25 Lufteinlass zum Gebläse |
| 6 Gas-Stellmotor | 26 Schrauben zur Befestigung des Gebläses an der Muffe |
| 7 Steckanschluss am Kabel des Ionisationsfühlers | 27 Gaszuleitung |
| 8 Motorschutz und Thermorelais mit Entstörtaste | 28 Gasdrossel |
| 9 Schalter für Betrieb ein/aus | 29 Befestigungsflansch am Kessel |
| 10 Klemmleiste für Elektroanschluss | 30 Flammenstabilitätsscheibe |
| 11 Bedienfeld mit LCD-Display | 31 Rohrschelle zum Anbringen des Leistungsreglers RWF40 |
| 12 Steuergerät zur Flammensteuerung und Kontrolle des Verhältnisses von Luft/Brennstoff | 32 Verlängerungen für Führungen 20) - nur bei Ausführungen TL |
| 13 Relais potentialfreie Kontakte | |
| 14 Filter gegen Funkstörungen | |
| 15 Flammen-Sichtfenster | |
| 16 Zündtransformator | |
| 17 Kabeldurchgänge für elektrische Anschlüsse durch Installateur | |
| 18 Luft-Stellmotor | |
| 19 Luftdruckwächter (Differentialtyp) | |
| 20 Gleitschienen zur Öffnung des Brenners und für die Kontrolle des Flammkopfes | |

4.11 Steuergerät (REC 27.100A2)

Wichtige Anmerkungen

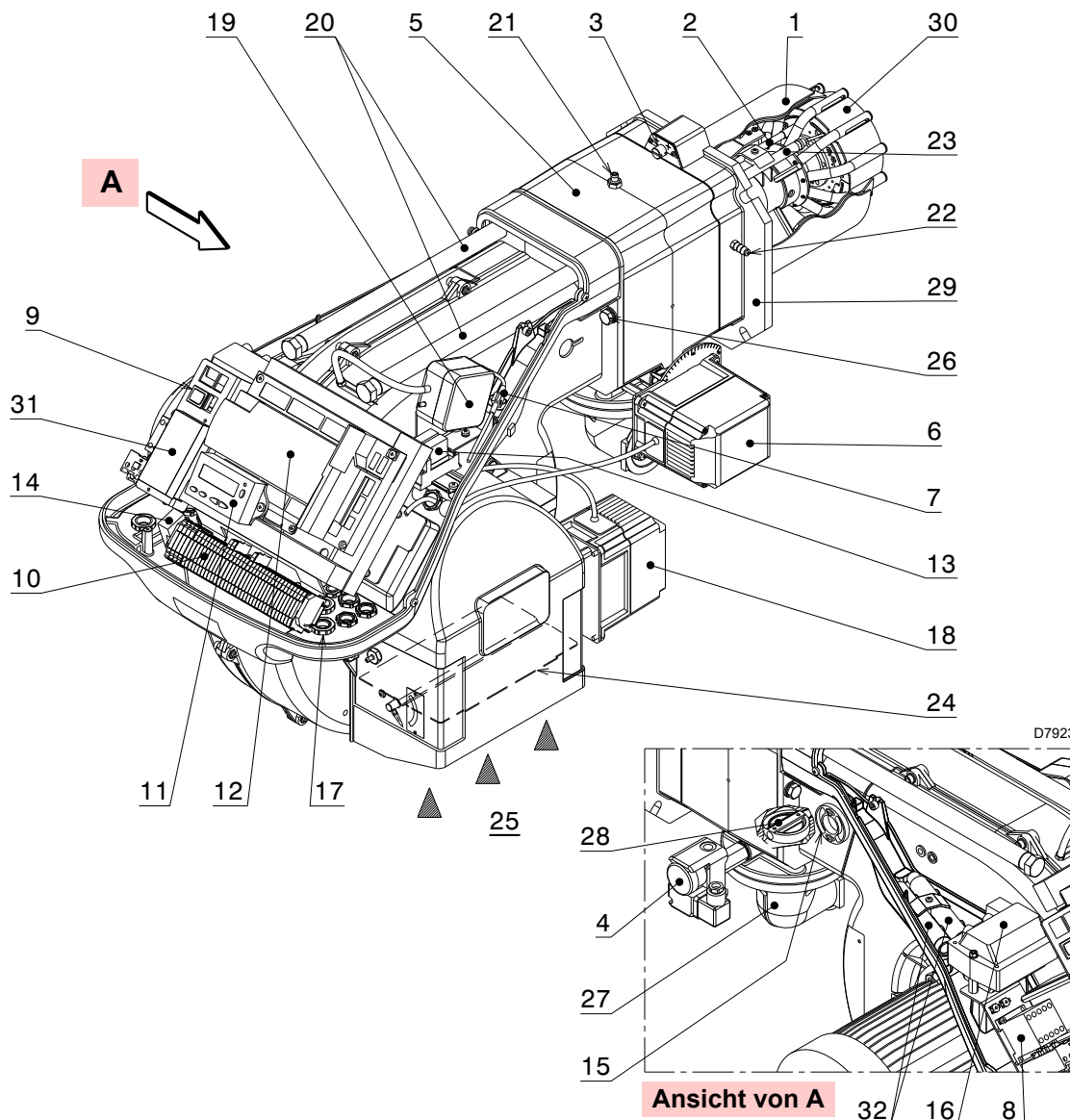

ACHTUNG

Um Unfälle, materielle oder Umweltschäden zu vermeiden, müssen folgende Vorschriften eingehalten werden!

Das Steuergerät ist eine Sicherheitsvorrichtung! Vermeiden Sie, es zu öffnen, zu verändern oder seinen Betrieb zu erzwingen. Die Riello S.p.A. übernimmt keinerlei Haftung für eventuelle Schäden auf Grund von nicht genehmigten Eingriffen!



Explosionsgefahr!

Eine falsche Konfiguration kann zu einer Überspeisung mit Brennstoff sowie daraus folgenden Explosionsgefahren führen! Die Bediener müssen sich bewusst sein, dass eine falsche Einstellung des Anzeige- und Steuergeräts und der Position der Antriebe der Brennstoff- und / oder Luftzufuhr zu gefährlichen Situationen während des Brennerbetriebs führen kann.

- Alle Maßnahmen (Montage, Installation und Kundendienst, usw.) müssen durch Fachpersonal ausgeführt werden.
- Bevor Veränderungen an der Verkabelung im Anschlussbereich des Steuergeräts vorgenommen werden, muss die Anlage komplett vom Stromnetz getrennt werden (allpolige Trennung). Prüfen Sie, ob an der Anlage keine Spannung anliegt und dass sie nicht plötzlich wieder gestartet werden kann. Anderenfalls besteht die Gefahr von Stromschlägen.
- Der Schutz vor Gefahren durch Stromschläge am Steuergerät und allen angeschlossenen elektrischen Bauteilen wird durch eine korrekte Montage erzielt.
- Prüfen Sie vor allen Maßnahmen (Montage, Installation und Kundendienst, usw.), ob die Verkabelung einwandfrei ist und die Parameter richtig eingestellt wurden. Führen Sie dann die Kontrollen zur Sicherheit durch.
- Stürze und Stöße können einen negativen Einfluss auf die Sicherheitsfunktionen haben. In diesem Fall darf das Steuergerät nicht eingeschaltet werden, auch wenn keine erkennbaren Schäden vorhanden sind.
- Während der Programmierung der Kontrollkurven des Verbrennungsluftverhältnisses muss der Techniker die Qualität des Verbrennungsprozesses (z.B. mittels Gasanalysegerät) ständig beobachten und bei mangelhaften Verbrennungswerten oder gefährlichen Bedingungen geeignete Maßnahmen ergreifen, zum Beispiel indem er das System manuell abschaltet.
- Die Stecker der Verbindungskabel oder andere Zubehörteile können dann, wenn die Anlage ausgeschaltet ist, entfernt oder ausgetauscht werden.
- Die Anschlüsse an die Stellmotoren liefern keine sichere Trennung von der Netzspannung. Vor dem Anschließen oder Wechseln der Stellmotoren muss die Anlage daher ausgeschaltet werden.

Für die Sicherheit und Zuverlässigkeit des Steuergeräts auch die folgenden Anweisungen beachten:

- vermeiden Sie Zustände, die das Entstehen von Kondenswasser und Feuchtigkeit begünstigen können. Andernfalls prüfen Sie vor dem erneuten Einschalten, ob das Gerät vollständig trocken ist!
- Vermeiden Sie elektrostatische Aufladungen, die bei Kontakt die elektronischen Bauteile des Geräts beschädigen können.

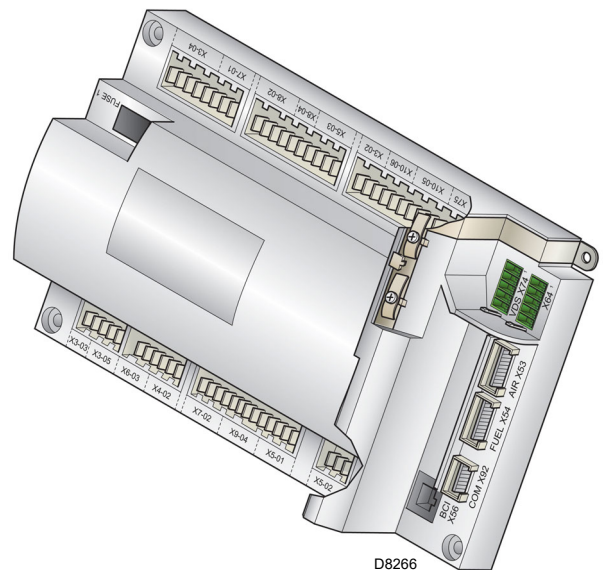

D8266

Abb. 6

Anmerkungen zur Installation

- Prüfen Sie, ob die elektrischen Anschlüsse im Inneren des Kessels den nationalen und lokalen Sicherheitsbestimmungen entsprechen.
- Prüfen Sie, ob die elektrischen Anschlüsse im Inneren des Kessels den nationalen und lokalen Sicherheitsbestimmungen entsprechen.
- Verwechseln Sie die Spannung führenden Leiter nicht mit den Nullleitern (führt zu gefährlichen Fehlfunktionen, Verlust des Schutzes gegen elektrische Schläge usw.).
- Stellen Sie sicher, dass die angeschlossenen Kabeldurchführungen den anwendbaren Normen entsprechen (z.B. EN60730 und EN60 335).
- Überprüfen Sie, dass die verbundenen Drähte nicht mit den daneben liegenden Klemmen in Berührung kommen können. Verwenden Sie entsprechende Kabelschuhe.
- Die mechanische Kopplung zwischen den Stellmotoren und den Elementen zur Brennstoff- und Luftkontrolle, oder anderen Kontrollelementen, muss starr sein.
- Achten Sie im Zuge der Verkabelung des Geräts darauf, dass die Kabel der 230 V Wechselstromspannung getrennt zu den Kabeln mit sehr niedriger Spannung verlaufen, um eine Stromschlaggefahr zu vermeiden.

Mechanischer Aufbau

Das Steuergerät ist ein System zur Brennersteuerung, das auf einem Mikroprozessor basiert und mit Bauteilen zur Regelung und Überwachung von Gebläsebrennern für mittlere und große Leistungen ausgestattet ist.

Das Basissteuergerät des Steuergeräts umfasst die folgenden Bauteile:

- Steuerungssystem des Brenners komplett mit Dichtheitskontrolle;
- Elektronische Vorrichtung zur Kontrolle des Verhältnisses zwischen Brennstoff / Luft mit maximal 2 Antrieben;
- Modbus-Schnittstelle.

Elektrischer Anschluss des Flammendetektoren

Es ist wichtig, dass die Übertragung der Signale praktisch von Störungen und Verlusten frei ist:

- Trennen Sie die Kabel des Flammendetektors immer von den anderen Kabeln:
 - Die Kapazitivreaktanzen der Leitung verringert die Größe des Flammensignals.
 - Verwenden Sie ein separates Kabel.
- Beachten Sie die für die Kabel zulässigen Längen.
- Der Ionisationsfühler ist nicht vor den Gefahren durch Stromschläge geschützt. Der an das Stromnetz angeschlossene Ionisationsfühler muss vor einem unbeabsichtigten Kontakt geschützt werden.

- Die Erdung des Brenners muss unter Beachtung der geltenden Normen erfolgen; Nur den Kessel zu erden, ist nicht ausreichend.
- Positionieren Sie die Zündelektrode und den Ionisationsfühler so, dass der Zündfunken keinen Lichtbogen am Fühler bilden kann (Gefahr einer elektrischen Überlastung).

Technische Daten

Steuergerät	Netzspannung	AC 230 V -15 % / +10 %
	Netzfrequenz	50 / 60 Hz ±6 %
	Leistungsaufnahme	< 30 W (normal)
	Sicherheitsklasse	I, mit Bauteilen entsprechend II und III gemäß DIN EN 60730-1
Last an den Eingangsklemmen	Sicherung des Gerätes F1 (intern)	6,3 AT
	Primär-Sicherung für Dauernetz (extern)	Max. 16 AT
	Unterspannung	
	– Sicherheitsabschaltung aus der Betriebsposition bei Netzspannung	< AC 186 V
	– Neustart bei erneutem Ansteigen der Netzspannung	> AC 195 V
	Die Eingangs-Ströme und Eingangsspannungen	
	– UeMax	UN +10%
	– UeMin	UN -15%
	– IeMax	1,5 mA Spitze
	– IeMin	0,7 mA Spitze
Spannungsprüfung		
– On	AC 180...253 V	
– Off	< AC 80 V	
Last an den Ausgangsklemmen	Gesamtlast an den Kontakten	
	– Netzspannung	AC 230 V, 50 / 60 Hz
	– Gesamteingangsstrom des Geräts (Sicherheitskreis)	Max. 5 A
	– Schütz des Gebläsemotors	
	– Zündtransformator	
	– Ventil	
	Last an einem einfachen Kontakt	
	Schütz des Gebläsemotors	
	– Netzspannung	AC 230 V, 50 / 60 Hz
	– Nennstrom	2A
	– Leistungsfaktor	cosφ > 0,4
	Alarmausgang	
	– Netzspannung	AC 230 V, 50 / 60 Hz
	– Nennstrom	1A
	– Leistungsfaktor	cosφ > 0,4
	Zündtransformator	
	– Netzspannung	AC 230 V, 50 / 60 Hz
	– Nennstrom	2A
	– Leistungsfaktor	cosφ > 0,2
	Brennventil	
	– Netzspannung	AC 230 V, 50 / 60 Hz
	– Nennstrom	2A
	– Leistungsfaktor	cosφ > 0,4
	Anzeigebetrieb	
	– Netzspannung	AC 230 V, 50 / 60 Hz
	– Nennstrom	0,5A
	– Leistungsfaktor	cosφ > 0,4

Kabellänge	<ul style="list-style-type: none"> – Hauptleitung AC 230 V – Display, BCI – Prüflast (LR) X5-03 – Externe Entstörtaste – Sicherheitsventil (SV) – Lastausgang – Brennstoffventil – Pilotventil – Zündtransformator – Weitere Leitungen 	<p>Max. 100 m (100 pF / m)</p> <p>Zur Installation unter der Verkleidung des Brenners oder in der Schalttafel max. 3 m (100 pF / m)</p> <p>Max. 20 m (100 pF/m)</p> <p>Max 20 m (100 pF/m)</p> <p>Max 20 m (100 pF/m)</p> <p>Max. 10 m (100 pF/m)</p> <p>Max. 3 m (100 pF/m)</p> <p>Max. 3 m (100 pF/m)</p> <p>Max. 3 m (100 pF/m)</p> <p>Max. 3 m (100 pF/m)</p>
Querschnitte der Versorgungsleitungen	<p>Diese müssen für Nennströme gemäß der externen Hauptsicherung und der internen Gerätesicherung dimensioniert sein.</p> <ul style="list-style-type: none"> – Min. Querschnitt – Verwendete Sicherungen im Innern des Steuergeräts F1 	<p>(max. 6,3 AT)</p> <p>0,75 mm²</p> <p>6,3 AT DIN EN 60127 2 / 5</p>
Umgebungsbedingungen	<p>Einlagerung</p> <ul style="list-style-type: none"> – Klimatische Bedingungen – Mechanische Bedingungen – Temperaturbereich – Feuchtigkeit <p>Transport</p> <ul style="list-style-type: none"> – Klimatische Bedingungen – Mechanische Bedingungen – Temperaturbereich – Feuchtigkeit <p>Betrieb</p> <ul style="list-style-type: none"> – Klimatische Bedingungen – Mechanische Bedingungen – Temperaturbereich – Feuchtigkeit 	<p>DIN EN 60721-3-1</p> <p>Klasse 1K3</p> <p>Klasse 1M2</p> <p>-20 ... +60 °C</p> <p>< 95% RF</p> <hr/> <p>DIN EN 60721-3-2</p> <p>Klasse 2K2</p> <p>Klasse 2M2</p> <p>-30 ... +60 °C</p> <p>< 95% RF</p> <hr/> <p>DIN EN 60721-3-3</p> <p>Klasse 3K3</p> <p>Klasse 3M3</p> <p>-20 ... +60 °C</p> <p>< 95% RF</p>

Tab. J



Kondensation, Eisbildung und Wassereintritt sind nicht zulässig!

4.12 Betriebsablauf des Brenners

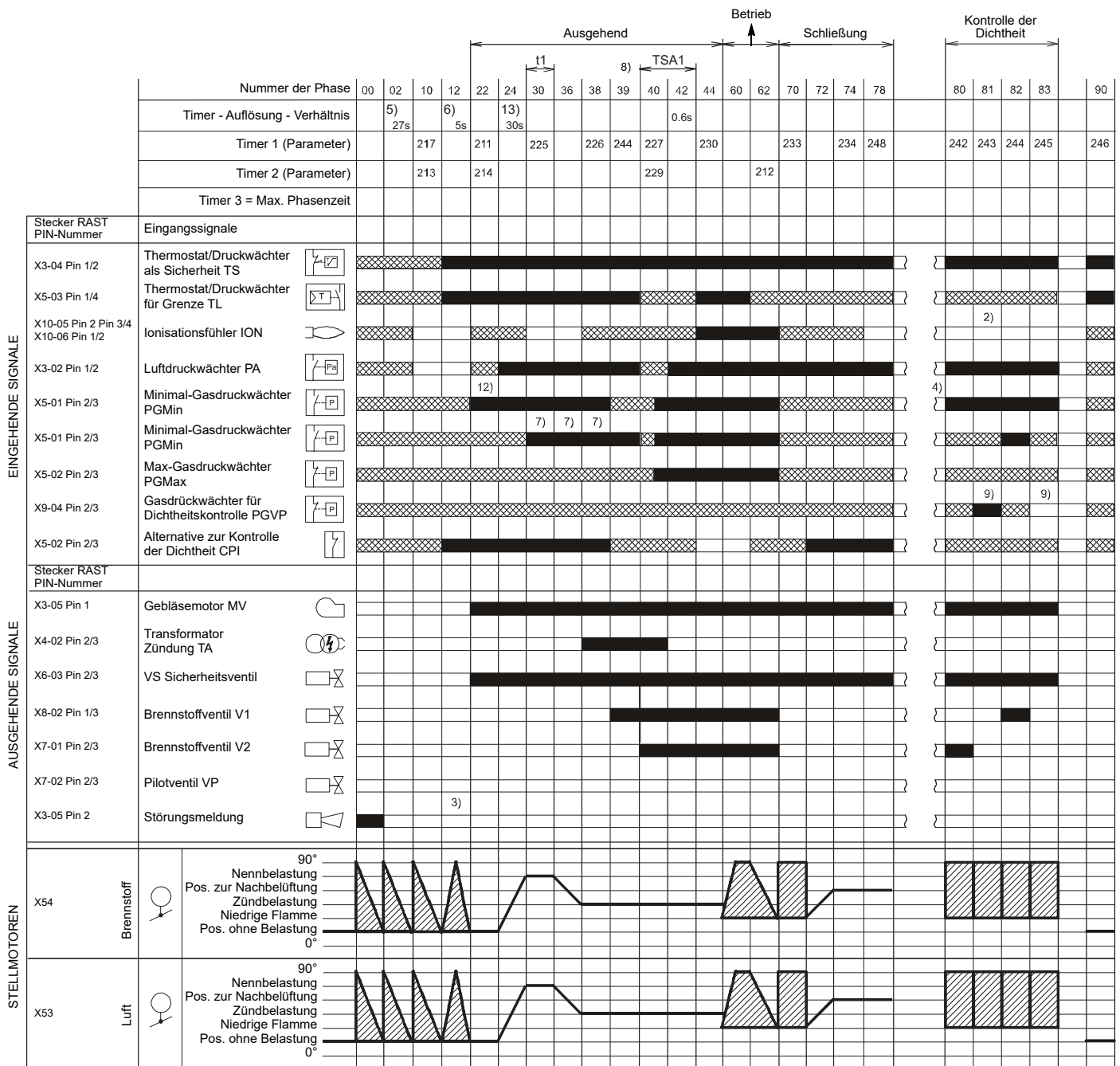

S8870

Abb. 7

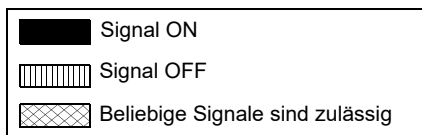

4.12.1 Liste der Phasen

Phase	Beschreibung	Phase	Beschreibung
Ph00	Phase der Störabschaltung	Ph44	t44 = Intervallzeit 1
Ph02	Sicherheitsphase	Ph60	Betrieb
Ph10	Schließung bei Stillstand	Ph62	Der Brenner erreicht die Ausschalt-Position
Ph12	Standby	Ph70	t13 = Nachverbrennungszeit
Ph22	Gebülmotor (MV) = ON Sicherheitsventil (VS) = ON	Ph72	Der Brenner erreicht die Position der Nachbelüftung
Ph24	Der Brenner erreicht die Position der Vorbelüftung	Ph74	t8 = Nachbelüftungszeit
Ph30	Vorbelüftungszeit	Ph78	t3 = Nachbelüftungszeit
Ph36	Der Brenner erreicht die Position der Zündung	Ph80	Entleerungszeit (Kontrolle der Ventildichtheit)
Ph38	Zündphase (TA) = ON	Ph81	Zeit des atmosphärischen Tests (Kontrolle der Ventildichtheit)
Ph39	Test Minimal-Gasdruckwächter (PGMin.)	Ph82	Füllzeit (Kontrolle der Ventildichtheit)
Ph40	Brennstoffventil (V) = ON	Ph83	Zeit des Drucktests (Kontrolle der Ventildichtheit)
Ph42	Zündung (TA) = OFF	Ph90	Wartezeit bei Gasmangel

4.13 Funktionsweise des Bedienfeldes

Das Steuergerät REC 27.100A2 ist direkt mit dem Bedienfeld verbunden (Abb. 8).

Die Tasten ermöglichen das Programmieren der Funktions- und Diagnosemenüs.

Das Steuersystem des Brenners wird auf dem LCD-Display angezeigt (Abb. 9). Zur Vereinfachung der Diagnose zeigt das Display den Betriebsstatus, die Art des Problems und den Zeitpunkt seines Auftretens.



- Beachten Sie die nachfolgenden Vorgehensweisen und Einstellungen.
- Alle Maßnahmen (Montage, Installation und Kundendienst, usw.) müssen durch Fachpersonal ausgeführt werden.
- Sollten das Display und das Bedienfeld verschmutzt sein, können sie mit einem trockenen Tuch gereinigt werden.
- Schützen Sie das Bedienfeld vor hohen Temperaturen und Flüssigkeiten.



Abb. 8

4.13.1 Beschreibung der Symbole auf dem Display





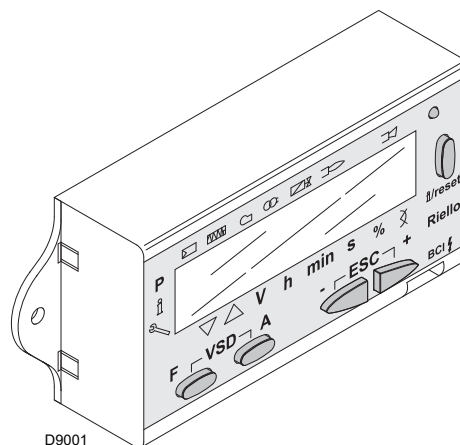





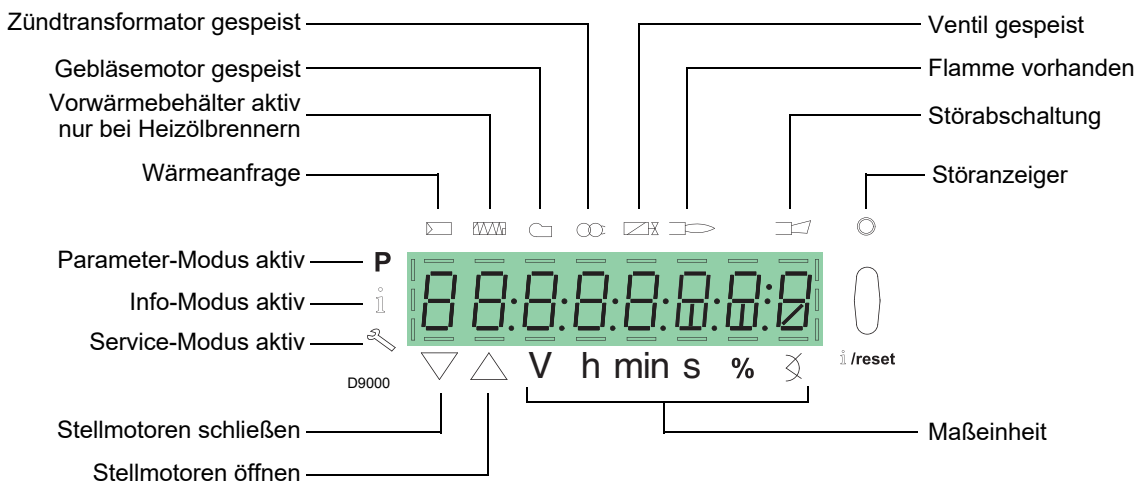







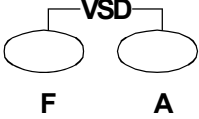

Abb. 9

Die Helligkeit des Displays kann von 0 ... 100% mit dem Parameter 126 geregelt werden.

4.13.2 Beschreibung der Tasten

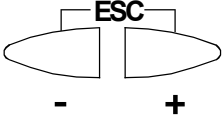
Taste	Taste	Funktion
	F-Taste	Zum Einstellen des Brennstoff-Stellmotors (halten Sie  gedrückt und regeln Sie den Wert durch betätigen von  oder )
	A-Taste	Zum Einstellen des Luft-Stellmotors (halten Sie  gedrückt und regeln Sie den Wert durch betätigen von  oder )
	Tasten A und F VSD-Funktion	Zur Änderung des Parameters für die Einstellung des P-Modus (betätigen Sie gleichzeitig  und  sowie  oder )
 i /reset	Info- und Enter-Taste	<ul style="list-style-type: none"> • Enter im Parameter-Modus • Reset bei Störabschaltung • Zugriff auf eine niedrigere Menüebene • Zum Navigieren im Info-Modus oder Service-Modus und sie gestattet: <ul style="list-style-type: none"> – Auswahl des Parameters (blinkendes Symbol) (für <1 s drücken) – Zugriff auf eine niedrigere Menüebene (1...3 s drücken) – Zugriff auf eine höhere Menüebene (3...8 s drücken) – Zugriff auf einen anderen Modus (für > 8 s drücken)
	Taste -	Verringerung des Wertes – Aufrufen eines niedrigeren Punktes der Modulationskurve – Durchblättern der Parameterliste
	Taste +	Erhöhung des Wertes – Aufrufen eines höheren Punktes der Modulationskurve – Durchblättern der Parameterliste
	Taste - und +	Funktion Beenden (ESC) (betätigen Sie gleichzeitig  und ) – Ohne Bestätigung des Wertes – Aufrufen einer höheren Menüebene

Tab. K

4.14 Stellantrieben (SQM33....)

Wichtige Anmerkungen



ACHTUNG

Um Unfälle, materielle oder Umweltschäden zu vermeiden, ist es angebracht, folgende Vorschriften einzuhalten!

Vermeiden Sie es, die Antriebe zu öffnen, zu ändern oder zu forcieren.

- Alle Maßnahmen (Montage, Installation und Kundendienst, usw.) müssen durch Fachpersonal ausgeführt werden.
- Vor der Vornahme von Veränderungen an der Verkabelung im Anschlussbereich des Stellantrieb muss die Steuervorrichtung des Brenners vollkommen von der Netzstromversorgung getrennt werden (allpolige Trennung).
- Um Gefahren durch Stromschläge zu vermeiden, müssen die Anschlussklemmen angemessen geschützt und die Brennerhaube richtig befestigt werden.
- Prüfen Sie, ob die Verkabelung in Ordnung ist.
- Stürze und Stöße können einen negativen Einfluss auf die Sicherheitsfunktionen haben. In diesem Fall darf das Gerät nicht eingeschaltet werden, auch wenn keine erkennbaren Schäden vorhanden sind.

Anmerkungen zur Montage

- Prüfen Sie die Einhaltung der anwendbaren nationalen Sicherheitsbestimmungen.
- Die Verbindung zwischen der Steuerwelle des Antriebs und dem Steuerelement muss starr sein und darf kein mechanisches Spiel aufweisen.
- Um die übermäßige Belastung der Lager durch die starren Naben zu vermeiden, ist die Verwendung von Ausgleichkupplungen ohne mechanisches Spiel empfehlenswert (z.B. Kupplungen mit Metallballg).

Anmerkungen zur Installation

- Verlegen Sie die Hochspannungs-Zündkabel getrennt und in einer möglichst großen Entfernung zum Steuergerät und den anderen Kabeln.
- Zur Vermeidung einer Stromschlaggefahr sicherstellen, dass der Bereich AC 230 V des Stellantrieb vollständig vom Niederspannungsbereich getrennt ist.
- Das statische Moment wird reduziert, wenn die Stromversorgung des Antriebs aktiv ist.
- Während der Verkabelungs- oder der Konfigurationsarbeiten darf die Brennerhaube für kurze Zeit entfernt werden. Dabei das Eintreten von Staub oder Schmutz in den Antrieb vermeiden.
- Der Antrieb enthält eine Leiterplatine mit ESD-empfindlichen Bauteilen.
- Die Oberseite der Platine ist gegen direkten Kontakt geschützt. Dieser Schutz darf nicht entfernt werden! Die Unterseite der Platine darf nicht berührt werden.



ACHTUNG

Während der Wartung oder dem Austausch er Antriebe ist darauf zu achten, nicht die Verbind-er zu vertauschen.



Abb. 10

Technische Daten

Modell	SQM33.4...	SQM33.5...
Betriebsspannung	AC / DC 24 V ± 20 %	
Sicherheitsklasse	2 entspricht EN 60 730	
Leistungsaufnahme	Max. 7,5 W	entspricht
Schutzart	IP54 entspricht EN 60 529-1	
Anschlusskabel	RAST2, Anschlüsse	
Rotationsrichtung	- Entgegen dem Uhrzeigersinn (Standard) - Im Uhrzeigersinn (umgekehrte Rotation)	
Nennmoment (max)	1,2 Nm	3 Nm
Statisches Moment (max)	1,2 Nm	3 Nm
Betriebszeit für 90°	5 s.	
Gewicht	1,4 kg etwa	
Umgebungsbedingungen:		
Betrieb	DIN EN 60 721-3-3	
Klimatische Bedingungen	Klasse 3K5	
Mechanische Bedingungen	Klasse 3M4	
Temperaturbereich	-20...+60 °C	
Feuchtigkeit	< 95% RF	

Tab. L

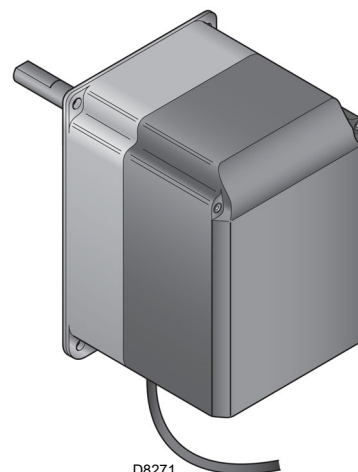

ACHTUNG

Kondensation, Eisbildung und Wassereintritt sind nicht zulässig!

5.4 Betriebsposition



ACHTUNG

- Der Brenner kann ausschließlich in den Stellungen **1, 2, 3** und **4** (Abb. 12) betrieben werden.
- Die Stellung **1** ist vorzuziehen, da sie als einzige die Wartung wie hier folgend in diesem Handbuch beschrieben ermöglicht.
- Die Installationen **2, 3** und **4** ermöglichen den Betrieb, machen aber die Wartungsarbeiten und Kontrollen am Flammkopf schwieriger.



GEFAHR

- Jede andere Stellung wird den korrekten Betrieb des Geräts beeinträchtigen.
- Die Stellung **5** ist aus Sicherheitsgründen verboten.



Abb. 12

5.5 Vorrüstung des Heizkessels

5.5.1 Einleitung

Die Brenner eignen sich für den Betrieb sowohl an Heizkesseln mit Flammenumkehrung (*) (diesem Fall wird das Modell mit langem Kopf empfohlen), als an Heizkesseln mit Brennkammer mit Abfluss vom Boden (drei Rauchdrehungen), bei denen die besten Ergebnisse hinsichtlich einer niedrigen Emission von NOx erzielt werden.

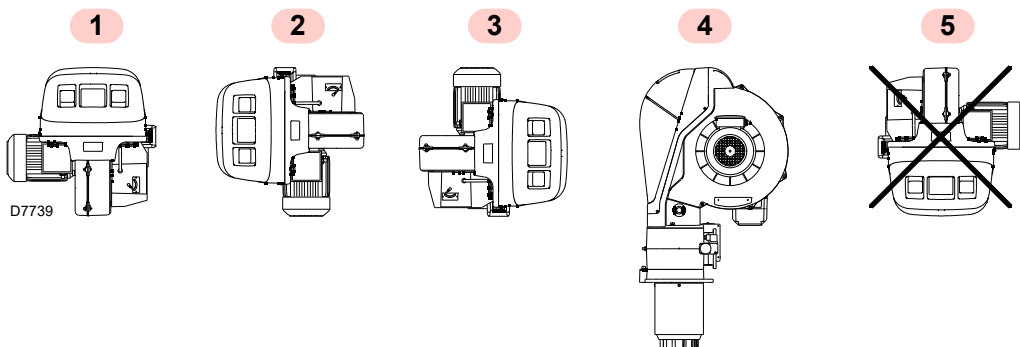
Die maximale Dicke der vorderen Heizkesselklappe A) (Abb. 13), einschließlich hitzebeständigem Material, darf nicht überschreiten:

Flammrohr	A (mm)
RS 68-120/E BLU	200
RS 160-200/E BLU	250

Tab. M

(*) Für Heizkessel mit Flammenumkehrung ist ein KIT erhältlich, um bei Bedarf das CO zu reduzieren (ausschließlich Modell RS 200/E BLU). Siehe Zubehör.

Das Kit besteht aus 5 Gasschläuchen, die zu den weiteren 5, bereits im Kopf des Brenners enthaltenen, identisch sind. Unter Standardbedingungen ist der Kopf des Brenners mit einer zweiten Schlauchgruppe ausgestattet, aus denen Gas in entgegengesetzter Richtung zu den vorangegangenen austritt.

Mit dem Kit wird diese zweite Schlauchgruppe ersetzt, so dass am Ende alle Schläuche gleich sind. Prüfen Sie nach der Montage des Kit die Funktionstüchtigkeit durch Messung des Rauchs und CO.



Abb. 13

5.5.2 Bohren der Heizkesselplatte

Die Brennkammerverschlussplatte wie auf der Abb. 14 gezeigt lochen.

Die Position der Gewindebohrungen kann mit dem zur Grundausstattung gehörenden Wärmeschild ermittelt werden.

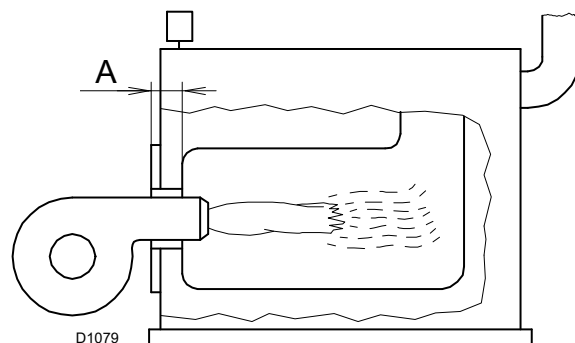

Abb. 14

mm	A	B	C
RS 68/E BLU	195	275-325	M 12
RS 120/E BLU	195	275-325	M 12
RS 160/E BLU	230	325-368	M 16
RS 200/E BLU	230	325-368	M 16

Tab. N

5.5.3 Flammrohrlänge

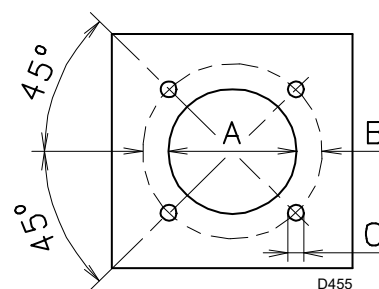
Die Länge des Flammrohrs wird entsprechend der Angaben des Kesselherstellers gewählt und muss in jedem Fall größer als die Stärke der Kesseltür einschließlich feuerfestes Material sein.

Die verfügbaren Längen L sind:

Flammrohr	Kurz (mm)	Lang (mm)
RS 68-120/E BLU	255	390
RS 160-200/E BLU	373	503

Tab. O

Stellen Sie bei Kesseln mit vorderem Rauchumlauf 13)(Abb. 17 auf Seite 25) oder mit Flammenumkehrkammer muss eine Schutzschicht aus feuerfestem Material 11) zwischen dem als Hitzeschutz zwischen Kessel 12) und Flammrohr 10) aus.

Diese Schutzschicht muss so angelegt sein, dass das Flammrohr ausbaubar ist.

5.6 Positionierung Fühler - Elektrode



ACHTUNG

Vor der Befestigung des Brenners am Heizkessel ist von der Öffnung des Flammrohrs aus zu überprüfen, ob der Fühler und die Elektrode wie in Abb. 16 richtig positioniert sind.

Hat die vorausgehende Positionsprüfung von Fühler oder Elektrode einen Fehler ergeben, es ist nötig:

- die Schraube 1)(Abb. 15) entfernen;
- das Innenteil 2)(Abb. 15) des Kopfes herausziehen und deren Einstellung vornehmen.



ACHTUNG

Den Fühler nicht drehen, sondern wie in Abb. 16 lassen; seine Positionierung in der Nähe der Zündelektrode könnte den Geräteverstärker beschädigen.



ACHTUNG

Beachten Sie die Abmessungen in Abb. 16 gezeigt.



Abb. 15



Abb. 16

5.7 Befestigung des Brenners an den Heizkessel

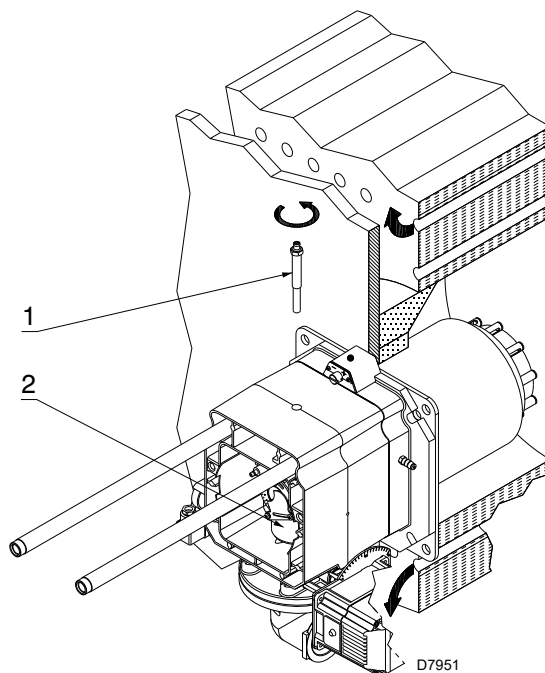

Ein angemessenes Hebesystem für den Brenner vorsehen.

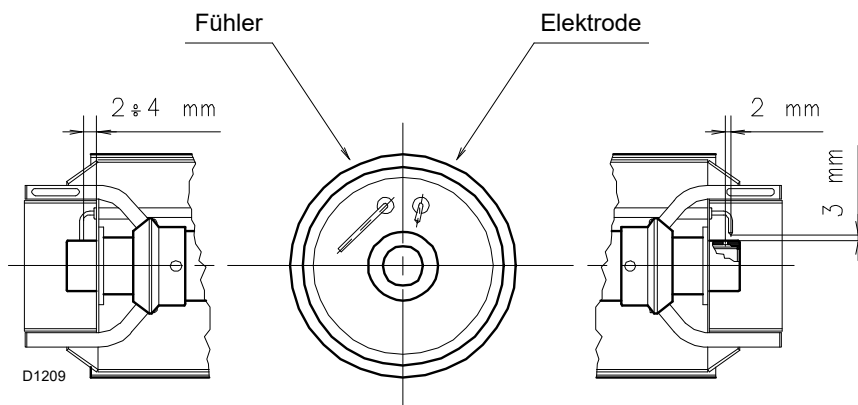
Trennen Sie die Flammkopf vom übrigen Brenner, wie in Abb. 17; und wie folgt fortfahren:

- die 4 Schrauben 3) lockern und die Haube 1) abnehmen;
- die Schrauben 2) von den beiden Führungen 5) entfernen;
- den Stecker 14) lösen und die Kabeldurchführung 15) abschrauben;
- den Anschluss des Maximal-Gasdruckwächters lösen;
- die beiden Schrauben 4) entfernen;
- den Brenner auf den Führungen 5) um etwa 100 mm zurück-schieben;
- die Fühler- und Elektrodenkabel abtrennen und dann den Brenner vollständig aus den Führungen ziehen.



ACHTUNG

Vor der Befestigung des Brenners am Heizkessel beim Modell RS 120/E BLU prüfen, ob seine Höchstleistung im Bereich A oder B des Betriebsbereichs (Abb. 2 auf Seite 11) liegt.

Im Bereich A ist keinerlei Eingriff erforderlich.

Liegt sie stattdessen im Bereich B ist eine Voreinstellung des Flammkopfes notwendig, gemäß Absatz **"Voreinstellung des Flammkopfs"** auf Seite 26 erforderlich.

Nach dem Ausführen dieses eventuellen Vorgangs:

- den Flansch 9) an der Heizkesselplatte befestigen, und die mitgelieferte Isolierdichtung 8) einfügen.
- Die ebenfalls mitgelieferten 4 Schrauben verwenden und mit einem Anzugsmoment von $35 \div 40$ Nm festziehen, nachdem das Gewinde mit einem Schutz gegen ein Festfressen versehen wurde.



ACHTUNG

Die Abdichtung zwischen Brenner und Heizkessel muss hermetisch sein: prüfen Sie nach das Anfahren, dass kein Rauch austritt.



Abb. 17

5.8 Voreinstellung des Flammkopfs

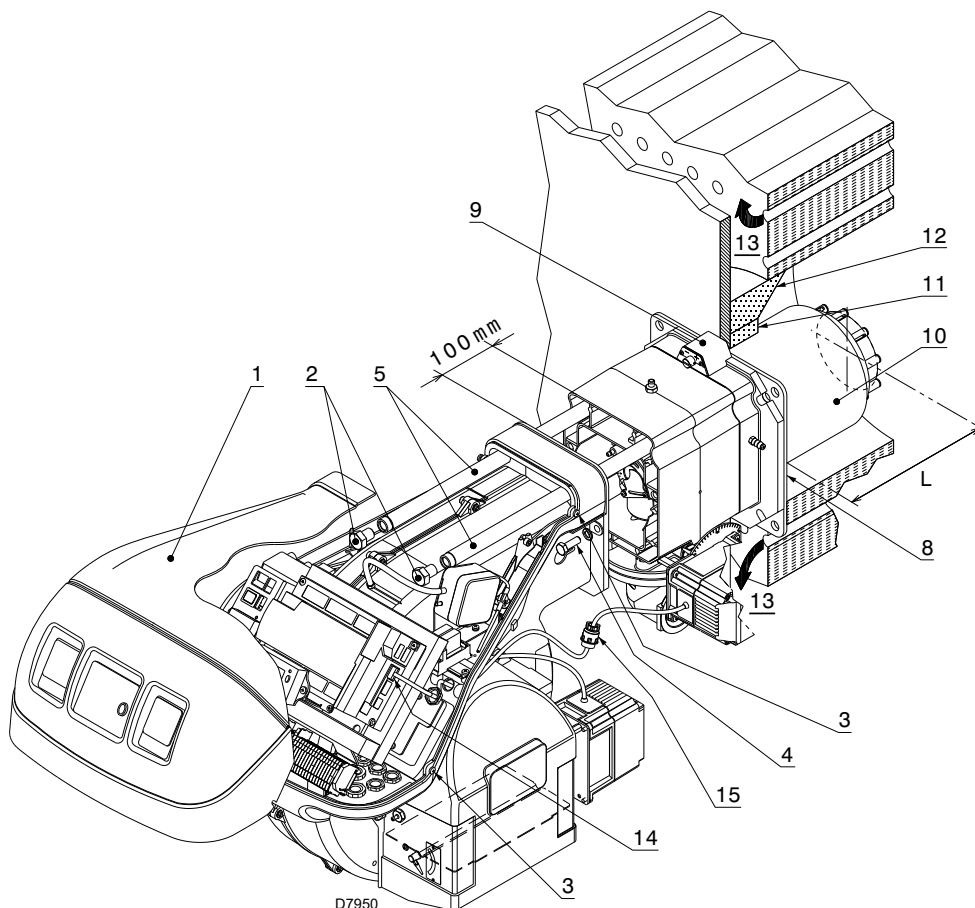

ACHTUNG

Die Voreinstellung des Flammkopfs darf nur beim Modell **RS 120/E BLU** durchgeführt werden, wenn seine Höchstleistung im Bereich B des Regelbereichs liegt (Abb. 2 auf Seite 11).

Wie folgt fortfahren:

- die 8 Schrauben 2) (Abb. 18) entfernen;
- entfernen Sie die 4 runden Scheiben 1), die hinter der Stabilitätsscheibe befestigt sind.



Abb. 18

5.9 Flammkopfeinstellung

An dieser Stelle der Installation ist der Flammkopf am Heizkessel wie in Abb. 15. Seine Einstellung ist somit äußerst einfach, die allein von der Höchstleistung des Brenner abhängig ist.

Suchen Sie im Diagramm (Abb. 19) die Kerbe, auf die sowohl Luft als zentrale Luft/Gas eingestellt werden.

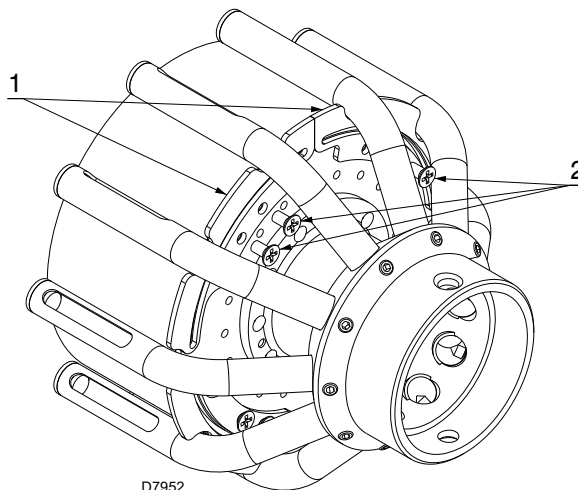
Vorgesehen sind zwei Einstellungen des Kopfes:

- Externe Luft R1
- Zentrale Gas/Luft R2 (für RS 68-120-160/E BLU)
- Zentrale Luft R3 (nur für RS 200/E BLU)



Abb. 19

Externe Luftfeinstellung R1

- Drehen Sie die Schraube 4)(Abb. 20) bis die gefundene Kerbe mit der Vorderseite 5) des Flansches übereinstimmt.

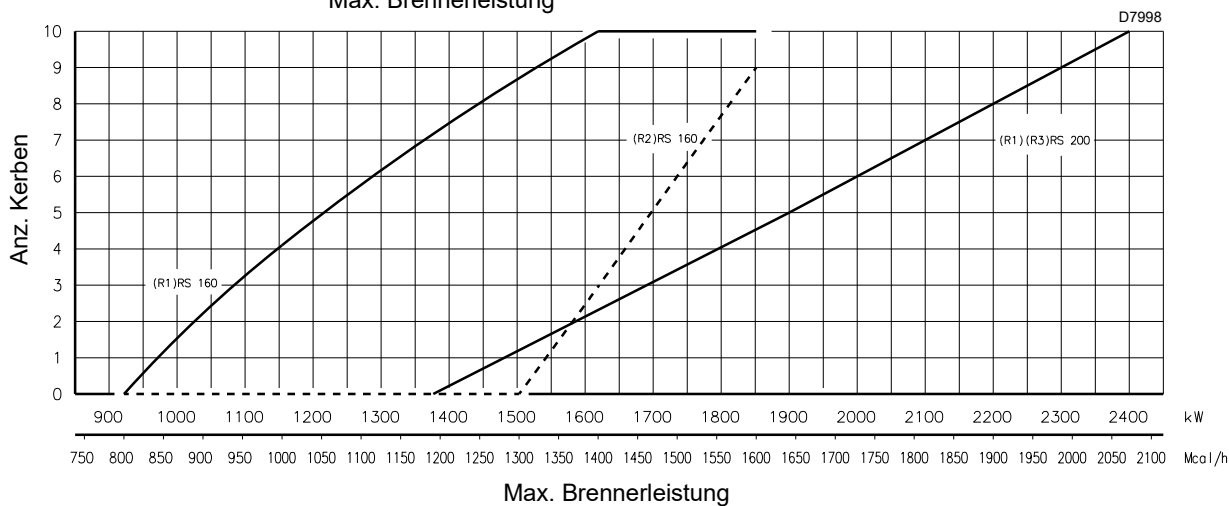
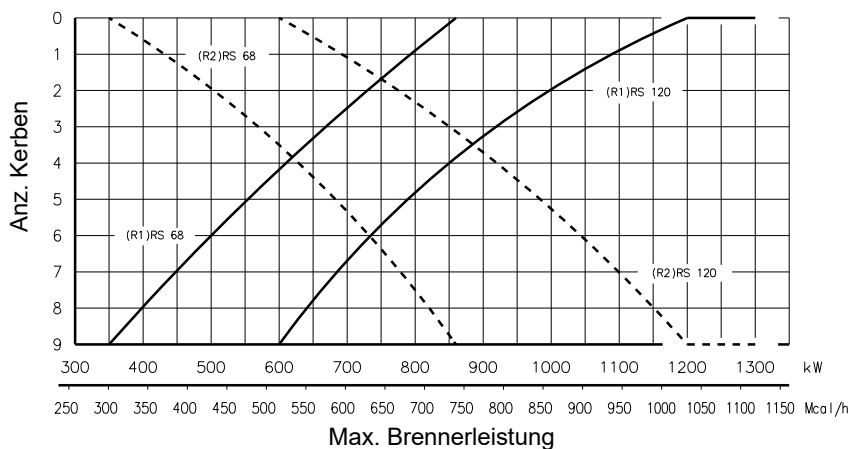

Lösen Sie, um die Einstellung zu erleichtern, die Schraube 6), nehmen Sie die Einstellung vor und ziehen Sie sie dann wieder fest.

Zentrale Luft- und Gaseinstellung R2 (für RS 68-120-160/E BLU)

- Lockern Sie die 3 Schrauben 1)(Abb. 20) und drehen Sie die Nutmutter 2) bis die gefundene Kerbe mit dem Index 3) übereinstimmt.
- Ziehen Sie die 3 Schrauben 1) fest.

Beispiel:

RS 68/E BLU, Brennerleistung = 500 kW.

Aus dem Diagramm (Abb. 19) gehen die möglichen Einstellungen dafür hervor:

- Luft R1 = Kerbe 6
- Zentrale Luft/Gas R2 = Kerbe 2

Zentrale Luftfeinstellung R3 (nur für RS 200/E BLU)

- Lockern Sie die 2 Schrauben 1) und drehen Sie die Nutmutter 2) bis die gefundene Kerbe mit der Schraube 1) übereinstimmt.
- Ziehen Sie die 2 Schrauben 1) fest.



Der Brenner RS 200/E BLU verlässt das Werk mit auf die Stufe 0 eingestellter Nutmutter 3).

Dieser Wert darf nicht verändert werden.

ANMERKUNG:

Das Diagramm (Abb. 19) zeigt eine optimale Einstellung für einen Heizkesseltyp gemäß Abb. 4 auf Seite 13.



Die angegebenen Einstellungen können während der Inbetriebnahme geändert werden.



Abb. 20

5.10 Schließen den Brenner

Nach Beendigung der Einstellung des Flammkopfes:

- den Brenner auf den Führungen 3) etwa 100 mm von Muffe 4) - Brenner in der in Abb. 17 gezeigten Position montieren;
- das Kabel des Fühlers und der Elektrode einführen sowie den Brenner bis zur in Abb. 21 gezeigten Position schieben;
- den Stecker des Stellmotors 14)(Abb. 17) anschließen und die Kabeldurchführung 15) anschrauben;
- den Anschluss des Maximal-Gasdruckwächters herstellen;
- die Schrauben 2) wieder an den Führungen 3) anbringen;
- den Brenner mit den Schrauben 1) an der Muffe befestigen.

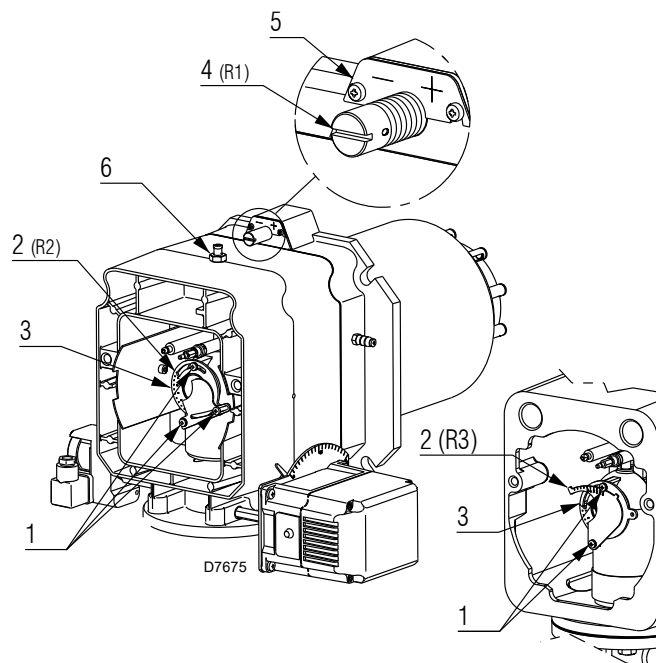

Beim Schließen des Brenners auf die zwei Gleitschienen ist es ratsam, das Hochspannungskabel und das Kabel des Flammenfühlers vorsichtig nach außen zu ziehen, bis sie leicht gespannt sind.



Abb. 21

5.11 Gasversorgung

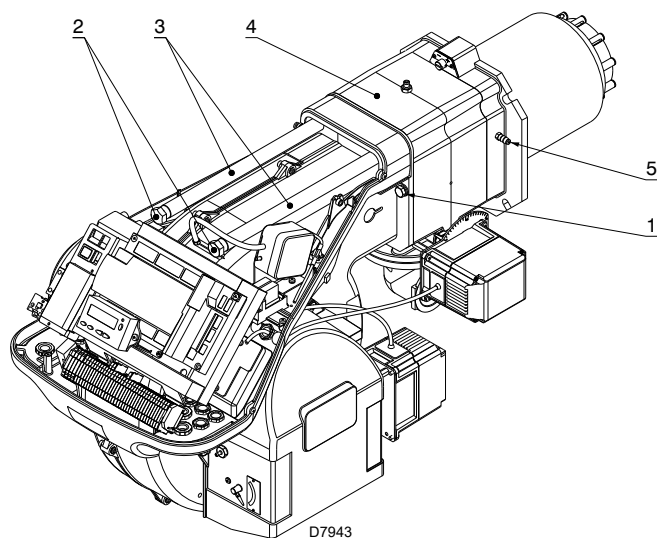

Explosionsgefahr durch Austreten von Brennstoff bei vorhandener entzündbarer Quelle.

Vorsichtsmaßnahmen: Stöße, Reibungen, Funken, Hitze vermeiden.

Vor jedem Eingriff am Brenner ist zu prüfen, ob das Absperrventil für den Brennstoff geschlossen ist.



ACHTUNG

Die Installation der Brennstoffzuleitung muss durch Fachpersonal in Übereinstimmung mit den gültigen gesetzlichen Normen und Bestimmungen ausgeführt werden.

5.11.1 Gasversorgungsleitung (Beispiel) - Für nähere Details zur Funktionsweise ist Bezug auf das Handbuch der Gasstrecke zu nehmen



Abb. 22

Legende (Abb. 22)

- 1 Sperrventil mit Handbetätigung
- 2 Manometer
- 3 Filter
- 4 Druckregler
- 5 a Niederdruck-Schutzvorrichtung
- 5b Gas-Höchstdruckwächter
- 6 Erste Sicherheitseinrichtung
- 7 Zweite Sicherheitseinrichtung
- 8 Zündvorrichtung
- 15 System für Ventildichtheitskontrolle
- B Gasstrecke (separat geliefert)
- L1 Vom Installateur auszuführen
- L2 Brenner
- M1 Druckentnahmestelle
- M2 Druckentnahmestelle
- M3 Druckentnahmestelle

5.11.2 Gasarmatur

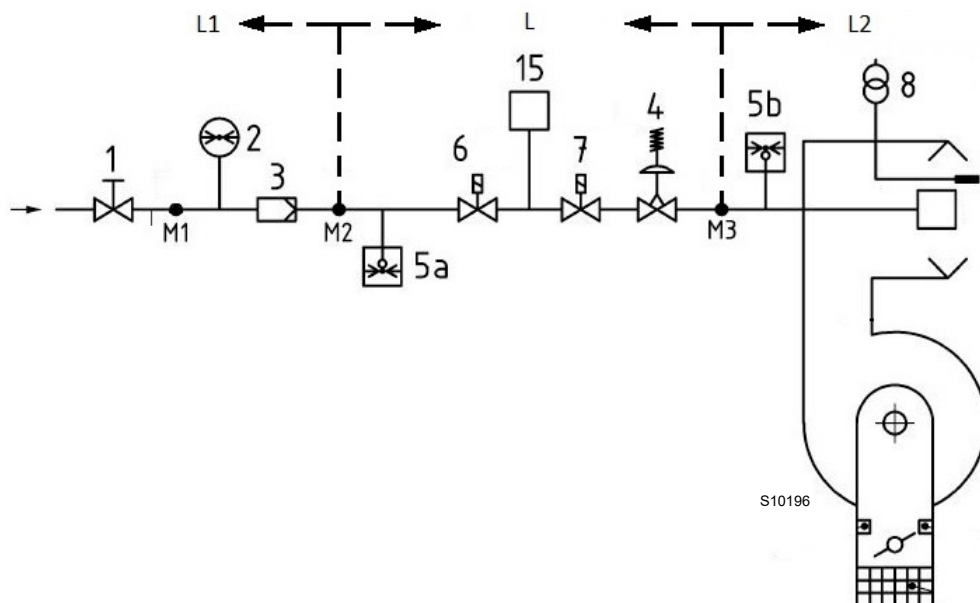
Die Zulassung erfolgt gemäß der Norm EN 676 und die Lieferung getrennt vom Brenner.

5.11.3 Installation der Gasarmatur



Schalten Sie die Stromversorgung durch Betätigen des Hauptschalters der Anlage ab.



Kontrollieren Sie, ob Gas austritt.



Bewegen Sie die Gasarmatur vorsichtig: Quetschgefahr der Gliedmaßen.



Vergewissern Sie sich, dass die Gasarmatur richtig installiert ist, prüfen Sie, dass keine Leckage von Brennstoff vorliegt.



Der Bediener muss bei den Installationsarbeiten die notwendige Schutzausrüstung verwenden.

Die Armatur kann je nach Bedarf von rechts bzw. links zugeführt werden, siehe Abb. 23.

Die Gasarmatur wird an den Gasanschluss 1)(Abb. 23), über den Flansch 2), die Dichtung 3) sowie die Schrauben 4) angeschlossen, die dem Brenner beiliegen.



Die Gasmagnetventile der Gaszuleitung sollen so nah wie möglich am Brenner liegen, damit die Gaszufuhr zum Flammkopf innerhalb 3 Sekunden sichergestellt ist.

Prüfen Sie, ob der für den Brenner erforderliche maximale Druck im Einstellbereich des Druckreglers liegt.

Zur Einstellung der Gasarmaturen siehe die beigelegten Anleitungen.



Abb. 23

5.11.4 Gasdruck

Die Tab. P gibt die Druckverluste des Flammkopfs und der Gasdrossel entsprechend der Betriebsleistung des Brenners an.

	kW	1 Δp (mbar)		2 Δp (mbar)	
		G 20	G 25	G 20	G 25
RS 68/E	350	2,0	3,0	0,1	0,1
	500	5,0	7,5	0,2	0,3
	650	7,7	11,5	0,3	0,4
	750	9,7	14,5	0,4	0,6
	860	11,7	17,5	0,5	0,7
RS 120/E	600	4,4	6,6	0,3	0,4
	760	9,2	13,7	0,4	0,6
	955	14,0	20,9	0,6	0,9
	1170	18,7	27,9	0,8	1,2
RS 160/E	1300	22,5	33,6	1,2	1,8
	930	5,6	8,4	0,0	0,0
	1100	7,5	11,2	0,0	0,0
	1300	9,7	14,5	0,8	1,2
RS 200/E	1600	13,0	19,4	3,0	4,5
	1860	17,7	26,4	3,8	5,7
	1383	9,0	13,4	3,1	4,7
	1500	10,7	16,0	3,7	5,5
RS 200/E	1800	14,7	21,9	5,3	7,9
	2100	20,3	30,3	7,2	10,7
	2400	28,0	41,8	9,4	14,0

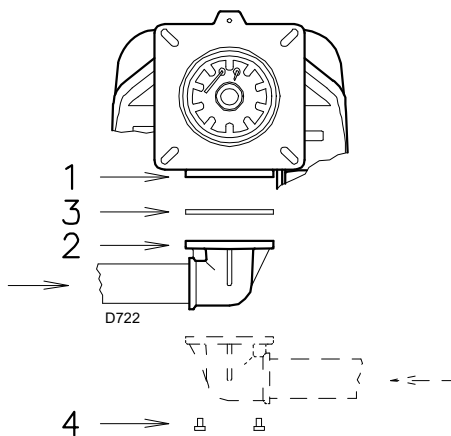
Tab. P



Die Daten der Wärmeleistung und des Gasdrucks im Kopf beziehen sich auf den Betrieb mit vollständig geöffneter Gasdrossel (90°).

Die in Tab. P aufgeführten Werte beziehen sich auf:
 – Erdgas G 20 Hu 9,45 kWh/Sm³ (8,2 Mcal/Sm³)
 – Erdgas G 25 Hu 8,13 kWh/Sm³ (7,0 Mcal/Sm³)

Spalte 1

Strömungsverlust Flammkopf.
 Gasdruck gemessen an Anschluss 1)(Abb. 24), mit:
 • Brennkammer bei 0 mbar;
 • Brennerbetrieb bei höchster Leistung;

Spalte 2

Strömungsverlust Gasdrossel 2)(Abb. 24) bei maximaler Öffnung: 90°.

Zur Ermittlung der ungefähren Brennerleistung im Betrieb:

- Ziehen Sie vom Gasdruck am Anschluss 1)(Abb. 24) den Druck in der Brennkammer ab.
- In der Tab. P des betreffenden Brenners den dem Subtraktionsergebnis nächsten Druckwert ablesen.
- Die entsprechende Leistung links ablesen.

Beispiel mit Erdgas G20 für RS 160/E BLU:

Betrieb bei Höchstleistung

Gasdruck an der Entnahmestelle 1)(Abb. 24)	=	16,0 mbar
Druck in der Brennkammer	=	3,0 mbar
16,0 - 3,0	=	13,0 mbar

Dem Druck von 13,0 mbar, Spalte 1, entspricht in der Tab. P eine Höchstleistung von 1600 kW.

Dieser Wert dient als erste Näherung; der tatsächliche Durchsatz wird am Zähler abgelesen.

Zur Ermittlung des für den an der Entnahmestelle 1)(Abb. 24), erforderlichen Gasdrucks, nachdem die gewünschte Leistung des Brenners festgelegt wurde:

- in der Tab. P des betreffenden Brenners die dem gewünschten Wert nächste Leistungsangabe ablesen.
- Rechts, in Spalte 1, den Druck an der Entnahmestelle 1)(Abb. 24) ablesen
- Diesen Wert mit dem angenommenen Druck in der Brennkammer addieren.

Beispiel mit Erdgas G20 für RS 160/E BLU:

Gewünschte Höchstleistung: 1600 kW

Gasdruck bei 1600 kW Leistung	=	13,0 mbar
Druck in der Brennkammer	=	3,0 mbar
13,0 + 3,0	=	16,0 mbar

erforderlicher Druck an der Entnahmestelle 1)(Abb. 24).



Abb. 24

5.12 Elektrische Anschlüsse

Sicherheitshinweise für die elektrischen Anschlüsse

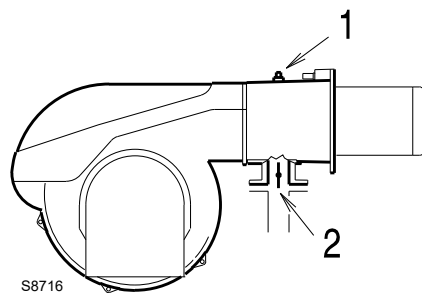

- Die elektrischen Anschlüsse müssen ohne Stromversorgung ausgeführt werden.
- Die elektrischen Anschlüsse müssen durch Fachpersonal nach den im Bestimmungsland gültigen Vorschriften ausgeführt werden. Siehe in den Schaltplänen.
- Der Hersteller lehnt jegliche Haftung für Änderungen oder andere Anschlüsse ab, die von denen in den Schaltplänen dargestellten abweichen.
- Prüfen Sie, ob die Stromversorgung des Brenners den Angaben auf dem Kennschild und in diesem Handbuch entspricht.
- Der Brenner wurde für aussetzenden Betrieb homologiert. Das heißt, dass der Brenner "vorschriftsgemäß" mindestens 1 mal aller 24 Stunden ausgeschaltet werden muss, damit das Steuergerät eine Kontrolle der Funktionstüchtigkeit bei Inbetriebnahme durchführen kann. Normalerweise wird das Abschalten des Brenners vom Thermostat / Druckwächter des Heizkessels gewährleistet. Sollte dies nicht der Fall sein, muss an TL ein Zeitschalter reihengeschaltet werden, der ein Brennerausschalten einmal in 24 Stunden gewährleistet. Siehe in den Schaltplänen.
- Die elektrische Sicherheit des Steuergeräts ist nur gewährleistet, wenn dieses an eine funktionstüchtige Erdungsanlage angeschlossen ist, die gemäß den gültigen Bestimmungen ausgeführt wurde. Es ist notwendig, diese grundlegende Sicherheitsanforderung zu prüfen. Lassen Sie im Zweifelsfall durch zugelassenes Personal eine sorgfältige Kontrolle der Elektrischen Anlage durchführen. Verwenden Sie die Gasleitungen nicht als Erdung für elektrische Geräte.
- Die elektrische Anlage muss der maximalen Leistungsaufnahme des Steuergerätes angepasst werden, die auf dem Kennschild und im Handbuch angegeben ist. Dabei ist im Besonderen zu prüfen, ob der Kabelquerschnitt für die Leistungsaufnahme des Steuergerätes geeignet ist.
- Für die allgemeine Stromversorgung des Steuergerätes über das Stromnetz:
 - verwenden Sie keine Adapter, Mehrfachstecker, Verlängerungen;
 - verwenden Sie einen allpoligen Schalter mit einer Kontaktöffnung von mindestens 3 mm (Überspannungskategorie III), wie in den geltenden Sicherheitsbestimmungen festgelegt.
- Berühren Sie das Steuergerät nicht mit nassen oder feuchten Körperteilen und / oder nackten Füßen.
- Ziehen Sie nicht an den Stromkabeln.

Vor dem Ausführen jeglicher Wartungs-, Reinigungs- oder Prüfarbeiten:



Schalten Sie die Stromversorgung am Brenner durch Betätigen des Hauptschalters der Anlage ab.



Das Brennstoffabsperrenteil schließen.



Vermeiden Sie das Entstehen von Kondenswasser, Eis und Wasserinfiltrationen.

Entfernen Sie die Verkleidung, wenn diese noch vorhanden ist, und stellen Sie die elektrischen Anschlüsse gemäß den Schaltplänen her.

Gemäß Norm EN 60 335-1 biegsame Kabel verwenden.

5.12.1 Durchführung der Versorgungskabeln und externen Anschlüsse

Alle mit dem Brenner zu verbindenden Kabel sind durch die entsprechenden Kabeldurchgänge zu führen. Siehe Abb. 25.

Die Kabeldurchgänge können auf verschiedene Arten genutzt werden; hier folgend ein Beispiel:

- 1 Dreiphasige Stromversorgung
- 2 Einphasige Stromversorgung
- 3 Freigaben/Sicherheitsvorrichtungen
- 4 Minimal-Gasdruckwächter
- 5 Gasventile
- 6 Verfügbar



Abb. 25

Werkseitig verwendete Kabeldurchgänge:

- A Gebläsemotor
- B Maximal-Gasdruckwächter
- C Gas-Stellantrieb
- D Luft-Stellantrieb

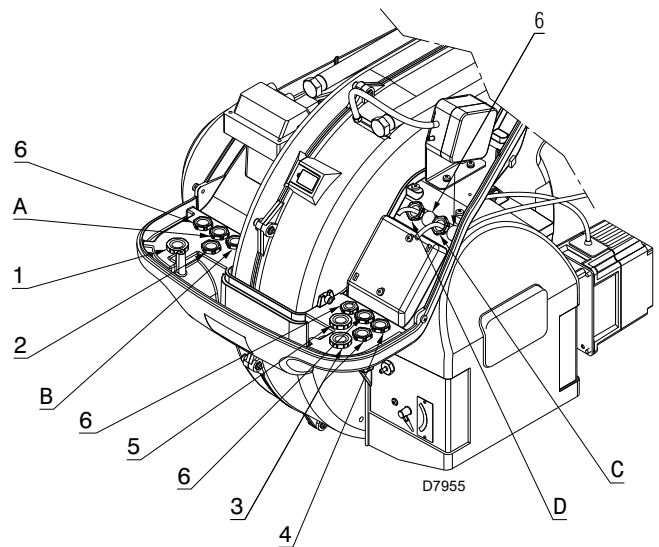

Nach Durchführung von Wartungs-, Reinigungs- oder Kontrollarbeiten müssen die Haube sowie alle Sicherheits- und Schutzvorrichtungen des Brenners wieder montiert werden.

5.13 Einstellung des Thermorelais

Das Thermorelais dient dazu, eine Beschädigung des Motors durch einen starken Anstieg der Stromaufnahme oder einem Ausfall einer Phase zu verhindern. Zur Einstellung 2)(Abb. 26), siehe in der im Schaltplan aufgeführten Tabelle.

Liegt der Mindestwert der Skala des Thermorelais über der Nennaufnahme des Motors, ist der Schutz dennoch gewährleistet. Dies tritt ein, wenn die Stromversorgung des Motors 400V beträgt.

Betätigen Sie zum Entstören bei Auslösung des Thermorelais die Taste "RESET" 1).

Die Taste "STOP" 3) öffnet den Kontakt NC (95-96) und hält den Motor fest.

Einen Schraubenzieher in Fenster "TEST/TRIP" 4) einsetzen und ihn in der Richtung des Pfeiles (nach rechts) verschieben, um die Prüfung des Thermorelais durchzuführen.



Abb. 26



ACHTUNG

Die automatische Rücksetzung kann gefährlich sein.

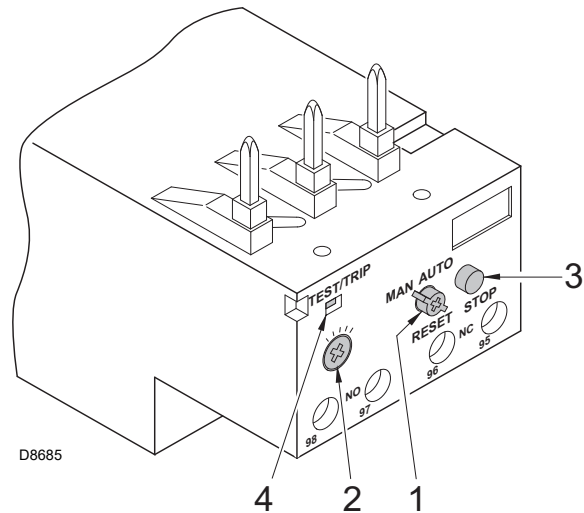
Diese Handlung wird nicht im Betrieb des Brenners vorausgesehen.



Brenner RS 200/E BLU mit 60Hz

Das thermische Relais muss ausgetauscht werden, wenn die Versorgungsspannung von 220V auf 380V und umgekehrt geändert werden muss.

6 Inbetriebnahme, Einstellung und Betrieb des Brenners

6.1 Sicherheitshinweise für die erstmalige Inbetriebnahme



Die erstmalige Inbetriebnahme des Brenners muss durch zugelassenes Fachpersonal gemäß den Angaben in diesem Handbuch sowie in Übereinstimmung mit den gültigen gesetzlichen Normen und Bestimmungen ausgeführt werden.



Prüfen Sie die richtige Funktionsweise der Einstell-, Steuer- und Sicherheitsvorrichtungen.



Vor dem Einschalten des Brenners nehmen Sie Bezug auf Sicherheitstest - bei geschlossener Gasversorgung auf Seite 53.

6.2 Einstellungen vor der Zündung

Auszuführen sind folgende Einstellungen:

- prüfen Sie, ob das Gasversorgungsunternehmen die Entlüftung der Zufuhrleitung vorgenommen hat, wobei Luft oder Inertgase in den Leitungen beseitigt werden.
- Öffnen Sie langsam die manuellen Ventile vor der Gasarmatur.
- Regeln Sie den Minimal-Gasdruckwächter (Abb. 31 auf Seite 36) auf den Skalenanfang.
- Regeln Sie den Maximal-Gasdruckwächter (Abb. 30 auf Seite 35) auf das Skalende.
- Regeln Sie den Luftdruckwächter (Abb. 29 auf Seite 35) auf den Skalenanfang.
- Regeln Sie den Druckwächter zur Kontrolle der Dichtheit (Kit PVP)(Abb. 32 auf Seite 36), wenn vorhanden, gemäß den dem Kit beiliegenden Anweisungen.
- Prüfen Sie den Gasversorgungsdruck durch Anschließen eines Druckmessers an die Druckentnahmestelle 1)(Abb. 27) des Minimal-Gasdruckwächters: er muss geringer als der maximal zulässige Druck der Gasarmatur sein, der auf dem Kennschild der technischen Daten angegeben ist.



Ein zu hoher Gasdruck kann die Bauteile der Gasarmatur beschädigen und Explosionsgefahren hervorrufen.

- Entlüften Sie die Leitung der Gasarmatur, indem Sie eine Kunststoffleitung an die Druckentnahmestelle 1)(Abb. 27) des Minimal-Gasdruckwächters anschließen. Führen Sie die Entlüftungsleitung aus dem Gebäude, bis der Gasgeruch wahrnehmbar ist.
- Schließen Sie parallel zu den beiden Gas-Magnetventilen zwei Glühbirnen oder Tester an, um den Zeitpunkt der Spannungszufuhr zu überprüfen. Dieses Verfahren ist nicht notwendig, falls die beiden Magnetventile mit einer Kontrolllampe ausgestattet sind, die elektrische Spannung anzeigt.



Vor dem Zünden des Brenners sind die Gasarmaturen so einzustellen, dass die Zündung unter Bedingungen höchster Sicherheit bei einem geringen Gasdurchsatz erfolgt.



Abb. 27

6.3 Anfahren des Brenners

Speisen Sie den Brenner über den Trennschalter am Schaltkasten des Heizkessels elektrisch.

Schließen Sie die Thermostate/Druckwächter und bringen Sie den Schalter in Abb. 28 in Position "1".

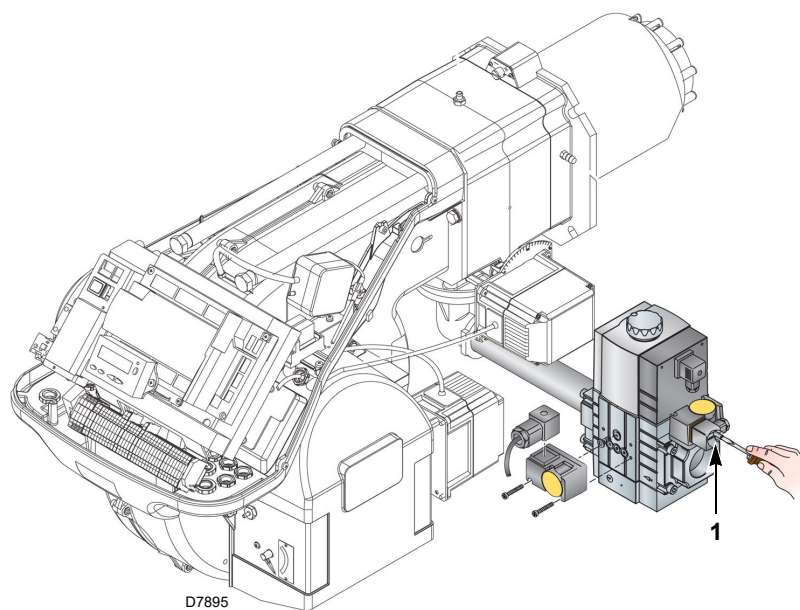

Kontrollieren, dass an den an die Magnetventile angeschlossenen Kontrolllampen und Spannungsmessern, oder an den Kontrolllampen auf den Magnetventilen, keine Spannung anliegt. Wenn Spannung vorhanden ist, sofort den Brenner ausschalten und die Elektroanschlüsse überprüfen.

Da der Brenner nicht über eine Vorrichtung zur Kontrolle der Phasensequenz verfügt, kann es geschehen, dass die Rotation des Motors nicht korrekt ist.

Stellen Sie sich, sobald der Brenner startet, vor dem Kühlgebläse des Gebläsemotors auf und prüfen Sie, ob sich dieses entgegen dem Uhrzeigersinn dreht. Siehe Abb. 28.

Sollte dies nicht der Fall sein:

- Stellen Sie den Schalter von Abb. 28 in Position "0" und warten Sie ab, dass das Steuergerät die Abschaltphase ausführt;
- Schalten Sie die Stromversorgung des Brenners ab;
- Kehren Sie die Phasen an der dreiphasigen Versorgung des Inverters um (siehe spezifisches Handbuch des Inverters).



Dieser Vorgang muss ohne Stromversorgung ausgeführt werden.

Führen Sie den "Anfahrvorgang" auf Seite 42 durch.



Abb. 28

6.4 Einstellung des Brenners

6.4.1 Zündleistung

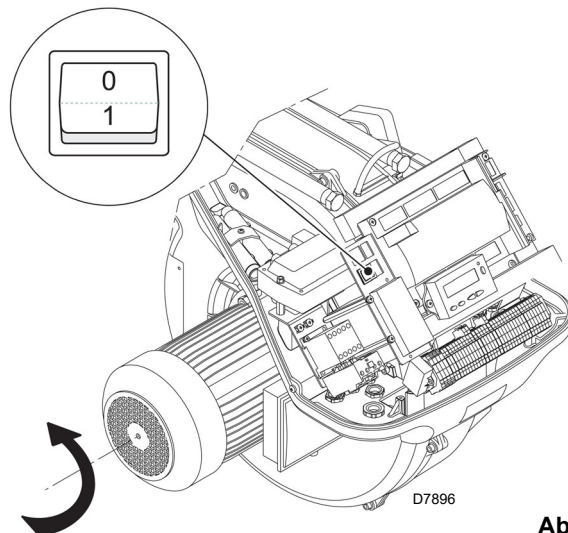

Aus Gründen der Sicherheit und des ordnungsgemäßen Produktbetriebs muss die Zündleistung, sofern sie einstellbar ist, von befugtem Fachpersonal und in Übereinstimmung mit den geltenden Normen und gesetzlichen Bestimmungen vorgenommen werden.

6.4.2 Maximalleistung

Die Maximalleistung muss innerhalb des Betriebsbereichs (Abb. 2 auf Seite 11) gewählt werden.

Gaseinstellung

Den Gasdurchsatz am Zähler messen. Als Richtwert kann der Durchsatz aus der Tab. P auf Seite 29, entnommen werden. Lesen Sie dazu einfach den Gasdruck am Druckmesser (Abb. 36 auf Seite 54) ab und befolgen Sie die Hinweise auf Seite 29.

- Falls er herabgesetzt werden muss, den Gasdruck im Ausgang mit dem Druckregler unter dem Gasventil verringern.
- Falls er erhöht werden muss, den Gasdruck im Ausgang vom Regler erhöhen.

Lufteinstellung

Ändern Sie bei Bedarf die Gradzahl des Luft-Stellmotors.

6.4.3 Mindestleistung

Die Mindestleistung muss innerhalb des Betriebsbereichs (Abb. 2 auf Seite 11) gewählt werden.

6.5 Abschließende Einstellung der Druckwächter

6.5.1 Luftdruckwächter

Die Einstellung des Luftdruckwächter (Abb. 29) nach Durchführung aller anderen Einstellungen des Brenners mit auf erster Stufe eingestelltem Luftdruckwächter ausführen.

Führen Sie bei mit Leistung MIN laufendem Brenner ein Abgasanalysegerät in den Rauchabzug ein und schließen Sie langsam die Ansaugöffnung des Gebläses (zum Beispiel mit Pappe) bis der CO-Gehalt in den Abgasen 100 ppm überschreitet.

Drehen Sie dann den entsprechenden Drehgriff im Uhrzeigersinn, bis es zu einer Störabschaltung des Brenners kommt.

Prüfen Sie dann die Anzeige des nach oben gerichteten Pfeils auf der Messskala. Drehen Sie erneut am Drehgriff im Uhrzeigersinn, bis der auf der Messskala ermittelte Wert mit dem nach unten gerichteten Pfeil übereinstimmt. Dadurch wird die Hysterese des Druckwächters ausgeglichen, die durch das weiße Feld mit blauem Untergrund zwischen den beiden Pfeilen dargestellt wird.

Prüfen Sie nun das richtige Anfahren des Brenners.

Nimmt der Brenner erneut eine Störabschaltung vor, den Drehgriff weiter geringfügig im Uhrzeigersinn drehen. Während dieser Arbeitsgänge kann es nützlich sein, einen Druckmesser zum Messen des Luftdrucks zu verwenden. Der Anschluss des Druckmessers ist in Abb. 29 angeführt.

Die Standardkonfiguration ist die des absolut angeschlossenen Luftdruckwächters. Man beachte das Vorhandensein eines nicht mitgelieferten "T"-Anschlusses.

Bei einigen Anwendungen mit starkem Unterdruck verhindert der Anschluss des Druckwächters dessen Umschalten. In diesem Fall ist es notwendig, den Druckwächter differential anzuschließen, indem eine zweite Leitung zwischen Luftdruckwächter und Saugleitungsöffnung des Gebläses angebracht wird. Dann muss auch der Druckmesser differential angeschlossen werden, d.h. wie in Abb. 29 gezeigt.



Durch den Anschluss des Luftdruckwächters im Differenzialmodus ist der Brenner nicht mehr gemäß EN 676 zertifiziert.

6.5.2 Maximal-Gasdruckwächter

Die Einstellung des Maximal-Gasdruckwächters ausführen (Abb. 30), nachdem alle anderen Einstellungen des Brenners bei auf das Skalenende eingestellten Maximal-Gasdruckwächter vorgenommen wurden.

Um den Maximal-Gasdruckwächter zu kalibrieren, muss nach dem Öffnen des Hahns ein Manometer an die Druckentnahmestelle angeschlossen werden.

Der Maximal-Gasdruckwächter wird auf einen Wert eingestellt, der 30% der auf dem Manometer abgelesenen Messung nicht überschreiten darf, wenn der Brenner mit Höchstleistung betrieben wird.

Nach der Einstellung, das Manometer entfernen und den Hahn schließen.



Abb. 29



Abb. 30

6.5.3 Minimal-Gasdruckwächter

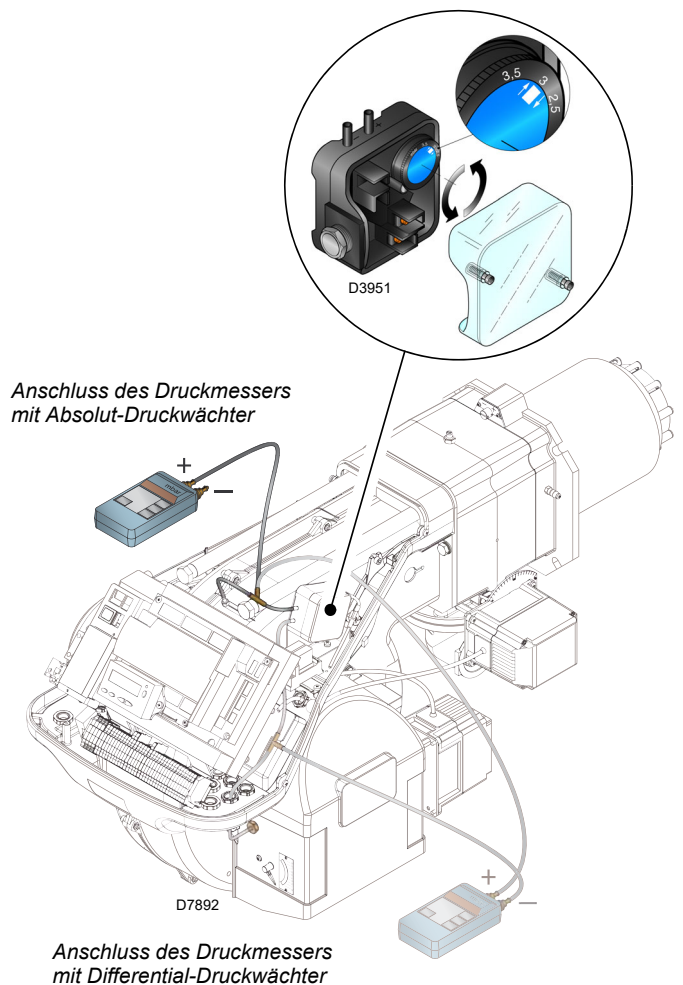
Der Zweck des Gas-Mindestdruckwächters ist es, zu verhindern, dass der Brenner aufgrund eines zu niedrigen Gasdrucks nicht wie vorgesehen arbeitet.

Den Gas-Mindestdruckwächter (Abb. 31) nach erfolgter Einstellung des Brenners, der Gasventile und des Stabilisators der Gasarmatur einstellen.

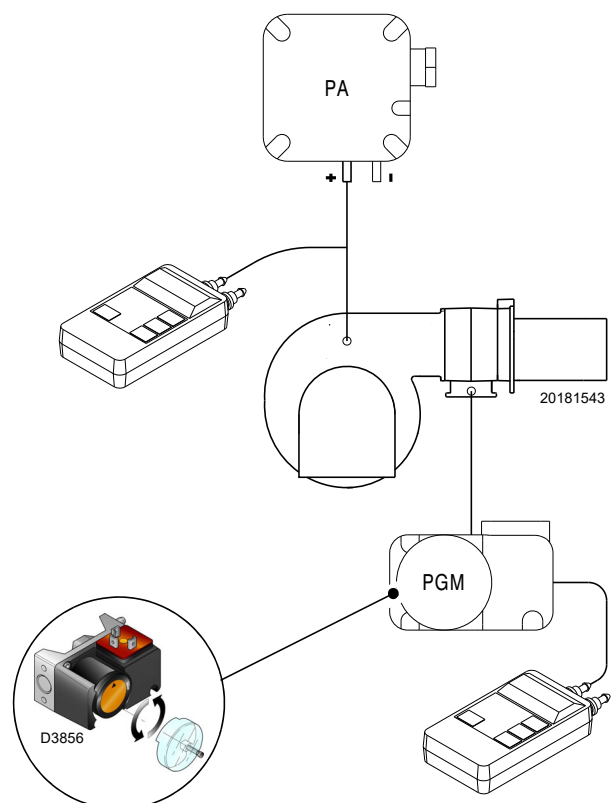
Bei mit maximaler Leistung laufendem Brenner:

- ein Manometer nach dem Stabilisator der Gasarmatur installieren (z. B. an der Gasdruckentnahmestelle zum Flammkopf des Brenners);
- das manuelle Gasventil langsam und teilweise betätigen, bis das Manometer einen Druckabfall von etwa 0,1 kPa (1 mbar) anzeigt. In dieser Phase den CO-Wert im Auge behalten, der immer unter 100 mg/kWh (93 ppm) liegen muss.
- Die Einstellung des Druckwächters erhöhen, bis er anspricht und zum Ausschalten des Brenners führt;
- das Manometer entfernen und den Hahn der für die Messung verwendeten Druckentnahmestelle schließen;
- das manuelle Gasventil vollständig öffnen.



1 kPa = 10 mbar

ACHTUNG

6.5.4 Druckwächter Kit PVP

Regeln Sie den Druckwächter zur Kontrolle der Dichtheit (Kit PVP) (Abb. 32), wenn vorhanden, gemäß den dem Kit beiliegenden Anweisungen.



Abb. 31



Abb. 32

6.6 Anzeige- und Programmiermodus

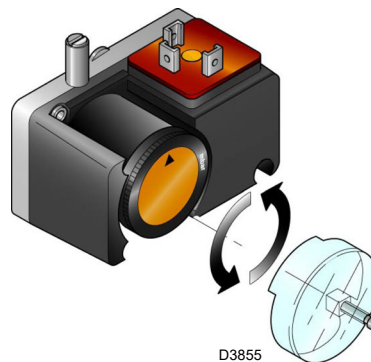
6.6.1 Normaler Modus

Der Normale Modus ist die Standard-Betriebsart, die auf dem Display des Bedienfeldes angezeigt wird und entspricht der Hauptebene des Menüs.

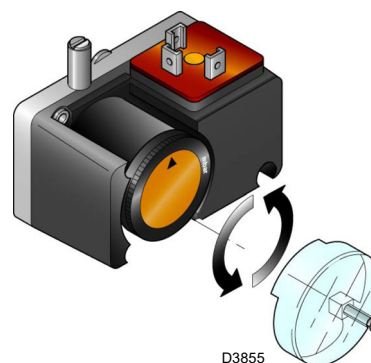
- Zeigt die Betriebsbedingungen an und ermöglicht eine manuelle Änderung des Betriebspunktes des Brenners.
- Erfordert keine Betätigung der Tasten des Bedienfeldes.
- Ermöglicht das Aufrufen anderer Anzeige- und Programmierarten.

Aus dem Normalen Modus können weitere Ebenen aufgerufen werden:

- Info-Modus (**INFo**)
- Modus Service (**SEr**)
- Modus Parameter (**PArA**)

Nachfolgend werden einige Beispiele unter Standardbedingungen aufgeführt.

6.6.1.1 Anzeige Brenner in Standby

Der Brenner befindet sich im Wartestatus bei Wärmeanfrage oder der Wahlschalter "0-1" (Abb. 28 auf Seite 34) steht auf Position "0".

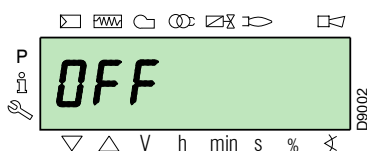

6.6.1.2 Anzeige während Start / Stopp

Das Display zeigt die verschiedenen Anfahr-, Ein- und Abschaltphasen des Brenners an.

Im nebenstehenden Beispiel zeigt das Display an, dass sich der Brenner in **Phase 30** (siehe Diagramm von Abb. 33) befindet und 12s bis zum Übergang zur nächsten Phase fehlen.

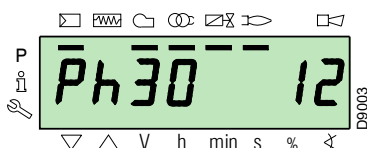

6.6.1.3 Anzeige der Arbeitsposition

Der Brenner arbeitet mit der geforderten Belastung (im nebenstehenden Beispiel **78.4%**).

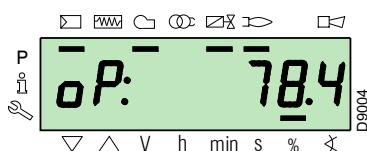

6.6.1.4 Status-Fehlermeldung, Anzeige der Fehler und Informationen

Das Display zeigt abwechselnd den Fehlercode (im Beispiel **c: 12**) und die entsprechende Diagnose (im Beispiel **d: 0**).

Das System schaltet in einen sicheren Zustand und es erscheint die in der nächsten Abbildung gezeigte Meldung.

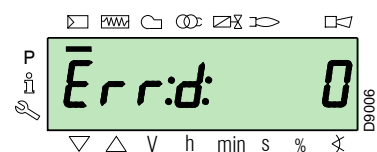
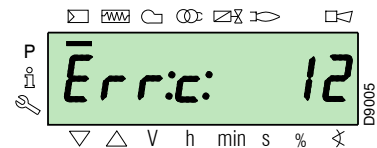

Am Brenner liegt eine Störabschaltung vor.

Das Display zeigt abwechselnd den Stör-Code (im nebenstehenden Beispiel **c: 4**) und die entsprechende Diagnose (im Beispiel **d: 3**) an. Der rote Störanzeiger leuchtet.

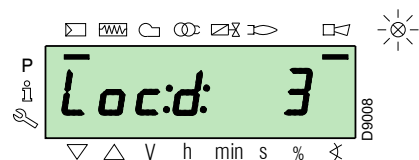
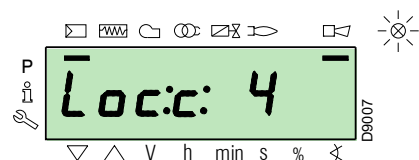

Das Display zeigt abwechselnd einen Code und eine Diagnose des Fehlers an, wobei das System nicht in einen sicheren Zustand versetzt wird.

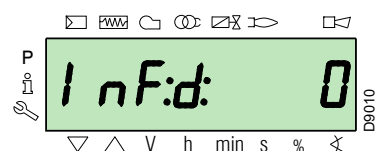
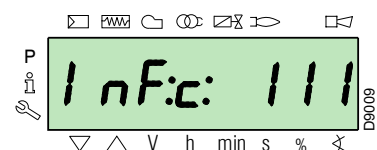

6.6.1.5 Vorgang zur Entstörung

Der Brenner nimmt eine Störabschaltung vor, wenn auf dem Bedienfeld die rote Kontrollleuchte eingeschaltet ist und das Display abwechselnd den Störcode (im nebenstehenden Beispiel **c: 4**) und die entsprechende Diagnose (im Beispiel **d: 3**) anzeigt.

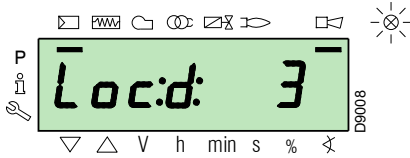
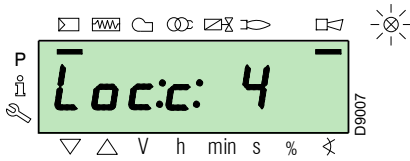

Betätigen Sie zum Entstören die Taste "i/reset" für 1s: auf dem Display erscheint "rESEt". Beim Loslassen der Taste verlöschen die Störungsmeldung und die rote Kontrollleuchte. Das Steuergerät ist entstört.

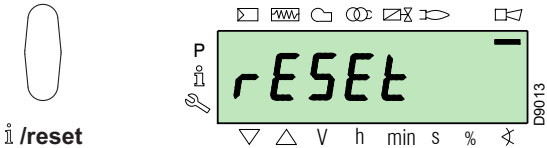

6.6.1.6 Vorgehensweise zur manuellen Störabschaltung

Bei Bedarf ist es notwendig, manuell eine Störabschaltung des Steuergeräts und demzufolge des Brenners vorzunehmen, indem die Taste "i/reset" gleichzeitig zu einer beliebigen anderen Taste des Bedienfeldes gedrückt wird.



Mit dem Wahlschalter "0-1" von Abb. 28 auf Seite 34 schaltet der Brenner nicht sofort aus, sondern es wird die Abschaltphase ausgeführt.

6.6.1.7 Vorgehensweise zum manuellen Betrieb

Nach der Einstellung des Brenners und dem Einrichten der Punkte der Modulationskurve ist es möglich, die Funktionsweise des Brenners auf der gesamten Kurve manuell zu prüfen.

Beispiel:

Der Brenner arbeitet momentan mit dem geforderten Belastungsprozentsatz: 20%.

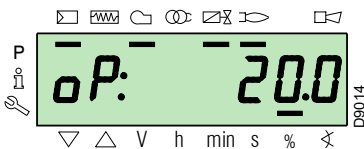

Betätigen Sie die Taste "F" für 1 s: es erscheint "LoAd" und der Prozentwert der Belastung blinkt.

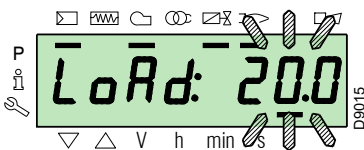

Beim Loslassen der Taste "F" erscheint die Standard-Anzeige mit blinkender Angabe des aktuellen Lastanteils: dies bedeutet, dass der Brenner manuell arbeitet (jegliche externe Regelung wird ausgeschlossen und es sind nur die Sicherheitsvorrichtungen aktiv).

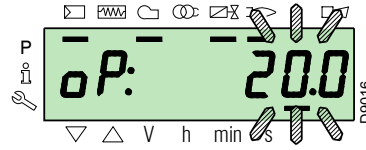

Halten Sie die Taste "F" gedrückt und erhöhen bzw. verringern Sie mit den Tasten "+" oder "-" den Lastanteil.

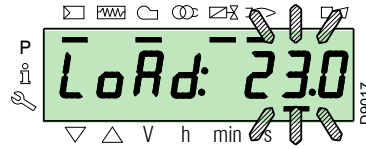

Betätigen Sie, um die Betriebsart zu verlassen, gleichzeitig die Tasten "+" und "-" (ESC) für 3 s: der Brenner arbeitet automatisch und die Leistung ist vom Thermostat/Regeldruckwächter (TR) abhängig.

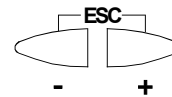

6.6.2 Info-Modus

Der **Modus Info (InFo)** zeigt die allgemeinen Informationen zum System an. Zum Aufrufen dieser Ebene ist es notwendig:

- ▶ Die Taste "i/reset" für eine Zeit von 1 bis 3 s zu drücken.
- ▶ Lassen Sie die Taste sofort los, wenn auf dem Display "InFo" erscheint.

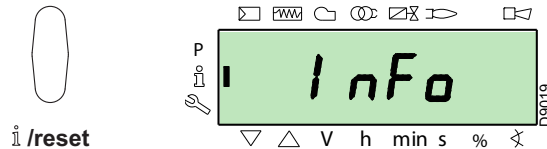

Die Liste der Parameter (in der Reihenfolge ihrer Anzeige) ist in der Tab. Q angeführt.

Nr.	Parameter
167	Volumendurchsatz des Brennstoffs in der gewählten Maßeinheit
162	Betriebszeit mit Flamme
163	Betriebszeit
164	Rücksetzbare Anzahl der Zündungen
166	Anzahl der Zündungen insgesamt
113	Kenncode des Brenners
107	Version der Software
108	Variante der Software
102	Prüfungsdatum des Steuergeräts
103	Kenncode des Steuergeräts
104	Kennnummer der eingerichteten Parametergruppe
105	Version der Parametergruppe
143	Reserviert
End	

Tab. Q

6.6.3 Service-Modus

Der **Modus Service (SEr)** zeigt die Übersicht der Fehler sowie einige technische Daten zum System an. Zum Aufrufen dieser Ebene ist es notwendig:

- Die Taste **"i/reset"** für eine Zeit von mehr als 3 s zu drücken.
- Lassen Sie die Taste sofort los, wenn auf dem Display **"SEr"** erscheint.

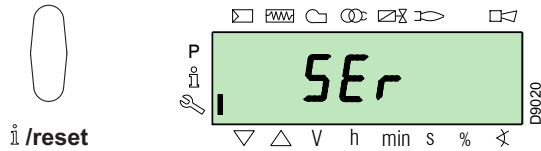

Die Liste der Parameter (in der Reihenfolge ihrer Anzeige) ist in der Tab. R angeführt.

Nr.	Parameter
954	Intensität der Flamme (%)
960	Brennstoff-Istdurchsatz in Volumeneinheiten / h (m³/h, l/h, ft³/h, gal/h)
121	Manuelle Einstellung der Leistung Nicht definiert = Automatikbetrieb
922	Position der Stellmotoren (ausgedrückt in Grad, Symbol ☒) 0 = Brennstoff 1 = Luft
161	Fehleranzahl
701÷725	Fehlerübersicht: 701-725.01, Code

Tab. R

6.6.3.1 Betriebsmodus über Info- und Service-Modus

Nach dem Aufrufen dieser Ebenen zeigt das Display links die Nummer des Parameters (blinkend) und rechts den entsprechenden Wert an.

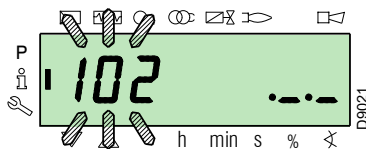

Betätigen Sie, wenn der Wert nicht angezeigt wird, die Taste **"i/reset"** für eine Zeit zwischen 1 bis 3 s.

Betätigen Sie, um zur Parameterliste zurückzuschalten, die Taste **"i/reset"** für mehr als 3 s oder betätigen Sie gleichzeitig die Tasten **"+"** und **"-"** (**ESC**).

Betätigen Sie, um zum nächsten Parameter zu wechseln, die Taste **"+"** oder **"i/reset"** für eine Zeit von weniger als 1 s. Am Ende der Liste zeigt das Display **"End"** an.

Betätigen Sie, um zum vorherigen Parameter zu schalten, die Taste **"-"**.

Betätigen Sie, um zum Anzeige-Modus Normal/Standard zurückzuschalten, die Taste **"i/reset"** für eine Zeit von mehr als 3 s oder betätigen Sie gleichzeitig die Tasten **"+"** und **"-"** (**ESC**).

Kurzzeitig erscheint auf dem Display **"OPeRAte"**.

6.6.4 Parameter-Modus

Der **Modus Parameter (PArA)** zeigt die Parameterliste an und ermöglicht ihre Änderung / Programmierung. Sie wird in der Tabelle auf Seite 47 aufgeführt.

Die werkseitig eingerichteten Parameter sind nicht sichtbar.

Um zu dieser Ebene zu gelangen, muss die **"Vorgehensweise zum Zugang mittels Kennwort"** befolgt werden.

6.6.4.1 Vorgehensweise zum Zugang mittels Kennwort

Betätigen Sie gleichzeitig die Tasten **"F"** und **"A"** für 1s.

Auf dem Display erscheinen kurzzeitig **"CodE"** und sofort danach 7 Bindestriche, von denen der erste blinkt.

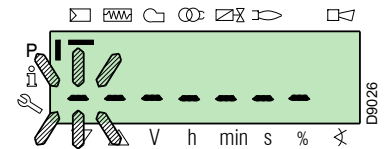
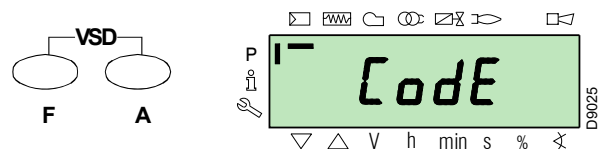

Wählen Sie mit den Tasten **"+"** und **"-"** das erste Zeichen des Kennworts (Buchstabe oder Ziffer) und bestätigen Sie durch Drücken der Taste **"i/reset"**.

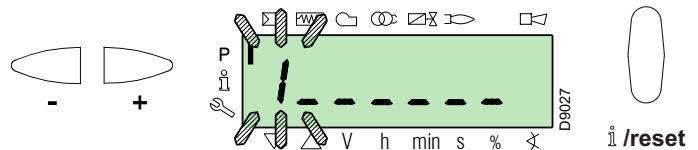

Nach erfolgter Bestätigung erscheint das Zeichen **"-"**.

Setzen Sie den Vorgang gleichsam für die anderen Zeichen fort.

Bestätigen Sie nach Eingabe des letzten Zeichens des Kennworts durch Betätigen der Taste **"i/reset"**: ist das eingegebene Kennwort korrekt, erscheint kurzzeitig **"PArA"** und danach kann auf die verschiedenen Parametergruppen zugegriffen werden.

Wählen Sie mit den Tasten **"+"** und **"-"** die gewünschte Gruppe.

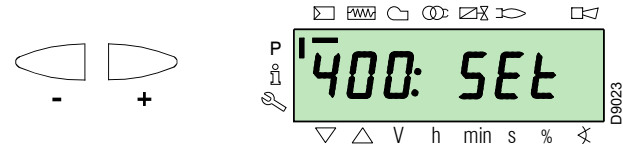
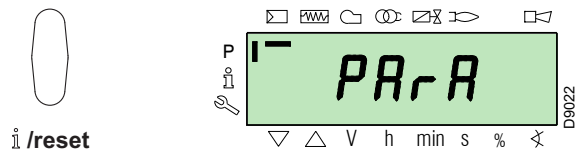

Ist das eingegebene Kennwort falsch, erscheint kurzzeitig **"Error"**. Dann ist es notwendig, den Vorgang zu wiederholen.

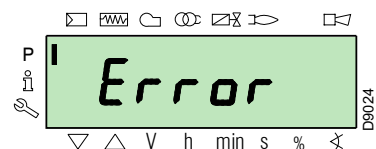



Das Kennwort darf nur dem Fachpersonal oder dem Technischen Kundendienst mitgeteilt werden und ist an einem sicheren Ort zu verwahren.

Nach dem Ausführen des Aufrufvorgangs erscheint auf dem Display "PARA" für einige Sekunden.

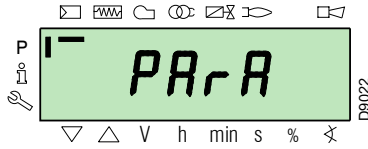

Wählen Sie die gewünschte Parametergruppe mit den Tasten "+" und "-", und bestätigen Sie durch Drücken der Taste "i/reset".

Blättern Sie innerhalb der gewünschten Gruppe die Liste mit den Tasten "+" und "-" durch. Am Ende der Liste zeigt das Display "End" an.

Betätigen Sie, um zum Normalen Anzeigemodus zurückzuschalten, gleichzeitig die Tasten "+" und "-" (ESC) 2 mal.

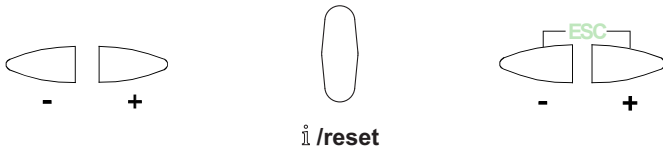

6.6.4.2 Zuweisung der Parameter-Ebenen

Die Parameterebene ist in Gruppen unterteilt, wie in Tab. S dargestellt.

Nr.	Parameter
100: ParA	Allgemeine Parameter Informationen und Kenndaten zum System.
200: ParA	Steuerungen des Brenners Betriebsarten, Auslöse- und Sicherheitszeiten der verschiedenen Phasen.
400: Set	Modulationskurve Luft/Brennstoff Einrichtung der Einstellungspunkte Luft/Brennstoff
500: ParA	Positionierung der Stellmotoren Wahl der Positionen der Stellmotoren Luft/Brennstoff in den verschiedenen Phasen.
600: ParA	Stellmotoren Einrichtung und Adressierung der Stellmotoren.
700: HlSt	Fehlerübersicht Wahl zwischen verschiedenen Anzeigarten der Fehlerübersicht.
900: dAtA	Prozessinformationen Anzeige von Informationen zur Fernsteuerung des Brenners.

Tab. S



Alle Parameter werden werkseitig geprüft. Die Änderung kann die gute Funktionsweise des Brenners beeinträchtigen sowie Personen- und Sachschäden hervorrufen. In jedem Fall ist sie durch Fachpersonal auszuführen.

Zum Ändern eines Parameters siehe "Vorgehensweise zum Ändern eines Parameters".

6.7 Vorgehensweise zum Ändern eines Parameters

Nach dem Aufrufen der Ebene und der Parametergruppe zeigt das Display links die Nummer des Parameters (blinkend) und rechts den entsprechenden Wert an.

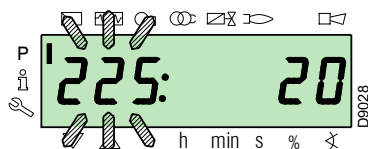

Betätigen Sie, wenn der Wert nicht angezeigt wird, die Taste "i/reset" für eine Zeit zwischen 1 bis 3 s.

Es folgt ein Beispiel für das Ändern des Parameters hinsichtlich der **Vorbelüftungszeit** (Nr. 225).

Betätigen Sie die Taste "i/reset": es erscheint der Wert **20** (s).

ANMERKUNG:

Die Maßeinheit der Zeit wird nicht angezeigt und gilt als in Sekunden.

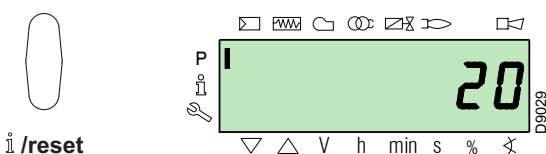

Betätigen Sie die Taste "+" und erhöhen Sie den Wert auf **25** s (blinkend). Betätigen Sie zum Bestätigen und Speichern die Taste "i/reset".

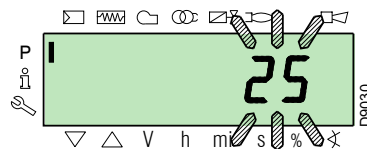

Betätigen Sie, um zur Parameterliste zurückzuschalten, gleichzeitig die Tasten "+" und "-" (ESC).

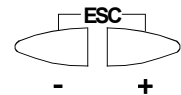
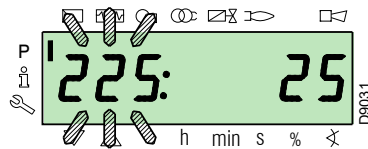

6.7.0.1 Vorgehensweise zur Eingabe und Regelung der Punkte der Modulationskurve

Im Steuergerät können 9 Punkte (P1+P9) zur Regelung/Einstellung jedes der Stellmotoren eingegeben werden, wobei ihre Position in Grad und demzufolge die eingeleitete Luft- und Brennstoffmenge variiert wird.

Der **Einschaltpunkt P0** ist vom Mindestwert der Modulation unabhängig. Das bedeutet, dass es bei Problemen möglich ist, den "Brenner" mit einem anderen Wert einzuschalten, als dem Minimum der Modulation (P1).

Zum Aufrufen des **Modus Parameter** (Gruppe 400) siehe die **"Vorgehensweise zum Zugang mittels Kennwort"** auf Seite 39.

Gehen Sie zur Eingabe oder Einstellung eines Punktes wie folgt vor.

Wählen / geben Sie mit Hilfe der Tasten "+" und "-" den gewünschten Punkt der Kurve ein und warten Sie ab, dass dieser blinkt: dies bedeutet, dass sich die Stellmotoren auf den auf dem Display angezeigten Werten positioniert haben, die dem zuvor eingerichteten Punkt entsprechen.

Jetzt ist es möglich, die Position in Grad einzugeben / zu ändern.



Der eingerichtete Wert muss nicht bestätigt werden.

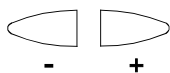

Halten Sie für den Stellmotor des Brennstoffs die Taste "F" gedrückt (die Position in Grad blinkt) und drücken Sie die Tasten "+" oder "-", um den Wert zu erhöhen oder zu verringern.



Halten Sie für den Stellmotor der Luft die Taste "A" gedrückt (die Position in Grad blinkt) und drücken Sie die Tasten "+" oder "-", um den Wert zu erhöhen oder zu verringern.



Für die Einstellung der Invertergeschwindigkeit (ausgedrückt in % d. h. 50 Hz = 100 %), halten Sie die Tasten "F" und "A" gleichzeitig gedrückt, die Position in Prozenten ausgedrückt blinkt, drücken Sie die Tasten "+" oder "-", um den Wert zu erhöhen oder zu verringern.

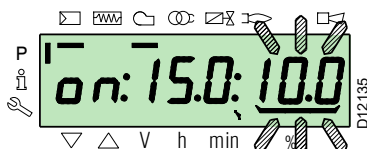
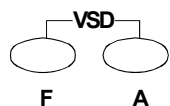

Wählen Sie einen anderen Punkt oder verlassen Sie die Funktion durch gleichzeitiges Betätigen der Tasten "+" und "-" (ESC).

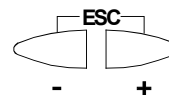

6.7.0.2 Funktion CALC

Das Diagramm (Abb. 33) zeigt, wie die Modulationskurve des Brennstoffs verändert wird, wenn die Werte des Punktes "P5" verändert werden.

Bei Gedrückthalten der Taste "+" über eine Zeit von mehr als 3 s werden die Punkte von "P6" bis "P8" neu berechnet.

Bei Gedrückthalten der Taste "-" über eine Zeit von mehr als 3 s werden die Punkte von "P4" bis "P2" neu berechnet.



Abb. 33

Das Diagramm (Abb. 34) zeigt die Modulationskurve des Brennstoffs, wenn nach dem Ändern von Punkt "P5" keine Neuberechnung aller anderen Punkte durchgeführt wird.

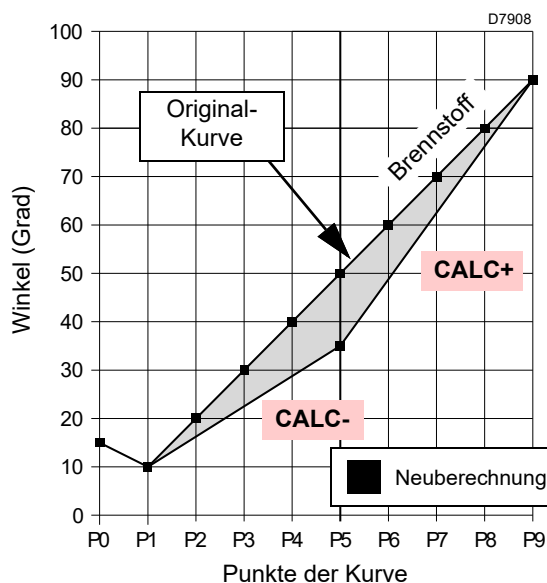

Abb. 34

6.8 Anfahrvorgang

Prüfen Sie, ob auf dem Display des Bedienfeldes die Wärmeanfrage und "OFF UP_r" angezeigt werden: dies bedeutet, dass es notwendig ist, die Modulationskurve des Brenners einzurichten.

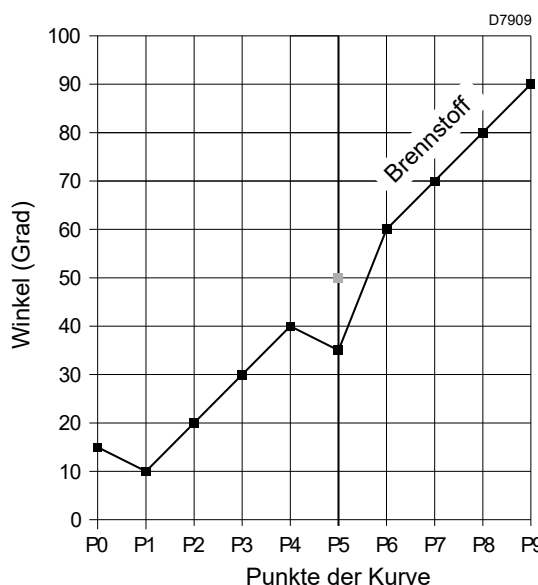
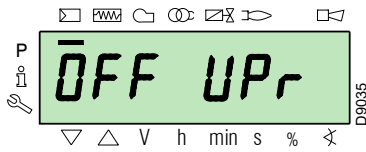

Greifen Sie auf die Passwordebene Parameter zu, siehe "Vorgehensweise zum Zugang mittels Kennwort" auf Seite 39. Das Display zeigt die Parametergruppe 400.

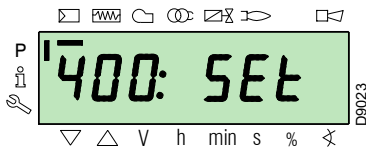

mit der Taste "i/reset" bestätigen:



i/reset

Das Display zeigt "run" an

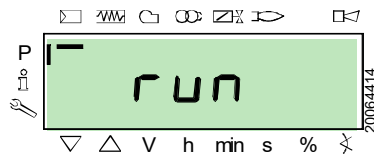

Mit der Taste "i/reset" bestätigen. Der Brenner startet.

Das Display zeigt der Reihe nach alle Phasen und entsprechenden Zeiten an. Die Phasen sind im Abschnitt "Liste der Phasen" auf Seite 19 aufgelistet.

Phase 22:

Start des Gebläsemotors.

Phase 24:

Der Brenner erreicht die Position der Vorbelüftung, der Luft-Stellmotor öffnet die Klappe um 90°.

Phase 80, 81, 82, 83:

Diese Phasen beziehen sich auf den Dichtheitstest der Ventile.

Phase 30:

Es beginnt die Zählung der im Werk voreingerichteten Vorbelüftungzeit.

Phase 36:

Der Brenner wird in die Einschaltposition versetzt, d.h. Punkt "P0", der in Tab. T auf Seite 43 festgelegt ist: das Display zeigt blinkend "P0" an.

Wenn der vorgeschlagene Wert passend ist, **bestätigen Sie ihn mit Hilfe der Taste "+"**.

Ändern Sie anderenfalls den Einschaltpunkt, siehe dazu Abschnitt "Vorgehensweise zur Eingabe und Regelung der Punkte der Modulationskurve" auf Seite 41.

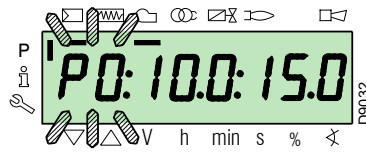

ACHTUNG

Die in der Abbildung aufgeführten Werte sind reine Richtwerte.

Phase 38:

Es beginnt die Zündphase, der Funken wird ausgelöst.

Phase 40:

Es öffnen sich die Gasventile (es beginnt die Zählung der Sicherheitszeit). Prüfen Sie das Vorhandensein der Flamme im Sichtfenster und die Richtigkeit der Verbrennungsparameter. Ändern Sie bei Bedarf die Gradzahl der Öffnung / Schließung der Luft- und Brennstoff-Stellmotoren.

Drücken Sie, wenn das Steuergerät eine Störabschaltung vornimmt, gleichzeitig die Tasten "+" und "-" (ESC): Das Display zeigt bei fehlender Flamme abwechselnd den Stör-code (c: 4) und die entsprechende Diagnose (d: 3).

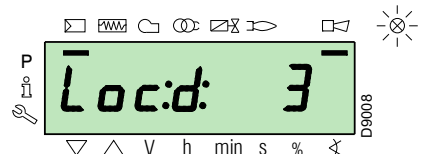
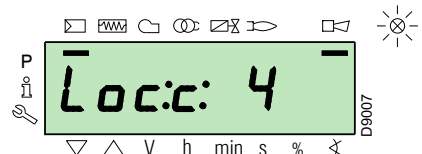
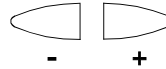

Beheben Sie das Problem unter Bezugnahme auf den Abschnitt "Nicht erfolgte Zündung" auf Seite 51.

Um zu entsperren, siehe "Vorgang zur Entstörung" auf Seite 38. Das Display zeigt an "OFF UP_r".

Wiederholen Sie den "Anfahrvorgang".



ACHTUNG

Die zuvor eingegebenen Werte bleiben gespeichert.

Bei erfolgter Zündung (Punkt "P0") mit der Einstellung der Modulationskurve fortfahren.

Die Taste "+" drücken: Auf dem Display blinkt die Anzeige "P1" und es werden die gleichen Einstellungen wie bei Punkt "P0" angeboten.

Die Taste "+" erneut drücken: Auf dem Display erscheint "CALC" für einige Sekunden.

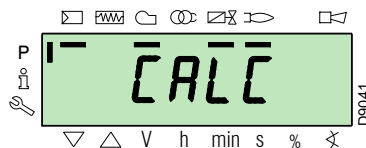

Das Steuergerät wird automatisch die gleichen Werte angeben, die unter den Punkten "P0" und "P1" bis zu den Punkten von "P2" bis "P8" eingestellt sind.



WICHTIG

Das Ziel ist hierbei, den Punkt "P9" für das Einstellen/Festlegen der maximalen Betriebsleistung zu erreichen.

Drücken Sie die Taste "+" bis zum Erreichen des Punktes "P9".

Wenn der Punkt "P9" erreicht ist, warten Sie bis das Display den Hinweis "P9" blinkend anzeigt und die gleichen Einstellungen vorschlägt, wie unter Punkt "P0".

Jetzt können Sie diesen Wert ändern, um die gewünschte maximale Betriebsleistung zu erhalten.

Wann immer der Gasdruck nicht ausreichen sollte, obwohl der Gas-Stellmotor für die maximale Öffnung um 90° rotiert ist, muss der Stabilisator des Gasventils betätigt werden.

Halten Sie nach dem Einstellen von Punkt "P9" die Taste "-" für ca. 5 Sekunden gedrückt, dann erscheint auf dem Display für einige Sekunden "CALC".

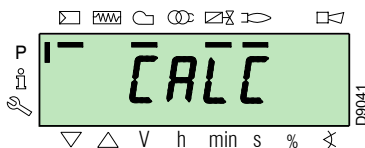

Das Steuergerät wird automatisch die Punkte von "P8" bis "P2" berechnen, und sie auf einer Geraden verteilen. Diese Daten sind theoretisch und müssen geprüft werden.

Überprüfen Sie, ob die Einstellungen von Punkt "P8" angemessen sind.

Ändern Sie anderenfalls den Punkt.

Der Reihe nach mit der Taste "-" fortfahren, bis zum Punkt "P1".

Der Punkt "P1" kann geändert werden, um einen Mindestmodulationspunkt zu erhalten, der verschieden vom Zündpunkt ("P0") ist.



WICHTIG

Warten Sie vor dem Wechsel von einem Punkt zum vorherigen ab, dass die Stellmotoren die auf dem Display angezeigte Position erreichen.

Regeln Sie während der Einstellung jedes Punktes den Luft- und Gas-Stellmotor, ohne jedoch die Position des Gasventil-Stabilisators zu verändern.

Es ist empfehlenswert, in der Mitte des Vorgangs (d.h. bei den Punkten "P4" oder "P5") den Gasdurchsatz zu messen und zu prüfen, ob die Leistung etwa 50% der Höchstleistung beträgt.

Betätigen Sie, sollte dies nicht der Fall sein, den Stabilisator des Gasventils: in diesem Fall müssen die Einstellungen aller zuvor eingerichteten Punkte geprüft werden.

Wenn die Einstellung von Punkt "P1" beendet ist, bestätigen Sie das durch gleichzeitiges Drücken der Tasten "+" und "-" (ESC): es erscheint der Parameter "546".

Wenn der Brenner auf der gesamten Modulationskurve betrieben werden soll, betätigen Sie gleichzeitig die Tasten "+" und "-" (ESC): auf diese Weise wird dem Parameter "546" automatisch der Wert 100% und dem Parameter "545" der Wert 20% zugewiesen.

Wenn der Brenner in einem Teil der Modulationskurve betrieben werden soll, müssen die Parameter "546" und "545" gemäß "Vorgehensweise zum Ändern eines Parameters" auf Seite 40 verändert werden.

Drücken Sie gleichzeitig die Tasten "+" und "-" (ESC) zweimal, dann wird das Display die Position der aktuellen Last anzeigen.

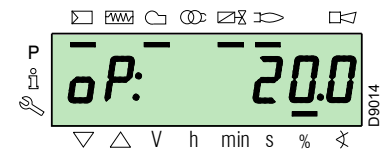
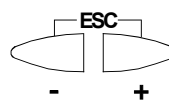

Werkseinstellungen

Punkt der Kurve		Brenner
P0	Luft	20°
	Gas	24°

Tab. T



ACHTUNG

Am Ende des "Anfahrvorgang" muss mit der Durchführung eines "Backup" fortgefahren werden, der dazu dient, die Parameter und Daten zu speichern, die im Steuergerät vom Display RD121 enthalten sind..

Dieser Vorgang gestattet das Wiederherstellen der Parameter und der Punkte der Modulationskurve, wenn Probleme auftreten.

Es wird empfohlen, nach jeder Parameteränderung ein Backup durchzuführen!

Hinsichtlich der Vorgehensweise wird auf den Abschnitt "Backup" auf Seite 44 verwiesen.

6.9 Vorgehensweise beim Backup / Restore

Nach Beenden des **"Anfahrvorgang"** ist es angebracht, einen Backup durchzuführen, indem eine Kopie der Daten, die auf der REC gespeichert sind, im Anzeigenfeld des Displays RDI 21 erstellt wird.

Dies gestattet den Gebrauch der Daten zum Programmieren einer neuen REC oder um zu den Einstellungen zurückzukehren, die in eben dieser REC gespeichert wurden.

6.9.1 Backup

Um den Backup-Vorgang durchzuführen, wie folgt vorgehen:

- Greifen Sie auf die passwortgeschützte Parameterebene zu, siehe **"Vorgehensweise zum Zugang mittels Kennwort"** auf Seite 39.

Das Display zeigt die Parametergruppe **400**.

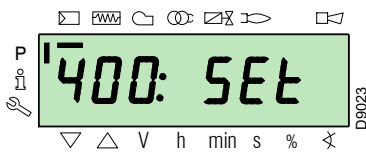

Mit der Taste "-":



wählen Sie die Parametergruppe **000**:

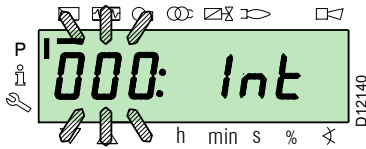

Der Parameter **000** blinkt, mit der Taste **"i/reset"** bestätigen:



i/reset

Das Display zeigt den blinkenden Parameter **050**:

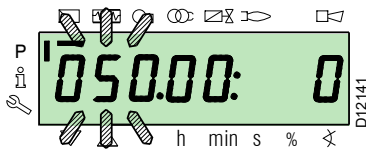

mit der Taste **"i/reset"** bestätigen:



i/reset

Am Display erscheint der Parameter **bAC_UP**:

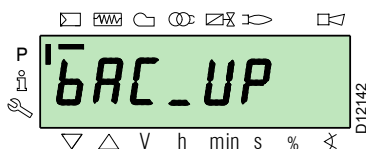

ACHTUNG

Wir empfehlen diesen Vorgang am Ende eines jeden Eingriffs auszuführen, der Änderungen bei den Einstellungen für den Nocken beinhaltet.

Dadurch kann auf einfache Weise ein Restore an einem neuen Nocken, der als Ersatzteil geliefert wird, durchgeführt werden, ohne dass eine Neuprogrammierung des Systems notwendig wird.

mit der Taste **"i/reset"** bestätigen:



i/reset

Das Display zeigt folgenden Wert:

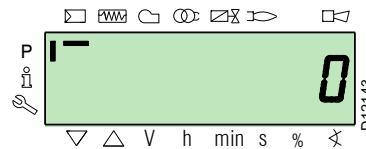

Betätigen Sie die Taste **"+"**:



Der Wert wird auf **1** eingestellt. Der Wert 1 blinkt:



mit der Taste **"i/reset"** bestätigen, um den **Backup-Vorgang** zu aktivieren.



i/reset

Am Display erscheint der Wert **1**:

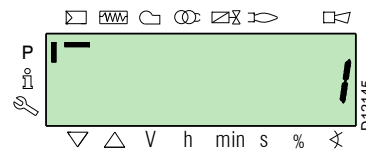

Nach ca. 5 Sekunden (hängt von der Dauer des Programms ab), erscheint der Wert 0 am Display, dies weist darauf hin, dass der Backup-Vorgang korrekt abgeschlossen wurde.

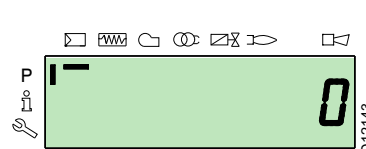

ANMERKUNG:

Falls während des Backup-Vorgangs ein Fehler auftreten sollte, zeigt das Display einen negativen Wert. Zur Feststellung der Fehlerursache wird auf den Diagnostikcode 137 (siehe Abschnitt "Fehlercode-Liste" auf Seite 57) verwiesen.



Es wird empfohlen, nach jeder Parameteränderung ein Backup durchzuführen, nachdem die Richtigkeit der vorgenommenen Änderung überprüft wurde.

6.9.2 Restore



Wenden Sie dieses Verfahren an, wenn das Steuergerät mit Ersatzteilcode ausgetauscht wird. Auf diese Weise liegen die schon gespeicherten Standardparameter oder die während der Startup-Phase gespeicherten Daten vor.

Dieser Vorgang kann nicht an Steuergeräten, die von anderen Brennern stammen, vorgenommen werden.

Um den Restore-Vorgang durchzuführen, wie folgt vorgehen:

- Greifen Sie auf die passwortgeschützte Parameterebene zu, siehe "Vorgehensweise zum Zugang mittels Kennwort" auf Seite 39.

Das Display zeigt die Parametergruppe **400**.

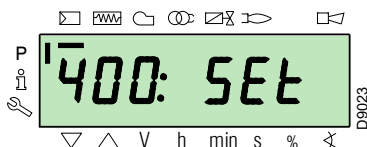

Mit der Taste "-":



wählen Sie die Parametergruppe **000**:

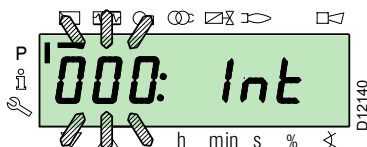

Der Parameter **000** blinkt, mit der Taste "i/reset" bestätigen:



i /reset

Das Display zeigt den blinkenden Parameter **050**:

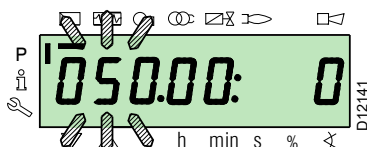

mit der Taste "i/reset" bestätigen:



i /reset

Am Display erscheint der Parameter **bAC_UP**:

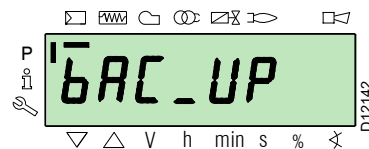

Mit der Taste "+":



wählen Sie den Parameter **rEStorE** aus

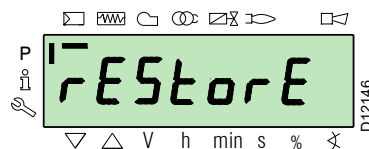

mit der Taste "i/reset" bestätigen:



i /reset

Das Display zeigt folgenden Wert.

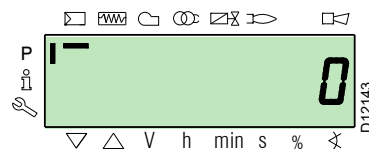

Betätigen Sie die Taste "+":



Der Wert wird auf **1** eingestellt. Der Wert 1 blinkt:

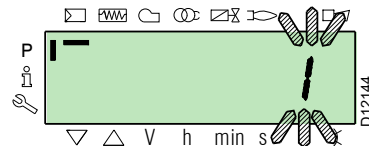

mit der Taste "i/reset" bestätigen, um den **Restore-Vorgang** zu aktivieren.



i /reset

Am Display erscheint der Wert 1:



Nach ca. 8 Sekunden (hängt von der Dauer des Programms ab), erscheint der Wert 0 am Display, dies weist darauf hin, dass der Restore-Vorgang korrekt abgeschlossen wurde.



ANMERKUNG:

Nach erfolgreich abgeschlossenem Restore-Vorgang, erscheint der Wert 0 am Display. Die Information Err C: 136 D: 1 (Restore-Vorgang initialisiert) wird für einen kurzen Moment angezeigt.



WICHTIG

Am Ende des Restore-Vorgangs müssen die Abfolge der Funktionen und die Liste der Parameter geprüft werden.

6.9.3 Liste der Parameter

Parameter		Anz. Elemente	Maßeinheit	Abänderung	Wertebereich		Genauigkeitsgrad	Grundeinstellung	Zugangsweise
Nr.	Beschreibung				Min.	Max.			
000 INTERNE PARAMETER									
050	Starten des Backup/Restore-Vorgangs über RDI21... / PC TOOL (den Parameter auf 1 einstellen) Index 0 = Backup erstellen Index 1 = Restore ausführen Die negativen Werte sind Fehler	2	-	Abänderung	-99	2	1	0; 0	Service-Modus
055	Aus dem Backup auf RDI21... erzeugte Kennnummer des Brenners.	1	-	Nur Lesen	0	99999999	1	0	Service-Modus
056	Aus dem Backup auf RDI21... erzeugte ASN-Nummer.	8	-	Nur Lesen	0	127	1	0	Service-Modus
057	Aus dem Backup auf RDI21... erzeugte Softwareversion	1	-	Nur Lesen	0x100	0xFFFF9	1	0	Service-Modus
100 ALLGEMEINE PARAMETER									
102	Kenndaten des Steuergeräts	1	-	Nur Lesen	0	255	1		Info-Modus
103	Kennnummer des Steuergeräts	1	-	Nur Lesen	0	65535	1		Info-Modus
104	Kennnummer der eingerichteten Parametergruppe	1	-	Nur Lesen	0	255	1	30	Info-Modus
105	Version der eingerichteten Parametergruppe	1	-	Nur Lesen	0	0xFFFF	1	V 01.08	Info-Modus
107	Version der Software	1	-	Nur Lesen	0	0xFFFF9	1	V 03.30	Info-Modus
108	Variante der Software	1	-	Nur Lesen	0	225	1	1	Info-Modus
111	ASN-Nummer für die Überprüfung der aus dem Backup auf RDI 21... erzeugten ASN-Nummer	8	-	Nur Lesen	0	127	1	0	Service-Modus
113	Kennzeichnung des Brenners	1	-	Abänderung	0	99999999	1	Nicht definiert	Info-Modus mit Passwort Service-Modus
121	Manuelle Einstellung der Leistung Nicht definiert = Automatikbetrieb	1	%	Abänderung / Nullsetzen	0 %	100 %	0,1 %	Nicht definiert	Info-Modus
123	Kleinster Schritt Output-Position Index 0: BACS Output Index 1: Ausgang des externen Lastreglers, analog. Index 2: Ausgang der Kontakte des externen Lastreglers.	3	%	Abänderung	0%	100 %	0.1 %	0% ; 1%; 0%	Service-Modus
124	Testbeginn Flammenausfall (TÜV-Test) (den Parameter auf 1 stellen) (Ausschalten der Brennstoffventile Flammenausfall) Ein negativer Wert gibt einen Fehler an (siehe Code 150)	1	-	Abänderung	-6	1	1	0	Service-Modus
125	Frequenz der Hauptstromversorgung 0 = 50 Hz 1 = 60 Hz	1	-	Abänderung	0	1	1	0	Service-Modus
126	Helligkeit des Displays	1	%	Abänderung	0 %	100 %	1 %	75 %	Service-Modus
128	Zähler Brennstoff: Impulsvalenz (Impulse / Einheit des Volumenflusses)	1	-	Abänderung	0	400	0,01	0	Service-Modus
130	Löschen der chronologischen Fehleranzeige Zum Löschen der Anzeige und Einrichten des Parameters auf 1, und dann auf 2 Antwort 0: Prozess erfolgreich Antwort -1: Timeout von 1_2 - Sequenz	1	-	Abänderung	-5	2	1	0	Service-Modus
133	Default Output für TÜV-Test: Kein gültiger TÜV-Test wenn Output aktiviert ist 2.000 10.000 = niedrige Flamme oder erste / zweite / dritte Stufe	1	%	Abänderung / Nullsetzen	20%	100 %	0,1%	Nicht definiert	Service-Modus
141	Fernsteuerung des Steuergeräts 0 = off 1 = Modbus 2 = reserviert	1	-	Abänderung	0	2	1	0	Service-Modus
142	Wartezeit vor einem neuen Versuch bei einer Störung in der Kommunikation Eingestellte Werte: 0 = nicht aktiv 1 = 7200 s	1	s	Abänderung	0 s	7200 s	1 s	120 s	Service-Modus
143	Reserviert	1	-	Abänderung	1	8	1	1	Info-Modus
144	Reserviert	1	s	Abänderung	10 s	60 s	1 s	30 s	Service-Modus

Parameter		Anz. Elemente	Maßeinheit	Abänderung	Wertebereich		Genauigkeitsgrad	Grundeinstellung	Zugangsweise
Nr.	Beschreibung				Min.	Max.			
145	Peripherie-Adresse für Modbus Eingestellte Werte: 1 ... 247	1	-	Abänderung	1	247	1	1	Service-Modus
146	Baud Rate für Modbus Eingestellte Werte: 0 = 9600 1 = 19200	1	-	Abänderung	0	1	1	1	Service-Modus
147	Parität für Modbus 0 = keine 1 = ungerade 2 = gerade	1	-	Abänderung	0	2	1	0	Service-Modus
148	Wahl der Betriebsart des Brenners während einer Unterbrechung des Datenaustauschs zum Fernsteuersystem. Eingestellte Werte: Bei modulierendem Betrieb gelten folgende Einstellungen: 0...19,9 = Brenner ausgeschaltet 20...100 = 20...100% Modulationsbereich des Brenners. Bei Stufenbetrieb : 0 = Brenner ausgeschaltet P1, P2, P3 Keine Einstellung = keine Funktion bei einer Unterbrechung des Datenaustauschs	1	%	Abänderung / Nullsetzen	0 %	100 %	0,1 %	Nicht definiert	Service-Modus
161	Gesamtanzahl der Fehler	1	-	Nur Lesen	0	65535	1	0	Info-Modus
162	Betriebsstunden (rücksetzbar)	1	h	Reset	0 h	999999 h	1 h	0 h	Info-Modus
163	Gesamtstunden der Stromversorgung des Steuergeräts	1	h	Nur Lesen	0 h	999999 h	1 h	0 h	Info-Modus
164	Gesamtanzahl der Anfahrvorgänge (rücksetzbar)	1	-	Reset	0	999999	1	0	Info-Modus
166	Gesamtanzahl der Starts	1	-	Nur Lesen	0	999999	1	0	Info-Modus
167	Volumendurchsatz des Brennstoffs in der gewählten Maßeinheit (rücksetzbar)	1	m ³ , l, ft ³ , gal	Reset	0	99999999	1	0	Info-Modus
200 STEUERUNGEN DES BRENNERS									
201	Betriebsart des Brenners (Brennstoffversorgung, modulierend/in Stufen, Stellmotoren, usw.) -- = nicht definiert (Kurven löschen) 1 = Gmod 2 = Gp1 mod 3 = Gp2 mod 4 = Lo mod 5 = Lo 2 Stufen 6 = Lo 3 Stufen 7 = Gmod pneu 8 = Gp1 mod pneu 9 = Gp2 mod pneu 10 = LoGp mod 11 = LoGp 2-Stufen 12 = Lo mod 2 Brennstoffventile 13 = LoGp mod 2 Brennstoffventile 14 = G mod pneu ohne Stellmotor 15 = Gp1 mod pneu ohne Stellmotor 16 = Gp2 mod pneu ohne Stellmotor 17 = Lo 2-Stufen ohne Stellmotor 18 = Lo 3-Stufen ohne Stellmotor 19 = G mod nur Gasstellmotor 20 = Gp1 mod nur Gasstellmotor 21 = Gp2 mod nur Gasstellmotor 22 = Lo mod nur Ölstellmotor	1	-	Ändern/ Nullstellen	1	22	1	Nicht definiert	Service-Modus
208	Stoppen des Programms 0 = deaktiviert 1 = Vorbelüftung (Ph24) 2 = Zündung (Ph36) 3 = Intervall 1 (Ph44) 4 = Intervall 2 (Ph52)	1	-	Abänderung	0	4	1	0	Service-Modus
210	Alarm bei Anlauf der Vorbelüftungsphase; 0 = Deaktiviert; 1 = Aktiviert	1	-	Abänderung	0	1	1	0	Service-Modus
211	Anstiegsrampe Gebläsemotor	1	s	Abänderung	2s	60 s	0,2 s	2s	Service-Modus
212	Max. Zeit zum Erreichen der niedrigen Flamme	1	s	Abänderung	0,2 s	10 min	0,2 s	45 s	Service-Modus

Parameter		Anz. Elemente	Maßeinheit	Abänderung	Wertebereich		Genauigkeitsgrad	Grundeinstellung	Zugangsweise
Nr.	Beschreibung				Min.	Max.			
215	Max. Wiederholung des Sicherheitskreises 1 = Keine Wiederholung 2...15 = Anzahl Wiederholungen 16 = Konstante Wiederholungen	1	-	Abänderung	1	16	1	16	Service-Modus
221	Gas: Wahl des Flammenfühlers 0 = QRB... / QRC 1 = ION / QRA	1	-	Abänderung	0	1	1	1	Service-Modus
222	Gas: Wahl der Funktion Vorbelüftung 0 = deaktiviert 1 = aktiviert	1	-	Abänderung	0	1	1	1	Service-Modus
223	Max. Wiederholung der Auslösung des Minimal-Gasdruckwächters 1 = Keine Wiederholung 2...15 = Anzahl Wiederholungen 16 = Konstante Wiederholungen	1	-	Abänderung	1	16	1	16	Service-Modus
225	Gas: Vorbelüftungszeit	1	s	Abänderung	20 s	60 min	0,2 s	20 s	Service-Modus
226	Gas: Vorzündungszeit	1	s	Abänderung	0,4 s	60 min	0,2 s	2s	Service-Modus
230	Gas: Intervall 1	1	s	Abänderung	0,4 s	60 s	0,2 s	2s	Service-Modus
232	Gas: Intervall 2	1	s	Abänderung	0,4 s	60 s	0,2 s	2s	Service-Modus
233	Gas: Nachverbrennungszeit	1	s	Abänderung	0,2 s	60 s	0,2 s	8 s	Service-Modus
234	Gas: Nachbelüftungszeit (kein Fremdlichttest)	1	s	Abänderung	0,2 s	108 min	0,2 s	0,2 s	Service-Modus
236	Gas: Minimal-Gasdruckwächter Eingang 0 = deaktiviert 1 = Minimal-Gasdruckwächter (vor dem Brennstoffventil 1 (V1)) 2 = Ventilsteuerung durch Mindest-Druckwächter (zwischen Brennstoffventil 1 (V1) und 2 (V2))	1	-	Abänderung	1	2	1	1	Service-Modus
237	Gas: Maximal-Gasdruckwächter / POC Eingang 0 = deaktiviert 1 = Maximal-Gasdruckwächter 2 = POC	1	-	Abänderung	1	2	1	1	Service-Modus
241	Gas: Ventildichtheitstest 0 = Test deaktiviert 1 = Kontrolltest der Ventildichtheit beim Anfahren 2 = Kontrolltest der Ventildichtheit beim Abschalten 3 = Kontrolltest der Ventildichtheit beim Anfahren und Abschalten	1	-	Abänderung	0	3	1	2	Service-Modus
248	Gas: Nachbelüftungszeit (t3) (bei Deaktivierung der Last (LR)) - ON	1	s	Abänderung	1 s	108 min	0,2 s	1 s	Service-Modus
261	Öl: Wahl des Flammenfühlers 0 = QRB... / QRC... 1 = ION / QRA...	1	-	Abänderung	0	1	1	0	Service-Modus
265	Öl: Vorbelüftungszeit	1	s	Abänderung	15 s	60 min	0,2 s	15 s	Service-Modus
266	Öl: Vorzündungszeit	1	s	Abänderung	0,6 s	60 min	0,2 s	2s	Service-Modus
270	Öl: Intervall 1	1	s	Abänderung	0,4 s	60 min	0,2 s	2s	Service-Modus
272	Öl: Intervall 2	1	s	Abänderung	0,4 s	60 min	0,2 s	2s	Service-Modus
273	Öl: Nachverbrennungszeit	1	s	Abänderung	0,2 s	60 s	0,2 s	8 s	Service-Modus
274	Öl: Nachbelüftungszeit (kein Fremdlichttest)	1	s	Abänderung	0,2 s	108 min	0,2 s	0,2 s	Service-Modus
276	Öl: Mindest-Öldruckwächter Eingang 0 = deaktiviert 1 = aktiv ab der Phase 38 2 = aktiv ab der Sicherheitszeit (TSA)	1	-	Abänderung	1	2	1	1	Service-Modus
277	Öl: Maximal-Öldruckwächter / POC Eingang 0 = deaktiviert 1 = Maximal-Öldruckwächter 2 = POC	1	-	Abänderung	1	2	1	1	Service-Modus
281	Öl: Wahl der Phase des Zündtransformators TA 0 = kurze Vorzündung (Ph38) 1 = lange Vorzündung (mit Gebläse) (Ph22)	1	-	Abänderung	0	1	1	1	Service-Modus
284	Öl: Nachbelüftungszeit (t3) (bei Abschaltung der Last (LR)) - ON	1	s	Abänderung	1 s	108 min	0,2 s	1 s	Service-Modus
400 MODULATIONSKURVE LUFT / BRENNSTOFF									

Parameter	Anz. Elemente	Maßeinheit	Abänderung	Wertebereich		Genauigkeitsgrad	Grundeinstellung	Zugangsweise	
				Min.	Max.				
Nr.	Beschreibung								
401	Kontrolle des Brennstoff-Stellmotors (Nur Einstellung der Kurve)	13	(°)	Abänderung	0°	90°	0,1°	0°; 0°; 15°; Nicht definiert	Service-Modus
402	Kontrolle des Luft-Stellmotors (Nur Einstellung der Kurve)	13	(°)	Abänderung	0°	90°	0,1°	0°; 90°; 45°; Nicht definiert	Service-Modus
500 POSITIONIERUNG DER STELLMOTOREN									
501	Position des Brennstoff-Stellmotors bei fehlender Flamme Index 0 = Standby-Position Index 1 = Vorbelüftungs-Position Index 2 = Nachbelüftungs-Position	3	(°)	Abänderung	0°	90°	0,1°	0°; 0°; 15°	Service-Modus
502	Position des Luft-Stellmotors bei fehlender Flamme Index 0 = Standby-Position Index 1 = Vorbelüftungs-Position Index 2 = Nachbelüftungs-Position	3	(°)	Abänderung	0°	90°	0,1°	0°; 90°; 45°	Service-Modus
545	Mindestgrenze der Modulation Nicht festgelegt = 20%	1	%	Abänderung / Nullsetzen	20 %	100 %	0,1 %	Nicht definiert	Service-Modus
546	Höchstgrenze der Modulation Nicht festgelegt = 100%	1	%	Abänderung / Nullsetzen	20 %	100 %	0,1 %	Nicht definiert	Service-Modus
600 STELLMOTOREN									
606	Toleranzgrenze für Positionskontrolle (0,1°) Index 0 = Brennstoff Index 1 = Luft Schwerwiegender Positionsfehler, wo ein Defekt sicherlich erkannt wird -> Stoppbereich: (P 606 - 0,6°) bis P606	2	(°)	Abänderung	0,5°	4°	0,1°	1,7°; 1,7°	Service-Modus
645	Konfiguration des Analogausgangs 0 = DC 0...10 V 1 = DC 2...10 V 2 = DC 0 / 2...10 V	1	-	Abänderung	0	2	1	2	Service-Modus
700 FEHLERHISTORIE									
701	Fehlerchronologie: 701-725.01.Code	25	-	Nur Lesen	0	255	1	0	Info-Modus
	• Fehlerchronologie: 701-725.02.Diagnosecode	25	-	Nur Lesen	0	255	1	0	Info-Modus
	• Fehlerchronologie: 701-725.03.Fehlerklasse	25	-	Nur Lesen	0	6	1	0	Info-Modus
	• Fehlerchronologie: 701-725.04.Phase	25	-	Nur Lesen	0	255	1	0	Info-Modus
	• Fehlerchronologie: 701-725.05.Anlaufzähler	25	-	Nur Lesen	0	99999999	1	0	Info-Modus
725	Fehlerchronologie: 701-725.06.Belastung	25	%	Nur Lesen	0 %	100 %	0,1 %	0 %	Info-Modus
900 PROZESSINFORMATIONEN									
903	Aktueller Ausgang Index 0 = Brennstoff Index 1 = Luft	2	%	Nur Lesen	0 %	100 %	0,1 %	0 %	Info-Modus
922	Position der Stellmotoren Index 0 = Brennstoff Index 1 = Luft	2	(°)	Nur Lesen	-50°	150°	0,01°	0°	Info-Modus
942	Wärmequelle aktiv 1 = Ausgang während der Bestimmung der Kennlinien 2 = manueller Output 3 = BACS Output 4 = Output analoger Eingang 5 = Ausgang der Kontakte des externen Lastreglers	1	-	Nur Lesen	0	255	1	0	Service-Modus
947	Ergebnis der Probenentnahme des Kontakts (Codiert in Bit) Bit 0.0 = 1: Minimal-Druckwächter Bit 0.1 = 2: Maximal-Druckwächter Bit 0.2 = 4: Druckwächter für Ventilkontrolle Bit 0.3 = 8: Luftdruckwächter Bit 0.4 = 16: Lastkontrolle Offen Bit 0.5 = 32: Lastkontrolle EIN Bit 0.6 = 64: Lastkontrolle Geschlossen Bit 0.7 = 128: Sicherheitsschaltkreis Bit 1.0 = 1: Sicherheitsventil Bit 1.1 = 2: Zündung Bit 1.2 = 4: Brennstoffventil 1 Bit 1.3 = 8: Brennstoffventil 2 Bit 1.4 = 16: Brennstoffventil 3/Pilotventil Bit 1.5 = 32: Reset	2	-	Nur Lesen	0	255	1	0	Info-Modus

Parameter Nr.	Beschreibung	Anz. Elemente	Maßein- heit	Abände- rung	Wertebereich		Genauig- keitsgrad	Grund- einstellung	Zugangsweise
					Min.	Max.			
950	Abfragestatus des Relais (Codiert in Bit) Bit 0 = 1: Alarm Bit 1 = 2: Sicherheitsventil Bit 2 = 4: Zündung Bit 3 = 8: Brennstoffventil 1 Bit 4 = 16: Brennstoffventil 2 Bit 5 = 32: Brennstoffventil 3/Pilotventil	1	-	Nur Lesen	0	255	1	0	Info-Modus
954	Intensität der Flamme	1	%	Nur Lesen	0 %	100 %	1 %	0 %	Info-Modus
960	Ist-Durchsatz	1	m ³ /h, l, h, ft ³ /h, gal/h	Nur Lesen	0	6553,5	0,1	0	Info-Modus
961	Status der externen Module und Anzeige	1	-	Nur Lesen	0	255	1	0	Info-Modus
981	Speicherfehler: Code	1	-	Nur Lesen	0	255	1	0	Info-Modus
982	Speicherfehler: Diagnosecode	1	-	Nur Lesen	0	255	1	0	Info-Modus
992	Fehleranzeigen	10	-	Reset	0	0xFFFFFFFF FF	1	0	Service-Modus

Tab. U

6.10 Dauerbetrieb

Brenner ohne Kit für modulierenden Betrieb

Nach dem Anfahrzyklus geht die Steuerung der Modulation des Brenners zum Thermostat/Druckwächter TR über, die den Druck oder die Temperatur im Kessel überwachen.

- Sind die Temperatur oder der Druck niedrig, weshalb das Thermostat / der Druckwächter TR nicht aktiv ist, erhöht der Brenner progressiv die Leistung bis zum Wert MAX (Punkt "P9").
- Steigen die Temperatur oder der Druck dann bis zur Auslösung des Thermostats / Druckwächters TR, verringert der Brenner progressiv die Leistung bis zum Wert MIN (Punkt "P1"). Und so weiter.

- Das Ausschalten des Brenners erfolgt, wenn die Wärmeabnahme geringer als die vom Brenner bei Leistung MIN erzeugte ist.
- Das Thermostat / der Druckwächter TL wird deaktiviert und das Steuergerät führt die Ausschaltphase aus.
- Die Klappe schließt sich vollständig zwecks Reduzierung des Wärmeverlusts.

Brenner mit Kit für modulierenden Betrieb

Siehe im dem Regler beiliegenden Handbuch.

6.11 Nicht erfolgte Zündung

Schaltet sich der Brenner nicht ein, kommt es innerhalb von 3 s ab der Stromversorgung des Gasventils zu einer Störabschaltung.

Es kann sein, dass das Gas den Flammkopf innerhalb der Sicherheitszeit von 3 s nicht erreicht.

In diesem Fall den Gasdurchsatz bei Zündung erhöhen.

Die Ankunft des Gases an der Muffe wird auf dem Druckmesser in Abb. 36 auf Seite 54 angezeigt.



ACHTUNG

Im Falle des Abschaltens des Brenners den Brenner nicht mehrmals hintereinander entstören, um Schäden an der Installation zu vermeiden. Falls der Brenner zum dritten Mal hintereinander eine Störabschaltung vornimmt, kontaktieren Sie den Kundendienst.



GEFAHR

Sollten weitere Störabschaltungen oder Anomalien des Brenners auftreten, dürfen die Eingriffe nur von befugtem Fachpersonal entsprechend den Angaben in diesem Handbuch und gemäß den geltenden gesetzlichen Vorschriften und Normen durchgeführt werden.

6.12 Ausschalten des Brenners während des Betriebs

Wenn die Flamme plötzlich während des Betriebs verlöscht, führt das Steuergerät einen Neustart aus, d.h. es wiederholt einmal die Anfahrphase, und nimmt einen weiteren Zündversuch vor.

Bleibt die Flamme weiter aus, nimmt das Steuergerät eine Störabschaltung vor.





6.13 Abschalten des Brenners

Das Stoppen des Brenners kann erfolgen durch:

- betätigen des Trennschalters der Stromversorgungsleitung am Schaltkasten des Heizkessels;
- entfernen der Haube und Betätigen des Schalters "0-1" in Abb. 28 auf Seite 34;

- Entfernen des durchsichtigen Schutzes, der das Bedienfeld abdeckt, nachdem die entsprechende Schrauben gelöst wurde, und Betätigen dieses Bedienfeldes gemäß der "**Vorgehensweise zur manuellen Störabschaltung**" auf Seite 38.

6.14 Endkontrollen (bei Brenner in Betrieb)

<ul style="list-style-type: none"> ➤ Öffnen Sie den Thermostat / Druckwächter TL ➤ Öffnen Sie den Thermostat / Druckwächter TS 		Der Brenner muss abschalten
<ul style="list-style-type: none"> ➤ Drehen Sie den Drehgriff des Maximal-Gasdruckwächters bis zur minimalen Skalenendposition ➤ Drehen Sie den Drehgriff des Luftdruckwächters bis zur maximalen Skalenendposition 		Der Brenner muss eine Störabschaltung vornehmen
<ul style="list-style-type: none"> ➤ Schalten Sie den Brenner aus und unterbrechen Sie die Spannung ➤ Lösen Sie den Verbinder des Minimal-Gasdruckwächters 		Der Brenner darf nicht starten
<ul style="list-style-type: none"> ➤ Lösen Sie den Draht des Ionisationsfühlers 		Der Brenner muss auf Grund nicht erfolgter Zündung in Störabschaltung stoppen

Tab. V



ACHTUNG

Überprüfen, ob die mechanischen Sperren der Einstellvorrichtungen richtig klemmen.

7 Wartung

7.1 Sicherheitshinweise für die Wartung

Die regelmäßige Wartung ist für die gute Funktionsweise, die Sicherheit, die Leistung und Dauerhaftigkeit des Brenners wesentlich. Sie ermöglicht es, den Verbrauch und die Schadstoffemissionen zu verringern sowie das Produkt im Zeitverlauf zuverlässig zu erhalten.



Die Wartungsmaßnahmen und die Einstellung des Brenners dürfen ausschließlich durch zugelassenes Fachpersonal gemäß den Angaben in diesem Handbuch sowie in Übereinstimmung mit den gültigen gesetzlichen Normen und Bestimmungen ausgeführt werden.

Vor dem Ausführen jeglicher Wartungs-, Reinigungs- oder Prüfarbeiten:



Schalten Sie die Stromversorgung am Brenner durch Betätigen des Hauptschalters der Anlage ab.



Das Brennstoffabsperrentil schließen.



Warten Sie, bis die Bauteile, die mit Wärmequellen in Berührung kommen, komplett abgekühlt sind.

7.2 Wartungsprogramm

7.2.1 Häufigkeit der Wartung



Die Gasverbrennungsanlage muss mindestens einmal pro Jahr durch einen Beauftragten des Herstellers oder einen anderen Fachtechniker geprüft werden.

7.2.2 Sicherheitstest - bei geschlossener Gasversorgung

Zur sicheren Inbetriebnahme ist es sehr wichtig, die korrekte Herstellung der elektrischen Anschlüsse zwischen den Gasventilen und dem Brenner zu überprüfen.

Zu diesem Zweck muss, nachdem überprüft wurde, dass die Anschlüsse in Einklang mit den Schaltplänen des Brenners hergestellt wurden, ein Anfahrzyklus bei geschlossenem Gashahn ausgeführt werden (dry test).

- 1 Das manuelle Gasventil muss mit Sperr-/Freigabevorrichtung geschlossen werden ("Lock-out / Tag out").
- 2 Das Schließen der elektrischen Grenzkontakte des Brenners sicherstellen
- 3 Das Schließen des Kontakts des Minimal-Gasdruckwächters sicherstellen
- 4 Einen Versuch der Inbetriebnahme des Brenners durchführen.

Der Anfahrzyklus muss entsprechend den folgenden Schritten erfolgen:

- Start des Gebläsemotors für die Vorbelüftung
- Ausführung der Dichtheitskontrolle der Gasventile, wenn vorgesehen.
- Abschluss der Vorbelüftung
- Erreichen des Zündungspunkts
- Versorgung des Zündtransformators
- Versorgung der Gasventile.

Da das Gas geschlossen ist, kann der Brenner sich nicht einschalten und sein Steuergerät begibt sich in Stoppbedingung oder Störabschaltung.

Die effektive Versorgung der Gasventile kann durch Verwendung eines Testers überprüft werden; einige Ventile sind mit Leuchtsignalen ausgestattet (oder mit Positionsanzeigen Schließen/Öffnen), die im Moment ihrer Stromversorgung aktiviert werden.



SOLLTE DIE STROMVERSORGUNG DER GASVENTILE IN NICHT VORGESEHENEN MOMENTEN ERFOLGEN, DAS MANUELLE VENTIL ÖFFNEN, DIE STROMVERSORGUNG UNTERBRECHEN UND DIE VERKABELUNGEN ÜBERPRÜFEN; DIE FEHLER KORRIGIEREN UND ERNEUT DEN GESAMTEN KONTROLLVORGANG DURCHFÜHREN.

7.2.3 Kontrolle und Reinigung



Der Bediener muss bei den Wartungsarbeiten die notwendige Schutzausrüstung verwenden.

Verbrennung

Die Abgase der Verbrennung analysieren. Bemerkenswerte Abweichungen im Vergleich zur vorherigen Überprüfung zeigen die Stelle an, wo die Wartung aufmerksamer ausgeführt werden soll.

Flammkopf

Den Brenner öffnen und überprüfen, ob alle Flammkopfteile unversehrt und nicht durch hohe Temperatur verformt sind, dass kein Schmutz aus der Umgebung und kein Rost an den Metallteilen vorhanden ist und ob sie richtig positioniert sind. Prüfen Sie, dass die Gasaustrittsöffnungen für die Zündphase im Verteiler des Flammkopfes von Verschmutzungen oder Rostablagerungen frei sind. Im Zweifelsfalle die Krümmung ausbauen.

Gebläse

Prüfen, ob im Innern des Gebläses und auf den Schaufeln des Laufrades Staubablagerungen vorhanden sind: diese vermindern den Luftdurchsatz und verursachen demzufolge eine umweltbelastende Verbrennung.

Brenner

Den Brenner außen reinigen.

Gasundichtigkeiten

Die Zähler-Brenner-Leitung auf Gasundichtigkeiten kontrollieren.

Gasfilter

Den Gasfilter austauschen, wenn er verschmutzt ist.

Flammensichtfenster

Reinigen Sie die Scheibe des Sichtfensters.

Heizkessel

Den Kessel gemäß den beiliegenden Anleitungen reinigen, so dass die ursprünglichen Verbrennungsdaten erneut erzielt werden, d.h.: der Druck in der Brennkammer und die Abgastemperatur.

Verbrennung

Schlagen Sie, wenn die am Anfang der Maßnahme ermittelten Verbrennungswerte nicht die gültigen Bestimmungen erfüllen oder keiner guten Verbrennung entsprechen, in der nachfolgenden Tabelle nach und setzen Sie sich gegebenenfalls mit dem Technischen Kundendienst für die erforderlichen Einstellungen in Verbindung.

EN 676		Luftüberschuss		CO
		Höchstleistung $\lambda \leq 1,2$	Höchstleistung $\lambda \leq 1,3$	
GAS	Max. theoretischer CO ₂ Gehalt bei 0% O ₂	Einstellung CO ₂ %		mg/kWh
		$\lambda = 1,2$	$\lambda = 1,3$	
G 20	11,7	9,7	9	≤ 100
G 25	11,5	9,5	8,8	≤ 100
G 30	14,0	11,6	10,7	≤ 100
G 31	13,7	11,4	10,5	≤ 100

Tab. W

7.2.4 Messung des Ionisationsstroms

Der Brenner ist mit einem Ionisationsgerät zur Flammenüberwachung ausgerüstet.

Der erforderliche Mindeststrom beträgt 4 µA. Das Bedienfeld zeigt "30%" an (siehe "Liste der Parameter" auf Seite 47, Parameter Nr. 954).

Da der Brenner einen weitaus höheren Strom erreicht, sind normalerweise keine Kontrollen nötig.

Will man jedoch den Ionisationsstrom messen, muss der Steckanschluss am Kabel des Ionisationsfühlers gelöst und ein Gleichstrom-Mikroamperemeter mit Messbereich von 100 µA, siehe Abb. 35, zwischengeschaltet werden.



Abb. 35



Auf richtige Polung achten!

7.2.5 Kontrolle von Luft- und Gasdruck am Flammkopf

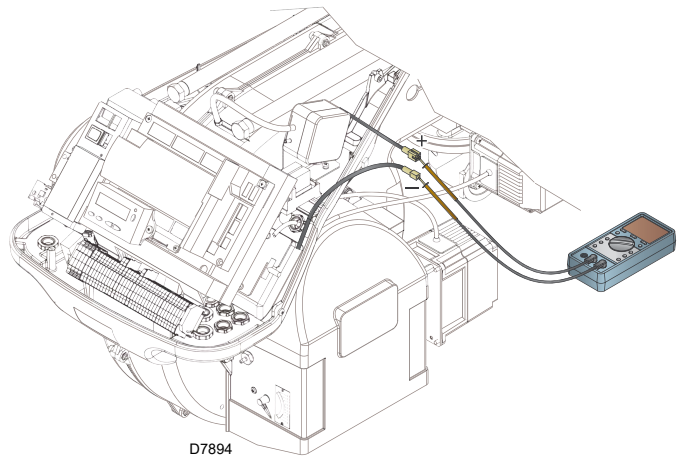
Um diesen Vorgang durchzuführen, muss ein Druckmesser für die Messung des Luft- und Gasdrucks am Flammkopf verwendet werden, wie in der Abb. 36 gezeigt.



Abb. 36

7.2.6 Sicherheitsbauteile

Die Sicherheitsbauteile müssen entsprechend der in der Tab. X angegebenen Lebenszyklusfrist ausgetauscht werden.

Die angegebenen Lebenszyklen haben keinen Bezug zu den in den Liefer- oder Zahlungsbedingungen angegebenen Garantiefrieten.

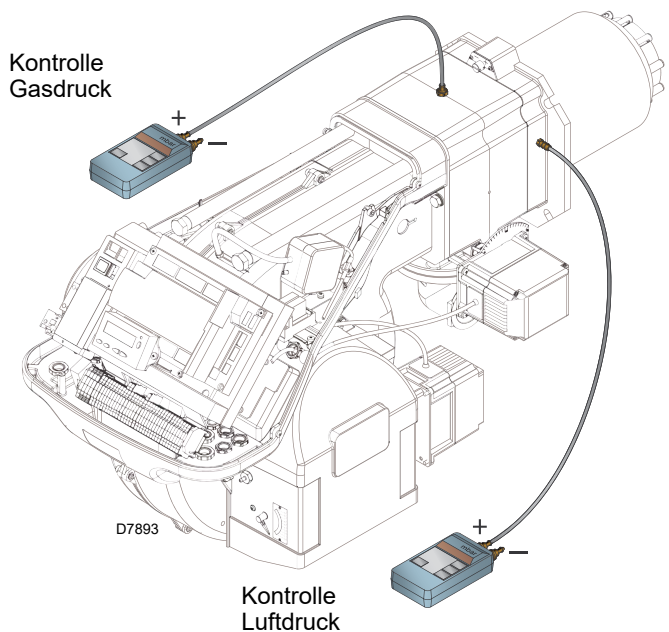
Sicherheitskomponente	Lebenszyklus
Flammensteuerung	10 Jahre oder 250.000 Betriebszyklen
Flammensensor	10 Jahre oder 250.000 Betriebszyklen
Gasventile (Magnetventile)	10 Jahre oder 250.000 Betriebszyklen
Druckwächter	10 Jahre oder 250.000 Betriebszyklen
Druckregler	15 Jahre
Stellantrieb (elektronischer Nocken)(falls vorhanden)	10 Jahre oder 250.000 Betriebszyklen
Ölventil (Magnetventil) (falls vorhanden)	10 Jahre oder 250.000 Betriebszyklen
Ölregler (falls vorhanden)	10 Jahre oder 250.000 Betriebszyklen
Ölröhre/-anschlüsse (aus Metall) (falls vorhanden)	10 Jahre
Lüfterrad	10 Jahre oder 500.000 Anläufe

Tab. X

7.3 Öffnen des Brenners



Schalten Sie die Stromversorgung am Brenner durch Betätigen des Hauptschalters der Anlage ab.



Das Brennstoffabsperrrventil schließen.



Warten Sie, bis die Bauteile, die mit Wärmequellen in Berührung kommen, komplett abgekühlt sind.

- Die 4 Schrauben 1)(Abb. 37) lockern und die Haube 2) abnehmen.
- Die beiden mitgelieferten Verlängerungen auf den Führungen 4) (Ausführungen TL) montieren.
- Den Stecker 7) lösen und die Kabeldurchführung 8) abschrauben.
- Den Anschluss des Maximal-Gasdruckwächters lösen.
- Die Schrauben 3) entfernen und den Brenner auf den Führungen 4) um etwa 100 mm zurückschieben.
- Die Kabel von Fühler und Elektrode lösen und den Brenner dann ganz zurückschieben.

Nun kann der innere Teil 5) nach dem Entfernen der Schraube 6) herausgezogen werden.



Abb. 37

7.4 Schließen des Brenners

- Den Brenner bis in etwa 100 mm Abstand zur Muffe schieben.
- Die Kabel wieder anstecken und den Brenner bis zum Anschlag zurückschieben.
- Den Stecker des Stellmotors 7)(Abb. 37) anschließen und die Kabeldurchführung 8) anschrauben.
- Den Anschluss des Maximal-Gasdruckwächters herstellen.
- Die Schraube 3) wieder einsetzen und die Sonden- und Elektrodenkabel vorsichtig nach außen ziehen, bis sie leicht gespannt sind.
- Die beiden Verlängerungen von den Führungen 4) entfernen.

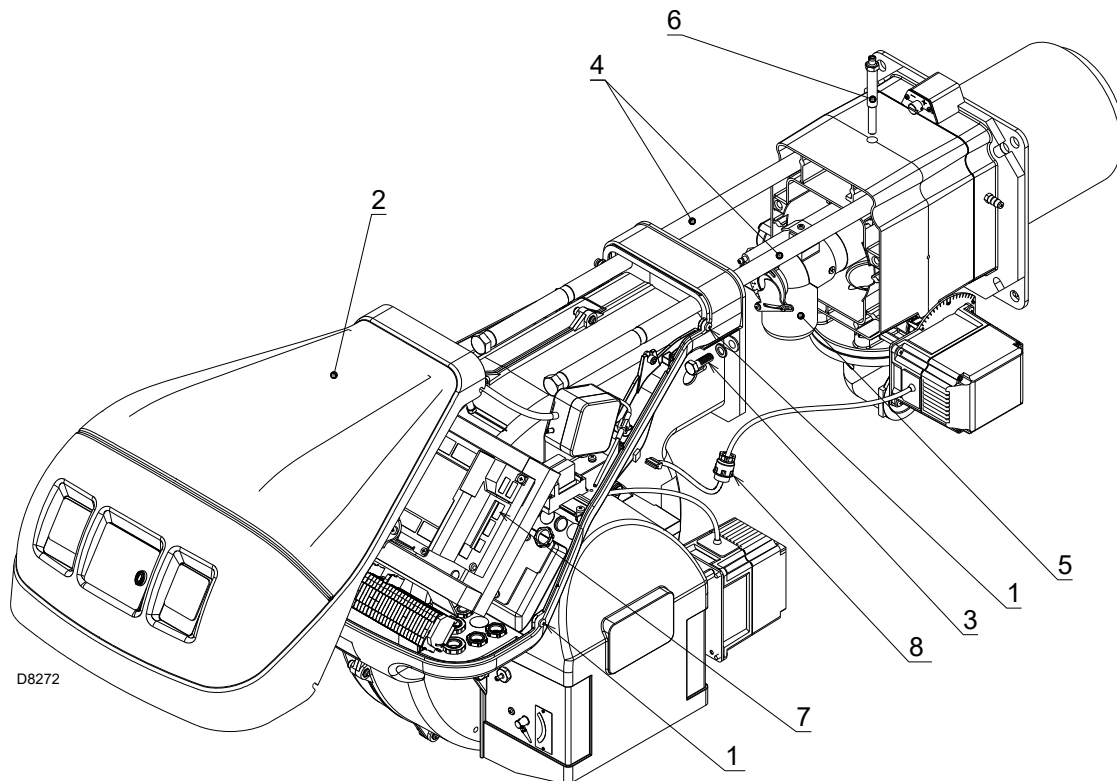

Nach Durchführung von Wartungs-, Reinigungs- oder Kontrollarbeiten müssen die Haube sowie alle Sicherheits- und Schutzvorrichtungen des Brenners wieder montiert werden.

8 Störungen - Ursachen - Abhilfen

Im Falle von Störungen bei Zündung oder Betrieb wird der Brenner ein "Sicherheitsabschalten" ausführen, erkennbar an der roten Störabschaltungsmeldung des Brenners.

Das Display zeigt abwechselnd den Störcode und die entsprechende Diagnose an.

Zum Wiederherstellen der Anfahrbedingungen siehe unter "**Vorgang zur Entstörung**" auf Seite 38.

Wenn der Brenner neu startet, schaltet sich die rote Leuchte aus und das Steuergerät ist entstört.



Im Falle des Abschaltens des Brenners den Brenner nicht mehrmals hintereinander entstören, um Schäden an der Installation zu vermeiden. Falls der Brenner zum dritten Mal hintereinander eine Störabschaltung vornimmt, kontaktieren Sie den Kundendienst.



Sollten weitere Störabschaltungen oder Anomalien des Brenners auftreten, dürfen die Eingriffe nur von befugtem Fachpersonal entsprechend den Angaben in diesem Handbuch und gemäß den geltenden gesetzlichen Vorschriften und Normen durchgeführt werden.

8.1 Fehlercode-Liste

Fehlercode	Diagnosecode	Bedeutung des Systems REC 27.100A2	Empfohlene Maßnahmen
Keine Kommun.		Keine Kommunikation zwischen REC 27.100A2 und RDI21...	Die Verkabelung zwischen Steuergerät REC 27.100A2 und Display RDI21... kontrollieren.
2	#	Keine Flamme am Ende von TSA1	
	1	Keine Flamme nach Ablauf der Sicherheitszeit 1 (TSA1)	
	2	Keine Flamme nach Ablauf der Sicherheitszeit 2 (TSA2)	
	4	Keine Flamme nach Ablauf der Sicherheitszeit 1 (TSA1) (Softwareversion ≤ V02.00)	
3	#	FehlerLuftdruck	
	0	Luftdruckwächter off	
	1	Luftdruckwächter on	
	4	Luftdruck on – Störabschaltung mit Alarm bei Start	
	20	Luftdruck, Brennstoffdruck on - Störabschaltung mit Alarm beim Anfahren	
	68	Luftdruck, POC on – Störabschaltung mit Alarm beim Anfahren	
	84	Luftdruck, Brennstoffdruck on, POC on - Störabschaltung mit Alarm beim Anfahren	
4	#	Fremdlicht	
	0	Fremdlicht während Start	
	1	Fremdlicht während Abschalten	
	2	Fremdlicht während Start – Störabschaltung mit Alarm bei Start	
	6	Fremdlicht beim Anfahren, Luftdruck - Störabschaltung mit Alarm beim Anfahren	
	18	Fremdlicht beim Anfahren, Brennstoffdruck - Störabschaltung mit Alarm beim Anfahren	
	24	Fremdlicht beim Anfahren, Luftdruck, Brennstoffdruck - Störabschaltung mit Alarm beim Anfahren	
	66	Fremdlicht beim Anfahren, POC – Störabschaltung mit Alarm beim Anfahren	
	70	Fremdlicht beim Anfahren, Luftdruck, POC - Störabschaltung mit Alarm beim Anfahren	
	82	Fremdlicht beim Anfahren, Brennstoffdruck, POC - Störabschaltung mit Alarm beim Anfahren	
	86	Fremdlicht beim Anfahren, Luftdruck, Brennstoffdruck, POC - Störabschaltung mit Alarm beim Anfahren	
7	#	Verlust der Flamme	
	0	Verlust der Flamme	
	3	Ausfall der Flamme (Softwareversion ≤ V02.00)	
	3...255	Flammenausfall während TÜV-Test (Flammenausfalltest)	Die Diagnostik deckt die Zeitspanne von der Schließung der Brennstoffventile bis zum Punkt der Erkennung des Flammenausfalls (Auflösung 0.2 s → Wert 5 = 1 s).
12	#	Dichtheitskontrolle der Ventile	
	0	V1 hat ein Leck	Leckstellentest Prüfen, ob das Ventil auf der Gasseite Leckstellen aufweist. Die Verkabelung kontrollieren und überprüfen, ob der Schaltkreis offen ist.

Fehlercode	Diagnosecode	Bedeutung des Systems REC 27.100A2	Empfohlene Maßnahmen
	1	V2 hat ein Leck	<u>Leckstellentest</u> Prüfen, ob das Ventil auf der Seite des Brenners Leckstellen aufweist. Prüfen, ob der Druckwächter zum Leckstellentest (PGVP) geschlossen ist, wenn kein Gasdruck anliegt. Die Verkabelung kontrollieren und überprüfen, ob irgendein Kurzschluss vorliegt.
	2	Ventildichtheitskontrolle nicht möglich	Die Ventildichtheitskontrolle ist aktiviert, aber der Minimal-Gasdruckwächter wurde als Eingang X9-04 gewählt (Parameter 238 und 241 kontrollieren)
	3	Ventildichtheitskontrolle nicht möglich	Die Ventildichtheitskontrolle ist aktiviert, aber es wurde kein Eingang zugeordnet (Parameter 236 und 237 kontrollieren)
	4	Ventildichtheitskontrolle nicht möglich	Die Ventildichtheitskontrolle ist aktiviert, aber es wurden 2 Eingänge zugeordnet (den Parameter 237 oder den Maximal-Gasdruckwächter oder POC konfigurieren)
	5	Ventildichtheitskontrolle nicht möglich	Die Ventildichtheitskontrolle ist aktiviert, aber es wurden 2 Eingänge zugeordnet (Parameter 236 und 237 kontrollieren)
14	#	POC	
	0	POC Offen	Prüfen Sie, ob der Schließkontakt des Ventils geschlossen ist
	1	POC Geschlossen	Die Verkabelung prüfen Prüfen Sie, ob der Schließkontakt des Ventils öffnet, wenn das Ventil geprüft wird
	64	POC Offen - Störabschaltung mit Alarm beim Anfahren	Die Verkabelung prüfen Prüfen Sie, ob der Schließkontakt des Ventils geschlossen ist
19	80	Brennstoffdruck, POC – Störabschaltung mit Alarm beim Anfahren	Prüfen Sie, ob der Druckwächter geschlossen ist, wenn kein Brennstoffdruck vorliegt Prüfen Sie, ob Kurzschlüsse vorliegen
20	#	Pmin	
	0	Min. Gas- / Öldruck fehlt	Prüfen Sie, ob ein Stromausfall vorliegt
	1	Wenig Gas - Störabschaltung und Alarm beim Anfahren	Prüfen Sie, ob ein Stromausfall vorliegt
21	#	Pmax/POC	
	0	Pmax: Max. Gas- / Öldruck überschritten POC: POC offen (Softwareversion ≤ V02.00)	Die Verkabelung prüfen. POC: Prüfen Sie, ob der Schließkontakt des Ventils geschlossen ist
	1	POC geschlossen (Softwareversion ≤ V02.00)	Die Verkabelung prüfen. Prüfen Sie, ob der Schließkontakt des Ventils öffnet, wenn das Ventil kontrolliert wird
	64	POC Open - Alarmsperre bei Start (Softwareversion ≤ V02.00)	Die Verkabelung prüfen. Prüfen Sie, ob der Schließkontakt des Ventils öffnet, wenn das Ventil kontrolliert wird
22 OFF S	#	Sicherheitskreis/Brennerflansch	
	0	Sicherheitskreis offen/Brennerflansch offen	
	1	Sicherheitskreis offen/Brennerflansch offen - Störabschaltung und Alarm beim Anfahren	
	3	Sicherheitskreis offen/Brennerflansch, Fremdlicht - Störabschaltung und Alarm beim Anfahren	
	5	Sicherheitskreis offen/Brennerflansch, Luftdruck - Störabschaltung und Alarm beim Anfahren	
	17	Sicherheitskreis offen/Brennerflansch, Brennstoffdruck - Störabschaltung und Alarm beim Anfahren	
	19	Sicherheitskreis offen/Brennerflansch, Fremdlicht, Brennstoffdruck - Störabschaltung und Alarm beim Anfahren	
	21	Sicherheitskreis offen/Brennerflansch, Luftdruck, Brennstoffdruck - Störabschaltung und Alarm beim Anfahren	
	23	Sicherheitskreis offen/Brennerflansch, Fremdlicht, Luftdruck, Brennstoffdruck - Störabschaltung und Alarm beim Anfahren	
	65	Sicherheitskreis offen/Brennerflansch POC - Störabschaltung und Alarm beim Anfahren	
	67	Sicherheitskreis offen/Brennerflansch, Fremdlicht, POC - Störabschaltung und Alarm beim Anfahren	
	69	Sicherheitskreis offen/Brennerflansch, Luftdruck, POC - Störabschaltung und Alarm beim Anfahren	
	71	Sicherheitskreis offen/Brennerflansch, Fremdlicht, Luftdruck, POC - Störabschaltung und Alarm beim Anfahren	

Fehlercode	Diagnosecode	Bedeutung des Systems REC 27.100A2	Empfohlene Maßnahmen
	81	Sicherheitskreis offen/Brennerflansch, Brennstoffdruck, POC - Störabschaltung und Alarm beim Anfahren	
	83	Sicherheitskreis offen/Brennerflansch, Fremdlicht, Brennstoffdruck, POC - Störabschaltung und Alarm beim Anfahren	
	85	Sicherheitskreis offen/Brennerflansch, Luftdruck, Brennstoffdruck, POC - Störabschaltung und Alarm beim Anfahren	
	87	Sicherheitskreis offen/Brennerflansch, Fremdlicht, Luftdruck, Brennstoffdruck, POC - Störabschaltung und Alarm beim Anfahren	
50 ÷ 58	#	Interner Fehler	Ein Reset ausführen; Wenn der Fehler wiederholt auftritt, das Steuergerät austauschen
60	0	Interner Fehler: Keine Vorrichtung zur Belastungskontrolle gültig	Ein Reset ausführen; Wenn der Fehler wiederholt auftritt, das Steuergerät austauschen
65 ÷ 67	#	Interner Fehler	Ein Reset ausführen; Wenn der Fehler wiederholt auftritt, das Steuergerät austauschen
70	#	Fehler bei Kontrolle von Brennstoff / Luft: Position der Berechnung mit Modulation	
	23	Belastung ungültig	Keine gültige Belastung
	26	Punkte der Kurve nicht definiert	Die Punkte der Kurve für alle Antriebe einstellen
71	#	Spezial-Position nicht definiert	
	0	Standby-Position	Die Standby-Position aller verwendeten Stellmotoren einrichten
	1	Position der Vorbelüftung	Die Position der Vorbelüftung aller verwendeten Stellmotoren einrichten
	2	Position der Nachbelüftung	Die Position der Nachbelüftung aller verwendeten Stellmotoren einrichten
	3	Zündposition	Die Zündposition aller verwendeten Stellmotoren einrichten
72	#	Interner Fehler bei Kontrolle von Brennstoff / Luft	Ein Reset ausführen; Wenn der Fehler wiederholt auftritt, das Steuergerät austauschen
73	#	Interner Fehler bei Kontrolle Brennstoff / Luft: Position Multistep-Berechnung	
	23	Positionsberechnung, Belastung der Stufen ungültig	Keine gültige Belastung
	26	Positionsberechnung, Punkte der Kurve in Stufen nicht definiert	Die Punkte der Kurve für alle Stellmotoren einstellen
75	#	Interner Fehler bei Kontrolle des Verhältnisses Brennstoff / Luft: zyklische Datenkontrolle	
	1	Kontrolle von Datensynchronisation, andere Strombelastung	
	2	Kontrolle der Datensynchronisation, andere Zielbelastung	
	4	Kontrolle der Datensynchronisation, andere Zielpositionen	
	16	Kontrolle der Datensynchronisation, andere Positionen erreicht	
76	#	Interner Fehler bei Kontrolle von Brennstoff / Luft	Ein Reset ausführen; Wenn der Fehler wiederholt auftritt, das Steuergerät austauschen
85	#	Bezugsfehler eines Stellmotors	
	0	Bezugsfehler des Brennstoff-Stellmotors	Der Bezug des Brennstoff-Stellmotors ist nicht gelungen. Es war nicht möglich, den Bezugspunkt zu erreichen. 1. Prüfen Sie, ob die Stellmotoren falsch angeschlossen wurden (Polung vertauscht). 2. Prüfen Sie, ob der Stellmotor blockiert oder überlastet ist.
	1	Bezugsfehler des Luft-Stellmotors	Der Bezug des Luft-Stellmotors ist nicht gelungen. Es war nicht möglich, den Bezugspunkt zu erreichen. 1. Prüfen Sie, ob die Stellmotoren falsch angeschlossen wurden (Polung vertauscht). 2. Prüfen Sie, ob der Stellmotor blockiert oder überlastet ist.
	Bit 7 Valenz ≥ 128	Bezugsfehler auf Grund einer Änderung des Parameters	Die Parameterkonfiguration eines Antriebs (z.B. die Bezugsposition) wurde geändert. Dieser Fehler wird angezeigt, um einen neuen Bezug zu ermitteln.
86	#	Fehler Brennstoff-Stellmotor	
	0	Positionsfehler	Es war nicht möglich, innerhalb des geforderten Toleranzbereichs die Zielposition zu erreichen. 1. Prüfen Sie, ob der Stellmotor blockiert oder überlastet ist.
	Bit 0 Valenz 1	Leitungskreis offen	Offener Leitungskreis am Anschluss des Stellmotors ermittelt. 1. Prüfen Sie die Verkabelung (die Spannung zwischen den Pins 5 oder 6 und 2 des Verbinders X54 muss > 0,5 V sein).
	Bit 3 Valenz ≥8	Zu steile Kurve hinsichtlich des Rampenverhältnisses	Die Neigung der Kurve darf einer maximalen Positionsänderung von 31° zwischen 2 Punkten der Modulationskurve entsprechen.

Fehlercode	Diagnosecode	Bedeutung des Systems REC 27.100A2	Empfohlene Maßnahmen
	Bit 4 Valenz ≥ 16	Bereichsabweichung bezüglich des letzten Bezugs	Überlastung des Stellmotors oder der Stellmotor ist mechanischer Verdrehung ausgesetzt. 1. Prüfen Sie, ob der Stellmotor an einer beliebigen Stelle in seinem Regelbereich blockiert ist. 2. Prüfen Sie, ob das Drehmoment für die Anwendung ausreicht.
87	#	Fehler Luft-Stellmotor	
	0	Positionsfehler	Es war nicht möglich, innerhalb des geforderten Toleranzbereichs die Zielposition zu erreichen. 1. Prüfen Sie, ob der Stellmotor blockiert oder überlastet ist.
	Bit 0 Valenz 1	Leitungskreis offen	Offener Leitungskreis am Anschluss des Stellmotors ermittelt. 1. Prüfen Sie die Verkabelung (die Spannung zwischen den Pins 5 oder 6 und 2 des Verbinders X54 muss > 0,5 V sein).
	Bit 3 Valenz ≥ 8	Zu steile Kurve hinsichtlich des Rampenverhältnisses	Die Neigung der Kurve darf einer maximalen Positionsänderung von 31° zwischen 2 Punkten der Modulationskurve entsprechen.
	Bit 4 Valenz ≥ 16	Bereichsabweichung bezüglich des letzten Bezugs	Überlastung des Stellmotors oder der Stellmotor ist mechanischer Verdrehung ausgesetzt. 1. Prüfen Sie, ob der Stellmotor an einer beliebigen Stelle in seinem Regelbereich blockiert ist. 2. Prüfen Sie, ob das Drehmoment für die Anwendung ausreicht.
90 - 91	#	Interner Fehler bei Brennersteuerung	
93	#	Fehler bei Erfassung des Flammensignals	
	3	Kurzschluss des Fühlers	Kurzschluss am Fühler QRB... 1. Prüfen Sie die Verkabelung. 2. Flammendetektor wahrscheinlich defekt.
95	#	Fehler bei Relaisüberwachung	
	3 Zündtransformator 4 Brennstoffventil 1 5 Brennstoffventil 2 6 Brennstoffventil 3	Externe Stromversorgung - Kontakt aktiv	Die Verkabelung prüfen
96	#	Fehler bei Relaisüberwachung	
	3 Zündtransformator 4 Brennstoffventil 1 5 Brennstoffventil 2 6 Brennstoffventil 3	Die Kontakte des Relais sind verschmolzen	Die Kontakte prüfen: 1. Steuergerät an Stromversorgung angeschlossen: der Ausgang des Gebläses darf keine Spannung führen. 2. Unterbrechen Sie die Stromversorgung. Das Gebläse abschalten. Die Widerstandsverbindung zwischen dem Ausgang des Gebläses und dem Nulleiter ist nicht zulässig. Wenn einer der beiden Tests fehlschlägt, das Steuergerät austauschen, da die Kontakte verschmolzen sind und die Sicherheit nicht mehr garantiert werden kann.
97	#	Fehler bei Relaisüberwachung	
	0	Die Kontakte des Sicherheitsrelais sind verschmolzen oder das Sicherheitsrelais wurde über eine externe Stromversorgung gespeist	Die Kontakte prüfen: 1. Steuergerät an Stromversorgung angeschlossen: der Ausgang des Gebläses darf keine Spannung führen. 2. Unterbrechen Sie die Stromversorgung. Das Gebläse abschalten. Die Widerstandsverbindung zwischen dem Ausgang des Gebläses und dem Nulleiter ist nicht zulässig. Wenn einer der beiden Tests fehlschlägt, das Steuergerät austauschen, da die Kontakte verschmolzen sind und die Sicherheit nicht mehr garantiert werden kann.
98	#	Fehler bei Relaisüberwachung	
	2 Sicherheitsventil 3 Zündtransformator 4 Brennstoffventil 1 5 Brennstoffventil 2 6 Brennstoffventil 3	Das Relais wird nicht ausgelöst	Ein Reset ausführen; Wenn der Fehler wiederholt auftritt, das Gerät austauschen
99	#	Interner Fehler bei Relaissteuerung	Ein Reset ausführen; Wenn der Fehler wiederholt auftritt, das Steuergerät austauschen
	3	Interner Fehler bei Relaissteuerung	Ein Reset ausführen; Wenn der Fehler wiederholt auftritt, das Steuergerät austauschen Softwareversion V03.10: Falls der Fehler C:99 D:3 während der Standardisierung des VSD auftritt, deaktivieren Sie vorübergehend die Alarmfunktion beim Anfahren der Vorbefüllungsphase (Parameter 210 = 0) oder unterbrechen Sie das Signal Controller-ON
100	#	Interner Fehler bei Relaissteuerung	Ein Reset ausführen; Wenn der Fehler wiederholt auftritt, das Steuergerät austauschen
105	#	Interner Fehler bei Kontaktmuster	

Fehlercode	Diagnosecode	Bedeutung des Systems REC 27.100A2	Empfohlene Maßnahmen
	0 Minimaldruckwächter 1 Maximaldruckwächter 2 Druckwächter zum Test der Ventulfunktion 3 Luftdruck 4 Controller der Belastung offen 5 Controller der Belastung on/off 6 Controller der Belastung geschlossen 7 Sicherheits-Loop / Brennerflansch 8 Sicherheitsventil 9 Zündtransformator 10 Brennstoffventil 1 11 Brennstoffventil 2 12 Brennstoffventil 3 13 Reset	Blockiert bei Störung	Kann durch Kapazitivlasten oder Anliegen von Gleichspannung an der Hauptstromversorgung des Steuergeräts hervorgerufen sein. Der Diagnosecode gibt den Eingang an, an dem das Problem aufgetreten ist
106 ÷ 108	#	Interner Fehler bei Kontaktabfrage	Ein Reset ausführen; Wenn der Fehler wiederholt auftritt, das Steuergerät austauschen
110	#	Interner Fehler bei Test der Spannungsüberwachung	Ein Reset ausführen; Wenn der Fehler wiederholt auftritt, das Steuergerät austauschen
111	0	Niedrige Stromversorgung	Netzspannung ungenügend. Umwandlung des Diagnosecodes Spannungswert (230 V AC : 1,683)
112	0	Wiederherstellung der Stromversorgungsspannung	Fehlercode zum Ausführen eines Reset bei Wiederherstellung der Stromversorgung (ohne Fehler)
113	#	Interner Fehler bei Netzspannungsüberwachung	Ein Reset ausführen; Wenn der Fehler wiederholt auftritt, das Steuergerät austauschen
115	#	Interner Fehler des Zählers des Steuergeräts	
116	0	Lebensdauer des Steuergeräts im kritischen Bereich (250.000 Start ups)	Die vorgesehene Lebensdauer des Steuergerätes wurde überschritten. Austauschen.
117	0	Lebenszyklus des Steuergeräts überschritten	Es wurde die Abschaltgrenze erreicht.
120	0	Unterbrechung am Eingang des Zählers zur Brennstoffbegrenzung	Zu viele Störimpulse am Eingang des Brennstoffzählers. Die elektromagnetische Verträglichkeit verbessern.
121 ÷ 124	#	Interner Fehler bei Zugriff auf EEPROM	Ein Reset ausführen sowie die letzte Einstellung der Parameter wiederholen und prüfen. Die Parametergruppe wieder herstellen: Wenn der Fehler erneut wiederholt auftritt, das Steuergerät austauschen.
125	#	Interner Fehler beim Lesen des EEPROM	Ein Reset ausführen sowie die letzte Einstellung der Parameter wiederholen und prüfen. Wenn der Fehler erneut wiederholt auftritt, das Steuergerät austauschen.
126	#	Interner Fehler beim Schreiben des EEPROM	Ein Reset ausführen sowie die letzte Einstellung der Parameter wiederholen und prüfen. Wenn der Fehler erneut wiederholt auftritt, das Steuergerät austauschen.
127	#	Interner Fehler bei Zugriff auf EEPROM	Ein Reset ausführen sowie die letzte Einstellung der Parameter wiederholen und prüfen. Die Parametergruppe wieder herstellen: Wenn der Fehler erneut wiederholt auftritt, das Steuergerät austauschen.
128	0	Interner Fehler beim Zugriff zum EEPROM - Synchronisierung während der Initialisierung	Ein Reset ausführen; Wenn der Fehler erneut wiederholt auftritt, das Steuergerät austauschen.
129	#	Interner Fehler beim Zugriff zum EEPROM - Befehlssynchronisation	Ein Reset ausführen sowie die letzte Einstellung der Parameter wiederholen und prüfen. Wenn der Fehler erneut wiederholt auftritt, das Steuergerät austauschen.
130	#	Interner Fehler beim Zugriff zum EEPROM - Timeout	Ein Reset ausführen sowie die letzte Einstellung der Parameter wiederholen und prüfen. Wenn der Fehler erneut wiederholt auftritt, das Steuergerät austauschen.
131	#	Interner Fehler beim Zugriff zum EEPROM - Seite unterbrochen	Ein Reset ausführen sowie die letzte Einstellung der Parameter wiederholen und prüfen. Wenn der Fehler erneut wiederholt auftritt, das Steuergerät austauschen.
132	#	Interner Fehler bei Initialisierung des EEPROM-Registers	Ein Reset ausführen; Wenn der Fehler erneut wiederholt auftritt, das Steuergerät austauschen.
133 ÷ 135	#	Interner Fehler beim Zugriff zum EEPROM - Abfragesynchronisation	Ein Reset ausführen sowie die letzte Einstellung der Parameter wiederholen und prüfen. Wenn der Fehler erneut wiederholt auftritt, das Steuergerät austauschen.
136	1	Wiederherstellung gestartet	Es wurde die Wiederherstellung eines Backup gestartet (kein Fehler)
137	#	Interner Fehler – Backup / Wiederherstellung	
	157 (-99)	Wiederherstellung – ok, aber Backup < als eingerichtete Daten des aktuellen Systems	Wiederherstellung gelungen, aber die installierten Backup-Daten sind geringer als die derzeit im System vorhandenen.

Fehlercode	Diagnosecode	Bedeutung des Systems REC 27.100A2	Empfohlene Maßnahmen
	239 (-17)	Backup - Backup-Speicherung auf RDI21... fehlgeschlagen	Ein Reset ausführen und das Backup wiederholen
	240 (-16)	Restore - kein Backup auf RDI21...	Kein Backup auf RDI21...
	241 (-15)	Restore - Unterbrechungen wegen nicht ausführbarer ASN	Das Backup hat eine nicht ausführbare ASN und kann die Einheit nicht wiederherstellen
	242 (-14)	Backup – das ausgeführte Backup stimmt nicht überein	Das Backup weist Abweichungen auf und kann nicht zurück übertragen werden
	243 (-13)	Backup – der Vergleich der Daten zwischen den internen Mikroprozessoren weist Abweichungen auf	Reset und Backup wiederholen
	244 (-12)	Die Backup-Daten sind nicht kompatibel	Die Backup-Daten sind nicht zur aktuellen Version der Software kompatibel; das Wiederherstellen ist nicht möglich
	245 (-11)	Fehler beim Zugriff auf den Parameter Restore_Complete	Reset und Backup wiederholen
	246 (-10)	Wiederherstellen – Timeout während des Speicherns im EEPROM	Reset und Backup wiederholen
	247 (-9)	Die empfangenen Daten stimmen nicht überein	Die Serie der Backup-Daten ist ungültig, die Wiederherstellung ist nicht möglich
	248 (-8)	Die Wiederherstellung kann derzeit nicht erfolgen	Reset und Backup wiederholen
	249 (-7)	Wiederherstellung – Unterbrechung durch nicht angemessene Erkennung des Brenners	Das Backup weist eine nicht angemessene Kennung des Brenners auf und darf nicht an das Steuergerät übermittelt werden
	250 (-6)	Backup – Das CRC einer Seite ist nicht korrekt	Die Serie der Backup-Daten ist ungültig, die Wiederherstellung ist nicht möglich
	251 (-5)	Backup – die Kennung des Brenners ist nicht definiert	Die Kennung des Brenners definieren und das Backup wiederholen
	252 (-4)	Nach der Wiederherstellung sind die Seiten noch immer UNTERBROCHEN	Reset und Backup wiederholen
	253 (-3)	Die Wiederherstellung kann derzeit nicht erfolgen	Reset und Backup wiederholen
	254 (-2)	Unterbrechung durch Übertragungsfehler	Reset und Backup wiederholen
	255 (-1)	Unterbrechung durch Timeout während Wiederherstellung	Ein Reset ausführen, die Anschlüsse prüfen und das Backup wiederholen
146	#	Timeout der Schnittstelle zur Anlagenautomatisierung	Siehe in der Anwenderdokumentation zum Modbus (A7541)
	1	Timeout Modbus	
150	#	TÜV Test	
	1 (-1)	Ungültige Phase	Der TÜV-Test kann erst in Phase 60 gestartet werden (Betrieb)
	2 (-2)	Der Default-Output des TÜV-Tests ist zu niedrig	Der Output des TÜV-Tests muss kleiner sein als der kleinste Output-Grenzwert
	3 (-3)	Der Default-Output des TÜV-Tests ist zu hoch	Der Default-Output des TÜV-Tests muss größer sein als der größte Output-Grenzwert
	4 (-4)	Manuelle Unterbrechung	Kein Fehler: Manuelle Unterbrechung des TÜV-Tests durch den Benutzer
	5 (-5)	TÜV-Test Zeitüberschreitung	Kein Flammenausfall nach dem Schließen der Brennstoffventile 1. Prüfen Sie auf mögliches Fremdlicht 2. Prüfen Sie, ob Kurzschlüsse vorliegen 3. Prüfen Sie, ob ein Ventil leckt
165	#	Interner Fehler	
166	0	Interner Fehler bei Reset Watchdog	
167	#	Manuelle Störabschaltung	Am Gerät wurde eine manuelle Störabschaltung vorgenommen (kein Fehler)
	1	Manuelle Störabschaltung durch Befehl zur Fernstörung	
	2	Manuelle Störabschaltung über RDI21...	
	3	Manuelle Störabschaltung von PC-Schnittstelle	
	8	Manuelle Störabschaltung über RDI21... Zeitüberschreitung/Kommunikation unterbrochen	Während einer Einstellung an der Kennlinie über die Schalttafel RDI21... wurde die Zeit für das Betriebsmenü überschritten (Einstellung über Parameter 127), oder die Kommunikation zwischen REC 27.100A2 und RDI21... wurde unterbrochen.
	9	Manuelle Störabschaltung von PC-Schnittstelle Kommunikation unterbrochen	Während einer Einstellung an der Kennlinie über die PC-Schnittstelle war die Kommunikation zwischen REC 27.100A2 und Bedienfeld länger als 30 s unterbrochen
	33	Manuelle Störabschaltung nachdem das PC-Tool einen Reset-Versuch ausgeführt hat	Das PC-Tool hat einen Rückstellungsversuch unternommen, obwohl das System richtig funktioniert hat
168 ÷ 171	#	Verwaltung eines internen Fehlers	Ein Reset ausführen. Wenn der Fehler wiederholt auftritt, das Steuergerät austauschen
200 off	#	System fehlerfrei	Kein Fehler
201 off VA	#	Störabschaltung oder Fehler bei Start	Störabschaltung oder Fehler durch fehlende Einstellung der Parameter der Einheit

Fehlercode	Diagnosecode	Bedeutung des Systems REC 27.100A2	Empfohlene Maßnahmen
	Bit 0 Valenz 1	Keine gültige Betriebsart	
	Bit 1 Valenz 2..3	Keine Brennstoffarmatur definiert	
	Bit 2 Valenz 4..7	Keine Kurve definiert	
	Bit 3 Valenz 8..15	Standardisierungsgeschwindigkeit nicht definiert	
	Bit 4 Valenz 16..31	Backup / Wiederherstellung nicht möglich	
202	#	Interne Auswahl der Betriebsart	Betriebsart (Parameter 201) neu festlegen
203	#	Interner Fehler	Betriebsart (Parameter 201) neu festlegen Ein Reset ausführen; Wenn der Fehler erneut wiederholt auftritt, das Steuergerät austauschen
204	Nummer der Phase	Stoppen des Programms	Das Stoppen des Programms ist aktiv (kein Fehler)
205	#	Interner Fehler	Ein Reset ausführen; Wenn der Fehler wiederholt auftritt, das Steuergerät austauschen
206	0	Kombination Steuergerät - Bedienfeld nicht zulässig	
207	#	Kompatibilität Steuergerät - Bedienfeld	
	0	Veraltete Version des Steuergeräts	
	1	Veraltete Version des Bedienfelds	
208 - 209	#	Interner Fehler	Ein Reset ausführen; Wenn der Fehler erneut wiederholt auftritt, das Steuergerät austauschen
210	0	Die ausgewählte Betriebsart ist für die Grundeinheit nicht freigegeben	Wählen Sie eine Betriebsart, die für die Grundeinheit freigegeben ist
240	#	Interner Fehler	Ein Reset ausführen; Wenn der Fehler erneut wiederholt auftritt, das Steuergerät austauschen
245	#	Interner Fehler	Ein Reset ausführen; Wenn der Fehler erneut wiederholt auftritt, das Steuergerät austauschen
250	#	Interner Fehler	Ein Reset ausführen; Wenn der Fehler erneut wiederholt auftritt, das Steuergerät austauschen

Tab. Y

A Anhang - Zubehör

Kit Flammkopfverlängerung

Brenner	Kopflänge Standard (mm)	Kopflänge mit Verlängerung (mm)	Code
RS 68-120/E BLU	255	390	3010177
RS 160/E BLU	373	503	3010442
RS 200/E BLU	373	503	3010474

Kit Abstandhalter

Brenner	Dicke (mm)	Code
RS 68-120/E BLU	135	3010129
RS 160-200/E BLU	102	3000722

Kit Dauerbelüftung

Brenner	Code
RS 68-120/E BLU RS 160-200/E BLU	3010094

Kit Schallschluckhaube

Brenner	Typ	dB(A)	Code
RS 68-120/E BLU RS 160-200/E BLU	C4/5	10	3010404

Leistungsregler-Kit für modulierenden Betrieb

Beim modulierenden Betrieb passt der Brenner ständig seine Leistung der Wärmeanfrage an, wodurch eine hohe Stabilität des gesteuerten Parameters gewährleistet wird: Temperatur oder Druck.

Zwei Komponenten sind zu bestellen:

- der am Brenner zu installierende Leistungsregler;
- der am Wärmegenerator zu installierende Fühler.

Zu prüfender Parameter		Fühler		Leistungsregler	
	Regelbereich	Typ	Code	Typ	Code
Temperatur	- 100 ÷ 500° C	PT 100	3010110	RWF50 RWF55	20099869 20099905
Druck	0 ÷ 2,5 bar	4 ÷ 20 mA	3010213		
	0 ÷ 16 bar	4 ÷ 20 mA	3010214		
	0 ÷ 25 bar	4 ÷ 20 mA	3090873		

Kopf-Kit für Kessel mit Flammenumkehrung

Brenner	Code
RS 68/E BLU	3010247
RS 120/E BLU	3010248
RS 160/E BLU	3010249
RS 200/E BLU	20035848

Kit für Betrieb mit Flüssiggas

Brenner	Leistung kW	Code
RS 200/E BLU	630 ÷ 2400	3010491

Kit Gasflansch DN80

Brenner	Code
RS 68-120/E BLU RS 160-200/E BLU	3010439

Kit Software-Schnittstelle (ACS410 + OCI410.30) - Service-Ebene

Brenner	Code
RS 68-120/E BLU RS 160-200/E BLU	3010436

Kit Modbus-Schnittstelle

Brenner	Modell	Code
RS 68-120/E BLU RS 160-200/E BLU	OCI412	3010437

Kit PVP (Pressure Valve Proving)

Brenner	Gasarmatur Typ	Code
RS 68/E BLU	MB - CB	3010344

Gasarmaturen gemäß EN 676

Es wird auf das Handbuch verwiesen.

B Anhang - Schaltplan der Schalttafel

1	Zeichnungsindex
2	Angabe von Verweisen
3	Betriebsschema REC27...
4	Betriebsschema REC27...
5	Betriebsschema REC27...
6	Elektroanschlüsse vom Installateur auszuführen
7	Elektroanschlüsse vom Installateur auszuführen
8	Betriebsschema RWF50

2 Angabe von Verweisen



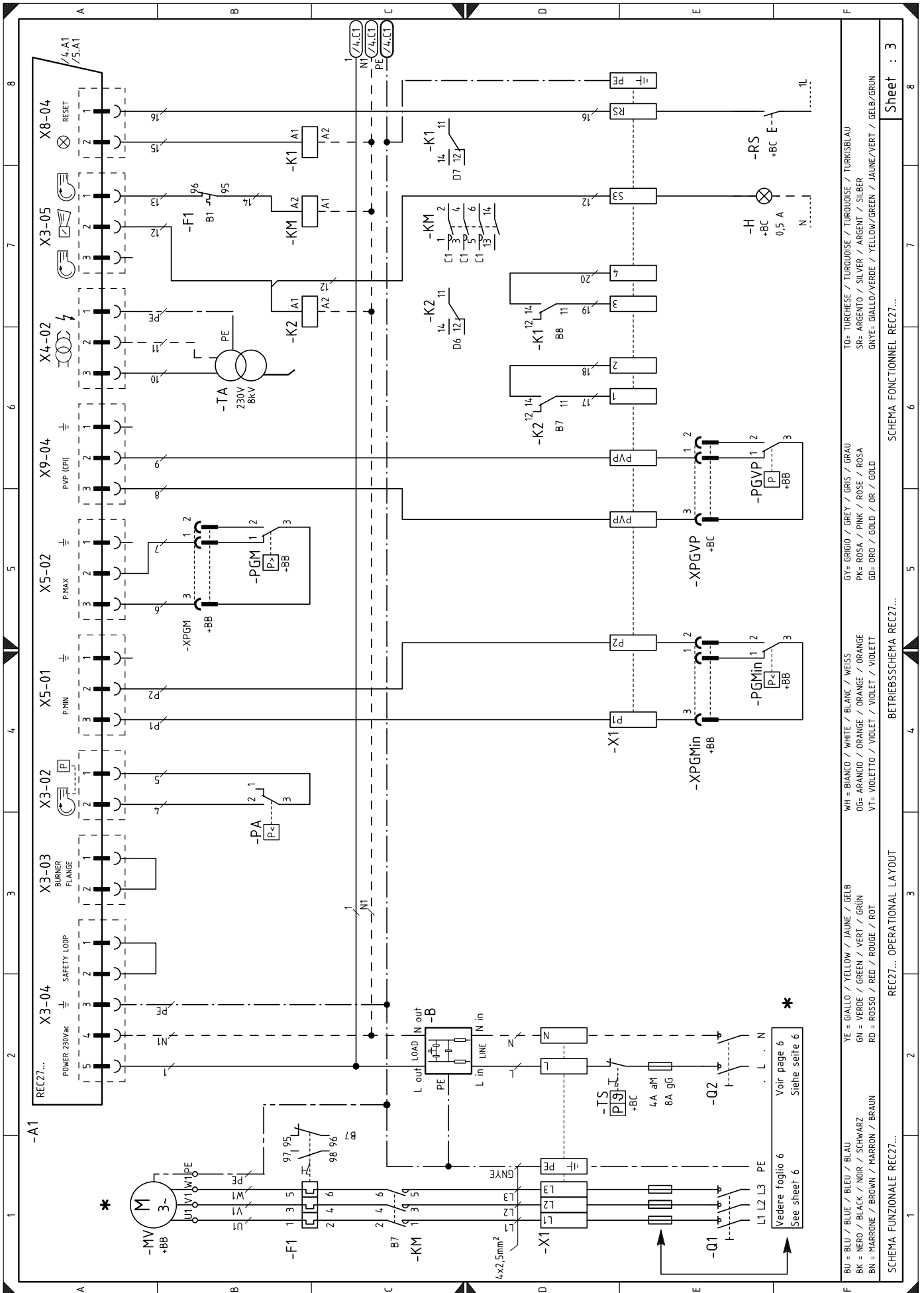

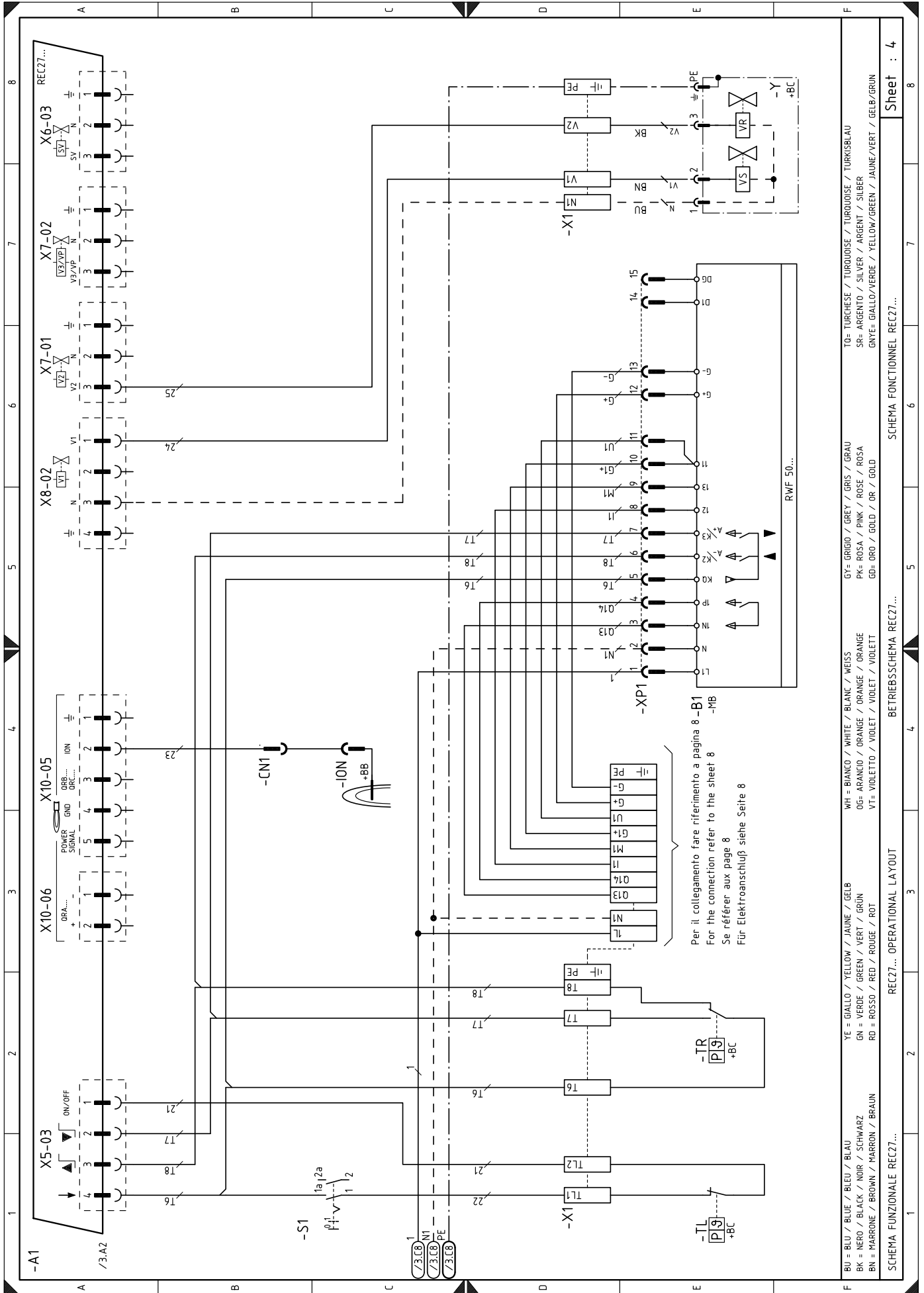

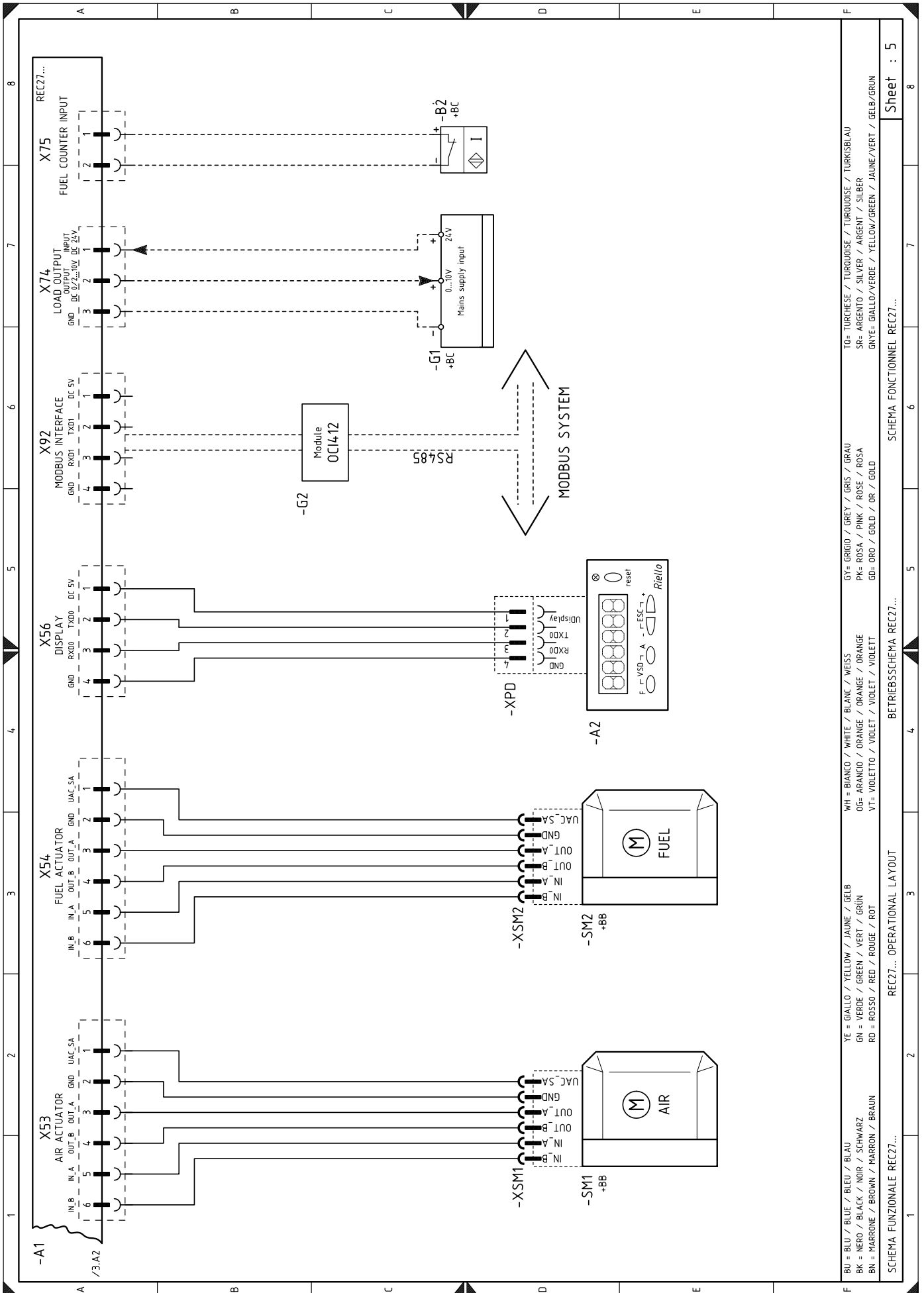

BU = BLU / BLUE / BLAU	YE = GIALLO / YELLOW / JAUNE / GELB	WH = BIANCO / WHITE / BLANK / WEISS	GY = GRIGIO / GREY / GRIS / GRAU	TO = TURCHESE / TURQUOISE / TURKOISE / TURKSBLAU
BK = NERO / BLACK / NOIR / SCHWARZ	GN = VERDE / GREEN / VERT / GRÜN	OG = ARANCIO / ORANGE / ORANGE / ORANGE	PK = ROSA / PINK / ROSE / ROSA	SR = ARGENTO / SILVER / ARGENT / SILBER
BN = MARRONE / BROWN / MARRON / BRAUN	RD = ROSSO / RED / ROUGE / ROT	VT = VIOLETTA / VIOLET / VIOLET / VIOLETT	GD = ORO / GOLD / OR / GOLD	GNVE = GIALLO/VERDE / YELLOW/GREEN / JAUNE/VERT / GELB/GRÜN

SCHEMA FUNZIONALE REC27... OPERATIONAL LAYOUT BETRIEBSSCHEMA REC27... SCHEMA FONCTIONNEL REC27... Sheet : 5

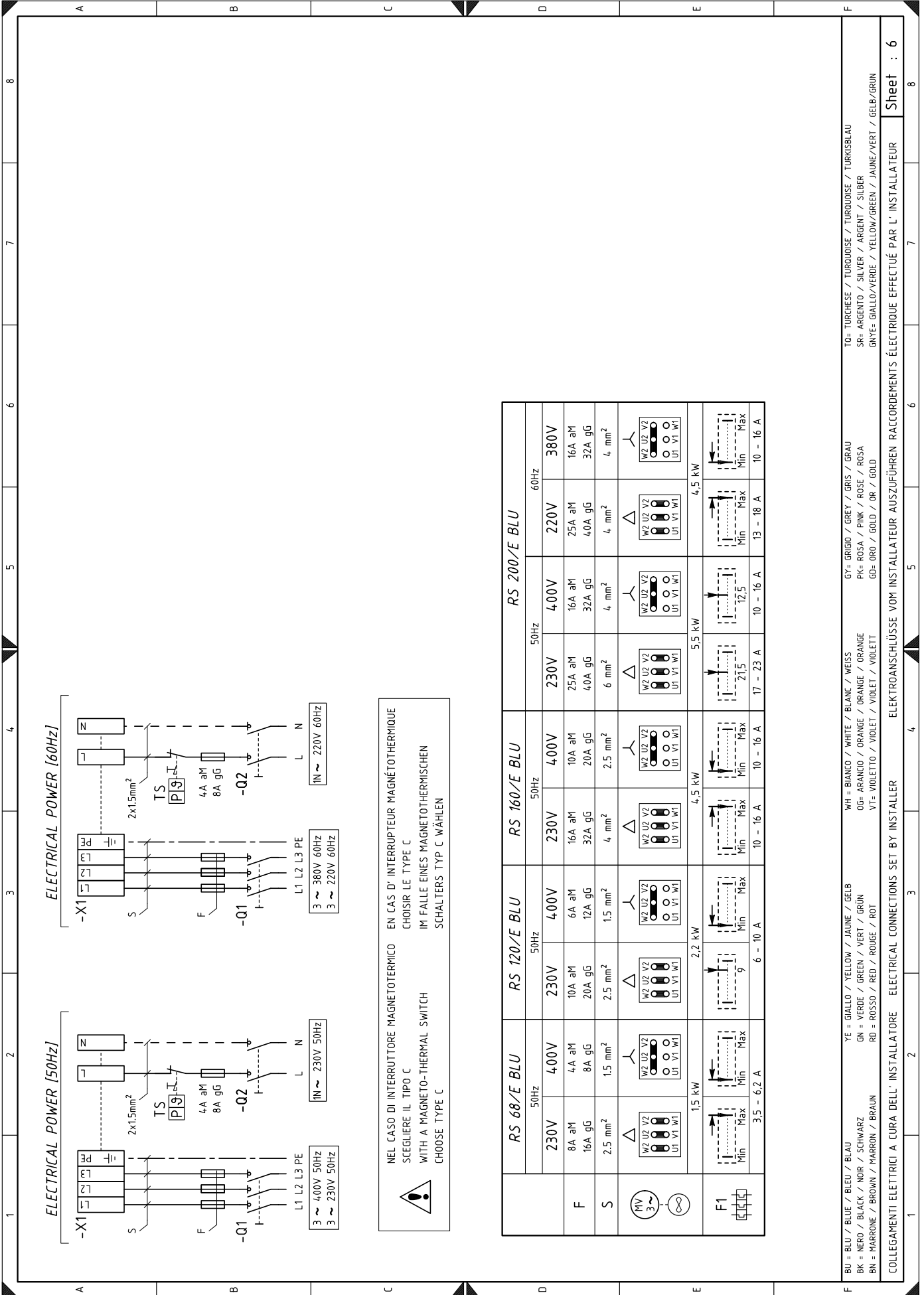

	RS 68/E BLU		RS 120/E BLU		RS 160/E BLU		RS 200/E BLU	
	50Hz	60Hz	50Hz	60Hz	50Hz	60Hz	50Hz	60Hz
F	8A aM 16A gG 2.5 mm ²	4A aM 8A gG 1.5 mm ²	10A aM 20A gG 2.5 mm ²	6A aM 12A gG 1.5 mm ²	16A aM 32A gG 4 mm ²	10A aM 20A gG 2.5 mm ²	25A aM 40A gG 6 mm ²	16A aM 32A gG 4 mm ²
S	1.5 kW	1.5 kW	2.2 kW	2.2 kW	4.5 kW	4.5 kW	5.5 kW	4.5 kW
F1	3.5 - 6.2 A	3.5 - 6.2 A	6 - 10 A	6 - 10 A	10 - 16 A	10 - 16 A	17 - 23 A	13 - 18 A
	Min Max	Min Max	Min Max	Min Max	Min Max	Min Max	Min Max	Min Max
	WZ UZ VZ U1 V1 W1	WZ UZ VZ U1 V1 W1	WZ UZ VZ U1 V1 W1	WZ UZ VZ U1 V1 W1	WZ UZ VZ U1 V1 W1	WZ UZ VZ U1 V1 W1	WZ UZ VZ U1 V1 W1	WZ UZ VZ U1 V1 W1

BU = BLU / BLEU / BLAU
BK = NERO / BLACK / NOIR / SCHWARZ
BN = MARRONE / BROWN / MARRON / BRAUN
YE = GIALLO / YELLOW / JAUNE / GELB
GN = VERDE / GREEN / VERT / GRÜN
RD = ROSSO / RED / ROUGE / ROT
WH = BIANCO / WHITE / BLANC / WEISS
OG = ARANCIO / ORANGE / ORANGE / ORANGE
VT = VIOLETT / VIOLET / VIOLET / VIOLETT
GY = GRIGIO / GREY / GRIS / GRAU
PK = ROSA / PINK / ROSE / ROSA
GD = ORO / GOLD / OR / GOLD
TO = TURCHESE / TURQUOISE / TURKOUISE / TURKISBLAU
SR = ARGENTO / SILVER / ARGENT / SILBER
GNYE = GIALLO/VERDE / YELLOW/GREEN / JAUNE/VERT / GELB/GRÜN

COLLEGAMENTI ELETTRICI A CURA DELL' INSTALLATORE ELECTRICAL CONNECTIONS SET BY INSTALLER ELEKTROANSCHLÜSSE VOM INSTALLATEUR AUSFÜHREN RACCORDEMENTS ÉLECTRIQUE EFFECTUÉ PAR L' INSTALLATEUR

Sheet : 6

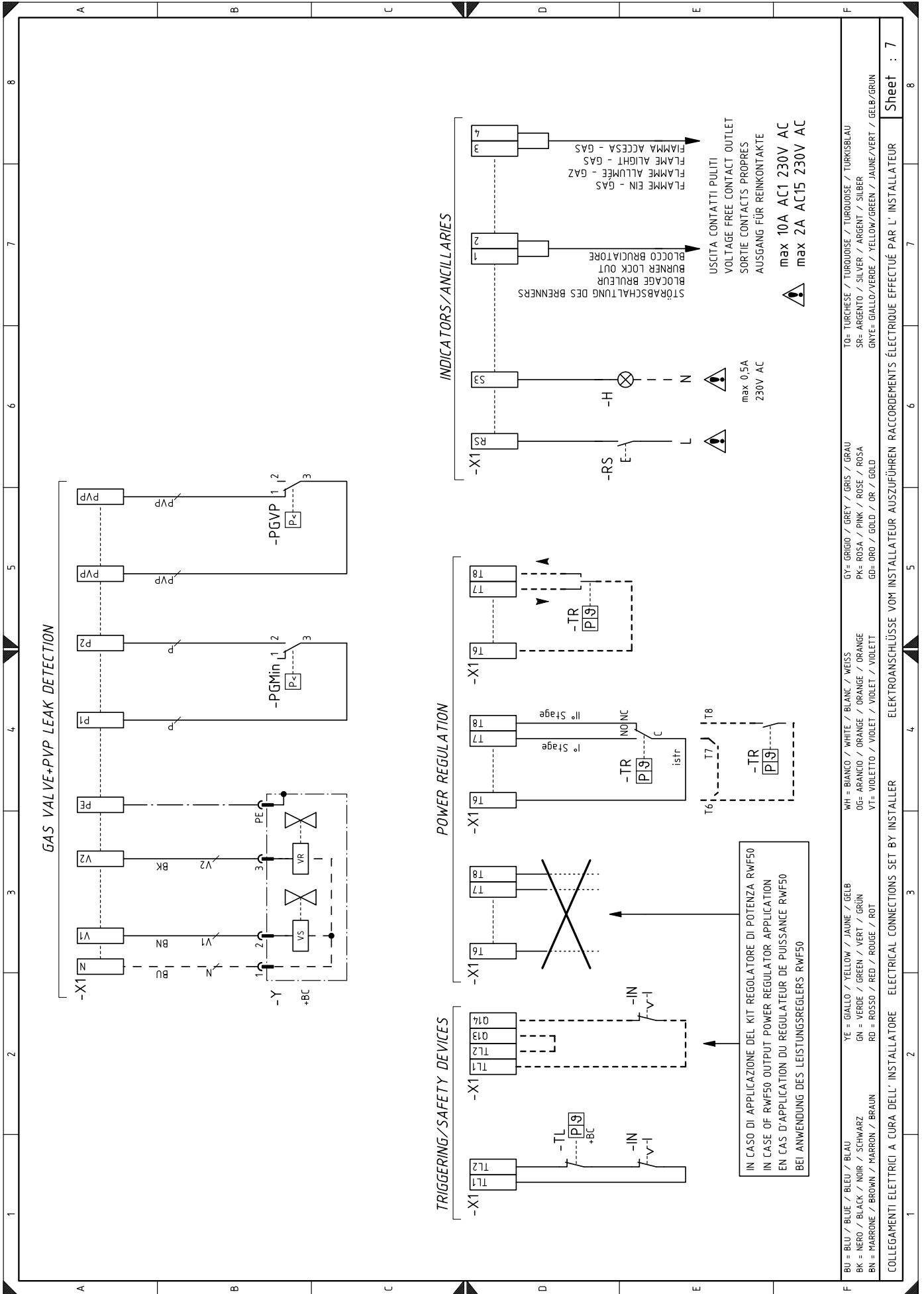

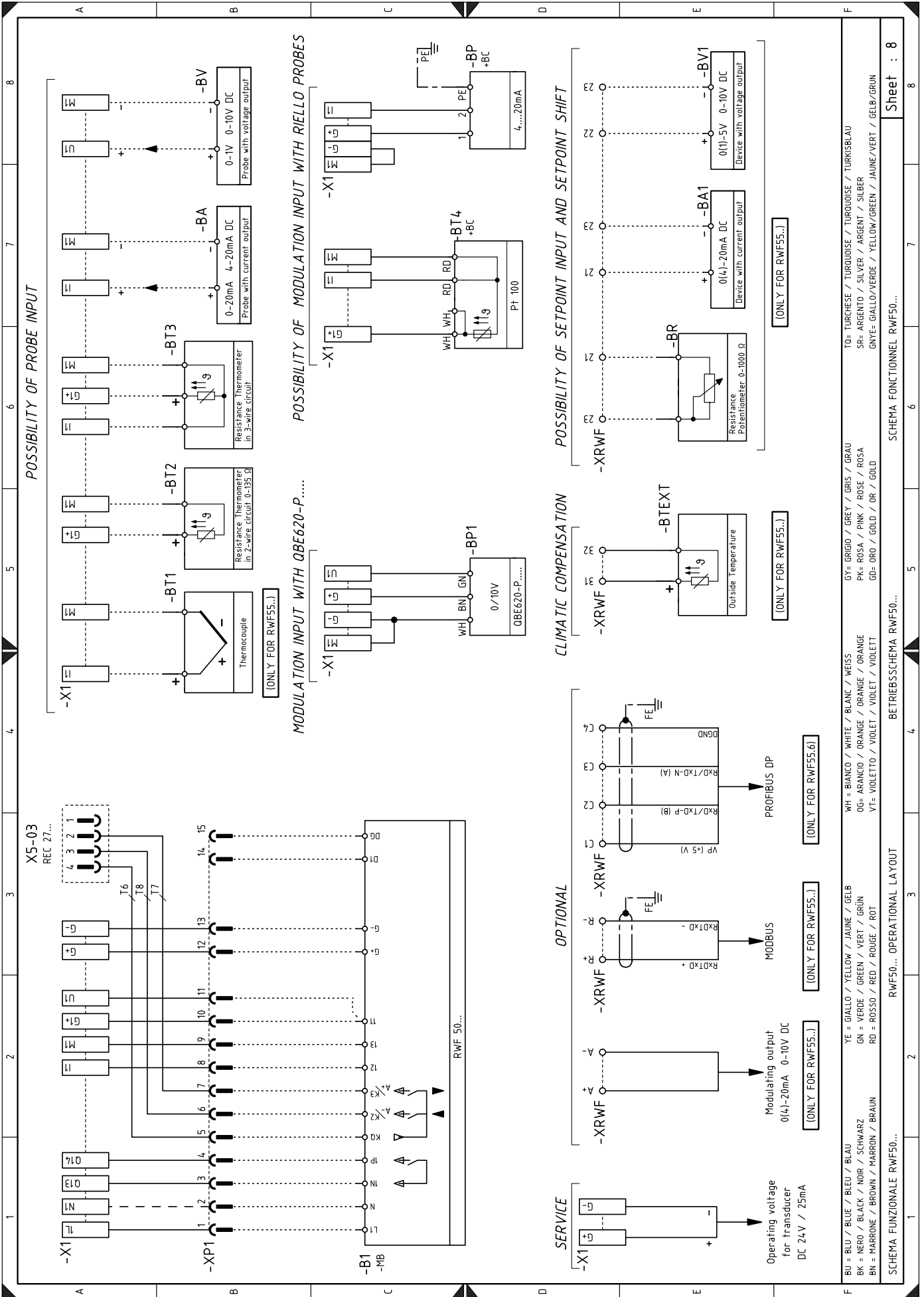

Legende zu den Schaltplänen

A1	Steuergerät	XPD	Bedienfeld-Verbinder
A2	Bedienfeld	XPGM	Verbinder des Maximal-Gasdruckwächters
+BB	Bauteile des Brenners	XPGMin	Verbinder des Minimal-Gasdruckwächters
+BC	Bauteile des Kessels	XPGVP	Verbinder des Gasdruckwächters zur Dichtheitskontrolle
B	Filter gegen Funkstörungen	XRWF	Klemmleiste des Leistungsreglers RWF
B1	Leistungsregler RWF	Y	Gaseinstellventil + Gassicherheitsventil
B2	Brennstoffzähler		
BA	Stromeingang DC 4...20 mA		
BA1	Stromeingang DC 4...20 mA zur ferngesteuerten Sollwertänderung		
BP	Druckfühler		
BP1	Druckfühler		
BR	Potentiometer für ferngesteuerten Sollwert		
BT1	Fühler mit Thermoelement		
BT2	Fühler Pt100 2-drahtig		
BT3	Fühler Pt100 3-drahtig		
BT4	Fühler Pt100 3-drahtig		
BTEXT	Externer Fühler zum klimatischen Ausgleich des Sollwerts		
BV	Spannungseingang DC 0..10 V		
BV1	Spannungseingang DC 0..10 V zur ferngesteuerten Sollwertänderung		
CN1	Verbinder des Ionisationsfühlers		
F1	Thermorelais des Gebläsemotors		
G1	Belastungsanzeige		
G2	Schnittstelle zum Datenaustausch mit dem System Modbus		
H	Störabschaltung-Fernmeldung		
ION	Ionisationsfühler		
IN	Schalter zur manuellen Abschaltung des Brenners		
K1	Ausgangsrelais potentialfreie Kontakte bei laufendem Brenner		
K2	Ausgangsrelais potentialfreie Kontakte bei Störabschaltung des Brenners		
KM	Motorschütz Gebläsemotor		
MV	Gebläsemotor		
PA	Luftdruckwächter		
PE	Brennererdung		
PGM	Maximal-Gasdruckwächter		
PGMin	Minimal-Gasdruckwächter		
PGVP	Gasdruckwächter zur Dichtheitskontrolle		
Q1	Dreiphasen-Trennschalter		
Q2	Einphasen-Trennschalter		
RS	Fermentstörtaste des Brenners		
S1	Wahlschalter Ein/Aus		
SM1	Luft-Stellmotor		
SM2	Gas-Stellmotor		
TA	Zündtransformator		
TL	Grenz-Thermostat/-Druckwächter		
TR	Regel-Thermostat/-Druckwächter		
TS	Sicherheitsthermostat/-Druckwächter		
X1	Brenner-Klemmleiste		
XP1	Verbinder für Leistungsregler-Kit RWF		

RIELLO

RIELLO S.p.A.
I-37045 Legnago (VR)
Tel.: +39.0442.630111
[http:// www.riello.it](http://www.riello.it)
[http:// www.riello.com](http://www.riello.com)