

PL Nadmuchowy palnik gazowy

Funkcjonowanie dwustopniowe progresywne lub modulowane

CE

UK
CA

EAC

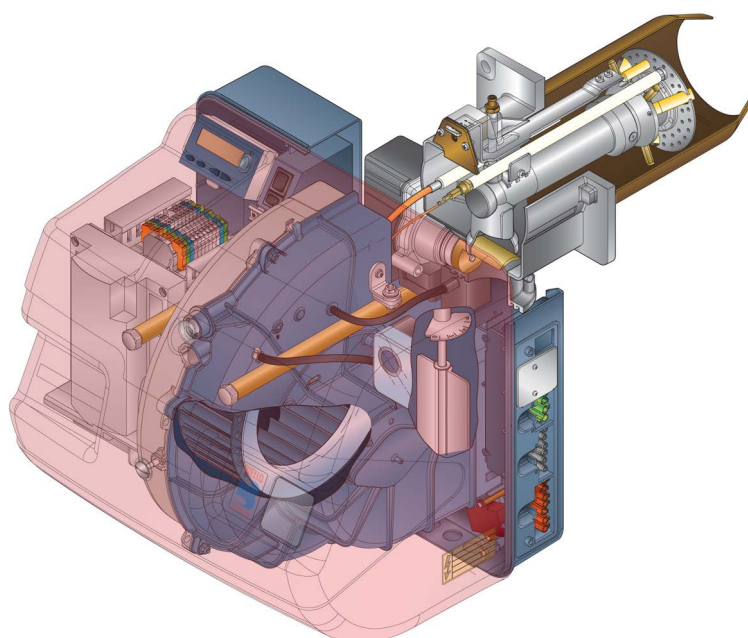

KOD	MODEL	TYP
3910710	RS 25/E BLU	878 T
3910711	RS 25/E BLU	878 T
3910810	RS 35/E BLU	879 T
3910811	RS 35/E BLU	879 T



Tłumaczenie instrukcji oryginalnych

1	Deklaracje	3
2	Ogólne informacje i ostrzeżenia	4
2.1	Informacje dotyczące instrukcji obsługi	4
2.1.1	Wstęp	4
2.1.2	Ogólne niebezpieczeństwo	4
2.1.3	Inne symbole	4
2.1.4	Dostawa urządzenia i instrukcji	5
2.2	Gwarancje i odpowiedzialność	5
3	Bezpieczeństwo i prewencja	6
3.1	Wstęp	6
3.2	Szkolenie pracowników	6
4	Opis techniczny palnika	7
4.1	Oznaczenie palników	7
4.2	Dostępne modele	7
4.3	Kategorie palnika	8
4.4	Dane techniczne	8
4.5	Dane elektryczne	8
4.6	Wymiary całkowite	9
4.7	Zakres roboczy	9
4.7.1	Zakres pracy w oparciu o gęstość powietrza	10
4.8	Kocioł próbny	11
4.9	Elementy wyposażenia	11
4.10	Opis palnika	12
4.11	Sterownik kontroli (REC 27.100A2)	13
4.12	Sekwencja działania palnika	16
4.12.1	Lista faz	17
4.13	Działanie panelu operatora	17
4.13.1	Opis symboli na wyświetlaczu	17
4.13.2	Opis przycisków	18
4.14	Serwomotory (SQN13...)	19
5	Instalacja	20
5.1	Informacje dotyczące bezpieczeństwa instalacji	20
5.2	Transport bliski	20
5.3	Kontrole wstępne	20
5.4	Pozycja działania	21
5.5	Przygotowanie kotła	21
5.5.1	Wstęp	21
5.5.2	Nawiercanie płyty kotła	21
5.5.3	Długość dyszy przepływowej	21
5.6	Pozycja sondy-elektrody	22
5.7	Mocowanie palnika do kotła	23
5.8	Regulacja głowicy spalania	23
5.9	Zamykanie palnika	24
5.10	Zasilanie gazem	25
5.10.1	Linia zasilania gazu (Przykład) – Szczegóły dotyczące funkcjonowania można znaleźć w instrukcji obsługi ścieżki gazowej	25
5.10.2	Ścieżka gazowa	26
5.10.3	Instalowanie ścieżki gazowej	26
5.10.4	Ciśnienie gazu	26
5.11	Połączenia elektryczne	28
5.11.1	Przejście kabli zasilających i podłączenia zewnętrzne	29
6	Uruchomienie, regulacja i działanie palnika	30
6.1	Informacje dotyczące bezpieczeństwa podczas pierwszego uruchomienia	30
6.2	Regulacja przed zapłonem	30
6.3	Rozruch palnika	31
6.4	Regulacja palnika	31
6.4.1	Moc przy włączeniu	31

6.4.2	Maksymalna moc	31
6.4.3	Minimalna moc	31
6.5	Regulacja końcowa presostatów	32
6.5.1	Presostat powietrza	32
6.5.2	Presostat minimalnego ciśnienia gazu	32
6.5.3	Presostat zestaw PVP	32
6.6	Tryby wyświetlania i programowania	33
6.6.1	Tryb Normalny	33
6.6.2	Tryb Info	34
6.6.3	Tryb Service	35
6.6.4	Tryb Parametrów	35
6.7	Procedura zmiany parametru	36
6.8	Procedura uruchamiania	38
6.9	Procedura Backup / Restore	40
6.9.1	Backup	40
6.9.2	Restore	41
6.9.3	Lista parametrów	43
6.10	Funkcjonowanie na pełnych obrotach	47
6.11	Brak rozruchu	47
6.12	Wyłączenie działającego palnika	47
6.13	Wyłączenie palnika	47
6.14	Kontrole końcowe (z włączonym palnikiem)	48
7	Konserwacja	49
7.1	Informacje dotyczące bezpieczeństwa konserwacji	49
7.2	Program konserwacji	49
7.2.1	Częstotliwość konserwacji	49
7.2.2	Test bezpieczeństwa - z zamkniętym doprowadzaniem gazu	49
7.2.3	Kontrola i czyszczenie	49
7.2.4	Komponenty bezpieczeństwa	50
7.2.5	Pomiar prądu jonizacji	50
7.2.6	Kontrola ciśnienia powietrza i gazu głowicy spalania	50
7.3	Otwarcie palnika	51
7.4	Zamykanie palnika	51
8	Usterki - Przyczyny - Środki zaradcze	52
8.1	Lista kodów błędów	52
A	Załącznik - Części	59
B	Załącznik - Schemat rozdzielnic elektrycznej	61

1 Deklaracje**Deklaracja zgodności A.R. 8/1/2004 & 17/7/2009 – Belgia**

Producent: RIELLO S.p.A.
37045 Legnago (VR) Italy
Wprowadzony na rynek przez: Tel. +39.0442630111
www.riello.com

Niniejszym oświadczam się, że seria urządzeń wyszczególnionych poniżej jest zgodna z modelem typu opisanego w deklaracji zgodności CE i jest produkowana i wprowadzana na rynek zgodnie z wymogami określonymi w Dekrecie z mocą ustawy z 8 stycznia 2004 r. i 17 lipca 2009 r.

Rodzaj produktu: Nadmuchowe palniki gazowe

Model: RS 25/E BLU
RS 35/E BLU

Zastosowana norma: EN 676 i A.R. z 8 stycznia 2004 - 17 lipca 2009

Organ kontrolny: Kiwa Cermet Italia S.p.A.
Via Treviso 32-34
I-31020 San Vendemiano (TV)

Zmierzone wartości:	RS 25/E BLU	RS 35/E BLU
	CO maks.: 14 mg/kWh	CO maks.: 1 mg/kWh
	NOx maks.: 72 mg/kWh	NOx maks.: 56 mg/kWh

2 Ogólne informacje i ostrzeżenia

2.1 Informacje dotyczące instrukcji obsługi

2.1.1 Wstęp

Podręcznik dostarczony wraz z palnikiem:

- jest integralną i niezbędną częścią produktu i nie można go od niego oddzielić; musi być odpowiednio przechowywany w razie konieczności skorzystania z niego i musi być przekazany wraz z palnikiem w razie zmiany właściciela czy użytkownika, czy też w przypadku przeniesienia do innego miejsca. W przypadku uszkodzenia czy zagubienia, należy zwrócić się o wysłanie drugiego egzemplarza do Działu Technicznego danego regionu;
- podręcznik został opracowany do użytkowania przez wykwalifikowane osoby;
- zawiera ważne informacje oraz ostrzeżenia dotyczące bezpieczeństwa instalacji, uruchomienia, użytkowania i konserwacji palnika.

Symbole używane w podręczniku

W niektórych częściach podręcznika umieszczono trójkątne symbole ostrzegające o NIEBEZPIECZEŃSTWIE. Należy na nie zwrócić szczególną uwagę, ponieważ informują o potencjalnie groźnej sytuacji.

2.1.2 Ogólne niebezpieczeństwo

Poniżej przedstawiono 3 poziomy niebezpieczeństwa.



NIEBEZP.

Maksymalny poziom niebezpieczeństwa! Ten symbol umieszczono przy czynnościach, które jeśli nie są wykonywane prawidłowo, powodują poważne uszkodzenia, śmierć czy długoterminowe ryzyko dla zdrowia.



UWAGA

Ten symbol umieszczono przy czynnościach, które jeśli nie są wykonywane prawidłowo, moga powodować poważne uszkodzenia, śmierć czy długoterminowe ryzyko dla zdrowia.



ŚR. OSTROŻ.

Ten symbol umieszczono przy czynnościach, które jeśli nie są wykonywane prawidłowo, moga powodować uszkodzenia maszyny i/lub osób.

2.1.3 Inne symbole



NIEBEZP.

NIEBEZPIECZEŃSTWO ZWIĄZANE Z CZĘŚCIAMI POD NAPIĘCIEM

Symbol ten umieszczono przy czynnościach, które jeśli nie są wykonywane prawidłowo, prowadzą do śmiertelnego w skutkach porażenia prądem.



NIEBEZPIECZEŃSTWO ZWIĄZANE Z MATERIAŁEM ŁATWOPALNYM

Symbol ten informuje o obecności substancji łatwopalnych.



NIEBEZPIECZEŃSTWO ZWIĄZANE Z POPARZENIEM

Symbol ten informuje o ryzyku związanym z poparzeniem wskutek wysokich temperatur.



NIEBEZPIECZEŃSTWO ZWIĄZANE ZE ZGNIECENIEM CZĘŚCI CIAŁA

Symbol ten informuje o elementach znajdujących się w ruchu: niebezpieczeństwo związane ze zgnieceniem części ciała.



UWAGA CZĘŚCI W RUCHU

Symbol ten informuje o konieczności unikania zbliżania części ciała do poruszających się elementów mechanicznych; niebezpieczeństwo zgniecenia.



NIEBEZPIECZEŃSTWO ZWIĄZANE Z WYBUCHEM

Symbol ten informuje o miejscach, w których istnieje niebezpieczeństwo wybuchu. Atmosfera wybuchowa oznacza mieszaninę z powietrzem, w warunkach atmosferycznych, substancji łatwopalnej w formie gazu, oparów, mgły lub pyłu, w której, po nastąpieniu zapłonu, spalanie obejmuje w całości niespaloną mieszaninę.



PRZEPISY DOTYCZĄCE OCHRONY OSOBISTEJ

Symbole te informują, iż operator musi być wyposażony w sprzęt chroniący go przed ryzykiem wystąpienia zdarzeń zagrażających bezpieczeństwu i zdrowiu podczas wykonywania obowiązków zawodowych.



OBOWIĄZEK MONTAŻU POKRYWY ORAZ WSZYSTKICH URZĄDZEŃ ZABEZPIECZAJĄCYCH I OCHRONNYCH

Symbol ten oznacza obowiązek montowania pokrywy oraz wszystkich urządzeń zabezpieczających i ochronnych palnika po wykonaniu przeglądów, czyszczenia oraz kontroli.



OCHRONA ŚRODOWISKA

Symbol dostarcza wskazówek związanych z używaniem maszyny w poszanowaniu środowiska.



WAŻNE INFORMACJE

Symbol wskazuje na ważne informacje, które należy wziąć pod uwagę.



WAŻNE

Symbol wskazuje na ważne informacje, które należy wziąć pod uwagę.



Symbol oznacza spis.

Stosowane skróty

Rozdz.	Rozdział
Rys.	Rysunek
Str.	Strona
Sek.	Sekcja
Tab.	Tabela

2.1.4 Dostawa urządzenia i instrukcji

W przypadku dostarczenia urządzenia ważne jest, aby:

- Podręcznik został przekazany przez dostawcę urządzenia jego użytkownikowi z informacją, iż ma on być przechowywany w miejscu instalacji generatora ciepła.
- W podręczniku z instrukcją znajdują się:
 - numer rejestracyjny palnika;

.....

- adres oraz numer telefonu najbliższego centrum pomocy;

.....

- Dostawca urządzenia przekaze użytkownikowi odpowiednie informacje dotyczące:
 - użycia urządzenia,
 - ewentualnych późniejszych kontroli, które są konieczne przed uruchomieniem urządzenia,
 - utrzymania i konieczności kontrolowania urządzenia co najmniej raz na rok przez osobę upoważnioną przez Konstruktora lub innego wyspecjalizowanego technika. W celu zagwarantowania okresowej kontroli, konstruktor zaleca podpisanie Umowy Serwisowania.

2.2 Gwarancje i odpowiedzialność

Konstruktor obejmuje swe nowe produkty gwarancją od daty ich instalacji, zgodnie z obowiązującymi normami i/lub zgodnie z umową sprzedaży. Podczas pierwszego uruchomienia należy sprawdzić, czy palnik jest cały i kompletny.



UWAGA

Nieprzestrzeganie zaleceń niniejszego podręcznika, zaniechania, błędna instalacja oraz dokonywanie niedozwolonych modyfikacji powodują anulowanie przez konstruktora gwarancji palnika.

Prawo do gwarancji oraz odpowiedzialność wygasają szczególnie w przypadku szkód wyrządzonych osobom i/lub rzeczom, jeśli szkody te wynikają z jednej lub kilku podanych niżej przyczyn:

- nieprawidłowa instalacja, uruchomienie, użytkowanie oraz konserwacja palnika;
- nieprawidłowe, błędne i nieracjonalne używanie palnika;
- interwencje nieupoważnionych pracowników;
- przeprowadzanie niedozwolonych modyfikacji urządzenia;
- używanie palnika z uszkodzonymi zabezpieczeniami, które są stosowane nieprawidłowo i/lub nie działają;
- instalacja wraz z palnikiem dodatkowych, niezatwierdzonych komponentów;
- zasilanie palnika nieprawidłowym paliwem;
- uszkodzona instalacja zasilająca paliwa;
- używanie palnika po pojawieniu się błędu i/lub nieprawidłowości;
- nieprawidłowo wykonane naprawy i/lub kontrole;
- modyfikacja komory spalania poprzez wprowadzenie wkładów uniemożliwiających prawidłowe tworzenie płomienia ustawione przez konstruktora;
- niewystarczający lub nieprawidłowy nadzór oraz niedostateczna dbałość o części palnika, które są bardziej podatne na zużycie;
- używanie nieoryginalnych części, części zamiennych, zestawów, akcesoriów i opcji;
- przyczyny związane z siłą wyższą.

Ponadto Konstruktor nie jest odpowiedzialny za nieprzestrzeganie zapisów niniejszego podręcznika.

3 Bezpieczeństwo i prewencja

3.1 Wstęp

Palniki zostały zaprojektowane i skonstruowane zgodnie z obowiązującymi normami i dyrektywami, z zastosowaniem znanych zasad technicznych bezpieczeństwa i z uwzględnieniem wszystkich potencjalnych niebezpiecznych sytuacji.

Należy jednak pamiętać, iż nieostrożne i nieumiejętne używanie urządzenia może doprowadzić do niebezpiecznych sytuacji powodujących śmierć użytkownika lub osób trzecich oraz uszkodzenie palnika i innych przedmiotów. Rozkojarzenie, nieodpowiedzialność i zbytnia pewność siebie są często przyczynami wypadków, podobnie jak zmęczenie i senność.

Należy pamiętać o następujących zaleceniach:

- Palnik musi być używany wyłącznie w sposób, do którego został przewidziany. Każdy inny sposób używania palnika jest nieprawidłowy i niebezpieczny.

W szczególności:

może być używany do kotłów wody gorącej, parowych, na olej termalny i do innych instalacji wyraźnie przewidzianych przez konstruktora;

rodzaj i ciśnienie paliwa, napięcie i częstotliwość prądu elektrycznego zasilania, ustawienia wartości minimalnych i maksymalnych palnika, zwiększanie ciśnienia komory spalania, wymiary komory spalania i temperatura otoczenia muszą być zgodne z wartościami podanymi w podręczniku.

- Niedozwolona jest modyfikacja palnika w celu zmiany jego wydajności i przeznaczenia.
- Palnik musi być używany w nienagannych warunkach bezpieczeństwa technicznego. Ewentualne zakłócenia mogące zmniejszyć bezpieczeństwo muszą być natychmiast eliminowane.
- Niedozwolone jest otwieranie lub manipulowanie częściami palnika, z wyłączeniem części przewidzianych w przeglądzie.
- Wymianie ulegać mogą wyłącznie części przewidziane przez konstruktora.



UWAGA

Producent gwarantuje prawidłowe działanie wyłącznie jeśli wszystkie części palnika są nienaruszone i odpowiednio ustawione.

3.2 Szkolenie pracowników

Użytkownik jest osobą, instytucją lub przedsiębiorstwem, które zakupiło maszynę i zamierza jej używać w przewidzianym celu. Jest on odpowiedzialny za maszynę i szkolenie używających jej osób.

Użytkownik:

- zobowiązuje się do powierzania maszyny wyłącznie wykwalifikowanym i przeszkolonym w tym celu pracownikom;
- zobowiązuje się do odpowiedniego informowania swych pracowników o stosowaniu i przestrzeganiu zaleceń dotyczących bezpieczeństwa. W tym celu użytkownik zobowiązuje się, że każdy pracownik zapozna się z instrukcją użytkownika oraz zaleceniami dotyczącymi bezpieczeństwa;
- Pracownicy muszą przestrzegać wszystkich zaleceń dotyczących ryzyka oraz ostrożności umieszczonych na maszynie.
- Pracownicy nie mogą z własnej inicjatywy wykonywać czynności, które nie leżą w ich kompetencjach.
- Pracownicy mają obowiązek zgłaszania przełożonemu każdego zaistniałego problemu lub niebezpiecznej sytuacji.
- Montaż części innej marki lub ewentualne modyfikacje mogą zmienić cechy maszyny i pogorszyć bezpieczeństwo jej działania. Konstruktor nie jest odpowiedzialny za jakiegokolwiek szkody spowodowane używaniem nieoryginalnych części.

Poza tym:



- użytkownik zobowiązany jest do przedsięwzięcia wszelkich kroków w celu uniknięcia dostępu osób niepowołanych do maszyny;
- musi informować Konstruktora o defektach lub nieprawidłowym działaniu systemów zapobiegających wypadkom przy pracy oraz o sytuacjach domniemanego niebezpieczeństwa.
- pracownicy muszą zawsze używać środków ochrony osobistej przewidzianych przez prawo oraz przestrzegać zaleceń niniejszego podręcznika.

4 Opis techniczny palnika

4.1 Oznaczenie palników

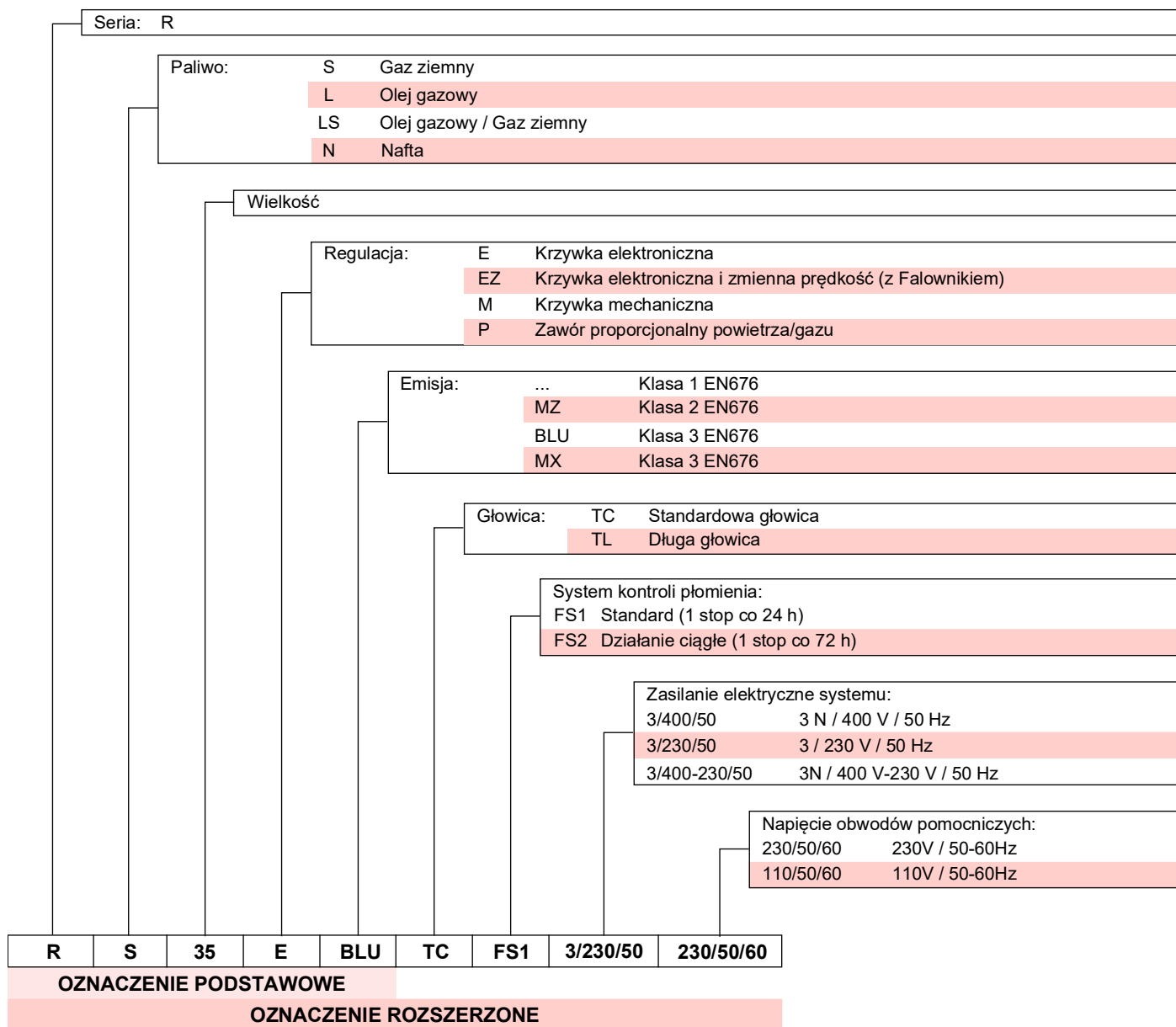

4.2 Dostępne modele

Oznaczenie	Napięcie zasilania	Uruchamianie	Kod
RS 25/E BLU TC	230V - 50/60Hz	Prosty	3910710
RS 25/E BLU TL	230V - 50/60Hz	Prosty	3910711
RS 35/E BLU TC	230V - 50/60Hz	Prosty	3910810
RS 35/E BLU TL	230V - 50/60Hz	Prosty	3910811

Tab. A

4.3 Kategorie palnika

Kraj przeznaczenia	Rodzaj gazu
AT, BG, CH, CZ, DK, EE, FI, GR, HU, IS, IT, LT, NO, RO, SE, SK, SI, TR	I12H3B/P
ES, GB, IE, PT	I12H3P
LU, PL	I12E3B/P
BE	I2E(R) I3P
DE	I12ELL3B/P
CY, MT	I3B/P
NL	I12EK3B/P
FR	I12Er3P
LV	I2H

Tab. B

4.4 Dane techniczne

Model		RS 25/E BLU		RS 35/E BLU	
Moc (1)	Maks.	kW	125 ÷ 370	202 ÷ 480	
		Mcal/h	108 ÷ 320	174 ÷ 413	
	Min.	kW	45	70	
		Mcal/h	39	62	
Paliwo		Gaz ziemny: G20 (metan) - G25			
Funkcjonowanie		<ul style="list-style-type: none"> - Przerwywane (min. 1 stop w ciągu 24 godzin) - Dwa stopnie progresywne lub modulowane z zestawem (patrz CZĘŚCI). 			
Zastosowanie standardowe		Kotły: na wodę, na parę i na olej termalny			
Temperatura otoczenia		°C	0 - 40		
Temperatura powietrza spalania		°C maks.	60		
Hałas (2)	Natężenie dźwięku	dB(A)	68	70	
	Moc dźwięku		79	81	
Ciężar (3)		kg	32 - 34		
CE		CE-0085BS0379			

Tab. C

(1) Warunki odniesienia: Temperatura otoczenia 20°C - Temperatura gazu 15°C - Ciśnienie barometryczne 1013 mbar - Wysokość 0 m n.p.m.

(2) Natężenie dźwięku mierzone w laboratorium spalania konstruktora, z palnikiem działającym na kotle próbnym z maksymalną mocą. Moc dźwięku jest mierzona metodą „Free Field”, zgodnie z normą EN 15036, i z dokładnością pomiaru „Accuracy: Category 3”, jak opisano w normie EN ISO 3746.

(3) Dysza przepływowa: krótka - długa.

4.5 Dane elektryczne

Model		RS 25/E BLU		RS 35/E BLU	
Główne zasilanie elektryczne		230V ~ +/-10%			
Zasilanie elektryczne obwodu pomocniczego		50/60Hz jednofazowe			
Pobór mocy elektrycznej		W maks.	600	700	
Stopień ochrony		IP 40			

Tab. D



UWAGA

Dla działania z 60 Hz zmienić parametr 125, patrz rozdział "Lista parametrów" na str. 43.

4.6 Wymiary całkowite

Wymiary palnika przedstawione są na Rys. 1.

Wymiary otwartego palnika są wskazane przez wartość O.

Należy pamiętać, że w celu wykonania przeglądu głowicy spalania należy otworzyć palnik, cofając jego tylną część na prowadnicach.

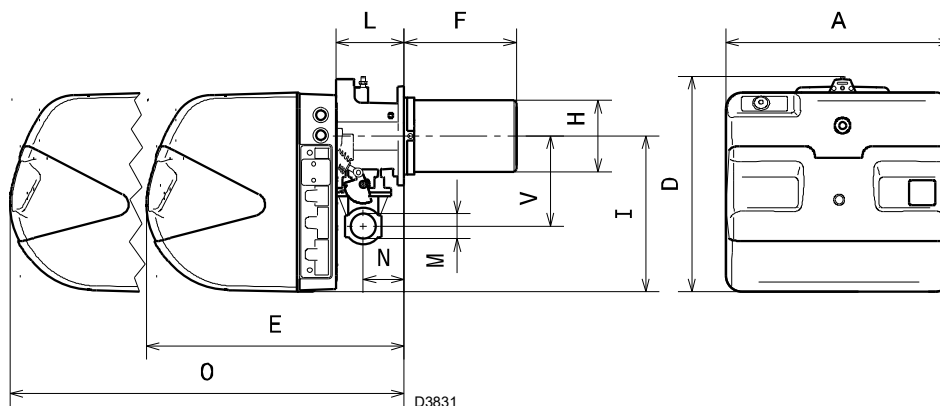

Rys. 1

mm	A	D	E	F ⁽¹⁾	H	I	L	O	N	V	M
RS 25/E BLU	442	422	508	230-365	140	305	138	780	84	177	1"1/2
RS 35/E BLU	442	422	508	230-365	152	305	138	780	84	177	1"1/2

Tab. E

(1) Dysza przepływowa: krótka-długa

4.7 Zakres roboczy

Maksymalną moc należy wybrać w granicach strefy A.

Minimalna moc nie może być mniejsza od minimalnej granicy wykresu:

RS 25/E BLU = 45 kW

RS 35/E BLU = 72 kW



UWAGA

Zakres pracy (Rys. 2) został uzyskany z temperatury otoczenia 20°C, z ciśnienia barometrycznego wynoszącego 1013 mbar (około 0 m n.p.m.) oraz ze zwykłą głowicą spalania, jak wskazane na str. 23.

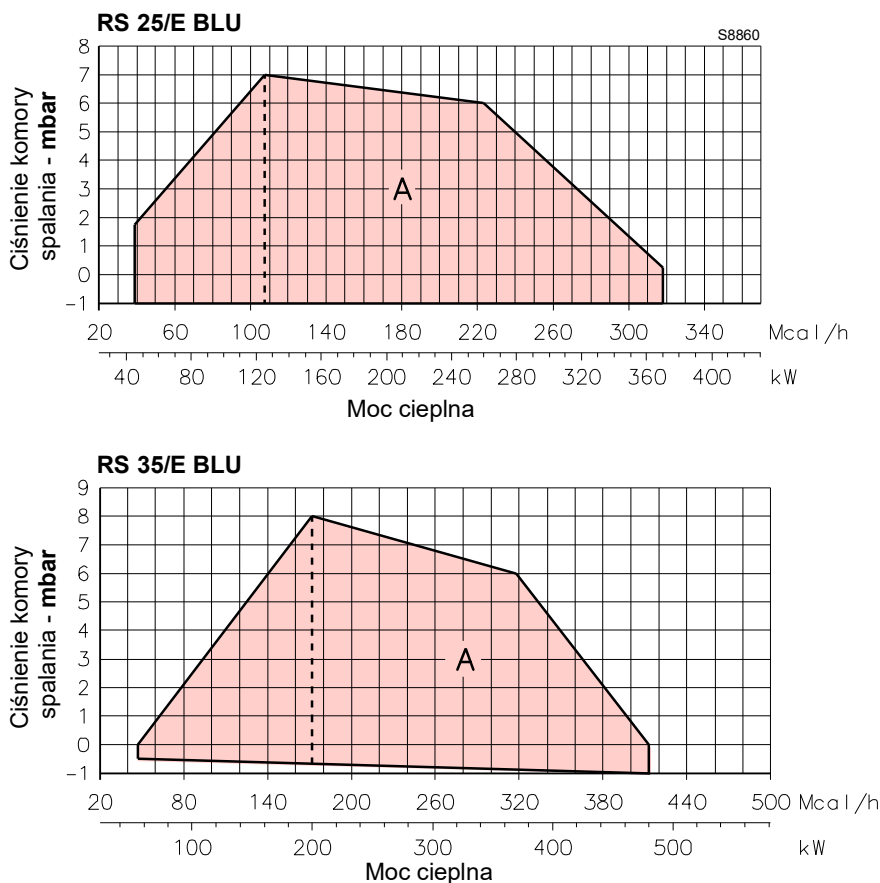

Rys. 2

4.7.1 Zakres pracy w oparciu o gęstość powietrza

Zakres pracy palnika podany w podręczniku obowiązuje dla temperatury otoczenia 20°C i wysokości 0 m n.p.m. (ciśnienie barometryczne około 1013 mbar).

Może się zdarzyć, że palnik musi działać z powietrzem spalania w temperaturze wyższej i/lub na wyższych wysokościach.

Podgrzewanie powietrza i zwiększenie wysokości nad poziomem morza powoduje ten sam efekt: rozprężanie objętości powietrza, to znaczy zmniejszenie jego gęstości.

Natężenie przepływu wentylatora palnika zasadniczo nie zmienia się, ale ogranicza się zawartość tlenu na m³ powietrza oraz ciśnienie (spręż) wentylatora.

Należy się wówczas upewnić, czy maksymalnie wymagana moc dla palnika z określonym ciśnieniem w komorze spalania pozostaje w granicach pola pracy palnika również w zmienionych warunkach temperatury jak i wysokości nad poziom morza.

Żeby to sprawdzić, należy postępować w następujący sposób:

- 1 ustalić współczynnik korekcyjny F odnoszący się do temperatury powietrza i wysokości nad poziom morza instalacji w Tab. F.
- 2 Podzielić moc Q wymaganą przez palnik przez F w celu uzyskania mocy ekwiwalentnej Q_e:

$$Q_e = Q : F \text{ (kW)}$$

- 3 Zaznaczyć w zakresie pracy palnika punkt roboczy określony przez:

Q_e = moc ekwiwalentna

H1 = ciśnienie w komorze spalania

punkt A, który musi pozostać w granicach zakresu pracy.

- 4 Wykreślić linię pionową od punktu (A) (Rys. 3), i znaleźć maksymalne ciśnienie H2 zakresu pracy.

- 5 Pomnożyć H2 przez F w celu uzyskania maksymalnie obniżonego ciśnienia H3 zakresu pracy:

$$H3 = H2 \times F \text{ (mbar)}$$

Jeżeli H3 jest większy od H1 (Rys. 3), palnik może pracować z zadany natężeniem przepływu.

Jeżeli H3 jest mniejszy od H1, należy zredukować moc palnika. Przy ograniczeniu mocy następuje jednocześnie ograniczenie ciśnienia w komorze spalania:

Q_r = zmniejszona moc

H1_r = zmniejszone ciśnienie

$$H1_r = H1 \times \left(\frac{Q_r}{Q} \right)^2$$

Przykład, zmniejszenie mocy o 5%:

$$Q_r = Q \times 0,95$$

$$H1_r = H1 \times (0,95)^2$$

Z nowymi wartościami Q_r i H1_r powtórzyć punkty 2 - 5.



UWAGA

Głowicę spalania reguluje się w stosunku do mocy ekwiwalentnej Q_e.

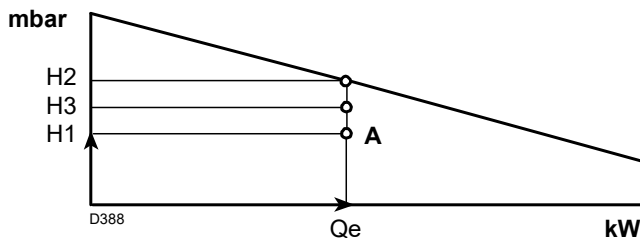

Rys. 3

Wysokość n.p.m.	Średnie ciśnienie barometryczne	F							
		Temperatura powietrza °C							
m n.p.m.	mbar	0	5	10	15	20	25	30	40
0	1013	1,087	1,068	1,049	1,031	1,013	0,996	0,980	0,948
100	1000	1,073	1,054	1,035	1,017	1,000	0,983	0,967	0,936
200	989	1,061	1,042	1,024	1,006	0,989	0,972	0,956	0,926
300	978	1,050	1,031	1,013	0,995	0,978	0,962	0,946	0,916
400	966	1,037	1,018	1,000	0,983	0,966	0,950	0,934	0,904
500	955	1,025	1,007	0,989	0,972	0,955	0,939	0,923	0,894
600	944	1,013	0,995	0,977	0,960	0,944	0,928	0,913	0,884
700	932	1,000	0,982	0,965	0,948	0,932	0,916	0,901	0,872
800	921	0,988	0,971	0,954	0,937	0,921	0,906	0,891	0,862
900	910	0,977	0,959	0,942	0,926	0,910	0,895	0,880	0,852
1000	898	0,964	0,946	0,930	0,914	0,898	0,883	0,868	0,841
1200	878	0,942	0,925	0,909	0,893	0,878	0,863	0,849	0,822
1400	856	0,919	0,902	0,886	0,871	0,856	0,842	0,828	0,801
1600	836	0,897	0,881	0,866	0,851	0,836	0,822	0,808	0,783
1800	815	0,875	0,859	0,844	0,829	0,815	0,801	0,788	0,763
2000	794	0,852	0,837	0,822	0,808	0,794	0,781	0,768	0,743
2400	755	0,810	0,796	0,782	0,768	0,755	0,742	0,730	0,707
2800	714	0,766	0,753	0,739	0,726	0,714	0,702	0,690	0,668
3200	675	0,724	0,711	0,699	0,687	0,675	0,664	0,653	0,632
3600	635	0,682	0,669	0,657	0,646	0,635	0,624	0,614	0,594
4000	616	0,661	0,649	0,638	0,627	0,616	0,606	0,596	0,577

Tab. F

4.8 Kocioł próbny

Zakresy robocze zostały określone w specjalnych kotłach próbnych zgodnie z normą EN 676.

Podajemy w Rys. 4 średnicę i długość komory spalania próbnego.

Przykład:

Moc 407 kW (350 Mcal/h) - średnica 50 cm, długość 1,5 m.

Połączenie jest zapewnione, gdy kocioł posiada homologację CE; w przypadku kotłów lub pieców z komorami spalania o wymiarach z dużym odchyleniem w stosunku do tych przedstawionych na wykresie Rys. 4 zaleca się wykonanie wstępnych regulacji.

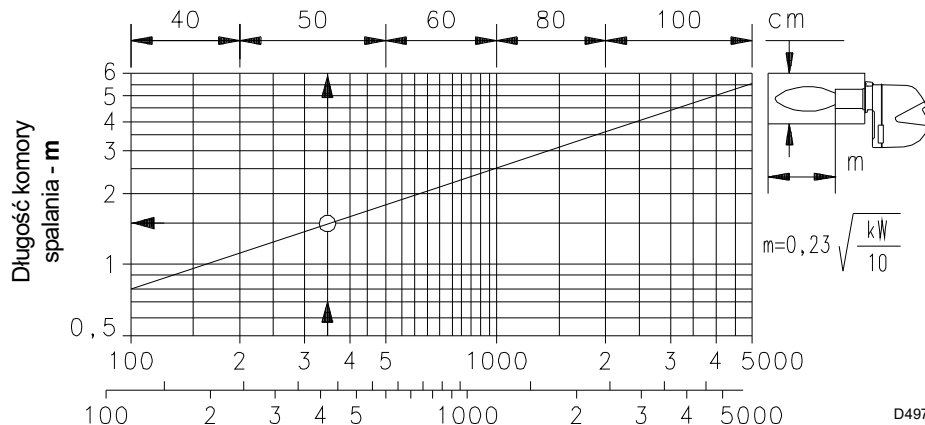

D497

Rys. 4

4.9 Elementy wyposażenia

Palnik jest dostarczony z następującym wyposażeniem:

Kołnierz rampy gazowej	1 szt.
Uszczelka do kołnierza rampy gazowej	1 szt.
Śruby M8 x 25 do przymocowania kołnierza	4 szt.
Śruby M8 x 25 do przymocowania kołnierza palnika do kotła	4 szt.
Oslona termiczna	1 szt.
Wtyczki do podłączenia elektrycznego (RS 25-35/E BLU jednofazowy)	3 szt.
Instrukcja	1 szt.
Katalog części zamiennych	1 szt.



UWAGA

Zaleca się dokręcić śruby kołnierza gazu momentem dokręcenia **15 Nm ±10%**.



Dokręcać nakrętki stopniowo (najpierw na 30%, potem na 60%, a w końcu na 100%), na krzyż, zgodnie z rysunkiem.

4.10 Opis palnika

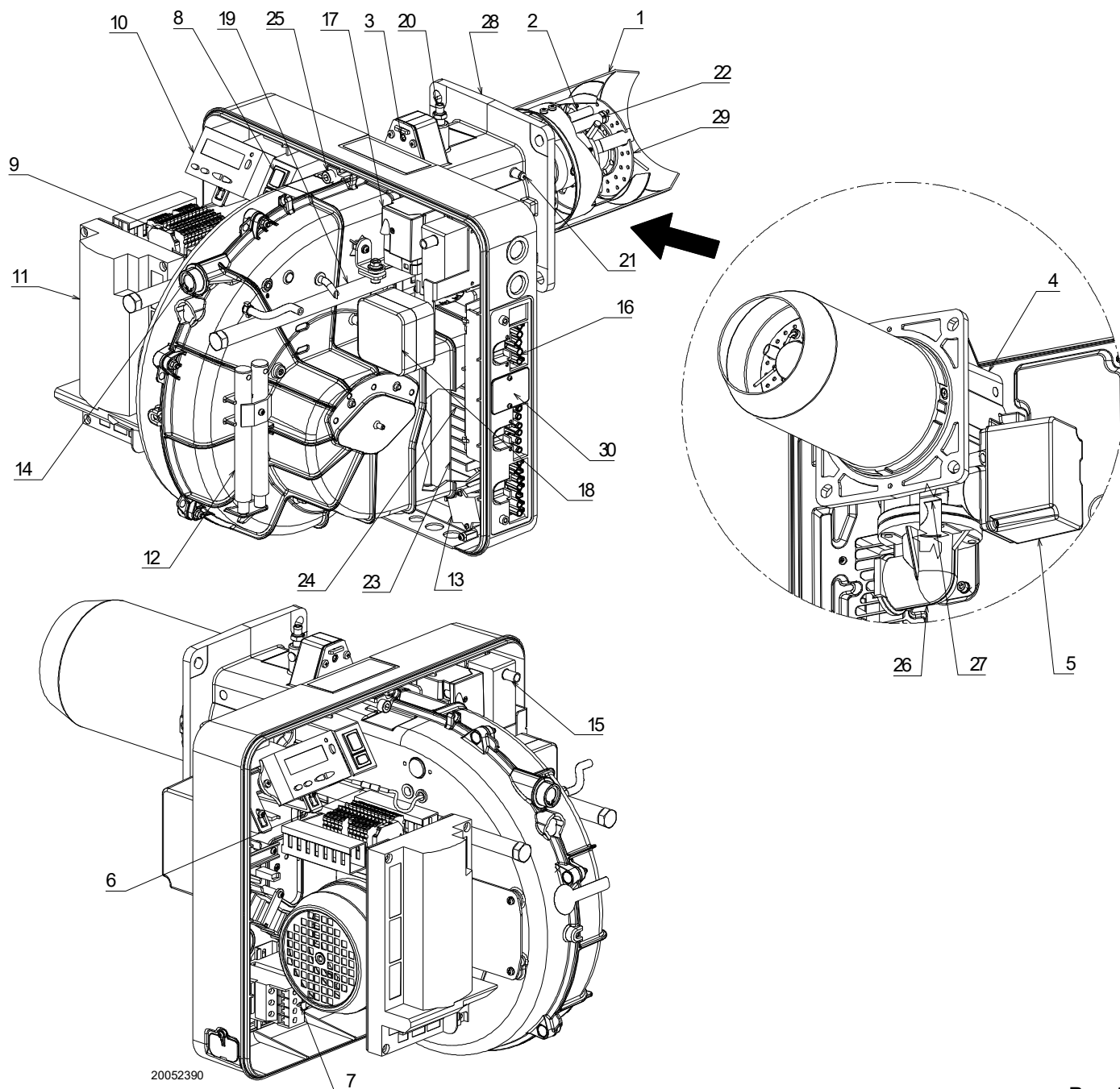

Rys. 5

- | | | | |
|----|--|----|---|
| 1 | Głowica spalania | 20 | Pomiar ciśnienia gazu i śruba stała głowicy |
| 2 | Elektroda zapłonowa | 21 | Pomiar ciśnienia powietrza |
| 3 | Śruba do regulacji głowicy spalania | 22 | Sonda do kontroli obecności płomienia |
| 4 | Tuleja | 23 | Przepustnica powietrza |
| 5 | Serwomotor gazu | 24 | Wlot powietrza w wentylatorze |
| 6 | Wtyczka-gniazdko na kablu sondy jonizacji | 25 | Śruby do zamocowania wentylatora w tulei |
| 7 | Stycznik silnika | 26 | Przewód doprowadzający gaz |
| 8 | Wyłącznik działania włączony/wyłączony | 27 | Regulator gazu |
| 9 | Tabliczka zaciskowa do podłączenia elektrycznego | 28 | Kolnierz do zamocowania na kotle |
| 10 | Panel operatora z wyświetlaczem LCD | 29 | Dysk stabilności płomienia |
| 11 | Sterownik kontroli | 30 | Osłona gniazda 4-pinowego (patrz załącznik rozdzielnicy elektrycznej) |
| 12 | Przedłużacze do prowadnic 20) - tylko dla wersji TL | | |
| 13 | Filtr przeciwzakłóceńowy | | |
| 14 | Obserwacja płomienia | | |
| 15 | Transformator zapłonowy | | |
| 16 | Wtyczki do podłączenia elektrycznego | | |
| 17 | Serwomotor powietrza | | |
| 18 | Presostat powietrza (typu różnicowoprądowego) | | |
| 19 | Prowadnice do otwierania palnika i kontroli głowicy spalania | | |

4.11 Sterownik kontroli (REC 27.100A2)

Ważne informacje



UWAGA

W celu uniknięcia wypadków przy pracy, strat materialnych lub szkód dla środowiska należy działać zgodnie z poniższymi zaleceniami!

Sterownik jest urządzeniem bezpieczeństwa! Należy unikać jego otwierania, modyfikowania lub wymuszania działania. Riello S.p.A. nie jest odpowiedzialne za ewentualne szkody wynikające z niedozwolonego działania!

**Ryzyko wybuchu!**

Błędna konfiguracja może spowodować doładowanie paliwa, co grozi wybuchem! Operatorzy muszą być świadomi, że błędne ustawienie urządzenia do wyświetlania i obsługi oraz pozycji siłowników paliwa i/lub powietrza mogą stwarzać niebezpieczeństwo podczas pracy palnika.

- Wszystkie działania (montaż, instalacja i pomoc itp.) muszą być wykonywane przez wykwalifikowanych pracowników.
- Przed wykonaniem modyfikacji okablowania strefy połączenia sterownika, należy całkowicie odłączyć instalację z zasilania (wyłącznik wielobiegunowy). Sprawdzić, czy instalacja nie znajduje się pod napięciem i czy nie ma możliwości jej nieumyślnego włączenia. W przeciwnym razie istnieje ryzyko porażenia prądem.
- Zabezpieczeniem przed ryzykiem porażenia w przypadku sterownika i wszystkich podłączonych części elektrycznych jest odpowiedni montaż.
- Po każdej interwencji (montaż, instalacja, pomoc techniczna itp.) należy sprawdzić, czy okablowanie jest prawidłowe i czy prawidłowo ustawiono parametry, czyli wykonać kontrole bezpieczeństwa.
- Upadki i uderzenia mogą źle wpłynąć na zabezpieczenia. W podobnym przypadku sterownik nie może być uruchamiany, nawet jeśli nie ma ewidentnych uszkodzeń.
- Podczas programowania krzywych kontroli stosunku powietrze-paliwo, technik musi stale kontrolować jakość procesu spalania (na przykład za pomocą analizatora gazu) i w przypadku nieodpowiednich wartości spalania lub niebezpiecznych warunków, podjąć odpowiednie działania, wyłączając system ręcznie.
- Wtyczki kabli podłączeniowych lub inne akcesoria można usuwać lub wymieniać tylko przy wyłączonym systemie.
- Podłączenia do siłowników nie zapewniają bezpiecznego odseparowania od napięcia sieciowego. Przed podłączeniem lub zmianą siłowników, należy wyłączyć system.

W celu zachowania bezpieczeństwa i niezawodności sterownika należy postępować zgodnie z instrukcjami:

- unikać warunków, które mogą sprzyjać tworzeniu się kondensatu i wilgotności. Jeśli takie warunki zaistniały, przed ponownym uruchomieniem należy sprawdzić, czy sterownik jest całkowicie i idealnie suchy!
- Należy unikać gromadzenia się ładunków elektrostatycznych, które w kontakcie z częściami elektronicznymi sterownika mogą je uszkodzić.

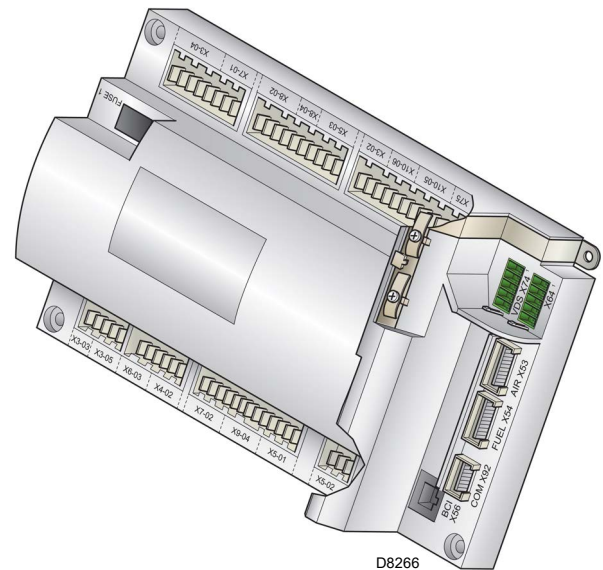

Rys. 6

Informacje dotyczące instalacji

- Ułożyć przewody zapłonowe wysokiego napięcia osobno, w największej możliwej odległości od sterownika i innych kabli.
- Sprawdzić, czy podłączenia elektryczne wewnątrz kotła są zgodne z krajowymi i lokalnymi normami bezpieczeństwa.
- Nie można zamieniać fazy z przewodem neutralnym (jest to przyczyną nieprawidłowego działania, utraty ochrony przed porażeniem elektrycznym itp.).
- Upewnić się, że przewody kablowe podłączonych kabli są zgodne z obowiązującymi standardami (np. EN60730 i EN60 335).
- Sprawdzić, czy podłączone kable nie stykają się z przylegającymi zaciskami. Używać odpowiednich końcówek.
- Mechaniczne połączenie między siłownikami a elementami sterującymi paliwem i powietrzem lub innymi elementami kontrolnymi, musi być sztywne.
- W czasie okablowania jednostki w celu uniknięcia ryzyka porażenia postępować tak, aby przewody o napięciu sieciowym AC 230 V były oddzielone od przewodów niskiego napięcia.

Struktura mechaniczna

Urządzenie jest systemem kontrolnym palników, opierającym się na mikroprocesorze i wyposażonym w komponenty do regulacji i nadzoru palników nadmuchowych o średniej i dużej mocy.

W urządzeniu wbudowane są następujące komponenty:

- system obsługi palnika wyposażony w kontrolę szczelności;
- urządzenie elektroniczne kontrolujące stosunek paliwa / powietrza maksymalnie z 2 siłownikami;
- Interfejs Modbus.

Podłączenie elektryczne detektorów płomienia

Ważne jest, żeby transmisja sygnałów była praktycznie wolna od zakłóceń i strat:

- Oddzielać zawsze kable detektora od innych kabli:
 - Reaktancja pojemnościowa linii zmniejsza wielkość sygnału płomienia.
 - Używać osobnego kabla.
- Przestrzegać dozwolonych długości kabli.
- Sonda jonizacji nie jest chroniona przed porażeniem

prądem; należy zabezpieczyć ją przed przypadkowym kontaktem.

- Uziemienie palnika musi być zgodne z obowiązującymi normami; nie wystarczy uziemienie samego kotła.
- Umieścić elektrodę zapłonową i sondę jonizacyjną w taki sposób, aby iskra zapłonu nie mogła utworzyć łuku na sondzie (ryzyko przeciążenia elektrycznego).

Dane techniczne

Sterownik	Napięcie sieci	AC 230 V -15% / +10%
	Częstotliwość sieci	50 / 60 Hz \pm 6%
	Pochłanianie mocy	< 30 W (normalnie)
	Klasa bezpieczeństwa	I, z komponentami zgodnymi z II i III według DIN EN 60730-1
Obciążenie na zaciskach „Wejściowych”	Bezpiecznik jednostki F1 (wewnątrz)	6,3 AT
	Główny bezpiecznik sieci obwod. (zewnętrznie)	Maks. 16 AT
	Podnapięcie	
	– Wyłączenie bezpieczeństwa z pozycji napięcia sieciowego	< AC 186 V
	– Ponowne włączenie przy ponownym wzroście napięcia sieciowego	> AC 195 V
	Prądy i napięcia wejściowe	
	– UeMax	UN +10%
	– UeMin	UN -15%
	– IeMax	1,5 mA szczytowy
	– IeMin	0,7 mA szczytowy
Wykrywanie napięcia		
– On	AC 180...253 V	
– Off	< AC 80 V	
Obciążenie na zaciskach „Wyjściowych”	Styk całkowitego obciążenia	
	– Napięcie znamionowe	AC 230 V, 50 / 60 Hz
	– Całkowity prąd wejściowy jednostki (układ bezpieczeństwa)	Maks. 5 A
	– Stycznik silnika wentylatora	
	– Transformator zapłonowy	
	– Zawór	
	Obciążenie na pojedynczym styku	
	Stycznik silnika wentylatora	
	– Napięcie znamionowe	AC 230 V, 50 / 60 Hz
	– Prąd znamionowy	2A
	– Czynniki mocy	$\cos\varphi > 0,4$
	Wyjście alarmów	
	– Napięcie znamionowe	AC 230 V, 50 / 60 Hz
	– Prąd znamionowy	1A
	– Czynniki mocy	$\cos\varphi > 0,4$
	Transformator zapłonowy	
	– Napięcie znamionowe	AC 230 V, 50 / 60 Hz
	– Prąd znamionowy	2A
	– Czynniki mocy	$\cos\varphi > 0,2$
	Zawór paliwowy	
	– Napięcie znamionowe	AC 230 V, 50 / 60 Hz
	– Prąd znamionowy	2A
	– Czynniki mocy	$\cos\varphi > 0,4$
	Działanie wyświetlacza	
	– Napięcie znamionowe	AC 230 V, 50 / 60 Hz
	– Prąd znamionowy	0,5A
	– Czynniki mocy	$\cos\varphi > 0,4$

Długość przewodów	– Linia główna AC 230 V	Maks. 100 m (100 pF / m)
	– Wyświetlacz, BCI	Do instalacji poniżej pokrywy palnika lub w panelu sterowania maks. 3 m (100 pF / m)
	– Obciążenie kontrolne (LR) X5-03	Maks. 20 m (100 pF/m)
	– Zewnętrzny przycisk odblokowania	Maks. 20 m (100 pF/m)
	– Zawór bezpieczeństwa (SV)	Maks. 20 m (100 pF/m)
	– Wyjście obciążenia	Maks. 10 m (100 pF/m)
	– Zawór paliwowy	Maks. 3 m (100 pF/m)
	– Zawór pilotowy	Maks. 3 m (100 pF/m)
	– Transformator zapłonowy	Maks. 3 m (100 pF/m)
– Pozostałe linie	Maks. 3 m (100 pF/m)	
Poprzeczne sekcje linii zasilania	Muszą być zwymiarowane pod prądy znamionowe zgodnie z głównym zewnętrznym bezpiecznikiem i bezpiecznikiem jednostki wewnętrznej.	(maks. 6,3 AT)
	– Min. poprzeczna sekcja	0,75 mm ²
	– Bezpieczniki używane wewnątrz urządzenia F1	6,3 AT DIN EN 60127 2 / 5
Warunki środowiskowe	Przechowywanie	DIN EN 60721-3-1
	– Warunki klimatyczne	Klasa 1K3
	– Warunki mechaniczne	Klasa 1M2
	– Zakres temperatur	-20 ... +60°C
	– Wilgotność	< 95% UR
	Transport	DIN EN 60721-3-2
	– Warunki klimatyczne	Klasa 2K2
	– Warunki mechaniczne	Klasa 2M2
	– Zakres temperatur	-30 ... +60°C
	– Wilgotność	< 95% UR
	Funkcjonowanie	DIN EN 60721-3-3
	– Warunki klimatyczne	Klasa 3K3
– Warunki mechaniczne	Klasa 3M3	
– Zakres temperatur	-20 ... +60°C	
– Wilgotność	< 95% UR	

Tab. G



UWAGA

Kondensacja, tworzenie się lodu i przedostawanie się wody nie są dozwolone!

4.12 Sekwencja działania palnika

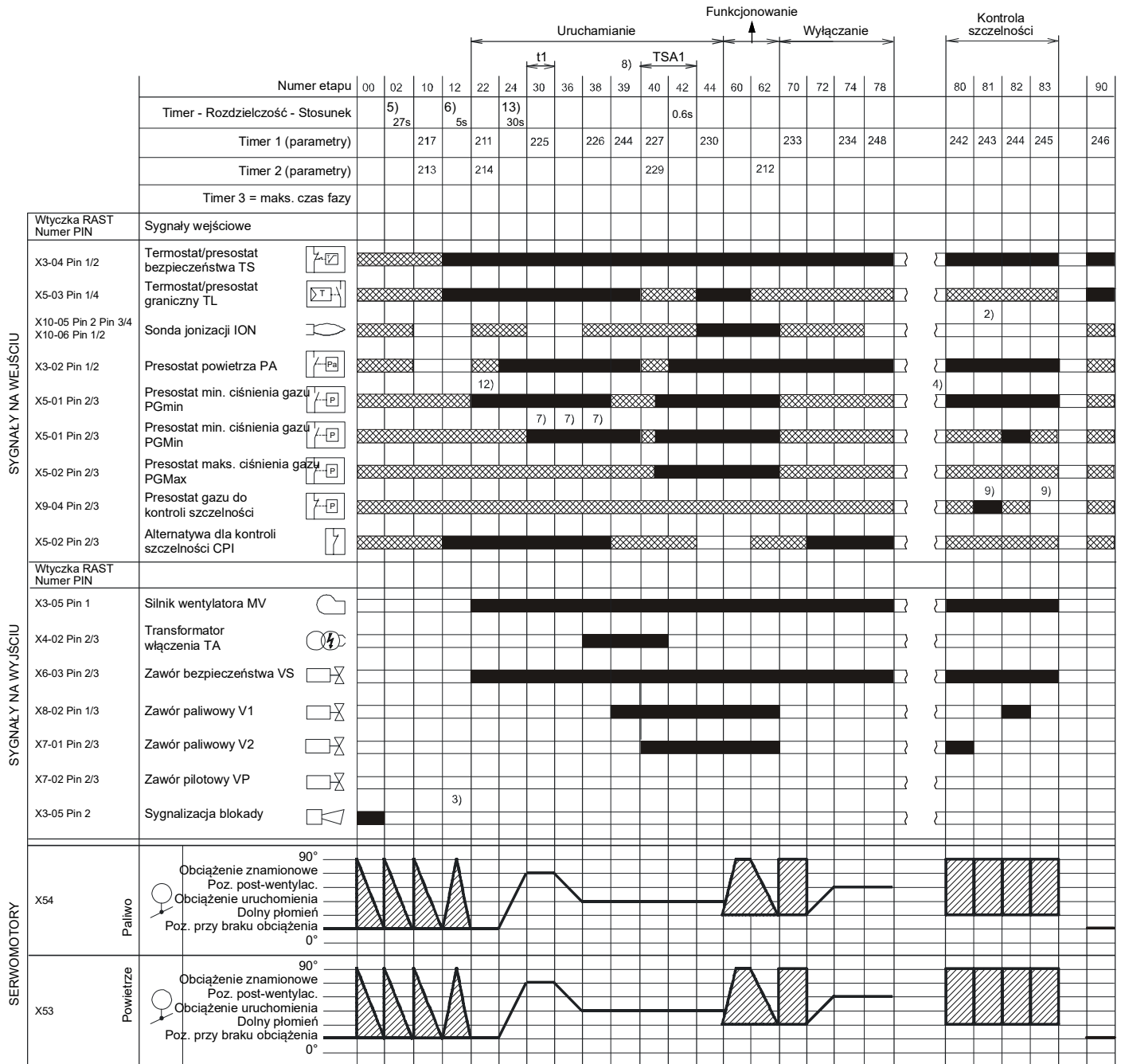





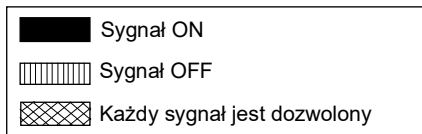











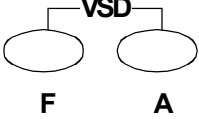

S8870

Rys. 7

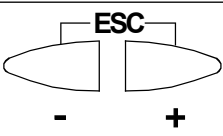

4.13.2 Opis przycisków

Przycisk	Przycisk	Funkcja
	Przycisk F	Aby wyregulować serwomotor paliwa (należy trzymać wciśnięty  i wyregulować wartość naciskając  lub )
	Przycisk A	Aby wyregulować serwomotor powietrza (należy trzymać wciśnięty  i wyregulować wartość naciskając  lub )
	Przyciski A i F Funkcja VSD	Aby zmienić parametr ustawienia trybu P (nacisnąć jednocześnie  i  plus  lub )
 i /reset	Przycisk Info i Enter	<ul style="list-style-type: none"> • Enter do Trybu Parametrów • Reset w przypadku blokady • Dostęp do niższego poziomu menu • Do nawigacji w Trybie Info lub Service i pozwala na: <ul style="list-style-type: none"> – wybór parametru (migający symbol) (nacisnąć na <1 s) – dostęp do niższego poziomu menu (nacisnąć na 1...3 s) – dostęp do wyższego poziomu menu (nacisnąć na 3...8 s) – dostęp do innego Trybu (nacisnąć na > 8 s)
	Przycisk -	Zmniejszenie wartości – Dostęp do niższego punktu krzywej modulacji – Przewijanie listy parametrów
	Przycisk +	Zwiększenie wartości – Dostęp do wyższego punktu krzywej modulacji – Przewijanie listy parametrów
	Przyciski - i +	Funkcja wyjścia (ESC) (nacisnąć jednocześnie  i ) – Niepotwierdzenie wartości – Dostęp do wyższego poziomu menu

Tab. H

4.14 Serwomotory (SQN13...)

Wstęp

Serwomotory, w które zaopatrzone są palniki serii **RS** działają bezpośrednio na przepustnicę powietrza i na zawór motylkowy gazu, bez mechanicznych dźwigni, lecz z użyciem złącza elastycznego.

Sterowane są przez urządzenia, nieustannie sprawdzające ich pozycję za pomocą sygnału powrotu czujnika optycznego znajdującego się wewnątrz serwomotoru.

Ważne informacje



UWAGA

W celu uniknięcia wypadków przy pracy, strat materialnych lub szkód dla środowiska należy działać zgodnie z poniższymi zaleceniami!

Unikać otwierania, modyfikowania lub wymuszania pracy siłowników. Siłownik zaopatrzone jest w system optycznej informacji zwrotnej.

- Wszystkie działania (montaż, instalacja i pomoc itp.) muszą być wykonywane przez wykwalifikowanych pracowników.
- Przed dokonaniem zmiany w okablowaniu strefy podłączenia serwomotoru, należy całkowicie odłączyć sterownik palnika z zasilania sieciowego (wyłącznik wielobiegunowy).
- Aby uniknąć ryzyka porażenia, należy odpowiednio zabezpieczyć zaciski podłączeniowe i prawidłowo przymocować osłony.
- W razie montażu, instalacji, konserwacji, itd. konieczne jest sprawdzenie, czy okablowanie i parametry znajdują się w odpowiednim stanie.
- Upadki i uderzenia mogą źle wpłynąć na zabezpieczenia. W takim przypadku jednostka nie może być uruchamiana, nawet jeśli nie ma ewidentnych uszkodzeń.

Informacje dotyczące instalacji

- Upewnić się, że przestrzegane są obowiązujące krajowe przepisy bezpieczeństwa.
- Połączenie wału napędowego siłownika i elementu kontrolnego musi być sztywne, bez luzu mechanicznego.
- Moment dokręcania dla śrub mocujących powinien wynosić 1,5 Nm. Zaleca się, by nie przekraczać tej wartości, dzięki czemu uniknie się uszkodzenia serwomotoru.
- Aby uniknąć nadmiernego obciążenia łożysk z powodu sztywnych piast, zaleca się stosowanie sprzęgła kompensacyjnego bez luzu mechanicznego (np. sprzęgła mieszkowe metalowe).
- Zaleca się, by zawyżyć połączenie wału korbowego w stosunku do znamionowego momentu obrotowego siłownika.
- Moment obrotowy zatrzymania zmniejszony jest, gdy siłownik odłączony jest od zasilania.
- Należy zawsze trzymać przewody wysokiego napięcia z dala od urządzeń innych kabli, zachowując maksymalny możliwy dystans.

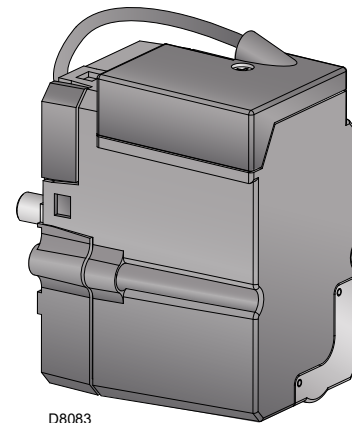

D8083

Rys. 10

Dane techniczne

Napięcie zasilania	AC / DC 24 V ± 20% (obciążenie interfejsu)
Klasa bezpieczeństwa	EN 60730 część 1-14
Zużycie mocy	Maks. 7,5 W
Regulacja kątowa, odległość robocza	Maks. 90°
Stopień ochrony	IP40
Zakres roboczy	0-90°
Czas otwarcia 0-90°	5 sek.
Kierunek obracania	Przeciwnie do wskazówek zegara
Moment obrotowy podczas działania	0,7 Nm
Moment obrotowy podczas wyłączenia	0,4 Nm
Długość przewodu	1,2 m
Obciążenie radialne na łożysko	30 N
Obciążenie osiowe na łożyska	Maks. 5 N
Ciężar	Okolo 0,3 kg
Kabel do podłączenia	RAST2.5
Warunki środowiskowe:	
Funkcjonowanie	DIN EN 60721-3-3
Warunki klimatyczne	Klasa 3K3
Warunki mechaniczne	Klasa 3M3
Zakres temperatur	-10 ... +60°C
Wilgotność	< 95% UR

Tab. I



UWAGA

Kondensacja, tworzenie się lodu i przedostawanie się wody nie są dozwolone!

5.4 Pozycja działania



UWAGA

- Palnik może działać jedynie w pozycjach 1, 2, 3 i 4 (Rys. 12).
- Instalacja 1 jest najstosowniejsza, ponieważ jako jedyna pozwala na konserwację opisaną w dalszej części podręcznika.
- Instalacje 2, 3 i 4 umożliwiają działanie, jednak utrudniają operacje konserwacji i inspekcji głowicy spalania.



NIEBEZP.

- Każda inna pozycja może pogorszyć prawidłowe działanie urządzenia.
- Instalacja 5 jest zabroniona ze względów bezpieczeństwa.

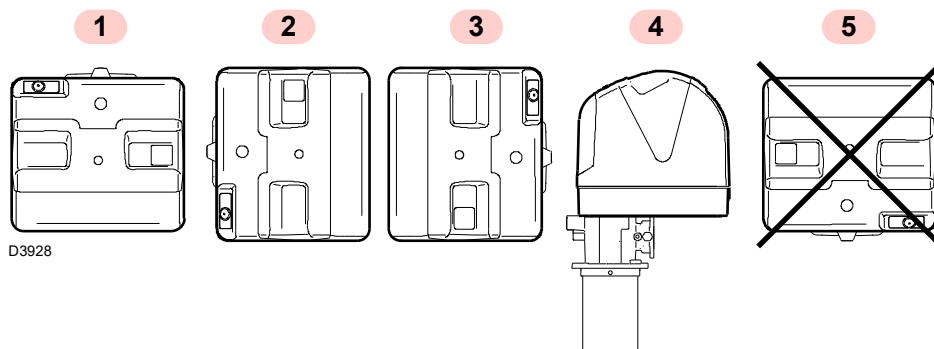

Rys. 12

5.5 Przygotowanie kotła

5.5.1 Wstęp

Palniki dostosowane są zarówno do pracy na kotłach z odwróceniem płomienia (w takim przypadku zaleca się model o długiej głowicy), jak również na kotłach z komorą spalania z odpływem z dołu (trzy obroty dymu), na których osiąga się lepsze wyniki niskich emisji NOx.

Maksymalna grubość przednich drzwi kotła, wraz z osłoną ognioodporną, nie może przekraczać tej wskazanej w Rys. 13.

5.5.2 Nawiercanie płyty kotła

Przewiercić płytę zamykającą komorę spalania zgodnie z Rys. 14. Pozycja gwintowanych otworów może być wyznaczona za pomocą osłony termicznej, w którą wyposażony jest palnik.

5.5.3 Długość dyszy przepływowej

Długość dyszy przepływowej dobiera się według wskazań producenta kotła i w każdym razie musi być ona większa od grubości drzwiczek kotła wraz z powłoką ogniotrwałą.

Dostępne długości, L, to:

Dysza przepływowa	Krótką (mm)	Długa (mm)
RS 25-35/E BLU	230	365

W przypadku kotłów z przednim obiegiem dymów 13)(Rys. 17), należy wykonać osłonę ogniotrwałą 11), między warstwą ogniotrwałą kotła 12) a dyszą przepływową 10).

Osłona musi być tak wykonana, żeby umożliwiała wyciągnięcie dyszy przepływowej.

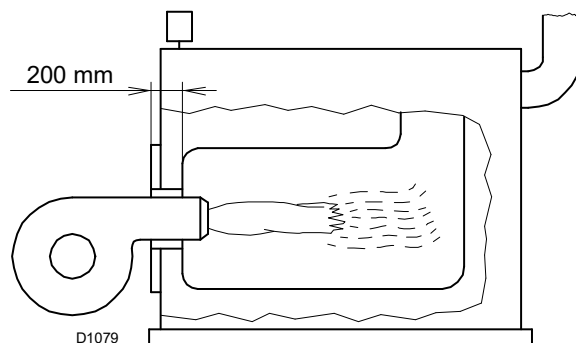

Rys. 13

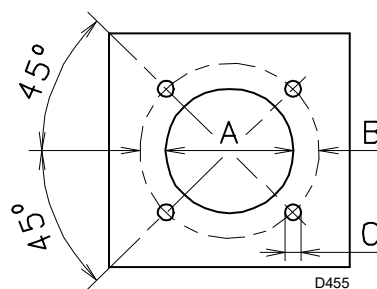

Rys. 14

mm	A	B	C
RS 25/E BLU	160	224	M 8
RS 35/E BLU	160	224	M 8

Tab. J

5.6 Pozycja sondy-elektrody



UWAGA

Przed przymocowaniem palnika do kotła należy sprawdzić przez otwór dyszy przepływowej, czy sonda i elektroda są prawidłowo ustawione, jak na Rys. 16.

Jeżeli przy wcześniejszej kontroli ustawienie sondy lub elektrody nie było prawidłowe, należy:

- wykręcić śrubę 1)(Rys. 15)
- wyciągnąć wewnętrzną część 2)(Rys. 15) głowicy i przystąpić do jej wykalibrowania.



UWAGA

Nie obracać sondy, tylko pozostawić ją w położeniu jak na Rys. 16; jej ustawienie blisko elektrody zapłonowej mogłoby uszkodzić wzmacniacz aparatury.



UWAGA

Przestrzegać wymiarów podanych w Rys. 16.

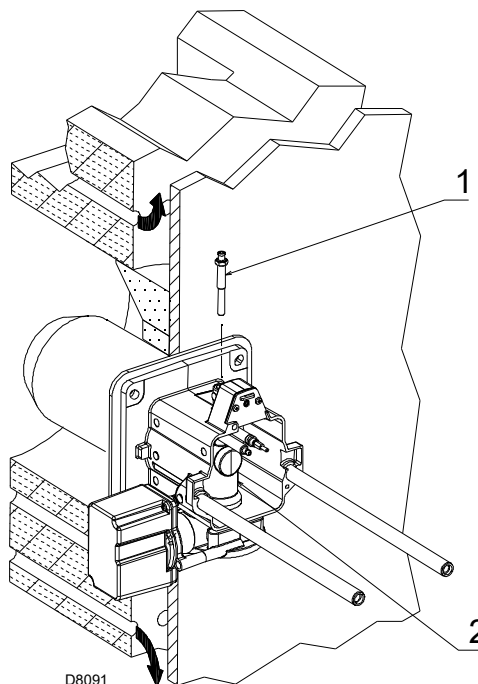

Rys. 15

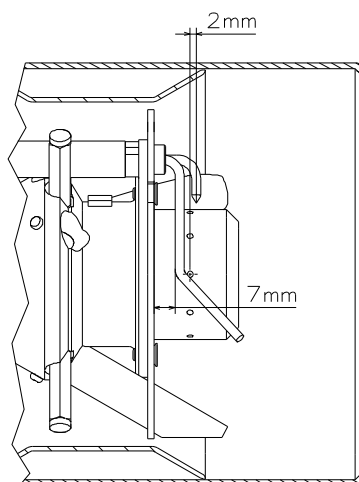
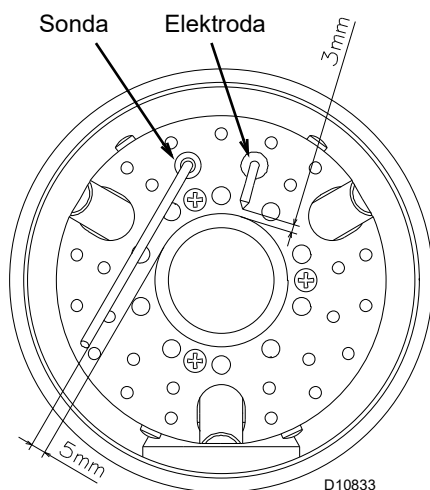

Rys. 16

5.7 Mocowanie palnika do kotła



Przygotować odpowiedni system podnoszenia palnika.

Oddzielić głowicę spalania od reszty palnika, jak wskazano na Rys. 17 oraz postępować zgodnie ze wskazówkami:

- poluzować śruby 3) i ściągnąć pokrywę 1);
- usunąć śruby 2) z dwóch prowadnic 5);
- odłączyć wtyczkę 14), odkręcić prowadnicę kablową 15);
- wykręcić śrubę 4);
- cofnąć palnik na prowadnicach 5) o około 100 mm;

- odczepić kable sondy i elektrody, a następnie ściągnąć cały palnik z prowadnic 5);
- przymocować kołnierz 9) do płyty kotła nakładając osłonę izolującą 8) dostarczoną w wyposażeniu;
- użyć 4 śrub, również dostarczonych w wyposażeniu, wkręcając je z zastosowaniem momentu dokręcenia równym $35 \div 40$ Nm, po wcześniejszym nałożeniu pasty zapobiegającej zacieraniu.



Uszczelnienie palnik-kocioł musi być hermetyczne: po włączeniu palnika sprawdzić, czy nie wydostaje się dym na zewnątrz.

UWAGA

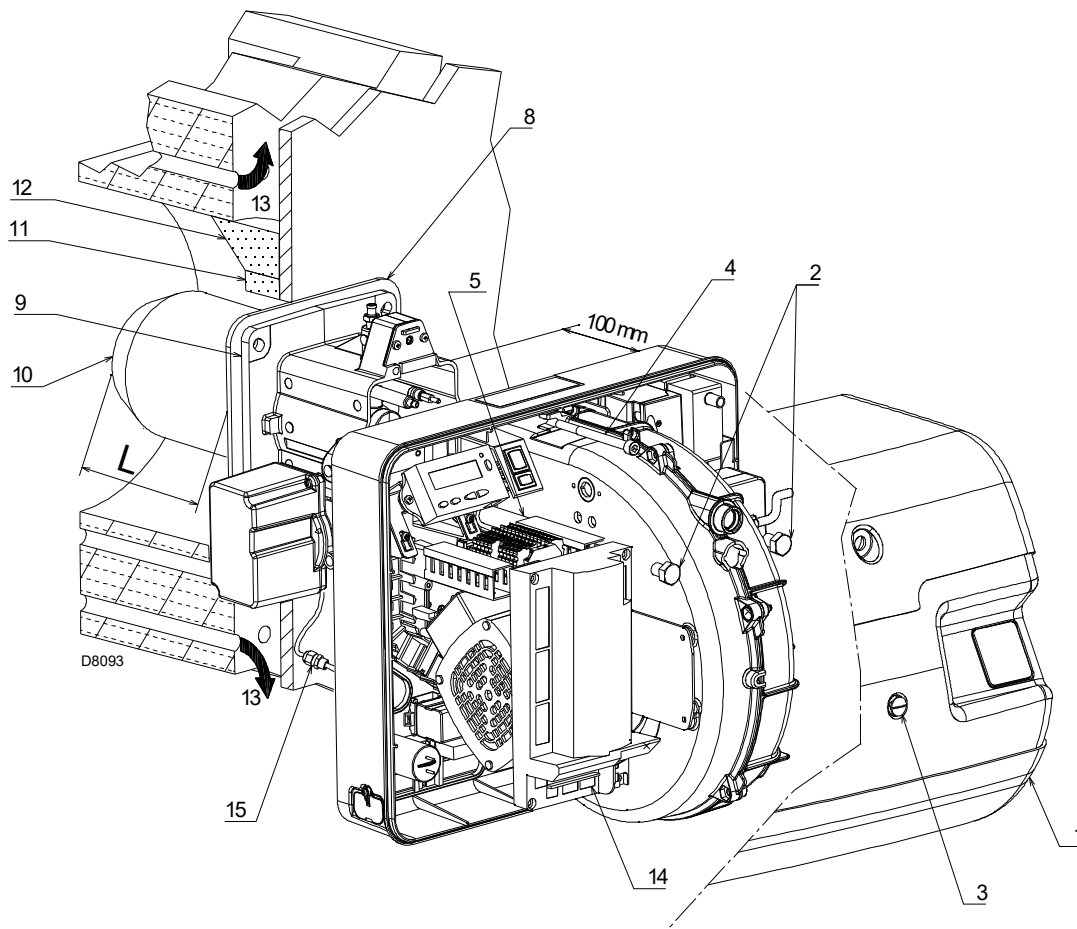

Rys. 17

5.8 Regulacja głowicy spalania

Na tym etapie instalowania głowica spalania jest przymocowana do kotła jak na Rys. 15.

Jej regulacja jest szczególnie prosta, ponieważ zależy wyłącznie od maksymalnej mocy palnika.

Odszukać na wykresie (Rys. 18) znak, na którym należy wyregulować głowicę spalania.

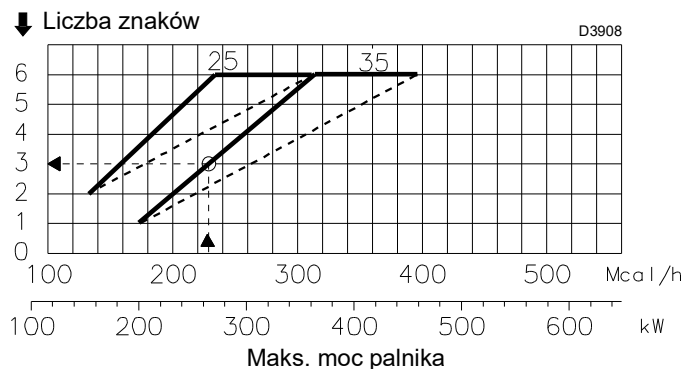

Rys. 18

Regulacja powietrza

Przekręcić śrubę 4)(Rys. 19) aż do dopasowania wyszukanego znaku z przednią płaszczyzną 5) kołnierza.



UWAGA

W celu ułatwienia regulacji poluzować śrubę 6)(Rys. 19), wyregulować i następnie zablokować.

Przykład:

RS 35/E BLU, moc palnika = 270 kW.

Z diagramu (Rys. 18) wynika, że dla tej mocy regulacja powietrza powinna być wykonywana do znaku 3, z odjęciem wartości ciśnienia komory.



UWAGA

Jeśli ciśnienie w komorze wynosi 0 mbar, należy przeprowadzić regulację powietrza, odnosząc się do linii wytyczonej na diagramie (Rys. 18).

Regulacja powietrza centralnego

Jeśli specyficzne zastosowanie wymaga szczególnej regulacji, możliwa jest zmiana natężenia przepływu powietrza centralnego za pomocą nasadki 7)(Rys. 19) aż do znaku wskazanego na diagramie (Rys. 20).

Aby wykonać tę operację, należy poluzować śruby 8)(Rys. 19) i podnieść do góry nasadkę 7).

Po zakończeniu operacji należy ponownie zaciśnąć śruby 8).

ADNOTACJA:

Wskazane regulacje mogą być zmienione podczas uruchomienia.

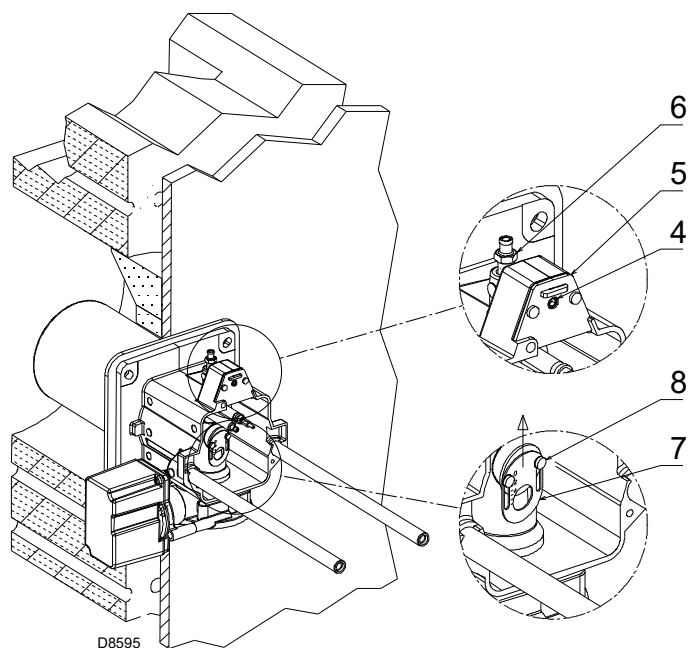

Rys. 19

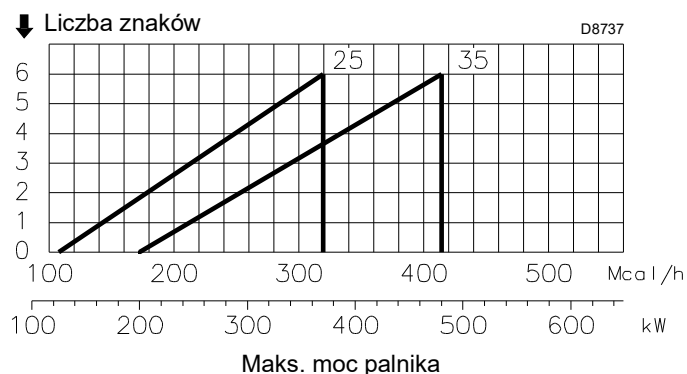

Rys. 20

5.9 Zamykanie palnika

Na zakończenie regulacji głowicy spalania:

- z powrotem zamontować palnik na prowadnicach 3) w odległości około 100 mm od tulei 4) - palnik w pozycji zilustrowanej na Rys. 17;
- włożyć kabel sondy i kabel elektrody, a następnie przesunąć palnik dochodząc do tulei, w pozycji zilustrowanej na Rys. 21;
- odłączyć wtyczkę serwowatora 14)(Rys. 17) i odkręcić prowadnicę kablową 15);
- włożyć śruby 2) na prowadnice 3);
- przymocować palnik do tulei za pomocą śruby 1).



UWAGA

Przy zamykaniu palnika na dwóch prowadnicach należy delikatnie pociągnąć na zewnątrz kabel wysokonapięciowy i przewód sondy namierzającej płomień, aż do uzyskania nieznacznego napięcia.

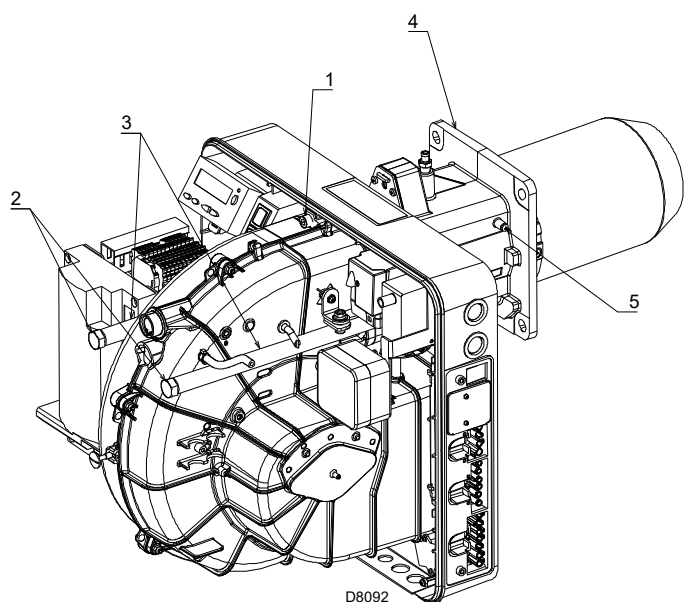

Rys. 21

5.10 Zasilanie gazem



Ryzyko wybuchu z powodu wycieku paliwa w obecności łatwopalnego źródła.

Środki ostrożności: unikać uderzeń, wstrząsów, iskier, ciepła.

Przed wykonaniem jakichkolwiek czynności na palniku należy sprawdzić, czy zawór odcinający paliwo jest zamknięty.



UWAGA

Instalacja linii doprowadzającej paliwo musi być wykonana przez osoby upoważnione, zgodnie z obowiązującymi normami i przepisami.

5.10.1 Linia zasilania gazu (Przykład) – Szczegóły dotyczące funkcjonowania można znaleźć w instrukcji obsługi ścieżki gazowej

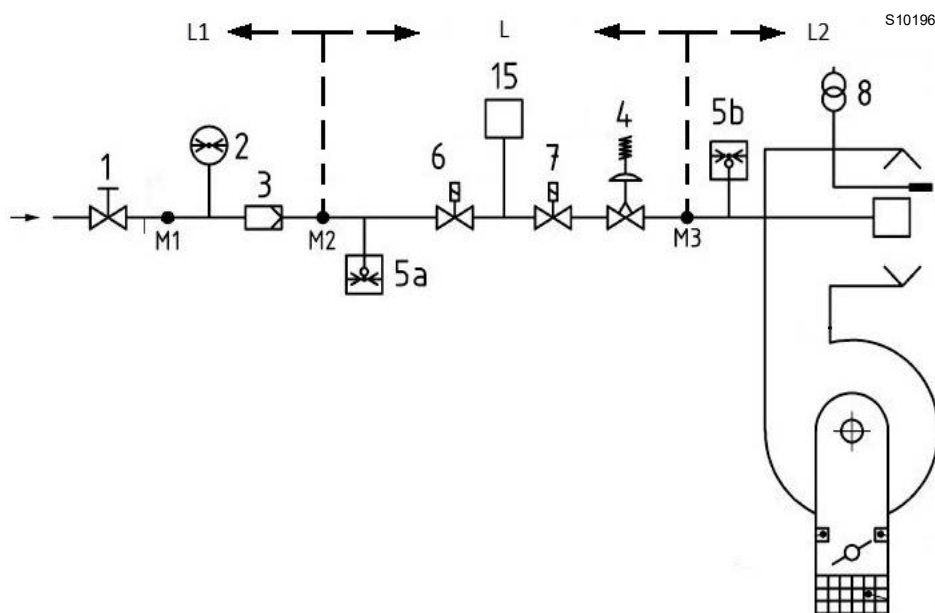

Rys. 22

Legenda (Rys. 22)

- 1 Zawór odcinający sterowany ręcznie
- 2 Manometr
- 3 Filtr
- 4 Regulator ciśnienia
- 5 a Mechanizm zabezpieczający do niskiego ciśnienia
- 5b Presostat maksymalnego ciśnienia gazu
- 6 Pierwsze urządzenie zabezpieczające
- 7 Drugie urządzenie zabezpieczające
- 8 Urządzenie zapłonowe
- 15 System kontroli szczelności zaworu
- L Ścieżka gazowa (dostarczana osobno)
- L1 Do wykonania przez instalatora
- L2 Palnik
- M1 Pomiar ciśnienia
- M2 Pomiar ciśnienia
- M3 Pomiar ciśnienia

5.10.2 Ścieżka gazowa

Jest homologowana zgodnie z normą EN 676 i jest dostarczana niezależnie od palnika.

5.10.3 Instalowanie ścieżki gazowej



NIEBEZP.

Zasilanie jest odłączane za pomocą głównego wyłącznika instalacji.



Należy sprawdzić, czy nie ulatnia się gaz.



Zwrócić szczególną uwagę podczas transportu armatury: występuje niebezpieczeństwo zgniecenia części ciała.



Należy się upewnić, że armatura gazowa została prawidłowo zainstalowana, sprawdzając, czy gaz się nie ulatnia.



Podczas instalacji operator musi używać koniecznego osprzętu.

Ścieżka może być doprowadzona z prawej lub lewej strony, w zależności od wymagań, patrz Rys. 23.

Ścieżka gazowa musi być podłączona do przyłącza gazu 1)(Rys. 23), za pomocą kołnierza 2), uszczelki 3) oraz śrub 4) dostarczonych w wyposażeniu palnika.



UWAGA

Elektrozawory gazowe muszą być możliwie jak najbliżej palnika, żeby zapewnić dopływ gazu do głowicy spalania w czasie bezpieczeństwa 3 s.

Upewnić się, czy maksymalne ciśnienie wymagane dla palnika zawiera się w zakresie kalibracji regulatora ciśnienia.

W celu wykonania regulacji ścieżki gazowej należy odnieść się do załączonej do niej instrukcji.

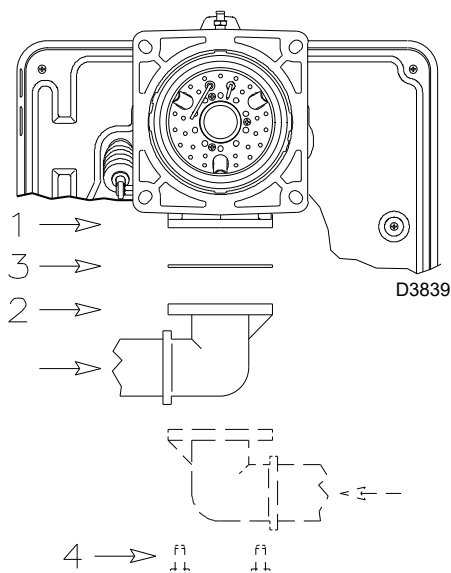

Rys. 23

5.10.4 Ciśnienie gazu

Tab. K wskazuje straty obciążenia głowicy spalania i zaworu motylkowego gazu w oparciu o moc pracy palnika.

	kW	1 Δp (mbar)		2 Δp (mbar)	
		G 20	G 25	G 20	G 25
RS 25/E BLU	125	1,8	2,7	0,4	0,6
	160	3,8	5,7	0,6	0,9
	240	8,3	12,4	1,3	1,9
	300	11,7	17,5	2,0	3,0
RS 35/E BLU	370	15,6	23,3	3,1	4,6
	200	2,8	4,2	0,7	1,0
	260	5,2	7,8	1,1	1,6
	360	9,3	13,9	2,1	3,1
	420	11,7	17,5	2,9	4,3
	480	14,1	21,0	3,8	5,7

Tab. K



UWAGA

Dane na temat mocy cieplnej i ciśnienia gazu w głowicy odnoszą się do pracy z całkowicie otwartym zaworem motylkowym do gazu (90°).

Wartości podane w Tab. K dotyczą:

- Gazu ziemnego G 20 PCI 9,45 kWh/Sm³ (8,2 Mcal/Sm³)
- Gazu ziemnego G 25 PCI 8,13 kWh/Sm³ (7,0 Mcal/Sm³)

Kolumna 1

Utrata obciążenia głowicy spalania.

Ciśnienie gazu zmierzone przy wlocie 1)(Rys. 24), z:

- komorą spalania na 0 mbar
- palnikiem pracującym z maksymalną mocą

Kolumna 2

Utrata obciążenia zaworu motylkowego gazu 2)(Rys. 24) z maksymalnym otwarciem: 90°.

W celu uzyskania informacji dotyczącej przybliżonej mocy działania palnika:

- odjąć od ciśnienia gazu przy wlocie 1) (Rys. 24) ciśnienie w komorze spalania.
- Odszukać w Tab. K właściwej dla wymaganego palnika wartość ciśnienia najbardziej zbliżoną do wyniku odejmowania.
- Odczytać po lewej stronie odpowiadającą moc.

Przykład z gazem ziemnym G 20 dla RS 35/E BLU:

Działanie przy maksymalnej mocy

Ciśnienie gazu przy wlocie 1) (Rys. 24) = 11,3 mbar

Ciśnienie w komorze spalania = 2,0 mbar

$11,3 - 2,0 = 9,3$ mbar

Przy ciśnieniu 9,3 mbar, kolumna 1, odpowiada Tab. K mocy 360 kW.

Wartość ta służy jako przybliżenie; faktyczna moc jest mierzona przy liczniku.

W celu uzyskania informacji dotyczącej ciśnienia gazu wymaganego na wlocie 1) (Rys. 24), po ustaleniu maksymalnej mocy modulacji, z którą pracuje palnik:

- odszukać w Tab. K dotyczącej odpowiedniego palnika wartość mocy najbardziej zbliżoną do żądanej wartości.
- Odczytać po prawej stronie, kolumna 1, ciśnienie przy wlocie 1)(Rys. 24).
- Dodać do tej wartości zakładane ciśnienie w komorze spalania.

Przykład z gazem ziemnym G 20 dla RS 35/E BLU:

Działanie przy maksymalnej żądanej mocy: 360 kW

Ciśnienie gazu przy mocy 360 kW = 9,3 mbar

Ciśnienie w komorze spalania = 2,0 mbar

$9,3 + 2,0 = 11,3$ mbar

ciśnienie wymagane na wlocie 1)(Rys. 24).

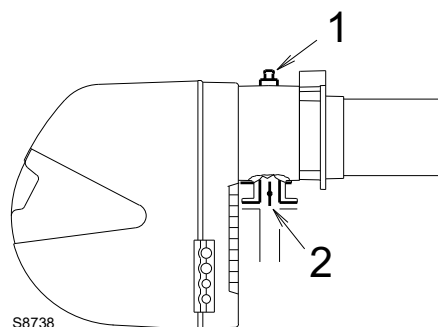

Rys. 24

5.11 Połączenia elektryczne

Informacje dotyczące bezpieczeństwa połączeń elektrycznych



NIEBEZP.

- Połączenia elektryczne muszą zostać wykonane przy wyłączonym zasilaniu elektrycznym.
- Połączenia elektryczne muszą zostać wykonane zgodnie z normami obowiązującymi w kraju przeznaczenia oraz przez wykwalifikowanych pracowników. Należy skorzystać ze schematów elektrycznych.
- Konstruktor nie jest odpowiedzialny za zmiany lub połączenia inne niż te przedstawione na schematach elektrycznych.
- Sprawdzić, czy zasilanie elektryczne palnika odpowiada zasilaniu na tabliczce znamionowej w niniejszym podręczniku.
- Palnik został homologowany do pracy przerywanej. Oznacza to, że zgodnie z normami powinien zatrzymać się co najmniej 1 raz w ciągu 24 godzin, pozwalając sterownikowi na skontrolowanie własnej skuteczności w momencie rozruchu. Prawidłowe zatrzymanie palnika zapewniane jest przez termostat/presostat kotła. W przeciwnym razie konieczne jest zastosowanie szeregowo z TL wyłącznika godzinowego, który będzie sterował zatrzymaniem palnika co najmniej 1 raz w ciągu 24 godzin. Należy skorzystać ze schematów elektrycznych.
- Bezpieczeństwo elektryczne urządzenia osiągnięte jest wyłącznie, gdy jest ono prawidłowo podłączone do skutecznego uziemienia, wykonanego zgodnie z obowiązującymi normami. Ten podstawowy wymóg bezpieczeństwa musi być sprawdzony. W przypadku wątpliwości wykwalifikowany pracownik wykonuje odpowiedni przegląd instalacji elektrycznej. Nie używać przewodów gazowych jako uziemienia urządzeń elektrycznych.
- Instalacja elektryczna musi odpowiadać maksymalnej mocy pobieranej przez urządzenie, wskazanej na tabliczce i w podręczniku, przy czym należy w szczególności upewnić się, że przekroje kabli są odpowiednie dla mocy pobieranej przez urządzenie.
- W przypadku ogólnego zasilania urządzenia z sieci elektrycznej:
 - nie używać adapterów, przedłużaczy wielogniazdowych ani zwykłych przedłużaczy;
 - przewidzieć wielobiegunowy rozłącznik z otwarciem między stykami wynoszącym co najmniej 3 mm (kategoria przepięcia III), jak przewidziano w obowiązujących normach bezpieczeństwa.
- Nie dotykać urządzenia mokrymi lub wilgotnymi częściami ciała, lub gołymi stopami.
- Nie ciągnąć za kable elektryczne.

Przed wykonaniem jakichkolwiek czynności konserwacji, czyszczenia lub kontroli:



NIEBEZP.

Należy odłączyć palnik od zasilania za pomocą głównego wyłącznika instalacji.



NIEBEZP.

Zamknąć zawór odcinający paliwo.



NIEBEZP.

Unikać tworzenia kondensatu, lodu czy przenikania wody.



UWAGA

Działanie modulowane

W razie podłączenia zestawu regulacji mocy RWF należy usunąć termostat/presostat TR i termostat/presostat TL.

Jeśli odczepiana jest wtyczka 4-pinowa, należy użyć dołączonej w zestawie osłony, jak pokazano na Rys. 26.

Zdjąć pokrywę, jeśli jest obecna i wykonać połączenia elektryczne zgodnie ze schematami elektrycznymi.

Używać elastycznych kabli zgodnie z normą EN 60 335-1.

5.11.1 Przejście kabli zasilających i podłączenia zewnętrzne

Wszystkie przewody do podłączenia do palnika należy podłączyć do odpowiednich gniazd znajdujących się z boku palnika (Rys. 25), (do podłączeń należy użyć wtyczek znajdujących się na wyposażeniu).

Użycie przewodów kablowych może być wykorzystane w różny sposób; jako przykład podajemy poniższy sposób:

RS 25-35/E BLU jednofazowy

- 1 Gniazdo 7-biegunowe do zasilania jednofazowego, termostatu/presostatu TL
- 2 Gniazdko 6-wtykowe do zaworów gazu, presostatu gazu lub urządzenia do kontroli szczelności zaworów
- 3 Gniazdo 4-biegunowe dla termostatu/presostatu TR (ze zdejmowalną pokrywą)
- 4 Gniazdo 5-biegunowe nieużywane
- 5 Gniazdo 2-biegunowe do akcesorium presostatu maksymalnego ciśnienia gazu
- 6-6A Wstępnie przygotowane otwory (w razie potrzeby przewiercić otwory 6A)



NIEBEZP.

Osłona gniazda 3)(Rys. 26) należy zdjąć jedynie w razie używania gniazda 4-biegunowego.

Jeśli nie używa się gniazda 4-biegunowego, należy koniecznie zastosować osłonę.

Konstruktor nie jest odpowiedzialny za nieprzestrzeganie zapisów niniejszego podręcznika.

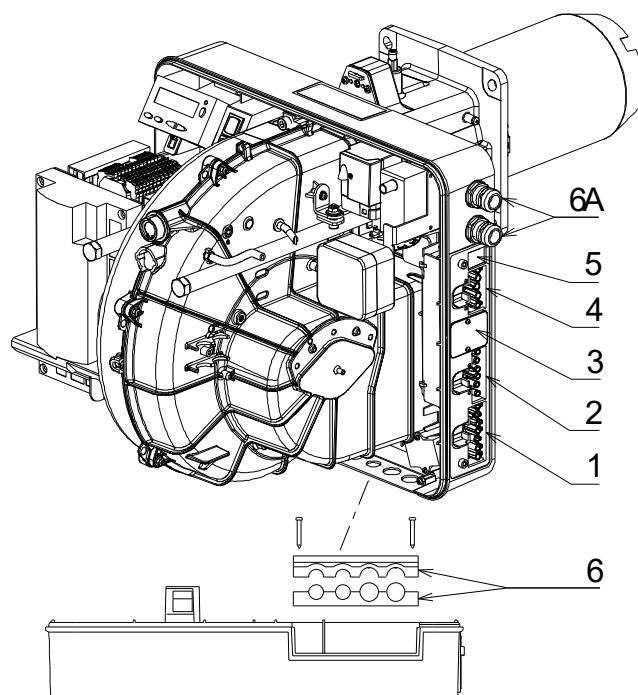

20052376

Rys. 25

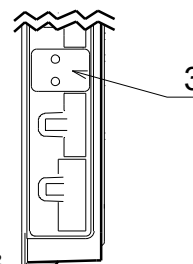

20052852

Rys. 26



Wykonać wszystkie czynności konserwacji, czyszczenia i kontroli, zamontować pokrywę i wszystkie urządzenia zabezpieczające i ochronne palnika.

6 Uruchomienie, regulacja i działanie palnika

6.1 Informacje dotyczące bezpieczeństwa podczas pierwszego uruchomienia



UWAGA

Pierwsze uruchomienie palnika musi być przeprowadzone przez upoważnionych pracowników, zgodnie z niniejszym podręcznikiem oraz zgodnie z obowiązującymi normami oraz przepisami.



UWAGA

Przed uruchomieniem palnika, należy zapoznać się z punktem „Test bezpieczeństwa - z zamkniętym doprowadzaniem gazu” na str. 49.



UWAGA

Należy sprawdzić prawidłowe działanie urządzeń do regulacji, sterowania i bezpieczeństwa.

6.2 Regulacja przed zapłonem

Regulacje do wykonania są następujące:

- upewnić się, czy zakład gazowniczy dostarczający gaz przeprowadził odpowietrzenie linii zasilania, usuwając powietrze i gazy obojętne z rur.
- Otworzyć pomalą zawory ręczne, znajdujące się przed armaturą gazową.
- Wyregulować presostat minimalnego ciśnienia gazu (Rys. 30 na str. 32) na początku skali.
- Wyregulować presostat powietrza (Rys. 29 na str. 32) na początku skali.
- Wyregulować presostat w celu kontroli szczelności (Zestaw PVP) (Rys. 31 na str. 32), jeśli obecny, zgodnie z instrukcjami dostarczonymi wraz z zestawem.
- Sprawdzić ciśnienie zasilania gazu podłączając manometr do wlotu 1 (Rys. 27) presostatu minimalnego ciśnienia gazu: musi być mniejsze od maksymalnie dopuszczalnego ciśnienia ścieżki gazu, podanego na tabliczce znamionowej.



Nadmierne ciśnienie gazu może uszkodzić komponenty ścieżki gazu i wywołać zagrożenie wybuchu.

- Odpowietrzyć przewody ścieżki gazowej, podłączając plastikową rurkę do wlotu 1 (Rys. 27) presostatu gazu minimalnego ciśnienia. Wyprowadzić na zewnątrz budynku rurę odpowietrzającą, aby zapobiec powstawaniu zapachu gazu.
- Podłączyć równolegle do dwóch elektrozaworów gazu dwie lampki lub tester do kontroli momentu doprowadzenia napięcia. Ta operacja nie jest konieczna, jeżeli obydwa elektrozawory są wyposażone w lampkę kontrolną sygnalizującą napięcie elektryczne.



ŚR. OSTROŻ.

Przed włączeniem palnika należy wyregulować armaturę gazową, tak, aby włączenie było jak najbardziej bezpieczne, czyli z małym przepływem gazu.

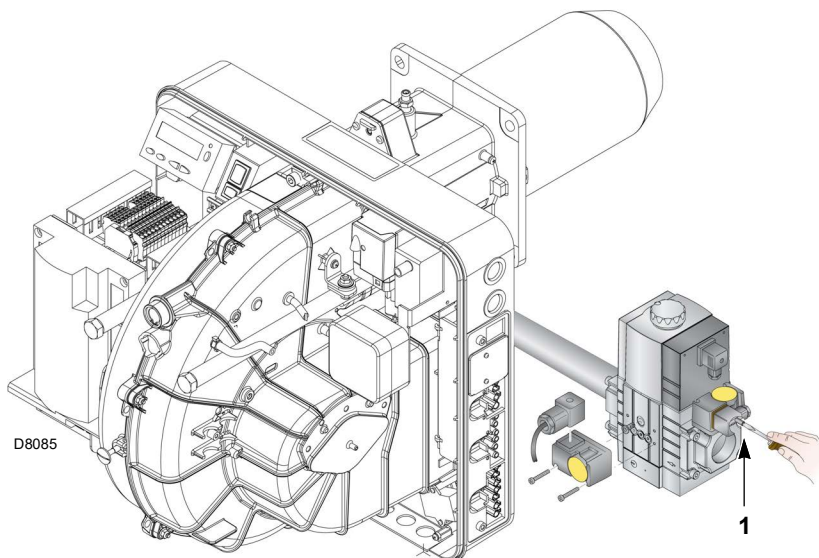

Rys. 27

6.3 Rozruch palnika

Włączyć zasilanie palnika za pomocą przełącznika umieszczonego na tablicy kotła.

Zamknąć termostaty/presostaty i ustawić wyłącznik Rys. 28 w pozycji „1”.



NIEBEZP.

Sprawdzić, czy lampki lub testery podłączone do elektrozaworów, lub lampki kontrolne na elektrozaworach wskazują obecność napięcia.

Jeżeli sygnalizują napięcie, wyłączyć natychmiast palnik i sprawdzić połączenia elektryczne.

Wykonać "**Procedura uruchamiania**" na str. 38.

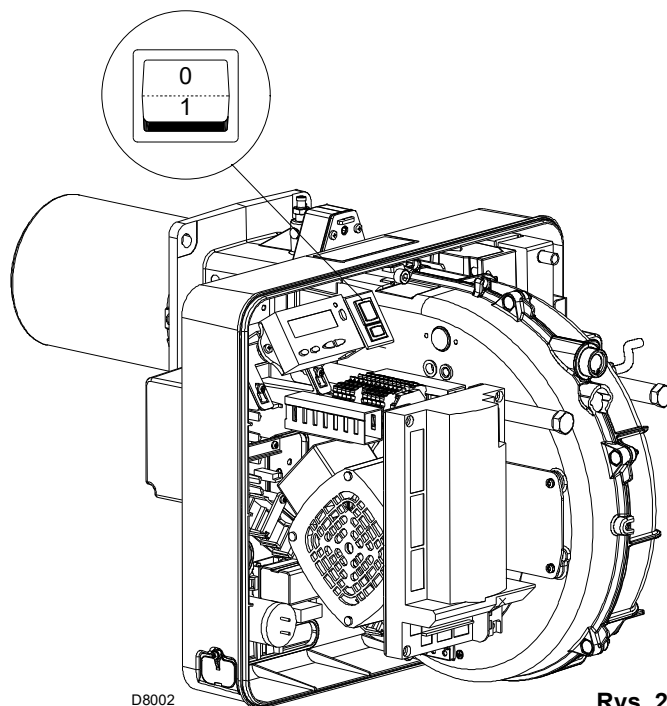

D8002

Rys. 28

6.4 Regulacja palnika

6.4.1 Moc przy włączeniu



UWAGA

Ze względów bezpieczeństwa i w celu zapewnienia prawidłowego działania produktu, regulację mocy przy włączeniu, jeśli jest regulowana, musi przeprowadzić autoryzowany personel, zgodnie z normami i przepisami obowiązującego prawa.

6.4.2 Maksymalna moc

MAKS. moc należy wybrać w obrębie zakresu (Rys. 2 na str. 9).

Regulacja gazu

Zmierzyć natężenie przepływu gazu na liczniku. Orientacyjnie można je uzyskać z Tab. K na str. 26, wystarczy odczytać ciśnienie gazu na manometrze (przedstawionym na Rys. 35 na str. 50) i wykonać wskazówki podane na str. 26.

- Jeżeli zachodzi konieczność jego zmniejszenia, zmniejszyć ciśnienie gazu na wyjściu za pomocą regulatora ciśnienia umieszczonego pod zaworem gazu.
- Jeżeli trzeba zwiększyć, należy zwiększyć ciśnienie gazu na wyjściu z regulatora.

Regulacja powietrza

Jeśli konieczna jest zmiana stopni serwomotoru powietrza.

6.4.3 Minimalna moc

MIN. moc należy wybrać w obrębie zakresu (Rys. 2 na str. 9).

6.5 Regulacja końcowa presostatów

6.5.1 Presostat powietrza

Wyregulować presostat powietrza (Rys. 29) po przeprowadzeniu wszystkich innych regulacji palnika z presostatem powietrza wyregulowanym na najniższej wartości.

Z palnikiem włączonym na minimalnej mocy włożyć analizator spalania do komina, zamknąć powoli otwór zasysania wentylatora (na przykład za pomocą kartonu), do momentu aż wartość CO nie przekroczy 100 ppm.

Następnie obracać powoli specjalne pokrętko w kierunku zgodnym z ruchem wskazówek zegara aż do zablokowania palnika.

Następnie sprawdzić wskazanie strzałki skierowanej w górę na podziałce. Obrócić ponownie pokrętko w kierunku zgodnym z ruchem wskazówek zegara do momentu dopasowania wartości namierzonej na podziałce ze strzałką skierowaną w dół, odzyskując w ten sposób histerezę presostatu przedstawioną w postaci białego pola na niebieskim tle między dwoma strzałkami.

Teraz należy sprawdzić prawidłowe włączenie palnika. Jeżeli palnik ponownie się blokuje, przekręcić jeszcze nieznacznie pokrętko w kierunku przeciwnym do ruchu wskazówek zegara. Podczas tych operacji może być użyteczny manometr do pomiaru ciśnienia powietrza.

Podłączenie manometru jest przedstawione na Rys. 29. Konfiguracją standardową jest konfiguracja presostatu powietrza podłączonego w trybie absolutnym. Należy zauważyć obecność podłączenia „T”, które nie jest dostarczone.

W niektórych zastosowaniach w silnym podciśnieniu, podłączenie presostatu nie pozwala mu na przełączenie. W tym wypadku należy podłączyć presostat w trybie różnicowym, wykorzystując drugą rurkę między presostatem powietrza a otworem zasysania wentylatora. W tym wypadku również manometr musi być podłączony w trybie różnicowym, w sposób wskazany na Rys. 29.



UWAGA

Po podłączeniu przełącznika ciśnienia powietrza w trybie różnicowym palnik nie będzie już certyfikowany zgodnie z normą EN 676.

6.5.2 Presostat minimalnego ciśnienia gazu

Zadaniem presostatu minimalnego ciśnienia gazu jest uniemożliwienie nieodpowiedniej pracy palnika z powodu zbyt niskiego ciśnienia gazu.

Wyregulować presostat minimalnego ciśnienia gazu (Rys. 30) po wyregulowaniu palnika, zaworów gazu i stabilizatora ścieżki.

Przy palniku pracującym z maksymalną mocą:

- za stabilizatorem ścieżki zamontować manometr (na przykład na króćcu ciśnienia gazu na głowicy spalania palnika);
- powoli otwierać ręczny zawór gazu do momentu wykrycia przez manometr spadku ciśnienia o około 0,1 kPa (1 mbar). Na tym etapie należy monitorować wartość CO, która musi być zawsze poniżej 100 mg/kWh (93 ppm).
- Zwiększać nastawę presostatu aż do jego zadziałania, powodując wyłączenie palnika;
- zdemonstrować manometr i zamknąć zawór króćca ciśnienia użytego do pomiaru;
- całkowicie otworzyć ręczny zawór gazu.



UWAGA

1 kPa = 10 mbar

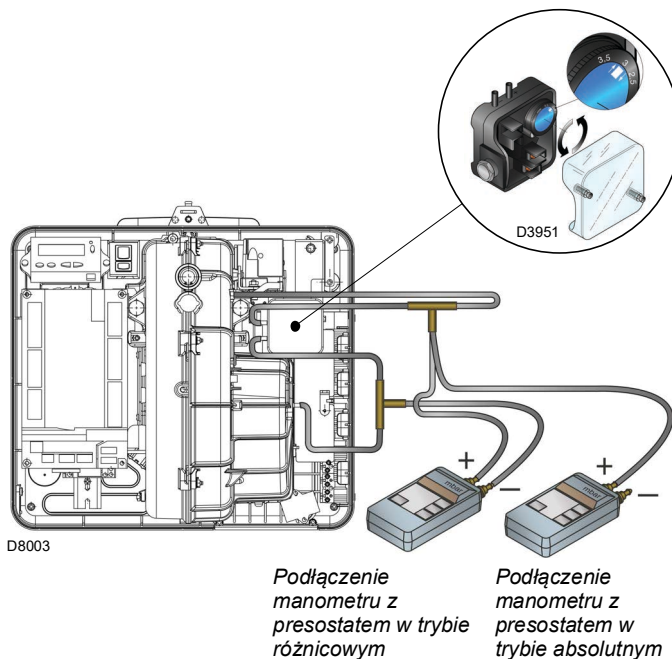

Rys. 29

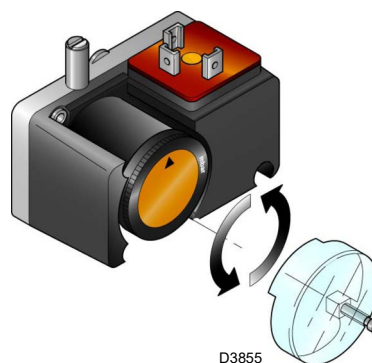

Rys. 30

6.5.3 Presostat zestaw PVP

Wyregulować presostat w celu kontroli szczelności (zestaw PVP) (Rys. 31), zgodnie z instrukcjami dostarczonymi wraz z zestawem.

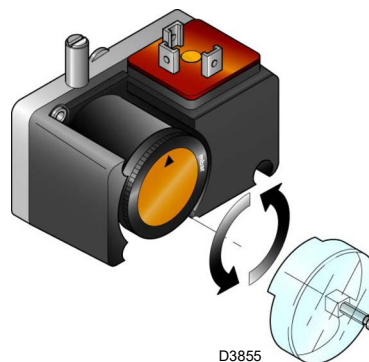

Rys. 31

6.6 Tryby wyświetlania i programowania

6.6.1 Tryb Normalny

Tryb normalny jest standardowym trybem pracy wyświetlanym na wyświetlaczu panelu operatora i stanowi główny poziom menu.

- Wyświetla warunki pracy i umożliwia ręczną zmianę punktu pracy palnika.
- Nie wymaga żadnego działania na klawiszach Panelu Operatora.
- Umożliwia dostęp do pozostałych sposobów wyświetlania i programowania.

Z Trybu Normalnego można przejść do innych poziomów:

- Tryb Info (**InFo**)
- Tryb Service (**Ser**)
- Tryb Parametrów (**PARA**)

Poniżej znajdują się niektóre przykłady standardowych warunków.

6.6.1.1 Wyświetlanie płomienia w stand-by

Palnik jest w stanie oczekiwania na ciepło lub przelącznik „0-1” (Rys. 28 na str. 31) jest w pozycji „0”.

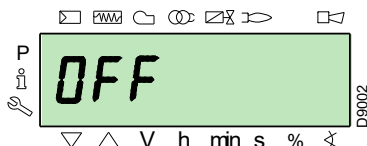

6.6.1.2 Wyświetlanie podczas uruchamiania/zatrzymania

Wyświetlacz wyświetla różne fazy uruchamiania, zapłonu i wyłączenia palnika.

Na przykład wyświetlacz wskazuje, że palnik znajduje się w **Fazie 30** (patrz wykres Rys. 32) i brakuje 12 s do przejścia do kolejnej fazy.

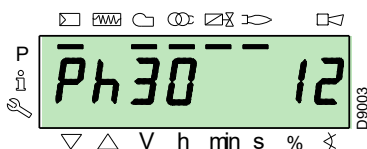

6.6.1.3 Wyświetlanie pozycji pracy

Palnik pracuje w żądanej pozycji obciążenia (w przykładzie obok **78,4%**).

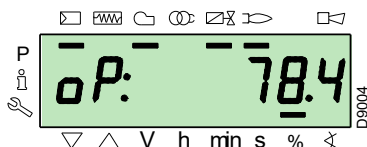

6.6.1.4 Komunikat o błędnym stanie, wyświetlanie błędów i informacji

Wyświetlacz wyświetla na zmianę kod błędu (w przykładzie **c: 12**) i odpowiednią diagnostykę (w przykładzie **d: 0**).

System ustawia się w bezpiecznych warunkach i pojawia się komunikat wskazany na kolejnym rysunku.

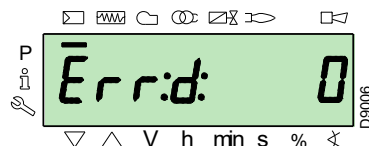
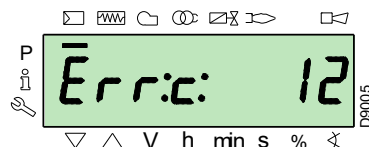

Palnik jest w stanie zablokowania.

Wyświetlacz wyświetla na zmianę kod zablokowania (w przykładzie **c: 4**) i odpowiednią diagnostykę (w przykładzie **d: 3**). Zapala się dioda blokady w kolorze czerwonym.

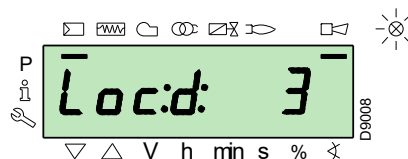
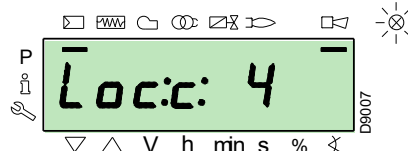

Wyświetlacz wyświetla na zmianę kod i diagnostykę błędu, co nie ustawia systemu w warunkach bezpieczeństwa.

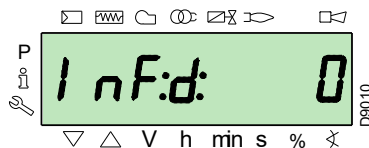
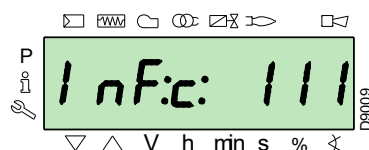

6.6.1.5 Procedura odblokowania

Palnik jest w stanie zablokowania, kiedy na Panelu Operatora zapalona jest czerwona kontrolka, a wyświetlacz wyświetla na zmianę kod zablokowania (w przykładzie **c: 4**) i odpowiednią diagnostykę (w przykładzie **d: 3**).

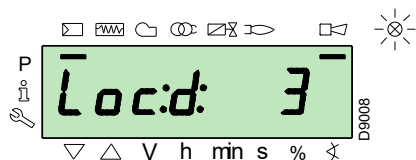
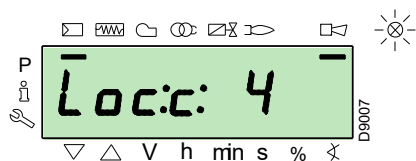

Aby odblokować, nacisnąć klawisz „i/reset” na 1 s: na wyświetlaczu pojawi się „rESEt”. Po zwolnieniu klawisza, sygnalizacja o blokadzie znika, a czerwona kontrolka gaśnie. Urządzenie jest odblokowane.

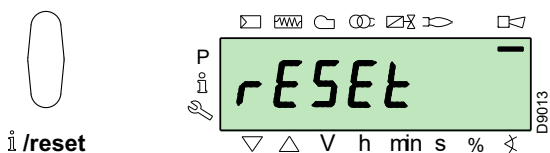

6.6.1.6 Procedura blokady ręcznej

W razie konieczności, można ręcznie zablokować sprzęt, a zatem również palnik, poprzez jednoczesne naciśnięcie klawisza „i/reset” i jakiegokolwiek innego klawisza na Panelu Operatora.



Za pomocą przełącznika „0-1” (Rys. 28 na str. 31) palnik nie zatrzymuje się od razu, ale zachodzi faza wyłączenia.

6.6.1.7 Procedura funkcjonowania w trybie ręcznym

Po wyregulowaniu palnika i ustawieniu punktów krzywej modulacji, można ręcznie sprawdzić działanie palnika na całej krzywej.

Przykład:

palnik działa na żądanej wartości procentowej obciążenia: 20%.

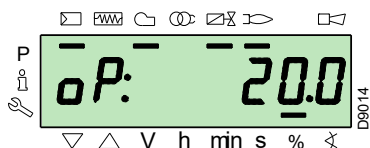

Nacisnąć klawisz „F” na 1 sekundę: pojawi się „LoAd”, a wartość procentowa obciążenia miga.

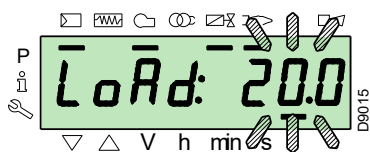

Zwalniając klawisz „F” pojawi się standardowe wyświetlenie z bieżącą, migającą wartością procentową obciążenia: oznacza to, że palnik działa w trybie ręcznym (wykluczone są wszelkie zewnętrzne regulacje, aktywne są wyłącznie urządzenie zabezpieczające).

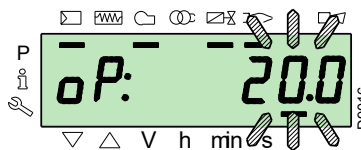

Trzymać wciśnięty klawisz „F” i za pomocą klawiszy „+” lub „-”, zwiększać lub zmniejszać wartość procentową obciążenia.

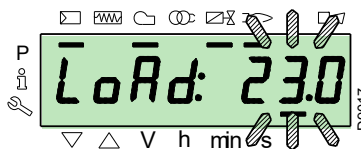

Aby wyjść z trybu ręcznego, nacisnąć jednocześnie klawisze „+” i „-” (ESC) na 3 sekundy: palnik będzie działał w trybie automatycznym, a moc zależęć będzie od termostatu/presostatu regulacji (TR).

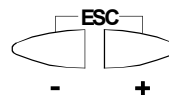

6.6.2 Tryb Info

Tryb Info (InFo) wyświetla ogólne informacje o systemie. Aby wejść na ten poziom należy:

- nacisnąć klawisz „i/reset” na czas od 1 do 3 s.
- Natychmiast zwolnić klawisz, kiedy na wyświetlaczu pojawi się „InFo”.

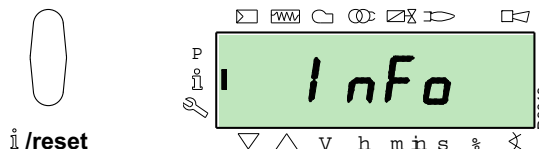

Lista parametrów (w kolejności ich wyświetlania) podana jest w Tab. L.

Nr	Parametr
167	Przepływ objętościowy paliwa w wybranej jednostce miary
162	Czas działania z płomieniem
163	Czas działania
164	Liczba włączeń podlegająca resetowaniu
166	Całkowita liczba włączeń
113	Kod identyfikacyjny palnika
107	Wersja oprogramowania
108	Wariant oprogramowania
102	Data testu urządzenia
103	Kod identyfikacyjny urządzenia
104	Numer identyfikacyjny ustawionej grupy parametrów
105	Wersja grupy parametrów
143	Zastrzeżony
End	

Tab. L

6.6.3 Tryb Service

Tryb Service (SEr) wyświetla historię błędów i niektóre informacje techniczne na temat systemu. Aby wejść na ten poziom należy:

- nacisnąć klawisz „i/reset” na czas powyżej 3 s.
- Natychmiast zwolnić klawisz, kiedy na wyświetlaczu pojawi się „SEr”.

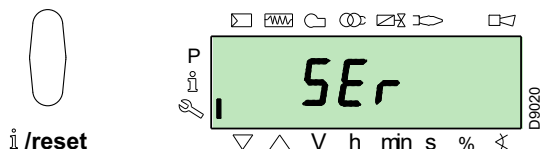

Lista parametrów (w kolejności ich wyświetlania) podana jest w Tab. M.

Nr:	Parametr
954	Natężenie płomienia (%)
960	Rzeczywista ilość przepływającego paliwa w jednostce objętości / h (m ³ /h, l/h, ft ³ /h, gal/h)
121	Ręczne ustawienie mocy Nie określono = praca w trybie automatycznym
922	Pozycja serwomotorów (wyrażona w stopniach, symbol ☒) 0 = paliwo 1 = powietrze
161	Liczba błędów
701÷725	Historia błędów: 701-725.01, Kod

Tab. M

6.6.3.1 Sposoby postępowania w Trybie Info i Trybie Service

Po wejściu na te poziomy, po lewej stronie wyświetlacz wyświetla numer parametru (migający), a po prawej odpowiadającą mu wartość.

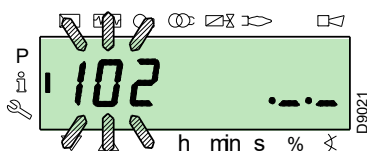

Jeśli wartość nie jest wyświetlana, nacisnąć klawisz „i/reset” na czas od 1 do 3 s.

Aby wrócić do Listy Parametrów, nacisnąć klawisz „i/reset” na czas powyżej 3 s, lub nacisnąć jednocześnie klawisze „+” i „-” (ESC).

Aby przejść do kolejnego parametru, nacisnąć klawisz „+” lub „i/reset” na czas poniżej 1 s. Na końcu listy wyświetlacz wyświetla „End”.

Aby wrócić do poprzedniego parametru, nacisnąć klawisz „-”.

Aby wrócić do Trybu Wyświetlania Normalnego/Standardowego, nacisnąć klawisz „i/reset” na czas powyżej 3 s, lub nacisnąć jednocześnie klawisze „+” i „-” (ESC).

Na chwilę na wyświetlaczu pojawi się „OPeAte”.

6.6.4 Tryb Parametrów

Tryb Parametrów (PARA) wyświetla i umożliwia zmianę/zaprogramowanie listy parametrów podanej na str. 43.

Nie są widoczne fabrycznie ustawione parametry.

Aby wejść na ten poziom należy postępować zgodnie z **“Procedura dostępu przy użyciu hasła”**.

6.6.4.1 Procedura dostępu przy użyciu hasła

Nacisnąć jednocześnie klawisze „F” i „A” na 1 s.

Na chwilę na wyświetlaczu pojawi się „CodE”, a następnie pojawia się 7 kreseczek, z czego pierwsza miga.

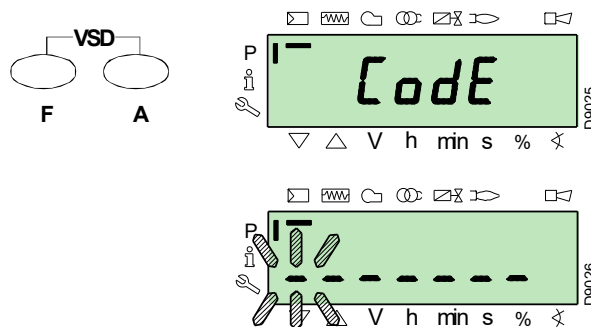

Za pomocą klawiszy „+” i „-” wybrać pierwszy znak hasła (literę lub cyfrę) i potwierdzić klawiszem „i/reset”.

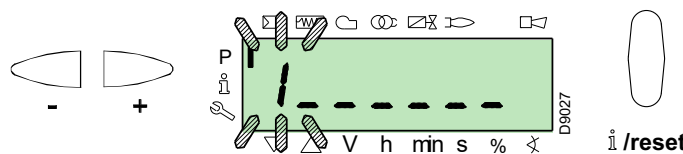

Po zatwierdzeniu pojawi się znak „-”.

Postępować w ten sam sposób dla pozostałych znaków.

Po wprowadzeniu ostatniego znaku hasła, zatwierdzić za pomocą klawisza „i/reset”: jeśli wprowadzone hasło jest prawidłowe, na kilka sekund pojawi się „PARA”, a następnie uzyskuje się dostęp do różnych grup parametrów.

Za pomocą klawiszy „+” i „-” wybrać pożądaną grupę.

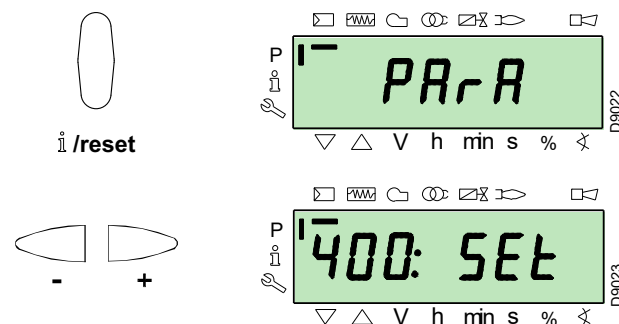

Jeśli wprowadzone hasło jest błędne, na chwilę pojawi się „Error”.

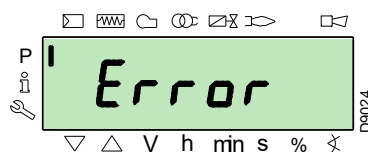



UWAGA

Hasło należy podawać wyłącznie wykwalifikowanemu personelowi lub Działowi Technicznemu i musi być przechowywane w bezpiecznym miejscu.

Po wykonaniu procedury dostępu, na wyświetlaczu na kilka sekund pojawi się „PArA”.

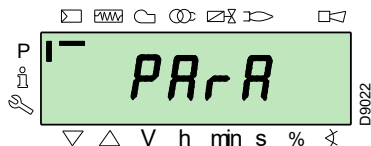

Wybrać pożądaną grupę parametrów przy użyciu klawiszy „+” i „-”, i zatwierdzić naciskając klawisz „i/reset”.

Wewnątrz pożądaney grupy przewijać listę za pomocą klawiszy „+” i „-”. Na końcu listy wyświetlacz wyświetla „End”.

Aby wrócić do Trybu Normalnego wyświetlania, należy jednocześnie nacisnąć klawisze „+” i „-”, (ESC) 2 razy.

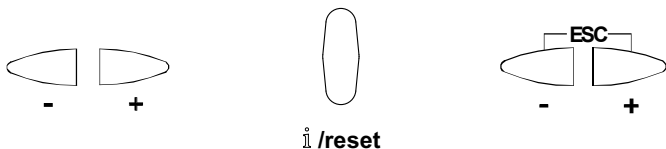

6.6.4.2 Przypisywanie poziomów parametrów

Poziom parametrów jest podzielony na grupy, zgodnie z tym, co przedstawiono w Tab. N.

Nr:	Parametr
100: ParA	Parametry ogólne Informacje i dane identyfikacyjne systemu.
200: ParA	Kontrole palnika Rodzaj działania, czasy interwencji i bezpieczeństwa różnych faz.
400: Set	Krzywa modulacji Powietrza/Paliwa Ustawienie punktów regulacji powietrza/paliwa
500: ParA	Pozycjonowanie Serwomotorów Wybór pozycji serwomotorów powietrza/paliwa w różnych fazach.
600: ParA	Serwomotory Ustawienie i nakierowanie serwomotorów.
700: HISt	Historia błędów Wybór różnych sposobów wyświetlania historii błędów.
900: dAtA	Informacje o procesie Wyświetlanie informacji do zdalnej obsługi palnika.

Tab. N



UWAGA

Wszystkie parametry sprawdzane są w fabryce. Zmiana/usunięcie może zakłócić prawidłową pracę palnika i spowodować szkody na osobach lub mieniu, a w każdym razie musi być przeprowadzana przez wykwalifikowany personel.

Aby zmienić któryś z parametrów, należy odnieść się do **"Procedura zmiany parametru"**.

6.7 Procedura zmiany parametru

Po wejściu na poziom i do grupy parametrów, po lewej stronie wyświetlacz wyświetla numer parametru (migający), a po prawej odpowiadającą mu wartość.

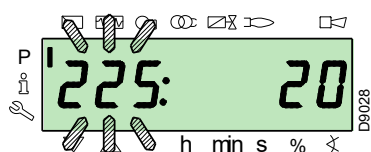

Jeśli wartość nie jest wyświetlana, nacisnąć klawisz „i/reset” na czas od 1 do 3 sekundy.

Poniżej podany jest przykład zmiany parametru **czasu wentylacji wstępnej** (nr 225).

Nacisnąć klawisz „i/reset”: pojawi się wartość **20** (sekund).

ADNOTACJA:

Jednostka miary czasu nie jest wyświetlana i jest wyrażana w sekundach.

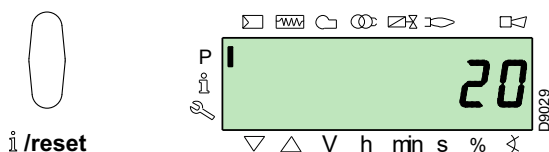

Nacisnąć klawisz „+” i zwiększyć wartość do **25** sekund (migająca). Nacisnąć klawisz „i/reset”, aby zatwierdzić i zapisać.

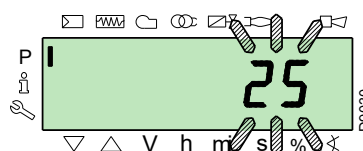

i/reset

Aby wrócić do listy parametrów, należy jednocześnie nacisnąć klawisze „+” i „-”, (ESC).

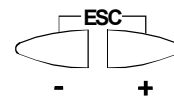
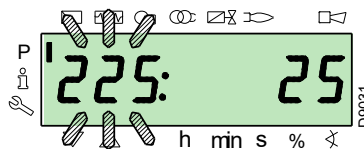

6.7.0.1 Procedura wprowadzania i regulacji punktów krzywej modulacji

Do urządzenia można wprowadzić 9 punktów (P1 ÷ P9) regulacji/kalibracji dla każdego z serwomotorów, zmieniając ich pozycję w stopniach, a w konsekwencji ilość wprowadzonego powietrza i paliwa.

Punkt zapłonu P0 jest niezależny od minimalnej wartości modulacji. Oznacza to, że - w przypadku trudności - można włączyć „palnik” na wartości innej niż minimalna wartość modulacji (**P1**).

Aby wejść do **Trybu Parametrów** (grupa 400), należy odnieść się do **"Procedura dostępu przy użyciu hasła"** na str. 35.

W celu wprowadzenia lub regulacji punktu postępować w następujący sposób.

Przy użyciu klawiszy „+” i „-” wprowadzić/zaznaczyć pożądany punkt krzywej i odczekać aż zacznie migać: oznacza to, że serwomotory ustawiły się na wartościach wyświetlonych na wyświetlaczu i że odpowiadają wcześniej ustawionemu punktowi.

Teraz można wprowadzać/zmieniać pozycję w stopniach.



UWAGA

Ustawiona wartość nie wymaga potwierdzenia.

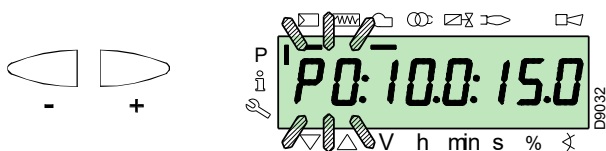

W przypadku serwomotoru paliwa, trzymać wciśnięty klawisz „F” (pozycja w stopniach miga) i nacisnąć klawisze „+” lub „-”, aby zwiększyć lub zmniejszyć wartość.

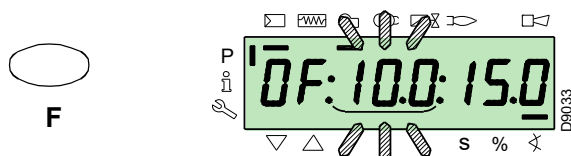

W przypadku serwomotoru powietrza, trzymać wciśnięty klawisz „A” (pozycja w stopniach miga) i nacisnąć klawisze „+” lub „-”, aby zwiększyć lub zmniejszyć wartość.



W celu wyregulowania prędkości falownika (wyrażanej w %, a zatem 50 Hz = 100 %), trzymać jednocześnie wciśnięte klawisze „F” i „A” pozycja wyrażana w procentach miga i nacisnąć klawisze „+” lub „-”, aby zwiększyć lub zmniejszyć wartość.

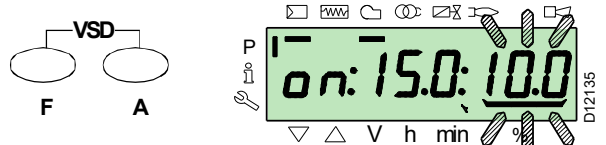

Wybrać inny punkt lub wyjść jednocześnie naciskając klawisze „+” i „-”, (ESC).

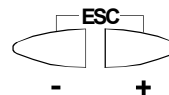

6.7.0.2 Funkcja CALC

Wykres (Rys. 32) wskazuje, w jaki sposób zmienia się krzywa modulacji paliwa, jeśli wartości punktu „P5” zostaną zmienione. Trzymając wciśnięty klawisz „+” przez czas powyżej 3 s ponownie zostaną obliczone punkty od „P6” do „P8”. Trzymając wciśnięty klawisz „-” przez czas powyżej 3 s ponownie zostaną obliczone punkty od „P4” do „P2”.

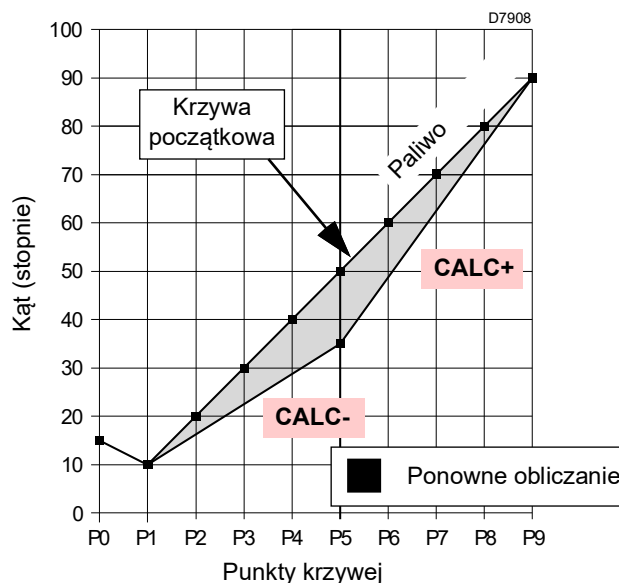

Rys. 32

Wykres (Rys. 33) przedstawia krzywą modulacji paliwa, w przypadku kiedy, po zmianie punktu „P5”, nie zostaną ponownie obliczone wszystkie pozostałe punkty.

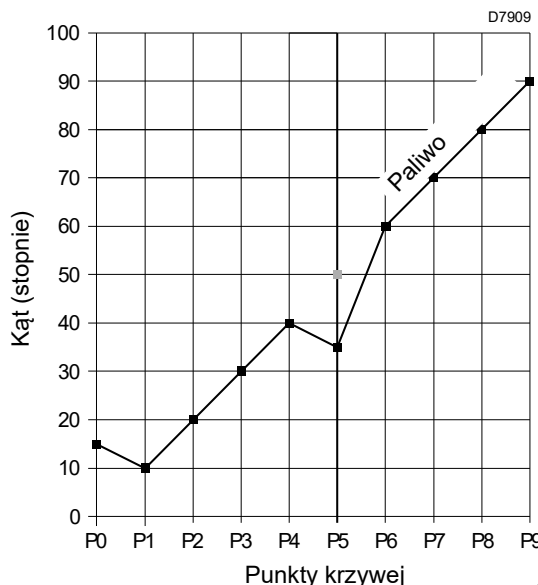

Rys. 33

6.8 Procedura uruchamiania

Sprawdzić, czy wyświetlacz Panelu Operatora wyświetli żądanie ciepła i „OFF UPr”: oznacza to, że należy ustawić krzywą modulacji palnika.

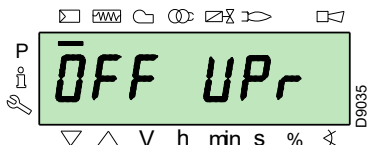

W przeciwnym razie zmienić punkt zapłonu, odnieść się do punktu "Procedura wprowadzania i regulacji punktów krzywej modulacji" na str. 37.

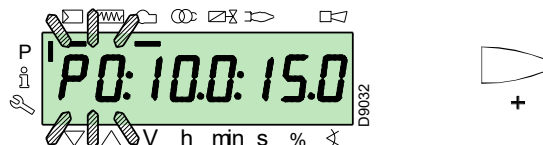

Wejść na Poziom Parametrów odnosząc się do "Procedura dostępu przy użyciu hasła" na str. 35. Wyświetlacz wyświetli grupę parametrów 400.



Wartości wskazane na rysunku są czysto orientacyjne.

UWAGA

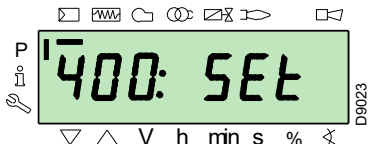

Faza 38:

Zaczyna się faza zapłonu, wystrzela iskra.

Faza 40:

Otwierają się zawory gazu (zaczyna się odliczanie czasu bezpieczeństwa). Sprawdzić obecność płomienia przez odpowiednie okienko inspekcyjne i prawidłowość parametrów spalania. W razie konieczności zmienić stopnie otwierania/zamykania serwowmotorów powietrza i paliwa.

Jeśli urządzenie się blokuje, naciśnięć równocześnie przyciski „+” i „-” (ESC): wyświetlacz wyświetla na zmianę kod blokady z powodu braku płomienia (c: 4) i odpowiednią diagnostykę (d: 3).

Zatwierdzić przy użyciu klawisza „i/reset”



i/reset

Wyświetlacz wyświetla „run”

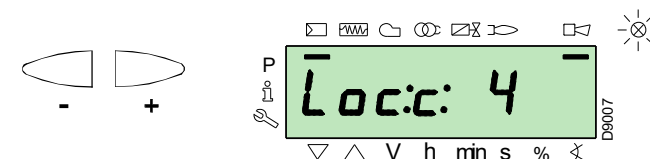
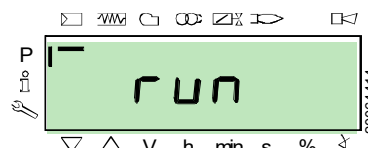

Zatwierdzić przy użyciu klawisza „i/reset”. Palnik włącza się. Wyświetlacz pokazuje kolejno wszystkie fazy i związane z nimi czasy. Fazy są wymienione w punkcie "Lista faz" na str. 17.

Faza 22:

Włączenie silnika wentylatora.

Faza 24:

Palnik ustawia się w pozycji wstępnej wentylacji, serwowmotor powietrza otwiera przepustnicę na 90°.

Fazy 80, 81, 82, 83:

Te fazy dotyczą testów szczelności zaworów.

Faza 30:

Zaczyna się zliczanie fabrycznie ustawionego czasu wentylacji wstępnej.

Faza 36:

Palnik ustawia się w pozycji zapłonu, punkt „P0”, określonej w Tab. O na str. 39: wyświetlacz wyświetla migające wskazanie „P0”.

Jeśli zaproponowana wartość jest odpowiednia, należy ją zatwierdzić przyciskiem „+”.

Rozwiązać problem, odnosząc się do punktu "Brak rozruchu" na str. 47.

Aby odblokować, odnieść się do "Procedura odblokowania" na str. 34. Wyświetlacz wyświetla „OFF UPr”.

Powtórzyć "Procedura uruchamiania".



Wcześniej wprowadzone wartości zostaną zapisane.

UWAGA

Po włączeniu (punkt „P0”), wykonać kalibrację krzywej modulacji.

Naciśnięć przycisk „+”: wyświetlacz wyświetla migające wskazanie „P1” i proponuje te same ustawienia punktu „P0”.

Naciśnięć ponownie przycisk „+”: na wyświetlaczu na kilka sekund pojawia się „CALC”.

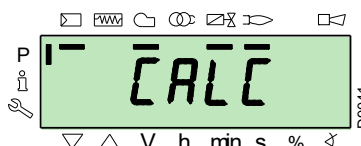

Urządzenie automatycznie przywraca te same wartości, ustawione w punktach „P0” i „P1” dla punktów od „P2” do „P8”.



WAŻNE

Celem jest osiągnięcie punktu „P9” do regulacji/określenia maksymalnej mocy działania.

Nacisnąć klawisz „+” aż do osiągnięcia punktu „P9”.

Po osiągnięciu punktu „P9” zaczekać aż na wyświetlaczu pojawi się migające wskazanie „P9” proponując te same ustawienia punktu „P0”.

Teraz można zmienić tę wartość, aby osiągnąć maksymalną pożądaną moc działania.

Jeśli ciśnienie gazu nie będzie wystarczające, pomimo maksymalnego otwarcia serwomotoru gazu na 90°, należy zadziałać na stabilizatorze zaworu gazu.

Po wyregulowaniu punktu „P9” przez około 5 sekund trzymać wciśnięty na wyświetlaczu klawisz „-”, na kilka sekund pojawi się „CALC”.

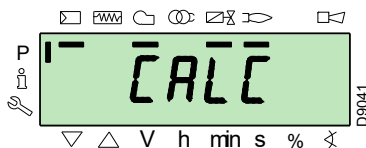

Urządzenie automatycznie obliczy punkty od „P8” do „P2”, rozmieszczając je w linii prostej. Są to punkty teoretyczne i muszą zostać sprawdzone.

Sprawdzić, czy ustawienia punktu „P8” są odpowiednie.

W przeciwnym razie zmodyfikować punkt.

Postępować w kolejności, za pomocą przycisku „-” aż do punktu „P1”.

Można zmienić punkt „P1”, aby osiągnąć minimalny punkt modulacji inny od punktu zapłonu („P0”).



WAŻNE

Przed przejściem z jednego punktu do poprzedniego, czekać aż serwomotory osiągną pozycję wyświetloną na wyświetlaczu.

Podczas regulacji każdego punktu, zadziałać na serwomotorze powietrza i gazu, bez zmiany pozycji stabilizatora zaworu gazu.

Zaleca się, w połowie procedury (tj. w pobliżu punktów „P4” lub „P5”), zmierzyć przepływ gazu i sprawdzić, czy moc wynosi około 50% mocy maksymalnej.

W przeciwnym razie, zadziałać również na stabilizatorze zaworu gazu: w takim przypadku należy jednak sprawdzić kalibrację wszystkich wcześniej ustawionych punktów.

Po zakończeniu kalibracji punktu „P1”, potwierdzić przez jednoczesne naciśnięcie klawiszy „+” i „-” (ESC): pojawi się parametr „546”.

Jeśli palnik ma być uruchomiony na całej krzywej modulacji, należy jednocześnie nacisnąć klawisze „+” i „-” (ESC): w ten sposób parametrowi „546” zostanie automatycznie przypisana wartość 100%, a parametrowi „545” wartość 20%.

Jeśli palnik ma być uruchomiony na jednej części krzywej modulacji, należy zmienić parametry „546” i „545” zgodnie z "Procedura zmiany parametru" na str. 36.

Jednocześnie nacisnąć klawisze „+” i „-”, (ESC) dwa razy, wyświetlacz wyświetli bieżącą pozycję obciążenia.

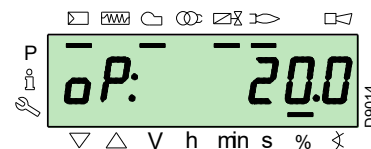
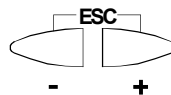

Ustawienia fabryczne

Punkt krzywej		Palnik	
		RS 25/E BLU	RS 35/E BLU
P0	powietrze	16°	13°
	gaz	20°	20°

Tab. O



UWAGA

Po zakończeniu "Procedura uruchamiania" należy wykonać "Backup", który służy zapisywaniu parametrów i danych znajdujących się w sprzęcie na wyświetlaczu RD121...

Czynność ta pozwala na przywrócenie parametrów i punktów krzywej modulacji w przypadku problemów.

Zaleca się wykonywanie backupu po każdej zmianie parametru!

W celu zapoznania się z procedurą odsyła się do punktu "Backup" na str. 40.

6.9 Procedura Backup / Restore

Po zakończeniu "Procedura uruchamiania" warto wykonać backup, tworząc kopię danych zapisanych na REC, w panelu na wyświetlaczu RDI 21.

Umożliwi to korzystanie z danych do zaprogramowania nowej REC lub powrót do zapisanych ustawień tej samej REC.



Zalecamy wykonywanie tej czynności po zakończeniu każdej interwencji, w wyniku której doszło do zmian względem tego co ustawiono na krzywce.

To pozwoli na proste wykonanie restore na nowej krzywce dostarczonej jako część zamienna, zatem bez konieczności przeprogramowania systemu.

6.9.1 Backup

W celu wykonania procedury backup postępować w następujący sposób:

- ▶ wejść na Poziom Parametrów odnosząc się do "Procedura dostępu przy użyciu hasła" na str. 35.

Wyświetlacz wyświetli grupę parametrów **400**.

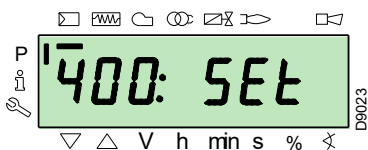

Za pomocą klawisza „-“:



Wybrać grupę parametrów **000**:

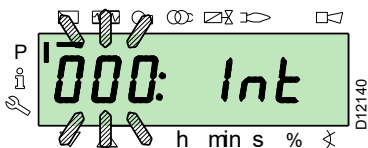

Miga parametr **000**, zatwierdzić przy użyciu klawisza „i/reset“:



i /reset

Wyświetlacz przedstawia parametr **050** migający:

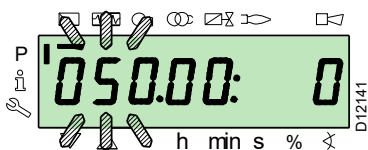

zatwierdzić przy użyciu klawisza „i/reset“:



i /reset

Na wyświetlaczu pojawia się parametr **bAC_UP**:

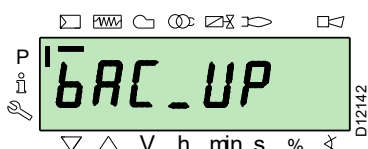

zatwierdzić przy użyciu klawisza „i/reset“:



i /reset

Wyświetlacz przestawia poniższą wartość:

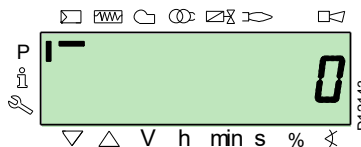

Użyć przycisku „+“:



Wartość będzie ustawiona na **1**. Wartość 1 miga:



potwierdzić klawiszem „i/reset“, aby aktywować proces **backup**.



i /reset

Na wyświetlaczu pojawia się parametr **1**:

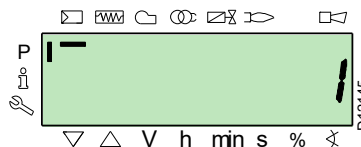

Po około 5 sekundach (zależy od czasu trwania programu), na ekranie pojawia się wartość 0, wskazuje to, że proces backup został prawidłowo ukończony.



ADNOTACJA:

Jeśli w trakcie procesu backupu wystąpi błąd, na wyświetlaczu pojawia się wartość ujemna. Aby określić przyczynę błędu, należy odnieść się do kodu diagnostycznego 137 (patrz punkt "Lista kodów błędów" na str. 52).



Zaleca się wykonywanie backupu po każdej zmianie parametru, po sprawdzeniu prawidłowości dokonanej zmiany.

6.9.2 Restore



Skorzystać z tej procedury w przypadku wymiany urządzenia z kodem części zamiennej. W ten sposób można mieć już zapisane parametry domyślne lub te zapisane podczas start-upu.

Nie można wykonywać procedury na urządzeniach pochodzących z innych palników.

W celu wykonania procedury restore postępować w następujący sposób:

- wejść na Poziom Parametrów odnosząc się do "Procedura dostępu przy użyciu hasła" na str. 35.

Wyświetlacz wyświetli grupę parametrów 400.

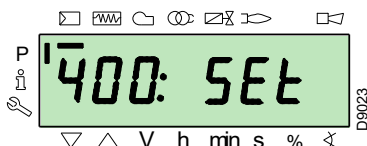

Za pomocą klawisza „-”:



Wybrać grupę parametrów 000:

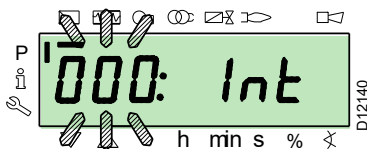

Miga parametr 000, zatwierdzić przy użyciu klawisza „i/reset”:



i /reset

Wyświetlacz przedstawia parametr 050 migający:

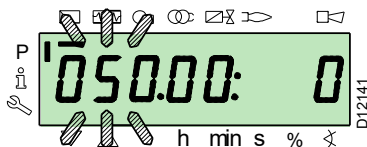

zatwierdzić przy użyciu klawisza „i/reset”:



i /reset

Na wyświetlaczu pojawia się parametr **bAC_UP**:

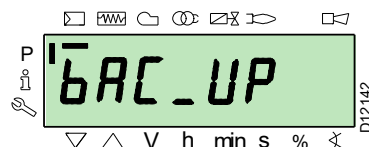

Za pomocą klawisza „+”



wybrać parametr **rEStorE**

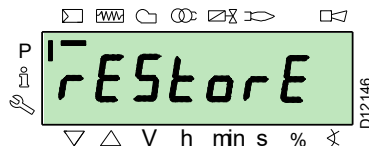

zatwierdzić przy użyciu klawisza „i/reset”:



i /reset

Wyświetlacz przestawia poniższą wartość.

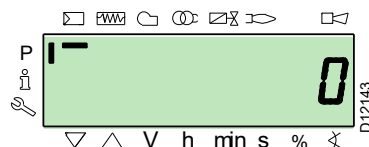

Użyć przycisku „+”:



Wartość będzie ustawiona na 1. Wartość 1 miga:

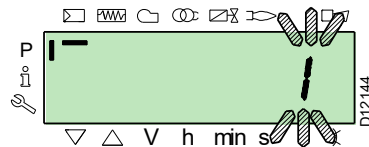

potwierdzić klawiszem „i/reset”, aby aktywować proces **restore**.



i /reset

Na wyświetlaczu pojawia się parametr 1:

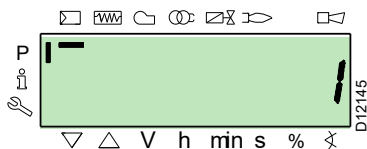

Po około 8 sekundach (zależy od czasu trwania programu), na ekranie pojawia się wartość **0**, wskazuje to, że proces restore został prawidłowo zakończony.

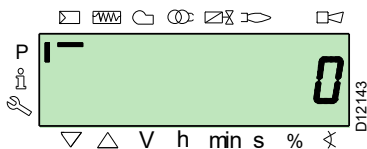

ADNOTACJA:

Po pomyślnym zakończeniu procesu restore, na wyświetlaczu pojawi się wartość „0”. Informacja Err C: 136 D: 1 (zainicjowany proces restore) wyświetli się na krótką chwilę.



WAŻNE

Po zakończeniu procesu restore, należy sprawdzić kolejność funkcji i listę parametrów.

6.9.3 Lista parametrów

Parametr		Liczba elementów	Jednostka miary	Zmiana	Przedział wartości		Stopień precyzji	Ustawienie domyślne	Sposób dostępu
Nr:	Opis				Min.	Maks.			
000 PARAMETRY WEWNĘTRZNE									
050	Uruchomienie procedury backup/restore za pomocą RDI21... / PC TOOL (ustawić parametr na 1) Wskaźnik 0 = stworzyć backup Wskaźnik 1 = stworzyć restore ujemne wartości są błędami	2	-	Zmiana	-99	2	1	0; 0	Tryb Service
055	Numer identyfikacyjny palnika utworzony z backupu na RDI21...	1	-	Tylko odczyt	0	99999999	1	0	Tryb Service
056	Numer ASN utworzony z backupu na RDI21...	8	-	Tylko odczyt	0	127	1	0	Tryb Service
057	Wersja oprogramowania utworzona z backupu na RDI21...	1	-	Tylko odczyt	0x100	0xFFFF9	1	0	Tryb Service
100 PARAMETRY OGÓLNE									
102	Data identyfikacji urządzenia	1	-	Tylko odczyt	0	255	1		Tryb Info
103	Numer identyfikacyjny urządzenia	1	-	Tylko odczyt	0	65535	1		Tryb Info
104	Numer identyfikacyjny ustawionej grupy parametrów	1	-	Tylko odczyt	0	255	1	30	Tryb Info
105	Wersja ustawionej grupy parametrów	1	-	Tylko odczyt	0	0xFFFF	1	V 01.08	Tryb Info
107	Wersja oprogramowania	1	-	Tylko odczyt	0	0xFFFF9	1	V 03.30	Tryb Info
108	Wariant oprogramowania	1	-	Tylko odczyt	0	225	1	1	Tryb Info
111	Numer ASN do weryfikacji numeru ASN utworzony z backupu na RDI21...	8	-	Tylko odczyt	0	127	1	0	Tryb Service
113	Oznaczenie palnika	1	-	Zmiana	0	99999999	1	Nieokreślony	Tryb Info z hasłem Tryb Service
121	Ręczne ustawienie mocy Nie określono = praca w trybie automatycznym	1	%	Zmiana / zerowanie	0%	100%	0,1%	Nieokreślony	Tryb Info
123	Minimalny krok pozycja output Wskaźnik 0: BACS output Wskaźnik 1: wyjście zewnętrznego regulatora obciążenia, analogowego. Wskaźnik 2: wyjście styków zewnętrznego regulatora obciążenia.	3	%	Zmiana	0%	100%	0,1%	0%; 1%; 0%	Tryb Service
124	Inicjacja testu utraty płomienia (test TÜV) (ustawić parametr na 1) (wyłączenie zaworów paliwowych utraty płomienia) Wartość ujemna wskazuje błąd (patrz kod 150)	1	-	Zmiana	-6	1	1	0	Tryb Service
125	Częstotliwość zasilania głównego 0 = 50 Hz 1 = 60 Hz	1	-	Zmiana	0	1	1	0	Tryb Service
126	Jasność wyświetlacza	1	%	Zmiana	0%	100%	1%	75%	Tryb Service
128	Licznik paliwa: Walencja impulsów (impulsy / jednostka przepływu wolumetrycznego)	1	-	Zmiana	0	400	0,01	0	Tryb Service
130	Eliminuje wyświetlanie kolejności występowania błędów Aby usunąć wyświetlanie, ustawić parametr na 1, a potem na 2 Odpowiedź 0: proces się powiódł Odpowiedź -1: upłynął limit czasowy 1_2 - sekwencja	1	-	Zmiana	-5	2	1	0	Tryb Service
133	Domyślny output dla testu TÜV: Test TÜV nie jest ważny, kiedy output został aktywowany 2000 10 000 = dolny płomień lub pierwszy / drugi / trzeci stopień	1	%	Zmiana / zerowanie	20%	100%	0,1%	Nieokreślony	Tryb Service
141	Zdalna obsługa urządzenia 0 = off 1 = modbus 2 = zastrzeżone	1	-	Zmiana	0	2	1	0	Tryb Service
142	Czas oczekiwania przed nową próbą w przypadku błędu łączności Ustawione wartości: 0 = nieaktywny 1 = 7200 s	1	s	Zmiana	0 s	7200 s	1 s	120 s	Tryb Service
143	Zastrzeżony	1	-	Zmiana	1	8	1	1	Tryb Info
144	Zastrzeżony	1	s	Zmiana	10 s	60 s	1 s	30 s	Tryb Service

Parametr Nr: Opis	Liczba elementów	Jednostka miary	Zmiana	Przedział wartości		Stopień precyzji	Ustawienie domyślne	Sposób dostępu	
				Min.	Maks.				
145	Adres peryferyjny dla Modbus Ustawione wartości: 1 ... 247	1	-	Zmiana	1	247	1	1	Tryb Service
146	Baud Rate dla Modbus Ustawione wartości: 0 = 9600 1 = 19200	1	-	Zmiana	0	1	1	1	Tryb Service
147	Parity dla Modbus 0 = brak 1 = nieparzysty 2 = parzysty	1	-	Zmiana	0	2	1	0	Tryb Service
148	Wybór działania palnika podczas przerwania komutacji ze zdalnym systemem obsługi. Ustawione wartości: Przy działaniu modulowanym ustawienia wartości są następujące: 0...19,9 = palnik wyłączony 20...100 = 20...100% zakres modulacji palnika. Przy działaniu stopniowym : 0 = palnik wyłączony P1, P2, P3 Brak ustawienia = brak funkcji w przypadku przerwania łączności	1	%	Zmiana / zerowanie	0%	100%	0,1%	Nieokreślony	Tryb Service
161	Całkowita liczba błędów	1	-	Tylko odczyt	0	65535	1	0	Tryb Info
162	Godziny funkcjonowania (do zresetowania)	1	h	Reset	0 h	999999 h	1 h	0 h	Tryb Info
163	Łączna liczba godzin zasilania urządzenia	1	h	Tylko odczyt	0 h	999999 h	1 h	0 h	Tryb Info
164	Całkowita liczba uruchomień (do zresetowania)	1	-	Reset	0	999999	1	0	Tryb Info
166	Całkowita liczba uruchomień	1	-	Tylko odczyt	0	999999	1	0	Tryb Info
167	Przepływ objętościowy paliwa w wybranej jednostce miary (do zresetowania)	1	m ³ , l, ft ³ , gal	Reset	0	99999999	1	0	Tryb Info
200 KONTROLE PALNIKA									
201	Tryb działania palnika (linia doprowadzania paliwa, modulowane/stopniowe, serwomotory itp.) -- = nieokreślony (usunąć krzywe) 1 = Gmod 2 = Gp1 mod 3 = Gp2 mod 4 = Lo mod 5 = Lo 2 stage 6 = Lo 3 stage 7 = Gmod pneu 8 = Gp1 mod pneu 9 = Gp2 mod pneu 10 = LoGp mod 11 = LoGp 2-stage 12 = Lo mod 2 fuel valves 13 = LoGp mod 2 fuel valves 14 = G mod pneu without actuator 15 = Gp1 mod pneu without actuator 16 = Gp2 mod pneu without actuator 17 = Lo 2-stage without actuator 18 = Lo 3-stage without actuator 19 = G mod only gas actuator 20 = Gp1 mod only gas actuator 21 = Gp2 mod only gas actuator 22 = Lo mod only oil actuator	1	-	Zmiana/zeruj	1	22	1	Nieokreślony	Tryb Service
208	Zatrzymanie programu 0 = wyłączony 1 = Wentylacja wstępna (Ph24) 2 = Zapłon (Ph36) 3 = Zakres 1 (Ph44) 4 = Zakres 2 (Ph52)	1	-	Zmiana	0	4	1	0	Tryb Service
210	Alarm przy rozpoczęciu fazy wentylacji wstępnej; 0 = Włączony; 1 = Aktywny	1	-	Zmiana	0	1	1	0	Tryb Service
211	Rampa podnoszenia silnika wentylatora	1	s	Zmiana	2 s	60 s	0,2 s	2 s	Tryb Service
212	Maksymalny czas do osiągnięcia dolnego płomienia	1	s	Zmiana	0,2 s	10 min	0,2 s	45 s	Tryb Service
215	Maksymalne powtórzenia układu bezpieczeństwa 1 = Brak powtórzeń 2...15 = Liczba powtórzeń 16 = Stałe powtórzenia	1	-	Zmiana	1	16	1	16	Tryb Service
221	Gaz: Wybór czujnika płomienia 0 = QRB.../ QRC 1 = ION / QRA	1	-	Zmiana	0	1	1	1	Tryb Service

Parametr		Liczba elementów	Jednostka miary	Zmiana	Przedział wartości		Stopień precyzji	Ustawienie domyślne	Sposób dostępu
					Min.	Maks.			
Nr.	Opis								
222	Gaz: Wybór funkcji wentylacji wstępnej 0 = wyłączona 1 = włączona	1	-	Zmiana	0	1	1	1	Tryb Service
223	Maksymalne powtórzenia zadziałania presostatu minimalnego ciśnienia gazu 1 = Brak powtórzeń 2...15 = Liczba powtórzeń 16 = Stałe powtórzenia	1	-	Zmiana	1	16	1	16	Tryb Service
225	Gaz: Czas wentylacji wstępnej	1	s	Zmiana	20 s	60 min	0,2 s	20 s	Tryb Service
226	Gaz: Czas przed zapłonem	1	s	Zmiana	0,4 s	60 min	0,2 s	2 s	Tryb Service
230	Gaz: Zakres 1	1	s	Zmiana	0,4 s	60 s	0,2 s	2 s	Tryb Service
232	Gaz: Zakres 2	1	s	Zmiana	0,4 s	60 s	0,2 s	2 s	Tryb Service
233	Gaz: Czas post-spalania	1	s	Zmiana	0,2 s	60 s	0,2 s	8 s	Tryb Service
234	Gaz: Czas post-wentylacji (brak testu nieznanego światła)	1	s	Zmiana	0,2 s	108 min	0,2 s	0,2 s	Tryb Service
236	Gaz: Presostat minimalnego ciśnienia gazu input 0 = wyłączony 1 = presostat minimalnego ciśnienia gazu (z przodu zaworu paliwowego 1 (V1)) 2 = kontrola zaworów za pomocą presostatu minimalnego ciśnienia gazu (między zaworem paliwowym 1 (V1) i 2 (V2))	1	-	Zmiana	1	2	1	1	Tryb Service
237	Gaz: Presostat minimalnego ciśnienia gazu / POC Input 0 = wyłączony 1 = Presostat maksymalnego ciśnienia gazu 2 = POC	1	-	Zmiana	1	2	1	1	Tryb Service
241	Gaz: Test kontroli szczelności zaworów 0 = test wyłączony 1 = test kontroli szczelności zaworów w trakcie uruchamiania 2 = test kontroli szczelności zaworów w trakcie wyłączania 3 = test kontroli szczelności zaworów w trakcie uruchamiania i wyłączania	1	-	Zmiana	0	3	1	2	Tryb Service
248	Gaz: Czas post-wentylacji (t3) (przy wyłączeniu obciążenia (LR)) - ON	1	s	Zmiana	1 s	108 min	0,2 s	1 s	Tryb Service
261	Olej: Wybór czujnika płomienia 0 = QRB.../ QRC... 1 = ION / QRA...	1	-	Zmiana	0	1	1	0	Tryb Service
265	Olej: Czas wentylacji wstępnej	1	s	Zmiana	15 s	60 min	0,2 s	15 s	Tryb Service
266	Olej: Czas przed zapłonem	1	s	Zmiana	0,6 s	60 min	0,2 s	2 s	Tryb Service
270	Olej: Zakres 1	1	s	Zmiana	0,4 s	60 min	0,2 s	2 s	Tryb Service
272	Olej: Zakres 2	1	s	Zmiana	0,4 s	60 min	0,2 s	2 s	Tryb Service
273	Olej: Czas post-spalania	1	s	Zmiana	0,2 s	60 s	0,2 s	8 s	Tryb Service
274	Olej: Czas post-wentylacji (brak testu nieznanego światła)	1	s	Zmiana	0,2 s	108 min	0,2 s	0,2 s	Tryb Service
276	Olej: Presostat minimalnego ciśnienia oleju input 0 = wyłączony 1 = aktywny od fazy 38 2 = aktywny od czasu bezpieczeństwa (TSA)	1	-	Zmiana	1	2	1	1	Tryb Service
277	Olej: Presostat minimalnego ciśnienia oleju / POC Input 0 = wyłączony 1 = Presostat maksymalnego ciśnienia oleju 2 = POC	1	-	Zmiana	1	2	1	1	Tryb Service
281	Olej: Wybór fazy włączania transformatora TA 0 = krótkie włączanie wstępne (Ph38) 1 = długie włączanie wstępne (z wentylatorem) (Ph22)	1	-	Zmiana	0	1	1	1	Tryb Service
284	Olej: Czas post-wentylacji (t3) (przy wyłączeniu obciążenia (LR)) - ON	1	s	Zmiana	1 s	108 min	0,2 s	1 s	Tryb Service
400 KRZYWE MODULACJI POWIETRZA / PALIWA									
401	Kontrola serwowymiaru paliwa (tylko ustawienie krzywej)	13	(°)	Zmiana	0°	90°	0,1°	0°; 0°; 15°; nie określono	Tryb Service
402	Kontrola serwowymiaru powietrza (tylko ustawienie krzywej)	13	(°)	Zmiana	0°	90°	0,1°	0°; 90°; 45°; nie określono	Tryb Service
500 POZYCJONOWANIE SERWOMOTORÓW									
501	Pozycja serwowymiaru paliwa przy braku płomienia Wskaźnik 0 = pozycja standby Wskaźnik 1 = pozycja wentylacji wstępnej Wskaźnik 2 = pozycja post-wentylacji	3	(°)	Zmiana	0°	90°	0,1°	0°; 0°; 15°	Tryb Service

Parametr	Nr: Opis	Liczba elementów	Jednostka miary	Zmiana	Przedział wartości		Stopień precyzji	Ustawienie domyślne	Sposób dostępu
					Min.	Maks.			
502	Pozycja serwomotoru powietrza przy braku płomienia Wskaźnik 0 = pozycja standby Wskaźnik 1 = pozycja wentylacji wstępnej Wskaźnik 2 = pozycja post-wentylacji	3	(°)	Zmiana	0°	90°	0,1°	0°; 90°; 45°	Tryb Service
545	Minimalne ograniczenie modulacji Nieokreślone = 20%	1	%	Zmiana / zerowanie	20%	100%	0,1%	Nieokreślony	Tryb Service
546	Maksymalne ograniczenie modulacji Nieokreślone = 100%	1	%	Zmiana / zerowanie	20%	100%	0,1%	Nieokreślony	Tryb Service
600 SERWOMOTORY									
606	Próg tolerancji kontroli pozycji (0,1°) Wskaźnik 0: paliwo Wskaźnik 1: powietrze Poważniejszy błąd pozycji, gdzie anomalia została z pewnością wykryta -> Przedział zatrzymania: (P 606 - 0,6°) na P606	2	(°)	Zmiana	0,5°	4°	0,1°	1,7°; 1,7°	Tryb Service
645	Konfiguracja wyjścia analogowego 0 = DC 0...10 V 1 = DC 2...10 V 2 = DC 0 / 2...10 V	1	-	Zmiana	0	2	1	2	Tryb Service
700 HISTORIA BŁĘDÓW									
701	Kolejność występowania błędów: 701-725.01.Kod	25	-	Tylko odczyt	0	255	1	0	Tryb Info
•	Kolejność występowania błędów: 701-725.02.Kod diagnostyczny	25	-	Tylko odczyt	0	255	1	0	Tryb Info
•	Kolejność występowania błędów: 701-725.03.Klasa błędu	25	-	Tylko odczyt	0	6	1	0	Tryb Info
•	Kolejność występowania błędów: 701-725.04.Faza	25	-	Tylko odczyt	0	255	1	0	Tryb Info
•	Kolejność występowania błędów: 701-725.05.Uruchomienie licznika	25	-	Tylko odczyt	0	99999999	1	0	Tryb Info
725	Kolejność występowania błędów: 701-725.06.Obciążenie	25	%	Tylko odczyt	0%	100%	0,1%	0%	Tryb Info
900 INFORMACJE O PROCESIE									
903	Bieżące wyjście Wskaźnik 0: paliwo Wskaźnik 1: powietrze	2	%	Tylko odczyt	0%	100%	0,1%	0%	Tryb Info
922	Pozycja serwomotorów Wskaźnik 0: paliwo Wskaźnik 1: powietrze	2	(°)	Tylko odczyt	-50°	150°	0,01°	0°	Tryb Info
942	Aktywne źródło ciepła 1 = output podczas określania krzywych 2 = output ręczny 3 = BACS output 4 = output wejścia analogowego 5 = wyjście styków zewnętrznego regulatora obciążenia	1	-	Tylko odczyt	0	255	1	0	Tryb Service
947	Wynik próbkowania styku (zakodowany w bitach) Bit 0.0 = 1: Presostat minimalnego ciśnienia Bit 0.1 = 2: Presostat maksymalnego ciśnienia Bit 0.2 = 4: Presostat kontroli zaworów Bit 0.3 = 8: Presostat powietrza Bit 0.4 = 16: Kontrola obciążenia Open Bit 0.5 = 32: Kontrola obciążenia ON Bit 0.6 = 64: Kontrola obciążenia Closed Bit 0.7 = 128: Obwód bezpieczeństwa Bit 1.0 = 1: Zawór bezpieczeństwa Bit 1.1 = 2: Zapłon Bit 1.2 = 4: Zawór paliwowy 1 Bit 1.3 = 8: Zawór paliwowy 2 Bit 1.4 = 16: Zawór paliwowy 3/zawór pilotowy Bit 1.5 = 32: Reset	2	-	Tylko odczyt	0	255	1	0	Tryb Info
950	Stan żądania przekaźnika (zakodowany w bitach) Bit 0 = 1: Alarm Bit 1 = 2: Zawór bezpieczeństwa Bit 2 = 4: Zapłon Bit 3 = 8: Zawór paliwowy 1 Bit 4 = 16: Zawór paliwowy 2 Bit 5 = 32: Zawór paliwowy 3/zawór pilotowy	1	-	Tylko odczyt	0	255	1	0	Tryb Info
954	Natężenie płomienia	1	%	Tylko odczyt	0%	100%	1%	0%	Tryb Info
960	Rzeczywisty przepływ	1	m ³ /h, l, h, ft ³ /h, gal/h	Tylko odczyt	0	6553,5	0,1	0	Tryb Info
961	Stan zewnętrznych modułów i wyświetlanie	1	-	Tylko odczyt	0	255	1	0	Tryb Info

Parametr		Liczba elementów	Jednostka miary	Zmiana	Przedział wartości		Stopień precyzji	Ustawienie domyślne	Sposób dostępu
					Min.	Maks.			
981	Błąd pamięci: kod	1	-	Tylko odczyt	0	255	1	0	Tryb Info
982	Błąd pamięci: kod diagnostyczny	1	-	Tylko odczyt	0	255	1	0	Tryb Info
992	Wskaźniki błędu	10	-	Reset	0	0xFFFFFFFF F	1	0	Tryb Service

Tab. P

6.10 Funkcjonowanie na pełnych obrotach

Palnik bez zestawu do działania modulowanego

Na zakończenie cyklu włączania, sterowanie modulacji palnika przechodzi na termostat/presostat TR, który kontroluje ciśnienie lub temperaturę w kotle.

- Jeżeli temperatura lub ciśnienie są niskie i dlatego termostat/presostat TR jest zamknięty, palnik stopniowo zwiększa moc aż do uzyskania MAK. wartości (punkt „P9”).
- Jeżeli następnie temperatura lub ciśnienie zwiększają się do momentu otwarcia termostatu/presostatu TR, palnik stopniowo zmniejsza moc aż do MIN wartości, (punkt „P1”). I tak dalej.

- Wyłączenie palnika następuje, gdy zapotrzebowanie na ciepło jest mniejsze od tego dostarczonego przez palnik przy MIN mocy.
- Otwiera się termostat/presostat TL, urządzenie wykonuje fazę wyłączania.
- Przepustnica zamyka się całkowicie w celu zredukowania do minimum utraty ciepła.

Palnik z zestawem do działania modulowanego

Zapoznać się z instrukcją dołączoną do regulatora.

6.11 Brak rozruchu

Jeżeli palnik nie włącza się, następuje zablokowanie w ciągu 3 sekund od zasilenia elektrycznego zaworu gazu.

Może zdarzyć się, że gaz nie dochodzi do głowicy spalania w czasie bezpieczeństwa 3 s.

Zwiększyć wówczas natężenie przepływu gazu przy rozruchu. Dopływ gazu do tulei jest wskazany na manometrze, jak przedstawiono na Rys. 35 na str. 50.



UWAGA

Jeśli palnik zatrzyma się, w celu uniknięcia uszkodzenia instalacji nie odblokowywać palnika więcej niż dwa razy z rzędu.

Jeśli palnik będzie zablokowany po raz trzeci, skontaktować się z działem pomocy.



NIEBEZP.

W przypadku wystąpienia blokad lub nieprawidłowości palnika, interwencje mogą być przeprowadzone wyłącznie przez upoważnionych pracowników, zgodnie z niniejszym podręcznikiem oraz zgodnie z obowiązującymi normami oraz przepisami.

6.12 Wyłączenie działającego palnika

Jeśli płomień przypadkowo wyłączy się podczas pracy, urządzenie wykonuje recyrkulację, tj. jeden raz powtarza fazę uruchamiania i wykonuje dodatkową próbę zapłonu.





Urządzenie się blokuje, jeśli płomień nadal się nie pojawia.

6.13 Wyłączenie palnika

Wyłączenie palnika może nastąpić poprzez:

- interwencję na przełączniku elektrycznej linii zasilania umieszczonym na tablicy kotła;
- ściągnięcie pokrywy i działanie na wyłączniku „0-1” z Rys. 28 na str. 31;
- ściągnięcie przezroczystej osłony, która pokrywa Panel operatora, po wcześniejszym odkręceniu odpowiedniej śruby i działając na Panelu zgodnie z "Procedura blokady ręcznej" na str. 34.

6.14 Kontrole końcowe (z włączonym palnikiem)

<ul style="list-style-type: none"> ➤ Otworzyć termostat/presostat TL ➤ Otworzyć termostat/presostat TS 		Palnik musi wyłączyć się
<ul style="list-style-type: none"> ➤ Przekręcić pokrętkę presostatu maksymalnego ciśnienia gazu do pozycji minimalnej na końcu skali ➤ Przekręcić pokrętkę presostatu powietrza do pozycji maksymalnej na końcu skali 		Palnik musi zatrzymać się w stanie zablokowania
<ul style="list-style-type: none"> ➤ Wyłączyć palnik i odłączyć napięcie ➤ Odłączyć złącze presostatu minimalnego ciśnienia gazu 		Palnik nie może się włączyć
<ul style="list-style-type: none"> ➤ Odłączyć przewód sondy jonizacji 		Palnik musi zatrzymać się w stanie zablokowania z powodu braku włączenia

Tab. Q



UWAGA

Sprawdzić, czy blokady mechaniczne urządzeń regulacyjnych są odpowiednio dokręcone.

7 Konserwacja

7.1 Informacje dotyczące bezpieczeństwa konserwacji

Okresowe przeglądy są bardzo istotne dla prawidłowego działania, bezpieczeństwa, wydajności i trwałości palnika.

Umożliwiają zmniejszenie zużycia, mniejsze emisje zanieczyszczeń oraz utrzymanie niezawodności produktu wraz z upływem czasu.



NIEBEZP.

Konserwacja i regulacja palnika mogą być przeprowadzone wyłącznie przez upoważnionych pracowników, zgodnie z niniejszym podręcznikiem oraz zgodnie z obowiązującymi normami oraz przepisami.

Przed wykonaniem jakichkolwiek czynności konserwacji, czyszczenia lub kontroli:



NIEBEZP.

Należy odłączyć palnik od zasilania za pomocą głównego wyłącznika instalacji.



NIEBEZP.

Zamknąć zawór odcinający paliwo.



Począkać aż do całkowitego schłodzenia części znajdujących się w kontakcie ze źródłami ciepła.

7.2 Program konserwacji

7.2.1 Częstotliwość konserwacji



Gazowa instalacja spalania musi być kontrolowana co najmniej raz na rok przez osobę upoważnioną przez Konstruktora lub innego wyspecjalizowanego technika.

7.2.2 Test bezpieczeństwa - z zamkniętym doprowadzaniem gazu

W celu przeprowadzenia bezpiecznego uruchomienia bardzo ważne jest sprawdzenie prawidłowego wykonania połączeń elektrycznych pomiędzy zaworami gazu a palnikiem.

W tym celu, po sprawdzeniu, że podłączenia zostały wykonane zgodnie ze schematami elektrycznymi palnika, należy przeprowadzić cykl rozruchu przy zamkniętym zaworze gazu (dry test).

- 1 Ręczny zawór gazowy musi być zamknięty za pomocą urządzenia blokującego/odblokowania (Procedura „lock-out / tag out”).
- 2 Upewnić się, że elektryczne styki graniczne palnika są zamknięte
- 3 Upewnić się, że styki presostatu minimalnego ciśnienia gazu są zamknięte
- 4 Przystąpić do próby uruchomienia palnika.

Cykl zapłonu należy przeprowadzić zgodnie z następującymi etapami:

- Uruchomienie silnika wentylatora do wstępnej wentylacji
- Przeprowadzenie kontroli szczelności zaworów gazu, o ile przewidziane.
- Zakończenie wentylacji wstępnej
- Osiągnięcie punktu zapłonu
- Zasilanie transformatora zapłonu
- Zasilanie zaworów gazu.

Ponieważ gaz jest zamknięty, palnik nie będzie w stanie się zapalić, a jego urządzenie sterujące wejdzie w stan bezpiecznego zatrzymania lub zablokowania.

Rzeczywiste zasilanie zaworów gazu można sprawdzić przez włożenie testera; niektóre zawory są wyposażone w sygnalizatory świetlne (lub wskaźniki pozycji zamknięcia/otwarcia), które są aktywowane po zasileniu ich prądem.



UWAGA

W PRZYPADKU, GDY ZASILANIE ZAWORÓW GAZU NASTĄPI W NIEPRZEWIDZIANYM CZASIE, NIE NALEŻY OTWIERAĆ ZAWORU RĘCZNEGO, NALEŻY ODŁĄCZYĆ ZASILANIE ELEKTRYCZNE, SPRAWDZIĆ OKABLOWANIE, SKORYGOWAĆ BŁĘDY I PONOWNIE PRZEPROWADZIĆ CAŁY TEST.

7.2.3 Kontrola i czyszczenie



Podczas konserwacji operator musi używać koniecznego osprzętu.

Spalanie

Sprawdzić gazy wylotowe spalania. Znaczne rozbieżności w stosunku do poprzedniej kontroli wskażą na punkty, gdzie należy przeprowadzić przegląd.

Głowica spalania

Otworzyć palnik i sprawdzić, czy wszystkie części głowicy spalania są nienaruszone, nie uległy odkształceniom przez wysoką temperaturę, czy nie posiadają pochodzących z otoczenia zanieczyszczeń, nie posiadają śladów korozji i są prawidłowo ustawione.

Wentylator

Sprawdzić, czy wewnątrz wentylatora na łopatkach wirnika nie zebrał się kurz: redukuje on moc powietrza i powoduje w konsekwencji powstawanie zanieczyszczeń.

Palnik

Wyczyścić zewnętrzną część palnika.

Ulatnianie się gazu

Należy sprawdzić, czy na przewodzie licznik-palnik nie ulatnia się gaz.

Filtr gazu

Filtr gazu należy wymienić, gdy jest zanieczyszczony.

Kocioł

Wyczyścić kocioł zgodnie z jego instrukcją obsługi, tak aby uzyskać pierwotne dane spalania, głównie: ciśnienie w komorze spalania i temperaturę dymów.

Spalanie

Jeśli wartości spalania na początku pracy nie są zgodne z obowiązującymi normami lub nie odpowiadają właściwemu spalaniu, należy skonsultować się z poniższą tabelą i ewentualnie skontaktować się z pomocą techniczną w celu dokonania odpowiednich modyfikacji.

EN 676		Nadmiar powietrza		CO
		Maks. mocy $\lambda \leq 1,2$	Maks. mocy $\lambda \leq 1,3$	
GAZ	CO ₂ maks. teoretyczny 0% O ₂	Kalibracja CO ₂ %		mg/kWh
		$\lambda = 1,2$	$\lambda = 1,3$	
G 20	11,7	9,7	9	≤ 100
G 25	11,5	9,5	8,8	≤ 100
G 30	14,0	11,6	10,7	≤ 100
G 31	13,7	11,4	10,5	≤ 100

Tab. R

7.2.5 Pomiar prądu jonizacji

Palnik jest wyposażony w system jonizacji do kontroli obecności płomienia.

Minimalny prąd dla działania sterownika wynosi 4 μ A. Panel operatora wyświetla „30%” (patrz "Lista parametrów" na str. 43, parametr nr 954).

Palnik zazwyczaj dostarcza prądu znacznie wyższego, dlatego nie wymaga on żadnej kontroli.

W związku z tym, jeżeli chce się zmierzyć prąd jonizacji, należy odłączyć wtyczkę-gniazdo umieszczone na kablu sondy jonizacji i włożyć mikroamperometr do prądu stałego o 100 μ A zakresu skali, jak przedstawiono na Rys. 34.



UWAGA

Uważać na biegunowość!

7.2.6 Kontrola ciśnienia powietrza i gazu głowicy spalania

W celu wykonania tej operacji należy użyć manometru do pomiaru ciśnienia powietrza i gazu w głowicy spalania, jak zilustrowano na Rys. 35.

7.2.4 Komponenty bezpieczeństwa

Komponenty bezpieczeństwa muszą być wymienione według terminów cyklu eksploatacji podanych w Tab. S. Określone cykle eksploatacji nie odnoszą się do terminów gwarancyjnych wskazanych w warunkach dostawy i płatności.

Komponent bezpieczeństwa	Cykl eksploatacji
Kontrola płomienia	10 lat lub 250 000 cykle funkcjonowania
Czujnik płomienia	10 lat lub 250 000 cykle funkcjonowania
Zawory gazowe (typu solenoidowego)	10 lat lub 250 000 cykle funkcjonowania
Presostaty	10 lat lub 250 000 cykle funkcjonowania
Regulator ciśnienia	15 lat
Siłownik (krzywka elektroniczna) (jeżeli występuje)	10 lat lub 250 000 cykle funkcjonowania
Zawór oleju (typu solenoidowego) (jeżeli występuje)	10 lat lub 250 000 cykle funkcjonowania
Regulator oleju (jeżeli występuje)	10 lat lub 250 000 cykle funkcjonowania
Rury/ złącza oleju (metalowe) (jeżeli występują)	10 lat
Wirnik wentylatora	10 lat lub 500 000 rozruchów

Tab. S

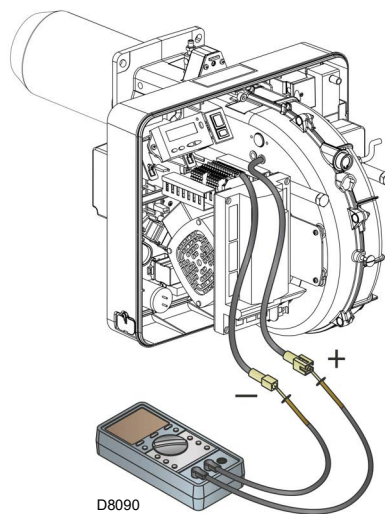

Rys. 34

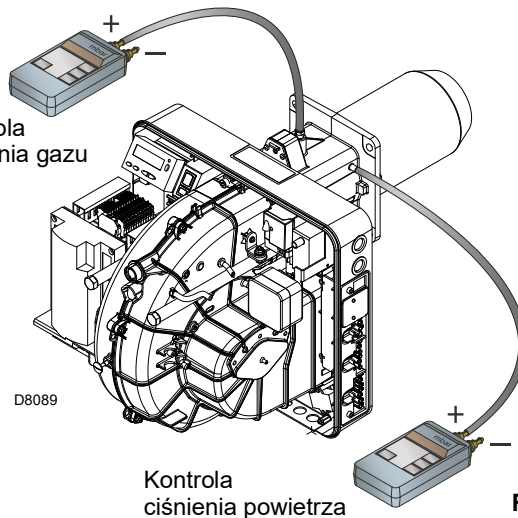

Rys. 35

7.3 Otwarcie palnika



NIEBEZP.

Należy odłączyć palnik od zasilania za pomocą głównego wyłącznika instalacji.



NIEBEZP.

Zamknąć zawór odcinający paliwo.



Poczekać aż do całkowitego schłodzenia części znajdujących się w kontakcie ze źródłami ciepła.

- Poluzować śrubę 1)(Rys. 36) i ściągnąć pokrywę 2).
- Usunąć nakrętki 2)(Rys. 17 na str. 23) zamontować je na przedłużaczach dostarczonych w zestawie i zacisnąć je na prowadnicach 3)(tylko dla wersji TL).
- Odłączyć wtyczkę 14)(Rys. 17 na str. 23) i odkręcić prowadnicę kablową 15).
- Usunąć śrubę 5)(Rys. 36) i cofnąć palnik na prowadnicach 3) o około 100 mm.
- Odczepić kable sondy i elektrody, a następnie cofnąć cały palnik.

Teraz można wyciągnąć wewnętrzną część 4) po wyciągnięciu śruby 6).

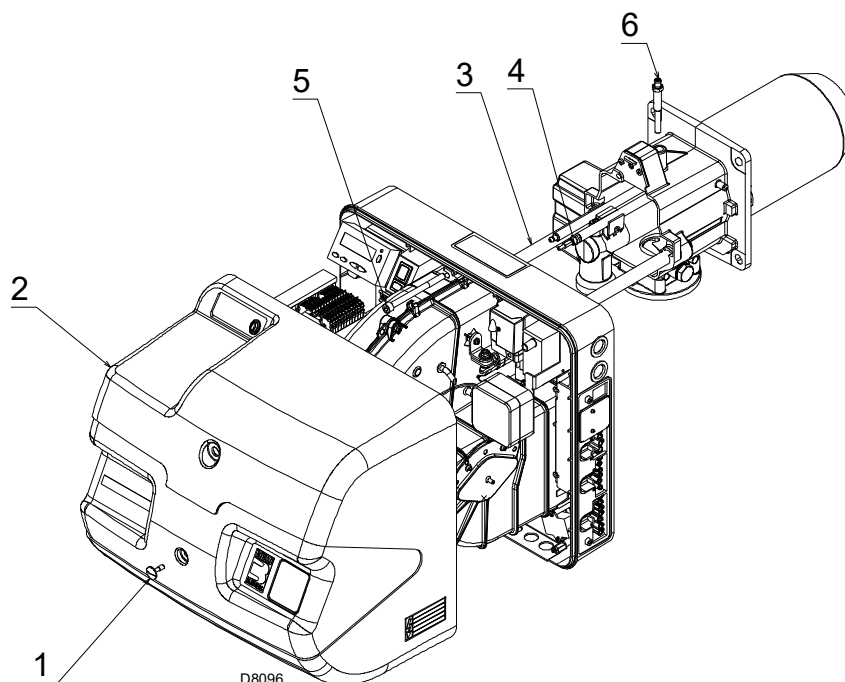

Rys. 36

7.4 Zamykanie palnika

- Nacisnąć na palnik na około 100 mm od tulei.
- Z powrotem włożyć odłączone wcześniej kable i przesunąć palnik dochodząc do punktu krańcowego.
- Podłączyć wtyczkę serwowatoru 14)(Rys. 17 na str. 23) i przykręcić prowadnicę kablową 15).
- Przykręcić śrubę 5)(Rys. 36) i pociągnąć delikatnie na zewnątrz kable sondy i elektrody, aż do ustawienia ich w nieznacznym naprężeniu.
- Odłączyć oba przedłużacze od prowadnic 3), zamontować je w pierwotnej pozycji i zamontować ponownie nakrętki 2)(Rys. 17 na str. 23) (tylko dla wersji TL).



Wykonać wszystkie czynności konserwacji, czyszczenia i kontroli, zamontować pokrywę i wszystkie urządzenia zabezpieczające i ochronne palnika.

8 Usterki - Przyczyny - Środki zaradcze

W przypadku występowania nieprawidłowości zapłonu lub działania, palnik wykona „zatrzymanie bezpieczeństwa”, które jest wskazywane poprzez zapalenie czerwonej kontrolki blokady palnika.

Wyświetlacz Panelu operatora wyświetla na przemian kod blokady i odpowiednią diagnostykę.

Aby przywrócić warunki uruchamiania, należy odnieść się do **"Procedura odblokowania"** na str. 34.

W momencie ponownego uruchomienia palnika, czerwone światło gaśnie.



UWAGA



NIEBEZP.

Jeśli palnik zatrzyma się, w celu uniknięcia uszkodzenia instalacji nie odblokowywać palnika więcej niż dwa razy z rzędu.

Jeśli palnik będzie zablokowany po raz trzeci, skontaktować się z działem pomocy.

W przypadku wystąpienia blokad lub nieprawidłowości palnika, interwencje mogą być przeprowadzone wyłącznie przez upoważnionych pracowników, zgodnie z niniejszym podręcznikiem oraz zgodnie z obowiązującymi normami oraz przepisami.

8.1 Lista kodów błędów

Kod błędu	Kod diagnostyczny	Znaczenie systemu REC 27.100A2	Zalecane pomiary
No Comm		Brak łączności między REC 27.100A2 a RDI21...	Sprawdzić okablowanie między urządzeniem REC 27.100A2 a wyświetlaczem RDI21...
2	#	Brak płomienia na końcu TSA1	
	1	Brak płomienia po upływie czasu bezpieczeństwa 1 (TSA1)	
	2	Brak płomienia po upływie czasu bezpieczeństwa 2 (TSA2)	
	4	Brak płomienia po upływie czasu bezpieczeństwa 1 (TSA1) (wersja oprogramowania ≤ V02.00)	
3	#	Błąd ciśnienia powietrza	
	0	Presostat powietrza off	
	1	Presostat powietrza on	
	4	Ciśnienie powietrza on - Blokada z powodu alarmu przy uruchamianiu	
	20	Ciśnienie powietrza, ciśnienie paliwa on - Blokada z powodu alarmu przy uruchamianiu	
	68	Ciśnienie powietrza, POC on - Blokada z powodu alarmu przy uruchamianiu	
	84	Ciśnienie powietrza, ciśnienie paliwa, POC on - Blokada z powodu alarmu przy uruchamianiu	
4	#	Nieznane światło	
	0	Nieznane światło podczas uruchamiania	
	1	Nieznane światło podczas wyłączania	
	2	Nieznane światło podczas uruchamiania - Blokada z powodu alarmu przy uruchamianiu	
	6	Nieznane światło podczas uruchamiania, ciśnienie powietrza - Blokada z powodu alarmu przy uruchamianiu	
	18	Nieznane światło podczas uruchamiania, ciśnienie paliwa - Blokada z powodu alarmu przy uruchamianiu	
	24	Nieznane światło podczas uruchamiania, ciśnienie powietrza, ciśnienie paliwa - Blokada z powodu alarmu przy uruchamianiu	
	66	Nieznane światło podczas uruchamiania, POC - Blokada z powodu alarmu przy uruchamianiu	
	70	Nieznane światło podczas uruchamiania, ciśnienie powietrza, POC - Blokada z powodu alarmu przy uruchamianiu	
	82	Nieznane światło podczas uruchamiania, ciśnienie paliwa, POC - Blokada z powodu alarmu przy uruchamianiu	
	86	Nieznane światło podczas uruchamiania, ciśnienie powietrza, ciśnienie paliwa, POC - Blokada z powodu alarmu przy uruchamianiu	
7	#	Utrata płomienia	
	0	Utrata płomienia	
	3	Utrata płomienia (wersja oprogramowania ≤ V02.00)	
	3...255	Utrata płomienia podczas testu TÜV (test utraty płomienia)	Diagnostyka obejmuje czas od zamknięcia zaworów paliwa do momentu wykrycia utraty płomienia (rozdzielczość 0,2 s → wartość 5 = 1 s).

Kod błędu	Kod diagnostyczny	Znaczenie systemu REC 27.100A2	Zalecane pomiary
12	#	Kontrola szczelności zaworów	
	0	V1 nieszczelny	Próba wycieku Sprawdzić, czy występują wycieki na zaworze po stronie gazu. Sprawdzić okablowanie i sprawdzić, czy obwód jest otwarty.
	1	V2 nieszczelny	Próba wycieku Sprawdzić, czy występują wycieki na zaworze po stronie palnika. Sprawdzić, czy presostat używany do próby wycieku (PGVP) jest zamknięty, kiedy nie występuje ciśnienie gazu. Sprawdzić okablowanie i sprawdzić, czy występuje jakieś zwarcie.
	2	Kontrola szczelności zaworów nie jest możliwa.	Kontrola szczelności zaworów jest aktywna, ale presostat minimalnego ciśnienia gazu został wybrany jako input X9-04 (sprawdzić parametry 238 i 241)
	3	Kontrola szczelności zaworów nie jest możliwa.	Kontrola szczelności zaworów jest aktywna, ale nie został przypisany żaden input (sprawdzić parametry 236 i 237)
	4	Kontrola szczelności zaworów nie jest możliwa.	Kontrola szczelności zaworów jest aktywna, ale przypisano 2 inputy (sprawdzić parametr 237 lub presostat maksymalnego ciśnienia gazu lub POC)
	5	Kontrola szczelności zaworów nie jest możliwa.	Kontrola szczelności zaworów jest aktywna, ale przypisano 2 inputy (sprawdzić parametry 236 i 237)
14	#	POC	
	0	POC Open	Sprawdzić, czy styk zamknięcia zaworu jest zamknięty
	1	POC Closed	Sprawdzić okablowanie Sprawdzić, czy styk zamknięcia zaworu otwiera się podczas kontroli zaworu
	64	POC Open - Blokada z powodu alarmu przy uruchamianiu	Sprawdzić okablowanie Sprawdzić, czy styk zamknięcia zaworu jest zamknięty
19	80	Ciśnienie paliwa, POC - Blokada z powodu alarmu przy uruchamianiu	Sprawdzić, czy presostat jest zamknięty, kiedy nie występuje żadne ciśnienie paliwa Sprawdzić czy nie występują zwarcia
20	#	Pmin	
	0	Brak minimalnego ciśnienia gazu/oleju	Sprawdzić czy nie występują zakłócenia na linii
	1	Niedobór gazu - Blokada z powodu alarmu przy uruchamianiu	Sprawdzić czy nie występują zakłócenia na linii
21	#	Pmax/POC	
	0	Pmax: Przekroczono maksymalne ciśnienie gazu/oleju POC: POC otwarty (wersja oprogramowania ≤ V02.00)	Sprawdzić okablowanie. POC: sprawdzić, czy styk zamknięcia zaworu jest zamknięty
	1	POC zamknięty (wersja oprogramowania ≤ V02.00)	Sprawdzić okablowanie. Sprawdzić, czy styk zamknięcia zaworu otwiera się podczas kontroli zaworu
	64	POC Open - Blokada z powodu alarmu przy uruchamianiu (wersja oprogramowania ≤ V02.00)	Sprawdzić okablowanie. Sprawdzić, czy styk zaworu otwiera się podczas kontroli zaworu
22 OFF S	#	Obwód bezpieczeństwa / Kołnierz palnika	
	0	Obwód bezpieczeństwa otwarty / Kołnierz palnika otwarty	
	1	Obwód bezpieczeństwa otwarty / Kołnierz palnika otwarty - Blokada z powodu alarmu przy uruchamianiu	
	3	Obwód bezpieczeństwa / Kołnierz palnika, nieznanne światło - Blokada z powodu alarmu przy uruchamianiu	
	5	Obwód bezpieczeństwa / Kołnierz palnika, ciśnienie powietrza - Blokada z powodu alarmu przy uruchamianiu	
	17	Obwód bezpieczeństwa / Kołnierz palnika, ciśnienie paliwa - Blokada z powodu alarmu przy uruchamianiu	
	19	Obwód bezpieczeństwa / Kołnierz palnika, nieznanne światło, ciśnienie paliwa - Blokada z powodu alarmu przy uruchamianiu	
	21	Obwód bezpieczeństwa / Kołnierz palnika, ciśnienie powietrza, ciśnienie paliwa - Blokada z powodu alarmu przy uruchamianiu	
	23	Obwód bezpieczeństwa / Kołnierz palnika, nieznanne światło, ciśnienie powietrza, ciśnienie paliwa - Blokada z powodu alarmu przy uruchamianiu	
	65	Obwód bezpieczeństwa / Kołnierz palnika, POC - Blokada z powodu alarmu przy uruchamianiu	
	67	Obwód bezpieczeństwa / Kołnierz palnika, nieznanne światło, POC - Blokada z powodu alarmu przy uruchamianiu	

Kod błędu	Kod diagnostyczny	Znaczenie systemu REC 27.100A2	Zalecane pomiary
	69	Obwód bezpieczeństwa / Kołnierz palnika, ciśnienie powietrza, POC - Blokada z powodu alarmu przy uruchamianiu	
	71	Obwód bezpieczeństwa / Kołnierz palnika, nieznanne światło, ciśnienie powietrza, POC - Blokada z powodu alarmu przy uruchamianiu	
	81	Obwód bezpieczeństwa / Kołnierz palnika, ciśnienie paliwa, POC - Blokada z powodu alarmu przy uruchamianiu	
	83	Obwód bezpieczeństwa / Kołnierz palnika, nieznanne światło, ciśnienie paliwa, POC - Blokada z powodu alarmu przy uruchamianiu	
	85	Obwód bezpieczeństwa / Kołnierz palnika, ciśnienie powietrza, ciśnienie paliwa, POC - Blokada z powodu alarmu przy uruchamianiu	
	87	Obwód bezpieczeństwa / Kołnierz palnika, nieznanne światło, ciśnienie powietrza, ciśnienie paliwa, POC - Blokada z powodu alarmu przy uruchamianiu	
50 ÷ 58	#	Błąd wewnętrzny	Wykonać reset; jeśli błąd się powtarza, wymienić urządzenie
60	0	Błąd wewnętrzny: Brak prawidłowego urządzenia do kontroli obciążenia	Wykonać reset; jeśli błąd się powtarza, wymienić urządzenie
65 ÷ 67	#	Błąd wewnętrzny	Wykonać reset; jeśli błąd się powtarza, wymienić urządzenie
70	#	Błąd kontroli paliwa/powietrza: Pozycja obliczeniowa w modulacji	
	23	Nieprawidłowe obciążenie	Brak prawidłowego obciążenia
	26	Nieokreślone punkty krzywej	Wyregulować punkty krzywej wszystkich siłowników
71	#	Specjalna pozycja nie jest określona	
	0	Pozycja standby	Ustawić pozycję standby wszystkich używanych serwowymotorów
	1	Pozycja wentylacji wstępnej	Ustawić pozycję wentylacji wstępnej wszystkich używanych serwowymotorów
	2	Pozycja post-wentylacji	Ustawić pozycję post-wentylacji wszystkich używanych serwowymotorów
	3	Pozycja zapłonu	Ustawić pozycję zapłonu wszystkich używanych serwowymotorów
72	#	Błąd wewnętrzny kontroli paliwa/powietrza	Wykonać reset; jeśli błąd się powtarza, wymienić urządzenie
73	#	Błąd wewnętrzny kontroli paliwa/powietrza: pozycja obliczeniowa multistep	
	23	Obliczenie pozycji, nieprawidłowe obciążenie stopni	Brak prawidłowego obciążenia
	26	Obliczanie pozycji, nieokreślone stopniowe punkty krzywej	Wyregulować punkty krzywej wszystkich serwowymotorów
75	#	Błąd wewnętrzny kontroli stosunku paliwa/powietrza: cykliczna kontrola danych	
	1	Kontrola synchronizacji danych, inne bieżące obciążenie	
	2	Kontrola synchronizacji danych, inne docelowe obciążenie	
	4	Kontrola synchronizacji danych, inne pozycje docelowe	
	16	Kontrola synchronizacji danych, inne osiągnięte pozycje	
76	#	Błąd wewnętrzny kontroli paliwa/powietrza	Wykonać reset; jeśli błąd się powtarza, wymienić urządzenie
85	#	Błąd odniesienia serwowymotora	
	0	Błąd odniesienia serwowymotora paliwa	Odniesienie serwowymotora paliwa nie powiodło się. Nie można było osiągnąć punktu odniesienia. 1. Sprawdzić, czy serwowymotory zostały zamienione. 2. Sprawdzić, czy serwowymotor jest zablokowany lub przeciążony.
	1	Błąd odniesienia serwowymotora powietrza	Odniesienie serwowymotora powietrza nie powiodło się. Nie można było osiągnąć punktu odniesienia. 1. Sprawdzić, czy serwowymotory zostały zamienione. 2. Sprawdzić, czy serwowymotor jest zablokowany lub przeciążony.
	Bit 7 Walencja ≥ 128	Błąd odniesienia z powodu zmiany parametru	Parametryzacja siłownika (na przykład pozycja odniesienia) została zmieniona. Ten błąd będzie wyświetlany w celu uruchomienia nowego punktu odniesienia.
86	#	Błąd serwowymotora paliwa	
	0	Błąd pozycji	Nie było możliwe osiągnięcie docelowej pozycji w żądanym zakresie tolerancji. 1. Sprawdzić, czy serwowymotor jest zablokowany lub przeciążony.
	Bit 0 Walencja 1	Obwód otwarty	Wykryto obwód otwarty na połączeniu serwowymotora. 1. Sprawdzić okablowanie (napięcie między pin 5 lub 6 i 2 złącza X54 musi wynosić $> 0,5$ V).
	Bit 3 Walencja ≥ 8	Zbyt stroma krzywa w stosunku do rampy	Nachylenie krzywej może odpowiadać zmianie maksymalnej pozycji 31° między 2 punktami krzywej modulacji.

Kod błędu	Kod diagnostyczny	Znaczenie systemu REC 27.100A2	Zalecane pomiary
	Bit 4 Walencja ≥ 16	Odchylenie sekcji względem ostatniego punktu odniesienia	Przeciążenie serwowalora lub serwowalor poddany skręceniu mechanicznemu. 1. Sprawdzić, czy serwowalor jest zablokowany w jakimś punkcie wzdłuż jego zakresu działania. 2. Sprawdzić, czy moment obrotowy jest wystarczający do danego zastosowania.
87	#	Błąd serwowalora powietrza	
	0	Błąd pozycji	Nie było możliwe osiągnięcie docelowej pozycji w żądanym zakresie tolerancji. 1. Sprawdzić, czy serwowalor jest zablokowany lub przeciążony.
	Bit 0 Walencja 1	Obwód otwarty	Wykryto obwód otwarty na połączeniu serwowalora. 1. Sprawdzić okablowanie (napięcie między pin 5 lub 6 i 2 złącza X54 musi wynosić $> 0,5$ V).
	Bit 3 Walencja ≥ 8	Zbyt stroma krzywa w stosunku do rampy	Nachylenie krzywej może odpowiadać zmianie maksymalnej pozycji 31° między 2 punktami krzywej modulacji.
	Bit 4 Walencja ≥ 16	Odchylenie sekcji względem ostatniego punktu odniesienia	Przeciążenie serwowalora lub serwowalor poddany skręceniu mechanicznemu. 1. Sprawdzić, czy serwowalor jest zablokowany w jakimś punkcie wzdłuż jego zakresu działania. 2. Sprawdzić, czy moment obrotowy jest wystarczający do danego zastosowania.
90 - 91	#	Błąd wewnętrzny kontroli palnika	
93	#	Błąd pozyskiwania sygnału płomienia	
	3	Zwarcie czujnika	Zwarcie w czujniku QRB... 1. Sprawdzić okablowanie. 2. Prawdopodobnie uszkodzony detektor płomienia.
95	#	Błąd nadzoru przekaźnika	
	3 Transform. zapłonu 4 Zawór paliwowy 1 5 Zawór paliwowy 2 6 Zawór paliwowy 3	Zasilanie zewnętrzne - Aktywny styk	Sprawdzić okablowanie
96	#	Błąd nadzoru przekaźnika	
	3 Transform. zapłonu 4 Zawór paliwowy 1 5 Zawór paliwowy 2 6 Zawór paliwowy 3	Styki przekaźnika połączyły się	Sprawdzić styki: 1. Urządzenie połączone z zasilaniem: wyjście wentylatora musi znajdować się poza napięciem. 2. Odłączyć zasilanie. Odłączyć wentylator. Połączenie rezystancyjne między wyjściem wentylatora a przewodem neutralnym jest niedozwolone. Jeśli jeden z 2 testów nie powiedzie się, wymienić urządzenie, ponieważ styki definitywnie się połączyły i nie można już zapewnić bezpieczeństwa.
97	#	Błąd nadzoru przekaźnika	
	0	Styki przekaźnika bezpieczeństwa połączyły się lub przekaźnik bezpieczeństwa został zasilony poprzez zasilanie zewnętrzne	Sprawdzić styki: 1. Urządzenie podłączone do zasilania: Wyjście wentylatora musi znajdować się poza napięciem. 2. Odłączyć zasilanie. Odłączyć wentylator. Połączenie rezystancyjne między wyjściem wentylatora a przewodem neutralnym jest niedozwolone. Jeśli jeden z 2 testów nie powiedzie się, wymienić urządzenie, ponieważ styki definitywnie się połączyły i nie można już zapewnić bezpieczeństwa.
98	#	Błąd nadzoru przekaźnika	
	2 Zawór bezpieczeństwa 3 Transform. zapłonu 4 Zawór paliwowy 1 5 Zawór paliwowy 2 6 Zawór paliwowy 3	Przekaźnik się nie włącza	Wykonać reset; jeśli błąd się powtarza, wymienić jednostkę
99	#	Błąd wewnętrzny kontroli przekaźnika	Wykonać reset; jeśli błąd się powtarza, wymienić urządzenie
	3	Błąd wewnętrzny kontroli przekaźnika	Wykonać reset; jeśli błąd się powtarza, wymienić urządzenie Wersja oprogramowania V03.10: Jeśli błąd C:99 D:3 wystąpi podczas ujednociania VSD, tymczasowo wyłączyć funkcję alarmu podczas uruchamiania fazy wentylacji wstępnej (parametr 210 = 0) lub przerwać sygnał kontroler-ON
100	#	Błąd wewnętrzny kontroli przekaźnika	Wykonać reset; jeśli błąd się powtarza, wymienić urządzenie
105	#	Błąd wewnętrzny próbkowania styku	

Kod błędu	Kod diagnostyczny	Znaczenie systemu REC 27.100A2	Zalecane pomiary
	0 Presostat min. 1 Presostat maks. 2 Presostat testu działania zaworu 3 Ciśnienie powietrza 4 Kontroler obciążenia otwarty 5 Kontroler obciążenia on/off 6 Kontroler obciążenia zamknięty 7 Pętla bezpieczeństwa / Kołnierz palnika 8 Zawór bezpieczeństwa 9 Transformator zapłonu 10 Zawór paliwowy 1 11 Zawór paliwowy 2 12 Zawór paliwowy 3 13 Reset	Zablokowany - przy nieprawidłowości	Może to być spowodowane obciążeniami pojemnościowymi lub obecnością napięcia DC na głównym zasilaniu urządzenia. Kod diagnostyczny wskazuje wejście, na którym wystąpił problem
106 ÷ 108	#	Błąd wewnętrzny żądania styku	Wykonać reset; jeśli błąd się powtarza, wymienić urządzenie
110	#	Błąd wewnętrzny testu monitorowania napięcia	Wykonać reset; jeśli błąd się powtarza, wymienić urządzenie
111	0	Słabe zasilanie	Niewystarczające napięcie sieciowe. Konwersja kodu diagnostycznego Wartość napięcia (230 V AC: 1,683)
112	0	Przywrócenie napięcia zasilania	Kod błędu do wykonania resetu w przypadku przywracania zasilania (brak błędu)
113	#	Błąd wewnętrzny nadzoru napięcia sieciowego	Wykonać reset; jeśli błąd się powtarza, wymienić urządzenie
115	#	Błąd wewnętrzny stycznika urządzenia	
116	0	Żywność urządzenia w krytycznym przedziale (250 000 Start ups)	Przewidziana żywotność urządzenia została przekroczona. Wymienić je.
117	0	Przekroczona żywotność urządzenia	Osiągnięto próg wyłączenia.
120	0	Zakłócenia na wejściu stycznika ograniczenia paliwa	Zbyt dużo impulsów zakłócających na wejściu stycznika paliwa. Poprawić kompatybilność elektromagnetyczną.
121 ÷ 124	#	Błąd wewnętrzny dostępu EEPROM	Wykonać reset, powtórzyć i sprawdzić ostatnie ustawienie parametrów. Przywrócić grupę parametrów: jeśli błąd się powtarza, wymienić urządzenie.
125	#	Błąd wewnętrzny dostępu odczytu EEPROM	Wykonać reset, powtórzyć i sprawdzić ostatnie ustawienie parametrów. Jeśli błąd się powtarza, wymienić urządzenie.
126	#	Błąd wewnętrzny dostępu zapisu EEPROM	Wykonać reset, powtórzyć i sprawdzić ostatnie ustawienie parametrów. Jeśli błąd się powtarza, wymienić urządzenie.
127	#	Błąd wewnętrzny dostępu EEPROM	Wykonać reset, powtórzyć i sprawdzić ostatnie ustawienie parametrów. Przywrócić grupę parametrów: jeśli błąd się powtarza, wymienić urządzenie.
128	0	Błąd wewnętrzny dostępu EEPROM - synchronizacja podczas inicjalizacji	Wykonać reset; jeśli błąd się powtarza, wymienić urządzenie.
129	#	Błąd wewnętrzny dostępu EEPROM - synchronizacja sterowania	Wykonać reset, powtórzyć i sprawdzić ostatnie ustawienie parametrów. Jeśli błąd się powtarza, wymienić urządzenie.
130	#	Błąd wewnętrzny dostępu EEPROM - timeout	Wykonać reset, powtórzyć i sprawdzić ostatnie ustawienie parametrów. Jeśli błąd się powtarza, wymienić urządzenie.
131	#	Błąd wewnętrzny dostępu EEPROM - przerwana strona	Wykonać reset, powtórzyć i sprawdzić ostatnie ustawienie parametrów. Jeśli błąd się powtarza, wymienić urządzenie.
132	#	Błąd wewnętrzny inicjalizacji zapisu EEPROM	Wykonać reset; jeśli błąd się powtarza, wymienić urządzenie.
133 ÷ 135	#	Błąd wewnętrzny dostępu EEPROM - żądana synchronizacja	Wykonać reset, powtórzyć i sprawdzić ostatnie ustawienie parametrów. Jeśli błąd się powtarza, wymienić urządzenie.
136	1	Przywrócenie uruchomione	Uruchomiono przywracanie backupu (brak błędu)
137	#	Błąd wewnętrzny - backup / przywracanie	
	157 (-99)	Przywracanie - ok, ale backup < względem ustawionych danych bieżącego systemu	Przywracanie udane, ale zainstalowane dane backupu są mniejsze od aktualnie obecnych w systemie.
	239 (-17)	Backup - zapisywanie backupu na RDI21... nie powiodło się	Wykonać reset i powtórzyć backup
	240 (-16)	Przywracanie - brak backupu w RDI21...	Brak backupu w RDI21...
	241 (-15)	Przywracanie - Zakłócenia związane z niewykonanymi ASN	Backup ma niewykonany ASN i nie może przywrócić jednostki
	242 (-14)	Backup - wykonany backup jest niespójny	Backup jest nieprawidłowy i nie może zostać ponownie przeniesiony
	243 (-13)	Backup - porównanie danych między mikroprocesorami wewnętrznymi jest nieprawidłowe	Powtórzyć reset i backup
	244 (-12)	Dane backupu są niezgodne	Dane backupu są niezgodne z bieżącą wersją oprogramowania; przywrócenie nie jest możliwe
	245 (-11)	Błąd dostępu do parametru Restore_Complete	Powtórzyć reset i backup

Kod błędu	Kod diagnostyczny	Znaczenie systemu REC 27.100A2	Zalecane pomiary
	246 (-10)	Przywrócenie - upłynął limit czasowy w trakcie zapisywania w EEPROM	Powtórzyć reset i backup
	247 (-9)	Otrzymane dane są niespójne	Seria danych backupu nie jest prawidłowa, przywrócenie nie jest możliwe
	248 (-8)	Obecnie przywrócenie nie może zostać wykonane	Powtórzyć reset i backup
	249 (-7)	Przywrócenie - przerwanie spowodowane nieodpowiednim oznaczeniem palnika	Backup posiada nieodpowiednie oznaczenie palnika i nie może zostać przeniesiony do urządzenia
	250 (-6)	Backup - CRC którejś strony nie jest prawidłowy	Seria danych backupu nie jest prawidłowa, przywrócenie nie jest możliwe
	251 (-5)	Backup - oznaczenie palnika nie jest określone	Określić oznaczenie palnika i powtórzyć backup
	252 (-4)	Po przywróceniu, strony są nadal w stanie PRZERWANIA	Powtórzyć reset i backup
	253 (-3)	Obecnie przywrócenie nie może zostać wykonane	Powtórzyć reset i backup
	254 (-2)	Przerwanie spowodowane błędem przesyłu	Powtórzyć reset i backup
	255 (-1)	Przerwanie spowodowane upływem limitu czasowego podczas przywracania	Wykonać reset, sprawdzić połączenia i powtórzyć backup
146	#	Przekroczono limit czasu interfejsu automatyki systemu	Odnieść się do Dokumentacji Użytkownika Modbus (A7541)
	1	Upłynął limit czasu Modbus	
150	#	Test TÜV	
	1 (-1)	Faza nieprawidłowa	Test TÜV może być rozpoczęty tylko w fazie 60 (działanie)
	2 (-2)	Test TÜV default output jest zbyt niski	Output testu TÜV nie może być mniejszy od najmniejszego progu output
	3 (-3)	TÜV test default output jest zbyt wysoki	Output testu TÜV nie może być większy od największego progu output
	4 (-4)	Przerwanie ręczne	Brak błędu: Przerwanie ręczne testu TÜV przez użytkownika
	5 (-5)	Upłynął limit czasu testu TÜV	Brak utraty płomienia po zamknięciu zaworów paliwowych 1. Sprawdzić ewentualne nieznanne światło 2. Sprawdzić czy nie występują zwarcia 3. Sprawdzić, czy występują wycieki na którymś z zaworów
165	#	Błąd wewnętrzny	
166	0	Błąd wewnętrzny reset watchdog	
167	#	Blokada ręczna	Urządzenie zostało zablokowane ręcznie (brak błędu)
	1	Ręczna blokada polecenia zdalnego odblokowania	
	2	Blokada ręczna z RDI21...	
	3	Blokada ręczna z interfejsu PC	
	8	Blokada ręczna z RDI21... Upłynął limit czasu/przerwana łączność	Podczas regulacji krzywej na panelu operatora RDI21... limit czasu dla menu operacyjnego upłynął (ustawienie za pomocą parametru 127) lub została przerwana łączność między REC 27.100A2 i RDI21...
	9	Blokada ręczna z interfejsu PC Łączność zerwana	Podczas regulacji krzywej za pomocą interfejsu PC, łączność między REC 27.100A2 i panelem operatora została zerwana na ponad 30 s
	33	Blokada ręczna po tym, jak PC tool wykonał próbę resetu	PC tool wykonał próbę przywrócenia, nawet jeśli system pracował prawidłowo
168 ÷ 171	#	Zarządzanie błędem wewnętrznym	Wykonać reset; jeśli błąd się powtarza, wymienić urządzenie
200 off	#	System pozbawiony błędów	Brak błędu
201 off VA	#	Blokada lub błąd przy uruchamianiu	Blokada lub błąd z powodu braku ustawienia parametrów jednostki
	Bit 0 Valency 1	Brak odpowiedniego trybu działania	
	Bit 1 Valency 2..3	Brak określonej rampy paliwa	
	Bit 2 Valency 4..7	Brak określonej krzywej	
	Bit 3 Valency 8..15	Nieokreślona prędkość ujednolicania	
	Bit 4 Valency 16..31	Brak możliwości wykonania backupu/przywrócenia	
202	#	Wybór wewnętrznego trybu funkcjonowania	Ponownie określić tryb działania (parametr 201)
203	#	Błąd wewnętrzny	Ponownie określić tryb działania (parametr 201) Wykonać reset; jeśli błąd się powtarza, wymienić urządzenie
204	Numer etapu	Zatrzymanie programu	Zatrzymanie programu jest aktywne (brak błędu)
205	#	Błąd wewnętrzny	Wykonać reset; jeśli błąd się powtarza, wymienić urządzenie
206	0	Połączenie urządzenia - Panel operatora niedopuszczalny	
207	#	Kompatybilność urządzenia - Panel operatora	
	0	Przestarzała wersja urządzenia	

Kod błędu	Kod diagnostyczny	Znaczenie systemu REC 27.100A2	Zalecane pomiary
	1	Przestarzała wersja Panelu operatora	
208 - 209	#	Błąd wewnętrzny	Wykonać reset; jeśli błąd się powtarza, wymienić urządzenie
210	0	Wybrany tryb pracy nie jest wydany dla jednostki podstawowej	Wybrać tryb pracy wydany dla jednostki podstawowej
240	#	Błąd wewnętrzny	Wykonać reset; jeśli błąd się powtarza, wymienić urządzenie
245	#	Błąd wewnętrzny	Wykonać reset; jeśli błąd się powtarza, wymienić urządzenie
250	#	Błąd wewnętrzny	Wykonać reset; jeśli błąd się powtarza, wymienić urządzenie

Tab. T

A Załącznik - Części**Zestaw do długiej głowicy**

Palnik	Długość standardowej głowicy (mm)	Długość długiej głowicy (mm)	Kod
RS 25/E BLU	230	365	3010430
RS 35/E BLU	230	365	3010431

Zestaw dystansowy

Palnik	Grubość (mm)	Kod
RS 25-35/E BLU	100	3010095

Zestaw skrzynki tłumika

Palnik	Typ	dB(A)	Kod
RS 25-35/E BLU	C1/3	10	3010403

Zestaw stałej wentylacji

Palnik	Kod
RS 25-35/E BLU	3010449

Zestaw regulatora mocy do działania modulowanego

Dzięki działaniu modulowanemu palnik stale dostosowuje moc do żądania ciepła, zapewniając wysoką stabilność przy kontrolowanym parametrze: temperatura lub ciśnienie.

Należy zamówić dwa komponenty:

- regulator mocy do zainstalowania na palniku;
- sonda do zainstalowania na generatorze ciepła.

Parametr do sprawdzenia		Sonda		Regulator mocy	
	Zakres regulacji	Typ	Kod	Typ	Kod
Temperatura	- 100 ÷ 500°C	PT 100	3010110	RWF50.2 RWF55.5	20083339 20098541
Ciśnienie	0 ÷ 2,5 bar	4 ÷ 20 mA	3010213		
	0 ÷ 16 bar	4 ÷ 20 mA	3010214		
	0 ÷ 25 bar	4 ÷ 20 mA	3090873		

Zestaw wyłącznik dyferencyjny

Palnik	Kod
RS 25-35/E BLU	3010448

Presostat maksymalnego ciśnienia gazu

Palnik	Kod
RS 25-35/E BLU	3010418

Zestaw czystych styków

Palnik	Kod
RS 25-35/E BLU	3010419

Zestaw oprogramowania interfejsu (ACS410 + OCI410.30) - Poziom serwisowy

Palnik	Kod
RS 25-35/E BLU	3010436

Zestaw interfejsu Modbus

Palnik	Model	Kod
RS 25-35/E BLU	OCI412	3010437

Zestaw do funkcjonowania z LPG

Palnik	Długość dyszy przepływowej (mm)	Kod
RS 25/E BLU	230 - 365	3010423
RS 35/E BLU	230 - 365	3010424

Zestaw PVP (Pressure Valve Proving)

Palnik	Rodzaj rampy	Kod
RS 25-35/E BLU	MB - CB	3010344

Armatura gazowa zgodna z normą EN 676

Sprawdzić podręcznik.

B Załącznik - Schemat rozdzielnic elektrycznej

1	Spis schematów
2	Informacje o odniesieniach
3	Schemat funkcjonalny REC27...
4	Schemat funkcjonalny REC27...
5	Schemat funkcjonalny REC27...
6	Podłączenia elektryczne wykonywane przez instalatora
7	Zestaw podłączeń elektrycznych
8	Połączenia elektryczne zestaw RWF... zewnętrzny

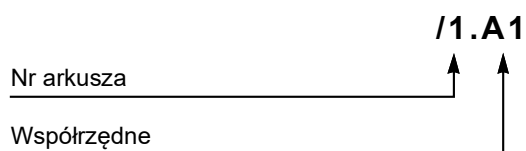
2 Informacje o odniesieniach

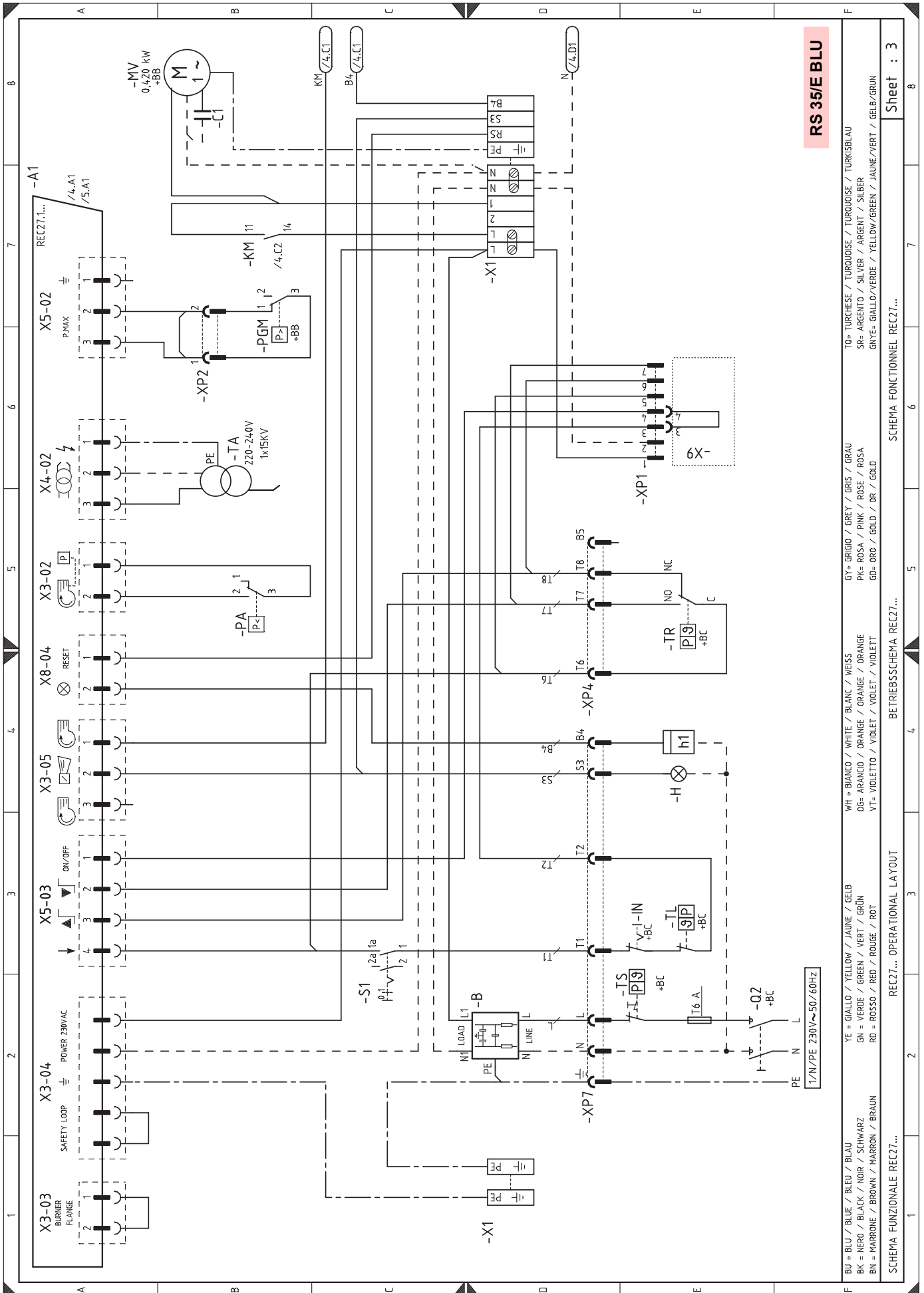

RS 35/E BLU

BU = BLU / BLUE / BLEU / BLAU	YE = GIALLO / YELLOW / JAUNE / GELB	WH = BIANCO / WHITE / BLANC / WEISS	GY = GRIGIO / GREY / GRIS / GRAU	TO = TURCHESE / TURQUOISE / TURKOISE / TURKISBLAU
BK = NERO / BLACK / NOIR / SCHWARZ	GN = VERDE / GREEN / VERT / GRÜN	OG = ARANCIO / ORANGE / ORANGE / ORANGE	PK = ROSA / PINK / ROSE / ROSA	SR = ARGENTO / SILVER / ARGENT / SILBER
BN = MARRONE / BROWN / MARRON / BRAUN	RO = ROSSO / RED / ROUGE / ROT	VI = VIOLETTI / VIOLET / VIOLET / VIOLETT	GD = ORO / GOLD / OR / GOLD	GNV = GIALLO/VERDE / YELLOW/GREEN / JAUNE/VERT / GELB/GRÜN
SCHEMA FUNZIONALE REC27...	REC27... OPERATIONAL LAYOUT	BETRIEBSSCHEMA REC27...	SCHEMA FONCTIONNEL REC27...	Sheet : 3

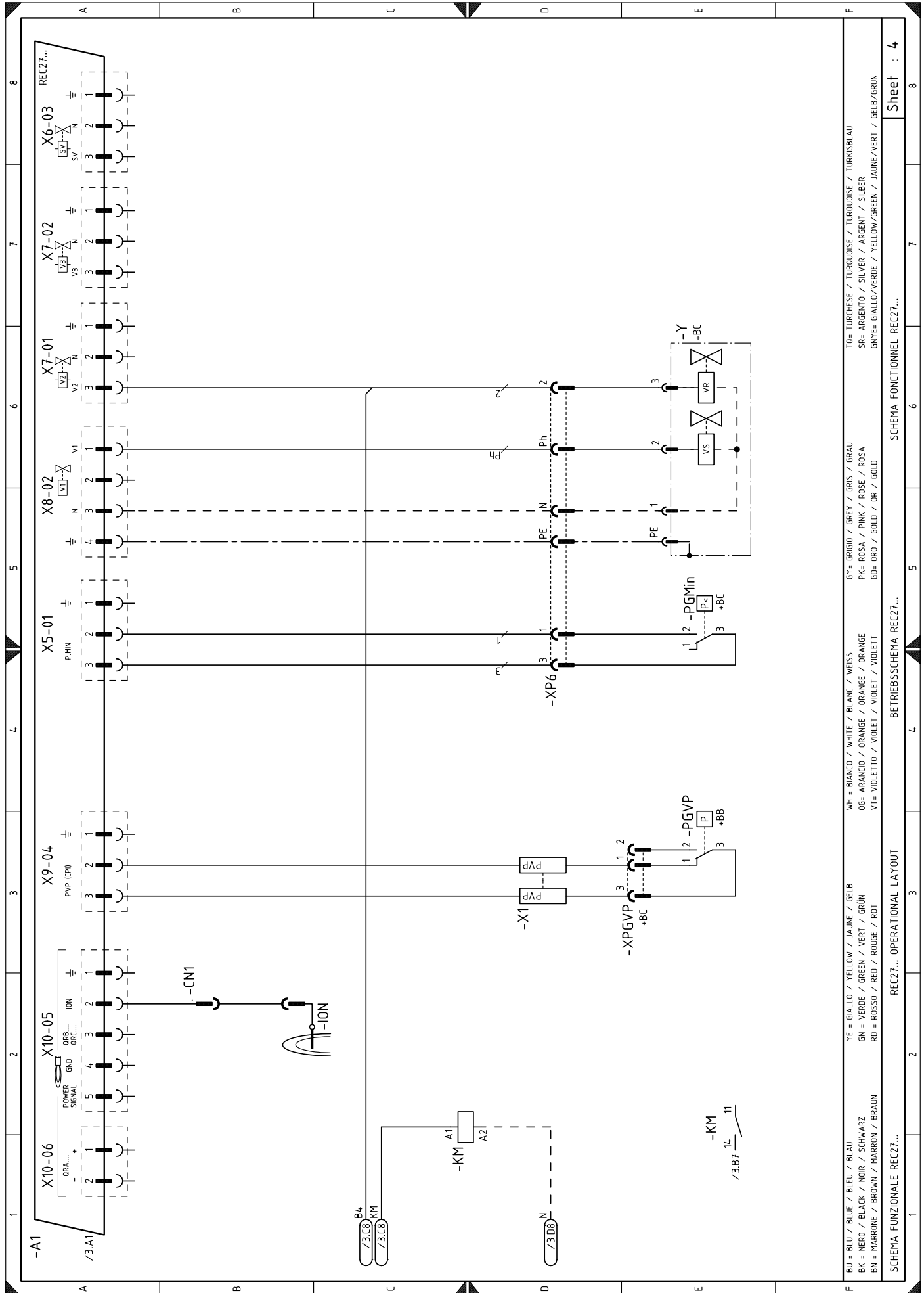

BU = BLU / BLUE / BLEU / BLAU	WH = BIANCO / WHITE / BLANC / WEISS	GY = GRIGIO / GREY / GRIS / GRAU	TO = TURCHÈSE / TURQUOISE / TURKOISE / TURKISBLAU
BK = NERO / BLACK / NOIR / SCHWARZ	OG = ARANCIO / ORANGE / ORANGE / ORANGE	PK = ROSA / PINK / ROSE / ROSA	SR = ARGENTO / SILVER / ARGENT / SILBER
BN = MARRONE / BROWN / MARRON / BRAUN	VT = VIOLETTO / VIOLET / VIDLET / VIOLETT	GD = ORO / GOLD / OR / GOLD	GN = VERDE / GREEN / VERT / GRÜN
			GR = GIALLO / YELLOW / JAUNE / GELB
			RD = ROSSO / RED / ROUGE / ROT
			YE = GIALLO / YELLOW / JAUNE / GELB
			GN = VERDE / GREEN / VERT / GRÜN
			RD = ROSSO / RED / ROUGE / ROT
			GR = GIALLO / YELLOW / JAUNE / GELB
			SR = ARGENTO / SILVER / ARGENT / SILBER
			TO = TURCHÈSE / TURQUOISE / TURKOISE / TURKISBLAU
			GN = VERDE / GREEN / VERT / GRÜN
			RD = ROSSO / RED / ROUGE / ROT
			GR = GIALLO / YELLOW / JAUNE / GELB
			SR = ARGENTO / SILVER / ARGENT / SILBER
			TO = TURCHÈSE / TURQUOISE / TURKOISE / TURKISBLAU
			GN = VERDE / GREEN / VERT / GRÜN
			RD = ROSSO / RED / ROUGE / ROT
			GR = GIALLO / YELLOW / JAUNE / GELB
			SR = ARGENTO / SILVER / ARGENT / SILBER
			TO = TURCHÈSE / TURQUOISE / TURKOISE / TURKISBLAU

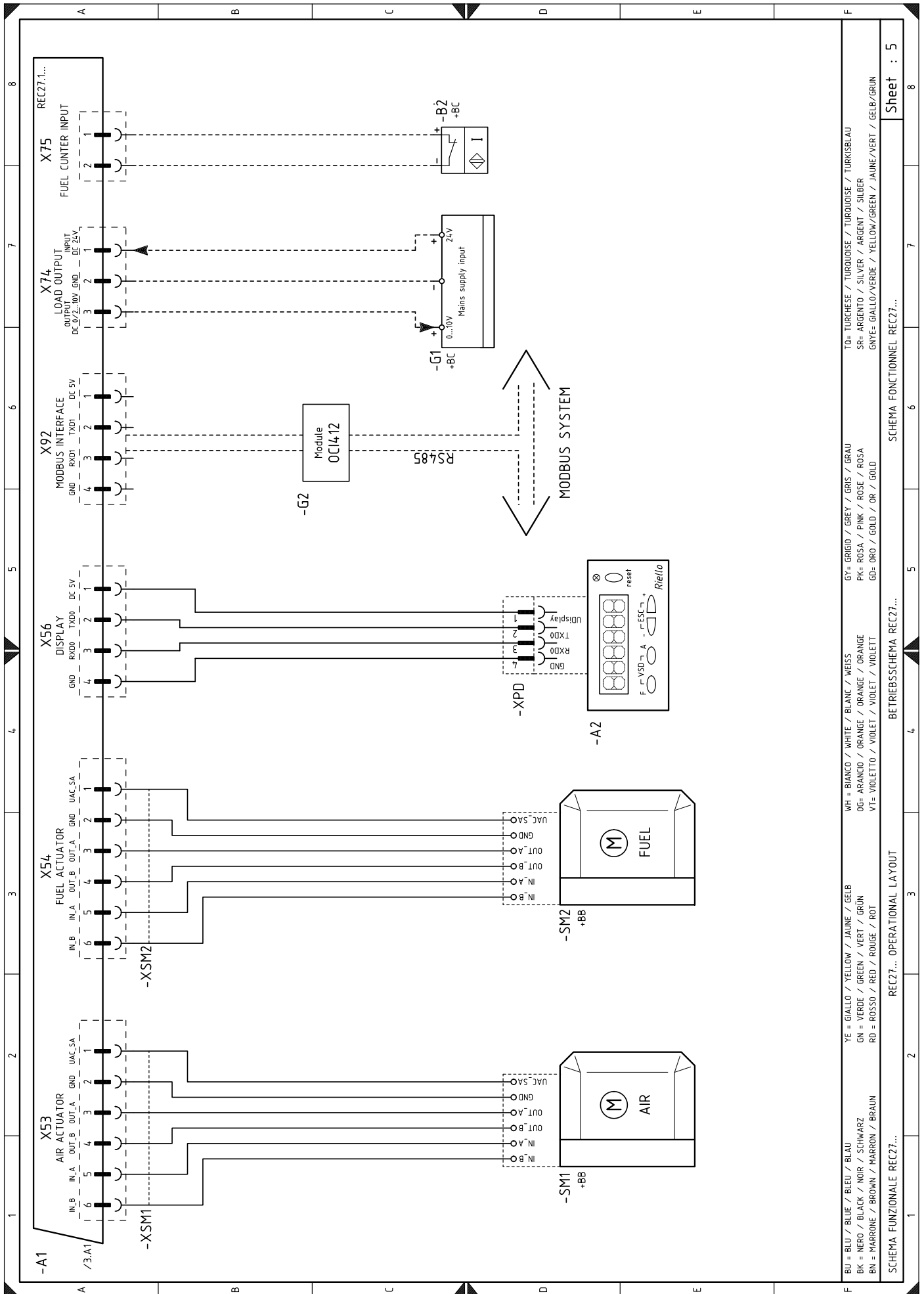

BU = BLU / BLUE / BLEU / BLAU
 BK = NERO / BLACK / NOIR / SCHWARZ
 BN = MARRONE / BROWN / MARRON / BRAUN
 YE = GIALLO / YELLOW / GREEN / JAUNE / GELB
 GN = VERDE / GREEN / VERT / GRÜN
 RD = ROSSO / RED / ROUGE / ROT
 WH = BIANCO / WHITE / BLANC / WEISS
 OG = ARANCIO / ORANGE / ORANGE / ORANGE
 VT = VIOLETTO / VIOLET / VIOLET / VIOLETT
 GY = GRIGIO / GREY / GRIS / GRAU
 PK = ROSA / PINK / ROSE / ROSA
 GD = ORO / GOLD / OR / GOLD
 TO = TURCHESE / TURKUISE / TURKUISE / TURKUSBLAU
 SR = ARGENTO / SILVER / ARGENT / SILBER
 GNYE = GIALLO/VERDE / YELLOW/GREEN / JAUNE/VERT / GELB/GRÜN

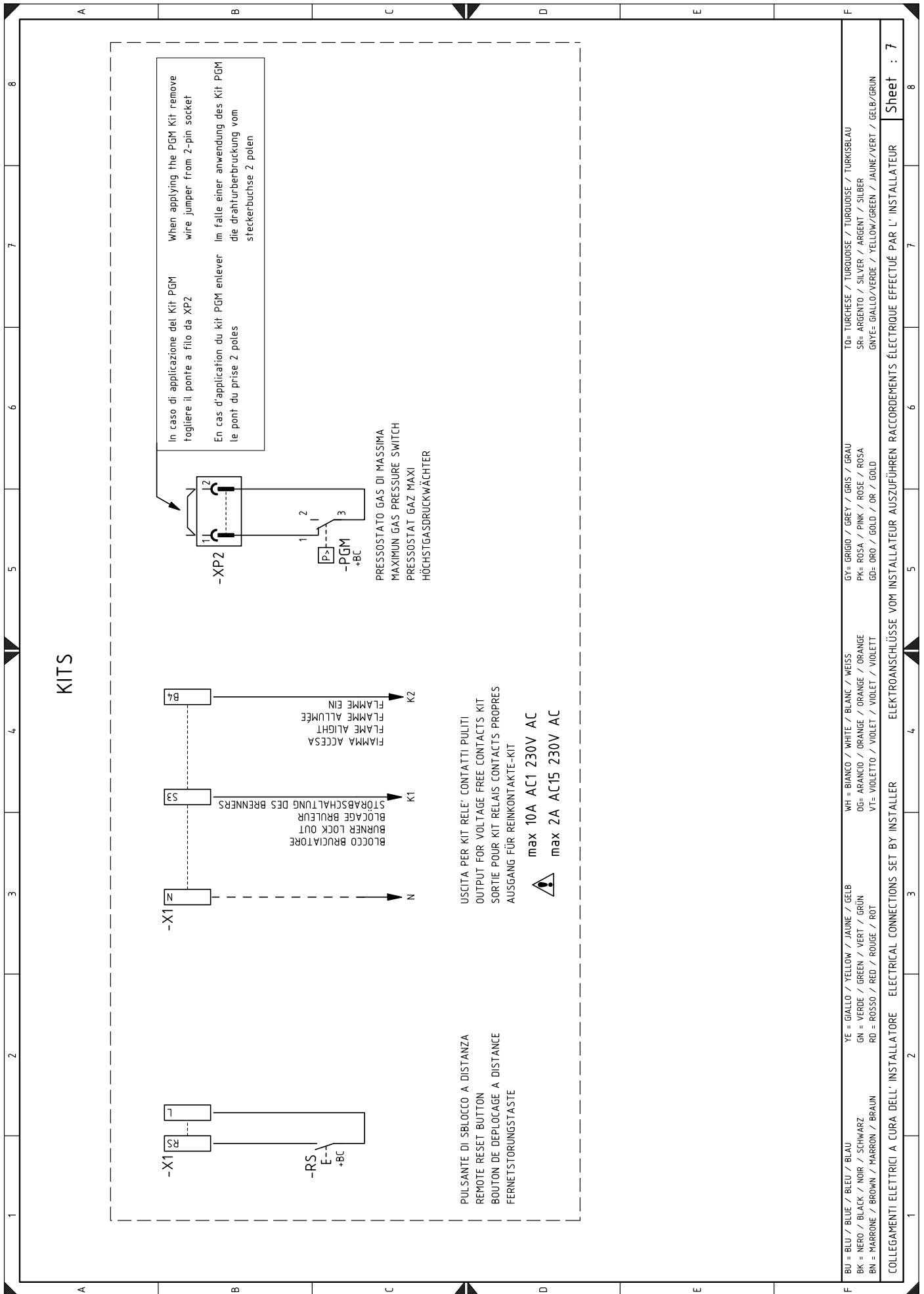

BU = BLU / BLEU / BLAU	YE = GIALLO / YELLOW / JAUNE / WEISS	GY = GRIGIO / GREY / GRIS / GRAU	TO = TURCHESE / TURQUOISE / TURKÖISE / TURKSBLAU
BK = NERO / BLACK / NOIR / SCHWARZ	GN = VERDE / GREEN / VERT / GRÜN	PK = ROSA / PINK / ROSE / ROSA	SR = ARGENTO / SILVER / ARGENT / SILBER
BN = MARRONE / BROWN / MARRON / BRAUN	RD = ROSSO / RED / ROUGE / ROT	GD = ORO / GOLD / OR / GOLD	GRNE = GIALLO/VERDE / YELLOW/GREEN / JAUNE/VERT / GELB/GRÜN

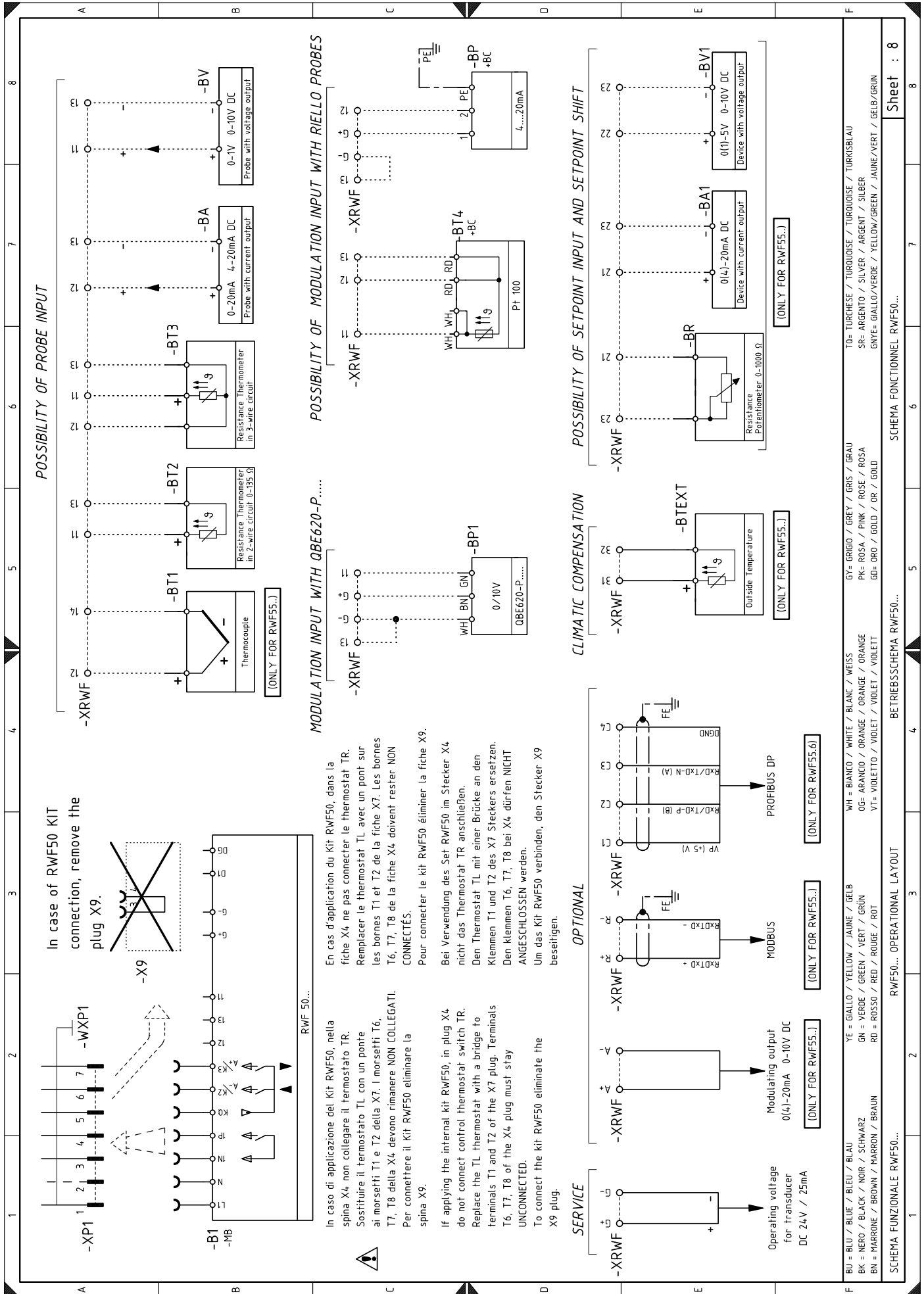

In case of RWF50 KIT connection, remove the plug X9.

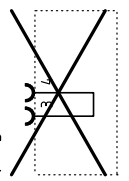

POSSIBILITY OF PROBE INPUT

POSSIBILITY OF MODULATION INPUT WITH QBE620-P.....

POSSIBILITY OF SETPOINT INPUT AND SETPOINT SHIFT

En cas d'application du Kit RWF50, dans la fiche X4 ne pas connecter le thermostat TR.
Remplacer le thermostat TL avec un pont sur les bornes T1 et T2 de la fiche X7. Les bornes T6, T7, T8 de la fiche X4 doivent rester NON CONNECTES.
Pour connecter le kit RWF50 éliminer la fiche X9.
Bei Verwendung des Set RWF50 im Stecker X4 do not connect control thermostat switch TR.
Den Thermostat TL mit einer Brücke an den Klemmen T1 und T2 des X7 Steckers ersetzen.
Den Klemmen T6, T7, T8 bei X4 dürfen NICHT ANGESCHLOSSEN werden.
Um das Kit RWF50 verbinden, den Stecker X9 beseitigen.

In caso di applicazione del Kit RWF50, nella spina X4 non collegare il termostato TR.
Sostituire il termostato TL con un ponte ai morsetti T1 e T2 della X7. I morsetti T6, T7, T8 della X4 devono rimanere NON COLLEGATI.
Per connettere il Kit RWF50 eliminare la spina X9.

If applying the internal kit RWF50, in plug X4 do not connect control thermostat switch TR.
Replace the TL thermostat with a bridge to terminals T1 and T2 of the X7 plug. Terminals T6, T7, T8 of the X4 plug must stay UNCONNECTED.
To connect the kit RWF50 eliminate the X9 plug.

OPTIONAL

SERVICE

[ONLY FOR RWF55.6]

[ONLY FOR RWF55.]

[ONLY FOR RWF55.]

[ONLY FOR RWF55.]

BU = BLAU / BLUE / BLEU / BLAU	GY = GRIGIO / GREY / GRIS / GRAU	TO = TURCHÈSE / TURQUOISE / TURKOISE / TURKISBLAU
BK = NERO / BLACK / NOIR / SCHWARZ	PK = ROSA / PINK / ROSE / ROSA	SR = ARGENTO / SILVER / ARGENT / SILBER
BN = MARRONE / BROWN / MARRON / BRAUN	GD = ORO / GOLD / OR / GOLD	GYE = GIALLO/VERDE / YELLOW/GREEN / JAUNE/VERT / GELB/GRÜN

Legenda schematów elektrycznych

A1	Sterownik kontroli
A2	Panel operatora
B	Filtr przeciwzakłóceń
+BB	Komponenty palników
+BC	Komponenty kotła
B1	Regulator mocy RWF
B2	Licznik paliwa
BA	Prąd wejściowy DC 4...20 mA
BA1	Prąd wejściowy DC 4...20 mA do zmiany wartości zadanej na odległość
BP	Czujnik ciśnienia
BP1	Sonda ciśnienia
BR	Potencjometr zdalna wartość zadana
BT1	Sonda z termoparą
BT2	Sonda Pt100 2-przewodowa
BT3	Sonda Pt100 3-przewodowa
BT4	Sonda Pt100 3-przewodowa
BTEXT	Sonda zewnętrzna do kompensacji klimatycznej wartości zadanej
BV	Napięcie wejściowe DC 0...10 V
BV1	Napięcie wejściowe DC 0...10 V do zmiany wartości zadanej na odległość
C1	Kondensator
CN1	Wtyczka sondy jonizacji
F1	Przełącznik cieplny silnika wentylatora
G1	Wskaźnik obciążenia
G2	Interfejs komunikacji z systemem Modbus
h1	Licznik godzin
H	Sygnal zdalnej blokady
ION	Sonda jonizacji
IN	Wyłącznik do ręcznego zatrzymania palnika
KM	Stycznik silnika wentylatora
MV	Silnik wentylatora
PA	Presostat powietrza
PE	Uziemienie palnika
PGM	Presostat maksymalnego ciśnienia gazu
PGMin	Presostat minimalnego ciśnienia gazu
PGVP	Presostat gazu do kontroli szczelności
Q1	Rozłącznik izolacyjny trójfazowy
Q2	Rozłącznik izolacyjny jednofazowy
RS	Przycisk zdalnego odblokowania palnika
S1	Przełącznik włączenia/wyłączenia
SM1	Serwomotor powietrza
SM2	Serwomotor gazu
TA	Transformator zapłonowy
TL	Termostat/presostat graniczny
TR	Termostat/presostat regulacji
TS	Termostat/presostat bezpieczeństwa
X1	Tabliczka zaciskowa palnika
X4	Wtyczka 4-pinowa
X6	Wtyczka 6-pinowa
X7	Wtyczka 7-pinowa
X9	Wtyczka 9-pinowa
XP1	Wtyczka zestawu regulatora mocy RWF
XP4	Gniazdo 4-pinowe
XP6	Gniazdo 6-pinowe
XP7	Gniazdo 7-pinowe
XPD	Wtyczka panelu operatora
XP2	Wtyczka presostatu maksymalnego ciśnienia gazu
XPGVP	Wtyczka presostatu gazu do kontroli szczelności
XRWF	Tabliczka zaciskowa regulatora mocy RWF
XSM1	Wtyczka serwomotora gazu
XSM2	Wtyczka serwomotora powietrza
XTM	Uziemienie półki wsporczej
Y	Zawór regulacji gazu + zawór bezpieczeństwa gazu

RIELLO

RIELLO S.p.A.
I-37045 Legnago (VR)
Tel.: +39 0442 630111
<http://www.riello.it>
<http://www.riello.com>