

BEDIENUNGSBLENDE

RIELLOtech PRIME

**ANLEITUNGEN FÜR BETREIBER, INSTALLATEUR
UND TECHNISCHEN KUNDENSERVICE**

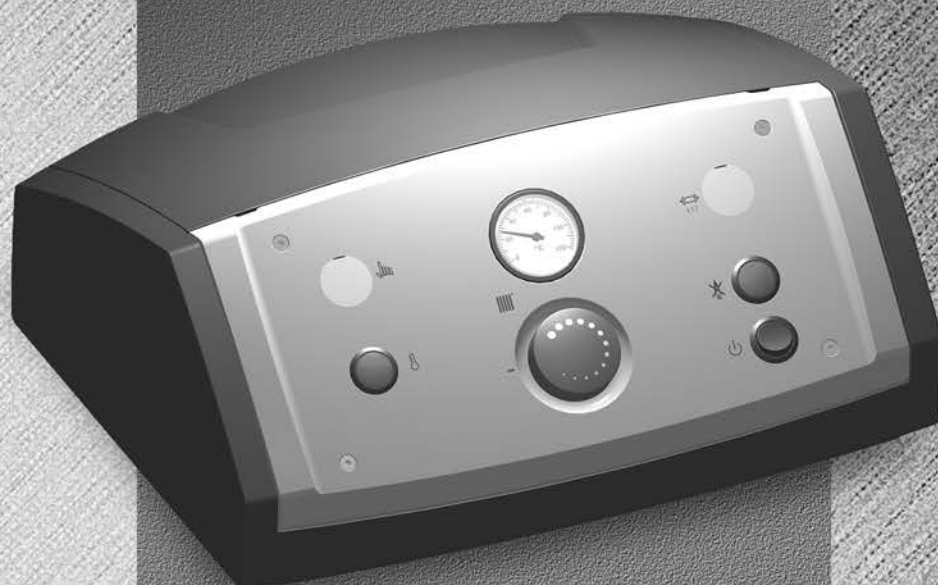

RIELLO

RIELLO S.p.A.

Via Ing. Pilade Riello, 7
37045 Legnago (VR)
Tel. +39 0442630111

RIELLO S.p.A.
Società con Socio unico soggetta alla
direzione e coordinamento di Riello Group SPA
Sede legale e amministrativa
37045 Legnago (VR)
Via Ing. Pilade Riello, 7
Cap. soc. € 7.117.400,00 i.v.
Reg. delle Imp. di Verona N. 02641790239
C.F. e Part. IVA 02641790239

Lecco, den 18. Januar 2012

Die Gesellschaft

Riello SpA Heating Products Direction
Via Risorgimento 13
23900 Lecco
ITALIEN

erklärt, dass die Bedienungsblenden der Marke: **RIELLO**

Modelle:

RIELLOtech CLIMA COMFORT, RIELLOtech CLIMA TOP,
RIELLOtech CLIMA MIX, RIELLOtech PRIME and RIELLOtech PRIME ACS

der Europäischen Richtlinie 2004/108/EG Elektromagnetische Verträglichkeit, der Europäischen Richtlinie 2006/95/EG Niederspannung und folgenden europäischen Normen entsprechen:

EN 60730-1:2000	Automatische elektrische Regel- und Steuergeräte für den Hausgebrauch und ähnliche Anwendungen
EN 60730-2-9:2000	Teil 2: Besondere Anforderungen an temperaturabhängige Regel- und Steuergeräte
EN 60529:1992	Schutzarten durch Gehäuse
EN 61000-6-2:2001	Elektromagnetische Verträglichkeit. Störfestigkeit für Industriebereiche
EN 61000-6-3:2001	Elektromagnetische Verträglichkeit. Störaussendung für Wohnbereich, Geschäfts- und Gewerbebereiche sowie Kleinbetriebe.



Marco Tagliaferri
Heating Products Director
Riello S.p.A.

An den Heiztechniker,

Wir danken Ihnen, dass Sie den Kauf einer Bedienungsblende **RIELLOtech** empfohlen haben. Dieses Produkt wird über lange Zeit höchsten Komfort bei großer Zuverlässigkeit, Effizienz, Qualität und Sicherheit bieten. Ganz gewiss sind wir nicht in der Lage, Ihre Kompetenz und Berufserfahrung durch neue Erkenntnisse zu bereichern, doch mit den Informationen in dieser Anleitung möchten wir Ihnen die vorschriftsmäßige Installation des Geräts vereinfachen.

Nochmals vielen Dank und gute Arbeit!

Riello S.p.A.

PRODUKTREIHE

MODELL	ARTIKELNUMMER
RIELLOtech PRIME	20010820

Allgemeine Hinweise	5
Grundlegende Sicherheitsregeln	5
Beschreibung des Geräts	6
Identifizierung	6
Technische Daten	7
Zubehör	7
Produktempfang	8
Abmessungen und Gewicht	8
Einbau	9
Zugriff auf die Innenkomponenten	11
Stromanschlüsse	12
Anordnung der Fühler	13
Strompläne	14
Struktur	15
Funktionsbeschreibung	16
Nützliche Infos	17

An bestimmten Stellen der Anleitung finden Sie folgende Symbole:







= Tätigkeiten, die besondere Vorsicht und entsprechende Kompetenz erfordern









= Tätigkeiten, die **AUF KEINEN FALL** durchgeführt werden dürfen

Diese Anleitung Code 20020613 Ausgabe 3 (06/18) besteht aus 20 Seiten.

-  Vergewissern Sie sich nach dem Auspacken, dass die Lieferung im einwandfreien Zustand und komplett eingetroffen ist. Andernfalls wenden Sie sich bitte an den jeweiligen Händler.
-  Für die Installation des Geräts sind nur autorisierte Fachbetriebe zuständig (in Italien lt. Gesetz Nr. 37 vom 22.01.2008), die nach Abschluss der Arbeit dem Betreiber die Konformitätserklärung zur technisch einwandfreien Installation gemäß den geltenden gesetzlichen Bestimmungen und den Herstellervorschriften ausstellen.
-  Das Gerät ist für den Einsatz an Warmwasser-Wärmeerzeugern bis 110°C ausgelegt und muss entsprechend seinen Leistungseigenschaften für diesen Zweck angewendet werden.
-  Jegliche vertragliche oder außervertragliche Haftpflicht des Herstellers für Personen-, Tier- oder Sachschäden durch mangelhafte Installation, Regelung, Wartung bzw. durch unsachgemäße Anwendung ist ausgeschlossen.
-  Diese Anleitung ist wesentlicher Bestandteil des Geräts und muss als solche sorgfältig aufbewahrt werden. Darüber hinaus ist sie bei Verkauf bzw. Installation der Bedienungsblende in eine andere Anlage STETS dem neuen Besitzer oder Betreiber auszuhandigen. Fordern Sie im Fall von Beschädigung oder Verlust eine neue Kopie der Anleitung beim gebietszuständigen technischen Kundenservice an.

GRUNDLEGENDE SICHERHEITSGESAMT

Der Umgang mit Produkten, in denen elektrische Energie zum Einsatz kommt, unterliegt einigen grundlegenden Sicherheitsregeln, u.z.:



-  Reinigungseingriffe dürfen erst nach Trennen des Geräts von der Stromversorgung ausgeführt werden, hierzu den Hauptschalter der Anlage auf „aus“ stellen.
-  Die Verstellung der Sicherheits- und Regeleinrichtungen ohne ausdrückliche Genehmigung und entgegen der Anweisungen des Herstellers ist verboten.
-  Die vom Gerät austretenden Stromkabel dürfen selbst nach dessen Isolierung vom Stromnetz weder gezogen, getrennt noch verdrillt werden.
-  Die Verpackungstoffe müssen nach den gesetzlichen Bestimmungen für „Siedlungs-, Haus- und Industrieabfälle“ entsorgt werden.
-  Die Bedienungsblende darf selbst vorübergehend nicht mit ausgefallenen oder verstellten Sicherheitseinrichtungen in Betrieb genommen werden.
-  Die Wartungseingriffe haben durch Fachpersonal nach den geltenden Verordnungen zu erfolgen.
-  Bei Bränden kein Wasser verwenden. Die Bedienungsblende durch Unterbrechen der Stromversorgung elektrisch isolieren. Flammen mit Feuerlöschern der früheren Brandklasse E „BRÄNDE IN ELEKTRISCHEN NIEDERSPANNUNGSANLAGEN“ (bis 1000 Volt) löschen (es können alle heutigen Feuerlöscher eingesetzt werden).

BESCHREIBUNG DES GERÄTS

Bei der Bedienungsblende **RIELLOtech PRIME** handelt es sich um ein temperaturgeführtes Modell zum Einsatz in Kesseln für reinen Heizbetrieb mit einstufigem Gebläsebrenner. Die temperaturgeführten Steuer- und Regelgeräte entsprechen den funktions- und sicherheitstechnischen Vorschriften und sind in einem ABS-Gehäuse installiert.

Die Bedienungsblende **RIELLOtech PRIME** hat werkseitig eine Reihe von Funktionsprüfungen im Zusammenhang mit Geräten und den von den geltenden technischen Regelwerken vorgegebenen elektrischen Sicherheiten durchlaufen. Die Installation kann auf dem Heizkessel bzw. mit Einsatz des Stützbügels (Zubehör) an einer der Seitenplatten erfolgen.

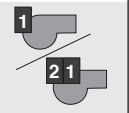
ANWENDUNG

	Brenner	Kessel in Kaskadenschaltung	Biomasse-Heizkessel	Solaranlage	Warmwasserspeicher	Direktbereich	1. Mischbereich	2. Mischbereich
RIELLOtech PRIME	 2-Stufen mit entsprechendem Bausatz							

⚠ Hinsichtlich der Stromanschlüsse an Komponenten und Brenner wird auf die Hinweise der Seiten 12 sowie auf die Anweisungen im Lieferumfang der einzelnen Komponenten und des Brenners verwiesen.

IDENTIFIZIERUNG

Die Bedienungsblende **RIELLOtech PRIME** wird folgendermaßen identifiziert:

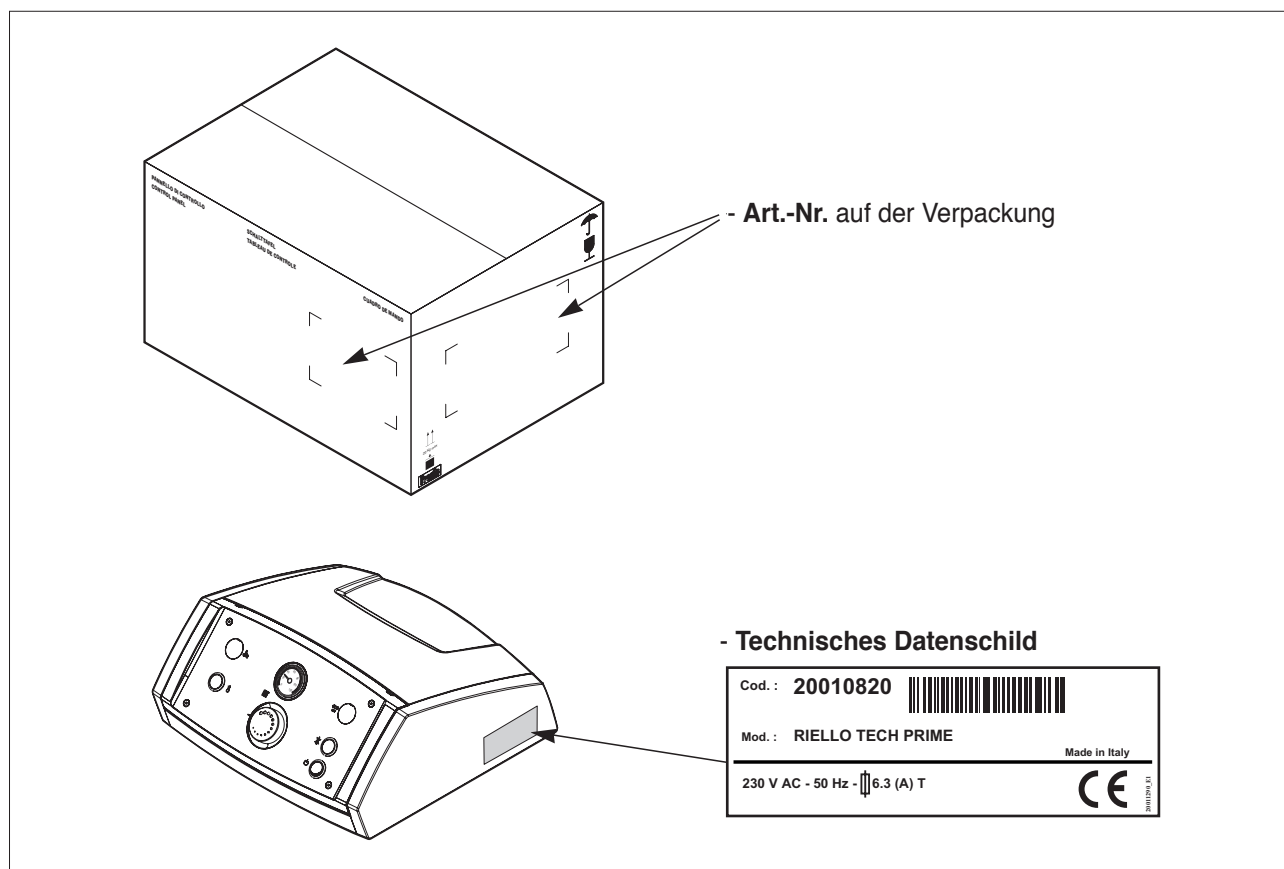

TECHNISCHE DATEN

Beschreibung	RIELLOtech PRIME	
Stromversorgung	230 (+/-10%) ~ 50	V ~ Hz
Max. Stromaufnahme	6,3	A
Hauptschalter (bipolar)	250 ~ 10(4)	V ~ A
Schutzsicherung	250 ~ 6,3 T	V ~ A
Leistungsaufnahme	-	W
Leuchtanzeigen	230	V
Sicherheitsthermostat mit manueller Rücksetzung (TS) (*)	110 (+0/-6)	°C
Regelthermostat (TR) - Bereich	30 ÷ 82 (+/-3)	°C
Mindestthermostat (Tm)		
Regelbereich	30 ÷ 90 (+/-3)	°C
Betriebseinstellung	40	°C
Kesselwasser-Thermometer (TeC)	0 ÷ 120	°C
Elektrische Schutzart	X4D	IP
Kapillarlänge	3	m

(*) Typengeprüft

ZUBEHÖR

Folgendes Zubehör ist separat erhältlich:

ZUBEHÖR	ARTIKELNUMMER
Bausatz für 2-Stufen-Brennermanagement	4031067
Bausatz für Wandinstallation	20010056

PRODUKTEMPFANG

Die Lieferung der Bedienungsblende **RIELLOtech PRIME** erfolgt in einem Karton mit der Betriebsanleitung.

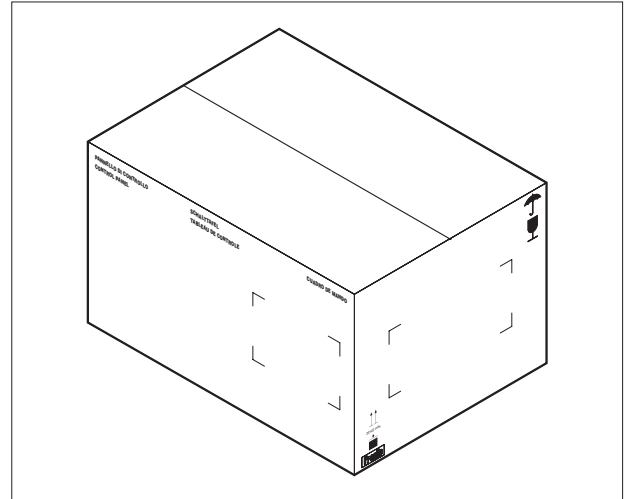

ABMESSUNGEN UND GEWICHT

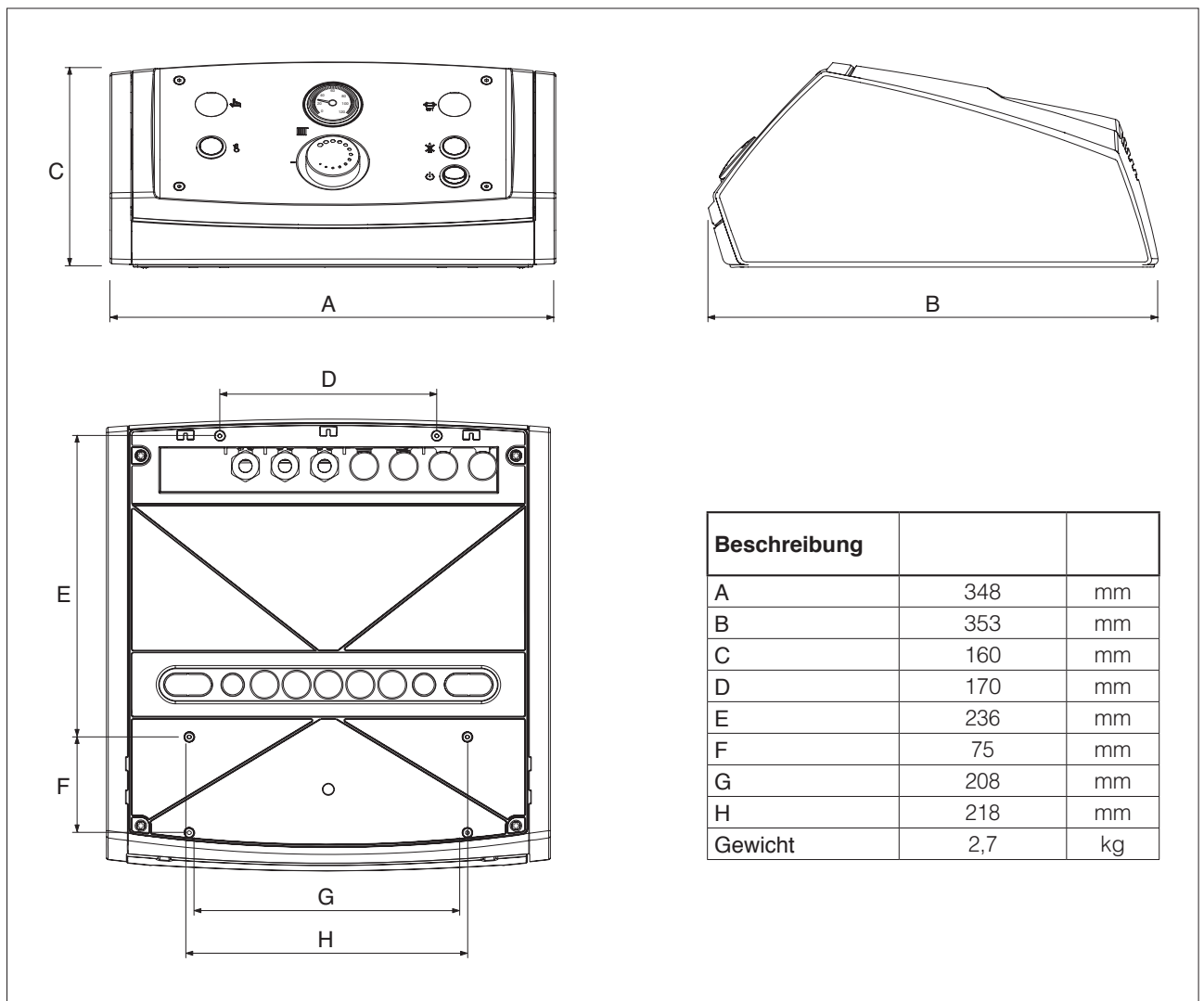

Die Bedienungsblende **RIELLOtech PRIME** ist für die Installation auf dem Kessel, sofern vorgesehen, oder an einer der Seitenverkleidungen ausgelegt. Zur Installation die an der oberen bzw. seitlichen Kesselverkleidung angefertigte Bohrung nachweisen.

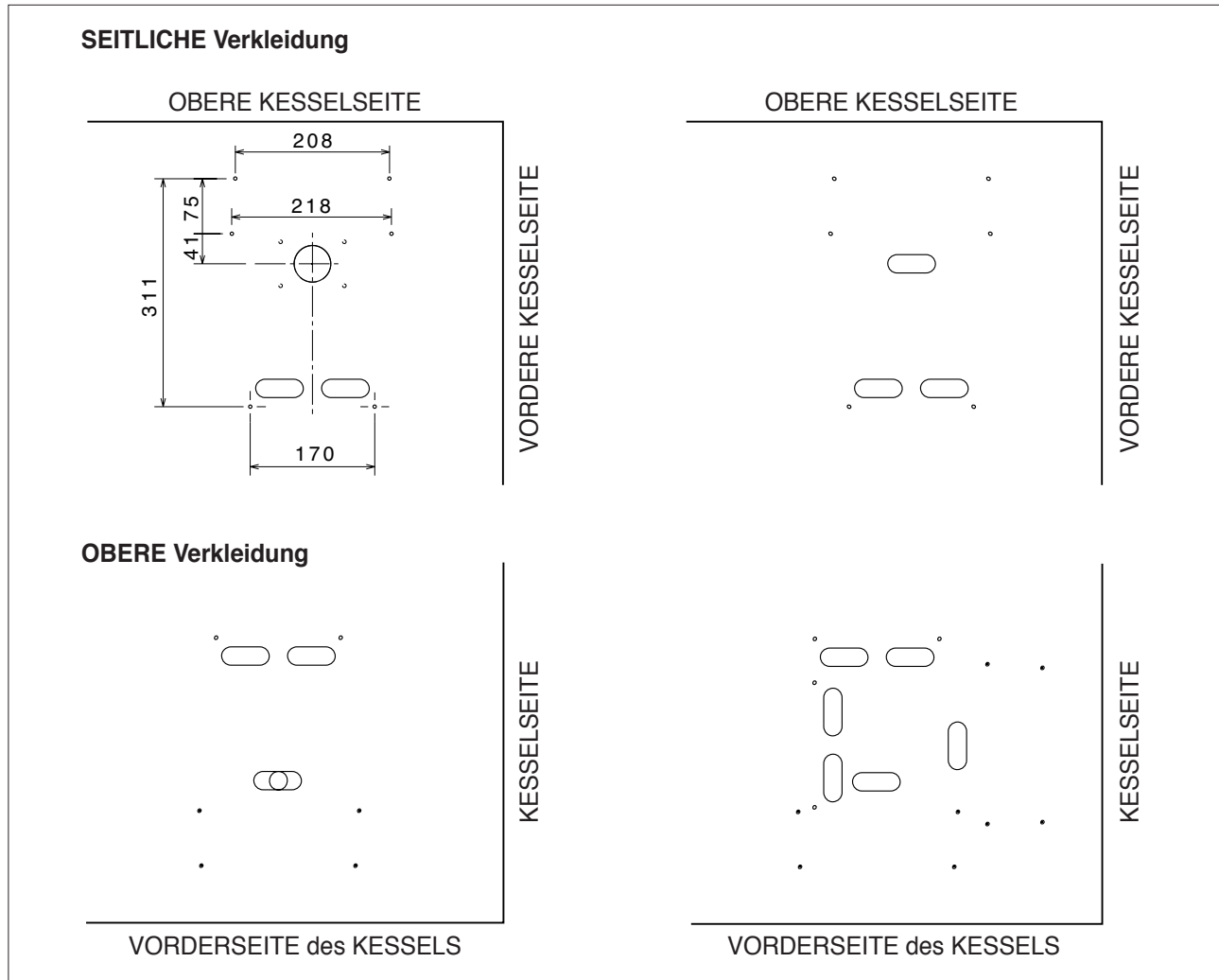

Nach Festlegung der installationsspezifischen Bohrung:

- Die vorgestanzten Schlitzte an der Kesselverkleidung öffnen und hiermit die „ovalen“ Kabelführungen der Bedienungsblende fluchten
- Die Membran an den Kabelführungen der Bedienungsblende durchstechen, das Thermostatkapillar herausziehen und in den geöffneten Schlitz der Deckelplatte einführen
- Die Bedienungsblende an der Verkleidung befestigen.

WAAGRECHTE Installation

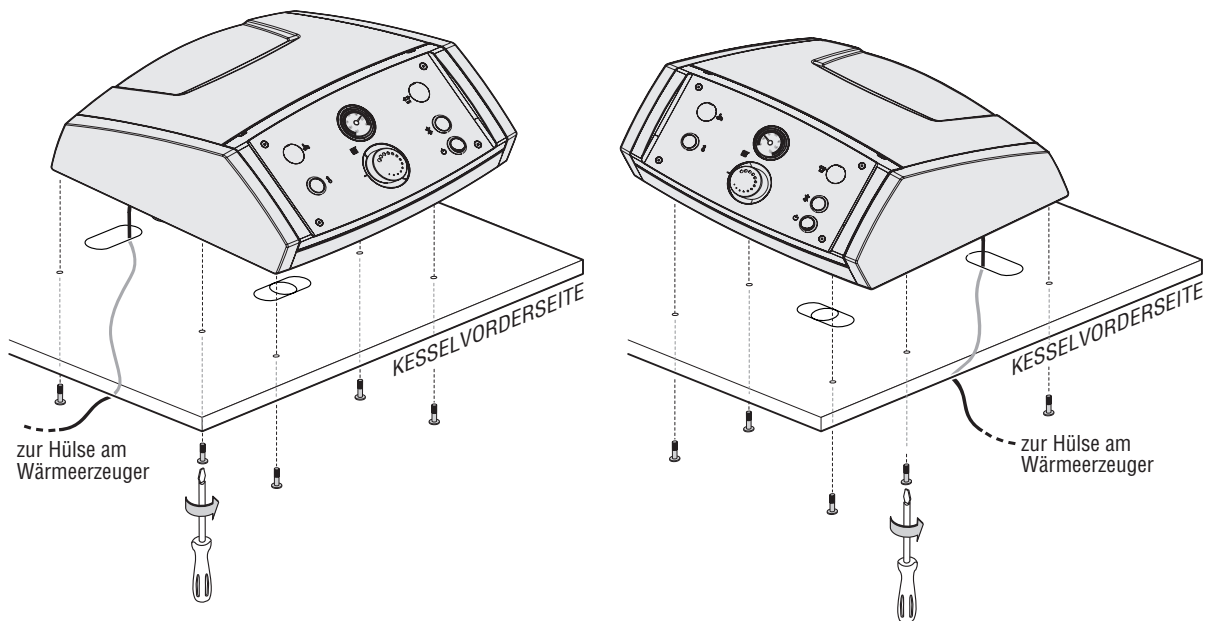

SENKRECHTE Installation

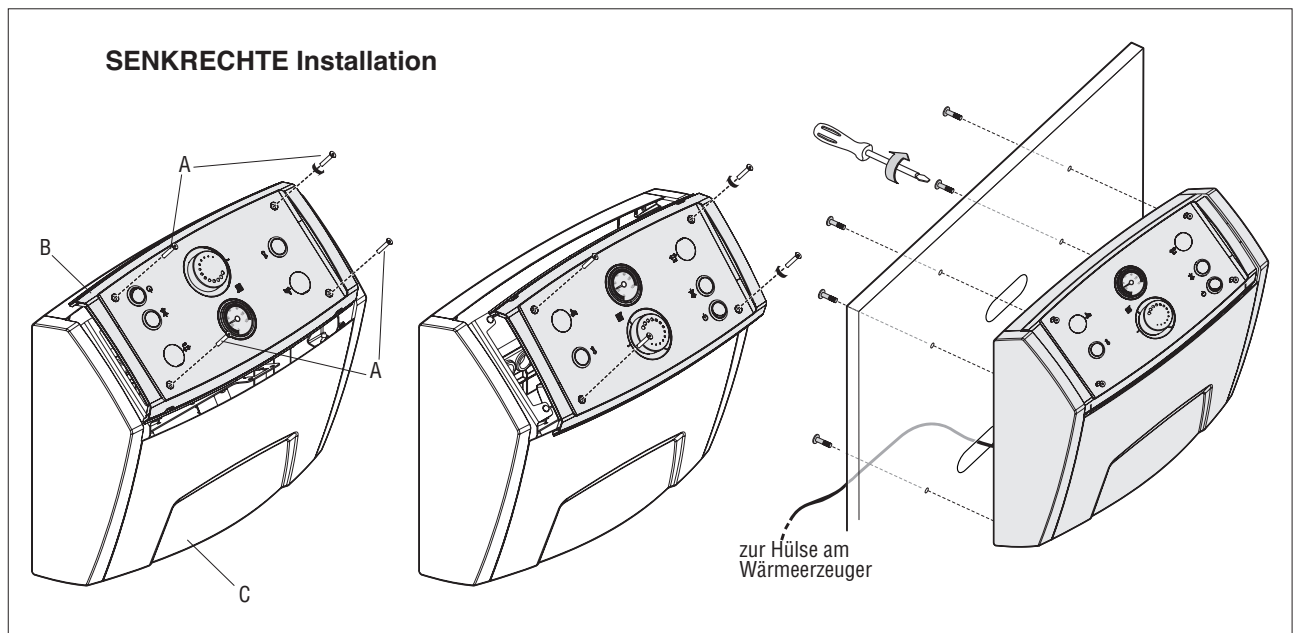

Vor der senkrechten Installation der Bedienungsblende:

- Die 4 Schrauben (A) lösen.
- Die Frontabdeckung (B) abnehmen, um 180° drehen und daraufhin am Korpus der Bedienungsblende (C) befestigen.
- Die Installation nach den vorherigen Anweisungen ausführen.

Für eine Wandinstallation ist der entsprechende Bausatz erhältlich. Für den Einbau siehe Bausatzanleitungen.

 Die Kapillare der Thermostate vorsichtig abwickeln und durch die entsprechenden Kabelführungen ziehen. Die Kugeln der Kapillare in die vorgerüsteten Hülsen am Kessel einsetzen und sichern. Die Kapillare anhand von Schellen aufnehmen und fixieren.

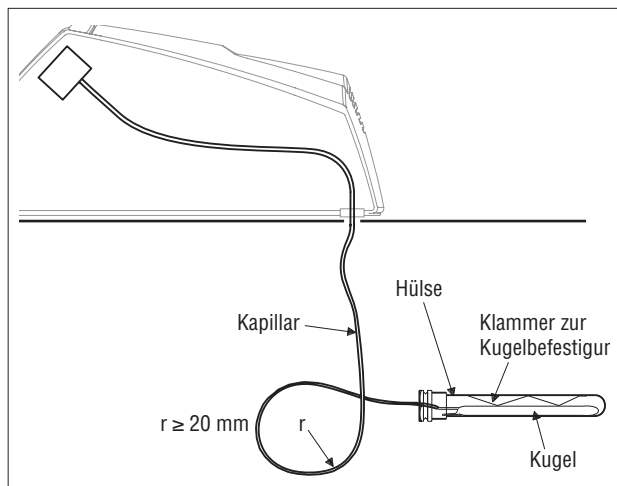

ZUGRIFF AUF DIE INNENKOMponentEN

Auf die Innenkomponenten haben nur der Technische Service oder Fachpersonal Zugriff.

Maßnahmen für den Zugriff auf die Innenkomponenten der Bedienungsblende:

- Die Stromversorgung unterbrechen, hierzu den Hauptschalter der Anlage auf „aus“ stellen
- Die Abdeckung (1) vorsichtig abziehen.

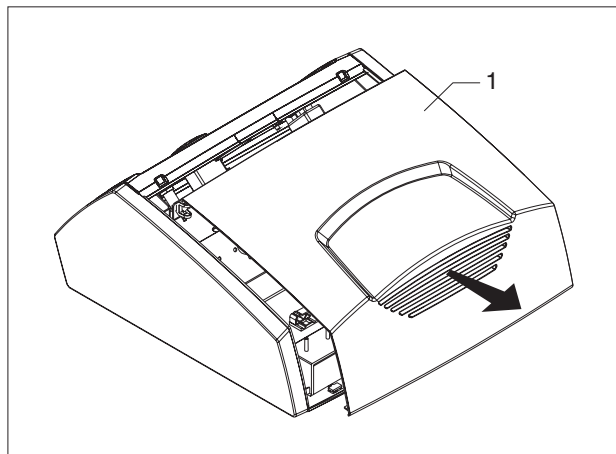

STROMANSCHLÜSSE

Die Stromanschlüsse müssen durch einen Fachbetrieb (in Italien lt. Gesetz Nr. 37 vom 22.01.2008 bescheinigt) entsprechend folgenden Anweisungen hergestellt werden.

⚠ Vorschriften:

- 1 -Einbau eines einpoligen Leistungsschutz-/ Trennschalters gemäß CEI-EN (mindestens 3mm Kontaktöffnung);
 - 2 -Anschlussfolge L (Phase) - N (Nullleiter). Der Erdleiter muss ca. 2cm länger sein als die Versorgungsleiter.
 - 3 -Kabelquerschnitt größer gleich 1,5 mm², Kabel komplett mit Kabelschuhen;
 - 4 -Strompläne in vorliegender Anleitung für jeden elektrischen Eingriff.
 - 5 -Anschluss des Geräts an eine wirksame Erdungsanlage.
- Zum Zugriff auf die Klemmenleisten siehe Angaben im vorherigen Kapitel „ZUGRIFF AUF DIE INNENKOMPONENTEN“.
 - Die Anschlusskabel durch die Kabelführungen an der Verkleidung bzw. dem seitlichen Haltebügel ziehen, andernfalls die vorgerüsteten Eingänge für Kabelschraubverschlüsse oder die Anschlüsse für Spiralhüllen verwenden. Hierzu die Vorstanzungen an der Bedienungsblende „durchbrechen“.
 - Die einzelnen Geräte unter Bezugnahme auf Abschnitt „STROMPLÄNE“ anschließen.

- Für die Zugentlastung der Kabel die Schrauben der Kabelhalter sowie die externen Kabelschraubverschlüsse sichern. Außerdem die Kabel bündig an der Kesselverkleidung befestigen.

⚠ Die vorgerüsteten Klemmen (230V) für den Erdschluss aller Verbraucher verwenden.

⊖ Die Erdung des Geräts über die Gas- bzw. Wasserrohre ist verboten.

⊖ Die Kabel der Stromversorgung und des Raumthermostats dürfen nicht in der Nähe heißer Oberflächen (Vorlaufrohre) verlegt werden. Sollte eine Berührung mit Teilen bei Temperatur über 50°C nicht auszuschließen sein, ist ein geeignetes Kabel zu verwenden.

Die Kabel der Stromversorgung und des Raumthermostats dürfen nicht in der Nähe heißer Oberflächen (Vorlaufrohre) verlegt werden. Sollte eine Berührung mit Teilen bei Temperatur über 50°C nicht auszuschließen sein, ist ein geeignetes Kabel zu verwenden.

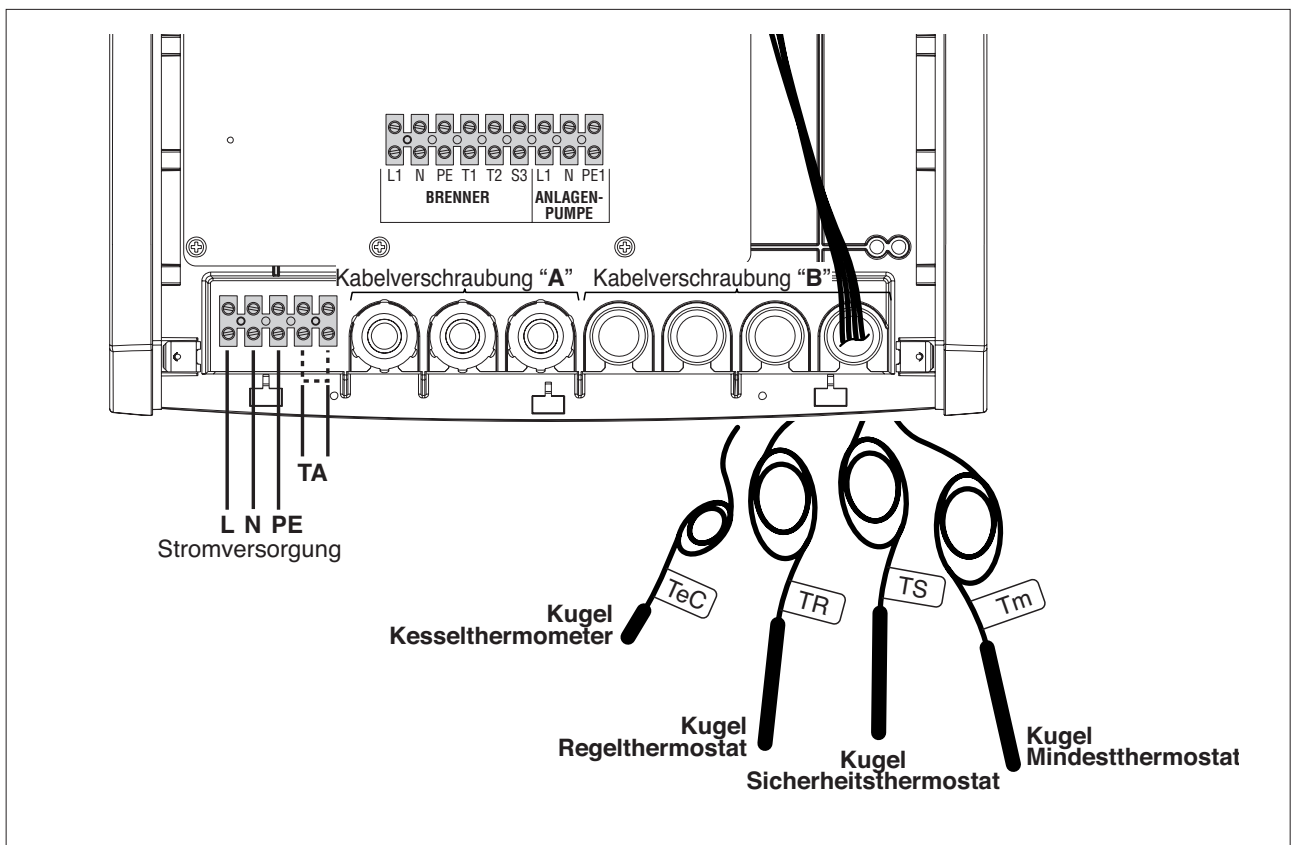

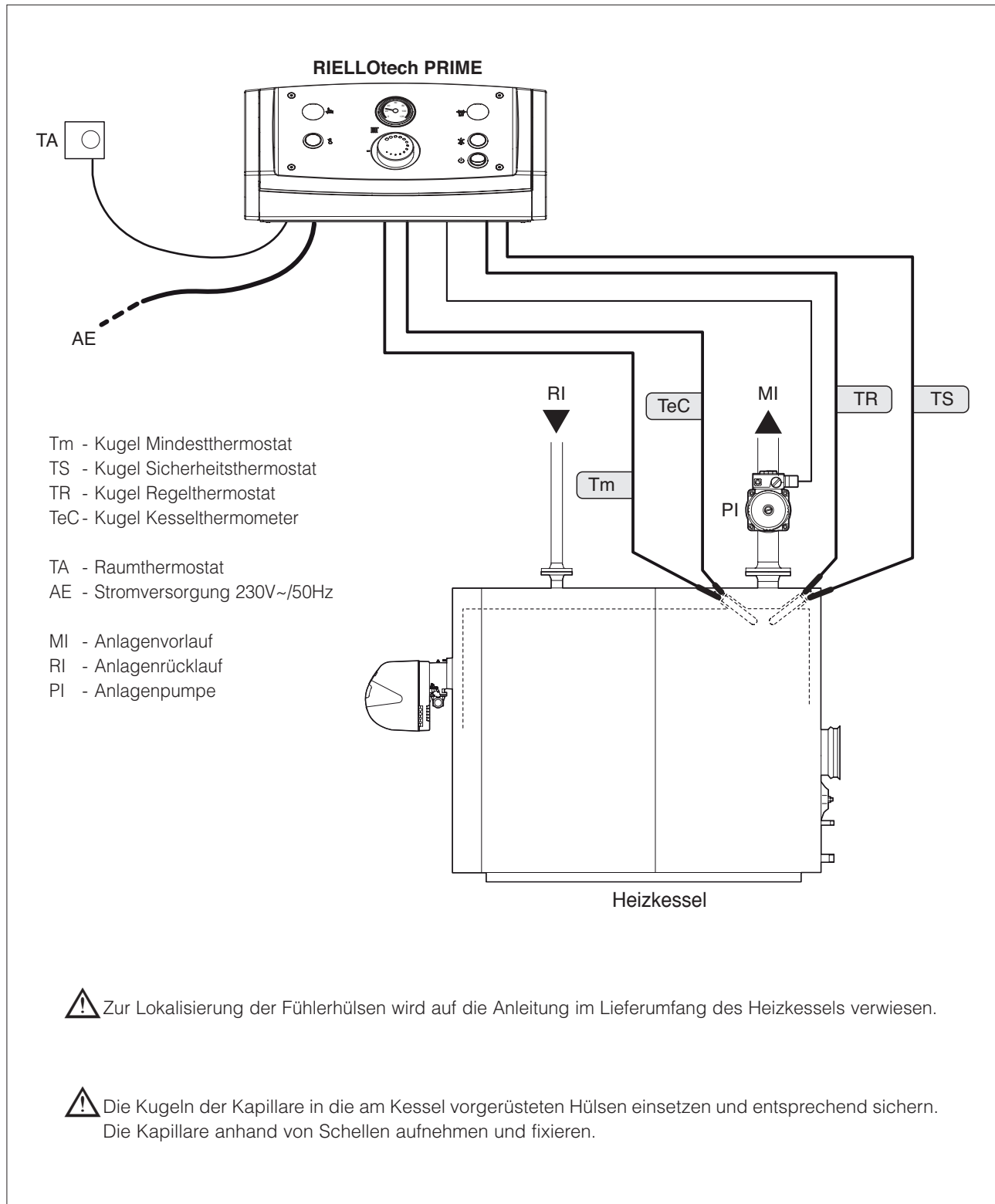

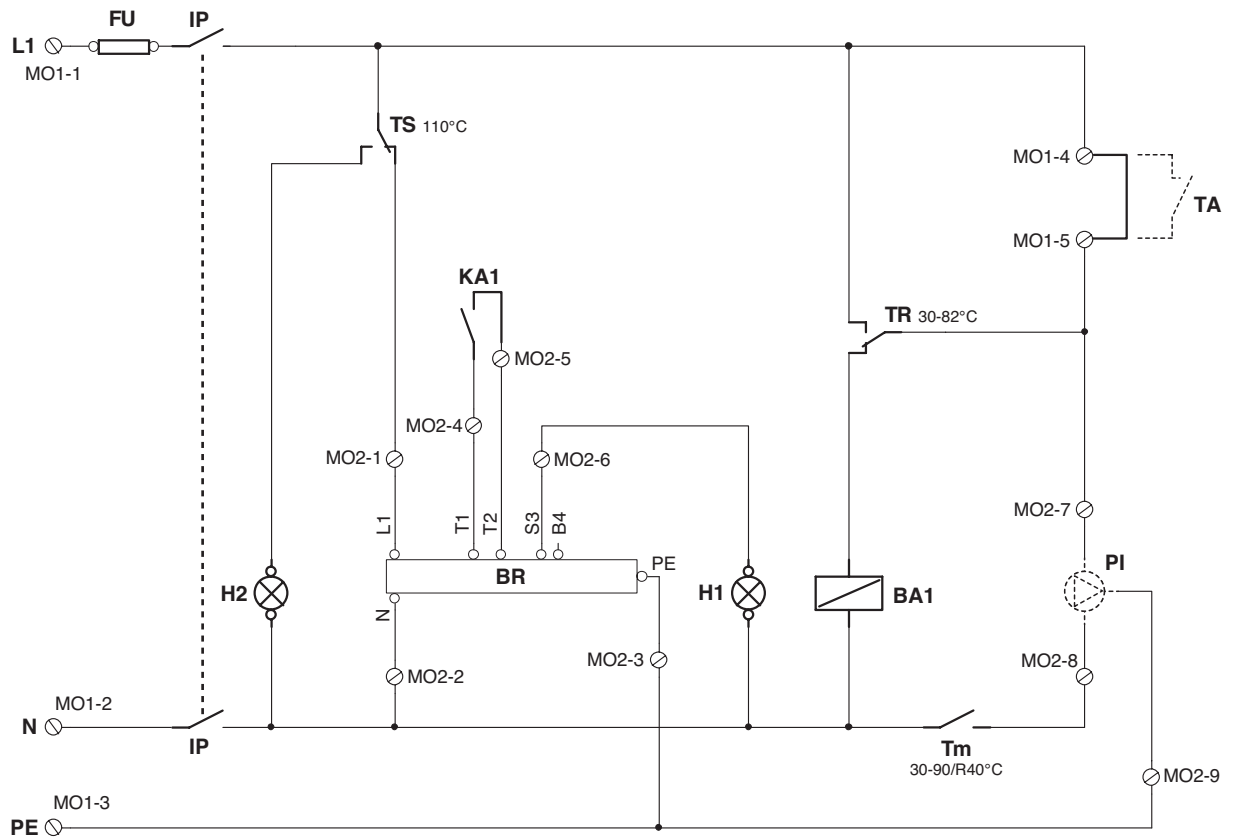

- L1-N-PE Stromversorgung 230V~/50Hz
 FU Schutzsicherung 6,3 AT
 IP Hauptschalter
 TS Sicherheitsthermostat mit manueller Rücksetzung (110°C)
 TR Regelthermostat (30-82°C)
 Tm Mindestthermostat (30-90/R40°C)
 KA1 Relaiskontakt
 BA1 Relaispule
 BR Brenner
 H1 Leuchtanzeige Brennerstörung
 H2 Leuchtanzeige Übertemperatur

Durch den Installateur:

- TA Raumthermostat
 PI Anlagenpumpe

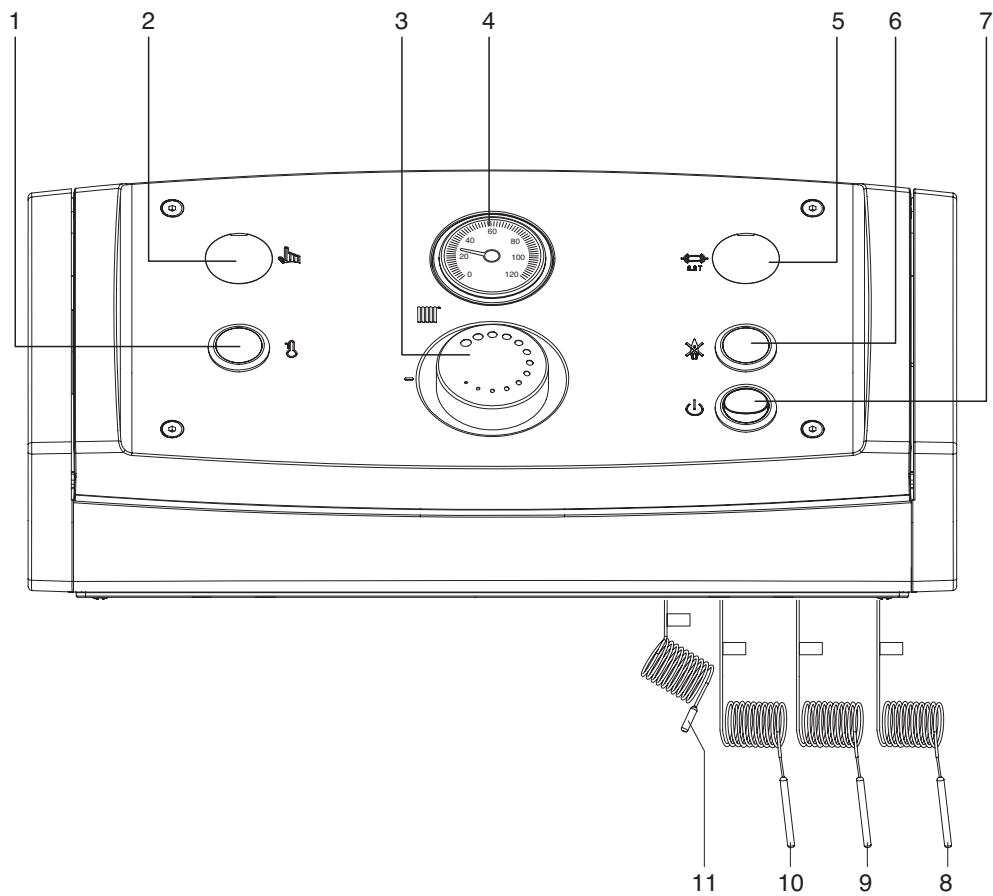

- 1 - Leuchtanzeige Übertemperatur
- 2 - Sicherheitsthermostat mit manueller Rücksetzung (110°C)
- 3 - Regelthermostat (30-82°C)
- 4 - Kesselthermometer
- 5 - Sicherung
- 6 - Leuchtanzeige Brennerstörung
- 7 - Bipolarer EIN/AUS Schalter
- 8 - Kugel Mindestthermostat (TM) (Zugang von innen)
- 9 - Kugel Sicherheitsthermostat (TS)
- 10 - Kugel Regelthermostat (TR)
- 11 - Kugel Kesselthermometer (TeC)

! Die Kapillare der Thermostate TS, TR, TeC und Tm sind bei Installation durch die entsprechenden Kabelführungen an der Kesselverkleidung aus der Schalttafel herauszuführen.

FUNKTIONSBESCHREIBUNG

Die Bedienungsblende **RIELLOtech PRIME** beinhaltet 3 typengeprüfte elektromechanische Thermostate, Thermometer, Hauptschalter, Leuchtanzeigen und Schutzsicherung.

Hauptschalter der Bedienungsblende (⏻)

Versorgt die an die Bedienungsblende angebotenen Vorrichtungen und Geräte mit elektrischer Energie.

⚠ Dem Hauptschalter ist innerhalb der Schalttafel eine verzögerte 6,3 A Schutzsicherung vorgeschaltet (siehe Stromplan).

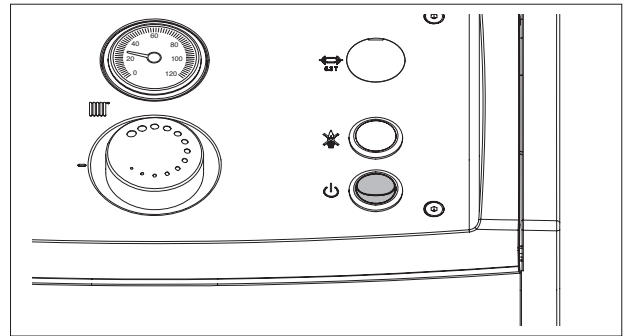

Regelthermostat (||||)

Stellt die Kesseltemperatur im Bereich 60 bis 82°C ein. Empfohlene Einstellung: ca. 70°C.

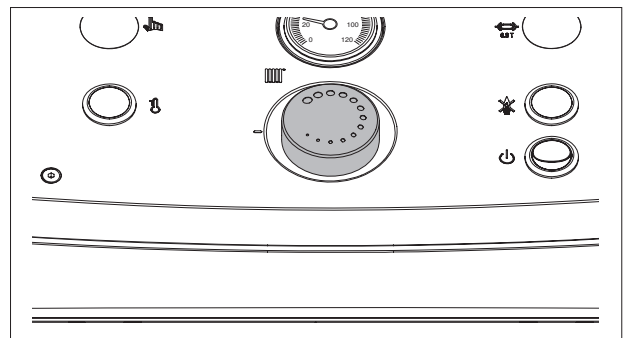

Sicherheitsthermostat (TS)

Stoppt den Brennerbetrieb bei einer Kesseltemperatur über 110°C.

Zur Wiederherstellung der normalen Betriebsbedingungen die Schutzkappe abnehmen und die Taste  ggf. mithilfe eines geeigneten Werkzeugs drücken.

⚠ Die durch Aufleuchten der roten Kontrolllampe  gemeldete überhitzungsbedingte Kesselabschaltung (TS) lässt etwaige Störanzeigen des Brennerbetriebs im Feuerungsautomat erlöschen.

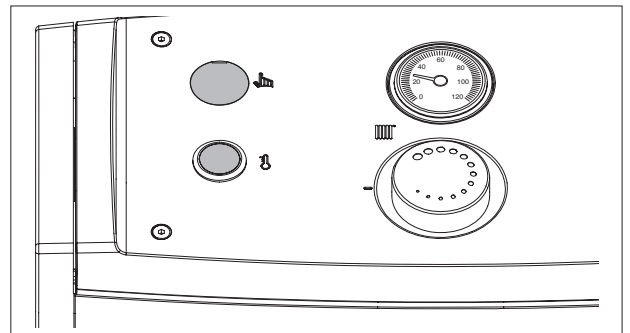

Mindestthermostat (Tm)

Beugt der Wasserzirkulation bei allzu niedriger Temperatur und der Kondensbildung im Kessel vor. Der in der Schalttafel eingebaute Thermostat ist werkseitig auf 40°C eingestellt, wobei eine Verstellung nur mit geeignetem Werkzeug durch **RIELLO** Wartungs- und Servicepersonal erfolgen darf.

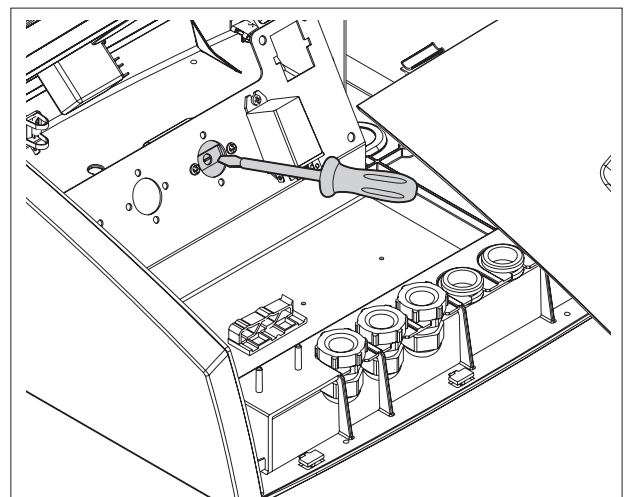

RIELLO

RIELLO S.p.A.
Via Ing. Pilade Riello, 7
37045 - Legnago (VR)
www.riello.com

Wir arbeiten laufend an der Verbesserung unserer gesamten Produktion und behalten uns daher Abweichungen im Hinblick auf Design, Abmessungen, technische Daten, Ausrüstung und Zubehör vor.