

**Condexa HPR 35 - 45**

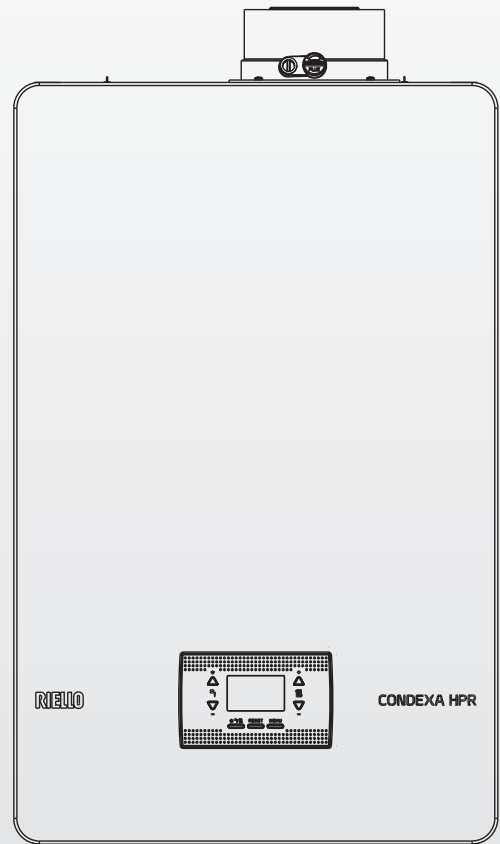

**Condexa HPR 55 - 70**

# CONDEXA HPR

ΟΔΗΓΙΕΣ ΓΙΑ ΤΟΝ ΕΓΚΑΤΑΣΤΑΤΗ ΚΑΙ ΤΟ ΤΕΧΝΙΚΟ ΣΥΝΕΡΓΕΙΟ

# RIELLO

## ΕΥΡΟΣ

ΜΟΝΤΕΛΟ	ΚΩΔΙΚΟΣ
Condexa HPR 35	20190064
Condexa HPR 45	20190066
Condexa HPR 55	20190067
Condexa HPR 70	20190068

## ΑΞΕΣΟΥΑΡ

Για την πλήρη λίστα αξεσουάρ και πληροφορίες σχετικά με το πώς μπορούν να συνδυαστούν, δείτε τον Κατάλογο.

Αγαπητέ εγκαταστάτη, συγχαρητήρια που επιλέξατε ένα λέβητα **RIELLO** για την εξασφάλιση της μέγιστης άνεσης και απόδοσης με αξιοπιστία, ποιότητα και ασφάλεια για πολλά χρόνια.

Το παρόν εγχειρίδιο παρέχει τις απαραίτητες πληροφορίες οι οποίες, σε συνδυασμό με τις δικές σας γνώσεις και την εμπειρία σας, θα εξασφαλίσουν τη σωστή και εύκολη εγκατάσταση του λέβητα.

Και πάλι ευχαριστούμε και ευχόμαστε τα καλύτερα για το έργο σας.

Riello S.p.A.

## ΣΥΜΜΟΡΦΩΣΗ

Οι λέβητες **Condexa HPR** συμμορφώνονται με:

- Κανονισμός (ΕΕ) 2016/426
- Οδηγία αποδόσεων: Είδος 7(2) και Παράρτημα III της 92/42/ΕΟΚ
- Οδηγία Ηλεκτρομαγνητικής Συμβατότητας 2014/30/ΕΕ
- Οδηγία Χαμηλής Τάσης 2014/35/ΕΕ
- Οδηγία σχετικά με τις απαιτήσεις οικολογικού σχεδιασμού για προϊόντα που σχετίζονται με την ενέργεια 2009/125/ΕΚ
- Κανονισμός (ΕΕ) 2017/1369 για την Ενεργειακή Σήμανση
- Κατ' εξουσιοδότηση Κανονισμός (ΕΕ) αριθ. 811/2013
- Κατ' εξουσιοδότηση Κανονισμός (ΕΕ) αριθ. 813/2013
- Πρότυπα λεβήτων για θέρμανση με αέριο - Γενικές απαιτήσεις και δοκιμές EN 15502-1
- Ειδικό κανονισμοί για συσκευές τύπου C και συσκευές τύπου B2, B3 και B5 με ονομαστική απόδοση θέρμανσης έως 1000 kW EN 15502-2/1
- Οδηγία SSIGA για τις συσκευές αερίου G1
- AICAA Απαιτήσεις πρόληψης πυρκαγιάς
- Οδηγία CFST LPG Μέρος 2
- ΔΙΑΦΟΡΟΙ περιφερειακοί και δημοτικοί κανονισμοί σχετικά με την ποιότητα του αέρα και την εξοικονόμηση ενέργειας



Στο τέλος της διάρκειας ζωής του, το προϊόν δεν πρέπει να απορρίπτεται ως στερεό αστικό απόβλητο, αλλά να παραδίδεται σε κέντρο συλλογής διαφοροποιημένων αποβλήτων.

Τα ακόλουθα σύμβολα χρησιμοποιούνται σε ορισμένα σημεία του εγχειριδίου::

Ενότητα που προορίζεται επίσης για τον χρήστη.

**ΠΡΟΕΙΔΟΠΟΙΗΣΗ** = για ενέργειες που απαιτούν ιδιαίτερη προσοχή και κατάλληλη προετοιμασία.

**ΑΠΑΓΟΡΕΥΣΗ** = για ενέργειες που ΔΕΝ ΠΡΕΠΕΙ ΠΟΤΕ να εκτελεστούν σε καμία περίπτωση.

Τα εξαρτήματα που σχετίζονται με τη λειτουργία ZNX θα πρέπει να λαμβάνονται υπόψη μόνο εάν υπάρχει σύνδεση με δεξαμενή αποθήκευσης με απομακρυσμένο έλεγχο (διατίθεται ως αξεσουάρ κατόπιν ζήτησης) και η παράμετρος υδραυλικής διαμόρφωσης P3.01 = 3 - ΔΕΞΑΜΕΝΗ ΑΠΟΘΗΚΕΥΣΗΣ ΜΕ ΑΙΣΘΗΤΗΡΙΟ ή = 4 - ΔΕΞΑΜΕΝΗ ΑΠΟΘΗΚΕΥΣΗΣ ΜΕ ΘΕΡΜΟΣΤΑΤΗ.

















### ΠΡΟΕΙΔΟΠΟΙΗΣΗ

Αυτό το βιβλιαράκι περιέχει δεδομένα και πληροφορίες που προορίζονται τόσο για το χρήστη όσο και για τον εγκαταστάτη. Πιο συγκεκριμένα, ο χρήστης πρέπει να δώσει ιδιαίτερη σημασία στα κεφάλαια:

Προειδοποιήσεις και ασφάλεια • Πίνακας ελέγχου • Θέση σε λειτουργία • Συντήρηση.

Ο χρήστης δεν πρέπει να παρεμβαίνει στα συστήματα ασφαλείας, να αντικαθιστά μέρη του προϊόντος, να κάνει τροποποιήσεις και να προσπαθεί να επισκευάσει τη συσκευή. Αυτές οι εργασίες πρέπει να ζητείται να γίνονται αποκλειστικά και μόνο από ειδικευμένο επαγγελματικό προσωπικό.

Ο κατασκευαστής δεν φέρει καμία ευθύνη για τυχόν ζημιές που οφείλονται σε μη συμμόρφωση με τα παραπάνω.

<b>1</b>	<b>ΓΕΝΙΚΕΣ ΠΑΡΑΤΗΡΗΣΕΙΣ</b>	<b>4</b>
1.1	Γενικές προειδοποιήσεις 	4
1.2	Βασικοί κανόνες ασφαλείας 	4
1.3	Περιγραφή του λέβητα	5
1.4	Διατάξεις ασφαλείας	5
1.5	Ταυτοποίηση	5
1.6	Δομή	6
1.7	Τεχνικά δεδομένα	7
1.8	Μανομετρικό κυκλοφορητή	12
1.9	Κυκλοφορητής μεταβλητής ταχύτητας	12
1.10	Χειροκίνητη επαναφορά κυκλοφορητή	12
1.11	Κύκλωμα νερού	13
1.12	Πίνακας ελέγχου 	14
1.13	Μενού	15
1.14	Περιγραφή παραμέτρων	17
1.15	Διαμόρφωση συστήματος με REC10	19
1.16	Διαμόρφωση λέβητα σε καταρράκτη	20
1.17	Πρόσβαση στις παραμέτρους	20
<b>2</b>	<b>ΕΓΚΑΤΑΣΤΑΣΗ</b>	<b>21</b>
2.1	Αποστολή του λέβητα	21
2.2	Διαστάσεις και βάρη	21
2.3	Χώρος εγκατάστασης	21
2.4	Ελάχιστος κενός χώρος που απαιτείται	22
2.5	Οδηγίες για τη σύνδεση εκκένωσης συμπυκνωμάτων	22
2.6	Ομογενοποίηση συμπυκνωμάτων	22
2.7	Τοποθέτηση σε εγκαταστάσεις παλαιές ή που χρήζουν ανακαίνισης	23
2.8	Συναρμολόγηση τουλέβητα	23
2.9	Σχηματικά υδραυλικά συστήματα	25
2.10	Αφαίρεση του περιβλήματος	28
2.11	Συνδέσεις αερίου	28
2.12	Ηλεκτρική καλωδίωση	28
2.13	Απαγωγή καυσαερίων και αναρρόφηση αέρα καύσης	32
2.14	Πλήρωση του συστήματος θέρμανσης και εξαέρωση	35
2.15	Εκκένωση του συστήματος θέρμανσης	35
<b>3</b>	<b>ΘΕΣΗ ΣΕ ΛΕΙΤΟΥΡΓΙΑ</b>	<b>36</b>
3.1	Προκαταρκτικοί έλεγχοι	36
3.2	Προγραμματισμός του λέβητα	36
3.3	Ρύθμιση του ελέγχου θερμοκρασίας	37
3.4	Αυτόματη αλλαγή σεζόν Χειμώνας - Καλοκαίρι 	38
3.5	Πρώτη θέση σε λειτουργία 	38
3.6	Κατάσταση λειτουργίας 	38
3.7	Ρύθμιση της θερμοκρασίας του νερού θέρμανσης χωρίς συνδεδεμένο αισθητήριο εξωτερικής θερμοκρασίας (μόνο σε περίπτωση λέβητα με αισθητήριο) 	39
3.8	Ρύθμιση της θερμοκρασίας του νερού θέρμανσης με συνδεδεμένο αισθητήριο εξωτερικής θερμοκρασίας 	39
3.9	Ρύθμιση της θερμοκρασίας του ζεστού νερού χρήσης 	39
3.10	Διακοπή ασφαλείας 	39
3.11	Λειτουργία επανάταξης 	39
3.12	Λειτουργία αφύγρανσης δαπέδου	40
3.13	Κυλιόμενη παροχή (μόνο αν έχει συνδεθεί δεξαμενή αποθήκευσης)	40
3.14	Λειτουργία κατά της λεγωνέλλας (μόνο αν έχει συνδεθεί δεξαμενή αποθήκευσης με αισθητήριο) 	40
3.15	Ειδική λειτουργία: Ταυτόχρονη ΖΝΧ και ΘΕΡΜΑΝΣΗ (P5.14)	40
3.16	Έλεγχος κατά τη διάρκεια και μετά την πρώτη θέση σε λειτουργία	40
3.17	Έλεγχος καύσης	40
3.18	Ρυθμίσεις	42
3.19	Βαθμονόμηση βαλβίδας αερίου	42
3.20	Μετατροπή αερίου	42
3.21	Ενδείξεις και σφάλματα 	43
3.22	Μενού INFO 	45
3.23	Προσωρινή απενεργοποίηση 	45
3.24	Απενεργοποίηση για μεγάλα χρονικά διαστήματα 	46
3.25	Λειτουργία κλειδώματος πληκτρολογίου 	46
3.26	Αρχείο καταγραφής συναγεμύων 	46
3.27	Οθόνη σε αναμονή	46
3.28	Αντικατάσταση της οθόνης	46
3.29	Αντικατάσταση της πλακέτας	46
<b>4</b>	<b>ΣΥΝΤΗΡΗΣΗ ΚΑΙ ΚΑΘΑΡΙΣΜΟΣ</b>	<b>47</b>
4.1	Αποσυναρμολόγηση των εσωτερικών εξαρτημάτων	49

## 1 ΓΕΝΙΚΕΣ ΠΑΡΑΤΗΡΗΣΕΙΣ

### 1.1 Γενικές προειδοποιήσεις

 Οι λέβητες που παράγονται στις εγκαταστάσεις μας κατασκευάζονται με ιδιαίτερη προσοχή στα επιμέρους εξαρτήματα, ώστε να προστατεύονται τόσο ο εγκαταστάτης όσο και ο χρήστης από κάθε κίνδυνο ατυχήματος. Μετά την εκτέλεση εργασιών στον λέβητα, ο εξειδικευμένος τεχνικός πρέπει να ελέγξει την ηλεκτρική καλωδίωση, ιδιαίτερα το απογυμνωμένο τμήμα των καλωδίων, το οποίο δεν πρέπει να προεξέχει καθόλου από την ηλεκτρονική πλακέτα, καθώς αυτό μπορεί να οδηγήσει σε άμεση επαφή με τα ηλεκτροφόρα μέρη του καλωδίου.

 Το παρόν εγχειρίδιο εγκατάστασης και χρήσης αποτελεί αναπόσπαστο μέρος του προϊόντος: φροντίστε να φυλάσσεται πάντα μαζί με τη συσκευή, ακόμη και αν αυτή μεταβιβαστεί σε άλλον ιδιοκτήτη ή χρήστη ή μεταφερθεί σε άλλη εγκατάσταση. Σε περίπτωση απώλειας ή καταστροφής του παρόντος, επικοινωνήστε με την CALORIA ABEE για να σας προμηθεύσει με νέο αντίγραφο.

 Ο λέβητας πρέπει να εγκαθίσταται και να συντηρείται μόνο από κατάλληλα αδειούχο τεχνικό.

 Η συσκευή πρέπει να εγκατασταθεί από εξειδικευμένο εγκαταστάτη, ο οποίος παρέχει στον ιδιοκτήτη δήλωση συμμόρφωσης εγκατάστασης στο τέλος της εργασίας, επιβεβαιώνοντας ότι η εγκατάσταση έχει πραγματοποιηθεί με τα υψηλότερα πρότυπα σύμφωνα με τους ισχύοντες εθνικούς και τοπικούς κανονισμούς και τις υποδείξεις που δίνονται στο εγχειρίδιο που παρέχεται με τον λέβητα.

 Η συσκευή πρέπει να χρησιμοποιείται για τις λειτουργίες για τις οποίες έχει κατασκευαστεί. Καμία συμβατική ή εξωσυμβατική ευθύνη δεν μπορεί να γίνει αποδεκτή από την για βλάβες σε ανθρώπους ή ζώα ή ζημιές σε περιουσιακά στοιχεία, λόγω σφαλμάτων εγκατάστασης, ρύθμισης ή συντήρησης ή ακατάλληλης χρήσης.

 Ο εγκαταστάτης πρέπει να ενημερώσει τον χρήστη σχετικά με τον τρόπο λειτουργίας της συσκευής και τους βασικούς κανόνες ασφαλείας.

 Ο χρήστης πρέπει να υπακούει στις προειδοποιήσεις που δίνονται στο παρόν εγχειρίδιο.

 Αυτή η συσκευή μπορεί να χρησιμοποιηθεί από παιδιά ηλικίας άνω των 8 ετών, άτομα με μειωμένες σωματικές, αισθητηριακές ή νοητικές ικανότητες και άτομα χωρίς εμπειρία που δεν είναι εξοικειωμένα με το προϊόν, εφόσον επιβλέπονται ή έχουν λάβει οδηγίες για την ασφαλή χρήση του και έχουν ενημερωθεί για τους κινδύνους που μπορεί να ενέχει. Τα παιδιά δεν πρέπει να παίζουν με τη συσκευή. Είναι ευθύνη του χρήστη να καθαρίζει και να συντηρεί τη συσκευή. Τα παιδιά δεν πρέπει ποτέ να την καθαρίζουν ή να τη συντηρούν, εκτός αν έχουν την κατάλληλη επίβλεψη.

 Αφού αφαιρέσετε τη συσκευασία, βεβαιωθείτε ότι το περιεχόμενο είναι σε καλή κατάσταση και πλήρες. Διαφορετικά, επικοινωνήστε με τον αντιπρόσωπο από τον οποίο αγοράσατε τη συσκευή.

 Σε περίπτωση διαρροής νερού, αποσυνδέστε τον λέβητα από την κύρια παροχή ρεύματος, κλείστε την παροχή του νερού και ειδοποιήστε αμέσως το τεχνικό τμήμα της CALORIA ABEE ή τον αδειούχο τεχνικό σας.

 Η στεγανοποίηση της αποστράγγισης των συμπυκνωμάτων πρέπει να είναι ασφαλής και το δίκτυο αποστράγγισης πρέπει να προστατεύεται πλήρως από τον κίνδυνο παγετού (π.χ. να διαθέτει μόνωση).

 Βεβαιωθείτε ότι ο αγωγός αποστράγγισης όμβριων υδάτων της εξαγωγής καυσαερίων και ο αντίστοιχος αγωγός σύνδεσης δεν έχουν εμπόδια.

 Απορρίψτε όλα τα υλικά συσκευασίας στους κατάλληλους περιέκτες στα αντίστοιχα κέντρα συλλογής.

 Κατά την απόρριψη των αποβλήτων, προσέξτε ώστε να μην είναι επιβλαβητικό για την ανθρώπινη υγεία ή να μην εφαρμόσετε διαδικασίες ή μεθόδους που μπορεί να βλάψουν το περιβάλλον.

 Κατά τη διάρκεια της εγκατάστασης είναι σημαντικό να ενημερωθεί ο χρήστης ότι:

- σε περίπτωση διαρροής νερού, η παροχή νερού πρέπει να διακοπεί και να επικοινωνήσετε αμέσως με το τεχνικό τμήμα της CALORIA ABEE
- η πίεση λειτουργίας του υδραυλικού συστήματος πρέπει να ελέγχεται τακτικά για να βεβαιωθείτε ότι είναι μεταξύ 1,5 και 2,0 bar. Εάν αυτό δεν συμβαίνει, επικοινωνήστε με το τεχνικό τμήμα της CALORIA ABEE ή τον αδειούχο τεχνικό σας.

 Εάν ο λέβητας δεν χρησιμοποιείται για μεγάλο χρονικό διάστημα, συνιστάται να πραγματοποιήσετε τις ακόλουθες εργασίες:

- ρυθμίστε την κατάσταση του λέβητα σε 
- θέστε τον κεντρικό διακόπτη του συστήματος στη θέση "off"
- κλείστε τις βάνες καυσίμου και νερού του συστήματος θέρμανσης
- αποστραγγίστε τα κυκλώματα θέρμανσης και ZNX εάν υπάρχει κίνδυνος παγετού.

 Η συντήρηση του λέβητα πρέπει να εκτελείται τουλάχιστον μία φορά το χρόνο, από κατάλληλα αδειούχο τεχνικό, ο οποίος αφού εκτελέσει όλες τις απαραίτητες εργασίες συντήρησης, ελέγχου και μετρήσεις του λέβητα, εκδίδει το απαραίτητο πιστοποιητικό καύσης.

 Στο τέλος της διάρκειας ζωής του, το προϊόν δεν πρέπει να απορρίπτεται ως στερεό αστικό απόβλητο, αλλά πρέπει να παραδίδεται σε διαφοροποιημένο κέντρο συλλογής αποβλήτων.

### 1.2 Βασικοί κανόνες ασφαλείας



Θυμηθείτε ότι η χρήση μηχανημάτων που απαιτούν καύσιμα, ηλεκτρισμό και νερό απαιτούν τη τήρηση ορισμένων κανόνων ασφαλείας, όπως:

 Απαγορεύεται η πρόσβαση τα εσωτερικά μέρη του λέβητα. Οποιοσδήποτε εργασίες στο λέβητα πρέπει να εκτελούνται από το τεχνικό τμήμα της CALORIA ABEE ή από τον αδειούχο τεχνικό σας.

 Απαγορεύεται η ενεργοποίηση ηλεκτρικών συσκευών, ηλεκτρολογικού υλικού όπως διακόπτες, οικιακές συσκευές και ούτω καθεξής, εάν παρατηρήσετε οσμή καυσίμου ή άκαυτου καυσίμου. Στην περίπτωση αυτή:

- αερίστε τον χώρο ανοίγοντας τις πόρτες και τα παράθυρα,
- κλείστε τον διακόπτη παροχής καυσίμου,
- ζητήστε την άμεση επέμβαση του αδειούχου τεχνικού.

 Απαγορεύεται να αγγίζετε τη συσκευή ενώ είστε χωρίς υποδήματα ή εάν μέρη του σώματός σας είναι βρεγμένα.

 Απαγορεύεται η εκτέλεση οποιασδήποτε τεχνική εργασίας ή εργασίας καθαρισμού χωρίς προηγουμένως να έχετε αποσυνδέσει τον λέβητα από την κύρια παροχή ρεύματος περιστρέφοντας τον κεντρικό διακόπτη του συστήματος στο «OFF» και θέτοντας τη λειτουργία του λέβητα στο .

 Μην τροποποιείτε τις διατάξεις ασφαλείας ή ρύθμισης χωρίς την άδεια του κατασκευαστή και τις ακριβείς οδηγίες.

 Δεν επιτρέπεται η έλξη, η αποσύνδεση ή η περιστροφή των ηλεκτρικών καλωδίων που προέρχονται από τη συσκευή ακόμα και αν είναι αποσυνδεδεμένη από την παροχή του ρεύματος.

 Αποφύγετε να εμποδίσετε ή να μειώσετε το μέγεθος των ανοιγμάτων εξαερισμού στον χώρο εγκατάστασης.

 Μην αφήνετε δοχεία με εύφλεκτα υλικά και ουσίες στον χώρο όπου είναι εγκατεστημένος ο λέβητας.

 Απορρίψτε τα υλικά συσκευασίας με υπευθυνότητα. Μην τα αφήνετε στη διάθεση των παιδιών, καθώς μπορεί να αποτελέσουν πιθανή πηγή κινδύνου. Πρέπει να απορρίπτονται σύμφωνα με την ισχύουσα νομοθεσία.

- ⊖ Δεν επιτρέπεται η απόφραξη της εξόδου αποστράγγισης συμπυκνωμάτων. Ο σωλήνας αποστράγγισης συμπυκνωμάτων πρέπει να είναι στραμμένος προς το σωλήνα εκροής, εμποδίζοντας το σχηματισμό περαιτέρω αγωγών αποστράγγισης.
- ⊖ Απαγορεύεται η επέμβαση με οποιονδήποτε τρόπο στη βαλβίδα αερίου.
- ⊖ Απαγορεύεται οποιαδήποτε παρέμβαση σε σφραγισμένα στοιχεία.

### 1.3 Περιγραφή του λέβητα

Ο επίτοιχος λέβητας **CONDEXA HPR** είναι λέβητας συμπύκνωσης τύπου C που μπορεί να λειτουργήσει ως εξής:

**ΛΕΙΤΟΥΡΓΙΑ Α:** μόνο θέρμανση, χωρίς συνδεδεμένη εξωτερική δεξαμενή αποθήκευσης. Ο λέβητας δεν παρέχει ζεστό νερό χρήσης.

**ΛΕΙΤΟΥΡΓΙΑ Β:** μόνο θέρμανση, με συνδεδεμένη εξωτερική δεξαμενή αποθήκευσης (διαθέσιμο kit αξεσουάρ κατόπιν ζήτησης) που ελέγχεται από θερμοστάτη: στη περίπτωση αυτή, με κάθε ζήτηση από τον θερμοστάτη της δεξαμενής αποθήκευσης, ο λέβητας παρέχει ζεστό νερό για την προετοιμασία του ΖΝΧ.

**ΛΕΙΤΟΥΡΓΙΑ C:** μόνο θέρμανση, με συνδεδεμένη εξωτερική δεξαμενή αποθήκευσης (διαθέσιμο kit αξεσουάρ κατόπιν ζήτησης), η οποία ελέγχεται από αισθητήριο θερμοκρασίας, για την προετοιμασία ζεστού νερού οικιακής χρήσης. Αν συνδεθεί λέβητα που δεν προμηθεύσαμε, βεβαιωθείτε ότι το αισθητήριο που χρησιμοποιείται έχει τα ακόλουθα χαρακτηριστικά: 10 kOhm στους 25°C, B 3435 ±1%.

Ανάλογα με τον αγωγό απαγωγής καυσαερίων που έχει συνδεθεί, ο λέβητας κατατάσσεται στις κατηγορίες B23P; B53P; C13,C13x; C33,C33x; C43,C43x; C53,C53x; C63,C63x; C83,C83x; C93,C93x.

Στη διαμόρφωση B23P (όταν εγκαθίσταται σε εσωτερικό χώρο), ο λέβητας δεν πρέπει να εγκατασταθεί σε υπνοδωμάτια, μπάνια, ντους ή όπου υπάρχουν ανοιχτά τζάκια χωρίς κατάλληλη προσαγωγή αέρα. Ο χώρος όπου είναι εγκατεστημένος ο λέβητας πρέπει να διαθέτει κατάλληλο αερισμό. Λεπτομερείς απαιτήσεις για την εγκατάσταση του καπναγωγού, των σωληνώσεων αερίου και για τον αερισμό του δωματίου, μπορείτε να βρείτε στο UNI 7129-7131.

Αυτός ο τύπος λέβητα μπορεί να εγκατασταθεί εσωτερικά, εντός κατάλληλου χώρου (κεντρική θέρμανση), καθώς και εξωτερικά, σε μερικώς προστατευμένο χώρο (εφαρμογή μεμονωμένου λέβητα).

Επιπλέον, με τη βοήθεια ειδικών εξαρτημάτων, ο λέβητας μπορεί να εγκατασταθεί σε διαμόρφωση συστοιχίας (έως και 4 λέβητες σε σειρά ) ή σε διαμόρφωση εμπρός-και-πίσω (έως και 4 λέβητες - 2+2).

**⚠ ΠΡΟΕΙΔΟΠΟΙΗΣΗ:** είναι αδύνατο να δημιουργηθούν συστοιχίες παραγωγής θερμότητας που περιέχουν ταυτόχρονα θερμικά στοιχεία με διαφορετικές τιμές ισχύος. Μπορούν να δημιουργηθούν συστοιχίες με θερμικές μονάδες που διαθέτουν την ίδια θερμική ισχύ.

### 1.4 Διατάξεις ασφαλείας

Όλες οι λειτουργίες του λέβητα ελέγχονται ηλεκτρονικά από μια πλακέτα εγκεκριμένη για λειτουργίες ασφαλείας.

Οποιαδήποτε δυσλειτουργία έχει ως αποτέλεσμα την απενεργοποίηση του λέβητα και το αυτόματο κλείσιμο της βαλβίδας αερίου.

Τα παρακάτω είναι εγκατεστημένα στο κύκλωμα νερού:

- Αισθητήρια θερμοκρασίας στις γραμμές προσαγωγής και επιστροφής, για τη συνεχή μέτρηση της διαφοράς θερμοκρασίας ( $\Delta t$ ) μεταξύ του εισερχόμενου και εξερχόμενου νερού έτσι ώστε να επιτρέπει την παρέμβαση του ελέγχου.
- Μετατροπέας πίεσης με λειτουργία ελάχιστης πίεσης, για να εμποδίζει την έναυση του καυστήρα κάτω από τα 0,8 bar.

Τα ακόλουθα είναι εγκατεστημένα στο κύκλωμα καύσης:

- Ηλεκτρόδιο έναυσης και ηλεκτρόδιο ανίχνευσης φλόγας
- Αισθητήριο θερμοκρασίας καυσαερίων
- Θερμοστάτης ασφαλείας

- Βαλβίδα αερίου
- Η παρέμβαση των διατάξεων ασφαλείας υποδεικνύει μια πιθανά επικίνδυνη δυσλειτουργία του λέβητα, επομένως επικοινωνήστε αμέσως με το τεχνικό τμήμα της CALORIA ABEE ή τον αδειούχο τεχνικό σας. Μετά από μια σύντομη παύση, είναι δυνατόν να προσπαθήσετε να επανατάξετε τον λέβητα (βλ. "3.1 Προκαταρκτικοί έλεγχοι").

**⚠** Οι διατάξεις ασφαλείας πρέπει να αντικαθίστανται από το τεχνικό τμήμα της CALORIA ABEE ή από τον αδειούχο τεχνικό σας, χρησιμοποιώντας μόνο γνήσια ανταλλακτικά. Ανατρέξτε στον κατάλογο ανταλλακτικών. Μετά την εκτέλεση των επισκευών, ελέγξτε ότι ο λέβητας λειτουργεί κανονικά.

⊖ Ο λέβητας δεν πρέπει να τίθεται σε λειτουργία, ούτε καν προσωρινά, όταν οι διατάξεις ασφαλείας δεν λειτουργούν ή έχουν παραβιαστεί.

### 1.5 Ταυτοποίηση

Ο λέβητας **Condexa HPR** ταυτοποιείται από:

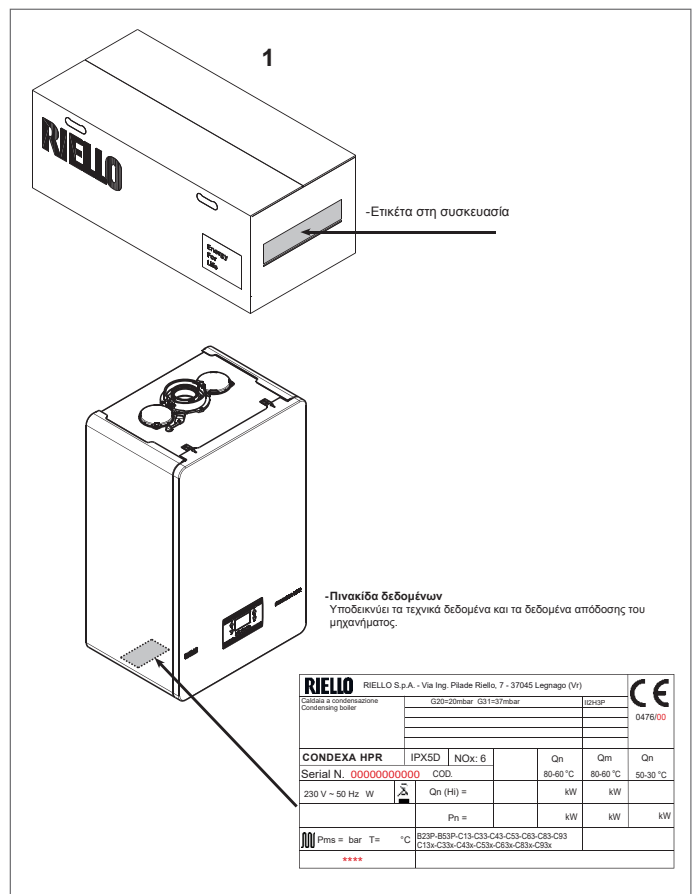

**⚠** Η αλλοίωση, αφαίρεση ή καταστροφή των ετικετών αναγνώρισης ή οτιδήποτε άλλο που δεν επιτρέπει την ασφαλή αναγνώριση του προϊόντος, δυσχεραίνει κάθε εργασία εγκατάστασης και συντήρησης.

<b>Qn</b>	Ονομαστική είσοδος θέρμανσης Θέρμανση
<b>Qm</b>	Μειωμένη είσοδος θέρμανσης
<b>Qn (Hi)</b>	Ονομαστική είσοδος θέρμανσης (χαμηλότερη θερμοδική αξία)
<b>Pn</b>	Ονομαστική απόδοση θέρμανσης
<b>Pms</b>	Μέγιστη πίεση λειτουργία θέρμανσης
<b>T</b>	Θερμοκρασία
<b>IP</b>	Επίπεδο προστασίας
<b>NOx</b>	Κλάση NOx

## 1.6 Δομή

### CONDEXA HPR 35-45

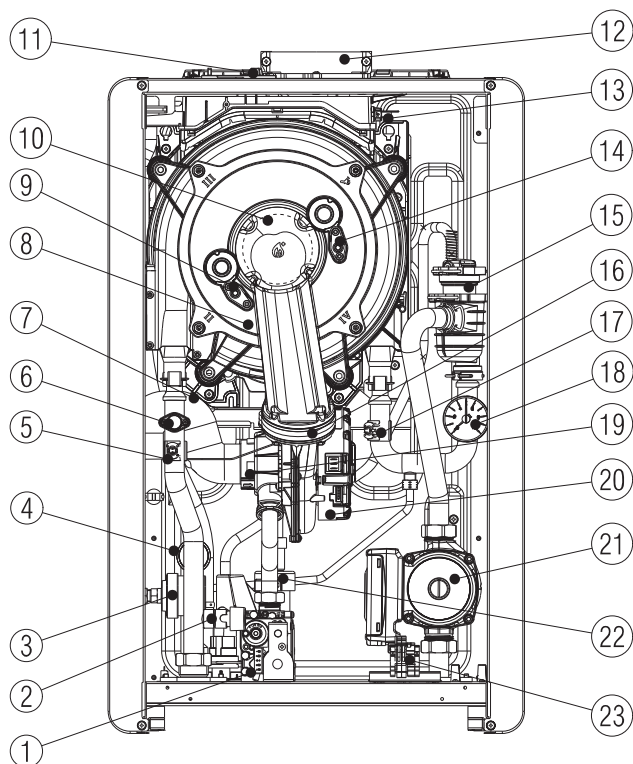

- 1 Βαλβίδα αερίου
- 2 Βάνα εξαέρωσης/Αποστράγγιση λέβητα
- 3 Διαφορικός πιεσοστάτης θέρμανσης
- 4 Μετατροπέας πίεσης με λειτουργία ελάχιστης πίεσης
- 5 Αισθητήριο NTC προσαγωγής
- 6 Θερμοστάτης ασφαλείας με χειροκίνητη επανάταξη μέσω πλακέτας
- 7 Γραμμή αναρρόφησης
- 8 Εναλλάκτης θερμότητας
- 9 Ηλεκτρόδιο ανάιχνευσης φλόγας
- 10 Καυστήρας
- 11 Έξοδος ανάλυσης καυσαερίων
- 12 Εξαγωγή καυσαερίων
- 13 Αισθητήριο καυσαερίων
- 14 Ηλεκτρόδιο έναυσης
- 15 Βαλβίδα εξαερισμού
- 16 Βαλβίδα ελέγχου
- 17 Αισθητήριο NTC επιστροφής
- 18 Μανόμετρο
- 19 Μίκτης
- 20 Ανεμιστήρας
- 21 Κυκλοφορητής
- 22 Σιφόνι αποστράγγισης
- 23 Σύνδεση παροχής ρεύματος

16 Βαλβίδα ελέγχου

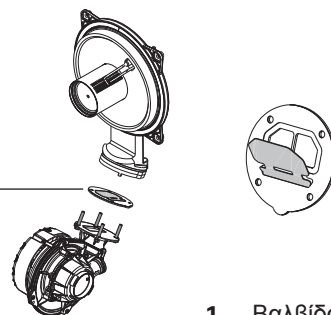

### CONDEXA HPR 55-70

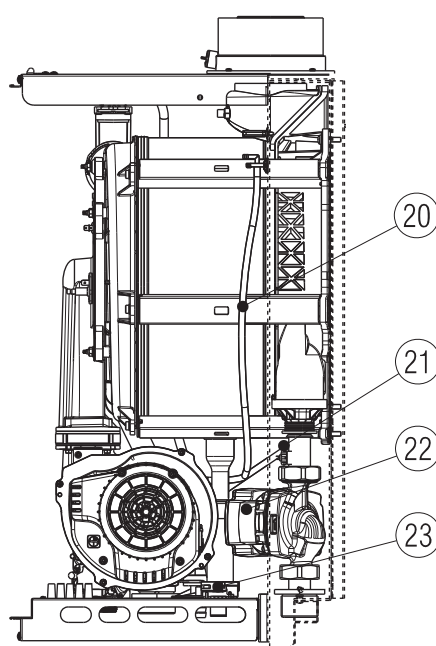
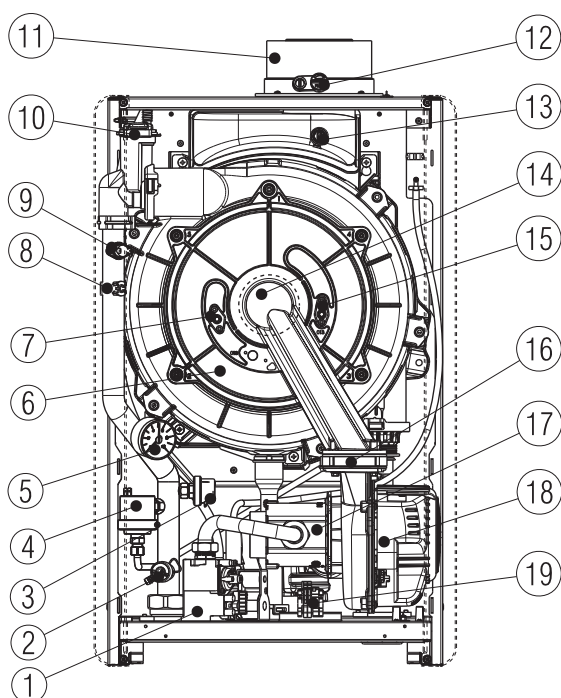

- 1 Βαλβίδα αερίου
- 2 Βάνα εξαέρωσης/Αποστράγγιση λέβητα
- 3 Μετατροπέας πίεσης με λειτουργία ελάχιστης πίεσης
- 4 Πιεσοστάτης θέρμανσης
- 5 Μανόμετρο
- 6 Εναλλάκτης θερμότητας
- 7 Ηλεκτρόδιο ανάιχνευσης φλόγας
- 8 Αισθητήριο NTC προσαγωγής
- 9 Θερμοστάτης ασφαλείας με χειροκίνητη επανάταξη μέσω πλακέτας
- 10 Βαλβίδα εξαερισμού
- 11 Εξαγωγή καυσαερίων
- 12 Έξοδος ανάλυσης καυσαερίων
- 13 Αισθητήριο καυσαερίων
- 14 Καυστήρας
- 15 Ηλεκτρόδιο έναυσης
- 16 Βαλβίδα ελέγχου
- 17 Μίκτης
- 18 Ανεμιστήρας
- 19 Καλωδίωση παροχής ρεύματος
- 20 Ατμοσφαιρικός σωλήνας πυριτίου
- 21 Αισθητήριο NTC επιστροφής
- 22 Κυκλοφορητής
- 23 Σιφόνι αποστράγγισης

## 1.7 Τεχνικά δεδομένα

ΠΕΡΙΓΡΑΦΗ	UM	CONDEXA HPR								
		35		45		55		70		
		G20	G31	G20	G31	G20	G31	G20	G31	
<b>Θέρμανση</b> Ονομαστική είσοδος θέρμανσης	kW	34,90		45,00		55,00		70,00		
	kcal/h	30.014		38.700		47.300		60.200		
Ονομαστική απόδοση θέρμανσης (80°/60°)	kW	33,99		43,88		53,60		68,24		
	kcal/h	29.234		37.733		46.099		58.683		
Ονομαστική απόδοση θέρμανσης (50°/30°)	kW	37,31		47,30		58,25		74,19		
	kcal/h	32.085		40.674		50.095		63.806		
Μειωμένη είσοδος θέρμανσης	kW	5,20	-	5,20	-	8,20	-	8,20	-	
	kcal/h	4.472	-	4.472	-	7.052	-	7.052	-	
Μειωμένη απόδοση θέρμανσης (80°/60°)	kW	4,98	-	4,98	-	7,87	-	7,87	-	
	kcal/h	4.284	-	4.284	-	6.767	-	6.767	-	
Μειωμένη απόδοση θέρμανσης (50°/30°)	kW	5,57	-	5,57	-	8,78	-	8,78	-	
	kcal/h	4.794	-	4.794	-	7.547	-	7.547	-	
<b>ZNX</b> Ονομαστική είσοδος θέρμανσης	kW	34,90		45,00		55,00		70,00		
	kcal/h	30.014		38.700		47.300		60.200		
Ονομαστική απόδοση θέρμανσης (*)	kW	34,90		45,00		55,00		70,00		
	kcal/h	30.014		38.700		47.300		60.200		
Μειωμένη είσοδος θέρμανσης	kW	5,20	-	5,20	-	8,20	-	8,20	-	
	kcal/h	4.472	-	4.472	-	7.052	-	7.052	-	
Μειωμένη απόδοση θέρμανσης (*)	kW	5,20	-	5,20	-	8,20	-	8,20	-	
	kcal/h	4.472	-	4.472	-	7.052	-	7.052	-	
Ωφέλιμη ισχύς Pn max - Pn min (80°/60°)	%	97,4 - 95,8		97,5 - 95,8		97,5-96,0		97,5-96,0		
Ισχύς καύσης	%	97,6		97,7		97,6		97,6		
Ωφέλιμη ισχύς Pn max - Pn min (50°/30°)	%	106,9- 107,2		105,1-107,2		105,9-107,0		106,0-107,0		
Ωφέλιμη ισχύς 30% Pn max (επιστροφή 30°)	%	108,2		107,9		107,6		107,5		
Συνολική ηλεκτρική ισχύς (μέγιστη απόδοση θέρμανσης)	W	158		175		201		284		
Ηλεκτρική ισχύς κυκλοφορητή (1.000 l/h)	W	98		98		88		88		
Κατηγορία • Χώρα προορισμού		II2HY203P • GR		II2HY203P • GR		II2HY203P • GR		II2HY203P • GR		
Τάση τροφοδοσίας	V-Hz	230-50		230-50		230-50		230-50		
Επίπεδο προστασίας	IP	X5D		X5D		X5D		X5D		
Διακοπή απωλειών	W	37,0		35,0		35,0		35,0		
Απώλειες στον καπναγωγό με καυστήρα ενεργοποιημένο - απενεργοποιημένο	%	0,06 - 2,38		0,05 - 2,35		0,04 - 2,41		0,03-2,44		
<b>Λειτουργία θέρμανσης</b>										
Μέγιστη πίεση	bar	5		5		5		5		
Ελάχιστη πίεση για λειτουργία στάνταρ	bar	0,8 ÷ 1,0		0,8 ÷ 1,0		0,8 ÷ 1,0		0,8 ÷ 1,0		
Παρέμβαση θερμοστάτη ασφαλείας	°C	102 (±3)		102 (±3)		102 (±3)		102 (±3)		
Μέγιστη θερμοκρασία	°C	90		90		90		90		
Πεδίο επιλογής θερμοκρασίας νερού θέρμανσης	°C	20 ÷ 90/ 20 ÷ 45		20 ÷ 90/ 20 ÷ 45		20 ÷ 90/ 20 ÷ 45		20 ÷ 90/ 20 ÷ 45		
Κυκλοφορητής: μέγιστο διαθέσιμο μανομετρικό σύστημα	mbar	820		820		430		430		
με ρυθμό προσαγωγής	l/h	1.000		1.000		2.500		2.500		
Περιεκτικότητα σε νερό του κυκλώματος θέρμανσης	l	4,75		4,75		9,00		9,00		

**!** Σε περίπτωση σύνδεσης σε κιτ εναλλάκτη ZNX (διατίθεται αξεσουάρ κατόπιν αιτήματος) σκεφτείτε επιπλέον 6,5 λίτρα νερού σε σχέση με την περιεκτικότητα σε νερό του κυκλώματος θέρμανσης.

ΠΕΡΙΓΡΑΦΗ	UM	CONDEXA HPR								
		35		45		55		70		
		G20	G31	G20	G31	G20	G31	G20	G31	
<b>Πίεση αερίου</b>										
Ονομαστική πίεση φυσικού αερίου (G20 - I2H)	mbar	20	-	20	-	20	-	20	-	
Ονομαστική πίεση φυσικού αερίου-H (G20Y20 - I2HY20)	mbar	20	-	20	-	20	-	20	-	
Ονομαστική πίεση υγραερίου - LPG (G31 - I3P)	mbar	-	37	-	37	-	37	-	37	
Προσαγωγή - εξαγωγή θέρμανσης	Ø	1" 1/2 M		1" 1/2 M		1" 1/2 M		1" 1/2 M		
Προσαγωγή - εξαγωγή δεξαμενής αποθήκευσης	Ø	3/4"		3/4"		3/4"		3/4"		
Προσαγωγή αερίου	Ø	1" 1/2 M		1" 1/2 M		1" 1/2 M		1" 1/2 M		
<b>Ισχύς θέρμανσης</b>		<b>G20</b>	<b>G31</b>	<b>G20</b>	<b>G31</b>	<b>G20</b>	<b>G31</b>	<b>G20</b>	<b>G31</b>	
Τιμή προσαγωγής αέρα	Nm³/h	42,399	43,309	54,670	55,843	66,819	68,252	85,042	86,866	
Ταχύτητα καυσαερίων	Nm³/h	45,900	46,016	59,184	59,333	72,336	72,518	92,064	92,295	
Ταχύτητα μάζας καυσαερίων (max-min)	g/s	15,855-2,362	16,223-2,417	20,443-2,362	20,918-2,417	24,986-3,725	25,567-3,812	31,800-3,725	32,540-3,812	
<b>Τιμή προσαγωγής ΖΝΧ</b>		<b>G20</b>	<b>G31</b>	<b>G20</b>	<b>G31</b>	<b>G20</b>	<b>G31</b>	<b>G20</b>	<b>G31</b>	
Τιμή προσαγωγής αέρα	Nm³/h	42,399	43,309	54,670	55,843	66,819	68,252	85,042	86,866	
Ταχύτητα καυσαερίων	Nm³/h	45,900	46,016	59,184	59,333	72,336	72,518	92,064	92,295	
Ταχύτητα μάζας καυσαερίων (max-min)	g/s	15,855-2,362	16,223-2,417	20,443-2,362	20,918-2,417	24,986-3,725	25,567-3,812	31,800-3,725	32,540-3,812	
<b>Απόδοση ανεμιστήρα</b>										
Μανομετρικό εξαγωγής ομόκεντρων αγωγών 0,85 m	Pa	60		60		-		-		
Μανομετρικό εξαγωγής ξεχωριστών αγωγών 0,5m	Pa	160		192		172		197		
Μανομετρικό εξαγωγής λέβητα χωρίς αγωγούς καυσαερίων	Pa	166		198		180		200		
<b>Ομόκεντροι αγωγοί εξαγωγής καυσαερίων</b>										
Διάμετρος	mm	60-100		60-100		60-100		60-100		
Μέγιστο μήκος	m	10		10		-		-		
Απώλειες για την εισαγωγή καμπύλης 45°/90°	m	1,3/1,6		1,3/1,6		1,3/1,6		1,3/1,6		
Οπή στον τοίχο (διάμετρος)	mm	105		105		105		105		
Διάμετρος	mm	80-125		80-125		80-125		80-125		
Μέγιστο μήκος	m	25		25		10		10		
Απώλειες για την εισαγωγή καμπύλης 45°/90°	m	1/1,5		1/1,5		1/1,5		1/1,5		
Οπή στον τοίχο (διάμετρος)	mm	130		130		130		130		
<b>Ξεχωριστοί αγωγοί απαγωγής καυσαερίων</b>										
Διάμετρος	mm	80		80		80		80		
Μέγιστο μήκος	m	30+30		21+21		12+12		10+10		
Απώλειες για την εισαγωγή καμπύλης 45°/90°	m	1/1,5		1/1,5		1/1,5		1/1,5		
<b>Εξαναγκασμένη ανοιχτή εγκατάσταση B23P-B53P</b>										
Διάμετρος	mm	80		80		80		80		
Μέγιστο μήκος αγωγών απαγωγής	m	48		33		17		13		
NOx		κλάση 6		κλάση 6		κλάση 6		κλάση 6		
Τιμές εκπομπών στη μέγιστη και ελάχιστη ισχύ (**)		<b>G20</b>	<b>G31</b>	<b>G20</b>	<b>G31</b>	<b>G20</b>	<b>G31</b>	<b>G20</b>	<b>G31</b>	
<b>Μέγιστο</b>	CO s.a. χαμηλότερο από	p.p.m.	120	130	150	160	170	170	220	230
	CO2	%	9,0	10,0	9,0	10,0	9,0	10,0	9,0	10,0
	NOx s.a. χαμηλότερο από	p.p.m.	50	50	60	60	50	50	60	60
	Θερμοκρασία καυσαερίων	°C	68	66	71	73	66	70	70	76
<b>Ελάχιστο</b>	CO s.a. χαμηλότερο από	p.p.m.	30	30	30	30	40	20	40	20
	CO2	%	9,0	10,0	9,0	10,0	9,0	10,0	9,0	10,0
	NOx s.a. χαμηλότερο από	p.p.m.	40	45	40	45	40	60	40	60
	Θερμοκρασία καυσαερίων	°C	60	58	60	58	57	58	57	58

(\*) Μέση τιμή διαφόρων συνθηκών λειτουργίας ζεστού νερού

(\*\*) Έλεγχος με ομόκεντρο αγωγό Ø60-100 (CONDEXA HPR 35-45) et Ø80-125 (CONDEXA HPR 55-70), μήκους 0,85 m - σε λειτουργία θέρμανσης, θερμοκρασία νερού 80-60°C - τιμές είναι με εντελώς κλειστό περίβλημα.

Τα αναγραφόμενα δεδομένα δεν πρέπει να χρησιμοποιούνται για την πιστοποίηση του συστήματος. Για την πιστοποίηση, χρησιμοποιήστε τα δεδομένα που αναφέρονται στο "Εγχειρίδιο συστήματος" και τα οποία μετρήθηκαν κατά την πρώτη έναυση.

Περιγραφή	Τύπος λέβητα CONDEXA HPR											
	35	45	55	70	35	45	55	70	35	45	55	70
	C4			C6				C8				
Θερμοκρασία καυσαερίων σε ονομαστικές συνθήκες (80/60°C) [°C]	58	59,8	48,8	56,9	72,2	75,5	68,8	76,0	55,3	56,7	45,9	54,4
Ταχύτητα προσαγωγής μάζας [m <sup>3</sup> /h] στην ονομαστική ισχύ [kW]	3,77	4,864	5,989	7,702	3,816	4,849	5,799	7,486	3,929	4,976	5,93	7,759
Ονομαστική απόδοση [kW]	35,4	45,47	57,11	73,51	35,78	45,44	55,22	71,28	36,86	46,56	56,54	74,07
Υπερθέρμανση καυσαερίων [°C]	115											
Θερμοκρασία καυσαερίων στην ελάχιστη απόδοση [°C]	43,3	43,3	38,1	38,1	59,4	59,4	58,8	58,8	42,9	42,9	40,1	40,1
Ταχύτητα προσαγωγής μάζας στην ελάχιστη απόδοση θέρμανσης [m <sup>3</sup> /h] σε μειωμένη ισχύ [kW]	0,886	0,886	1,04	1,071	0,606	0,606	0,951	0,982	1,292	1,34	1,632	1,67
Ελάχιστη ονομαστική απόδοση [kW]	8,3	8,3	9,92	10,21	5,66	5,66	9,08	9,37	12,09	12,54	15,54	15,9
Περιεκτικότητα σε CO <sub>2</sub> σε ονομαστικές συνθήκες [%]	8,94	9,08	9,45	9,70	10,31	10,39	11,20	11,20	7,18	8,15	9,15	9,33
CO <sub>2</sub> στην ελάχιστη απόδοση θέρμανσης [%]	5,40	5,40	6,02	6,02	10,01	10,01	11,07	11,07	4,00	4,00	5,32	5,32
Απώλειες ελάχιστης επιτρεπόμενης πίεσης (στον αγωγό προσαγωγής αέρα και αγωγό καυσαερίων) [Pa]	15	23	19	34	-	-	-	-	-	-	-	-
Απώλειες μέγιστης επιτρεπόμενης πίεσης (στον αγωγό προσαγωγής αέρα και αγωγό καυσαερίων) [Pa]	160	192	172	197	-	-	-	-	-	-	-	-
Μέγιστη επιτρεπόμενη διαφορά πίεσης μεταξύ της προσαγωγής αέρα καύσης και της εξαγωγής καυσαερίων (συμπεριλαμβανομένης της πίεσης του ανέμου) [Pa]	-	-	-	-	15	23	19	34	-	-	-	-
Μέγιστη επιτρεπόμενη θερμοκρασία αέρα καύσης [°C]	-	-	-	-	45	45	45	45	-	-	-	-
	C9			45			55			70		
Ελάχιστη ωφέλιμη διάμετρος αγωγού καυσαερίων/διανομέα καυσαερίων [mm]	240											
<b>Σημειώσεις</b>												
<b>C1:</b> - για την εγκατάσταση των ακροδεκτών στον τοίχο και την οροφή, ανατρέξτε στις συγκεκριμένες οδηγίες που περιέχονται στα kit - οι ακροδέκτες προέρχονται από ξεχωριστά κυκλώματα καύσης και παροχής αέρα εντός εμβέλειας περιοχής 50 cm												
<b>C3:</b> - οι ακροδέκτες των χωριστών κυκλωμάτων καύσης και παροχής αέρα πρέπει να βρίσκονται εντός εμβέλειας επιφάνειας 50 cm και η απόσταση μεταξύ των επιφανειών των δύο οπών πρέπει να είναι μικρότερη από 50 cm												
<b>C4:</b> - οι λέβητες σε αυτή τη διαμόρφωση, με τους αντίστοιχους αγωγούς σύνδεσης, μπορούν να συνδεθούν σε έναν μόνο αγωγό καυσαερίων φυσικού ελκυσμού - δεν επιτρέπει τη προσαγωγή συμπυκνωμάτων στο εσωτερικό του μηχανήματος												
<b>C5:</b> - οι ακροδέκτες για την προσαγωγή αέρα καύσης και την εξαγωγή των καυσαερίων δεν πρέπει να εγκαθίστανται σε τοίχους του κτιρίου που βρίσκονται απέναντι ο ένας από τον άλλο												
<b>C6:</b> - ΕΠΙΤΡΕΠΕΙ ΤΗ ΠΡΟΣΑΓΩΓΗ ΣΥΜΠΥΚΝΩΜΑΤΩΝ ΣΤΟ ΕΣΩΤΕΡΙΚΟ ΤΟΥ ΜΗΧΑΝΗΜΑΤΟΣ - μέγιστο επιτρεπόμενο ποσοστό επανακυκλοφορίας 10% σε συνθήκες ανέμου - οι ακροδέκτες για την προσαγωγή αέρα καύσης και την εξαγωγή των καυσαερίων δεν πρέπει να εγκαθίστανται σε τοίχους του κτιρίου που βρίσκονται απέναντι ο ένας από τον άλλο												
 <b>Αυτός ο τύπος διαμόρφωσης δεν επιτρέπεται σε ορισμένες χώρες. Ανατρέξτε στους ισχύοντες τοπικούς κανονισμούς</b>												
<b>C8:</b> - δεν επιτρέπει τη προσαγωγή συμπυκνωμάτων στο εσωτερικό του μηχανήματος.												

HPR 35	UM	CONDEXA	
		ΑΕΡΙΟ ΜΕΘΑΝΙΟ (G20)	ΥΓΡΟ ΑΕΡΙΟ ΠΡΟΠΑΝΙΟ (G31)
Χαμηλότερος δείκτης Wobbe (σε 15°C-1013 mbar)	MJ/mS	45,67	70,69
Καθαρή θερμογόνος δύναμη	MJ/mS	34,02	88
Ονομαστική πίεση παροχής	mbar (mm H2O)	20 (203,9)	37 (377,3)
Ελάχιστη πίεση παροχής	mbar (mm H2O)	13 (132,6)	-
<b>HPR 35</b>			
Καυστήρας: διάμετρος/μήκος	mm	70/160	70/160
Διάφραγμα: αριθμός οπών - διάμετρος οπών	n° - mm	1 - 6,5	1 - 5,1
Μέγιστη τιμή προσαγωγής αερίου (θέρμανση)	Sm/h	3,69	-
	kg/h	-	2,71
Μέγιστη τιμή παροχής αερίου (ZNX)	Sm/h	3,69	-
	kg/h	-	2,71
Ελάχιστη τιμή προσαγωγής αερίου (θέρμανση)	Sm/h	0,55	-
	kg/h	-	0,40
Ελάχιστη τιμή παροχής αερίου (ZNX)	Sm/h	0,55	-
	kg/h	-	0,40
Αριθμός περιστροφών ανεμιστήρα (αργή έναυση)	περιστροφές/min	4.000	4.000
Μέγιστος αριθμός περιστροφών ανεμιστήρα (θέρμανση)	περιστροφές/min	7.300	7.100
Ελάχιστος αριθμός περιστροφών ανεμιστήρα (θέρμανση)	περιστροφές/min	1.750	1.650
<b>HPR 45</b>			
Καυστήρας: διάμετρος/μήκος	mm	70/160	70/160
Διάφραγμα: αριθμός οπών - διάμετρος οπών	n° - mm	1 - 6,5	1 - 5,1
Μέγιστη τιμή προσαγωγής αερίου (θέρμανση)	Sm/h	4,76	-
	kg/h	-	3,49
Μέγιστη τιμή παροχής αερίου (ZNX)	Sm/h	4,76	-
	kg/h	-	3,49
Ελάχιστη τιμή προσαγωγής αερίου (θέρμανση)	Sm/h	0,55	-
	kg/h	-	0,40
Ελάχιστη τιμή παροχής αερίου (ZNX)	Sm/h	0,55	-
	kg/h	-	0,40
Αριθμός περιστροφών ανεμιστήρα (αργή έναυση)	περιστροφές/min	4.000	4.000
Μέγιστος αριθμός περιστροφών ανεμιστήρα (θέρμανση)	περιστροφές/min	9.100	8.900
Ελάχιστος αριθμός περιστροφών ανεμιστήρα (θέρμανση)	περιστροφές/min	1.750	1.650
<b>HPR 55</b>			
Καυστήρας: διάμετρος/μήκος	mm	70/150	70/150
Διάφραγμα: αριθμός οπών - διάμετρος οπών	n° - mm	2 - 5,6 (up) - 5,3 (down)	2 - 4,1 (up) - 4,1 (down)
Μέγιστη τιμή προσαγωγής αερίου (θέρμανση)	Sm/h	5,82	-
	kg/h	-	4,27
Μέγιστη τιμή παροχής αερίου (ZNX)	Sm/h	5,82	-
	kg/h	-	4,27
Ελάχιστη τιμή προσαγωγής αερίου (θέρμανση)	Sm/h	0,87	-
	kg/h	-	0,64
Ελάχιστη τιμή παροχής αερίου (ZNX)	Sm/h	0,87	-
	kg/h	-	0,64
Αριθμός περιστροφών ανεμιστήρα (αργή έναυση)	περιστροφές/min	3.000	2.400
Μέγιστος αριθμός περιστροφών ανεμιστήρα (θέρμανση)	περιστροφές/min	6.800	6.300
Ελάχιστος αριθμός περιστροφών ανεμιστήρα (θέρμανση)	περιστροφές/min	1.850	1.750
<b>HPR 70</b>			
Καυστήρας: διάμετρος/μήκος	mm	70/150	70/150
Διάφραγμα: αριθμός οπών - διάμετρος οπών	n° - mm	2 - 5,6 (up) - 5,3 (down)	2 - 4,1 (up) - 4,1 (down)
Μέγιστη τιμή προσαγωγής αερίου (θέρμανση)	Sm/h	7,40	-
	kg/h	-	5,44
Μέγιστη τιμή παροχής αερίου (ZNX)	Sm/h	7,40	-
	kg/h	-	5,44
Ελάχιστη τιμή προσαγωγής αερίου (θέρμανση)	Sm/h	0,87	-
	kg/h	-	0,64
Ελάχιστη τιμή παροχής αερίου (ZNX)	Sm/h	0,87	-
	kg/h	-	0,64
Αριθμός περιστροφών ανεμιστήρα (αργή έναυση)	περιστροφές/min	3.000	2.400
Μέγιστος αριθμός περιστροφών ανεμιστήρα (θέρμανση)	περιστροφές/min	8.200	7.800
Ελάχιστος αριθμός περιστροφών ανεμιστήρα (θέρμανση)	περιστροφές/min	1.850	1.750

Παράμετρος	Σύμβολο	35	45	Μονάδα
Τάξη ενεργειακής απόδοσης της εποχιακής θέρμανσης χώρου	-	A	A	-
Τάξη ενεργειακής απόδοσης θέρμανσης νερού	-	-	-	-
Ονομαστική ισχύς	Prated	34	44	kW
Ενεργειακή απόδοση της εποχιακής θέρμανσης χώρου	ηs	93	92	%
<b>Ωφέλιμη θερμική ισχύς</b>				
σε ονομαστική θερμική ισχύ και καθεστώς υψηλής θερμοκρασίας (*)	P4	34,0	43,9	kW
στο 30% της ονομαστικής θερμικής ισχύος και καθεστώς χαμηλής θερμοκρασίας (**)	P1	11,3	14,6	kW
<b>Ωφέλιμη απόδοση</b>				
σε ονομαστική θερμική ισχύ και καθεστώς υψηλής θερμοκρασίας (*)	η4	87,7	87,8	%
στο 30% της ονομαστικής θερμικής ισχύος και καθεστώς χαμηλής θερμοκρασίας (**)	η1	97,4	97,2	%
<b>Βοηθητική κατανάλωση ηλεκτρικής ενέργειας</b>				
υπό πλήρες φορτίο	elmax	48,0	86,0	W
υπό μερικό φορτίο	elmin	13,0	15,0	W
σε κατάσταση αναμονής	PSB	3,8	3,8	W
<b>Άλλες παράμετροι</b>				
Απώλειες θερμότητας σε αναμονή	Pstby	36,8	34,7	W
Κατανάλωση ενέργειας της φλόγας οδηγού	Pign	-	-	W
Ετήσια κατανάλωση ενέργειας	QHE	105	137	GJ
Στάθμη ηχητικής ισχύος εσωτερικού χώρου	LWA	57	60	dB
Εκπομπές οξειδίων του αζώτου	NOx	30	33	mg/kWh
<b>Για θερμαντήρες συνδυασμένης λειτουργίας:</b>				
Δηλωμένο προφίλ φορτίου		-	-	
Ενεργειακή απόδοση θέρμανσης νερού	ηwh	-	-	%
Ημερήσια κατανάλωση ηλεκτρικής ενέργειας	Qelec	-	-	kWh
Ημερήσια κατανάλωση καυσίμου	Qfuel	-	-	kWh
Ετήσια κατανάλωση ηλεκτρικής ενέργειας	AEC	-	-	kWh
Ετήσια κατανάλωση καυσίμου	AFC	-	-	GJ

(\*) καθεστώς υψηλής θερμοκρασίας: θερμοκρασία επιστροφής 60°C και θερμοκρασία τροφοδοσίας του λέβητα 80°C

(\*\*) καθεστώς χαμηλής θερμοκρασίας: για λέβητες συμπύκνωσης 30°C, για λέβητες χαμηλής θερμοκρασίας 37°C, για άλλους θερμαντήρες θερμοκρασία επιστροφής 50°C

Παράμετρος	Σύμβολο	55	70	Μονάδα
Τάξη ενεργειακής απόδοσης της εποχιακής θέρμανσης χώρου	-	A	A	-
Τάξη ενεργειακής απόδοσης θέρμανσης νερού	-	-	-	-
Ονομαστική ισχύς	Prated	54	68	kW
Ενεργειακή απόδοση της εποχιακής θέρμανσης χώρου	ηs	92	92	%
<b>Ωφέλιμη θερμική ισχύς</b>				
σε ονομαστική θερμική ισχύ και καθεστώς υψηλής θερμοκρασίας (*)	P4	53,6	68,2	kW
στο 30% της ονομαστικής θερμικής ισχύος και καθεστώς χαμηλής θερμοκρασίας (**)	P1	17,8	22,6	kW
<b>Ωφέλιμη απόδοση</b>				
σε ονομαστική θερμική ισχύ και καθεστώς υψηλής θερμοκρασίας (*)	η4	87,8	87,8	%
στο 30% της ονομαστικής θερμικής ισχύος και καθεστώς χαμηλής θερμοκρασίας (**)	η1	96,9	96,8	%
<b>Βοηθητική κατανάλωση ηλεκτρικής ενέργειας</b>				
υπό πλήρες φορτίο	elmax	103,4	184,9	W
υπό μερικό φορτίο	elmin	21,1	25,6	W
σε κατάσταση αναμονής	PSB	3,8	3,8	W
<b>Άλλες παράμετροι</b>				
Απώλειες θερμότητας σε αναμονή	Pstby	34,5	34,5	W
Κατανάλωση ενέργειας της φλόγας οδηγού	Pign	-	-	W
Ετήσια κατανάλωση ενέργειας	QHE	168	214	GJ
Στάθμη ηχητικής ισχύος εσωτερικού χώρου	LWA	57	61	dB
Εκπομπές οξειδίων του αζώτου	NOx	41	48	mg/kWh
<b>Για θερμαντήρες συνδυασμένης λειτουργίας:</b>				
Δηλωμένο προφίλ φορτίου		-	-	
Ενεργειακή απόδοση θέρμανσης νερού	ηwh	-	-	%
Ημερήσια κατανάλωση ηλεκτρικής ενέργειας	Qelec	-	-	kWh
Ημερήσια κατανάλωση καυσίμου	Qfuel	-	-	kWh
Ετήσια κατανάλωση ηλεκτρικής ενέργειας	AEC	-	-	kWh
Ετήσια κατανάλωση καυσίμου	AFC	-	-	GJ

(\*) καθεστώς υψηλής θερμοκρασίας: θερμοκρασία επιστροφής 60°C και θερμοκρασία τροφοδοσίας του λέβητα 80°C

(\*\*) καθεστώς χαμηλής θερμοκρασίας: για λέβητες συμπύκνωσης 30°C, για λέβητες χαμηλής θερμοκρασίας 37°C, για άλλους θερμαντήρες θερμοκρασία επιστροφής 50°C

## 1.8 Μανομετρικό κυκλοφορητή

Ο λέβητας είναι εξοπλισμένος με ρυθμιζόμενο κυκλοφορητή υψηλής απόδοσης (υδραυλικά και ηλεκτρικά συνδεδεμένο), του οποίου οι πραγματικές τιμές απόδοσης υποδεικνύονται στα παρακάτω γραφήματα.

Η διαχείριση της διαμόρφωσης γίνεται από την ηλεκτρονική πλακέτα, μέσω της παραμέτρου P4.05 (επίπεδο πρόσβασης IN-STALLER).

Ο λέβητας διαθέτει ένα σύστημα προστασίας από το μπλοκάρισμα, το οποίο ξεκινά έναν κύκλο λειτουργίας μετά από 24 ώρες διακοπής σε οποιαδήποτε θέση λειτουργίας.

**!** Η λειτουργία "αντιμπλοκαρίσματος" ενεργοποιείται μόνο όταν ο λέβητας βρίσκεται ηλεκτρικά συνδεδεμένος.

CONDEXA HPR 35-45

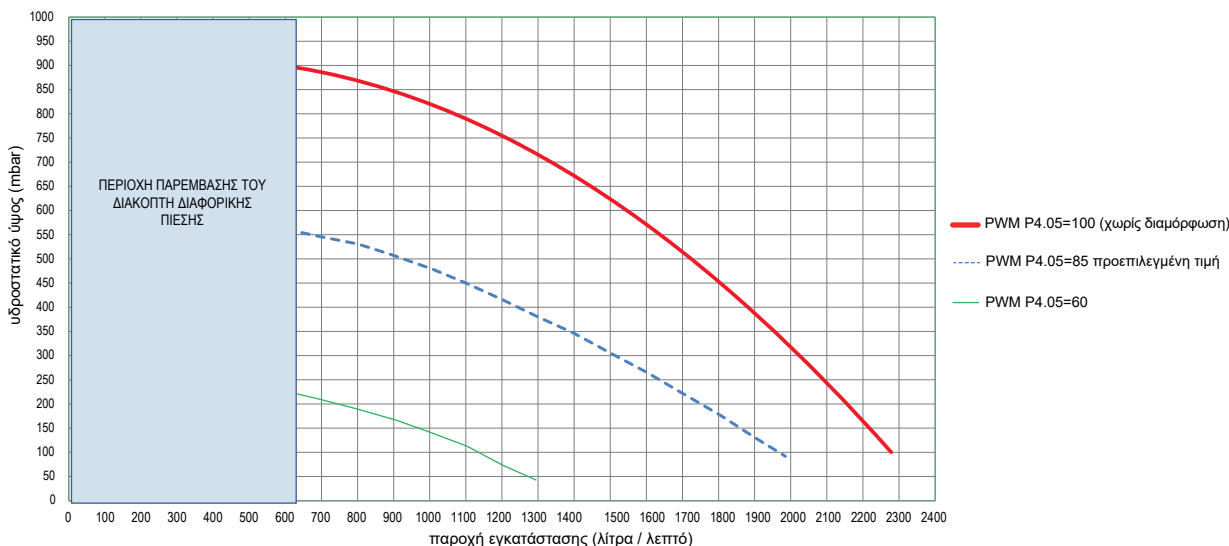

CONDEXA HPR 55-70

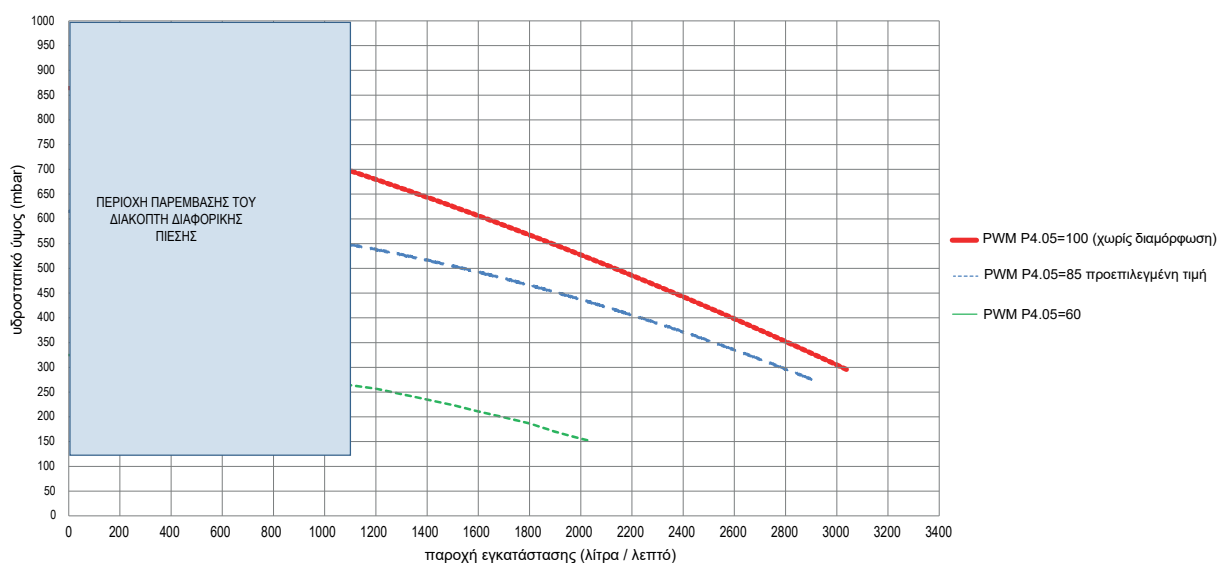

## 1.9 Κυκλοφορητής μεταβλητής ταχύτητας

Η λειτουργία διαμόρφωσης του κυκλοφορητή είναι ενεργή μόνο στη θέση θέρμανσης. Όταν αλλάζει σε ZNX, ο κυκλοφορητής λειτουργεί πάντα στη μέγιστη ταχύτητα. Η λειτουργία διαμόρφωσης του κυκλοφορητή ισχύει μόνο για τον κυκλοφορητή του λέβητα, όχι για κυκλοφορητές άλλων εξωτερικών συσκευών που ενδέχεται να έχουν συνδεθεί (π.χ. κυκλοφορητής επανεκκίνησης).

Σε αυτή τη λειτουργία, η ηλεκτρονική πλακέτα του λέβητα καθορίζει τη τιμή προσαγωγής ανάλογα με τη τιμή της στιγμιαίας παροχής του λέβητα. Μεταβείτε στο μενού **P4**, παράμετρος P4.05, εάν θέλετε να αλλάξετε την τιμή διαμόρφωσης:

- 100= χωρίς διαμόρφωση
- 60 = μέγιστη διαμόρφωση
- 85= προεπιλεγμένη τιμή

## 1.10 Χειροκίνητη επαναφορά κυκλοφορητή

Εάν απαιτείται χειροκίνητη επαναφορά, προβείτε ως εξής:

- Αφαιρέστε το βύσμα του κυκλοφορητή
- Χρησιμοποιήστε ένα καταβίδι με επίπεδη κεφαλή για να περιστρέψετε τον άξονα, προσέχοντας να μην πιέσετε την έδρα.

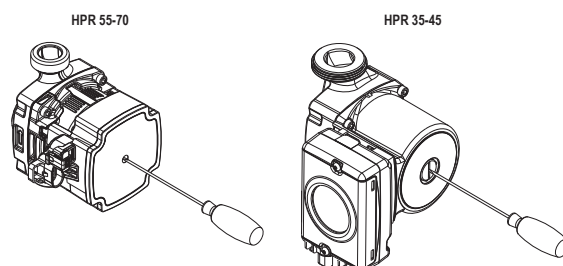

1.11 Κύκλωμα νερού

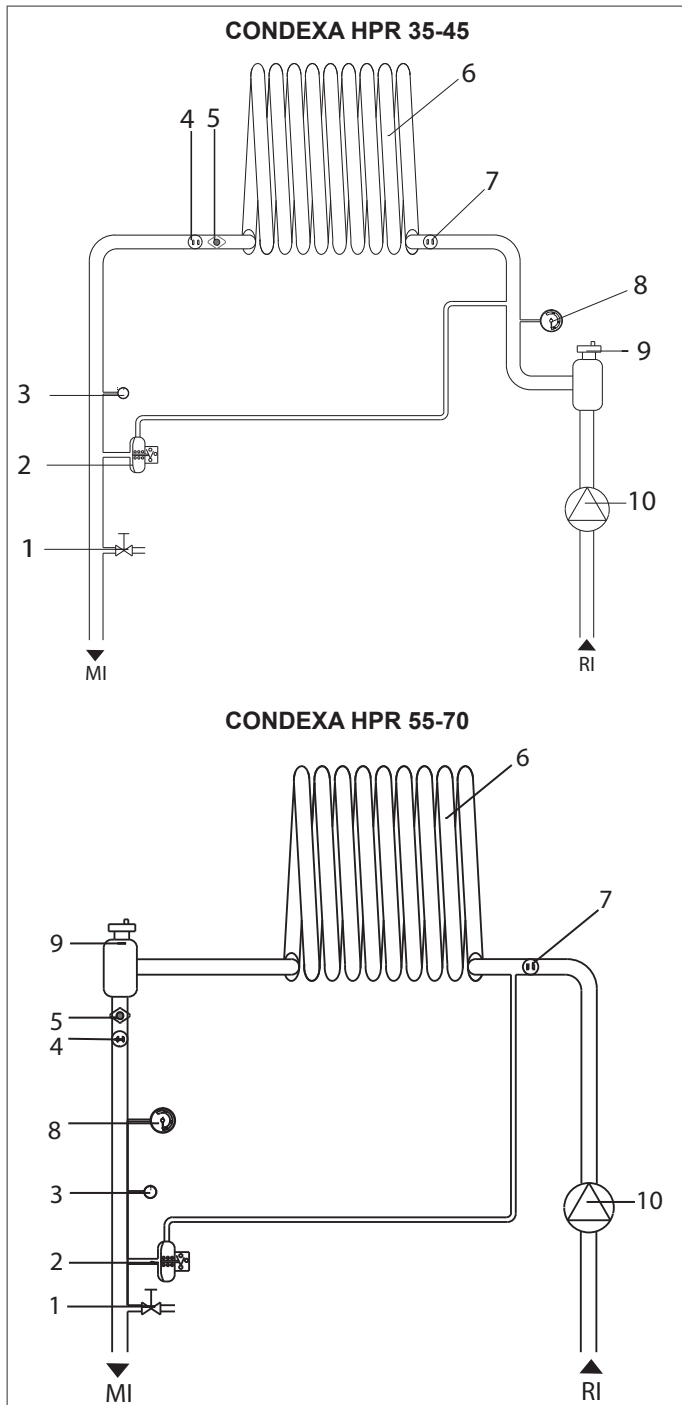

**Κλειδί**

- RI Γραμμή επιστροφής θέρμανσης
- MI Γραμμή προσαγωγής θέρμανσης
- 1 Βάνα εξαέρωσης/Αποστράγγιση λέβητα
- 2 Πιεσοστάτης θέρμανσης
- 3 Μετατροπέας πίεσης
- 4 Αισθητήριο προσαγωγής
- 5 Θερμοστάτης ασφαλείας
- 6 Εναλλάκτης θερμότητας
- 7 Αισθητήριο επιστροφής
- 8 Μανόμετρο
- 9 Βαλβίδα εξαερισμού
- 10 Κυκλοφορητής

**Αισθητήρια στο λέβητα**

- 1 Θερμοστάτης ασφαλείας
- 2 Αισθητήριο NTC προσαγωγής
- 3 Αισθητήριο καυσαερίων
- 4 Αισθητήριο NTC επιστροφής

CONDEXA HPR 35-45

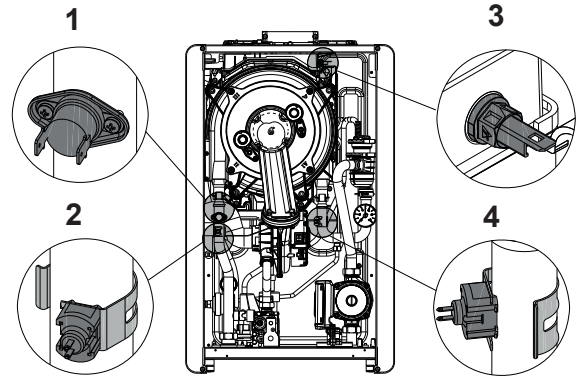

CONDEXA HPR 55-70

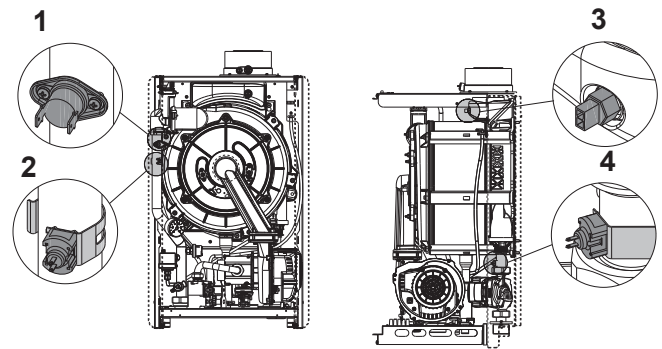







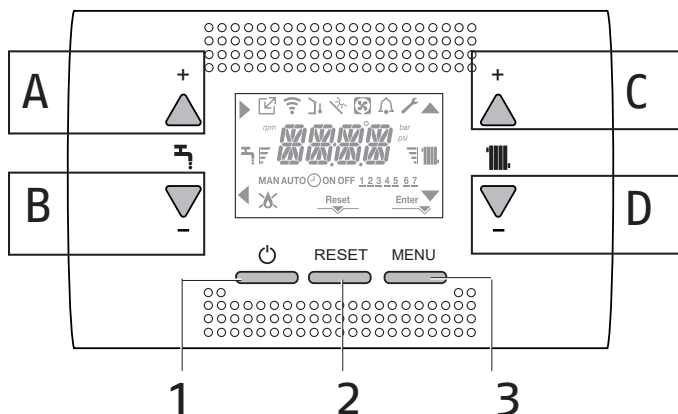





Τιμές αντίστασης των αισθητηρίων NTC με τις μεταβολές της θερμοκρασίας

Θερμοκρασία °C Δοκιμή ανοχής ±10%	Αντίσταση Ω	Θερμοκρασία °C Δοκιμή ανοχής ±10%	Αντίσταση Ω
-20	67523	45	4896
-15	53254	50	4147
-10	42291	55	3525
-5	33808	60	3011
0	27700	65	2582
5	22290	70	2224
10	18070	75	1922
15	14740	80	1668
20	12110	85	1451
25	10000	90	1267
30	8300	95	1110
35	6924	100	975
40	5810		

1.12 Πίνακας ελέγχου 



<b>A</b>	Συνήθως χρησιμοποιείται για την αύξηση της τιμής της θερμοκρασίας ΖΝΧ, αλλά όταν το βέλος ► είναι τονισμένο, λειτουργεί ως κομβίο επιβεβαίωσης
<b>B</b>	Συνήθως χρησιμοποιείται για τη μείωση της τιμής της θερμοκρασίας ΖΝΧ, αλλά όταν το βέλος ◀ είναι τονισμένο, λειτουργεί ως κομπτί επιστροφής/ ακύρωσης
<b>C</b>	ΣΥΝήθως χρησιμοποιείται για την αύξηση της τιμής της θερμοκρασίας του νερού θέρμανσης, αλλά όταν το βέλος ▲ είναι τονισμένο, σας επιτρέπει να πλοηγηθείτε στο μενού <b>P1</b>
<b>D</b>	ΣΥΝήθως χρησιμοποιείται για τη μείωση της τιμής της θερμοκρασίας του νερού θέρμανσης, αλλά όταν το βέλος ▼ είναι τονισμένο, σας επιτρέπει να πλοηγηθείτε στο μενού <b>P1</b>
<b>A+C</b>	Πρόσβαση στο μενού ρύθμισης του ρολογιού (βλ. παράγραφο “3.2 Προγραμματισμός του λέβητα”)
<b>1</b>	Χρησιμοποιείται για τη μεταβολή της κατάστασης λειτουργίας του λέβητα (OFF, SUMMER και WINTER)
<b>2</b>	Χρησιμοποιείται για την επανάταξη της κατάστασης συναγερμού ή για τη διακοπή του κύκλου εξαέρωσης
<b>3</b>	Χρησιμοποιείται για την πρόσβαση στα μενού INFO και το μενού <b>P1</b> . Όταν <b>Enter</b> εμφανίζεται το εικονίδιο στην οθόνη, αυτό το κομβίο έχει λειτουργία ENTER και χρησιμοποιείται για την επιβεβαίωση της τιμής που έχει οριστεί κατά τον προγραμματισμό μιας τεχνικής παραμέτρου
<b>1+3</b>	Κλειδώμα κομβίου και απελευθέρωση
<b>2+3</b>	Χρησιμοποιείται όταν ο λέβητας είναι OFF, για να ενεργοποιηθεί η λειτουργία ανάλυσης καυσαερίων (CO)

	Υποδεικνύει τη σύνδεση με μια απομακρυσμένη συσκευή (OT ή RS485)
	Υποδηλώνει τη σύνδεση με μια συσκευή Wi-Fi
	Υποδεικνύει την παρουσία αισθητηρίου εξωτερικής θερμοκρασίας
	Υποδεικνύει την ενεργοποίηση ειδικών λειτουργιών ΖΝΧ ή την παρουσία συστήματος διαχείρισης ηλιακής θερμότητας
	Ανάβει εάν ενεργοποιηθεί κάποιος συναγερμός
	Ανάβει μαζί με το εικονίδιο  σε περίπτωση σφάλματος (εκτός από τους συναγερμούς φλόγας και νερού)
	Υποδεικνύει την παρουσία φλόγας (X σε περίπτωση αποκλεισμού φλόγας)
	Ανάβει για συναγερμούς που απαιτούν χειροκίνητη επαναφορά από τον χρήστη
	Ανάβει όταν απαιτείται επιβεβαίωση
	Όταν αυτό το εικονίδιο είναι ενεργό, η λειτουργία "επιβεβαίωσης" του κομβίου <b>A είναι ενεργή</b>
	Όταν αυτό το εικονίδιο είναι ενεργό, η λειτουργία "πίσω/ακύρωση" του κομβίου <b>B είναι ενεργή</b>
	Όταν αυτό το εικονίδιο είναι ενεργό, ο χρήστης μπορεί να πλοηγηθεί στο μενού ή να αυξήσει την τιμή της επιλεγμένης παραμέτρου
	Όταν αυτό το εικονίδιο είναι ενεργό, ο χρήστης μπορεί να πλοηγηθεί στο μενού ή να μειώσει την τιμή της επιλεγμένης παραμέτρου
	Ανάβει εάν η λειτουργία θέρμανσης είναι ενεργή. Αναβοσβήνει όταν υπάρχει αίτημα θέρμανσης σε εξέλιξη
	Ανάβει εάν η λειτουργία ΖΝΧ είναι ενεργή. Αναβοσβήνει με αίτημα ΖΝΧ σε εξέλιξη
	Υποδεικνύει το καθορισμένο σημείο ρύθμισης (1 εγκοπή=ελάχιστη τιμή, 4 εγκοπές=μέγιστη τιμή)
<b>1 2 3 4 5 6 7</b>	Υποδεικνύει τις ημέρες της εβδομάδας
<b>AUTO ON</b>	ΔΕΝ ΔΙΑΤΙΘΕΤΑΙ ΣΕ ΑΥΤΟ ΤΟ ΜΟΝΤΕΛΟ
<b>MAN ON</b>	ΔΕΝ ΔΙΑΤΙΘΕΤΑΙ ΣΕ ΑΥΤΟ ΤΟ ΜΟΝΤΕΛΟ
<b>MAN OFF</b>	ΔΕΝ ΔΙΑΤΙΘΕΤΑΙ ΣΕ ΑΥΤΟ ΤΟ ΜΟΝΤΕΛΟ

 Η λειτουργία DHW εμφανίζεται στην οθόνη μόνο στις περιπτώσεις B και C (βλέπε “1.3 Περιγραφή του λέβητα”).

Ο πίνακας ελέγχου λειτουργεί ως οθόνη του μηχανήματος, εμφανίζει τις ρυθμίσεις του συστήματος και παρέχει πρόσβαση στις παραμέτρους.  
Το MENU διαμόρφωσης είναι οργανωμένο με δομή διακλάδωσης πολλαπλών επιπέδων. Έχει καθοριστεί ένα επίπεδο πρόσβασης για κάθε υπομενού: Επίπεδο ΧΡΗΣΤΗ πάντα διαθέσιμο. Το ΤΕΧΝΙΚΟ επίπεδο προστατεύεται με κωδικό πρόσβασης.  
Παρακάτω παρουσιάζεται συνοπτικά η διακλάδωση της δομής του μενού ΡΥΘΜΙΣΕΙΣ.

Ορισμένες από τις πληροφορίες ενδέχεται να μην είναι διαθέσιμες ανάλογα με το επίπεδο πρόσβασης, την κατάσταση του μηχανήματος, τη διαμόρφωση του συστήματος ή την αναθεώρηση λογισμικού.

Στον ακόλουθο πίνακα παρατίθενται οι προγραμματιζόμενες παράμετροι. Εάν η πλακέτα ρύθμισης δεν υποστηρίζει τη σχετική λειτουργία, η οθόνη επιστρέφει ένα μήνυμα σφάλματος.

### 1.13 Μενού

Για λεπτομερή επεξήγηση των παραμέτρων, ανατρέξτε στην παράγραφο "1.14 Περιγραφή παραμέτρων" των παραμέτρων".

Μενού	Παράμετροι	Μήνυμα κύλισης μόνο εάν η παράμετρος είναι P1.05 = 1	Τιμή	Κωδικός πρόσβασης επίπεδο	Ρύθμιση τιμής εργοστασιακά	Εξατομικευμένο τιμές
P1		<b>ΡΥΘΜΙΣΕΙΣ</b>				
	P1.01	ΓΛΩΣΣΕΣ	0 IT 1 RO 2 FR 3 EN 4 SR 5 HR	6 ES 7 EL 8 BG 9 PL 10 SL	ΧΡΗΣΤΗΣ	
	P1.02	ΧΡΟΝΟΣ		ΧΡΗΣΤΗΣ		
	P1.03	ΠΡΟΓΡΑΜΜΑΤΙΣΜΟΣ ΧΡΟΝΟΥ	ΔΕΝ ΔΙΑΤΙΘΕΤΑΙ			
	P1.05	ΚΥΛΙΣΗ	0 / 1	ΧΡΗΣΤΗΣ	0	
	P1.07	SEASON AUTO-CHANGE	0 / 1	ΧΡΗΣΤΗΣ	0	
	P1.08	T TRANSITION TO SUM	P1.09/40°C	ΧΡΗΣΤΗΣ	20°C	
	P1.09	T TRANSITION TO WIN	0°C / P1.08	ΧΡΗΣΤΗΣ	15°C	
Τα P1.08 και P1.09 είναι ορατά μόνο εάν P1.07 = 1						
P3		<b>ΔΙΑΜΟΡΦΩΣΗ</b>				
	P3.01	ΥΔΡΑΥΛΙΚΗ ΔΙΑΜΟΡΦΩΣΗ	0 / 1 / 2 / 3 / 4	ΕΓΚΑΤΑΣΤΑΤΗΣ	0 (°)	
	P3.02	ΜΕΤΑΤΡΟΠΕΑΣ ΠΙΕΣΗΣ ΝΕΡΟΥ	0 / 1	ΣΕΡΒΙΣ	1	
	P3.03	ΕΝΕΡΓΟΠΟΙΗΣΗ ΑΥΤΟΜΑΤΗΣ ΠΛΗΡΩΣΗΣ	0 / 1	ΣΕΡΒΙΣ	0	
	P3.04	ΕΝΑΡΞΗ ΠΛΗΡΩΣΗΣ ΤΟΥ ΣΥΣΤΗΜΑΤΟΣ	ΔΕΝ ΔΙΑΤΙΘΕΤΑΙ ΣΕ ΑΥΤΟ ΤΟ ΜΟΝΤΕΛΟ			
	P3.05	ΚΥΚΛΟΣ ΚΑΘΑΡΙΣΜΟΥ ΑΕΡΑ	0 / 1	ΣΕΡΒΙΣ	1	
	P3.06	ΕΛΑΧΙΣΤΗ ΤΑΧΥΤΗΤΑ ΑΝΕΜΙΣΤΗΡΑ	1.200-3.600	ΕΓΚΑΤΑΣΤΑΤΗΣ	βλέπε πίνακα τεχνικών δεδομένων	
	P3.07	ΜΕΓΙΣΤΗ ΤΑΧΥΤΗΤΑ ΑΝΕΜΙΣΤΗΡΑ	3.700-9.999	ΕΓΚΑΤΑΣΤΑΤΗΣ	βλέπε πίνακα τεχνικών δεδομένων	
	P3.08	ΡΥΘΜΙΣΗ ΑΡΓΗΣ ΕΝΑΥΣΗΣ	MIN-MAX	ΕΓΚΑΤΑΣΤΑΤΗΣ	βλέπε πίνακα τεχνικών δεδομένων	
	P3.09	ΜΕΓΙΣΤΗ ΤΑΧΥΤΗΤΑ ΑΝΕΜΙΣΤΗΡΑ HTG	MIN - MAX	ΕΓΚΑΤΑΣΤΑΤΗΣ	βλέπε πίνακα τεχνικών δεδομένων	
	P3.10	ΒΑΘΜΟΝΟΜΗΣΗ	ΔΕΝ ΔΙΑΤΙΘΕΤΑΙ ΣΕ ΑΥΤΟ ΤΟ ΜΟΝΤΕΛΟ			
	P3.11	CONFIG AUX	0 / 1 / 2	ΕΓΚΑΤΑΣΤΑΤΗΣ	0	
	P3.12	ΕΠΑΝΑΦΟΡΑ ΑΙΣΘΗΤΗΡΙΟΥ ΚΑΥΣΑΕΡΪΩΝ	0 / 1	ΕΓΚΑΤΑΣΤΑΤΗΣ	0	
	P3.13	ΤΑΧΥΤΗΤΑ ΕΝΑΥΣΗΣ ΚΑΤΑ ΤΗΝ ΕΠΑΝΕΚΚΙΝΗΣΗ ΜΕΤΑ ΑΠΟ ΔΙΑΚΟΠΗ ΛΕΙΤΟΥΡΓΙΑΣ ΛΟΓΩ ΘΕΡΜΟΚΡΑΣΙΑΣ	ΕΛΑΧΙΣΤΗ ΤΑΧΥΤΗΤΑ ΑΝΕΜΙΣΤΗΡΑ/ ΡΥΘΜΙΣΗ ΑΡΓΗΣ ΕΝΑΥΣΗΣ	ΕΓΚΑΤΑΣΤΑΤΗΣ	ελάχιστη τιμή μεταξύ 3.600rpm και P3.08	
P4		<b>ΘΕΡΜΑΝΣΗ</b>				
	P4.01	ΥΨΗΛΗ ΘΕΡΜΟΚΡΑΣΙΑ ΥΣΤΕΡΗΣΗ OFF	2 - 10	ΣΕΡΒΙΣ	5	
	P4.02	ΥΨΗΛΗ ΘΕΡΜΟΚΡΑΣΙΑ ΥΣΤΕΡΗΣΗ ON	2 - 10	ΣΕΡΒΙΣ	5	
	P4.03	ΧΑΜΗΛΗ ΘΕΡΜΟΚΡΑΣΙΑ ΥΣΤΕΡΗΣΗ OFF	2 - 10	ΣΕΡΒΙΣ	3	
	P4.04	ΧΑΜΗΛΗ ΘΕΡΜΟΚΡΑΣΙΑ ΥΣΤΕΡΗΣΗ ON	2 - 10	ΣΕΡΒΙΣ	3	
	P4.05	ΤΥΠΟΣ ΕΛΕΓΧΟΥ ΚΥΚΛΟΦΟΡΗΤΗ	60 - 100	ΕΓΚΑΤΑΣΤΑΤΗΣ	85	
	P4.08	ΟΤ+ ΕΛΕΓΧΟΣ ΣΥΣΤΟΙΧΙΑΣ	ΔΕΝ ΔΙΑΤΙΘΕΤΑΙ ΣΕ ΑΥΤΟ ΤΟ ΜΟΝΤΕΛΟ			
	P4.09	ΛΕΙΤΟΥΡΓΙΑ ΑΦΥΓΡΑΝΣΗΣ ΔΑΠΕΔΩΝ	0 / 1	ΕΓΚΑΤΑΣΤΑΤΗΣ	0 με λέβητα OFF και P4.15 = 1	
	P4.10	ΛΕΙΤΟΥΡΓΙΑ ΑΝΤΙ-ΚΥΚΛΟΥ	0 - 20 min	ΕΓΚΑΤΑΣΤΑΤΗΣ	3 min	
	P4.11	ΕΠΑΝΑΤΑΞΗ ΧΡΟΝΟΔΙΑΚΟΠΤΗ ΘΕΡΜΑΝΣΗΣ	0 / 1	ΕΓΚΑΤΑΣΤΑΤΗΣ	0	
	P4.12	ΤΥΠΟΣ ΕΝΕΡΓΟΠΟΙΗΣΗΣ ΚΥΡΙΑΣ ΖΩΝΗΣ	0 / 1	ΕΓΚΑΤΑΣΤΑΤΗΣ	0	
	P4.13	ΔΙΕΨΘΥΝΣΗ ΚΥΡΙΑΣ ΖΩΝΗΣ ΒΕ16	1 - 6	ΕΓΚΑΤΑΣΤΑΤΗΣ	3	
	P4.14	ΥΔΡΑΥΛΙΚΗ ΔΙΑΜΟΡΦΩΣΗ ΚΥΡΙΑΣ ΖΩΝΗΣ	0 / 1	ΕΓΚΑΤΑΣΤΑΤΗΣ	0	
	P4.15	ΧΑΜΗΛΗ ΘΕΡΜΟΚΡΑΣΙΑ ΚΥΡΙΑΣ ΖΩΝΗΣ	0 / 1	ΕΓΚΑΤΑΣΤΑΤΗΣ	0	
	P4.16	ΡΥΘΜΙΣΗ ΘΕΡΜΑΝΣΗΣ ΣΤΟ ΕΛΑΧΙΣΤΟ	ΥΘ: ΡΥΘΜΙΣΗ ΘΕΡΜΑΝΣΗΣ ΣΤΟ ΕΛΑΧΙΣΤΟ - 80 ΧΘ: ΡΥΘΜΙΣΗ ΘΕΡΜΑΝΣΗΣ ΣΤΟ ΕΛΑΧΙΣΤΟ - 45	ΕΓΚΑΤΑΣΤΑΤΗΣ	80 45	
	P4.17	ΡΥΘΜΙΣΗ ΘΕΡΜΑΝΣΗΣ ΣΤΟ ΕΛΑΧΙΣΤΟ	ΥΘ: 20 - ΡΥΘΜΙΣΗ ΘΕΡΜΑΝΣΗΣ ΣΤΟ ΜΕΓΙΣΤΟ ΧΘ: 20 - ΡΥΘΜΙΣΗ ΘΕΡΜΑΝΣΗΣ ΣΤΟ ΜΕΓΙΣΤΟ	ΕΓΚΑΤΑΣΤΑΤΗΣ	40 20	
	P4.18	ΕΝΕΡΓΟΠΟΙΗΣΗ ΑΝΤΙΣΤΑΘΜΙΣΗΣ ΚΑΙΡΟΥ	0 (προεπιλογή)/1	ΕΓΚΑΤΑΣΤΑΤΗΣ	0	
	P4.19	ΚΑΜΠΥΛΗ ΑΝΤΙΣΤΑΘΜΙΣΗΣ ΚΑΙΡΟΥ	1,0-3,0 → ΥΘ 0,2-0,8 → ΧΘ	ΕΓΚΑΤΑΣΤΑΤΗΣ	2,0	
	P4.20	ΝΥΚΤΕΡΙΝΗ ΑΝΤΙΣΤΑΘΜΙΣΗ	0 / 1	ΕΓΚΑΤΑΣΤΑΤΗΣ	0	
	P4.21	POR ΚΥΡΙΑΣ ΖΩΝΗΣ	ΝΑ ΜΗΝ ΤΡΟΠΟΠΟΙΗΘΕΙ		0	
	P4.22	MAN ΑΥΤΟ ΚΥΡΙΑΣ ΖΩΝΗΣ	ΝΑ ΜΗΝ ΤΡΟΠΟΠΟΙΗΘΕΙ		0	
	P4.23	ΕΝΕΡΓΟΠΟΙΗΣΗ ΖΩΝΗΣ1	0 / 1	ΕΓΚΑΤΑΣΤΑΤΗΣ	0	
	P4.24	ΔΙΕΨΘΥΝΣΗ ΚΥΡΙΑΣ ΖΩΝΗΣ ΒΕ16	1 - 6	ΕΓΚΑΤΑΣΤΑΤΗΣ	1	
	P4.25	ΖΩΝΗ1 ΥΔΡΑΥΛΙΚΗ ΔΙΑΜΟΡΦΩΣΗ	0 / 1	ΕΓΚΑΤΑΣΤΑΤΗΣ	0	
	P4.26	ΖΩΝΗ 1 ΧΑΜΗΛΗ ΘΕΡΜΟΚΡΑΣΙΑ	0 / 1	ΕΓΚΑΤΑΣΤΑΤΗΣ	0	
	P4.27	ΡΥΘΜΙΣΗ ΖΩΝΗΣ1	ΡΥΘΜΙΣΗ ΕΛΑΧΙΣΤΗΣ ΘΕΡΜΟΚΡΑΣΙΑΣ ΖΩΝΗΣ 1 ΡΥΘΜΙΣΗ ΜΕΓΙΣΤΗΣ ΘΕΡΜΟΚΡΑΣΙΑΣ ΖΩΝΗΣ 1	ΧΡΗΣΤΗΣ	40 - 80,5	
	P4.28	ΡΥΘΜΙΣΗ ΜΕΓΙΣΤΗΣ ΘΕΡΜΟΚΡΑΣΙΑΣ ΖΩΝΗΣ 1	ΥΘ: ΡΥΘΜΙΣΗ ΘΕΡΜΑΝΣΗΣ ΖΩΝΗΣ 1 ΣΤΟ ΕΛΑΧΙΣΤΟ - 80,5 ΧΘ: ΡΥΘΜΙΣΗ ΘΕΡΜΑΝΣΗΣ ΖΩΝΗΣ 1 ΣΤΟ ΕΛΑΧΙΣΤΟ - 45,0	ΕΓΚΑΤΑΣΤΑΤΗΣ	80,5	
	P4.29	ΡΥΘΜΙΣΗ ΕΛΑΧΙΣΤΗΣ ΘΕΡΜΟΚΡΑΣΙΑΣ ΖΩΝΗΣ 1	ΥΘ: 40 - ΡΥΘΜΙΣΗ ΜΕΓΙΣΤΗΣ ΘΕΡΜΟΚΡΑΣΙΑΣ ΖΩΝΗΣ 1 ΧΘ: ΡΥΘΜΙΣΗ ΜΕΓΙΣΤΗΣ ΘΕΡΜΟΚΡΑΣΙΑΣ ΖΩΝΗΣ 1	ΕΓΚΑΤΑΣΤΑΤΗΣ	40	
	P4.30	ΑΝΤΙΣΤΑΘΜΙΣΗ ΚΑΙΡΟΥ ΖΩΝΗ 1	0 / 1	ΕΓΚΑΤΑΣΤΑΤΗΣ	0	
	P4.31	ΚΑΜΠΥΛΗ ΑΝΤΙΣΤΑΘΜΙΣΗΣ ΚΑΙΡΟΥ ΖΩΝΗ 1	1,0-3,0 → ΥΘ 0,2-0,8 → ΧΘ	ΕΓΚΑΤΑΣΤΑΤΗΣ	2,0	
	P4.32	ΖΩΝΗ 1 ΝΥΚΤΕΡΙΝΗ ΑΝΤΙΣΤΑΘΜΙΣΗ	0 / 1	ΕΓΚΑΤΑΣΤΑΤΗΣ	0	
	P4.33	ΤΥΠΟΣ ΚΤΙΡΙΟΥ	5min ÷ 20min	ΕΓΚΑΤΑΣΤΑΤΗΣ	5min	

ΥΘ = ΥΨΗΛΗ ΘΕΡΜΟΚΡΑΣΙΑ • ΧΘ = ΧΑΜΗΛΗ ΘΕΡΜΟΚΡΑΣΙΑ

(°) 0 = ΜΟΝΟ ΘΕΡΜΑΝΣΗ - 1 = ΣΤΙΓΜΙΑΙΟΣ ΛΕΒΗΤΑΣ ΜΕ ΔΙΑΚΟΠΤΗ ΡΟΗΣ - 2 = ΣΤΙΓΜΙΑΙΟΣ ΛΕΒΗΤΑΣ ΜΕ ΜΕΤΡΗΤΗ ΡΟΗΣ - 3 = ΔΕΞΑΜΕΝΗ ΑΠΟΘΗΚΕΥΣΗΣ ΜΕ ΑΙΣΘΗΤΗΡΙΟ - 4 = ΔΕΞΑΜΕΝΗ ΑΠΟΘΗΚΕΥΣΗΣ ΜΕ ΘΕΡΜΟΣΤΑΤΗ

**ΓΕΝΙΚΕΣ ΠΑΡΑΤΗΡΗΣΕΙΣ**

Μενού	Παράμετροι	Μήνυμα κύλισης μόνο εάν η παράμετρος είναι P1.05 = 1	Τιμή	Κωδικός πρόσβασης επίπεδο	Ρύθμιση τιμής εργοστασιακά	Εξατομικευμένο τιμές
	P4.34	ΑΝΤΑΠΟΚΡΙΣΗ ΕΞΩΤΕΡΙΚΟΥ ΑΙΣΘΗΤΗΡΙΟΥ ZNX (°C)	0+255	ΕΓΚΑΤΑΣΤΑΤΗΣ	20	
<b>P5</b>	P5.01	ΛΕΙΤΟΥΡΓΙΑ ΚΑΤΑ ΤΗΣ ΛΕΓΕΩΝΕΛΛΑΣ	0/2	ΕΓΚΑΤΑΣΤΑΤΗΣ	0	
	P5.02	ΠΡΩΤΗ ΚΑΘΥΣΤΕΡΗΣΗ ΛΕΙΤΟΥΡΓΙΑΣ ΚΑΤΑ ΤΗΣ ΛΕΓΕΩΝΕΛΛΑΣ	0 h/24h	ΕΓΚΑΤΑΣΤΑΤΗΣ	0 h	
	P5.03	ΧΡΟΝΟΣ ΠΡΟΣΑΓΩΓΗΣ ΓΙΑ ΤΗ ΛΕΙΤΟΥΡΓΙΑ ΚΑΤΑ ΤΗΣ ΛΕΓΕΩΝΕΛΛΑΣ	65,0 °C/ 85,0 °C	ΕΓΚΑΤΑΣΤΑΤΗΣ	80,0 °C	
	P5.04	ΥΣΤΕΡΗΣΗ ΔΟΧΕΙΟΥ ΝΕΡΟΥ ON	0,0 °C/ 10,0 °C	ΕΓΚΑΤΑΣΤΑΤΗΣ	5,0 °C (ext) - 0,0 °C (int)	
	P5.05	ΥΣΤΕΡΗΣΗ ΔΟΧΕΙΟΥ ΝΕΡΟΥ OFF	0,0 °C/ 10,0 °C	ΕΓΚΑΤΑΣΤΑΤΗΣ	5,0 °C (ext) - 0,0 °C (int)	
	P5.06	ΘΕΡΜΟΚΡΑΣΙΑ ΠΡΟΣΑΓΩΓΗΣ ΔΟΧΕΙΟΥ ΝΕΡΟΥ	50,0 °C/ 85,0 °C	ΕΓΚΑΤΑΣΤΑΤΗΣ	80,0 °C (εάν υπάρχει εξωτερικό δοχείο νερού και παρ. 507=0)	
	P5.07	ΠΡΟΣΑΓΩΓΗ ΣΥΡΟΜΕΝΟΥ ΔΟΧΕΙΟΥ ΝΕΡΟΥ	0 / 1	ΕΓΚΑΤΑΣΤΑΤΗΣ	0	
	P5.08	ΕΛΑΧΙΣΤΗ ΘΕΡΜΟΚΡΑΣΙΑ ZNX	37,5 °C/ 49,0 °C	ΕΓΚΑΤΑΣΤΑΤΗΣ	37,5°C	
	P5.09	ΜΕΓΙΣΤΗ ΘΕΡΜΟΚΡΑΣΙΑ ZNX	49,0 °C/ 60,0 °C	ΕΓΚΑΤΑΣΤΑΤΗΣ	60,0°C	
	P5.12	ΕΠΙΣΤΡΟΦΗ ZNX ΣΤΟΝ ΜΕΤΑ-ΚΥΚΛΟ ΘΕΡΜΑΝΣΗΣ	0 / 1	ΣΕΡΒΙΣ	0	
	P5.13	ΧΡΟΝΟΣ ΕΠΙΣΤΡΟΦΗΣ ΜΕΤΑ-ΚΥΚΛΟΦΟΡΙΑΣ	1/255	ΣΕΡΒΙΣ	6	
	P5.14	P5.14 (ΤΑΥΤΟΧΡΟΝΗ ZNX ΚΑΙ ΘΕΡΜΑΝΣΗ)	0 / 1	ΣΕΡΒΙΣ	0	
	P5.15	P5.15 (OFFSET SETPOINT DHW)	0°C / 10°C	ΣΕΡΒΙΣ	0°C	
<b>P6</b>		ΗΛΙΑΚΟΣ (εάν υπάρχει ηλιακή δεξαμενή)				
	P6.01	ΕΝΕΡΓΟΠΟΙΗΣΗ ΒΕ15	0 / 1	ΕΓΚΑΤΑΣΤΑΤΗΣ	0	
	P6.02	ΜΕΓΙΣΤΗ ΘΕΡΜΟΚΡΑΣΙΑ ΜΠΟΙΛΕΡ	10 ± 130	ΕΓΚΑΤΑΣΤΑΤΗΣ	60°C	
	P6.03	ΔΕΛΤΑ Τ ΑΝΤΛΙΑ ΑΠΕΝΕΡΓΟΠΟΙΗΜΕΝΗ	ΔΕΛΤΑ Τ ΑΝΤΛΙΑ ΑΠΕΝΕΡΓΟΠΟΙΗΜΕΝΗ 30°C	ΕΓΚΑΤΑΣΤΑΤΗΣ	8°C	
	P6.04	ΔΕΛΤΑ Τ ΑΝΤΛΙΑ ΑΠΕΝΕΡΓΟΠΟΙΗΜΕΝΗ	4°C ΔΕΛΤΑ Τ ΑΝΤΛΙΑ ΑΠΕΝΕΡΓΟΠΟΙΗΜΕΝΗ	ΕΓΚΑΤΑΣΤΑΤΗΣ	4°C	
	P6.05	ΚΑΘΥΣΤΕΡΗΣΗ ΕΝΣΩΜΑΤΩΣΗΣ	0λεπτά - 199λεπτά	ΕΓΚΑΤΑΣΤΑΤΗΣ	0 min	
	P6.06	ΕΛΑΧΙΣΤΗ ΘΕΡΜΟΚΡΑΣΙΑ ΣΥΛΛΕΚΤΗ	(-)/-30°C - 0	ΕΓΚΑΤΑΣΤΑΤΗΣ	(-)	
	P6.07	ΜΕΓΙΣΤΗ ΘΕΡΜΟΚΡΑΣΙΑ ΣΥΛΛΕΚΤΗ	ΘΕΡΜΟΚΡΑΣΙΑ ΠΡΟΣΤΑΣΙΑΣ ΣΥΛΛΕΚΤΗ 180°C	ΕΓΚΑΤΑΣΤΑΤΗΣ	110°C	
	P6.08	ΘΕΡΜΟΚΡΑΣΙΑ ΠΡΟΣΤΑΣΙΑΣ ΣΥΛΛΕΚΤΗ	80°C - ΜΕΓΙΣΤΗ ΘΕΡΜΟΚΡΑΣΙΑ ΣΥΛΛΕΚΤΗ	ΕΓΚΑΤΑΣΤΑΤΗΣ	110°C	
	P6.09	ΘΕΡΜΟΚΡΑΣΙΑ ΕΓΚΡΙΣΗΣ ΣΥΛΛΕΚΤΗ	ΘΕΡΜΟΚΡ. ΜΠΛΟΚ ΣΥΛΛΕΚΤΗ - 95°C	ΕΓΚΑΤΑΣΤΑΤΗΣ	40°C	
	P6.10	ΘΕΡΜΟΚΡ. ΜΠΛΟΚ ΣΥΛΛΕΚΤΗ	-20°C - ΘΕΡΜΟΚΡΑΣΙΑ ΕΓΚΡΙΣΗΣ ΣΥΛΛΕΚΤΗ	ΕΓΚΑΤΑΣΤΑΤΗΣ	35°C	
	P6.11	ΡWΜ ΑΝΤΛΙΑΣ ΠΟΛΛΑΠΛΗΣ	0λεπτά - 30λεπτά	ΕΓΚΑΤΑΣΤΑΤΗΣ	0 min	
	P6.12	ΨΥΞΗ ΜΠΟΙΛΕΡ	0 / 1	ΕΓΚΑΤΑΣΤΑΤΗΣ	0	
	P6.13	ΚΑΤΑΣΤΑΣΗ ΑΝΤΛΙΑΣ ΗΛΙΑΚΟΥ	0 / 1 / 2	ΕΓΚΑΤΑΣΤΑΤΗΣ	0	
<b>P7</b>		<b>ΤΕΧΝΙΚΟ</b>				
	P7.01	ΙΣΤΟΡΙΚΟ ΣΥΝΑΓΕΡΜΩΝ	0/1	ΣΕΡΒΙΣ	0 (η τιμή αυτόματα αλλάζει σε 1 μετά από 2 ώρες λειτουργίας)	
	P7.06	ΛΕΙΤΟΥΡΓΙΑ ΚΛΗΣΗΣ ΤΕΧΝΙΚΗΣ ΥΠΗΡΕΣΙΑΣ	0/2	ΣΕΡΒΙΣ	2	
	P7.07	ΠΡΟΘΕΣΜΙΑ ΣΕΡΒΙΣ	0/255	ΣΕΡΒΙΣ	52	
	P7.08	ΛΕΙΤΟΥΡΓΙΑ ΥΨΗΛΗΣ ΑΠΟΔΟΣΗΣ	0/1	ΣΕΡΒΙΣ	0	
<b>P8</b>		<b>ΣΥΝΔΕΣΙΜΟΤΗΤΑ</b>				
	P8.01	ΔΙΑΜΟΡΦΩΣΗ BUS 485	0 / 1 / 2	ΣΕΡΒΙΣ	0	
	P8.03	ΔΙΑΜΟΡΦΩΣΗ OT+	0/1	ΣΕΡΒΙΣ	1	
<b>P9</b>		<b>ΔΙΑΔΟΧΙΚΗ ΣΥΝΔΕΣΗ</b>				
	P9.01	ΔΙΑΜΟΡΦΩΣΗ ΔΙΑΔΟΧΙΚΗΣ ΣΥΝΔΕΣΗΣ	0 / 1 / 2 / 3 / 4	ΣΕΡΒΙΣ	0	
	P9.02	ΠΡΟΣΘΕΤΟ ΕΥΡΟΣ ΠΑΡΟΧΗΣ ΛΕΒΗΤΑ	30 / 95	ΣΕΡΒΙΣ	80	

(°) Το μενού **P5** ZNX είναι ορατό μόνο όταν η παράμετρος P3.01 Υδραυλική διαμόρφωση = 3 ή 4 - Περίπτωση C ή B.

## 1.14 Περιγραφή παραμέτρων

Ορισμένες από τις παρακάτω λειτουργίες ενδέχεται να μην είναι διαθέσιμες ανάλογα με τον τύπο του μηχανήματος και το επίπεδο πρόσβασης.

ΠΑΡΑΜΕΤΡΟΣ	ΠΕΡΙΓΡΑΦΗ
P1.01	Για να ορίσετε την επιθυμητή γλώσσα 0 IT - 1 RO - 2 FR - 3 EN - 4 SR - 5 HR - 6 ES - 7 EL - 8 BG - 9 PL - 10 SL
P1.02	Για να ρυθμίσετε την ΩΡΑ και την ΗΜΕΡΟΜΗΝΙΑ
P1.03	ΔΕΝ ΔΙΑΤΙΘΕΤΑΙ
P1.05	Για να ορίσετε το κείμενο κύλισης
P1.07	Δείτε την παράγραφο "Αυτόματη αλλαγή σεζόν Χειμώνας - Καλοκαίρι"
P1.08	Δείτε την παράγραφο "Αυτόματη αλλαγή σεζόν Χειμώνας - Καλοκαίρι"
P1.09	Δείτε την παράγραφο "Αυτόματη αλλαγή σεζόν Χειμώνας - Καλοκαίρι"
P3.01	Για να ρυθμίσετε τον τύπο υδραυλικής διαμόρφωσης του λέβητα: 0 = ΜΟΝΟ ΘΕΡΜΑΝΣΗ - 1 = ΔΙΑΚΟΠΤΗΣ ΣΤΙΓΜΙΑΙΑΣ ΠΡΟΣΑΓΩΓΗΣ - 2 = ΜΕΤΡΗΤΗΣ ΣΤΙΓΜΙΑΙΑΣ ΠΡΟΣΑΓΩΓΗΣ - 3 = ΔΕΞΑΜΕΝΗ ΑΠΟΘΗΚΕΥΣΗΣ ΜΕ ΑΙΣΘΗΤΗΡΙΟ - 4 = ΔΕΞΑΜΕΝΗ ΑΠΟΘΗΚΕΥΣΗΣ ΜΕ ΘΕΡΜΟΣΤΑΤΗ. Εργοστασιακή τιμή = 0 Εάν αντικατασταθεί η ηλεκτρονική πλακέτα, βεβαιωθείτε ότι αυτή η παράμετρος έχει ρυθμιστεί στο 0
P3.02	Για να ρυθμίσετε τον τύπο του μετατροπέα πίεσης νερού: 0 = πιεσοστάτης νερού - 1 = μετατροπέας πίεσης Εργοστασιακή τιμή = 1, να μην αλλάξει. Εάν αντικατασταθεί η ηλεκτρονική πλακέτα, βεβαιωθείτε ότι αυτή η παράμετρος έχει ρυθμιστεί στο 1.
P3.03	Για να ενεργοποιήσετε τη λειτουργία «ημιαυτόματης πλήρωσης» όταν ένας μετατροπέας πίεσης και η ηλεκτρομαγνητική βαλβίδα πλήρωσης είναι εγκατεστημένα στο λέβητα. Εργοστασιακή τιμή = 0, να μην αλλάξει. Εάν αντικατασταθεί η ηλεκτρονική πλακέτα, βεβαιωθείτε ότι αυτή η παράμετρος έχει ρυθμιστεί στο 0.
P3.04	Εμφανίζεται μόνο εάν P3.03 = 1. ΜΗ ΔΙΑΘΕΣΙΜΟ ΣΕ ΑΥΤΟ ΤΟ ΜΟΝΤΕΛΟ.
P3.05	Για να απενεργοποιήσετε τη λειτουργία κύκλου εξαέρωσης. Εργοστασιακή τιμή = 1. Ρυθμίστε την παράμετρο στο 0 για να απενεργοποιήσετε τη λειτουργία.
P3.06	Για να μεταβάλετε τον ελάχιστο αριθμό περιστροφών ανεμιστήρα.
P3.07	Για να μεταβάλετε τον μέγιστο αριθμό περιστροφών του ανεμιστήρα.
P3.08	Για τη ρύθμιση της αργής έναυσης (μπορεί να προγραμματιστεί εντός του εύρους P3.06 - P3.07).
P3.09	Για να μεταβάλετε τον αριθμό των μέγιστων περιστροφών του ανεμιστήρα στη λειτουργία της θέρμανσης (μπορεί να προγραμματιστεί στο εύρος P3.06 - P3.07).
P3.10	Για να τροποποιήσετε την απόδοση θερμότητας στη λειτουργία θέρμανσης. ΜΗ ΔΙΑΘΕΣΙΜΟ ΣΕ ΑΥΤΟ ΤΟ ΜΟΝΤΕΛΟ.
P3.11	Για να ρυθμίσετε τη λειτουργία ενός συμπληρωματικού ρελέ (μόνο εάν έχει εγκατασταθεί η πλακέτα BE09 (kit αξεσουάρ προκειμένου να φέρετε μια φάση (230 V AC) σε έναν δεύτερο κυκλοφορητή θέρμανσης (συμπληρωματικός κυκλοφορητής) ή σε μια βαλβίδα ζώνης. Εργοστασιακή τιμή = 0, αλλά μπορεί να προγραμματιστεί εντός της περιοχής 0 - 2 όπως παρακάτω: P3.11= 0 - ο έλεγχος εξαρτάται από τη διαμόρφωση της καλωδίωσης της πλακέτας BE09 (χωρίς γέφυρα: συμπληρωματικός κυκλοφορητής - με γέφυρα: βαλβίδα ζώνης). P3.11= 1 - έλεγχος της βαλβίδας ζώνης P3.11= 2 - έλεγχος του συμπληρωματικού κυκλοφορητή
P3.12	Χρησιμοποιείται για την επανάταξη του μετρητή ωρών λειτουργίας σε ορισμένες συνθήκες (για περισσότερες λεπτομέρειες, βλέπε "Βλάβες και αναφορές", σφάλμα E091). Εργοστασιακή τιμή = 0. Ορίστε την τιμή στο 1 για να επανατάξετε τον μετρητή ωρών του αισθητήριου καυσαερίων μετά τον καθαρισμό του πρωτεύοντος εναλλάκτη θερμότητας. Όταν ολοκληρωθεί η διαδικασία επανάταξης, η παράμετρος θα επιστρέψει αυτόματα στο 0.
P3.13	Αυτή η παράμετρος επιτρέπει τη ρύθμιση της αργής έναυσης στις επανεναυσεις του καυστήρα μετά από διακοπή λειτουργίας λόγω της επίτευξης της καθορισμένης θερμοκρασίας. Είναι δυνατή η ρύθμιση μεταξύ της τιμής ελάχιστης ταχύτητας ανεμιστήρα (P3.06 και την τιμή της ταχύτητας κατά την αργή έναυση (P3.08).
P4.01	Για συστήματα χαμηλής θερμοκρασίας, αυτή η παράμετρος επιτρέπει τη ρύθμιση της τιμής υστέρησης που χρησιμοποιείται από την πλακέτα ρύθμισης για τον υπολογισμό της θερμοκρασίας παροχής για την απενεργοποίηση του καυστήρα: ΘΕΡΜΟΚΡΑΣΙΑ ΑΠΕΝΕΡΓΟΠΟΙΗΣΗΣ = ΣΗΜΕΙΟ ΡΥΘΜΙΣΗΣ ΘΕΡΜΑΝΣΗΣ + P4.01. Εργοστασιακή τιμή = 5°C, αλλά μπορεί να ρυθμιστεί στο εύρος 2 - 10°C.
P4.02	Για συστήματα χαμηλής θερμοκρασίας, αυτή η παράμετρος επιτρέπει τη ρύθμιση της τιμής υστέρησης που χρησιμοποιείται από την πλακέτα ρύθμισης για τον υπολογισμό της θερμοκρασίας παροχής για την έναυση του καυστήρα: ΘΕΡΜΟΚΡΑΣΙΑ ΕΝΑΥΣΗΣ = ΣΗΜΕΙΟ ΡΥΘΜΙΣΗΣ ΘΕΡΜΑΝΣΗΣ - P4.02. Εργοστασιακή τιμή = 5°C, αλλά μπορεί να ρυθμιστεί στο εύρος 2 - 10°C.
P4.03	Για συστήματα χαμηλής θερμοκρασίας, αυτή η παράμετρος επιτρέπει τη ρύθμιση της τιμής υστέρησης που χρησιμοποιείται από την πλακέτα ρύθμισης για τον υπολογισμό της θερμοκρασίας παράδοσης για την απενεργοποίηση του καυστήρα: ΘΕΡΜΟΚΡΑΣΙΑ ΑΠΕΝΕΡΓΟΠΟΙΗΣΗΣ = ΣΗΜΕΙΟ ΡΥΘΜΙΣΗΣ ΘΕΡΜΑΝΣΗΣ + P4.03. Εργοστασιακή τιμή = 3°C, αλλά μπορεί να ρυθμιστεί στο εύρος 2°C - 10°C.
P4.04	Για συστήματα χαμηλής θερμοκρασίας, αυτή η παράμετρος επιτρέπει τη ρύθμιση της τιμής υστέρησης που χρησιμοποιείται από την πλακέτα ρύθμισης για τον υπολογισμό της θερμοκρασίας παροχής για την έναυση του καυστήρα: ΘΕΡΜΟΚΡΑΣΙΑ ΕΝΑΥΣΗΣ = ΣΗΜΕΙΟ ΡΥΘΜΙΣΗΣ ΘΕΡΜΑΝΣΗΣ - P4.04. Εργοστασιακή τιμή = 3°C, αλλά μπορεί να ρυθμιστεί στο εύρος 2°C - 10°C.
P4.05	Η ταχύτητα του κυκλοφορητή είναι ΑΝΑΛΟΓΗ με αυτήν του ανεμιστήρα και στο ZNX είναι πάντα στο μέγιστο. Η παράμετρος μπορεί να ρυθμιστεί στην περιοχή 60-100. 100= καμία διαμόρφωση - 60 = μέγιστη διαμόρφωση - 85= προεπιλεγμένη τιμή.
P4.08	Χρησιμοποιείται για τη ρύθμιση του λέβητα για εφαρμογές συστοιχίας μέσω σήματος OT+.
P4.09	Χρησιμοποιείται για την ενεργοποίηση της λειτουργίας αποξήρανσης δαπέδου (για περισσότερες λεπτομέρειες, ανατρέξτε στην παράγραφο "Λειτουργία αποξήρανσης δαπέδου"). Εργοστασιακή τιμή = 0, με τον λέβητα απενεργοποιημένο και P4.15=1. Ρυθμίστε την τιμή στο 1 για να ενεργοποιήσετε τη λειτουργία αποξήρανσης δαπέδου στις περιοχές θέρμανσης χαμηλής θερμοκρασίας. Η παράμετρος επιστρέφει αυτόματα στο 0 όταν ολοκληρωθεί η λειτουργία αποξήρανσης δαπέδου, αλλά η λειτουργία μπορεί επίσης να διακοπεί ρυθμίζοντας χειροκίνητα την τιμή στο 0.
P4.10	Χρησιμοποιείται για την τροποποίηση του χρονοδιακόπτη εξαναγκασμένης απενεργοποίησης της θέρμανσης, σε σχέση με το χρόνο καθυστέρησης για την εκ νέου έναυση του καυστήρα, εάν αυτός είναι απενεργοποιημένος επειδή έχει επιτευχθεί η επιθυμητή θερμοκρασία θέρμανσης. Εργοστασιακή τιμή = 3 λεπτά, αλλά μπορεί να οριστεί σε κάποια τιμή μεταξύ 0 και 20 λεπτά.
P4.11	Σας επιτρέπει να ακυρώσετε τη λειτουργία ΜΗΔΕΝΙΣΜΟΣ ΧΡΟΝΩΝ ΘΕΡΜΑΝΣΗΣ και ΧΡΟΝΟΡΥΘΜΙΣΗ ΜΕΙΩΜΕΝΗΣ ΙΣΧΥΟΣ ΜΕΓΙΣΤΗΣ ΘΕΡΜΑΝΣΗΣ, κατά τη διάρκεια της οποίας η ταχύτητα του ανεμιστήρα περιορίζεται μεταξύ του ελάχιστου και του 60% της μέγιστης ισχύος θέρμανσης που έχει ρυθμιστεί, με αύξηση 10% κάθε 15 λεπτά. Εργοστασιακή τιμή = 0, ρύθμιση 1 για επαναφορά των χρονορυθμίσεων.
P4.12	Αυτή η παράμετρος σας επιτρέπει να διαμορφώσετε το σύστημα ώστε να διαχειρίζεται μια αναμικτική βαλβίδα και έναν πρόσθετο κυκλοφορητή στο κύριο σύστημα θέρμανσης (απαιτείται η χρήση της πλακέτας αξεσουάρ BE16, δεν παρέχεται ως στάνταρ). Η εργοστασιακή ρύθμιση για αυτήν την παράμετρο είναι 0. Ρυθμίστε στο 1 για τη σύνδεση μιας πλακέτας BE16. Σημείωση: αυτή η παράμετρος δεν μπορεί να μεταβληθεί όταν είναι συνδεδεμένος ένας θερμοστάτης OT+.
P4.13	Όταν P4.12 = 1, αυτή η παράμετρος σας επιτρέπει να ορίσετε τη διεύθυνση της πλακέτας BE16. Η εργοστασιακή ρύθμιση για αυτήν την παράμετρο είναι 3 και μπορεί να ρυθμιστεί εντός του εύρους 1 - 6. Σημείωση: Για περισσότερες πληροφορίες σχετικά με τη χρήση αυτής της παραμέτρου, ανατρέξτε στο φυλλάδιο οδηγιών της πρόσθετης πλακέτας BE16.
P4.14	Όταν P4.12 = 1, η παράμετρος αυτή σας επιτρέπει να ρυθμίσετε την υδραυλική διαμόρφωση της κύριας ζώνης θέρμανσης Η εργοστασιακή ρύθμιση αυτής της παραμέτρου είναι 0 και επιτρέπει τη διαχείριση μιας άμεσης ζώνης, ρυθμίστε την παράμετρο στο 1 για τη διαχείριση μιας μικτής ζώνης. Σημείωση: Για περισσότερες πληροφορίες σχετικά με τη χρήση αυτής της παραμέτρου, ανατρέξτε στο φυλλάδιο οδηγιών της πρόσθετης πλακέτας BE16.
P4.15	Χρησιμοποιείται για τον καθορισμό του τύπου της περιοχής που πρόκειται να θερμανθεί. Επιλέξτε από τις ακόλουθες επιλογές: 0 = ΥΨΗΛΗ ΘΕΡΜΟΚΡΑΣΙΑ (εργοστασιακή ρύθμιση) • 1 = ΧΑΜΗΛΗ ΘΕΡΜΟΚΡΑΣΙΑ
P4.16	Χρησιμοποιείται για τον καθορισμό της μέγιστης τιμής σημείου ρύθμισης θέρμανσης που μπορεί να οριστεί: εντός εύρους 20°C - 80°C, προεπιλογή 80°C για συστήματα υψηλής θερμοκρασίας εντός εύρους 20°C - 45°C, προεπιλογή 45°C για συστήματα χαμηλής θερμοκρασίας. Σημείωση: η τιμή του P4.16 δεν μπορεί να είναι μικρότερη από του P4.17.
P4.17	Αυτή η παράμετρος χρησιμοποιείται για τον καθορισμό της ελάχιστης τιμής σημείου ρύθμισης θέρμανσης που μπορεί να οριστεί: εντός εύρους 20°C - 80°C, προεπιλογή 40°C για συστήματα υψηλής θερμοκρασίας εντός εύρους 20°C - 45°C, προεπιλογή 20°C για συστήματα χαμηλής θερμοκρασίας. Σημείωση: η τιμή του P4.17 δεν μπορεί να είναι υψηλότερη από του P4.16.
P4.18	Χρησιμοποιείται για την ενεργοποίηση του ελέγχου θερμοκρασίας όταν στο σύστημα είναι συνδεδεμένο ένα εξωτερικό αισθητήριο θερμοκρασίας. Εργοστασιακή τιμή = 0, ο λέβητας λειτουργεί πάντα με σταθερό σημείο. Εάν η παράμετρος έχει ρυθμιστεί στο 1 και έχει συνδεθεί εξωτερικό αισθητήριο θερμοκρασίας, ο λέβητας λειτουργεί σε λειτουργία ελέγχου θερμοκρασίας. Εάν το αισθητήριο εξωτερικής θερμοκρασίας είναι αποσυνδεδεμένο, ο λέβητας λειτουργεί πάντα με ένα σταθερό σημείο. Δείτε την παράγραφο «Ρύθμιση της θερμορύθμισης» για περισσότερες λεπτομέρειες σχετικά με αυτή τη λειτουργία.
P4.19	Χρησιμοποιείται για τη ρύθμιση του αριθμού καρπιλών αντιστάθμισης που χρησιμοποιείται από τον λέβητα στη λειτουργία ελέγχου θερμοκρασίας. Εργοστασιακή τιμή = 2,0 για συστήματα υψηλής θερμοκρασίας και 0,5 για συστήματα χαμηλής θερμοκρασίας. Η παράμετρος μπορεί να προγραμματιστεί εντός του εύρους 1,0 - 3,0 για συστήματα υψηλής θερμοκρασίας, ή 0,2 - 0,8 για συστήματα χαμηλής θερμοκρασίας. Ανατρέξτε στην παράγραφο "Ρύθμιση της θερμορύθμισης" για περισσότερες λεπτομέρειες σχετικά με αυτή τη λειτουργία.
P4.20	Ενεργοποιεί τη λειτουργία «υπεριβική αντιστάθμιση». Η προεπιλεγμένη τιμή είναι 0. Ρυθμίστε στο 1 για να ενεργοποιήσετε τη λειτουργία. Ανατρέξτε στην παράγραφο «Ρύθμιση της θερμορύθμισης» για περισσότερες λεπτομέρειες σχετικά με αυτήν τη λειτουργία.

P4.21- P4.22	ΜΗΝ ΤΡΟΠΟΠΟΙΗΣΤΕ
P4.23	Αυτή η παράμετρος σας επιτρέπει να ενεργοποιήσετε τη διαχείριση μιας πρόσθετης ζώνης θέρμανσης (απαιτείται η χρήση της πρόσθετης πλακέτας BE09, η οποία δεν παρέχεται στο βασικό εξοπλισμό). Η προεπιλεγμένη τιμή είναι 0, ορίστε τη τιμή στο 1 για να ενεργοποιήσετε τη λειτουργία. Σημείωση: αυτή η παράμετρος δεν μπορεί να αλλάξει όταν είναι συνδεδεμένος ένας θερμοστάτης OT+.
P4.24	Όταν P4.23 = 1, η παράμετρος αυτή σας επιτρέπει να ορίσετε τη διεύθυνση της πλακέτας BE16 της ζώνης 1. Η εργοστασιακή ρύθμιση είναι 1 και μπορεί να ρυθμιστεί εντός του εύρους 1 - 6. Σημείωση: Για περισσότερες πληροφορίες σχετικά με τη χρήση αυτής της παραμέτρου, ανατρέξτε στο φυλλάδιο οδηγιών της πρόσθετης πλακέτας BE16.
P4.25	Όταν P4.23 = 1, αυτή η παράμετρος σας επιτρέπει να ορίσετε την υδραυλική διαμόρφωση της ζώνης θέρμανσης 1. Η εργοστασιακή ρύθμιση για αυτήν την παράμετρο είναι 0 και σας επιτρέπει να διαχειριστείτε μια άμεση ζώνη, ορίστε στο 1 για να διαχειριστείτε μια μικτή ζώνη. Σημείωση: Για περισσότερες πληροφορίες σχετικά με τη χρήση αυτής της παραμέτρου, ανατρέξτε στο φυλλάδιο οδηγιών της πρόσθετης πλακέτας BE16.
P4.26	Όταν P4.23 = 1 αυτή η παράμετρος σας επιτρέπει να καθορίσετε τον τύπο της ζώνης 1 που θα θερμανθεί. Είναι δυνατή η επιλογή από τις παρακάτω επιλογές: 0 = ΥΨΗΛΗ ΘΕΡΜΟΚΡΑΣΙΑ (εργοστασιακή ρύθμιση) ● 1 = ΧΑΜΗΛΗ ΘΕΡΜΟΚΡΑΣΙΑ
P4.27	Όταν P4.23 = 1, η παράμετρος αυτή σας επιτρέπει να ορίσετε την τιμή του σημείου ρύθμισης της ζώνης θέρμανσης 1. Η εργοστασιακή ρύθμιση για αυτήν την παράμετρο είναι P4.28 και μπορεί να προγραμματιστεί εντός του εύρους P4.29 και P4.28.
P4.28	Αυτή η παράμετρος σας επιτρέπει να καθορίσετε το μέγιστο σημείο ρύθμισης θέρμανσης που μπορεί να ρυθμιστεί για τη ζώνη 1: εντός εύρους 20°C - 80,5°C, προεπιλογή 40,5°C για συστήματα υψηλής θερμοκρασίας εντός εύρους 20°C - 45°C, προεπιλογή 45°C για συστήματα χαμηλής θερμοκρασίας. Σημείωση: η τιμή P4.28 δεν μπορεί να είναι μικρότερη από την P4.29.
P4.29	Αυτή η παράμετρος σας επιτρέπει να ορίσετε την ελάχιστη τιμή του σημείου ρύθμισης θέρμανσης για τη ζώνη 1: εντός εύρους 20°C - 80,5°C, προεπιλογή 40°C για συστήματα υψηλής θερμοκρασίας εντός εύρους 20°C - 45°C, προεπιλογή 20°C για συστήματα χαμηλής θερμοκρασίας. Σημείωση: η τιμή P4.29 δεν μπορεί να είναι μεγαλύτερη από P4.28.
P4.30	Αυτή η παράμετρος σας επιτρέπει να ενεργοποιήσετε τη λειτουργία θερμορύθμισης για τη ζώνη 1 όταν στο σύστημα είναι συνδεδεμένο ένα αισθητήριο εξωτερικής θερμοκρασίας. Η εργοστασιακή ρύθμιση είναι 0, ο λέβητας λειτουργεί πάντα για τη ζώνη 1 σε ένα σταθερό σημείο. Για να θέσετε τον λέβητα σε λειτουργία κλιματισμού, συνδέστε ένα αισθητήριο εξωτερικής θερμοκρασίας και ρυθμίστε την παράμετρο στο 1. Με αποσυνδεδεμένο το αισθητήριο εξωτερικής θερμοκρασίας, ο λέβητας λειτουργεί πάντα σε σταθερό σημείο. Ανατρέξτε στην παράγραφο "Ρύθμιση της θερμορύθμισης" για περισσότερες λεπτομέρειες.
P4.31	Αυτή η παράμετρος σας επιτρέπει να ορίσετε τον αριθμό της καμπύλης αντιστάθμισης για τη ζώνη 1 που χρησιμοποιείται από τον λέβητα όταν βρίσκεται σε κλιματική λειτουργία. Η εργοστασιακή ρύθμιση για αυτήν την παράμετρο είναι 2,0 για συστήματα υψηλής θερμοκρασίας και 0,5 για συστήματα χαμηλής θερμοκρασίας. Η παράμετρος μπορεί να ρυθμιστεί με εύρος 1,0 - 3,0 για συστήματα υψηλής θερμοκρασίας, 0,2 - 0,8 για συστήματα χαμηλής θερμοκρασίας. Ανατρέξτε στην παράγραφο "Ρύθμιση της θερμορύθμισης" για περισσότερες λεπτομέρειες.
P4.32	Αυτή η παράμετρος σας επιτρέπει να ενεργοποιήσετε την "υγερηνή αντιστάθμιση" για τη ζώνη 1. Η προεπιλεγμένη τιμή είναι 0, ρυθμίστε την σε 1 για να ενεργοποιήσετε τη λειτουργία. Ανατρέξτε στην παράγραφο "Ρύθμιση της θερμορύθμισης" για περισσότερες λεπτομέρειες.
P4.33	Η συχνότητα με την οποία ενημερώνεται η τιμή της υπολογιζόμενης εξωτερικής θερμοκρασίας για τη θερμορύθμιση, μια χαμηλή τιμή θα χρησιμοποιείται για κτίρια που έχουν ανεπαρκή μόνωση.
P4.34	Συχνότητα για την ανάνηψη της τιμής της εξωτερικής θερμοκρασίας από τον αισθητήρα.
P5.01	Αυτή η παράμετρος σας επιτρέπει να ενεργοποιήσετε τη λειτουργία "κατά της λεγεωνέλλας", όπως περιγράφεται στην παράγραφο "Λειτουργία κατά της λεγεωνέλλας (μόνο αν υπάρχει συνδεδεμένη δεξαμενή αποθήκευσης με αισθητήριο)". Η εργοστασιακή ρύθμιση αυτής της παραμέτρου είναι 0 (λειτουργία απενεργοποιημένη). Ρυθμίστε την τιμή στο 1 για να ενεργοποιήσετε την εβδομαδιαία λειτουργία κατά της λεγεωνέλλας, η οποία πραγματοποιείται την τρίτη ημέρα της εβδομάδας στις 03:00 π.μ.. Ρυθμίστε την τιμή στο 2 για να ενεργοποιήσετε την ημερήσια λειτουργία κατά της λεγεωνέλλας, η οποία εκτελείται κάθε ημέρα της εβδομάδας στις 03:00 π.μ..
P5.02	Αυτή η παράμετρος υποδεικνύει την καθυστέρηση σε ώρες σε σχέση με την πρώτη φορά που πραγματοποιείται η λειτουργία κατά της λεγεωνέλλας.
P5.03	Είναι η θερμοκρασία προσαγωγής στον λέβητα όταν είναι ενεργή η λειτουργία κατά της λεγεωνέλλας.
P5.04	Το αίτημα πλήρωσης της δεξαμενής νερού ενεργοποιείται όταν η θερμοκρασία που μετράται από το αισθητήριο της δεξαμενής νερού είναι χαμηλότερη από το σημείο ρύθμισης της δεξαμενής νερού - παρ. P5.04.
P5.05	Το αίτημα πλήρωσης της δεξαμενής νερού απενεργοποιείται όταν η θερμοκρασία που μετράται από το αισθητήριο της δεξαμενής νερού είναι μεγαλύτερη από το σημείο ρύθμισης της δεξαμενής νερού + παρ. P5.05.
P5.06	Παράμετρος για τη ρύθμιση της θερμοκρασίας προσαγωγής από τον λέβητα στη δεξαμενή ζεστού νερού χρήσης.
P5.07	Αυτή η παράμετρος σας επιτρέπει να ενεργοποιήσετε τη λειτουργία SLIDING OUTLET για να τροποποιήσετε το σημείο ρύθμισης παροχής που έχει οριστεί στον λέβητα, όταν υπάρχει αίτημα ζεστού νερού χρήσης (μόνο όταν είναι συνδεδεμένη δεξαμενή νερού με αισθητήριο, περίπτωση C). Η εργοστασιακή ρύθμιση αυτής της παραμέτρου είναι 0 (απενεργοποιημένη λειτουργία), θέστε την παράμετρο στο 1 για να ενεργοποιήσετε τη λειτουργία. Για περισσότερες λεπτομέρειες, ανατρέξτε στην παράγραφο "Sliding delivery" (μόνο αν έχει συνδεθεί δεξαμενή νερού)".
P5.08	Για να ορίσετε το ελάχιστο σημείο ρύθμισης ZNX.
P5.09	Για να ορίσετε το μέγιστο σημείο ρύθμισης ZNX.
P5.12	Αυτή η τιμή μπορεί να χρησιμοποιηθεί για την ενεργοποίηση/απενεργοποίηση της λειτουργίας μετακυκλοφορίας ZNX με αναστολή της έναρξης λειτουργίας της θέρμανσης.
P5.13	Αυτή η τιμή καθορίζει τη διάρκεια της μετακυκλοφορίας ZNX όταν είναι ενεργοποιημένη η λειτουργία μετακυκλοφορίας ZNX με αναστολή της έναρξης λειτουργίας της θέρμανσης.
P5.14	Δείτε την παράγραφο "Ειδική λειτουργία: Ταυτόχρονη ZNX και ΘΕΡΜΑΝΣΗ"
P5.15	Δείτε την παράγραφο "Ειδική λειτουργία: Ταυτόχρονη ZNX και ΘΕΡΜΑΝΣΗ"
P6.01	Αυτή η παράμετρος χρησιμοποιείται για τη διαχείριση ενός ηλιακού μπόιλερ (μόνο για την περίπτωση μπόιλερ με αισθητήρα - περίπτωση C), είναι απαραίτητο να χρησιμοποιήσετε την κάρτα αξεσουάρ BE15. Η εργοστασιακή τιμή είναι 0 = η διαχείριση του ηλιακού μπόιλερ είναι απενεργοποιημένη, ορίστε την παράμετρο σε 1 για να ενεργοποιήσετε τη λειτουργία.
P6.02	Η παράμετρος σας επιτρέπει να ρυθμίσετε τη μέγιστη θερμοκρασία του επάνω μέρους του μπόιλερ. Η εργοστασιακή ρύθμιση είναι 60 °C. Η παράμετρος μπορεί να προγραμματιστεί στην περιοχή 10 °C ± 130 °C.
P6.03	Η παράμετρος σας επιτρέπει να διαχειριστείτε τη διαφορά θερμοκρασίας μεταξύ του αισθητήρα του συλλέκτη και του αισθητήρα του κάτω τμήματος του μπόιλερ για το θερμικό φορτίο του μπόιλερ (ενεργοποίηση της ηλιακής αντλίας). Η εργοστασιακή ρύθμιση είναι 8 °C. Η παράμετρος μπορεί να προγραμματιστεί στην περιοχή 4 °C ± 30 °C. Σημείωση: η τιμή P6.03 πρέπει να είναι μεγαλύτερη από P6.04.
P6.04	Η παράμετρος σας επιτρέπει να διαχειριστείτε τη διαφορά θερμοκρασίας μεταξύ του αισθητήρα του συλλέκτη και του αισθητήρα του κάτω τμήματος του μπόιλερ για τη διακοπή του θερμικού φορτίου (διακοπή λειτουργίας της ηλιακής αντλίας). Η εργοστασιακή ρύθμιση είναι 4 °C. Η παράμετρος μπορεί να προγραμματιστεί στην περιοχή 4 °C ± 30 °C. Σημείωση: η τιμή P6.04 πρέπει να είναι μικρότερη από P6.03.
P6.05	Η παράμετρος σας επιτρέπει να ρυθμίσετε το χρόνο καθυστέρησης για την ηλιακή ενσωμάτωση από τον λέβητα. Η εργοστασιακή ρύθμιση είναι 0 λεπτά. Η παράμετρος μπορεί να προγραμματιστεί στην περιοχή 0 λεπτά ± 180 λεπτά.
P6.06	Με αυτήν την παράμετρο ρυθμίζετε την ελάχιστη θερμοκρασία συλλέκτη για την ενεργοποίηση της αντιπαγετικής λειτουργίας του ηλιακού συλλέκτη. Η εργοστασιακή ρύθμιση είναι: - - °C (αντιπαγετικό ηλιακού συλλέκτη απενεργοποιημένο). Η παράμετρος μπορεί να προγραμματιστεί στην περιοχή -30 °C ± 5 °C.
P6.07	Παράμετρος για τη ρύθμιση της μέγιστης θερμοκρασίας του συλλέκτη για μπλοκ αντλίας ηλιακού συλλέκτη (προστασία της εγκατάστασης). Στη συνέχεια, η αντλία ενεργοποιείται μόλις η θερμοκρασία του συλλέκτη πέσει κάτω από [P6.07 - 10 °C]. Η εργοστασιακή ρύθμιση είναι 110 °C. Η παράμετρος μπορεί να προγραμματιστεί στην περιοχή 80 °C ± 180 °C. Σημείωση: η τιμή P6.07 πρέπει να είναι μεγαλύτερη από P6.08.
P6.08	Παράμετρος για τη ρύθμιση της μέγιστης θερμοκρασίας συλλέκτη για την ενεργοποίηση της λειτουργίας ψύξης ηλιακού συλλέκτη. Η εργοστασιακή ρύθμιση είναι 110 °C. Η παράμετρος μπορεί να προγραμματιστεί στην περιοχή 80 °C ± 180 °C. Σημείωση: η τιμή P6.08 πρέπει να είναι μικρότερη από P6.07.
P6.09	Παράμετρος για τη ρύθμιση της ελάχιστης θερμοκρασίας για την ενεργοποίηση της αντλίας ηλιακού συλλέκτη. Η εργοστασιακή ρύθμιση είναι 40 °C. Η παράμετρος μπορεί να προγραμματιστεί στην περιοχή -20 °C ± 95 °C. Σημείωση: η τιμή P6.09 πρέπει να είναι μεγαλύτερη από P6.10.
P6.10	Αυτή η παράμετρος σας επιτρέπει να ορίσετε την ελάχιστη θερμοκρασία για την απενεργοποίηση της αντλίας ηλιακού συλλέκτη. Η εργοστασιακή ρύθμιση είναι 35 °C. Η παράμετρος μπορεί να προγραμματιστεί στην περιοχή -20 °C ± 95 °C. Σημείωση: η τιμή P6.10 πρέπει να είναι μικρότερη από P6.09.
P6.11	Αυτή η παράμετρος σας επιτρέπει να ορίσετε την περίοδο διαμόρφωσης PWM της ηλιακής αντλίας. Η εργοστασιακή ρύθμιση είναι 0 λεπτά (η λειτουργία διαμόρφωσης αντλίας ηλιακού συλλέκτη είναι απενεργοποιημένη). Η παράμετρος μπορεί να προγραμματιστεί στην περιοχή 0 λεπτά ± 30 λεπτά.
P6.12	Παράμετρος για την ενεργοποίηση / απενεργοποίηση της λειτουργίας ψύξης του μπόιλερ, μπορείτε να επιλέξετε μεταξύ των παρακάτω δύο επιλογών. 0= ΛΕΙΤΟΥΡΓΙΑ ΜΗ ΕΝΕΡΓΗ (τιμή εργοστασιακής ρύθμισης) ● 1= ΛΕΙΤΟΥΡΓΙΑ ΕΝΕΡΓΗ
P6.13	Παράμετρος για τη διαμόρφωση της λειτουργίας της αντλίας ηλιακού συλλέκτη, μπορείτε να επιλέξετε ανάμεσα στις ακόλουθες τρεις επιλογές: 0= OFF (εργοστασιακή ρύθμιση) ==> η αντλία ηλιακού συλλέκτη είναι πάντα απενεργοποιημένη 1= ON ==> η αντλία ηλιακού συλλέκτη είναι πάντα ενεργοποιημένη 2= AUTO ==> η αντλία ηλιακού συλλέκτη ενεργοποιείται και απενεργοποιείται σύμφωνα με τους κανόνες διαχείρισης του ηλιακού

P7.01	Χρησιμοποιείται για την ενεργοποίηση της αποθήκευσης του ιστορικού συναγεριμών. Προεπιλογή 0. Η τιμή αλλάζει αυτόματα σε 1 μετά από 2 ώρες λειτουργίας.
P7.06	Αυτή η παράμετρος επιτρέπει τον περιοδικό έλεγχο του λέβητα σύμφωνα με την περίοδο λειτουργίας που έχει οριστεί στην παράμετρο P7.07. Υπάρχουν τρεις τιμές ρύθμισης: 0 = λειτουργία απενεργοποιημένη 1 = λειτουργία ενεργοποιημένη σύμφωνα με τον ακόλουθο κανόνα: εάν P7.07 < 4 στην οθόνη εμφανίζεται η ένδειξη CFS εάν P7.07 = 0, στην οθόνη εμφανίζεται η ένδειξη SFS (STOP FOR SERVICE), το οποίο υποδεικνύει τη μόνιμη αναστολή όλων των αιτημάτων για θέρμανση και ζεστό νερό χρήσης. Δεν επανατάσσεται 2 = λειτουργία ενεργοποιημένη: όταν P7.07 = 0 στην οθόνη εμφανίζεται η ένδειξη CFS χωρίς να γίνει διακοπή λειτουργίας Σε αυτή τη συνθήκη, στο μενού INFO (γραμμή 1044), εμφανίζεται ο αριθμός των ημερών που έχουν περάσει από την εμφάνιση της ένδειξης CFS (P7.07 = 0)  Η ένδειξη CFS εμφανίζεται ανά 10 λεπτά για διάρκεια 1 λεπτού, 1 μήνα πριν από το τέλος της περιόδου που έχει οριστεί στην παράμετρο P7.07.
P7.07	Σταθερή περίοδος λειτουργίας για την κλήση τεχνικής εξυπηρέτησης (παράμετρος P7.06)
P7.08	Αυτόματη λειτουργία που ενεργοποιείται κατά την πρώτη παροχή ρεύματος ή μετά από 60 ημέρες χωρίς χρήση (ηλεκτρικά τροφοδοτούμενος λέβητας). Σε αυτή τη λειτουργία ο λέβητας, για 60 λεπτά, περιορίζει την ισχύ θέρμανσης στο ελάχιστο και τη μέγιστη θερμοκρασία ZNX στους 55°C. Η ενεργοποίηση της λειτουργίας καθαρισμού του αγωγού καυσαερίων απενεργοποιεί προσωρινά αυτή τη λειτουργία. Κατά τη διάρκεια της εκτέλεσης, το εικονίδιο πίεσης νερού αναβοσβήνει (0,5sec on - 0,5sec off). 0 = ΕΡΓΟΣΤΑΣΙΑΚΗ ΤΙΜΗ, απενεργοποιημένη λειτουργία υψηλής απόδοσης, 1 = ενεργοποιημένη λειτουργία υψηλής απόδοσης.
P8.01	Αυτή η παράμετρος χρησιμοποιείται για την απομακρυσμένη διαχείριση του λέβητα (παρουσία REC10H). Υπάρχουν τρεις τιμές ρύθμισης: 0 = ΕΡΓΟΣΤΑΣΙΑΚΗ ΑΞΙΑ. Η διεπαφή στο μηχανήμα είναι λειτουργική, ο τηλεχειρισμός μέσω ModBus είναι ενεργοποιημένος 1 = η διεπαφή στο μηχανήμα είναι λειτουργική, ο τηλεχειρισμός μέσω ModBus είναι απενεργοποιημένος 2 = η διεπαφή στο μηχανήμα δεν λειτουργεί, ο τηλεχειρισμός είναι ενεργοποιημένος μέσω του REC10H. Μόνο το πλήκτρο MENU παραμένει ενεργό για την αλλαγή της παραμέτρου P8.01.
P8.03	Αυτή η παράμετρος χρησιμοποιείται για την ενεργοποίηση του χειρισμού από απόσταση του λέβητα μέσω μιας συσκευής OpenTherm: 0 = Η λειτουργία OT+ είναι απενεργοποιημένη (δεν είναι δυνατός ο απομακρυσμένος έλεγχος του λέβητα μέσω συσκευής OT+). Εάν αυτή η παράμετρος οριστεί στο 0, η σύνδεση OT+ (εάν υπάρχει) θα διακοπεί αμέσως 1 = ΕΡΓΟΣΤΑΣΙΑΚΗ ΤΙΜΗ. Η λειτουργία OT+ είναι ενεργοποιημένη (μια συσκευή OT+ μπορεί να συνδεθεί για απομακρυσμένο έλεγχο του λέβητα). Όταν μια συσκευή OT+ είναι συνδεδεμένη στον λέβητα, η ένδειξη "Ot" εμφανίζεται στην οθόνη.
P9.01	Διαμόρφωση διαδοχικής σύνδεσης - Εάν έχει προγραμματιστεί στο 0, είναι ένας μόνο λέβητας που δεν παρέχεται σε σύστημα διαδοχικής σύνδεσης. Αν προγραμματιστεί στο 1, 2, 3, 4 είναι λέβητας σε σύστημα διαδοχικής σύνδεσης. 1, 2, 3 και 4 είναι η διεύθυνση του λέβητα. Κάθε λέβητας πρέπει να έχει διαφορετική διεύθυνση από τους άλλους. Με τον προγραμματισμό της παραμέτρου P9.01=1 και τη χρήση ενός μόνο λέβητα, ο λέβητας μπορεί να χρησιμοποιηθεί μεμονωμένα εκμεταλλευόμενος τις συσκευές αρχιτεκτονικής καταρράκτη (REC12 + MSC), ωστόσο, σε αυτήν την περίπτωση, ο λέβητας θα έχει τους περιορισμούς που υποδεικνύονται για διαμορφώσεις καταρράκτη (P9.01 = 1 ή 2 ή 3 ή 4).
P9.02	Πρόσθετο εύρος παροχής λέβητα - Χρησιμοποιείται μόνο όταν ο λέβητας βρίσκεται σε σύστημα διαδοχικής σύνδεσης για περιορισμό του υπολογισμού του ελέγχου θερμοκρασίας κάθε μεμονωμένου λέβητα. Να αφήνετε πάντα το 80. Μόνο σε ειδικές εφαρμογές όπου είναι απαραίτητο να υπάρχει θερμοκρασία παροχής έως 90°C θα πρέπει να προγραμματίζεται στους 90°C.

## 1.15 Διαμόρφωση συστήματος με REC10

Ο λέβητας **CONDEXA HPR**, σε μία εφαρμογή, μπορεί να τοποθετηθεί σε ένα σύστημα όπου υπάρχουν πίνακες διαχείρισης REC10 ή REC10H και BE (BE15 για διαχείριση ηλιακής θερμότητας, BE16 για διαχείριση άμεσων ή μικτών ζωνών, BE17 για εκτροπέα ZNX/συστήματος σε σχέση με την αντλία θερμότητας ή/και το φωτοβολταϊκό). Χρησιμοποιήστε το βύσμα CE4 που βρίσκεται κάτω από το ράφι του λέβητα για να συνδέσετε το τηλεχειριστήριο. Ορίστε την παράμετρο P8.01 (ΔΙΑΜΟΡΦΩΣΗ BUS 485) = 2.

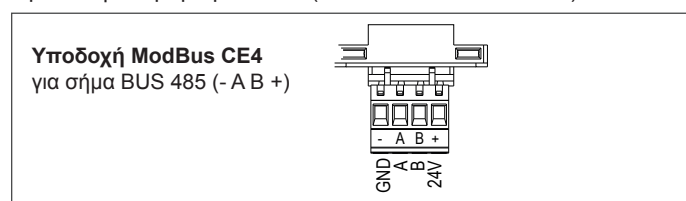

Εάν υπάρχει REC10 ή REC10H, για την παραμετροποίηση του συστήματος, ανατρέξτε στο εγχειρίδιο προγραμματισμού του ίδιου του REC.

### 1.15.1 Ειδικός προγραμματισμός της παραμέτρου P9.01

Ο λέβητας προβλέπει τη δυνατότητα ειδικού τεχνικού προγραμματισμού.

Με τον προγραμματισμό της παραμέτρου P9.01=1 και τη χρήση ενός μόνο λέβητα, ο λέβητας μπορεί να χρησιμοποιηθεί μεμονωμένα εκμεταλλευόμενος τις συσκευές αρχιτεκτονικής καταρράκτη (REC12 + MSC), ωστόσο, σε αυτήν την περίπτωση, ο λέβητας θα έχει τους περιορισμούς που υποδεικνύονται για διαμορφώσεις καταρράκτη (P9.01 = 1 ή 2 ή 3 ή 4).

### 1.16 Διαμόρφωση λέβητα σε καταρράκτη

Το **CONDEXA HPR** μπορεί να εισαχθεί σε σύστημα ελέγχου καταρράκτη από 2 έως 4 λέβητες.

Χρησιμοποιήστε την υποδοχή MB02 της πλακέτας του λέβητα και την υποδοχή X1 της πλακέτας MSC για να πραγματοποιήσετε τη σύνδεση μεταξύ των μονάδων και του διαχειριστή καταρράκτη.

Το REC12 εκτελεί τη λειτουργία ελέγχου συστήματος.

Προγραμματίστε την παράμετρο P9.01 ορίζοντας την σε μια τιμή μεταξύ 1 και 4. Αυτή η τιμή προσδιορίζει τη μοναδική διεύθυνση του λέβητα στο σύστημα καταρράκτη.

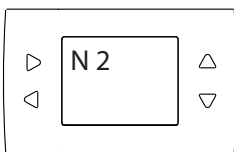

**!** Εάν εκχωρηθούν κατά λάθος δύο ίδιες διευθύνσεις στις μονάδες, στην οθόνη θα εμφανιστεί ένας κωδικός σφάλματος επικοινωνίας.

Μόλις πραγματοποιηθεί αυτή η λειτουργία, με τον λέβητα να μην έχει ζητήσει θέρμανση και μετά από λίγα λεπτά, στην οθόνη θα εμφανιστεί η τιμή της διεύθυνσής του.

Ανατρέξτε στο εγχειρίδιο REC12 για να συνεχίσετε με τον προγραμματισμό του συστήματος.

Όταν ο λέβητας αναγνωρίζεται ως μέρος ενός συστήματος καταρράκτη, ορισμένες λειτουργίες/οθόνες απλοποιούνται ή παρεμποδίζονται:

- Ο λέβητας λειτουργεί μόνο σε λειτουργία ΘΕΡΜΑΝΣΗ ΜΟΝΟ
- Οι λειτουργίες τοπικής θερμορύθμισης είναι απενεργοποιημένες
- Οι καταστάσεις ΚΑΛΟΚΑΙΡΙ και ΧΕΙΜΩΝΑΣ είναι απενεργοποιημένες
- Η άμεση διαχείριση του ΣΗΜΕΙΟΥ ΡΥΘΜΙΣΗΣ ΘΕΡΜΑΝΣΗΣ είναι απενεργοποιημένη. Το αίτημα θερμότητας προέρχεται μόνο από το εξωτερικό σύστημα με τη μορφή ποσοστού ισχύος που παρέχεται από τον λέβητα (ποσοστό σε σχέση με το ΜΕΓΙΣΤΟ προς το ΕΛΑΧΙΣΤΟ που έχει προγραμματιστεί στον μεμονωμένο λέβητα)
- Εκτός από τους συμβατικούς κανόνες, η διαχείριση του εξαερισμού του λέβητα μπορεί επίσης να γίνει απευθείας από το εξωτερικό σύστημα
- Απενεργοποίηση της λειτουργίας θερμαντήρα επίστρωσης
- Απενεργοποίηση καναλιού OPENTHERM (OT+).

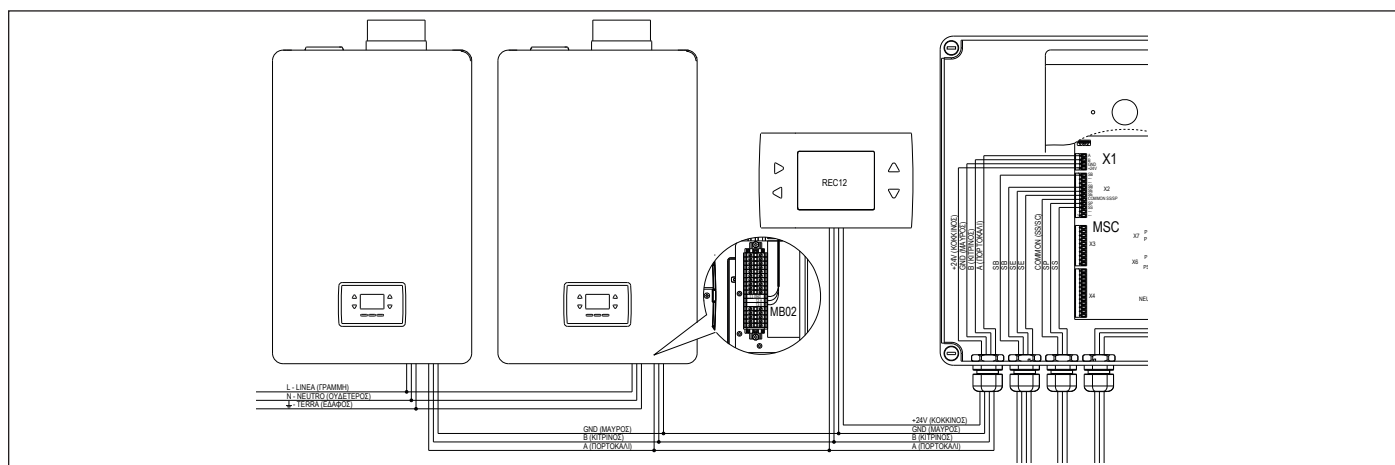

### 1.17 Πρόσβαση στις παραμέτρους

Πατήστε το κομμάτι MENU για τουλάχιστον 2 δευτερόλεπτα για να αποκτήσετε πρόσβαση στο μενού **P1**, όπου μπορείτε να προγραμματίσετε τις παραμέτρους. Το πρώτο στοιχείο του μενού θα εμφανιστεί στην οθόνη.

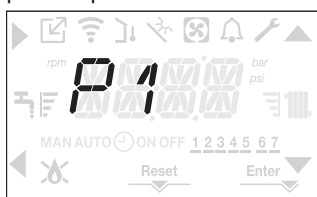

Η πρόσβαση στον προγραμματισμό των παραμέτρων του μενού **ΤΕΧΝΙΚΟ** προστατεύεται με κωδικό πρόσβασης. Πατώντας ξανά το MENU για τουλάχιστον 2 δευτερόλεπτα, τα γράμματα PWD αναβοσβήνουν για 2 δευτερόλεπτα (0,5 δευτερόλεπτα ON και 0,5 δευτερόλεπτα OFF).

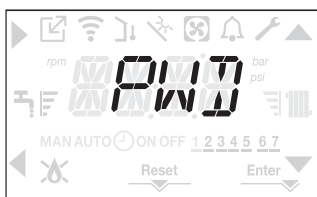

Στην οθόνη 4 ψηφίων θα εμφανιστεί η ένδειξη <<0000>> να αναβοσβήνει (0,5 δευτερόλεπτα ON και 0,5 δευτερόλεπτα OFF). Τα εικονίδια ▲, ▼, ► και ◀ ανάβουν ώστε να μπορείτε να εισαγάγετε τον κωδικό πρόσβασης.

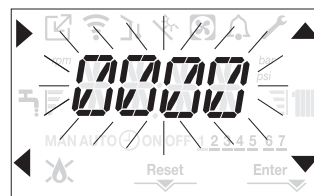

Υπάρχουν δύο επίπεδα πρόσβασης στις παραμέτρους: **ΕΓΚΑΤΑΣΤΑΤΗΣ ΣΕΡΒΙΣ**

(το επίπεδο χρήστη δεν απαιτεί κωδικό πρόσβασης).

Χρησιμοποιήστε τα κουμπιά δίπλα στα βέλη ▲ ▼ για να εισαγάγετε τον κωδικό πρόσβασης που παρέχεται από τον κατασκευαστή για το απαιτούμενο επίπεδο πρόσβασης.

Πατήστε το κομμάτι **A** δίπλα στο βέλος ► για επιβεβαίωση.

Πατώντας το κομμάτι **B** δίπλα στο ◀ βέλος, μπορείτε να βγείτε από το μενού **P1** και να επιστρέψετε στο προηγούμενο επίπεδο.

Είναι πλέον δυνατή η πλοήγηση στο μενού με τα βέλη C και D, επιβεβαιώνοντας την πρόσβαση σε ένα υπομενού με το βέλος A ή επιστρέφοντας στο προηγούμενο επίπεδο με το βέλος B. Πατήστε παρατεταμένα (>2 δευτερόλεπτα) το κομμάτι ◀ έως το σημείο που θέλετε να σταματήσετε την πλοήγηση και να επιστρέψετε στην κύρια οθόνη

Η οθόνη επιστρέφει αυτόματα στο κύριο μενού εάν δεν πατηθεί κανένα κομμάτι για 60 δευτερόλεπτα.

## 2 ΕΓΚΑΤΑΣΤΑΣΗ

### 2.1 Αποστολή του λέβητα

Ο λέβητας **CONDEXA HPR** παραδίδεται σε παλέτα, συσκευασμένος και προστατευμένος με χαρτόνι. Τα ακόλουθα βρίσκονται μέσα σε μια πλαστική σακούλα, στη συσκευασία (1, σελίδα 5):

- εγχειρίδιο εγκατάστασης - εγχειρίδιο χρήσης
- έντυπο όρων εγγύησης
- εγκάρσια μπάρα στήριξης λέβητα
- πακέτο με 2 βίδες + 2 πείρους για την εγκάρσια μπάρα
- γωνιακή βάνα αερίου
- εύκαμπτος σωλήνας εκκένωσης συμπυκνωμάτων
- αγωγός σύνδεσης βαλβίδας εξαέρωσης
- πιστοποιητικό υδραυλικής δοκιμής
- Ετικέτα ενεργειακής απόδοσης (για μοντέλα <68kW)

### 2.2 Διαστάσεις και βάρη

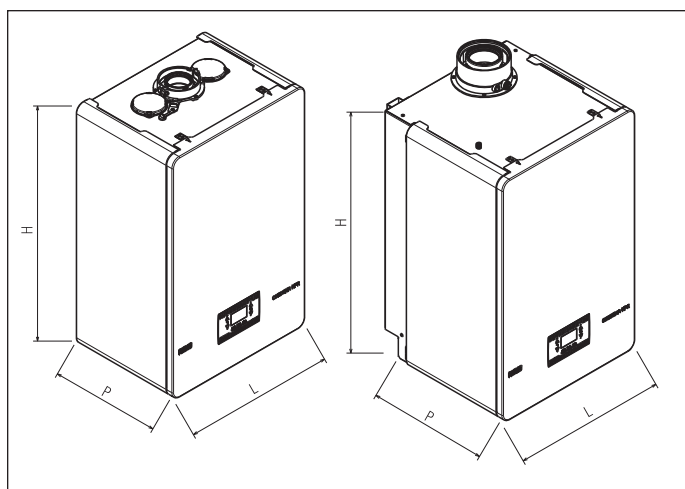

Περιγραφή	CONDEXA HPR				
	35	45	55	70	
L	470	470	470	470	mm
P	350	350	443	443	mm
H	740	740	740	740	mm
Καθαρό βάρος	35	35	53,5	53,5	kg

### 2.3 Χώρος εγκατάστασης

Ο λέβητας **CONDEXA HPR** μπορεί να εγκατασταθεί σε μόνιμα αεριζόμενους χώρους που διαθέτουν ανοίγματα εξαερισμού κατάλληλου μεγέθους, σύμφωνα με τα Τεχνικά Πρότυπα και τους Κανονισμούς που ισχύουν για τους χώρους εγκατάστασης.

- ⚠ Λάβετε υπόψη τις αποστάσεις που απαιτούνται για την πρόσβαση στις συσκευές ασφαλείας και ρύθμισης και για τη συντήρηση του λέβητα.
- ⚠ Ελέγξτε ότι το επίπεδο ηλεκτρικής προστασίας της συσκευής είναι συμβατό με τα χαρακτηριστικά του χώρου στον οποίο έχει εγκατασταθεί.
- ⚠ Βεβαιωθείτε ότι ο αέρας καύσης δεν έχει μολυνθεί από ουσίες που περιέχουν χλώριο και φθόριο (ουσίες που περιέχονται, για παράδειγμα, σε δοχεία ψεκασμού, χρώματα και απορρυπαντικά).
- ⚠ Οι λέβητες επιτρέπεται να εγκατασταθούν σε εξωτερικούς χώρους μόνο με τη χρήση του συγκεκριμένου αξεσουάρ.
- ⊖ Απαγορεύεται η κάλυψη ή η μείωση του μεγέθους των ανοιγμάτων εξαερισμού στο χώρο της εγκατάστασης, καθώς είναι απαραίτητα για τη διασφάλιση της σωστής καύσης.
- ⊖ Δεν επιτρέπεται να αφήνετε δοχεία με εύφλεκτα υλικά και ουσίες στον χώρο όπου είναι εγκατεστημένος ο λέβητας.
- ⚠ Συνιστάται η χρήση προστατευτικού ρουχισμού κατά την εγκατάσταση του λέβητα, για να αποφευχθεί κάθε κίνδυνος τραυματισμού.

Να συμμορφώνεστε πάντα με τους τοπικούς κανονισμούς της πυροσβεστικής και της εταιρείας φυσικού αερίου και με τυχόν πιθανούς δημοτικούς κανονισμούς.

Ο επίτοιχος λέβητας **CONDEXA HPR** είναι λέβητας συμπύκνωσης τύπου C που μπορεί να λειτουργήσει ως εξής:

**ΛΕΙΤΟΥΡΓΙΑ A:** μόνο για θέρμανση, χωρίς συνδεδεμένη εξωτερική δεξαμενή αποθήκευσης. Ο λέβητας δεν παρέχει ζεστό νερό χρήσης.

**ΛΕΙΤΟΥΡΓΙΑ B:** μόνο για θέρμανση, με συνδεδεμένη εξωτερική δεξαμενή αποθήκευσης (αξεσουάρ διαθέσιμο κατόπιν παραγγελίας) που ελέγχεται με θερμοστάτη. Με κάθε αίτημα θερμότητας από τον θερμοστάτη της δεξαμενής αποθήκευσης, ο λέβητας παρέχει ζεστό νερό για την προετοιμασία του ZNX.

**ΛΕΙΤΟΥΡΓΙΑ C:** μόνο για θέρμανση, με συνδεδεμένη εξωτερική δεξαμενή αποθήκευσης (αξεσουάρ διαθέσιμο κατόπιν παραγγελίας) (διαθέτει αισθητήριο θερμοκρασίας) για την προετοιμασία ZNX. Όταν συνδέετε μια δεξαμενή αποθήκευσης που δεν παρέχεται από εμάς, βεβαιωθείτε ότι το αισθητήριο έχει τα ακόλουθα χαρακτηριστικά: 10 kOhm στους 25°C, B 3435 ±1%.

#### ΘΕΣΗ

Υπάρχουν δύο κατηγορίες, ανάλογα με τον τύπο της εγκατάστασης:

λέβητας τύπου B23P-B53P: αναγκαστική ανοικτή εγκατάσταση, με σωλήνα απαγωγής καυσαερίων και εισαγωγή αέρα καύσης από τον χώρο της εγκατάστασης. Εάν ο λέβητας δεν εγκατασταθεί σε εξωτερικό χώρο, είναι υποχρεωτικό να υπάρχει σημείο εισαγωγής αέρα στον χώρο της εγκατάστασης.

τύπος λέβητα C13,C13x; C33,C33x; C43,C43x; C53,C53x; C63,C63x; C83,C83x; C93,C93x: κλειστού θαλάμου καύσης, με σωλήνα απαγωγής καυσαερίων και εισαγωγή αέρα καύσης από εξωτερικό περιβάλλον. Δεν απαιτείται εισαγωγή αέρα στο χώρο της εγκατάστασης.

Ο λέβητας μπορεί να εγκατασταθεί σε εσωτερικό χώρο (**Εικ. A**) ή σε εξωτερικό χώρο, αλλά μερικώς προστατευμένο μέρος (**Εικ. B**), το οποίο δεν είναι άμεσα εκτεθειμένο στη βροχή, το χιόνι ή το χαλάζι. Μπορεί να λειτουργήσει σε εύρος θερμοκρασίας από >0°C έως +60°C.

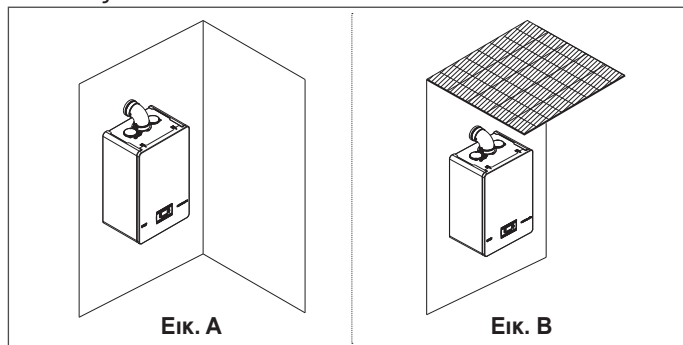

#### ΑΝΤΙΠΑΓΕΤΙΚΟ ΣΥΣΤΗΜΑ

Ο λέβητας είναι στάνταρ εξοπλισμένος με αυτόματο σύστημα αντιπαγετικής προστασίας, το οποίο ενεργοποιείται όταν η θερμοκρασία του νερού στο πρωτεύον κύκλωμα πέφτει κάτω από τους 5°C. Αυτό το σύστημα είναι πάντα ενεργό και εγγυάται την προστασία του λέβητα με θερμοκρασία αέρα στο χώρο εγκατάστασης >0°C.

- ⚠ Για να επωφεληθεί από αυτή την προστασία (που βασίζεται στη λειτουργία του καυστήρα), ο λέβητας πρέπει να μπορεί να ενεργοποιηθεί μόνος του. Οποιαδήποτε κατάσταση αποκλεισμού (π.χ. λόγω έλλειψης αερίου ή ηλεκτρικής ενέργειας ή λόγω παρέμβασης μιας διάταξης ασφαλείας) έχει ως συνέπεια την απενεργοποίηση της προστασίας.

Εάν το μηχάνημα μείνει χωρίς παροχή ρεύματος για μεγάλα χρονικά διαστήματα σε περιοχές όπου η θερμοκρασία μπορεί να πέσει κάτω από 0°C και δεν επιθυμείτε να εκκενώσετε το σύστημα θέρμανσης, σας συμβουλεύουμε να προσθέσετε στο πρωτεύον κύκλωμα ένα καλής ποιότητας αντιπαγετικό υγρό προϊόν, για προστασία του λέβητα από οποιονδήποτε κίνδυνο παγετού. Ακολουθήστε προσεκτικά τις οδηγίες του κατασκευαστή όσον αφορά όχι μόνο το ποσοστό του αντιπαγετικού υγρού που θα χρησιμοποιηθεί για την ελάχιστη θερμοκρασία στην οποία επιθυμείτε να διατηρήσετε το κύκλωμα του μηχανήματος, αλλά και για τη διάρκεια και την απόρριψη του προϊόντος.

Σε ότι αφορά το ZNX, σας συνιστούμε να αποστραγγίσετε το κύκλωμα.

Τα εξαρτήματα του λέβητα είναι κατασκευασμένα από υλικά ανθεκτικά σε αντιπαγετικά υγρά που περιέχουν αιθυλενογλυκόλη.

**ΕΛΑΧΙΣΤΕΣ ΑΠΟΣΤΑΣΕΙΣ**

Πρόσβαση στο εσωτερικό του λέβητα για τις συνήθεις εργασίες συντήρησης, τηρώντας τις ελάχιστες αποστάσεις της εγκατάστασης.

Κατά την τοποθέτηση της συσκευής, λάβετε υπόψη ότι:

- πρέπει να τοποθετηθεί σε τοίχο που να μπορεί να υποστηρίξει το βάρος του λέβητα
- δεν πρέπει να τοποθετείται πάνω από μαγειρική εστία ή οποιαδήποτε άλλη συσκευή μαγειρέματος
- απαγορεύεται να αφήνετε εύφλεκτα υλικά στο χώρο όπου είναι εγκατεστημένος ο λέβητας
- τοίχοι ευαίσθητους στη θερμότητα (π.χ. ξύλινοι τοίχοι) πρέπει να προστατεύονται με καλή μόνωση

**2.4 Ελάχιστος κενός χώρος που απαιτείται**

Οι αποστάσεις για τη συναρμολόγηση και τη συντήρηση του λέβητα φαίνονται στο σχήμα.

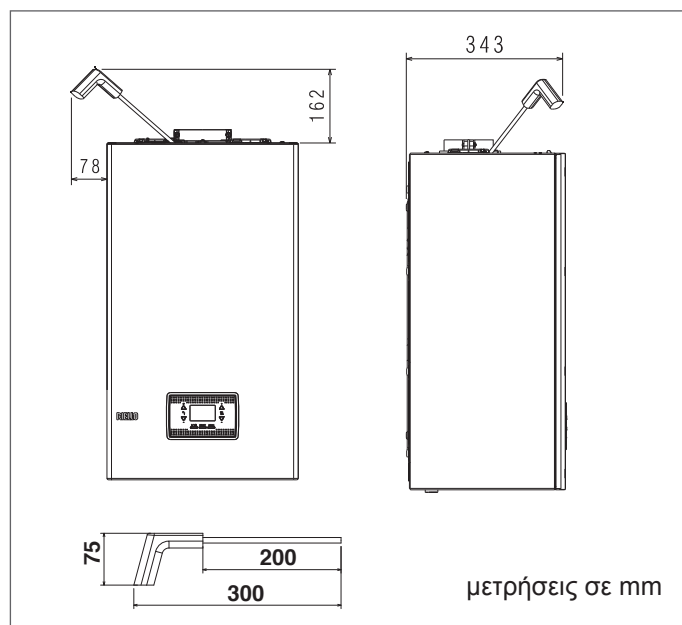
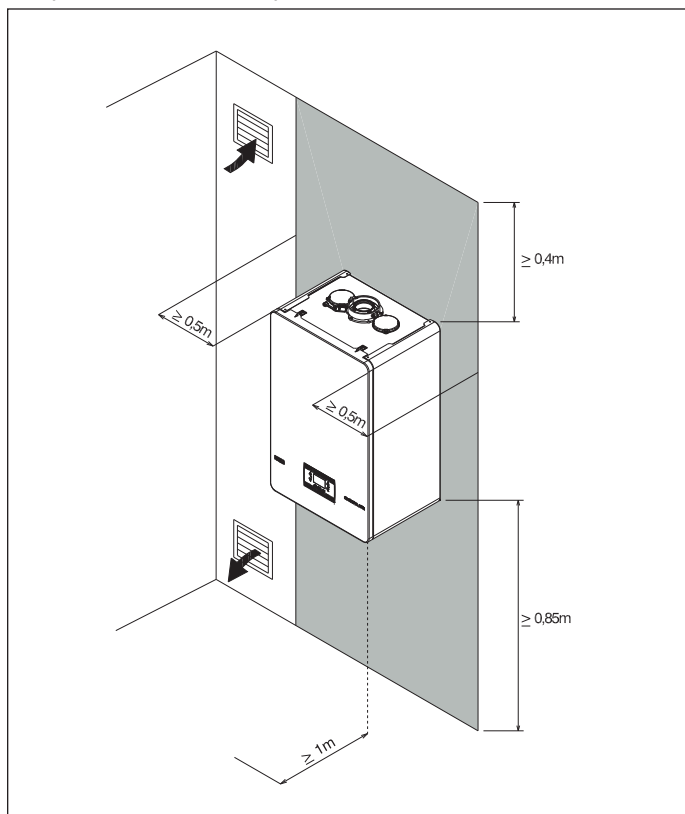

μετρήσεις σε mm



Κατά την εγκατάσταση των μοντέλων **CONDEXA HPR 35-45**, είναι **ΑΠΑΡΑΙΤΗΤΟ** να ληφθεί υπόψη η απόσταση που απαιτείται για τη χρήση του αναλυτή καύσης. Το παραπάνω σχέδιο δείχνει μια κατάσταση όπου οι αποστάσεις μεταξύ του λέβητα και της μονάδας τοίχου/υποδοχής καθορίστηκαν λαμβάνοντας υπόψη ένα όργανο με μήκος 300 mm. Τα μακρύτερα όργανα απαιτούν περισσότερο χώρο.

**2.5 Οδηγίες για τη σύνδεση εκκένωσης συμπυκνωμάτων**

Αυτή η συσκευή έχει σχεδιαστεί για να αποτρέπει τη διαρροή αερίων προϊόντων καύσης μέσω του σωλήνα απόρριψης συμπυκνωμάτων, χάρη σε μια ειδική παγίδα αποστράγγισης που βρίσκεται στο εσωτερικό του. Όλα τα εξαρτήματα του συστήματος αποστράγγισης συμπυκνωμάτων πρέπει να συντηρούνται με ορθό τρόπο, σύμφωνα με τις υποδείξεις του κατασκευαστή και δεν πρέπει να τροποποιούνται με κανέναν τρόπο. Το σύστημα αποστράγγισης συμπυκνωμάτων κατάντη του λέβητα πρέπει να είναι σύμφωνο με τη σχετική νομοθεσία και τους ισχύοντες κανονισμούς. Αυτό αποτελεί ευθύνη του εγκαταστάτη. Το σύστημα πρέπει να διαστασιολογείται και να εγκαθίσταται έτσι ώστε να εξασφαλίζεται η σωστή εκκένωση των συμπυκνωμάτων που παράγονται από τον λέβητα ή/και συλλέγονται από τα συστήματα απαγωγής καυσαερίων. Όλα τα εξαρτήματα του συστήματος πρέπει να είναι κατασκευασμένα σύμφωνα με τις υψηλότερες προδιαγραφές, χρησιμοποιώντας υλικά ικανά να αντέξουν τις μακροχρόνιες μηχανικές, θερμικές και χημικές καταπονήσεις που δημιουργούνται από τα συμπυκνώματα.

**Σημείωση:** εάν το σύστημα αποστράγγισης συμπυκνωμάτων εκτίθεται σε κίνδυνο παγετού, φροντίστε να εξασφαλίσετε κατάλληλη μόνωση του αγωγού και να αυξήσετε τη διάμετρο του αγωγού.

Ο αγωγός πρέπει να έχει επαρκή κλίση ώστε να αποτρέπεται η στασιμότητα των συμπυκνωμάτων και να εξασφαλίζεται η σωστή αποστράγγισή τους. Πρέπει να υπάρχει δυνατότητα αποσύνδεσης μεταξύ του αγωγού εξαγωγής των συμπυκνωμάτων από τον λέβητα και του συστήματος εκκένωσης των συμπυκνωμάτων.

**2.6 Ομογενοποίηση συμπυκνωμάτων**

Το πρότυπο UNI 11528 καθιστά υποχρεωτική την ομογενοποίηση των συμπυκνωμάτων για συστήματα συνολικής ισχύος άνω των 200 kW. Για συστήματα με ισχύ μεταξύ 35 και 200 kW, η ομογενοποίηση μπορεί να είναι υποχρεωτική ή όχι, ανάλογα με τον αριθμό των διαμερισμάτων (για οικιακές εφαρμογές) ή τον αριθμό των χρηστών (για μη οικιακές εφαρμογές) που εξυπηρετούνται από το σύστημα.

## 2.7 Τοποθέτηση σε εγκαταστάσεις παλαιές ή που χρήζουν ανακαίνισης

Όταν οι λέβητες τοποθετούνται σε παλαιές εγκαταστάσεις ή σε συστήματα που απαιτούν εκσυγχρονισμό, ελέγξτε ότι:

- Ο αγωγός καυσαερίων είναι κατάλληλος για τη θερμοκρασία των καυσαερίων, υπολογισμένος και κατασκευασμένος σύμφωνα με τα πρότυπα, όσο το δυνατόν πιο ευθύς, αεροστεγής, μονωμένος και χωρίς αποφράξεις ή στενώσεις. Ανατρέξτε στην παράγραφο "2.13 Απαγωγή καυσαερίων και αναρρόφηση αέρα καύσης" για περισσότερες πληροφορίες
- Το ηλεκτρικό σύστημα έχει εγκατασταθεί από εξειδικευμένους τεχνικούς και συμμορφώνεται με τα συγκεκριμένα πρότυπα
- Η γραμμή τροφοδοσίας καυσίμου (και η δεξαμενή, εάν υπάρχει) τηρούν τα ειδικά πρότυπα
- Το δοχείο διαστολής εξασφαλίζει τη συνολική απορρόφηση της διαστολής των υγρών στο σύστημα
- Η προσαγωγή, το μανομετρικό και η κατεύθυνση των κυκλοφορητών είναι σωστά
- Το σύστημα έχει πλυθεί για την απομάκρυνση της λάσπης και των επικαθίσεων και τα μονωτικά έχουν ελεγχθεί
- Ένα σύστημα επεξεργασίας τοποθετείται όταν οι τιμές του νερού προσαγωγής/αναπλήρωσης είναι διαφορετικές από αυτές που υποδεικνύονται στην παράγραφο "2.14 Πλήρωση του συστήματος θέρμανσης και εξαέρωση".

⊖ Ο κατασκευαστής δεν ευθύνεται για τυχόν ζημιές που προκύπτουν από τη λανθασμένη κατασκευή του συστήματος απαγωγής καυσαερίων.

### Χειρισμός και αφαίρεση της συσκευασίας

- ⚠ Μην αφαιρέσετε τη χάρτινη συσκευασία έως ότου φτάσετε στο σημείο της εγκατάστασης.
- ⚠ Πριν από τη μεταφορά και την αφαίρεση της συσκευασίας, φορέστε προστατευτικό ρουχισμό (PPE) και βεβαιωθείτε ότι διαθέτετε τον κατάλληλο εξοπλισμό και τα κατάλληλα εργαλεία για το μέγεθος και το βάρος της συσκευής.
- ⚠ Η εργασία αυτή πρέπει να εκτελείται από περισσότερα άτομα, χρησιμοποιώντας εξοπλισμό κατάλληλο για το μέγεθος και το βάρος της συσκευής. Βεβαιωθείτε ότι το φορτίο δεν θα απωλέσει την ισορροπία του κατά τη διάρκεια του χειρισμού.

Για να αφαιρέσετε τη συσκευασία, προβείτε ως εξής:

- Αφαιρέστε το κουτί
- Αφαιρέστε το εμπρόσθιο προστατευτικό στοιχείο (1)
- Αφαιρέστε τα επάνω και κάτω προστατευτικά στοιχεία (2)
- Αφαιρέστε τα πλευρικά προστατευτικά στοιχεία (3)
- Αφαιρέστε τον προστατευτικό σάκο

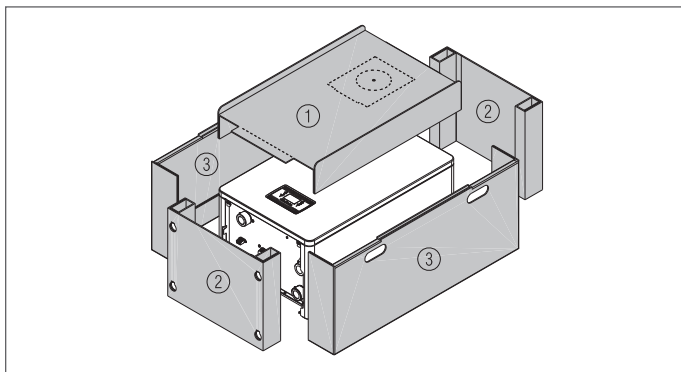

## 2.8 Συναρμολόγηση του λέβητα

- ⚠ Οι επίτοιχοι λέβητες **CONDEXA HPR** παρέχονται με ένα στήριγμα για επίτοιχη τοποθέτηση.
- ⚠ Ελέγξτε ότι ο τοίχος στον οποίο πρόκειται να εγκατασταθεί το μηχάνημα είναι αρκετά συμπαγές και εξασφαλίζει την απόλυτη στήριξη των βιδών.

Για τη συναρμολόγηση, προβείτε ως εξής:

- τοποθετήστε την βάση στήριξης του λέβητα (F) στον τοίχο και χρησιμοποιήστε ένα αλφάδι για να βεβαιωθείτε ότι είναι απόλυτα οριζόντια
- σημειώστε τη θέση των οπών (∅ 6 mm) για τη στερέωση της βάσης στήριξης του λέβητα (F)
- βεβαιωθείτε ότι όλες οι μετρήσεις είναι ακριβείς, και στη συνέχεια ανοίξτε τις οπές χρησιμοποιώντας τρυπάνια με τις διαμέτρους που αναφέρονται παραπάνω
- στερεώστε την βάση στον τοίχο.

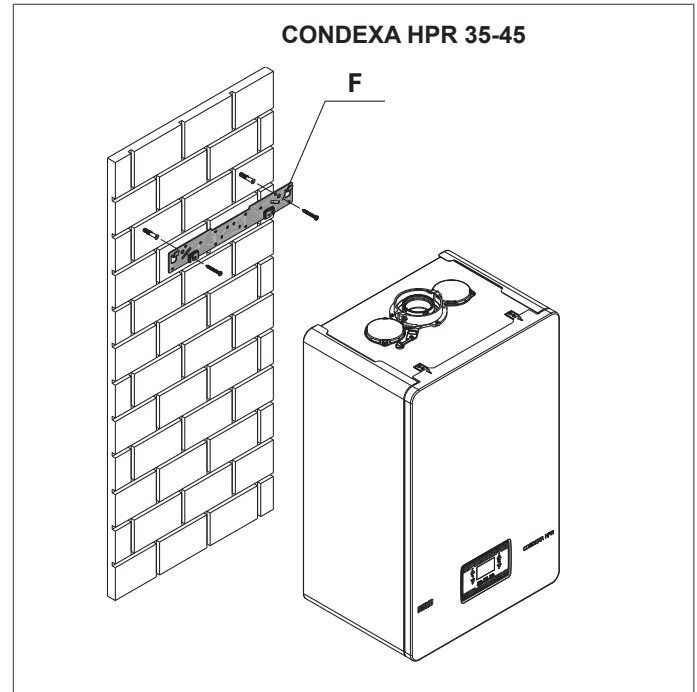

### CONDEXA HPR 55-70

Για να διασφαλίσετε ότι ο λέβητας είναι ασφαλώς στηριγμένος στον τοίχο, αντικαταστήστε τις βίδες στο πίσω μέρος του λέβητα με τις μακρύτερες που περιέχονται στη σακούλα που συνοδεύει το μηχάνημα.

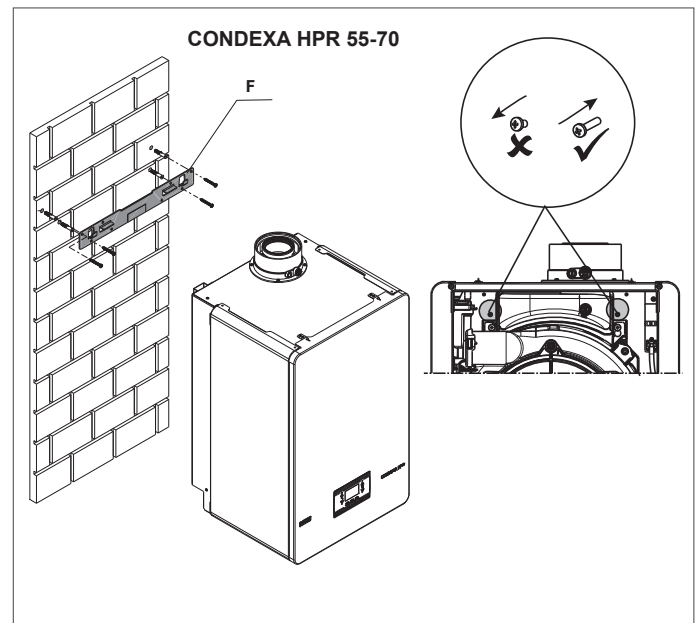

**⚠** Πριν από την πραγματοποίηση των υδραυλικών συνδέσεων, πρέπει να αφαιρεθούν οι τάπες προστασίας από τους αγωγούς προσαγωγής, επιστροφής και αποστράγγισης συμπυκνωμάτων.

Οι διαστάσεις και η τοποθέτηση των εξαρτημάτων νερού του λέβητα παρατίθενται στον παρακάτω πίνακα.

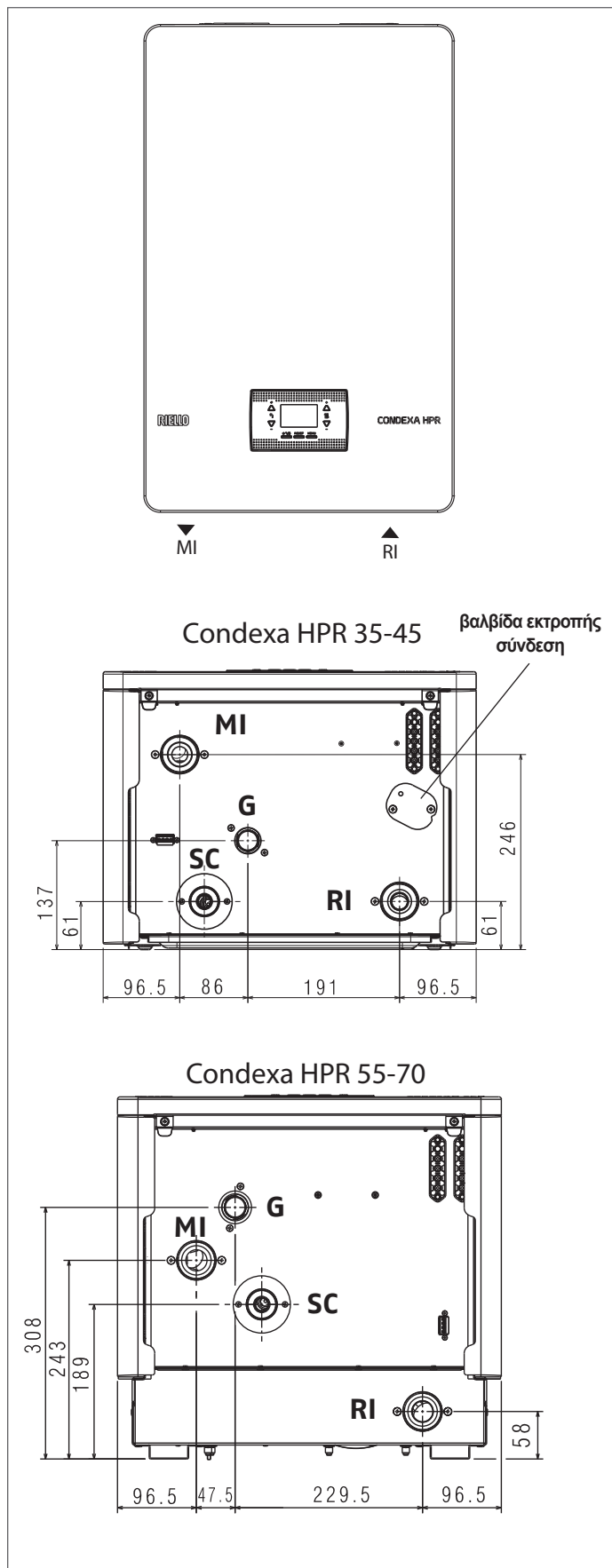

ΠΕΡΙΓΡΑΦΗ	CONDEXA HPR				
	35	45	55	70	
MI (προσαγωγή συστήματος)	G 1" 1/2 M	G 1" 1/2 M	G 1" 1/2 M	G 1" 1/2 M	∅
RI (επιστροφή συστήματος)	G 1" 1/2 M	G 1" 1/2 M	G 1" 1/2 M	G 1" 1/2 M	∅
SC (εκκένωση συμπυκνωμάτων)	25	25	25	25	∅ mm
G (είσοδος αερίου)	G 3/4" M	G 3/4" M	G 3/4" M	G 3/4" M	∅
σύνδεση βαλβίδας εκτροπής	G 1" 1/2 M	G 1" 1/2 M	-	-	

<b>ΡΟΠΗ ΣΥΣΦΙΞΗΣ</b>	∅ 3/4"	35Nm
	∅ 1/2"	25Nm

**⚠** Πριν από τη σύνδεση του λέβητα, πρέπει να αφαιρεθούν οι τάπες προστασίας από τους αγωγούς προσαγωγής, επιστροφής και εκκένωσης συμπυκνωμάτων.

**⚠** Πριν από τη σύνδεση του λέβητα, το σύστημα πρέπει να καθαριστεί. Αυτή η ενέργεια είναι απόλυτα απαραίτητη όταν γίνεται αντικατάσταση λέβητα σε υφιστάμενο σύστημα.

Εάν ο παλιός λέβητας παραμένει εγκατεστημένος στο σύστημα, κατά τον καθαρισμό συνιστάται να :

- προσθέσετε ένα προϊόν αφαλάτωσης
  - λειτουργήσετε το σύστημα με ενεργοποιημένο τον λέβητα για περίπου 7 ημέρες
  - να απορρίψετε το βρώμικο νερό του συστήματος και να ξεπλύνετε το σύστημα τουλάχιστον μία φορά με καθαρό νερό.
- Επαναλάβετε το τελευταίο βήμα εάν το σύστημα είναι πολύ βρώμικο.

Εάν το σύστημα είναι καινούργιο ή εάν ο παλιός λέβητας δεν είναι τοποθετημένος ή διαθέσιμος, χρησιμοποιήστε έναν κυκλοφορητή για την κυκλοφορία του νερού με το προϊόν μέσα στο σύστημα για περίπου 10 ημέρες και στη συνέχεια, εκτελέστε τη διαδικασία τελικής πλύσης όπως περιγράφεται στο προηγούμενο κεφάλαιο. Αφού ολοκληρωθούν οι εργασίες καθαρισμού, συνιστάται η προσθήκη κατάλληλου προστατευτικού υγρού στο νερό του συστήματος πριν από την εγκατάσταση του λέβητα. Για να καθαρίσετε το εσωτερικό κύκλωμα νερού του εναλλάκτη θερμότητας, επικοινωνήστε με το τεχνικό τμήμα της CALORIA ABEE.

**⊖** Μη χρησιμοποιείτε μη συμβατά υγρά απορρυπαντικά, όπως οξέα (π.χ. υδροχλωρικό οξύ και παρόμοια) σε οποιαδήποτε συγκέντρωση.

**⊖** Μην υποβάλλετε τον εναλλάκτη θερμότητας σε κυκλικές μεταβολές της πίεσης, διότι η καταπόνηση λόγω κόπωσης είναι πολύ επικίνδυνη για τα εξαρτήματα του συστήματος.

## 2.9 Σχηματικά υδραυλικά συστήματα

Διάταξη 1: κύκλωμα με λέβητα απευθείας συνδεδεμένο στο σύστημα θέρμανσης (ελέγξτε ότι το μανομετρικό του κυκλοφορητή είναι ικανοποιητικό για να διασφαλιστεί επαρκής κυκλοφορία)

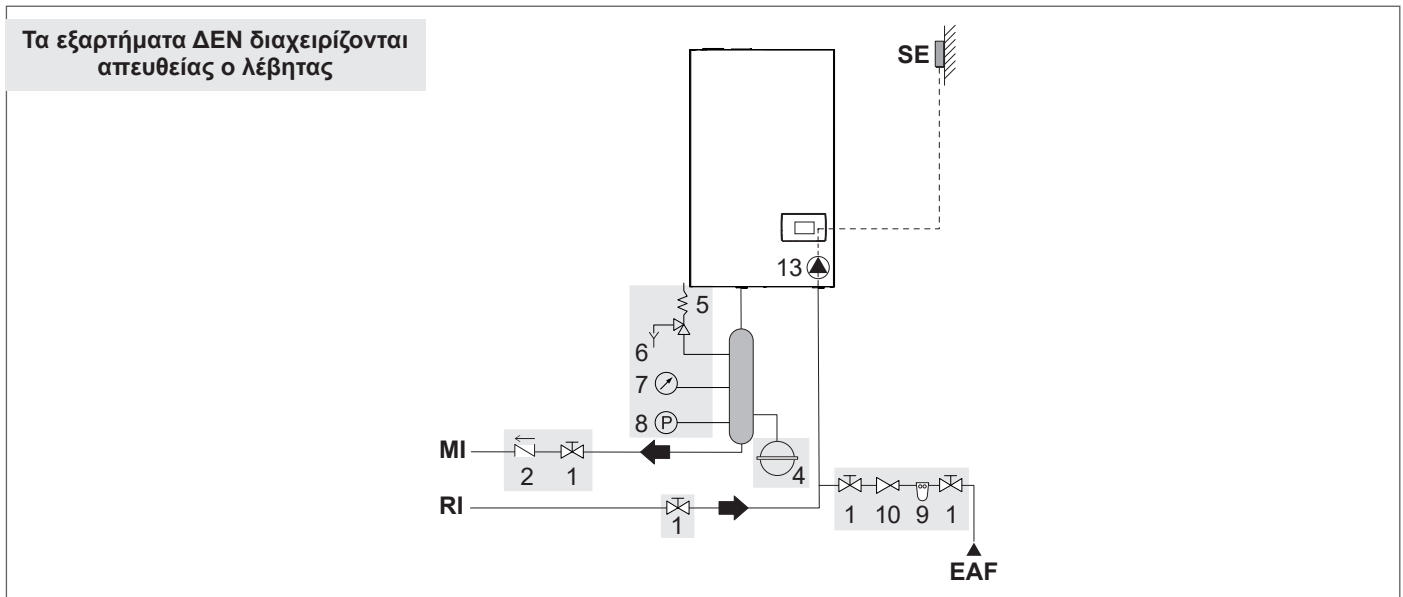

Διάταξη 2: κύκλωμα με λέβητα απευθείας συνδεδεμένο με το σύστημα θέρμανσης και τη δεξαμενή ΖΝΧ (ελέγξτε ότι το μανομετρικό του κυκλοφορητή είναι ικανοποιητικό για να διασφαλιστεί επαρκής κυκλοφορία)

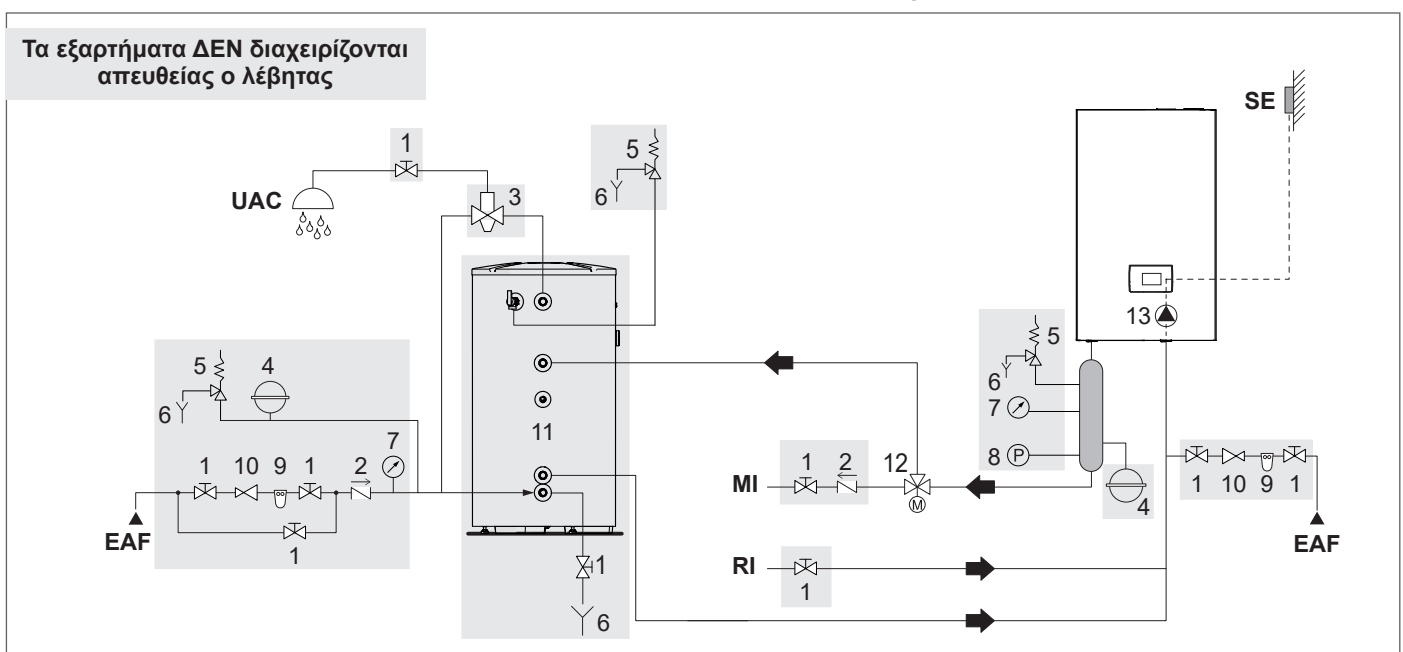

1	Βαλβίδα αποσύνδεσης
2	Αντεπίστροφη βαλβίδα
3	Αναμικτική βαλβίδα κατά του εγκαύματος
4	Δοχείο διαστολής
5	Βαλβίδα ασφαλείας
6	Εκκένωση
7	Μανόμετρο
8	Πιεσοστάτης ελαχίστου
9	Φίλτρο αποσκλήρυνσης
10	Μειωτής πίεσης
11	Δεξαμενή αποθήκευσης
12	Βαλβίδα εκτροπής
13	Κυκλοφορητής λέβητα
SE	Αισθητήριο εξωτερικής θερμοκρασίας
MI	Προσαγωγή συστήματος υψηλής θερμοκρασίας
RI	Επιστροφή συστήματος υψηλής θερμοκρασίας
EAF	Προσαγωγή κρύου νερού
UAC	Έξοδος ΖΝΧ

⚠ Στα κυκλώματα ΖΝΧ και θέρμανσης πρέπει να τοποθετούνται δοχεία διαστολής επαρκούς χωρητικότητας και βαλβίδες ασφαλείας κατάλληλου μεγέθους. Η εκκένωση των βαλβίδων ασφαλείας και των συσκευών πρέπει να συνδέεται με κατάλληλο σύστημα συλλογής και απόρριψης (δείτε στον κατάλογο τα συμβατά αξεσουάρ).

⚠ Η επιλογή και η εγκατάσταση των εξαρτημάτων του συστήματος είναι ευθύνη του εγκαταστάτη, ο οποίος πρέπει να τηρεί τα πρότυπα ορθής πρακτικής και την ισχύουσα νομοθεσία.

⚠ Το νερό προσαγωγής/αναπλήρωσης πρέπει να αποσκλήρυνεται με χρήση κατάλληλων συστημάτων επεξεργασίας.

⊖ Δεν επιτρέπεται η λειτουργία του λέβητα και των κυκλοφορητών χωρίς νερό.

⚠ Στα μοντέλα CONDEXA HPR 35-45, η βαλβίδα εκτροπής (12) μπορεί να εγκατασταθεί στον λέβητα.

Διάταξη 3: κύκλωμα με λέβητα συνδεδεμένο στο σύστημα θέρμανσης μέσω υδραυλικού διαχωριστή

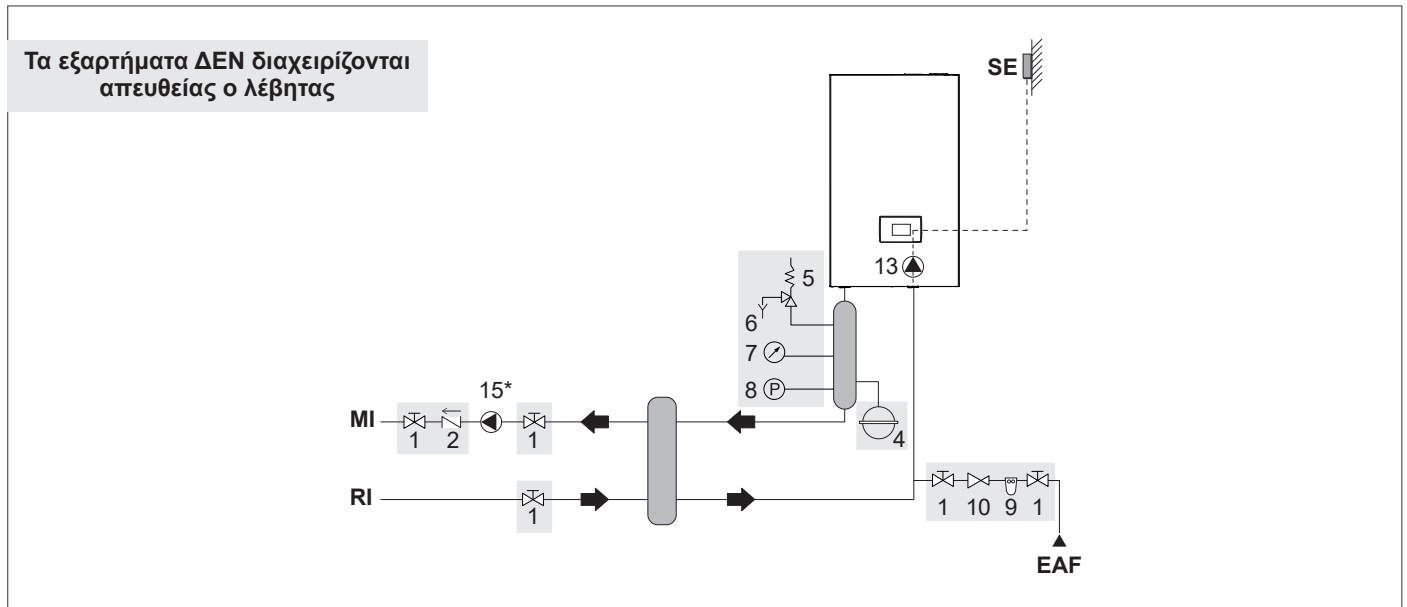

Διάταξη 4: κύκλωμα με λέβητα συνδεδεμένο με δεξαμενή ΖΝΧ και σύστημα θέρμανσης μέσω υδραυλικού διαχωριστή

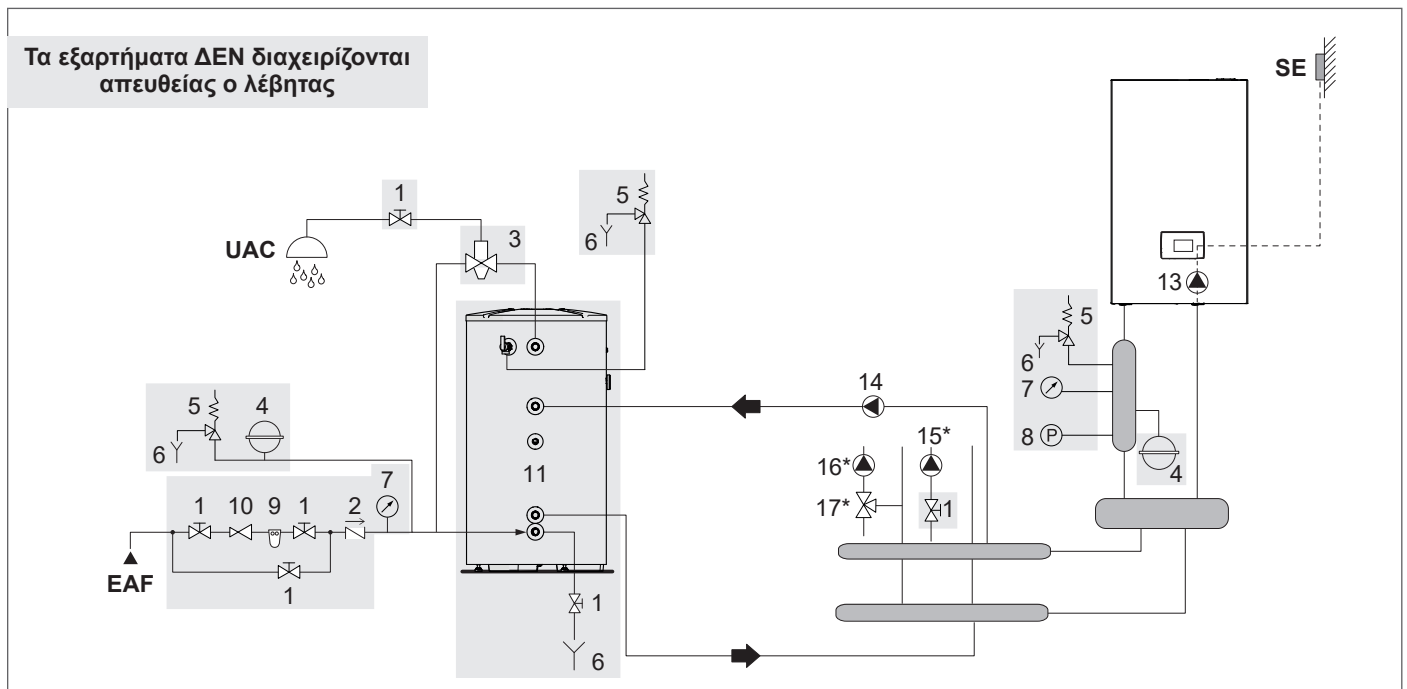

1	Βαλβίδα αποσύνδεσης
2	Αντεπίστροφη βαλβίδα
3	Αναμικτική βαλβίδα κατά του εγκαύματος
4	Δοχείο διαστολής
5	Βαλβίδα ασφαλείας
6	Εκκένωση
7	Μανόμετρο
8	Πιεσοστάτης ελαχίστου
9	Φίλτρο αποσκλήρυνσης
10	Μειωτής πίεσης
11	Δεξαμενή αποθήκευσης
13	Κυκλοφορητής λέβητα
14	Κυκλοφορητής δεξαμενής αποθήκευσης
15	Κυκλοφορητής κύριας ζώνης (*διαχείριση από λέβητα με συγκεκριμένο εξάρτημα)
16	Κυκλοφορητής μικτής ζώνης (*διαχείριση από λέβητα με συγκεκριμένο εξάρτημα)
17	Αναμικτική βαλβίδα *διαχείριση από λέβητα με συγκεκριμένο εξάρτημα)
SE	Αισθητήριο εξωτερικής θερμοκρασίας
MI	Προσαγωγή συστήματος υψηλής θερμοκρασίας
RI	Επιστροφή συστήματος υψηλής θερμοκρασίας
EAF	Προσαγωγή κρύου νερού
UAC	Έξοδος ΖΝΧ

⚠ Στα κυκλώματα ζεστού νερού χρήσης και κεντρικής θέρμανσης πρέπει να τοποθετούνται δοχεία διαστολής επαρκούς χωρητικότητας και κατάλληλες, σωστά διαστασιολογημένες βαλβίδες ασφαλείας. Η εκκένωση των βαλβίδων ασφαλείας και των λεβήτων πρέπει να συνδεθεί με κατάλληλο σύστημα συλλογής και απόρριψης (βλέπε κατάλογο για τα συμβατά εξαρτήματα).

⚠ Η επιλογή και η εγκατάσταση των εξαρτημάτων του συστήματος είναι ευθύνη του εγκαταστάτη, ο οποίος πρέπει να τηρεί τα πρότυπα ορθής πρακτικής και την ισχύουσα νομοθεσία.

⚠ Το νερό προσαγωγής/αναπλήρωσης πρέπει να αποσκλήρυνεται με χρήση κατάλληλων συστημάτων επεξεργασίας.

⊖ Δεν επιτρέπεται η λειτουργία του λέβητα και των κυκλοφορητών χωρίς νερό.

Διάταξη 5: κύκλωμα με λέβητα συνδεδεμένο με το σύστημα θέρμανσης και τη δεξαμενή ZNX μέσω υδραυλικού διαχωριστή

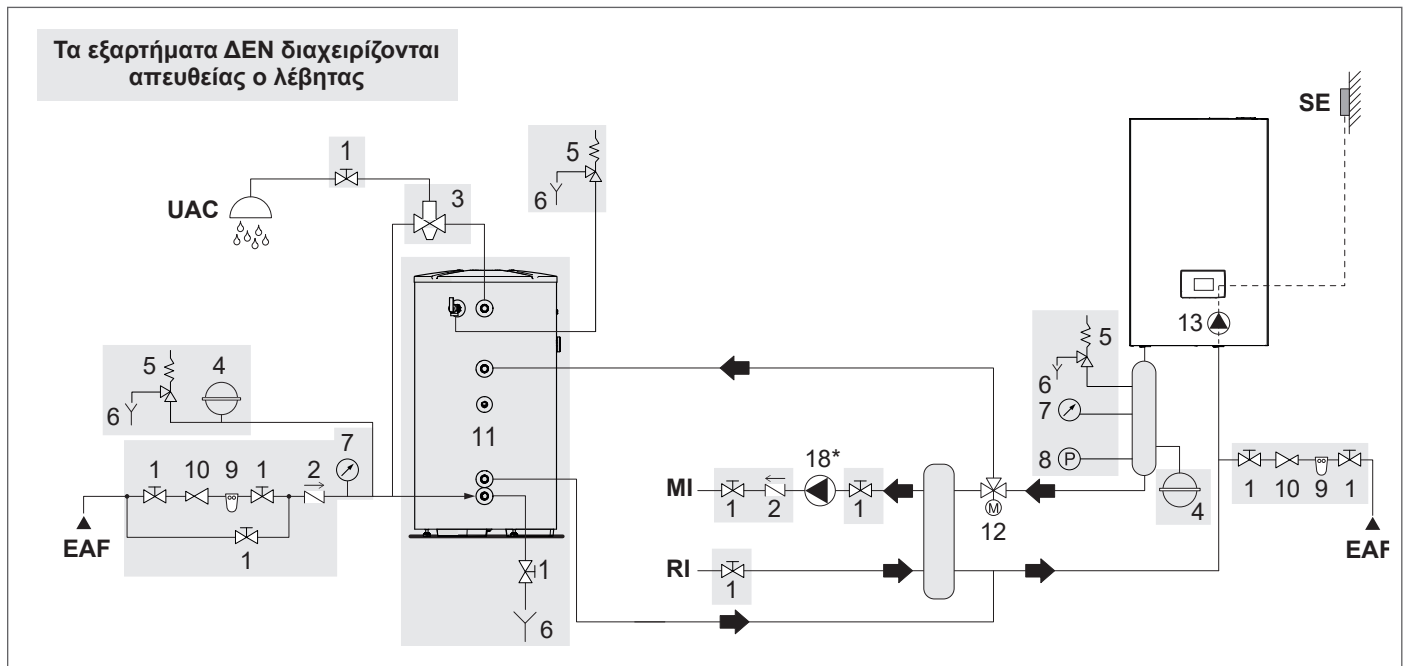

1	Βαλβίδα αποσύνδεσης
2	Αντεπίστροφη βαλβίδα
3	Αναμικτική βαλβίδα κατά του εγκαύματος
4	Δοχείο διαστολής
5	Βαλβίδα ασφαλείας
6	Εκκένωση
7	Μανόμετρο
8	Πιεσοστάτης ελαχίστου
9	Φίλτρο αποσκλήρυνσης
10	Μειωτής πίεσης
11	Δεξαμενή αποθήκευσης
12	Βαλβίδα εκτροπής
13	Κυκλοφορητής
18	Κυκλοφορητής συστήματος υψηλής θερμοκρασίας (*διαχείριση από λέβητα με συγκεκριμένο εξάρτημα)
SE	Αισθητήριο εξωτερικής θερμοκρασίας
MI	Προσαγωγή συστήματος υψηλής θερμοκρασίας
RI	Επιστροφή συστήματος υψηλής θερμοκρασίας
EAF	Προσαγωγή κρύου νερού
UAC	Έξοδος ZNX

⚠ Στα κυκλώματα ζεστού νερού χρήσης και κεντρικής θέρμανσης πρέπει να τοποθετούνται δοχεία διαστολής επαρκούς χωρητικότητας και κατάλληλες, σωστά διαστασιολογημένες βαλβίδες ασφαλείας. Η εκκένωση των βαλβίδων ασφαλείας και των λεβήτων πρέπει να συνδεθεί με κατάλληλο σύστημα συλλογής και απόρριψης (βλέπε κατάλογο για τα συμβατά εξαρτήματα).

⚠ Η επιλογή και η εγκατάσταση των εξαρτημάτων του συστήματος είναι ευθύνη του εγκαταστάτη, ο οποίος πρέπει να τηρεί τα πρότυπα ορθής πρακτικής και την ισχύουσα νομοθεσία.

⚠ Το νερό προσαγωγής/αναπλήρωσης πρέπει να αποσκλήρυνεται με χρήση κατάλληλων συστημάτων επεξεργασίας.

⊖ Δεν επιτρέπεται η λειτουργία του λέβητα και των κυκλοφορητών χωρίς νερό.

⚠ Στα μοντέλα CONDEXA HPR 35-45, η βαλβίδα εκτροπής (12) μπορεί να εγκατασταθεί στον λέβητα.

## 2.10 Αφαίρεση του περιβλήματος

Για πρόσβαση στα εσωτερικά εξαρτήματα, αφαιρέστε το περίβλημα όπως εξηγείται παρακάτω:

- εντοπίστε και χαλαρώστε τις 2 βίδες (A) που στερεώνουν το περίβλημα στον λέβητα, περιστρέφοντας τα κλιπ στερέωσης (C) και αποσυνδέοντας το κάτω μέρος του περιβλήματος
- σηκώστε το περίβλημα για να το απελευθερώσετε από τις επάνω γλωπίδες (B) και μετά αφαιρέστε το

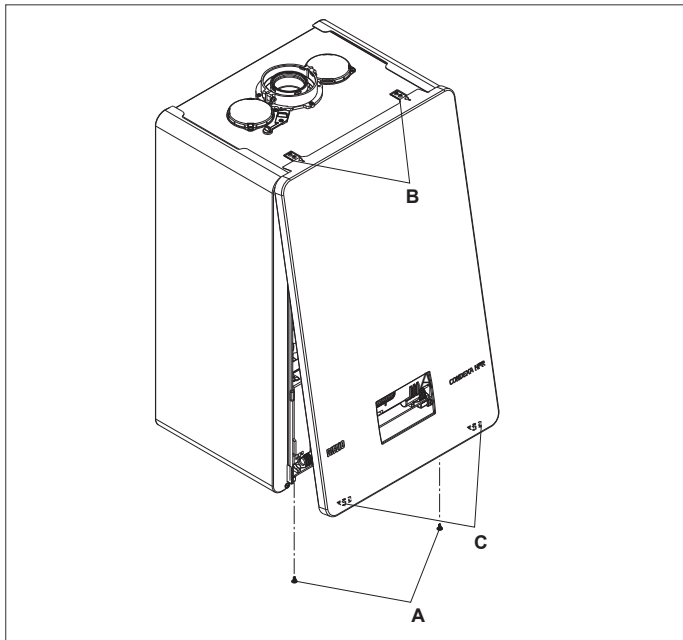

- ⚠ Εάν τα πλαϊνά πάνελ έχουν αφαιρεθεί, επανατοποθετήστε τα στην αρχική τους θέση (ανατρέχοντας στην ετικεταπάνω στο πάνελ).
- ⚠ Εάν το εμπρόσθιο πάνελ έχει υποστεί ζημιά, πρέπει να αντικατασταθεί.
- ⚠ Τα ηχομονωτικά πάνελ στο μπροστινό και στα πλευρικά τοιχώματα εξασφαλίζουν την αεροστεγή στεγανοποίηση του αγωγού προσαγωγής αέρα σε σχέση με το σημείο της εγκατάστασης.
- ⚠ ΕΙΝΑΙ επομένως ΑΠΑΡΑΙΤΗΤΟ να επανατοποθετηθούν σωστά τα εξαρτήματα για να διασφαλιστεί η στεγανοποίηση του λέβητα.

## 2.11 Συνδέσεις αερίου

Η σύνδεση του αερίου πρέπει να γίνει σύμφωνα με τους ισχύοντες κανονισμούς της εγκατάστασης και να διαστασιολογηθεί έτσι ώστε να διασφαλίζεται η σωστή παροχή αερίου στον καυστήρα. Πριν πραγματοποιήσετε τη σύνδεση, ελέγξτε ότι:

- ⚠ Ο τύπος αερίου είναι κατάλληλος για τον λέβητα.
- ⚠ Εάν ο λέβητας πρέπει να μετατραπεί για χρήση με άλλο αέριο καύσιμο, επικοινωνήστε με το τεχνικό τμήμα της CAL-ORIA ABEE ή τον αδειούχο τεχνικό σας για να γίνουν οι απαραίτητες τροποποιήσεις. Οι εργασίες αυτές δεν πρέπει σε καμία περίπτωση να εκτελούνται από τον εγκαταστάτη.
- ⚠ Οι αγωγοί είναι εντελώς καθαροί.
- ⚠ Η παροχή του μετρητή αερίου είναι ικανή να εξασφαλίσει την ταυτόχρονη χρήση όλων των συσκευών που είναι συνδεδεμένες σε αυτόν. Η σύνδεση του λέβητα στη γραμμή παροχής αερίου πρέπει να γίνεται σύμφωνα με τους ισχύοντες κανονισμούς.
- ⚠ Η πίεση προσαγωγής με τον λέβητα στο OFF έχει τις ακόλουθες τιμές αναφοράς:
  - τροφοδοσία με αέριο μεθάνιο: βέλτιστη πίεση 20 mbar
  - τροφοδοτείται με υγραέριο: βέλτιστη πίεση 37 mbar.
- ⊖ Μην χρησιμοποιείτε καύσιμα άλλα από αυτά που προβλέπονται, για κανένα λόγο.

Αν και είναι φυσιολογικό να μειώνεται η πίεση προσαγωγής ενώ λειτουργεί ο λέβητας, καλό είναι να ελέγχετε ότι δεν υπάρχουν υπερβολικές διακυμάνσεις της πίεσης. Προκειμένου να περιοριστεί η έκταση αυτών των αυξομειώσεων, η διάμετρος της γραμμής παροχής αερίου πρέπει να οριστεί ανάλογα με το μήκος και τις πιώσεις πίεσης της γραμμής, από τον μετρητή στον λέβητα.

- ⚠ Εάν παρουσιαστούν διακυμάνσεις στην πίεση διανομής αερίου, συνιστάται η εγκατάσταση ενός σταθεροποιητή πίεσης ανάντη της εισόδου αερίου του λέβητα. Για την παροχή αερίου G31, πρέπει να λαμβάνονται όλες οι απαραίτητες προφυλάξεις για να αποφευχθεί η ψύξη του αερίου καυσίμου σε περίπτωση εξαιρετικά χαμηλών εξωτερικών θερμοκρασιών.

Εάν το δίκτυο διανομής αερίου περιέχει στερεά σωματίδια, εγκαταστήστε ένα φίλτρο στη γραμμή παροχής καυσίμου. Κατά την επιλογή του, λάβετε υπόψη ότι οι απώλειες πίεσης λόγω του φίλτρου πρέπει να είναι όσο το δυνατόν χαμηλότερες.

- ⚠ Μόλις ολοκληρωθεί η εγκατάσταση, ελέγξτε ότι οι συνδέσεις είναι απόλυτα στεγανές.

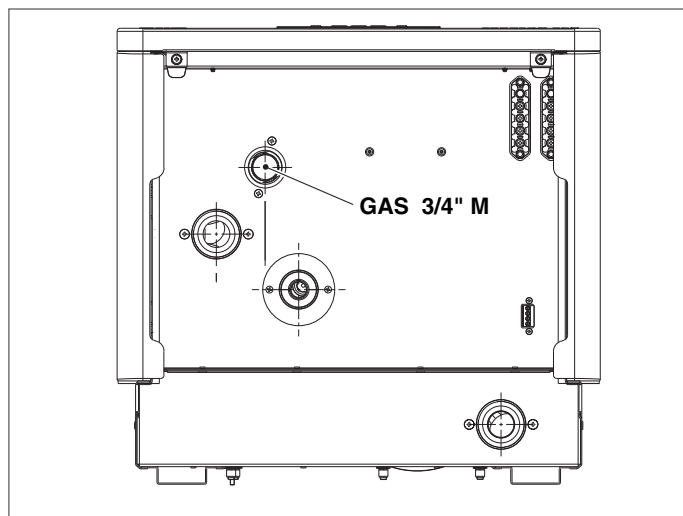

## 2.12 Ηλεκτρική καλωδίωση

Ο επίτοιχος λέβητας **CONDEXA HPR** παρέχεται από τον κατασκευαστή πλήρως ηλεκτρολογικά καλωδιωμένος και χρειάζεται μόνο να συνδεθεί με την κύρια παροχή ρεύματος και τα εξαρτήματα του συστήματος.

- ⚠ Είναι υποχρεωτικό:
  - να χρησιμοποιήσετε έναν πολυπολικό μαγνητοθερμικό διακόπτη, έναν αποζεύκτη γραμμής, που συμμορφώνεται με τα πρότυπα CEI-EN (άνοιγμα επαφής τουλάχιστον 3 mm)
  - για να ανατρέξετε στα ηλεκτρολογικά διαγράμματα σε αυτό το εγχειρίδιο όταν συνδέετε τα εξαρτήματα του συστήματος και εκτελείτε οποιαδήποτε ηλεκτρική εργασία..
- ⚠ Δεν επιτρέπεται η χρήση προσαρμογών, πολλαπλών πριζών και προεκτάσεων για την τροφοδοσία της συσκευής.
- ⚠ Οποιαδήποτε εργασία στο ηλεκτρικό σύστημα πρέπει να εκτελείται μόνο από εξειδικευμένο τεχνικό σύμφωνα με όλες τις νομικές διατάξεις, δίνοντας ιδιαίτερη προσοχή στους κανονισμούς ασφαλείας.
- ⚠ Το καλώδιο τροφοδοσίας δεν παρέχεται ως στάνταρ. Η σύνδεση στο ηλεκτρικό δίκτυο πρέπει να γίνεται με καλώδια τύπου FROR 3G1.5 (τυποποιημένα από το CEI 20-27) ή κάποιο ισοδύναμο.
- ⚠ Σταθεροποιήστε τα καλώδια με δεματικά για να διασφαλίσετε ότι είναι σωστά τοποθετημένα στο εσωτερικό του λέβητα.

- ⚠ Είναι απόλυτα απαραίτητο να διαχωρίζονται τα καλώδια του ηλεκτρικού ρεύματος από τα καλώδια για τα εξαρτήματα του συστήματος χαμηλής τάσης (θερμοστάτης χώρου/θέρμανσης, αισθητήρια εξωτερικής θερμοκρασίας κ.λπ.).
- ⚠ Ο εγκαταστάτης είναι υπεύθυνος για τη διασφάλιση της κατάλληλης γείωσης του λέβητα. Ο κατασκευαστής δεν φέρει καμία ευθύνη για οποιαδήποτε ζημιά προκύψει από λανθασμένη γείωση ή απουσία γείωσης.
- ⚠ Το μήκος των καλωδίων μεταξύ του σημείου στερέωσης του καλωδίου και των ακροδεκτών πρέπει να είναι τέτοιο ώστε, εάν το καλώδιο γλιστρήσει έξω από το σημείο στερέωσής του, τα ηλεκτροφόρα καλώδια να τεντώνονται πριν από τη γείωση. Για το λόγο αυτό, το καλώδιο γείωσης πρέπει να είναι τουλάχιστον 2 cm μακρύτερο από τα άλλα.
- ⚠ Ο λέβητας μπορεί να λειτουργήσει με παροχή φάση - ουδέτερος ή φάση-φάση.
- ⚠ Συνιστάται επίσης να τηρείται η σύνδεση φάσης-ουδέτερου (L-N).
- ⚠ Πριν συνδέσετε οποιαδήποτε εξωτερικά ηλεκτρικά εξαρτήματα (ρυθμιστές, ηλεκτρικές βαλβίδες, αισθητήρια θερμοκρασίας κ.λπ.) στον λέβητα, βεβαιωθείτε ότι τα ηλεκτρικά τους χαρακτηριστικά (τάση, απορρόφηση, ρεύμα επιτάχυνσης) είναι συμβατά με τις διαθέσιμες εισόδους και εξόδους.
- ⚠ Απαγορεύεται η χρήση οποιουδήποτε τύπου σωλήνα για τη γείωση του λέβητα.
- ⊖ Απαγορεύεται το τράβηγμα, η αποκόλληση ή η περιστροφή των ηλεκτρικών καλωδίων του λέβητα, ακόμη και όταν είναι αποσυνδεδεμένος από την παροχή ρεύματος.

### Συνδέσεις χαμηλής τάσης

Πραγματοποιήστε τις συνδέσεις χαμηλής τάσης ως εξής:

- χρησιμοποιήστε τους παρεχόμενους συνδέσμους:
  - ModBus 4πολικός σύνδεσμος για το σήμα BUS 485 (- A B +)

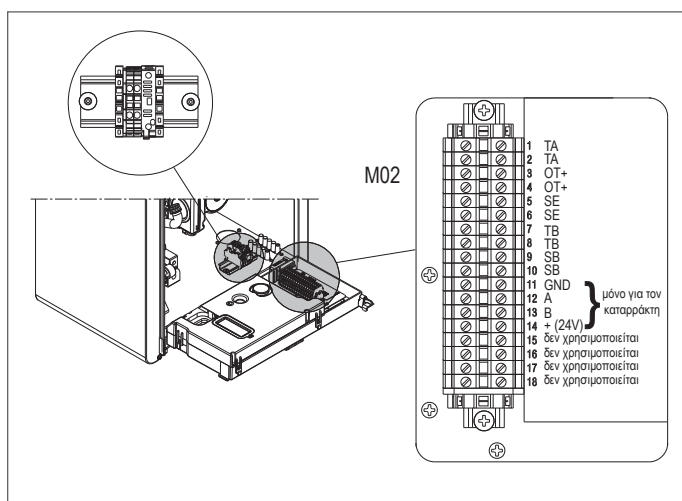
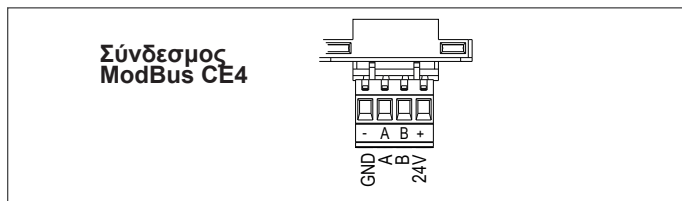

CE4	(- A B +)	Bus 485
	TA	Θερμοστάτης χώρου (επαφή χωρίς τάση)
	OT+	Open therm
M02	SE	Αισθητήριο εξωτερικής θερμοκρασίας
	SB	Αισθητήριο δεξαμενής αποθήκευσης
	TB	Θερμοστάτης δεξαμενής αποθήκευσης

- πραγματοποιήστε τις ηλεκτρικές συνδέσεις χρησιμοποιώντας τον απαιτούμενο σύνδεσμο, όπως υποδεικνύεται στο λεπτομερές σχέδιο
- αφού πραγματοποιήσετε τις συνδέσεις, εισάγετε το βύσμα στην αντίστοιχη υποδοχή

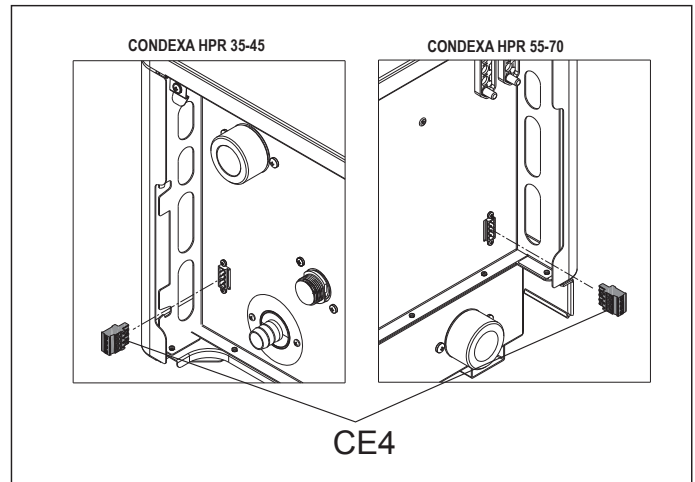

- ⚠ Συνιστάται να χρησιμοποιείτε αγωγούς με διατομή όχι μεγαλύτερη από 0,5 mm<sup>2</sup>.

### Σύνδεση του πίνακα απομακρυσμένου ελέγχου OT+

ΣΗΜΕΙΩΣΗ: εάν ένας πίνακας απομακρυσμένου ελέγχου OT+ είναι συνδεδεμένος στο σύστημα και η παράμετρος P8.03= 1 (SER-VICE), στην οθόνη του λέβητα θα εμφανιστεί:

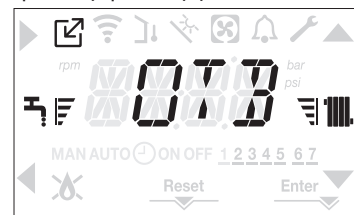

Συγκεκριμένα, στην οθόνη του λέβητα:

- δεν είναι πλέον δυνατή η ρύθμιση της κατάστασης του λέβητα OFF/WINTER/SUMMER (η οποία μπορεί πλέον να ρυθμιστεί μέσω του πίνακα απομακρυσμένου ελέγχου OT+)
- δεν είναι πλέον δυνατή η ρύθμιση της κατάστασης του λέβητα ZNX (η οποία μπορεί πλέον να ρυθμιστεί μέσω του πίνακα απομακρυσμένου ελέγχου OT+)
- η τιμή του σημείου ρύθμισης ZNX εμφανίζεται στο μενού INFO
- το σημείο ρύθμισης θέρμανσης που έχει οριστεί στην οθόνη του λέβητα χρησιμοποιείται μόνο εάν υπάρχουν αιτήματα από το TA αλλά όχι αιτήματα μέσω του πίνακα απομακρυσμένου ελέγχου OT+ εάν η παράμετρος:
  - P3.11 = 1
 ή
  - P3.11 = 0 και η γέφυρα στην ακίδα 1-2 του X21 κλειστή
- για να ενεργοποιήσετε τη λειτουργία COMBUSTION CONTROL με συνδεδεμένο τον πίνακα απομακρυσμένου ελέγχου OT+, είναι απαραίτητο να απενεργοποιήσετε προσωρινά τη σύνδεση θέτοντας την παράμετρο P8.03 = 0 (θυμηθείτε να επαναφέρετε την τιμή αυτής της παραμέτρου μετά τη χρήση της λειτουργίας)

Σημειώστε ότι δεν είναι δυνατόν, με συνδεδεμένο τον πίνακα απομακρυσμένου ελέγχου OT+, να αλλάξετε την τιμή των παραμέτρων P4.12 έως P4.23 από 0 σε 1.

**Σημείωση:** η σύνδεση ενός πίνακα απομακρυσμένου ελέγχου OTbus δεν επιτρέπεται εάν το σύστημα περιέχει ήδη Οθόνες BE16. Για τον ίδιο λόγο, οι οθόνες BE16 δεν μπορούν να συνδεθούν εάν υπάρχει ήδη συνδεδεμένο OT+ Σε αυτήν την περίπτωση, το σύστημα θα δώσει το ακόλουθο μήνυμα σφάλματος: <<OTER>>.

### Σύνδεση της τάσης δικτύου

Η σύνδεση με το δίκτυο παροχής πρέπει να γίνει στον πίνακα ακροδεκτών M01, όπως φαίνεται στο λεπτομερές σχέδιο και στο διάγραμμα συνδεσμολογίας.

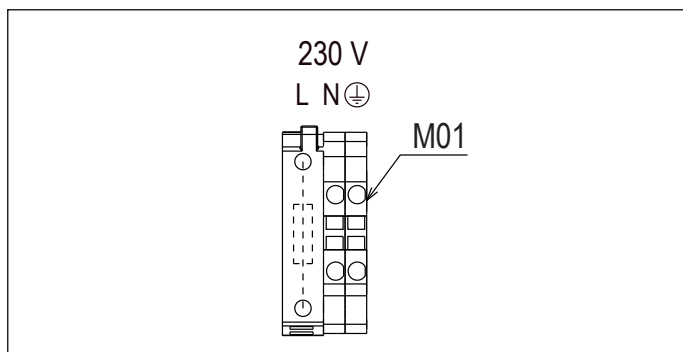

Για να συνδέσετε το καλώδιο τροφοδοσίας

- αφαιρέστε το περίβλημα όπως περιγράφεται στην παράγραφο "2.10 Αφαίρεση του περιβλήματος"
- περιστρέψτε τον πίνακα οργάνων

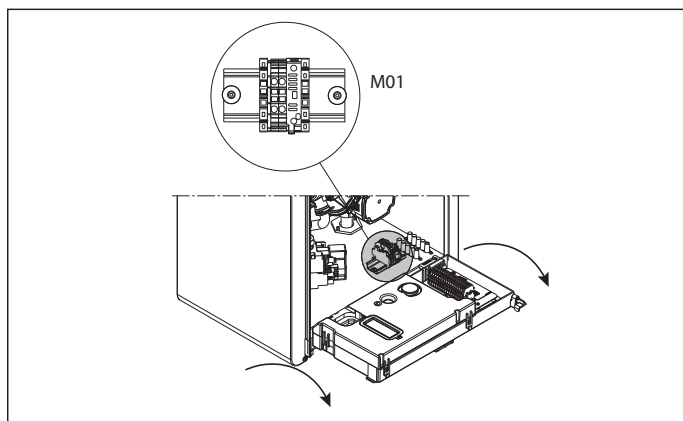

- εισάγετε το καλώδιο τροφοδοσίας (δεν παρέχεται) στη ροδέλα καλωδίου κάτω από το στήριγμα, συνδέστε το όπως φαίνεται στο σχήμα και στερεώστε το στη θέση του με τη βοήθεια του δεματικού, σφίγγοντάς το καλά

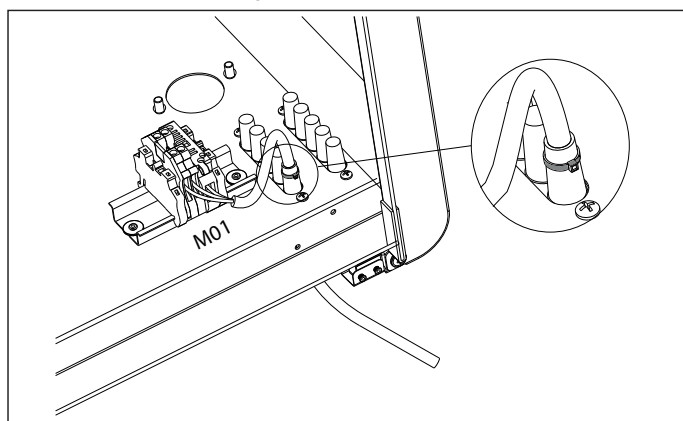



## 2.13 Απαγωγή καυσαερίων και αναρρόφηση αέρα καύσης

Για την εκκένωση των προϊόντων καύσης, ανατρέξτε στην ενότητα UNI 7129-7131. Τηρείτε πάντα τους τοπικούς κανονισμούς της προοβλεπτικής υπηρεσίας και της εταιρείας φυσικού αερίου, καθώς και τυχόν δημοτικούς κανονισμούς.

Για την εκκένωση των καυσαερίων και τη προσαγωγή του αέρα καύσης του λέβητα είναι απαραίτητο να χρησιμοποιούνται μόνο αυθεντικοί αγωγοί (εκτός από τον τύπο C6, εφόσον είναι πιστοποιημένος) και η σύνδεση να γίνεται σύμφωνα με τις οδηγίες που παρέχονται με τα εξαρτήματα καυσαερίων. Ένας αγωγός καυσαερίων μπορεί να συνδεθεί με πολλούς λέβητες υπό την προϋπόθεση ότι κάθε λέβητας είναι τύπου συμπίκνωσης.

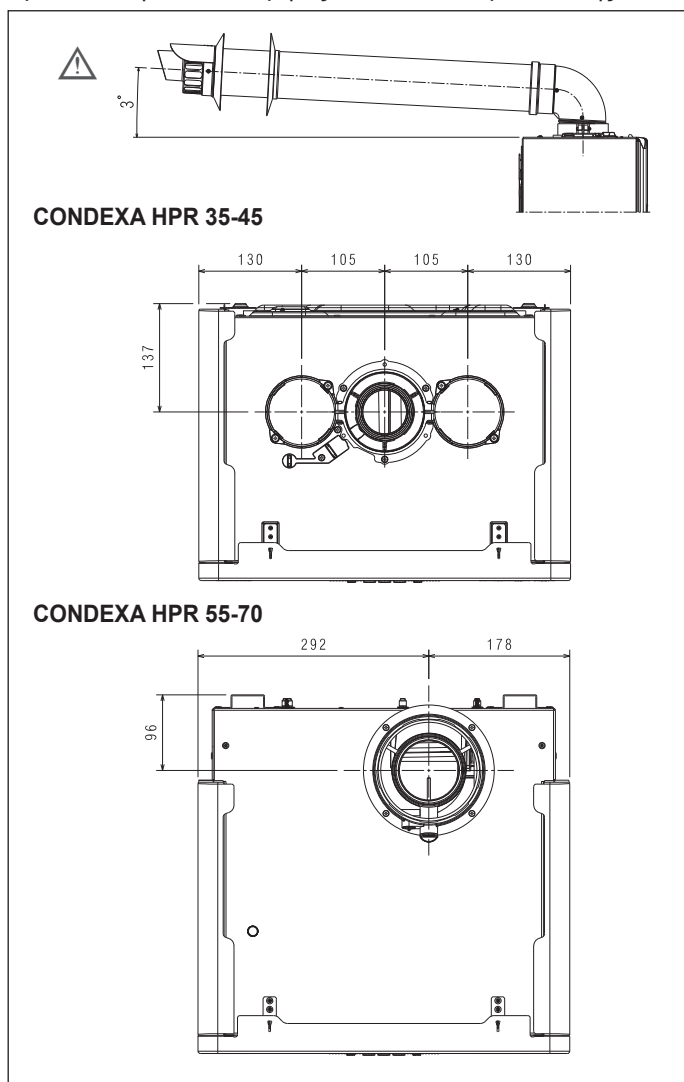

⚠ Μην συνδέετε τους αγωγούς απαγωγής καυσαερίων του λέβητα με τους αγωγούς άλλων συσκευών, εκτός εάν αυτό έχει εγκριθεί ρητά από τον κατασκευαστή. Η μη τήρηση αυτής της προφύλαξης μπορεί να προκαλέσει συσσώρευση μονοξειδίου του άνθρακα στο χώρο όπου είναι εγκατεστημένος ο λέβητας. Αυτό θα μπορούσε να θέσει σε κίνδυνο την υγεία και την ασφάλεια των ανθρώπων.

⚠ Για περισσότερες πληροφορίες σχετικά με τους αγωγούς απαγωγής καυσαερίων λεβήτων συνδεδεμένων σε συστοιχία, ανατρέξτε στον κατάλογο και στις οδηγίες που παρέχονται μαζί με τα σχετικά εξαρτήματα.

⚠ Βεβαιωθείτε ότι ο αέρας καύσης (προσαγωγής) δεν έχει μολυνθεί από:

- κηρό/χλωριωμένα απορρυπαντικά
- χημικά προϊόντα με βάση το χλώριο για πισίνες
- χλωριούχο ασβέστιο

- χρήση χλωριούχου νατρίου για την αποσκλήρυνση του νερού
- απώλειες ψυκτικού υγρού
- αφαιρετικά χρωμάτων ή βερνικιών
- υδροχλωρικό οξύ/μυριατικό οξύ
- τσιμέντα και κόλλες
- αντιστατικά μαλακτικά που χρησιμοποιούνται σε στεγνωτήρια
- χλωρίδιο που χρησιμοποιείται για οικιακές ή βιομηχανικές εφαρμογές ως απορρυπαντικό, λευκαντικό ή διαλύτης
- κόλλες που χρησιμοποιούνται για τη στερέωση δομικών προϊόντων κ.λπ.

⚠ Για την αποφυγή ρύπανσης του λέβητα, μην εγκαθιστάτε τον αγωγό προσαγωγής του αέρα καύσης και τους αγωγούς απαγωγής καυσαερίων κοντά σε:

- στεγνοκαθαριστήρια/πλυντήρια και εργοστάσια
- πισίνες
- εργοστάσια επεξεργασίας μετάλλων
- οίκους αισθητικής
- εργαστήρια επισκευής ψυκτικών μηχανημάτων
- εγκαταστάσεις επεξεργασίας φωτογραφιών
- body-shops
- εργοστάσια παραγωγής πλαστικών
- εγκαταστάσεις κατασκευής επιπέλων.

⚠ Οι λέβητες συμπίκνωσης που περιγράφονται στο παρόν εγχειρίδιο πρέπει να εγκαθίστανται με αγωγούς απαγωγής καυσαερίων που συμμορφώνονται με την ισχύουσα νομοθεσία και έχουν σχεδιαστεί ειδικά για τη συγκεκριμένη χρήση.

⚠ Ελέγξτε ότι οι αγωγοί και οι σύνδεσμοι δεν έχουν υποστεί ζημιές.

⚠ Η στεγανοποίηση των συνδέσμων πρέπει να γίνεται με υλικά ανθεκτικά στην οξύτητα των συμπυκνωμάτων και στις θερμοκρασίες των καυσαερίων.

⚠ Βεβαιωθείτε ότι οι αγωγοί έχουν συναρμολογηθεί σωστά και σύμφωνα με την κατεύθυνση των καυσαερίων και την κάθοδο τυχόν συμπυκνωμάτων.

⚠ Αγωγοί απαγωγής καυσαερίων ανεπαρκούς ή εσφαλμένου μεγέθους μπορεί να αυξήσουν τον θόρυβο κατά την καύση, να δημιουργήσουν προβλήματα στην εξαγωγή των συμπυκνωμάτων και να επηρεάσουν αρνητικά τις παραμέτρους καύσης.

⚠ Βεβαιωθείτε ότι οι αγωγοί βρίσκονται σε κατάλληλη απόσταση (τουλάχιστον 500 mm) από εύφλεκτα ή ευαίσθητα στη θερμότητα δομικά στοιχεία.

⚠ Ελέγξτε ότι δεν συσσωρεύονται συμπυκνώματα κατά μήκος του αγωγού. Για το σκοπό αυτό, ο αγωγός πρέπει να έχει κλίση τουλάχιστον 3° προς τη συσκευή, εάν υπάρχει οριζόντιο τμήμα. Εάν το μήκος του οριζόντιου ή του κατακόρυφου τμήματος υπερβεί τα 4 μέτρα, πρέπει να προβλεφθεί στο κάτω μέρος της γραμμής μια παγίδα αποστράγγισης των συμπυκνωμάτων. Το ύψος της παγίδας αποστράγγισης πρέπει να είναι τουλάχιστον ίσο με το "H" (βλέπε σχήμα A, σελίδα 34). Η εκροή της παγίδας αποστράγγισης πρέπει επομένως να συνδέεται με το δίκτυο αποχέτευσης.

⊖ Απαγορεύεται η παρεμπόδιση ή έμφραξη του αγωγού απαγωγής καυσαερίων ή του αγωγού αναρρόφησης αέρα καύσης (εάν έχει εγκατασταθεί).

⊖ Απαγορεύεται η χρήση αγωγών που δεν έχουν σχεδιαστεί ειδικά για αυτή τη λειτουργία, καθώς η επαφή με τα συμπυκνώματα θα προκαλέσει τη ταχεία καταστροφή τους.

Εγκατάσταση των αγωγών απαγωγής καυσαερίων

- Τοποθετήστε τον αγωγό εκκένωσης έτσι ώστε η σύνδεση να βρίσκεται πλήρως επάνω στον πυργίσκο καυσαερίων του λέβητα.

**CONDEXA HPR 35-45**

- Βεβαιωθείτε ότι οι 4 γλωττίδες (A) έχουν εισαχθεί στην αυλάκωση (B).
- Σφίξτε πλήρως τις βίδες (C) που συγκρατούν τους δύο ακροδέκτες ασφάλισης της φλάντζας, έτσι ώστε η γωνία να συγκρατείται στην φλάντζα.

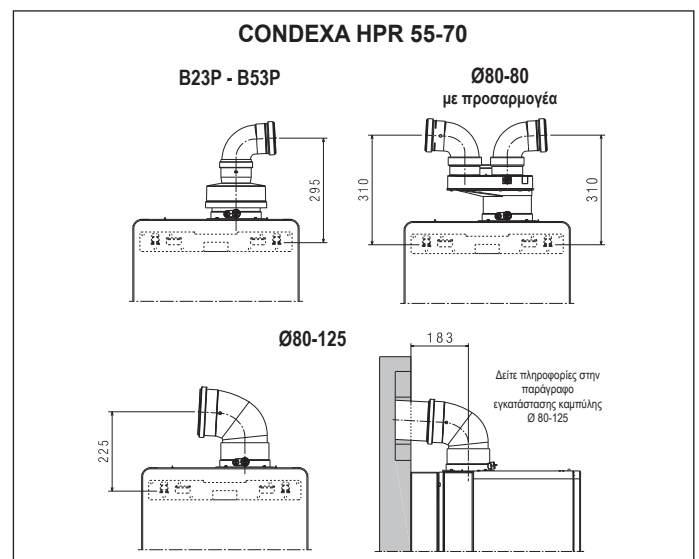
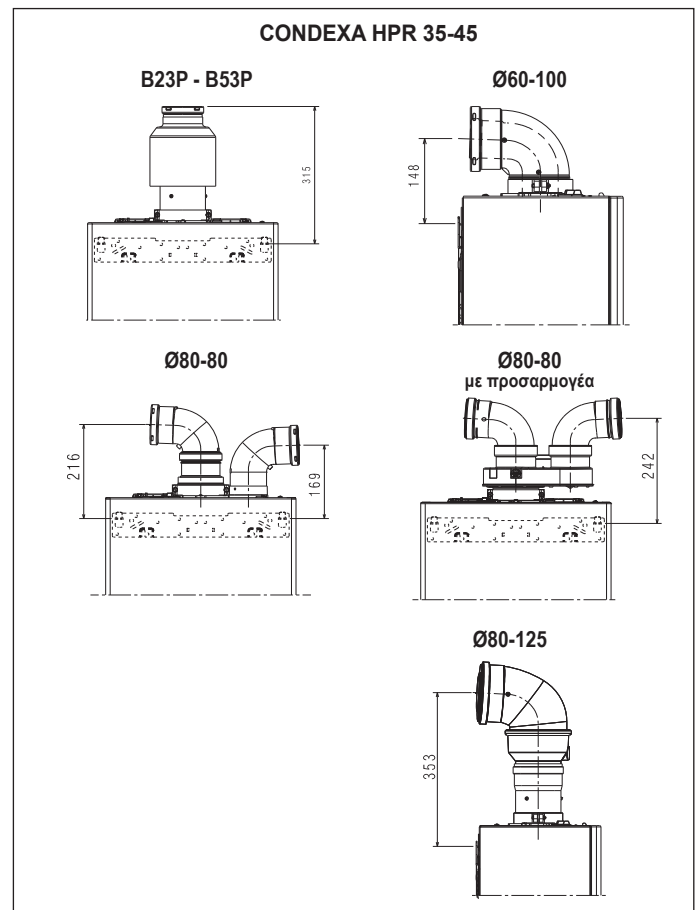
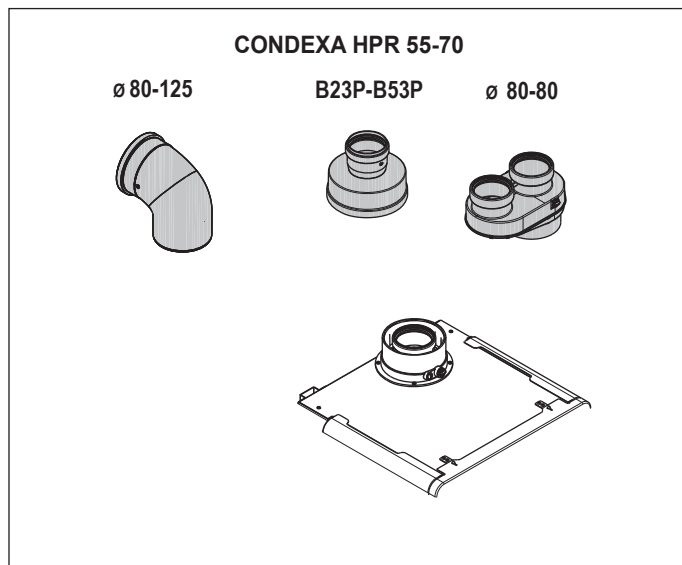
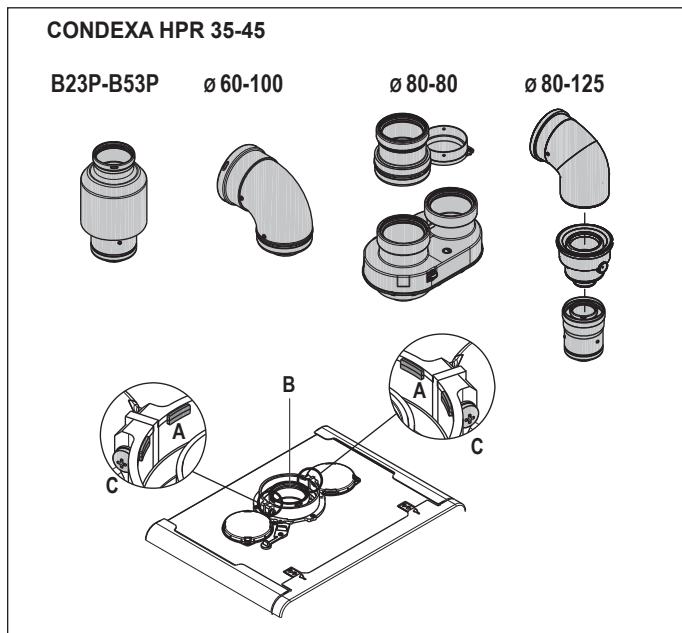

**CONDEXA HPR 35-45**

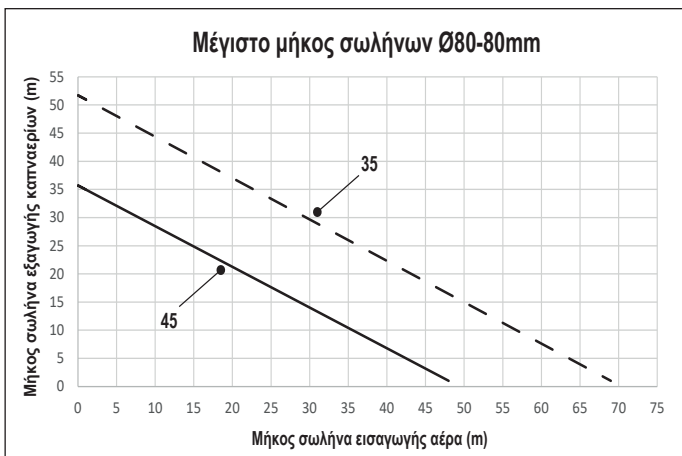

**CONDEXA HPR 55-70**

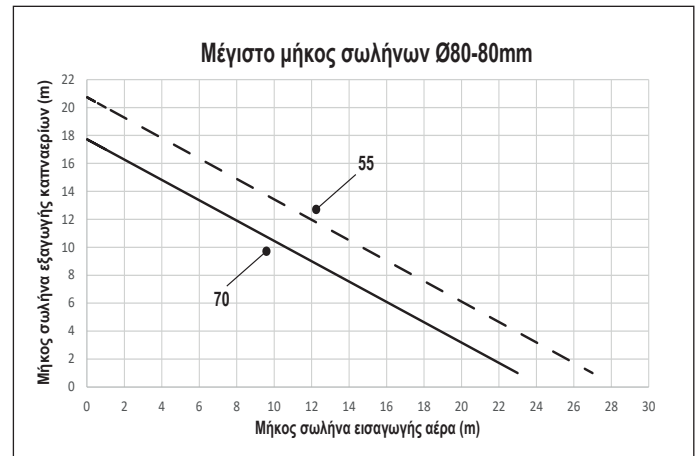

**ΕΓΚΑΤΑΣΤΑΣΗ ΚΑΜΠΥΛΗΣ Ø 80-125 σε CONDEXA HPR 55-70**

Για αυτόν τον τύπο εγκατάστασης είναι απαραίτητο να χρησιμοποιήσετε το κιτ αποστάτη για στερέωση στον τοίχο, που διατίθεται κατόπιν παραγγελίας. Προετοιμάστε τη συναρμολόγηση τοποθετώντας το χάρτινο πατρόν για την απαγωγή καυσαερίων, τους αποστάτες και την τραβέρσα στερέωσης όπως φαίνεται στην εικόνα. Ολοκληρώστε την εγκατάσταση χρησιμοποιώντας καμπύλη και επέκταση Ø 80-125 που διατίθενται ως αξεσουάρ στον κατάλογο Riello.

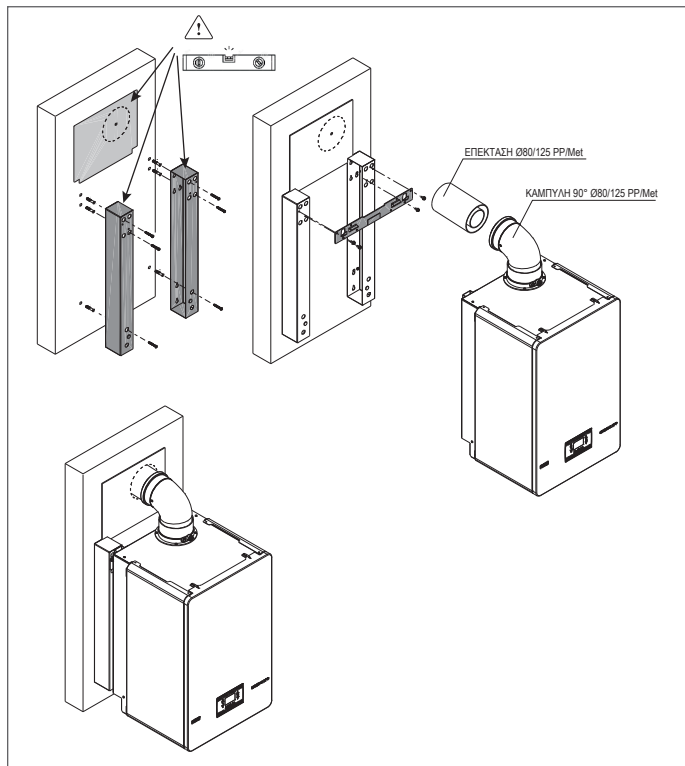

**ΕΓΚΑΤΑΣΤΑΣΗ ΤΥΠΟΥ «B».**

**Απαγωγή Ø 80 mm**

Μοντέλο	Μέγιστο μήκος Ø 80 mm	Απώλεια πίεσης	
		γωνία 45°	γωνία 90°
Condexa HPR 35	48 m	1 m	1,5 m
Condexa HPR 45	33 m	1 m	1,5 m
Condexa HPR 55	17 m	1 m	1,5 m
Condexa HPR 70	13 m	1 m	1,5 m

Με εγκατάσταση τύπου B, ο αέρας καύσης λαμβάνεται από τον χώρο εγκατάστασης και παραδίδεται μέσω των ανοιγμάτων που βρίσκονται στο πίσω μέρος του λέβητα, ο οποίος πρέπει να βρίσκεται σε κατάλληλο βοηθητικό χώρο που να αερίζεται καλά.

**ΕΓΚΑΤΑΣΤΑΣΗ ΤΥΠΟΥ «C».**

**Ομόκεντροι αγωγοί απαγωγής καυσαερίων Ø 80-125 mm**

Μοντέλο	Μέγιστο μήκος Ø 80-125 mm	Απώλεια πίεσης	
		γωνία 45°	γωνία 90°
Condexa HPR 35	25 m	1 m	1,5 m
Condexa HPR 45	25 m	1 m	1,5 m
Condexa HPR 55	10 m	1 m	1,5 m
Condexa HPR 70	10 m	1 m	1,5 m

**Ομόκεντροι αγωγοί απαγωγής καυσαερίων ø 60-100mm**

Μοντέλο	έξοδος Ø 60-100 mm	Απώλεια πίεσης	
		γωνία 45°	γωνία 90°
Condexa HPR 35	10 m	1,3 m	1,6 m
Condexa HPR 45	10 m	1,3 m	1,6 m
Condexa HPR 55	-	1,3 m	1,6 m
Condexa HPR 70	-	1,3 m	1,6 m

**Χωριστοί αγωγοί απαγωγής καυσαερίων Ø 80 mm + Ø 80 mm**

Μοντέλο	έξοδος Ø 80+80 mm	Απώλεια πίεσης	
		γωνία 45°	γωνία 90°
Condexa HPR 35	30+30 m	1 m	1,5 m
Condexa HPR 45	21+21 m	1 m	1,5 m
Condexa HPR 55	12+12 m	1 m	1,5 m
Condexa HPR 70	10+10 m	1 m	1,5 m

- ⚠ Μην τοποθετείτε την εξάτμιση καυσαερίων κοντά σε εύφλεκτα ή πλαστικά υλικά, των οποίων τα χαρακτηριστικά μπορούν να αλλάξουν παρουσία υψηλών θερμοκρασιών.
- ⚠ Το ευθύγραμμο μήκος πρέπει να είναι χωρίς καμπύλες και περιλαμβάνει τους τερματικούς αγωγούς και τους συνδέσμους.
- ⚠ Ο λέβητας παραδίδεται χωρίς το κιτ απαγωγής καυσαερίων/ αναρρόφησης αέρα καύσης, καθώς είναι δυνατή η χρήση των εξαρτημάτων που προορίζονται για λέβητες συμπίκνωσης και ταιριάζουν καλύτερα στα χαρακτηριστικά της εγκατάστασης (ανατρέξτε στον κατάλογο).
- ⚠ Σε περίπτωση χρήσης μη γνήσιων αγωγών απαγωγής καυσαερίων και εισαγωγής αέρα, πρέπει να εξακολουθήσει να είναι εγγυημένη η χρήση πιστοποιημένων αγωγών που συμμορφώνονται με τη συσκευή με την οποία συνδέονται, με κατηγορία θερμοκρασίας  $\geq 120^{\circ}\text{C}$  και ανθεκτικούς στη συμπύκνωση.
- ⚠ Για να εξασφαλίσετε την μέγιστη ασφάλεια της εγκατάστασης, στερεώστε τους αγωγούς καυσαερίων στον τοίχο (ή στην οροφή) χρησιμοποιώντας ειδικά στηρίγματα στερέωσης που τοποθετούνται σε ευθυγράμμιση με κάθε σύνδεσμο (σε απόσταση τέτοια ώστε να μην υπερβαίνεται το μήκος κάθε μεμονωμένης προέκτασης) και αμέσως πριν και μετά από κάθε αλλαγή κατεύθυνσης (γωνία).
- ⚠ Τα μέγιστα μήκη των αγωγών αναφέρονται στα διαθέσιμα εξαρτήματα αγωγών απαγωγής καυσαερίων στον κατάλογο.
- ⚠ είναι υποχρεωτική η χρήση συγκεκριμένων αγωγών.
- ⚠ Οι μη μονωμένοι αγωγοί απαγωγής καυσαερίων αποτελούν πιθανές πηγές κινδύνου.
- ⚠ Η χρήση μακρύτερων αγωγών καυσαερίων προκαλεί απώλεια της απόδοσης του λέβητα.
- ⚠ Οι αγωγοί απαγωγής καυσαερίων μπορεί να είναι στραμμένοι προς την κατεύθυνση που ταιριάζει περισσότερο στις απαιτήσεις της εγκατάστασης.
- ⚠ Όπως προβλέπεται από την ισχύουσα νομοθεσία, ο λέβητας είναι σχεδιασμένος να δέχεται και να απορρίπτει τα συμπυκνώματα καυσαερίων ή/και τα συμπυκνώματα όμβριων υδάτων που προέρχονται από το σύστημα απόρριψης καυσαερίων μέσω της δικής του παγίδας αποστράγγισης.
- ⚠ Εάν έχει εγκατασταθεί αντλία εκκένωσης συμπυκνωμάτων, ελέγξτε τα τεχνικά δεδομένα εξόδου (που παρέχονται από τον κατασκευαστή) για να διασφαλίσετε ότι λειτουργεί σωστά.

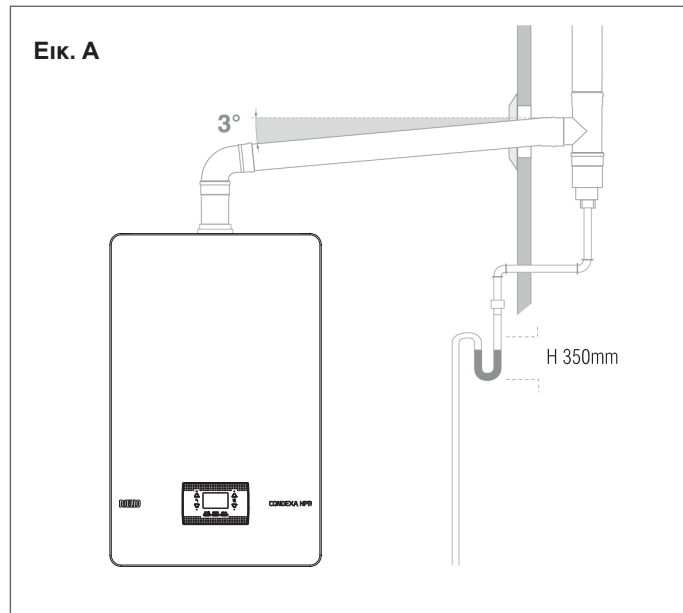

Για αλλαγή στην κατεύθυνση, χρησιμοποιήστε ένα εξάρτημα σχήματος T με πώμα ελέγχου που επιτρέπει τον εύκολο περιοδικό καθαρισμό των αγωγών.  
Να βεβαιώνετε πάντα ότι μετά τον καθαρισμό τα βύσματα ελέγχου είναι ερμητικά κλειστά και σφραγισμένα με τη σχετική φλάντζα.

## 2.14 Πλήρωση του συστήματος θέρμανσης και εξαέρωση

Σε περίπτωση νέας εγκατάστασης ή αντικατάστασης του λέβητα, είναι απαραίτητο να προηγηθεί καθαρισμός του συστήματος θέρμανσης. Για να διασφαλίσετε την καλή λειτουργία του λέβητα, μετά από κάθε επέμβαση καθαρισμού θυμηθείτε να συμπληρώσετε τα πρόσθετα προϊόντα ή/και τα προϊόντα χημικής επεξεργασίας (π.χ. αντιψυκτικά υγρά, κ.λπ.) και να ελέγξετε ότι οι παράμετροι βρίσκονται εντός των τιμών που αναφέρονται στους πίνακες.

ΠΑΡΑΜΕΤΡΟΙ	UM	ΚΥΚΛΩΜΑ ΝΕΡΟΥ ΘΕΡΜΑΝΣΗΣ	ΠΛΗΡΩΣΗ ΝΕΡΟΥ
τιμή pH		7-8	-
Σκληρότητα	°F	-	< 15
Όψη		-	διαυγής
Fe	mg/kg	<0.5	-
Cu	mg/kg	<0.1	-

Για τον λέβητα **CONDEXA HPR**, πρέπει να υπάρχει γραμμή πλήρωσης του συστήματος, κατά προτίμηση συνδεδεμένη με τη γραμμή επιστροφής.

Πριν εκκενώσετε ή πληρώσετε το σύστημα, αποσυνδέστε τον λέβητα από την παροχή ρεύματος.

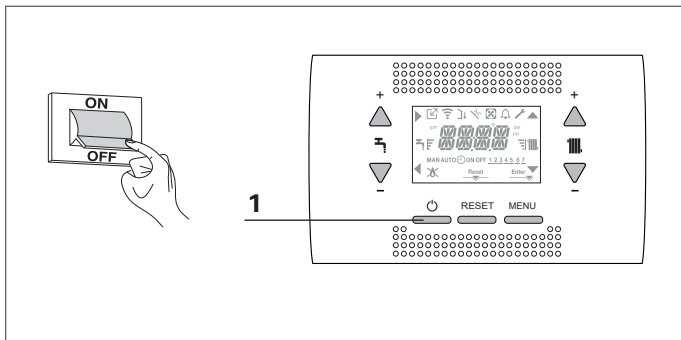

- Πριν πληρώσετε το σύστημα, βεβαιωθείτε ότι η τάπα εξόδου αέρα της βαλβίδας εξαέρωσης στον λέβητα είναι ανοιχτή (χαλαρωμένη)

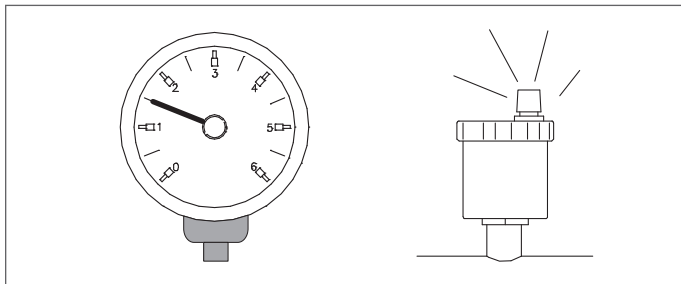

- Χρησιμοποιήστε το μανόμετρο για να ελέγξετε ότι η πίεση φτάνει στην προβλεπόμενη τιμή για το σύστημα (1,5-2,0 bar)
- Αποσύνδεση της παροχής ηλεκτρικής ενέργειας. Ο λέβητας θα εκτελέσει τον αυτόματο κύκλο εξαέρωσης

**ΣΗΜΕΙΩΣΗ:** κάθε φορά που ο λέβητας τροφοδοτείται ηλεκτρικά, εκτελείται ο αυτόματος κύκλος εξαέρωσης (διαρκεί 6 λεπτά).

**ΣΗΜΕΙΩΣΗ:** εάν υπάρχει συναγερός νερού (E040, E041 ή E042), ο κύκλος εξαέρωσης δεν μπορεί να πραγματοποιηθεί.

- Εάν η πίεση του συστήματος είναι χαμηλότερη από 1 bar μετά τον κύκλο εξαέρωσης, πληρώστε εκ νέου το σύστημα.

## 2.15 Εκκένωση του συστήματος θέρμανσης

Πριν την αποστράγγιση, θέστε το λέβητα στο OFF και κλείστε την ηλεκτρική παροχή θέτοντας τον κεντρικό διακόπτη του συστήματος στο OFF.

- Κλείστε τις βάνες του συστήματος θέρμανσης (εάν υπάρχουν).
- Συνδέστε ένα σωλήνα στη Βάνα εξαέρωσης/αποστράγγιση λέβητα (C) και στη συνέχεια χαλαρώστε χειροκίνητα τη βαλβίδα για να αφήσετε το νερό να εκρεύσει.
- Αφού ολοκληρώσετε τις εργασίες, αφαιρέστε το σωλήνα από τη Βάνα εξαέρωσης/αποστράγγιση λέβητα (C) και κλείστε τη βαλβίδα.

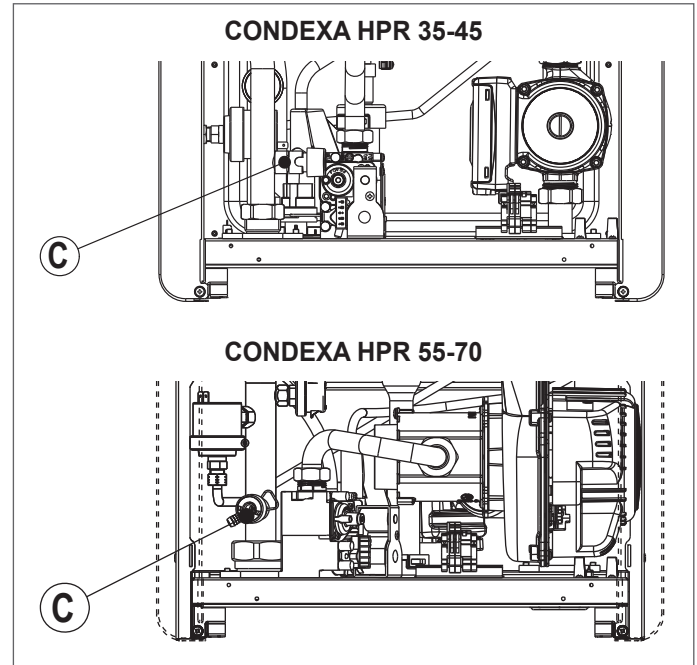

### 3 ΘΕΣΗ ΣΕ ΛΕΙΤΟΥΡΓΙΑ

#### 3.1 Προκαταρκτικοί έλεγχοι

Η πρώτη έναυση πρέπει να πραγματοποιείται από εξειδικευμένο και κατάλληλα αδειούχο τεχνικό.

Πριν από την πρώτη θέση σε λειτουργία του λέβητα, ελέγξτε:

- ότι τα δεδομένα των δικτύων τροφοδοσίας (ηλεκτρικό ρεύμα, νερό, φυσικό αέριο) αντιστοιχούν στα στοιχεία της ετικέτας του λέβητα
- ότι οι αγωγοί απαγωγής των καυσαερίων και οι αγωγοί αναρρόφησης του αέρα καύσης λειτουργούν κανονικά
- ότι οι συνθήκες για τακτική συντήρηση είναι εξασφαλισμένες εάν ο λέβητας είναι τοποθετημένος μέσα σε εσοχή ή ανάμεσα σε έπιπλα
- τη στεγανοποίηση του συστήματος προσαγωγής καυσίμου
- ότι η τιμή παροχής καυσίμου αντιστοιχεί στις τιμές που απαιτούνται για τον λέβητα
- ότι ο σύστημα τροφοδοσίας καυσίμου έχει διαστασιολογηθεί ώστε να παρέχει τη σωστή παροχή στον λέβητα και ότι διαθέτει όλες τις διατάξεις ασφαλείας και ελέγχου που απαιτούνται από τους ισχύοντες κανονισμούς
- ότι ο κυκλοφορητής περιστρέφεται ανεμπόδιστα επειδή, ειδικά μετά από μεγάλες περιόδους διακοπής χρήσης, οι εναποθέσεις ή/και τα υπολείμματα μπορεί να εμποδίσουν την ελεύθερη κυκλοφορία του (βλ. παράγραφο "1.10 Χειροκίνητη επαναφορά κυκλοφορητή")
- ότι υπάρχει νερό στο σιφόνι αποχέτευσης (αν όχι, γεμίστε το).

Μετά από μακρά περίοδο διακοπής χρήσης ή μετά από εργασίες συντήρησης, κατά την πρώτη επόμενη έναυση (πριν από την έναρξη λειτουργίας του λέβητα) είναι απόλυτα απαραίτητο να γεμίσετε το σιφόνι συλλογής συμπυκνωμάτων ρίχνοντας περίπου 1 λίτρο νερό στην έξοδο ανάληψης καύσης του λέβητα και να ελέγξετε:

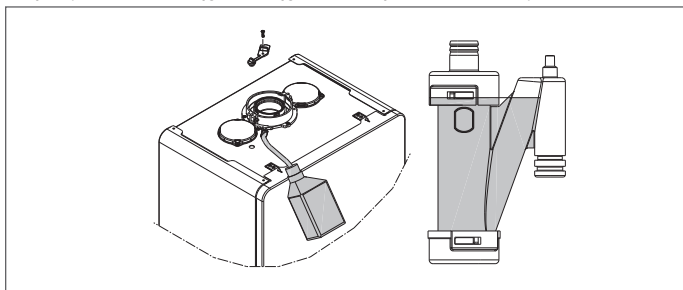

- ότι ο δίσκος ασφαλείας επιπλέει
- το νερό που εξέρχεται από τον λέβητα μέσω του αγωγού εκκένωσης εκρέει σωστά
- η στεγανοποίηση της γραμμής σύνδεσης της εκροής συμπυκνωμάτων είναι σταθερή.

Όταν το κύκλωμα εκκένωσης συμπυκνωμάτων (σωλήνες και σιφόνι αποστράγγισης) λειτουργεί σωστά, τα συμπυκνώματα δεν υπερβαίνουν τη μέγιστη στάθμη (μέγ.). Το προληπτικό γέμισμα της παγίδας αποστράγγισης και η παρουσία του δίσκου ασφαλείας μέσα σε αυτό το στοιχείο, στοχεύει στην αποτροπή της διαφυγής των καυσαερίων στο δωμάτιο.

#### Λειτουργία υψηλής απόδοσης

Ο λέβητας είναι εξοπλισμένος με μια αυτόματη λειτουργία που ενεργοποιείται με την πρώτη παροχή ρεύματος ή μετά από 60 ημέρες διακοπής χρήσης (λέβητας με ηλεκτρική παροχή). Σε αυτή τη λειτουργία, ο λέβητας, για 60 λεπτά, περιορίζει την ισχύ της θέρμανσης στο ελάχιστο και τη μέγιστη θερμοκρασία ZNX στους 55°C. Η ενεργοποίηση της λειτουργίας καθαρισμού των αγωγών απαγωγής καυσαερίων απενεργοποιεί προσωρινά αυτή τη λειτουργία. Η διαχείριση της λειτουργίας γίνεται από την παράμετρο P7.08, η οποία έχει οριστεί ως προεπιλογή στο 0 (η λειτουργία δεν είναι ενεργή). Κατά την εκτέλεση, η λειτουργία εμφανίζεται στην οθόνη με τη λέξη HEM και, εάν P1.05 = 1, με το κυλιόμενο μήνυμα "HIGH EFFICIENCY MODE".

#### 3.2 Προγραμματισμός του λέβητα

- Περιστρέψτε τον κεντρικό διακόπτη του συστήματος στο ON.
- Ανοίξτε τη βάνα του αερίου για να επιτρέψετε τη προσαγωγή του καυσίμου.

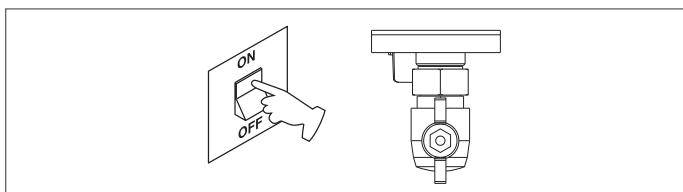

Εάν είναι απαραίτητο, η οθόνη μεταβαίνει αυτόματα στο **μενού ρολοί**. Στην κύρια σελίδα εμφανίζονται τα εικονίδια ▲, ▼, ► και ◀ ενεργοποιημένα, μαζί με το ENTER, και τα δύο πρώτα ψηφία του ρολογιού (00:00) θα αναβοσβήνουν (0,5 δευτερόλεπτα ON, 0,5 δευτερόλεπτα OFF)

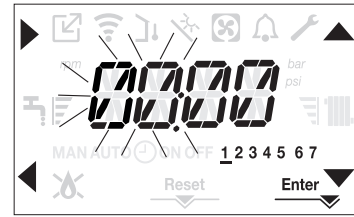

Για να ρυθμίσετε την ώρα και την ημέρα, προβείτε ως εξής:

- ρυθμίστε την ώρα χρησιμοποιώντας τα βέλη ▲ και ▼ και μετά επιβεβαιώστε με το κομβίο A
- ρυθμίστε τα λεπτά χρησιμοποιώντας τα βέλη ▲ και ▼ και μετά επιβεβαιώστε με το κομβίο A
- ορίστε την ημέρα της εβδομάδας χρησιμοποιώντας τα βέλη ▲ και ▼. Το τμήμα που αντιστοιχεί στην επιλεγμένη ημέρα θα αναβοσβήνει. Πιέστε το κομβίο MENU σύμφωνα με τα εικονίδια Enter για να επιβεβαιώσετε τη ρύθμιση της ώρας και της ημέρας. Το ρολόι θα αναβοσβήσει για 4 δευτερόλεπτα και, στη συνέχεια, θα εμφανιστεί ξανά η κύρια οθόνη.
- Για να εξέλθετε από τη λειτουργία προγραμματισμού της ώρας χωρίς να αποθηκεύσετε τις νέες τιμές, απλά πατήστε το κομβίο ◀.

**ΣΗΜΕΙΩΣΗ:** οι ρυθμίσεις ΩΡΑ και ΗΜΕΡΑ μπορούν να τροποποιηθούν ανά πάσα στιγμή με πρόσβαση στο μενού P1, παράμετρο P1.02, ή πατώντας τα πλήκτρα A+C για τουλάχιστον 2 δευτερόλεπτα.

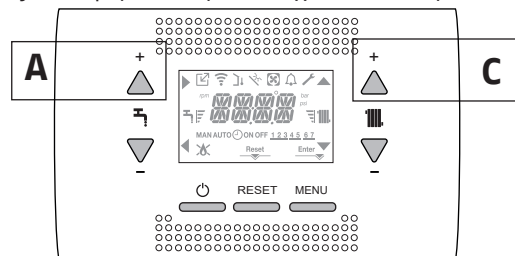

- Εάν πρέπει να ρυθμιστεί η γλώσσα, επιλέξτε το μενού P1 και επιβεβαιώστε με ►.
- Χρησιμοποιήστε τα βέλη για να εμφανίσετε την παράμετρο P1.01 και στη συνέχεια εισέλθετε στο υπομενού πατώντας το πλήκτρο ►.
- Ορίστε την απαιτούμενη γλώσσα χρησιμοποιώντας τα κομβία ▲ και ▼ - βλ. "1.13 Μενού". Επιβεβαιώστε την επιλογή σας πατώντας Enter.

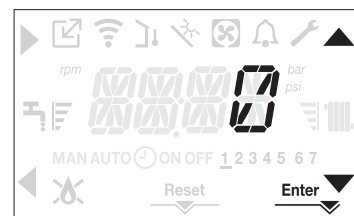

Κάθε φορά που ο λέβητας τροφοδοτείται ηλεκτρικά, εκτελείται ένας αυτόματος κύκλος εξαέρωσης (διαρκεί 6 λεπτά). Στην οθόνη εμφανίζεται το μήνυμα -AIR και ανάβει το εικονίδιο RESET.

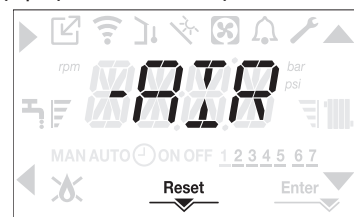

Πατήστε το κομβίο RESET για να διακόψετε τον κύκλο εξαέρωσης. Απενεργοποιήστε το λέβητα πατώντας ⏻.

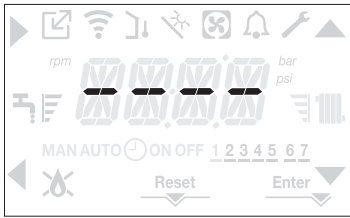

### 3.3 Ρύθμιση του ελέγχου θερμοκρασίας

Ο ΕΛΕΓΧΟΣ ΘΕΡΜΟΚΡΑΣΙΑΣ ενεργοποιείται με τον ακόλουθο τρόπο:

- πρόσβαση στις τεχνικές παραμέτρους όπως εξηγείται στην παράγραφο "1.17 Πρόσβαση στις παραμέτρους"
- επιλέξτε το μενού **P4** και στη συνέχεια P4.18 = 1

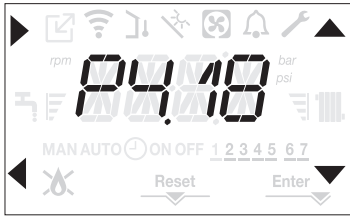

Ο έλεγχος θερμοκρασίας λειτουργεί μόνο με συνδεδεμένο το αισθητήριο εξωτερικής θερμοκρασίας και είναι ενεργός μόνο για τη λειτουργία ΘΕΡΜΑΝΣΗ.

Εάν P4.18 = 0, ή το αισθητήριο εξωτερικής θερμοκρασίας είναι αποσυνδεδεμένο, ο λέβητας θα λειτουργεί με ένα σταθερό σημείο. Η θερμοκρασία που μετράται από το αισθητήριο εξωτερικής θερμοκρασίας εμφανίζεται στο "3.22 Μενού INFO", στοιχείο 1009. Ο αλγόριθμος ελέγχου θερμοκρασίας δεν χρησιμοποιεί απευθείας τη μετρούμενη τιμή εξωτερικής θερμοκρασίας. Χρησιμοποιεί μια υπολογισμένη τιμή εξωτερικής θερμοκρασίας που λαμβάνει υπόψη τη μόνωση του κτιρίου: σε κτίρια που είναι καλά μονωμένα, οι διακυμάνσεις της εξωτερικής θερμοκρασίας θα έχουν μικρότερη ισχύ από εκείνα που είναι συγκριτικά ανεπαρκώς μονωμένα.

#### ΑΙΤΗΜΑ ΑΠΟ ΘΕΡΜΟΣΤΑΤΗ ΧΡΟΝΟΥ ΟΤ

Στην περίπτωση αυτή, το σημείο ρύθμισης παροχής υπολογίζεται από τον θερμοστάτη χρόνου με βάση την τιμή της εξωτερικής θερμοκρασίας και τη διαφορά μεταξύ της πραγματικής θερμοκρασίας περιβάλλοντος και της απαιτούμενης θερμοκρασίας περιβάλλοντος.

#### ΑΙΤΗΜΑ ΑΠΟ ΘΕΡΜΟΣΤΑΤΗ ΧΩΡΟΥ

Στη περίπτωση αυτή, το σημείο ρύθμισης παροχής υπολογίζεται από την πλακέτα ρύθμισης, βάση της τιμής της εξωτερικής θερμοκρασίας, για να ληφθεί μια εκτιμώμενη θερμοκρασία περιβάλλοντος 20° (θερμοκρασία περιβάλλοντος αναφοράς). Υπάρχουν 2 παράμετροι που συνεργάζονται για τον υπολογισμό του σημείου ρύθμισης εξόδου:

- κλίση της καμπύλης αντιστάθμισης (KT)
- αντιστάθμιση θερμοκρασίας περιβάλλοντος αναφοράς.

#### Επιλογή της καμπύλης ελέγχου θερμοκρασίας (παράμετρος P4.19)

Η καμπύλη ελέγχου θερμοκρασίας για τη θέρμανση διατηρεί μια θεωρητική θερμοκρασία 20°C στο χώρο όταν η εξωτερική θερμοκρασία είναι μεταξύ +20°C και -20°C. Η επιλογή της καμπύλης εξαρτάται από την ελάχιστη προβλεπόμενη εξωτερική θερμοκρασία (και επομένως από τη γεωγραφική θέση) και από την προβλεπόμενη θερμοκρασία παράδοσης (και επομένως από τον τύπο του συστήματος). Υπολογίζεται προσεκτικά από τον εγκαταστάτη με βάση τον ακόλουθο τύπο:

$$KT = \frac{\text{Θερμοκρασία παράδοσης } T - T\text{shift}}{20 - \text{min. υπολογιζόμενη εξωτερική θερμ. } T}$$

Tshift = Στάνταρ σύστημα 30°C  
ενδοδαπέδιες εγκαταστάσεις 25°C

Εάν ο υπολογισμός δίνει μια ενδιάμεση τιμή μεταξύ δύο καμπυλών, σας συμβουλεύουμε να επιλέξετε την καμπύλη ελέγχου θερμοκρασίας που βρίσκεται πλησιέστερα στην τιμή που λαμβάνεται.

**Παράδειγμα:** εάν η τιμή που προκύπτει από τον υπολογισμό είναι 1,3, αυτή βρίσκεται μεταξύ της καμπύλης 1 και της καμπύλης 1,5. Επιλέξτε την πλησιέστερη καμπύλη, δηλαδή 1,5.

Οι τιμές KT που μπορούν να οριστούν είναι οι εξής:

- Στάνταρ σύστημα: 1,0-3,0
- ενδοδαπέδιο σύστημα 0,2-0,8

Χρησιμοποιήστε την οθόνη για να αποκτήσετε πρόσβαση στο μενού **P4** και στην παράμετρο P4.19 προκειμένου να ρυθμίσετε την προκαθορισμένη καμπύλη ελέγχου θερμοκρασίας:

- πρόσβαση στις τεχνικές παραμέτρους όπως εξηγείται στην παράγραφο "1.17 Πρόσβαση στις παραμέτρους"
- επιλέξτε το μενού **P4** και στη συνέχεια P4.19
- πιέστε **▶** για να επιβεβαιώσετε
- ρυθμίστε την απαιτούμενη καμπύλη ελέγχου χρησιμοποιώντας τα βέλη **▲** και **▼**
- επιβεβαιώστε πατώντας **Enter**

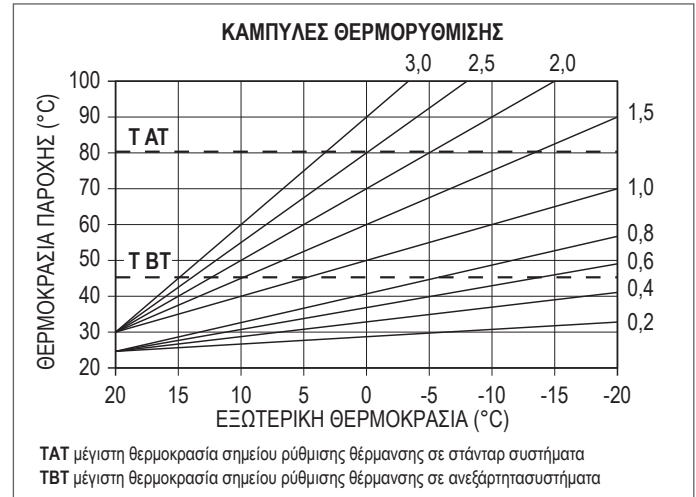

#### Αντιστάθμιση θερμοκρασίας περιβάλλοντος

Σε κάθε περίπτωση, ο χρήστης μπορεί να τροποποιήσει έμμεσα την τιμή του σημείου ρύθμισης ΘΕΡΜΑΝΣΗΣ εισάγοντας μια αντιστάθμιση στη θερμοκρασία αναφοράς (20°C). Αυτή η αντιστάθμιση μπορεί να κυμαίνεται από -5 έως +5 (αντιστάθμιση 0 = 20°C). Για να διορθώσετε την αντιστάθμιση, ανατρέξτε στην παράγραφο "3.8 Ρύθμιση της θερμοκρασίας του νερού θέρμανσης με συνδεδεμένο αισθητήριο εξωτερικής θερμοκρασίας".

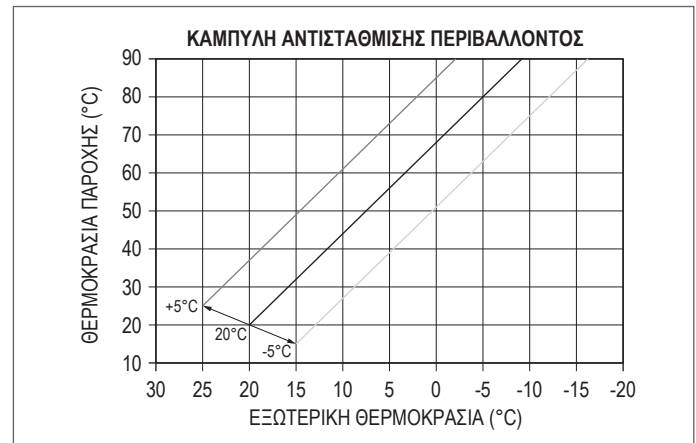

#### ΝΥΧΤΕΡΙΝΗ ΑΝΤΙΣΤΑΘΜΙΣΗ (παράμετρος P4.20)

Εάν ένας χρονοδιακόπτης είναι συνδεδεμένος στην είσοδο του ΘΕΡΜΟΣΤΑΤΗ ΧΩΡΟΥ, η νυχτερινή αντιστάθμιση μπορεί να ενεργοποιηθεί μέσω του μενού **P4**, παράμετρος P4.20. Για να ρυθμίσετε τη νυχτερινή αντιστάθμιση:

- πρόσβαση στις τεχνικές παραμέτρους όπως εξηγείται στην παράγραφο "1.17 Πρόσβαση στις παραμέτρους"
- επιλέξτε το μενού **P4** και στη συνέχεια P4.20
- πιέστε **▶** για να επιβεβαιώσετε
- ορίστε την τιμή της παραμέτρου στο 1
- επιβεβαιώστε πατώντας **Enter**

Στη περίπτωση αυτή, όταν η ΕΠΑΦΗ είναι ΚΛΕΙΣΤΗ, το αίτημα θέρμανσης γίνεται από το αισθητήριο προσαγωγής βάση της εξωτερικής θερμοκρασίας, ώστε να επιτευχθεί μια ονομαστική θερμοκρασία στο χώρο, στο επίπεδο DAY (20°C).

ΤΟ ΑΝΟΙΓΜΑ ΤΗΣ ΕΠΑΦΗΣ δεν προκαλεί απενεργοποίηση, αλλά μείωση (παράλληλη μετάθεση) της κλιματικής καμπύλης στο επίπεδο ΝΥΧΤΑΣ (16°C).

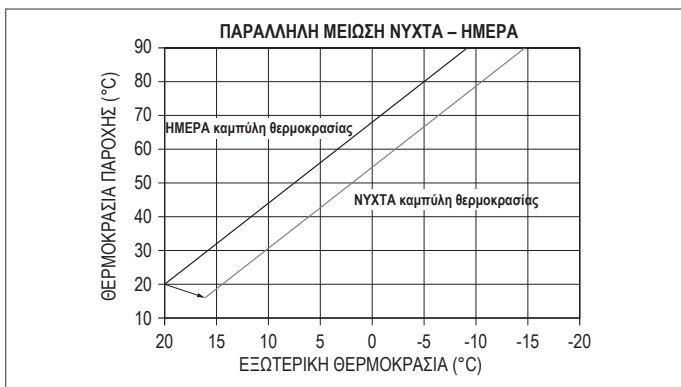

Και σε αυτή την περίπτωση, ο χρήστης μπορεί να τροποποιήσει χειροκίνητα την τιμή του σημείου ρύθμισης ΘΕΡΜΑΝΣΗΣ εισάγοντας μια αντιστάθμιση στη θερμοκρασία αναφοράς ΗΜΕΡΑ (20°C) ή ΝΥΧΤΑ (16°C). Αυτή η αντιστάθμιση μπορεί να κυμαίνεται από [-5 έως +5]. Για να διορθώσετε την αντιστάθμιση, ανατρέξτε στην παράγραφο “3.8 Ρύθμιση της θερμοκρασίας του νερού θέρμανσης με συνδεδεμένο αισθητήριο εξωτερικής θερμοκρασίας”.

### 3.4 Αυτόματη αλλαγή σεζόν Χειμώνας - Καλοκαίρι

Το σύστημα παρέχει τη δυνατότητα αυτόματης αλλαγής εποχής (από ΧΕΙΜΩΝΑ σε ΚΑΛΟΚΑΙΡΙ ή αντίστροφα) με τη χρήση της παραμέτρου P1.07 SEASON AUTO-CHANGE. Εάν η παράμετρος είναι ενεργή (P1.07=1) και ο εξωτερικός αισθητήρας είναι συνδεδεμένος, η αλλαγή της εποχής γίνεται αυτόματα. Η τιμή εξωτερικού αισθητήρα που χρησιμοποιείται είναι η φιλτραρισμένη (I010). Εάν P1.07=1, οι ρυθμιζόμενες παράμετροι P1.08 και P1.09 καθορίζουν σε ποια όρια θερμοκρασίας συμβαίνει η μετάβαση, καλοκαίρι - χειμώνα ή αντίστροφα.

**!** Προσέξτε τα όρια προγραμματισμού των παραμέτρων P1.08 - P1.09 και τη θέση του εξωτερικού αισθητήρα, για να αποφύγετε ανεπιθύμητες εποχιακές αλλαγές.

Όταν ο λέβητας συνδέεται σε σύστημα με MSC/REC12, υπερισχύουν οι παράμετροι που ορίζονται στο REC12. Ωστόσο, είναι δυνατή η χειροκίνητη ρύθμιση του λέβητα σε λειτουργία OFF, σε αυτήν την κατάσταση η λειτουργία SEASON AUTO-CHANGE αποκλείεται.

### 3.5 Πρώτη θέση σε λειτουργία

- Όταν ενεργοποιείται η τροφοδοσία, ανάβει ο οπίσθιος φωτισμός, όλα τα εικονίδια και τα τμήματα ανάβουν για 1 δευτερόλεπτο και η έκδοση του λογισμικού εμφανίζεται για 3 δευτερόλεπτα

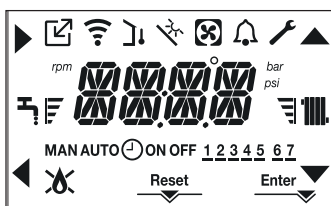

Στη συνέχεια, στην οθόνη εμφανίζεται η ενεργή κατάσταση την παρούσα στιγμή.

#### Κύκλος εξαέρωσης

- !** Κάθε φορά που ο λέβητας τροφοδοτείται με ηλεκτρικό ρεύμα, εκτελείται ο κύκλος αυτόματης εξαέρωσης (διάρκειας 6 λεπτών). Όταν η εξαέρωση είναι σε εξέλιξη, όλα τα αιτήματα θέρμανσης αναστέλλονται (εκτός από τα αιτήματα ZNX όταν ο λέβητας δεν είναι απενεργοποιημένος) και το κυλιόμενο μήνυμα -ΑΕΡΑΣ εμφανίζεται στην οθόνη.

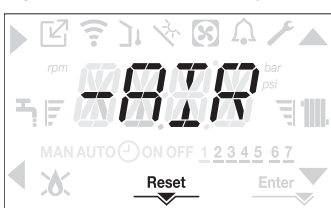

Ο κύκλος εξαέρωσης μπορεί να διακοπεί πατώντας και κρατώντας πατημένο το κομβίο 2 (το εικονίδιο RESET ανάβει στην οθόνη). Ο κύκλος μπορεί επίσης να διακοπεί με μια ζήτηση ZNX, εάν ο λέβητας δεν είναι απενεργοποιημένος (OFF).

- Ρυθμίστε τον θερμοστάτη χώρου στην επιθυμητή θερμοκρασία (~ 20°C) ή, εάν το σύστημα είναι εξοπλισμένο με χρονοθερμοστάτη ή χρονοδιακόπτη, βεβαιωθείτε ότι είναι “ενεργός” και ρυθμισμένος (~ 20°C).
- Ρυθμίστε τώρα τον λέβητα στη θέση ΧΕΙΜΩΝΑΣ ή ΚΑΛΟΚΑΙΡΙ, ανάλογα με τον τύπο λειτουργίας που απαιτείται.
- Ο λέβητας θα τεθεί σε λειτουργία και στη συνέχεια θα συνεχίσει να λειτουργεί μέχρι να επιτευχθούν οι ρυθμισμένες θερμοκρασίες, μετά από τις οποίες θα επιστρέψει στην κατάσταση αναμονής.

### 3.6 Κατάσταση λειτουργίας

Για να αλλάξετε την κατάσταση λειτουργίας από ΧΕΙΜΩΝΑ σε ΚΑΛΟΚΑΙΡΙ και στη συνέχεια σε απενεργοποίηση (OFF), πιέστε το κομβίο 1 μέχρι να εμφανιστεί στην οθόνη το σχετικό εικονίδιο.

#### ΛΕΙΤΟΥΡΓΙΑ ΧΕΙΜΩΝΑΣ

- Θέστε τον λέβητα σε λειτουργία ΧΕΙΜΩΝΑΣ πατώντας το κομβίο 1 μέχρι να εμφανιστούν στην οθόνη τα εικονίδια ZNX και θέρμανσης μαζί.

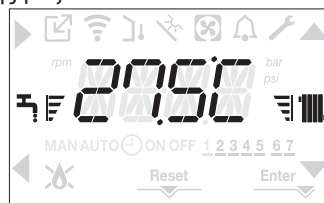

Στην οθόνη εμφανίζεται κανονικά η θερμοκρασία παράδοσης, εκτός εάν υπάρχει αίτημα ZNX σε εξέλιξη, οπότε εμφανίζεται η θερμοκρασία του ZNX.

- Όταν υπάρχει αίτημα θέρμανσης και ο λέβητας εκκινεί, το εικονίδιο εμφανίζεται στην οθόνη.

ΑΙΤΗΜΑ ΘΕΡΜΑΝΣΗΣ: το εικονίδιο του καλοριφέρ αναβοσβήνει

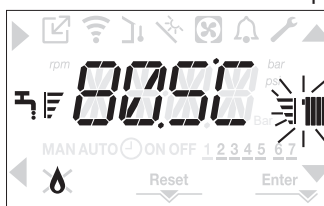

#### ΛΕΙΤΟΥΡΓΙΑ ΚΑΛΟΚΑΙΡΙ (μόνο με συνδεδεμένη δεξαμενή αποθήκευσης)

- Θέστε τον λέβητα σε λειτουργία ΚΑΛΟΚΑΙΡΙ πατώντας το κομβίο 1 μέχρι να εμφανιστεί στην οθόνη το εικονίδιο ZNX.



- Σε αυτήν την κατάσταση, ο λέβητας ενεργοποιεί την παραδοσιακή λειτουργία “μόνο ZNX” και στην οθόνη συνήθως εμφανίζεται η θερμοκρασία παράδοσης. Στην περίπτωση παροχής ZNX, η οθόνη θα εμφανίζει τη θερμοκρασία ZNX.

ΑΙΤΗΜΑ ZNX: το εικονίδιο της βάνας αναβοσβήνει

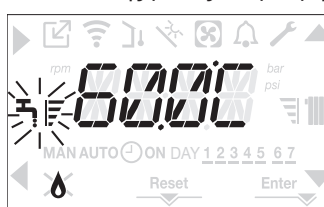

#### OFF

- Θέστε τον λέβητα στο OFF πατώντας το κομβίο 1 μέχρι να εμφανιστούν κεντρικά τμήματα στην οθόνη.

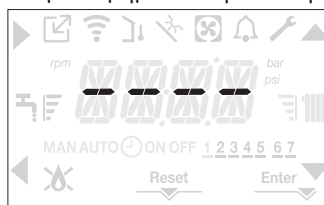

### 3.7 Ρύθμιση της θερμοκρασίας του νερού θέρμανσης χωρίς συνδεδεμένο αισθητήριο εξωτερικής θερμοκρασίας (μόνο σε περίπτωση λέβητα με αισθητήριο)

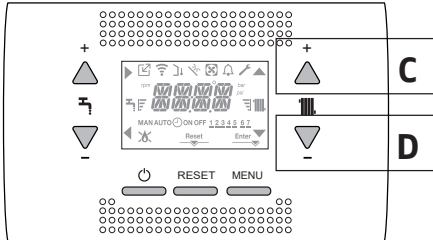

Εάν δεν υπάρχει αισθητήριο εξωτερικής θερμοκρασίας, ο λέβητας λειτουργεί με σταθερό σημείο ρύθμισης. Σε αυτή την περίπτωση, το σημείο ρύθμισης ΘΕΡΜΑΝΣΗΣ μπορεί να ρυθμιστεί από την κύρια οθόνη. Πατήστε το κομβίο **C** ή **D** για να δείτε την τρέχουσα τιμή του σημείου ρύθμισης θέρμανσης. Η τιμή θα αναβοσβήνει (0,5 δευτερόλεπτα ON, 0,5 δευτερόλεπτα OFF) και τα εικονίδια ▲ και ▼ θα φωτιστούν.



Πατήστε εκ νέου ομβίο **C** ή **D** για να ρυθμίσετε την τιμή του σημείου ρύθμισης θέρμανσης εντός του προκαθορισμένου εύρους:

[40°C ÷ 80,5°C] για συστήματα υψηλής θερμοκρασίας [20°C ÷ 45°C] για συστήματα χαμηλής θερμοκρασίας σε στάδια των 0,5°C

Οι μπάρες που υποδεικνύουν τη στάθμη δίπλα στο εικονίδιο θέρμανσης, δείχνουν την τιμή του σημείου ρύθμισης σε σχέση με το εύρος λειτουργίας:

- 4 μπάρες ενεργοποιημένες = μέγιστο σημείο ρύθμισης 
- 1 μπάρα ενεργοποιημένη = ελάχιστο σημείο ρύθμισης 



Εάν πατήσετε και κρατήσετε πατημένο το κομβίο **C** ή **D**, ο μετρητής θα μεταβάλλει την καθορισμένη τιμή πιο γρήγορα. Εάν δεν πατηθεί κανένα κομβίο για 5 δευτερόλεπτα, η ρυθμισμένη τιμή λαμβάνεται ως το νέο σημείο ρύθμισης θέρμανσης και η οθόνη επιστρέφει στην κύρια οθόνη.

### 3.8 Ρύθμιση της θερμοκρασίας του νερού θέρμανσης με συνδεδεμένο αισθητήριο εξωτερικής θερμοκρασίας

Εάν έχει εγκατασταθεί αισθητήριο εξωτερικής θερμοκρασίας και ο έλεγχος θερμοκρασίας είναι ενεργοποιημένος (παράμετρος P4.18 = 1), η τιμή της θερμοκρασίας παράδοσης επιλέγεται αυτόματα από το σύστημα, το οποίο προσαρμόζει ταχύτητα τη θερμοκρασία του χώρου ανάλογα με τις διακυμάνσεις της εξωτερικής θερμοκρασίας. Εάν θέλετε να αλλάξετε την τιμή της θερμοκρασίας (αύξηση ή μείωση της τιμής που αυτόματα υπολογίζεται από την ηλεκτρονική πλακέτα), μπορείτε να αλλάξετε το σημείο ρύθμισης της ΘΕΡΜΑΝΣΗΣ ως εξής:

Πατήστε το κομβίο **C** ή **D** και επιλέξτε το επιθυμητό επίπεδο εντός του εύρους (-5 ÷ +5) (βλέπε παράγραφο "3.3 Ρύθμιση του ελέγχου θερμοκρασίας").

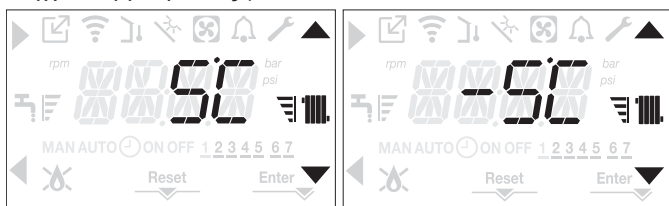

Σημείωση: εάν έχει συνδεθεί αισθητήριο εξωτερικής θερμοκρασίας, ο λέβητας μπορεί ακόμη να λειτουργήσει με σταθερό σημείο εάν ορίσετε την παράμετρο P4.18 = 0 (μενού **P4**).

### 3.9 Ρύθμιση της θερμοκρασίας του ζεστού νερού χρήσης



**ΚΑΤΑΣΤΑΣΗ A:** μόνο θέρμανση, χωρίς δεξαμενή αποθήκευσης - ρύθμιση δεν εφαρμόζεται

**ΚΑΤΑΣΤΑΣΗ B:** μόνο θέρμανση + εξωτερική δεξαμενή αποθήκευσης με θερμοστάτη - δεν εφαρμόζεται ρύθμιση

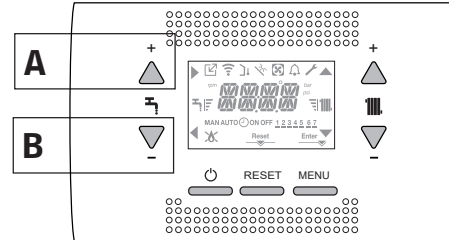
**ΚΑΤΑΣΤΑΣΗ C:** μόνο θέρμανση + εξωτερική δεξαμενή αποθήκευσης με αισθητήριο - για τη ρύθμιση της θερμοκρασίας του ΖΝΧ που βρίσκεται στη δεξαμενή αποθήκευσης, προβείτε ως εξής: από την κύρια οθόνη, πατήστε το κομβίο **A** ή **B** για να δείτε το τρέχον σημείο ρύθμισης ΖΝΧ - η τιμή θα αναβοσβήνει (0,5 δευτερόλεπτα ON, 0,5 δευτερόλεπτα OFF) και τα εικονίδια ▲ και ▼ θα ανάψουν.





Πατήστε εκ νέου το κομβίο **A** ή **B** για να ορίσετε το σημείο ρύθμισης ΖΝΧ, αυξάνοντας ή μειώνοντας το σε στάδια των 0,5°C εντός του προκαθορισμένου εύρους. Οι γραμμές στάθμης δίπλα στο εικονίδιο θέρμανσης δείχνουν την τιμή του σημείου ρύθμισης σε σχέση με το εύρος λειτουργίας:

- 4 μπάρες ενεργοποιημένες = μέγιστο σημείο ρύθμισης 
- 1 μπάρα ενεργοποιημένη = ελάχιστο σημείο ρύθμισης 



### 3.10 Διακοπή ασφαλείας

Σε περίπτωση σφαλμάτων έναυσης ή λειτουργίας του λέβητα, θα προκύψει «ΔΙΑΚΟΠΗ ΑΣΦΑΛΕΙΑΣ». Στην οθόνη θα εμφανιστεί όχι μόνο ο κωδικός της βλάβης αλλά και το εικονίδιο που αναβοσβήνει  (0,5 δευτ. ON, 0,5 δευτ. OFF). Ο οπίσθιος φωτισμός θα αναβοσβήνει για 1 λεπτό, στη συνέχεια θα σβήσει, ενώ το  εικονίδιο θα συνεχίσει να αναβοσβήνει. Στο 4ψήφιο πεδίο της οθόνης θα εμφανιστεί ένα κυλιόμενο μήνυμα που περιέχει τον κωδικό σφάλματος και μια περιγραφή.

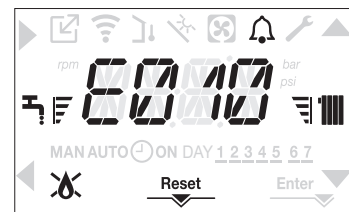

### 3.11 Λειτουργία επανάταξης

Το εικονίδιο RESET ενεργοποιείται σε περίπτωση συναγερμού που πρέπει να επαναταχθεί χειροκίνητα από τον χρήστη (π.χ. σφάλμα έναυσης). Για να επανατάξετε το σφάλμα, πατήστε το κομβίο 2 Reset (Επανάφορά).

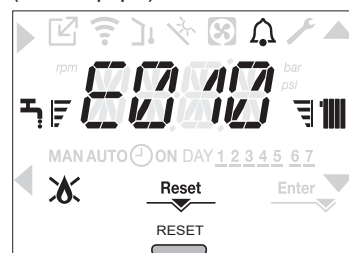

Εάν μετά τις απόπειρες επανάταξης ο λέβητας δεν επανεκκινήσει, επικοινωνήστε με το τεχνικό τμήμα της CALORIA ABEE.

### 3.12 Λειτουργία αφύγρασης δαπέδου

Για συστήματα χαμηλής θερμοκρασίας, ο λέβητας διαθέτει τη λειτουργία "screed heater" (αποξήρανσης δαπέδου) που μπορεί να ενεργοποιηθεί με τον ακόλουθο τρόπο:

- Απενεργοποιήστε το λέβητα πατώντας το κομβίο 1 

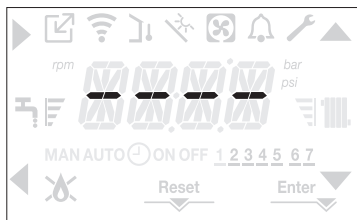

- πρόσβαση στις τεχνικές παραμέτρους όπως εξηγείται στην παράγραφο "1.17 Πρόσβαση στις παραμέτρους"
- επιλέξτε το μενού **P4** και μετά το P4.09 με τα κομβία ▲ και ▼, στη συνέχεια επιβεβαιώστε με ►

(Σημείωση: Η λειτουργία ΑΠΟΞΗΡΑΝΣΗ ΔΑΠΕΔΟΥ (SCREED HEATER) δεν είναι διαθέσιμη εάν ο λέβητας δεν είναι OFF)

- για να ενεργοποιήσετε τη λειτουργία, ορίστε την παράμετρο στο 1. Για να την απενεργοποιήσετε, ορίστε την παράμετρο στο 0.

Η λειτουργία αποξήρανσης δαπέδου διαρκεί 168 ώρες (7 ημέρες) κατά τη διάρκεια των οποίων, στις ζώνες που έχουν ρυθμιστεί ως χαμηλής θερμοκρασίας, προσομοιώνεται ένα αίτημα θέρμανσης με αρχική έξοδο ζώνης 20°C, το οποίο στη συνέχεια αυξάνει σύμφωνα με τον παρακάτω πίνακα. Εισερχόμενοι στο μενού INFO από την κεντρική οθόνη, βλέπετε την ένδειξη I001 που σχετίζεται με τον αριθμό των ωρών που έχουν περάσει από την ενεργοποίηση της λειτουργίας. Μόλις ενεργοποιηθεί η λειτουργία αυτή αποκτά προτεραιότητα, εάν το μηχάνημα τεθεί εκτός λειτουργίας με αποσύνδεση της παροχής ρεύματος, μόλις επανεκκινήσει, η λειτουργία συνεχίζει από το σημείο που είχε διακοπεί. Η λειτουργία μπορεί να διακοπεί πριν ολοκληρωθεί, θέτοντας τον λέβητα σε κάποια κατάσταση διαφορετική από το OFF ή επιλέγοντας την P4.09 = 0 από το μενού **P4**.

ΗΜΕΡΑ	ΧΡΟΝΟΣ	ΘΕΡΜΟΚΡΑΣΙΑ
1	0	20°C
	6	22°C
	12	24°C
	18	26°C
2	0	28°C
	12	30°C
3	0	32°C
4	0	35°C
5	0	35°C
6	0	30°C
7	0	25°C

### 3.13 Κυλιόμενη παροχή (μόνο αν έχει συνδεθεί δεξαμενή αποθήκευσης)

Η παράμετρος P5.07 χρησιμοποιείται για την ενεργοποίηση της Λειτουργία SLIDING STORAGE TANK DELIVERY για την τροποποίηση του σημείου ρύθμισης της παροχής που χρησιμοποιείται από τον λέβητα όταν υπάρχει αίτημα ZNX. Η εργοστασιακή ρύθμιση αυτής της παραμέτρου είναι "λειτουργία μη ενεργή", η οποία προβλέπει τη διαμόρφωση σε σταθερή τιμή παροχής 80°C κατά τη διάρκεια ενός αιτήματος ZNX. Για να ενεργοποιήσετε την τιμή, αποκτήστε πρόσβαση στις παραμέτρους όπως εξηγείται στην παράγραφο "1.17 Πρόσβαση στις παραμέτρους" και, στη συνέχεια, επιλέξτε το μενού **P5** και το στοιχείο P5.07.

Για να ενεργοποιήσετε τη λειτουργία επιλέξτε τη τιμή 1 και επιβεβαιώστε με το Enter. Στη περίπτωση αυτή, το σημείο ρύθμισης παράδοσης δεν είναι πλέον σταθερό στους 80°C κατά τη διάρκεια αιτήματος ZNX αλλά είναι μεταβλητό και υπολογίζεται αυτόματα από τον λέβητα με βάση τη διαφορά μεταξύ του επιθυμητού σημείου ρύθμισης ZNX και της θερμοκρασίας που μετράται από το αισθητήριο της δεξαμενής αποθήκευσης.

Σημείωση: δεν προτείνεται η ενεργοποίηση αυτής της λειτουργίας για δεξαμενές αποθήκευσης χωρητικότητας άνω των 100 λίτρων, καθώς η λειτουργία πλήρωσης της δεξαμενής θα είναι πολύ αργή. Ενδέχεται να χρειαστεί να επαναφέρετε την τιμή αυτής της παραμέτρου εάν αντικατασταθεί η πλακέτα ρύθμισης.

### 3.14 Λειτουργία κατά της λεγεωνέλλας (μόνο αν έχει συνδεθεί δεξαμενή αποθήκευσης με αισθητήριο)

Ο λέβητας διαθέτει αυτόματη λειτουργία ΚΑΤΑ ΤΗΣ ΛΕΓΕΩΝΕΛΛΑΣ η οποία, όταν είναι απαραίτητο (είτε καθημερινά είτε εβδομαδιαία, ανάλογα με τη ρύθμιση), θερμαίνει το ZNX στους 65°C και το διατηρεί σε αυτή τη θερμοκρασία για 30 λεπτά για να καταστραφεί κάθε βακτηριακή επιμόλυνση στη δεξαμενή αποθήκευσης. Η λειτουργία δεν εκτελείται εάν η θερμοκρασία της δεξαμενής αποθήκευσης φθάσει στους 65°C τις τελευταίες 24 ώρες, για ημερήσιο προγραμματισμό, ή τις τελευταίες 7 ημέρες, σε περίπτωση εβδομαδιαίου προγραμματισμού. Εάν αυτή η λειτουργία είναι ενεργοποιημένη, ενεργεί κάθε μέρα στις 3.00 π.μ. εάν έχει προγραμματιστεί σε καθημερινή βάση ή αλλιώς κάθε Τετάρτη στις 3.00 π.μ. σε εβδομαδιαία βάση. Μόλις ενεργοποιηθεί, η λειτουργία έχει απόλυτη προτεραιότητα και δεν μπορεί να διακοπεί.

 Η λειτουργία δεν εκτελείται όταν ο λέβητας είναι ρυθμισμένος στο OFF.

Η λειτουργία ANTI-LEGIONELLA (ΚΑΤΑ ΤΗΣ ΛΕΓΕΩΝΕΛΛΑΣ) μπορεί να ενεργοποιηθεί με πρόσβαση στο μενού παραμέτρων (βλέπε "1.17 Πρόσβαση στις παραμέτρους") και επιλογή της παραμέτρου P5.01 στο μενού **P5**.

Για να ενεργοποιήσετε τη λειτουργία, επιλέξτε τις τιμές 1 ή 2 (βλέπε "1.14 Περιγραφή παραμέτρων") και επιβεβαιώστε με Enter.

### 3.15 Ειδική λειτουργία: Ταυτόχρονη ZNX και ΘΕΡΜΑΝΣΗ (P5.14)

Η παράμετρος P5.14, εάν οριστεί σε 1, σας επιτρέπει να διαχειριστείτε την ταυτόχρονη ζήτηση θερμότητας από τον λέβητα στη δεξαμενή νερού και στο κύκλωμα θέρμανσης (μόνο σε περιπτώσεις όπου η παράμετρος υδραυλική διαμόρφωση P3.01 είναι 3 ή 4, π.χ. διαμόρφωση με δεξαμενή νερού). Για να χρησιμοποιήσετε σωστά αυτήν τη διαμόρφωση, είναι απαραίτητο να ορίσετε την παράμετρο P3.11 (CONFIG AUX) στο 2, έτσι ώστε το ITRF05 να διαχειρίζεται την πρόσθετη αντλία. Σε περίπτωση ταυτόχρονης χρήσης, εάν το αίτημα θέρμανσης λήξει και ο καυστήρας είναι αναμμένος (λόγω αιτήματος παροχής της δεξαμενής νερού) η πρόσθετη αντλία απενεργοποιείται μετά από 2 δευτερόλεπτα. Η παράμετρος P5.15 αντιπροσωπεύει μια μετατόπιση στο σημείο ρύθμισης del DHW και κύκλωμα θέρμανσης. Σε περίπτωση ταυτόχρονου, αυτή η παράμετρος σας επιτρέπει να αυξήσετε το σημείο ρύθμισης παράδοσης κατά την τιμή που έχει οριστεί στην παράμετρο.

### 3.16 Έλεγχοι κατά τη διάρκεια και μετά την πρώτη θέση σε λειτουργία

Μετά την έναρξη λειτουργίας, ελέγξτε ότι ο λέβητας εκτελεί σωστά τις διαδικασίες εκκίνησης και στη συνέχεια την διακοπή λειτουργίας.

- Ελέγξτε επίσης τη λειτουργία στη θέση ZNX (εάν έχει εγκατασταθεί δεξαμενή αποθήκευσης) ανοίγοντας μια βρύση ζεστού νερού.
- Ελέγξτε τη λειτουργία του λέβητα στη θέση SUMMER (ΚΑΛΟΚΑΙΡΙ) (εάν υπάρχει δεξαμενή αποθήκευσης) ή WINTER (ΧΕΙΜΩΝΑΣ).
- Μετά από μερικά λεπτά συνεχούς λειτουργίας, που επιτυγχάνεται περιστρέφοντας τον κεντρικό διακόπτη του κύριου συστήματος στη θέση ON, ρυθμίζοντας την κατάσταση του λέβητα σε Summer και διατηρώντας ανοιχτή την λειτουργία ZNX, τα κατάλοιπα και τα υπολείμματα επεξεργασίας θα έχουν εξατμιστεί και θα είναι δυνατός ο έλεγχος καύσης.

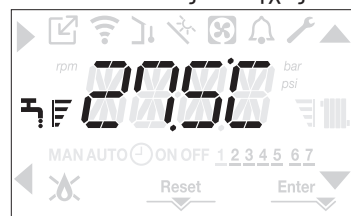

### 3.17 Έλεγχος καύσης

 Οι έλεγχοι των ρυθμίσεων της τιμής CO<sub>2</sub> σε σχέση με τις παραμέτρους αναφοράς (που υποδεικνύονται στους παρακάτω πίνακες) πρέπει να πραγματοποιούνται με το περιβλήμα κλειστό. Το άνοιγμα του περιβλήματος συνεπάγεται μείωση περίπου 0,2% των τιμών και εξαρτάται από τη διαμόρφωση της εγκατάστασης (τον τύπο και το μήκος των αγωγών απαγωγής καυσαερίων και αναρρόφησης αέρα καύσης).

- ⚠ Χρησιμοποιήστε τον προσαρμογέα υποδοχής ανάλυσης καπνού. Για να πραγματοποιήσετε την ανάλυση καύσης, προβείτε ως εξής:
- Απενεργοποιήστε το λέβητα πατώντας το κομβίο 1 ⏻.

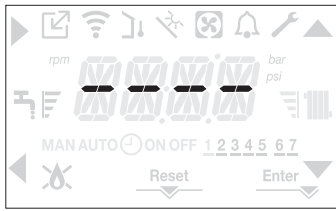

**CONDEXA HPR 35-45**

- Αφαιρέστε τη βίδα και το κάλυμμα στο επάνω τοίχωμα (A-B).
- Τοποθετήστε τον προσαρμογέα αισθητηρίου ανάλυσης (D) (περιλαμβάνεται στο σακουλάκι των εντύπων) στην οπή ανάλυσης καύσης.
- Εισάγετε το αισθητήριο ανάλυσης καυσαερίων στον προσαρμογέα.

**CONDEXA HPR 55-70**

- Αφαιρέστε τη βίδα A.
- Εισάγετε το αισθητήριο ανάλυσης καυσαερίων στην οπή.

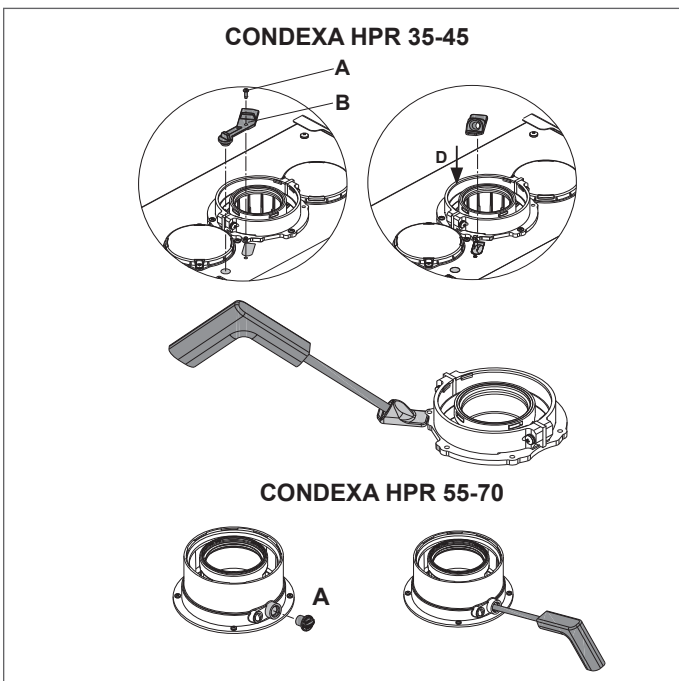

- Ενεργοποιήστε τη λειτουργία ελέγχου καύσης πατώντας τα κομβία 2+3 για τουλάχιστον 2 δευτερόλεπτα.

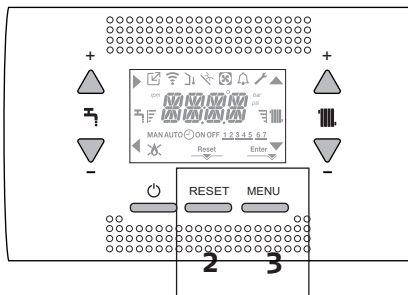

- Στην οθόνη θα εμφανιστεί η ένδειξη CO και θα ανάψουν τα εικονίδια ▲, ▼, ► και ◀. Ο λέβητας λειτουργεί στη μέγιστη απόδοση θέρμανσης.

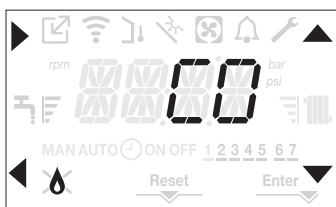

- Χρησιμοποιήστε τα κομβία ▲ και ▼ για να τροποποιήσετε την ταχύτητα του ανεμιστήρα.
- Ορίστε τη μέγιστη τιμή, στη συνέχεια επιβεβαιώστε πατώντας το πλήκτρο ►. Στην οθόνη θα εμφανιστούν οι ρυθμισμένες rpm για 10 δευτερόλεπτα, μαζί με το εικονίδιο rpm.

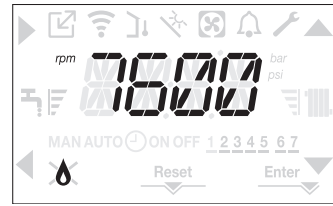

Ο λέβητας θα λειτουργεί στη μέγιστη απόδοση.

- Ελέγξτε ότι η μέγιστη τιμή CO2 που εμφανίζεται στον αναλυτή είναι σύμφωνη με τις ενδείξεις του πίνακα. Εάν δεν συμβαίνει αυτό, βαθμονομήστε τη βαλβίδα αερίου - βλέπε παράγραφο "3.19 Βαθμονόμηση βαλβίδας αερίου".

Max. CO2	Α'ΕΡΙΟ ΜΕΘΑΝΙΟ (G20)	ΥΓΡΑΕΡΙΟ (G31)	
35	9,0	10,0	%
45	9,0	10,0	%
55	9,0	10,0	%
70	9,0	10,0	%

- Ορίστε τη μέγιστη τιμή, στη συνέχεια επιβεβαιώστε πατώντας το πλήκτρο ►. Στην οθόνη θα εμφανιστούν οι ρυθμισμένες rpm για 10 δευτερόλεπτα, μαζί με το εικονίδιο rpm.

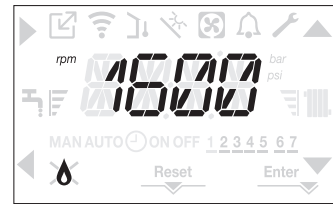

Ο λέβητας θα λειτουργεί στη μέγιστη απόδοση.

- Ελέγξτε ότι η μέγιστη τιμή CO2 που εμφανίζεται στον αναλυτή είναι σύμφωνη με τις ενδείξεις του πίνακα. Εάν δεν συμβαίνει αυτό, βαθμονομήστε τη βαλβίδα αερίου - βλέπε παράγραφο "3.19 Βαθμονόμηση βαλβίδας αερίου".

Min. CO2	Α'ΕΡΙΟ ΜΕΘΑΝΙΟ (G20)	ΥΓΡΑΕΡΙΟ (G31)	
35	9,0	10,0	%
45	9,0	10,0	%
55	9,0	10,0	%
70	9,0	10,0	%

Η λειτουργία μπορεί να διακοπεί πατώντας το ◀ κομβίο.

Όταν ο έλεγχος έχει ολοκληρωθεί:

- τερματίζετε τη λειτουργία πατώντας ◀
- αφαιρέστε το αισθητήριο του αναλυτή και κλείστε την έξοδο ανάλυσης καύσης με τα σχετικά βύσματα και τη βίδα
- τοποθετήστε τον προσαρμογέα του αισθητηρίου ανάλυσης (παρέχεται με τον λέβητα) στο σακουλάκι με τα έγγραφα
- ρυθμίστε τον λέβητα στην επιθυμητή λειτουργία, ανάλογα με την εποχή
- ρυθμίστε τις επιθυμητές τιμές θερμοκρασίας σύμφωνα με τις ανάγκες.

- ⚠ Όταν η λειτουργία ανάλυσης καύσης είναι ενεργή, όλα τα αιτήματα θέρμανσης αναστέλλονται και στην οθόνη εμφανίζεται το κυλιόμενο μήνυμα "CO".

**ΣΗΜΑΝΤΙΚΟ**

Η λειτουργία ανάλυσης καύσης είναι ενεργή για μέγιστο χρόνο 15 λεπτά. Ο καυστήρας απενεργοποιείται εάν επιτευχθεί θερμοκρασία εξόδου 95°C- θα εκκινήσει εκ νέου όταν η θερμοκρασία πέσει κάτω από τους 75°C.

- ⚠ Με συνδεδεμένη τη συσκευή OT+, η λειτουργία ελέγχου καύσης δεν μπορεί να ενεργοποιηθεί. Για να πραγματοποιήσετε ανάλυση καυσαερίων, αποσυνδέστε τα καλώδια σύνδεσης OT+ και στη συνέχεια περιμένετε 4 λεπτά ή αποσυνδέστε την παροχή ρεύματος και στη συνέχεια τροφοδοτήστε ξανά τον λέβητα.

**!** Η λειτουργία ανάλυσης καύσης ενεργοποιείται ΣΥΝΗΘΩΣ με την 3οδη βάνα τοποθετημένη στη θέρμανση, αλλά είναι δυνατόν να μεταβεί η βάνα στο ZNX με τη δημιουργία αιτήματος ZNX στη μέγιστη ισχύ, ενώ η λειτουργία είναι ενεργή. Στην περίπτωση αυτή, η θερμοκρασία ZNX περιορίζεται σε μια μέγιστη τιμή 65°C. Περιμένετε να εκκινήσει ο καυστήρας.

### 3.18 Ρυθμίσεις

Ο λέβητας είναι εργοστασιακά ρυθμισμένος από τον κατασκευαστή. Εάν όμως οι ρυθμίσεις πρέπει να γίνουν εκ νέου, για παράδειγμα μετά από κάποια συντήρηση, αντικατάσταση της βαλβίδας αερίου ή μετατροπή από φυσικό αέριο σε υγραέριο (LPG) (ή το αντίστροφο), ακολουθήστε τις διαδικασίες που εξηγούνται παρακάτω.

Οι ρυθμίσεις της μέγιστης και της ελάχιστης ισχύος, της μέγιστης θέρμανσης και της αργής έναυσης πρέπει απαραίτητα να γίνονται με τη σειρά που υποδεικνύεται και μόνο από εξειδικευμένο τεχνικό.

- τροφοδοτήστε τον λέβητα
- πρόσβαση στις παραμέτρους όπως εξηγείται στην παράγραφο "1.17 Πρόσβαση στις παραμέτρους"
- επιλέξτε το μενού **P3** και επιβεβαιώστε με **▶**
- χρησιμοποιήστε τα βέλη για να εμφανίσετε την επιθυμητή παράμετρο - βλ. πίνακα -

P3.06	ελάχιστη ταχύτητα ανεμιστήρα
P3.07	μέγιστη ταχύτητα ανεμιστήρα
P3.08	αργή έναυση
P3.09	μέγιστη ταχύτητα ανεμιστήρα - θέρμανση
P3.13	ταχύτητα επανέναυσης

- εισέλθετε στο υπομενού πατώντας **▶**
- ορίστε τις επιθυμητές τιμές με τα κομβία **▲** και **▼**, ανατρέχοντας στους ακόλουθους πίνακες
- βεβαιωθείτε ότι P3.09=P3.10

πίνακας 1			
ΜΕΓΙΣΤΟΣ ΑΡΙΘΜΟΣ ΠΕΡΙΣΤΡΟΦΩΝ ΑΝΕΜΙΣΤΗΡΑ	Α΄ΕΡΙΟ ΜΕΘΑΝΙΟ (G20)	ΥΓΡΑΕΡΙΟ (G31)	
35 DEP Θέρμ.	7.300	7.100	στροφές/ λεπτό
45 Θέρμ.	9.100	8.900	
55 Θέρμ.	6.800	6.300	
70 Θέρμ.	8.200	7.800	

πίνακας 2			
ΕΛΑΧ. ΑΡ. ΣΤΡΟΦΩΝ ΑΝΕΜΙΣΤΗΡΑ	Α΄ΕΡΙΟ ΜΕΘΑΝΙΟ (G20)	ΥΓΡΑΕΡΙΟ (G31)	
35	1.750	1.650	στροφές/ λεπτό
45	1.750	1.650	
55	1.850	1.750	
70	1.850	1.750	

πίνακας 3			
ΑΡΙΘΜΟΣ ΠΕΡΙΣΤΡΟΦΩΝ ΑΝΕΜΙΣΤΗΡΑ (ΑΡΓΗ ΕΝΑΥΣΗ)	ΜΕΘΑΝΙΟ ΑΕΡΙΟ (G20)	ΥΓΡΟ ΑΕΡΙΟ (G31)	
35	4.000	4.000	στροφές/ λεπτό
45	4.000	4.000	
55	3.000	2.400	
70	3.000	2.400	

- επιβεβαιώστε τις τιμές με **Enter**.

### 3.19 Βαθμονόμηση βαλβίδας αερίου

Εκτελέστε τη διαδικασία ελέγχου CO<sub>2</sub> όπως εξηγείται στην παράγραφο "3.17 Έλεγχος καύσης". Εάν οι τιμές πρέπει να τροποποιηθούν, προβείτε ως εξής:

- έλεγξε τις τιμές CO<sub>2</sub> με το περίβλημα κλειστό
- αφαιρέστε το περίβλημα όπως περιγράφεται στην παράγραφο "2.10 Αφαίρεση του περιβλήματος"

- ελέγξτε εκ νέου τις τιμές CO<sub>2</sub>, με το περίβλημα ανοιχτό
- λαμβάνοντας υπόψη τη διαφορά μεταξύ των τιμών που μετρήθηκαν με το περίβλημα κλειστό και ανοιχτό, εάν είναι απαραίτητο, ρυθμίστε το CO<sub>2</sub> στην τιμή που αναφέρεται στον πίνακα - (μείον) τη διαφορά που σημειώνεται. Παράδειγμα:
  - Τιμή CO<sub>2</sub> μετρημένη με κλειστό περίβλημα = 8,5%
  - Τιμή CO<sub>2</sub> μετρημένη με ανοικτό περίβλημα = 8,3%
  - τιμή που πρέπει να οριστεί για το CO<sub>2</sub> με ανοικτό περίβλημα = 8,8%
  - τιμή που πρέπει να μετρηθεί για το CO<sub>2</sub> με κλειστό περίβλημα = 9,0%
- ρυθμίσεις για τις τιμές CO<sub>2</sub>:
  - περιστρέψτε τη βίδα ρύθμισης μέγιστης δεξιόστροφα για να μειώσετε την τιμή, ή αριστερόστροφα για να την αυξήσετε
  - περιστρέψτε τη βίδα ρύθμισης ελαχίστης δεξιόστροφα για να αυξήσετε την τιμή, ή αριστερόστροφα για να τη μειώσετε
- με το περίβλημα ανοιχτό και αφού ρυθμίσετε την τιμή CO<sub>2</sub> ελαχίστης, ελέγξτε εκ νέου την τιμή CO<sub>2</sub> μέγιστης
- μετά την ολοκλήρωση των ρυθμίσεων, επανατοποθετήστε το περίβλημα και ελέγξτε ότι η τιμή του CO<sub>2</sub> αντιστοιχεί στην τιμή που φαίνεται στον πίνακα.

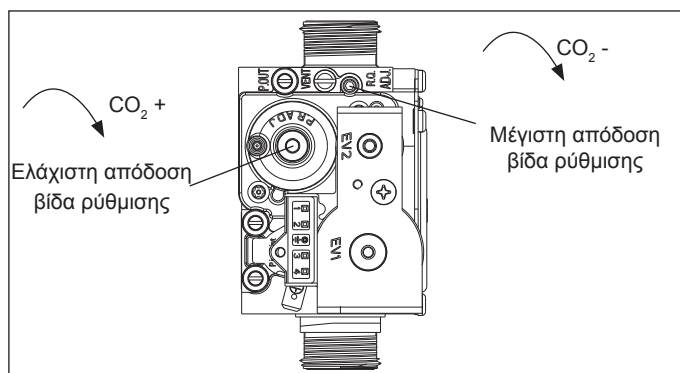

### 3.20 Μετατροπή αερίου

Είναι εύκολο να γίνει η μετατροπή από ένα αέριο σε άλλο ακόμα και μετά την εγκατάσταση του λέβητα.

Η λειτουργία αυτή πρέπει να εκτελείται από επαγγελματία αδειούχο τεχνικό. Ο λέβητας έχει σχεδιαστεί για να λειτουργεί με φυσικό αέριο (μεθάνιο-G20) σύμφωνα με την ετικέτα του προϊόντος. Είναι δυνατή η μετατροπή του λέβητα για λειτουργία με υγραέριο με την χρήση των σχετικών κιτ.

Για την αποσυνημολόγηση ανατρέξτε στις παρακάτω οδηγίες:

- αποσυνδέστε τον λέβητα από την παροχή ηλεκτρικού ρεύματος και κλείστε τη βάνα του αερίου
- αφαιρέστε το περίβλημα όπως περιγράφεται στην παράγραφο "2.10 Αφαίρεση του περιβλήματος"
- απελευθερώστε τον πίνακα οργάνων και περιστρέψτε τον προς τα εμπρός.

**Για τα μοντέλα CONDEXA HPR 35-45**

- Χαλαρώστε το παξιμάδι της γραμμής αερίου (A).
- Αφαιρέστε το ακροφύσιο (B) από το εσωτερικό της βαλβίδας αερίου και αντικαταστήστε το με αυτό του κιτ.

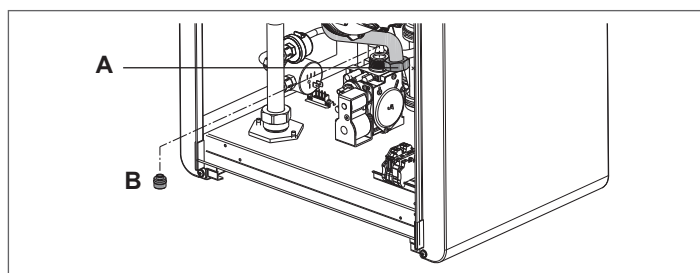

**Για τα μοντέλα CONDEXA HPR 55-70**

- Αποσυνδέστε τη γραμμή αερίου (A) από τον μίκτη.
- χαλαρώστε τις 3 βίδες (B) που στερεώνουν τον μίκτη στον ανεμιστήρα και αφαιρέστε τον.

- χαλαρώστε τις 2 βίδες (C) που στερεώνουν τον πλαστικό σωλήνα Venturi στο σώμα αλουμινίου και, στη συνέχεια, αφαιρέστε τον με τη βοήθεια ενός κατσαβιδιού (μην ασκήσετε υπερβολική δύναμη, διότι μπορεί να καταστραφούν τα πλαστικά δοντάκια).
- απομακρύνετε το σωλήνα Venturi.
- επανατοποθετήστε τον μίκτη και το ακροφύσιο (D) χρησιμοποιώντας το ειδικό kit.

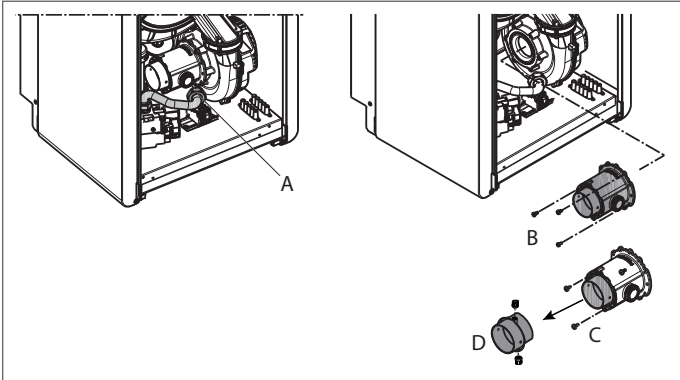

Μετά την ολοκλήρωση των εργασιών:

- τοποθετήστε ξανά τα εξαρτήματα που αφαιρέσατε προηγουμένως
- τροφοδοτήστε ηλεκτρικά τον λέβητα και ανοίξτε τη βάνα του αερίου

Ρυθμίστε τον λέβητα όπως εξηγείται στην παράγραφο “3.18 Ρυθμίσεις” και στην παράγραφο “3.19 Βαθμονόμηση βαλβίδας αερίου”.

**⚠** Η μετατροπή πρέπει να πραγματοποιείται από εξειδικευμένο αδειούχο τεχνικό.



**⚠** Μετά τη μετατροπή, τοποθετήστε τη νέα πινακίδα χαρακτηριστικών που περιλαμβάνεται στο kit.

### 3.21 Ενδείξεις και σφάλματα

Αν συμβεί κάποιο σφάλμα, το εικονίδιο  θα αναβοσβήνει (0,5 δευτερόλεπτα ON, 0,5 δευτερόλεπτα OFF). Ο οπίσθιος φωτισμός θα αναβοσβήνει για 1 λεπτό (1 sec ON, 1 sec OFF) και στη συνέχεια θα σβήσει, αλλά το κουδούνι θα συνεχίσει να αναβοσβήνει. Στο πεδίο 4 ψηφίων της οθόνης, θα εμφανιστεί ένα κυλιόμενο μήνυμα με τον κωδικό σφάλματος.



Τα παρακάτω εικονίδια ενδέχεται να εμφανιστούν όταν προκύψει κάποιο σφάλμα :

-  ανάβει για αστοχία έναυσης (E010)
- Το εικονίδιο RESET ενεργοποιείται σε περίπτωση συναγερμού που πρέπει να επαναταχθεί χειροκίνητα από τον χρήστη (π.χ. σφάλμα έναυσης).
-  ανάβει μαζί με το  εικονίδιο (εκτός από σφάλματα έναυσης και αστοχίας νερού).

Επιπλέον, όταν η παράμετρος P3.02 έχει ρυθμιστεί με την τιμή 1, που σημαίνει ότι έχει τοποθετηθεί μετατροπέας πίεσης νερού, η τιμή της πίεσης εμφανίζεται όταν είναι μεγαλύτερη από 5,0 bar (υπερβολικά υψηλή πίεση) ο λέβητας συνεχίζει να λειτουργεί, καθώς πρόκειται μόνο για ένα σήμα. Με πίεση κάτω από 0,8 bar (πίεση πολύ χαμηλή) ο λέβητας σταματά. Η τιμή της πίεσης, με τη σχετική μονάδα μέτρησης, εμφανίζεται επίσης στο τέλος των ακόλουθων μηνυμάτων σφάλματος:

- E041 - E040.

### Λειτουργία επανάταξης

Για να ρυθμίσετε εκ νέου τη λειτουργία του λέβητα σε περίπτωση βλάβης, πατήστε το κομβίο RESET. Σε αυτό το σημείο, εάν έχουν αποκατασταθεί οι σωστές συνθήκες λειτουργίας, ο λέβητας θα επανεκκινήσει αυτόματα. Μπορούν να γίνουν έως και 5 διαδοχικές απόπειρες επαναφοράς, μετά από τις οποίες στην οθόνη θα εμφανιστεί ο κωδικός E099. Σε αυτή την περίπτωση, ο λέβητας πρέπει να αποσυνδεθεί από την παροχή ηλεκτρικού ρεύματος και στη συνέχεια να επανασυνδεθεί, για να ενεργοποιηθεί εκ νέου η λειτουργία.

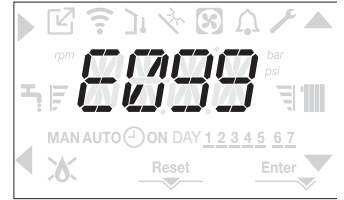
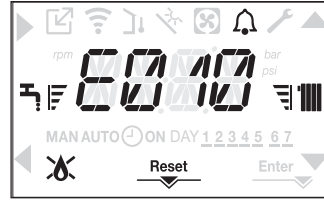

**⚠** Εάν οι απόπειρες επαναφοράς αποτύχουν να ενεργοποιήσουν τη λειτουργία του λέβητα, επικοινωνήστε με το τεχνικό τμήμα της Caloria ABEE.

### Σφάλμα E020

Σε περίπτωση συχνής επέμβασης του οριακού θερμοστάτη (ειδικά στους λέβητες CONDEXA HPR 55 και 70), ελέγξτε εάν η παράμετρος P4.11 είναι προγραμματισμένη στο 1 και βάλτε την στο 0 για επαναφορά των χρονισμών που προβλέπονται για τις φάσεις θέρμανσης.

### Σφάλμα E041

Εάν η τιμή της πίεσης πέσει κάτω από το όριο ασφαλείας των 0,8 bar, ο λέβητας εμφανίζει τον κωδικό σφάλματος E041 για 10 λεπτά.

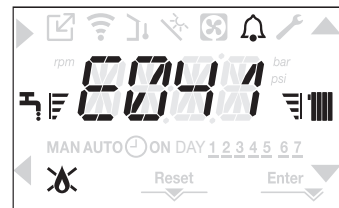

Όταν ολοκληρωθεί ο χρόνος μετάβασης, εάν το σφάλμα επιμένει, εμφανίζεται ο κωδικός σφάλματος E040.

Όταν παρουσιαστεί σφάλμα E040, πρέπει να πραγματοποιηθεί χειροκίνητα η πλήρωση του λέβητα, μέσω ενός συστήματος πλήρωσης (που θα εγκατασταθεί στο σύστημα, κατά προτίμηση συνδεδεμένο με τη γραμμή επιστροφής) έως ότου η πίεση να είναι μεταξύ 1,5 και 2,0 bar. Στη συνέχεια, πατήστε RESET.

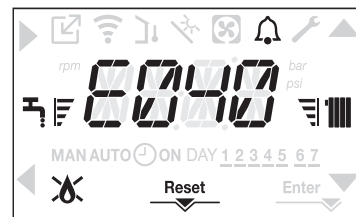

Κλείστε το σύστημα πλήρωσης και βεβαιωθείτε ότι ακούγεται το μηχανικό κλικ. Μετά την πλήρωση, εκτελέστε τον αυτόματο κύκλο εξαέρωσης, όπως εξηγείται στην παράγραφο “2.14 Πλήρωση του συστήματος θέρμανσης και εξαέρωση”.

**⚠** Εάν η προεδρία drops happen vπολύ συχνά, επικοινωνήστε με το τεχνικό τμήμα της CALORIA ABEE.

### Για σφάλμα E060

Στα μοντέλα μόνο θέρμανσης με συνδεδεμένο δοχείο αποθήκευσης με αισθητήριο, η βλάβη E060 εμποδίζει τη λειο1.5 στο ZNX.

**Για σφάλμα E091**

Ο λέβητας διαθέτει σύστημα αυτόματης διάγνωσης το οποίο, με βάση τον συνολικό αριθμό ωρών σε συγκεκριμένες συνθήκες λειτουργίας, μπορεί να σηματοδοτήσει την ανάγκη καθαρισμού του πρωτεύοντος εναλλάκτη (κωδικός συναγερμού E091).

Μόλις ολοκληρωθεί η διαδικασία καθαρισμού, επαναφέρετε τον μετρητή συνολικών ωρών στο μηδέν, με το ειδικό kit που παρέχεται ως αξεσουάρ, ακολουθώντας τη διαδικασία που αναφέρεται παρακάτω:

- πρόσβαση στις τεχνικές παραμέτρους όπως εξηγείται στην παράγραφο “1.17 Πρόσβαση στις παραμέτρους”
- επιλέξτε το μενού **P3** και μετά το P3.12, χρησιμοποιώντας τα κομβία ▲ και ▼
- ορίστε την τιμή της παραμέτρου στο 1, επιβεβαιώνοντας με   
Enter

**ΣΗΜΕΙΩΣΗ:** Η διαδικασία επανάταξης του μετρητή πρέπει να εκτελείται μετά από κάθε βαθύ καθαρισμό του πρωτεύοντος εναλλάκτη ή σε περίπτωση αντικατάστασής του.

Το σύνολο των ωρών μπορεί να επαληθευτεί με τον ακόλουθο τρόπο:

- εισέλθετε στο Μενού INFO όπως εξηγείται στην παράγραφο “3.22 Μενού INFO” και εμφανίστε το πεδίο I015 για να δείτε τη τιμή μέτρησης του αισθητηρίου καυσαερίων.

Δυσλειτουργίες		
ΚΩΔΙΚΟΣ ΣΦΑΛΜΑΤΟΣ	ΜΗΝΥΜΑ ΣΦΑΛΜΑΤΟΣ	ΠΕΡΙΓΡΑΦΉ ΤΟΥ ΤΥΠΟΥ ΣΥΝΑΓΕΡΜΟΥ
E010	Αστοχία έναυσης Απορροή συμπυκνωμάτων φραγμένη Παρεμπόδιση της εξαγωγής καυσαερίων/αναρρόφησης αέρα Διαφορικός πιεσοστάτης	οριστικό
E011	Εξωγενής φλόγα	μεταβατικό
E020	Θερμοστάτης ορίου	οριστικό
E030	Σφάλμα ανεμιστήρα	οριστικό
E040	Πληρώστε το σύστημα	οριστικό
E041	Πληρώστε το σύστημα	μεταβατικό
E042	Σφάλμα μετατροπέα πίεσης	οριστικό
E060	βλάβη μπόιλερ	μεταβατικό
E070	Σφάλμα αισθητηρίου προσαγωγής Υπερθέρμανση αισθητηρίου προσαγωγής Διαφορικό αισθητήριο προσαγωγής/επιστροφής	μεταβατικό οριστικό οριστικό
E080	Σφάλμα αισθητηρίου επιστροφής Υπερθέρμανση αισθητηρίου επιστροφής Διαφορικό αισθητήριο προσαγωγής/επιστροφής	μεταβατικό οριστικό οριστικό
E090	Σφάλμα αισθητηρίου καυσαερίων	μεταβατικό
E091	Καθαρισμός του πρωτεύοντα εναλλάκτη θερμότητας	μεταβατικό
E058	Χαμηλή τάση ηλεκτρικής τροφοδοσίας	μεταβατικό
E059	Υψηλή τάση ηλεκτρικής τροφοδοσίας	μεταβατικό
E099	Εξαντλήθηκαν οι προσπάθειες επαναφοράς	οριστικό
CFS	Καλέστε την τεχνική υπηρεσία	σήμα
SFS	Διακοπή λειτουργίας για σέρβις	οριστικό
< 0,8 bar	Χαμηλή πίεση - ελέγξτε το σύστημα	σήμα
>5,0 bar	Υψηλή πίεση - ελέγξτε το σύστημα	σήμα

### 3.22 Μενού INFO

Πατήστε το κομβίο 3 από την αρχική οθόνη για να δείτε μια σειρά πληροφοριών σχετικά με τη λειτουργία του λέβητα, που εμφανίζονται σύμφωνα με το όνομα και την τιμή της παραμέτρου.

Για εναλλαγή μεταξύ των παραμέτρων, πατήστε τα κομβία ▲ και ▼. Πατήστε ► για να δείτε την επιλεγμένη παράμετρο. Πατήστε ◀ για να επιστρέψετε στην αρχική οθόνη.

ΠΑΡΑΜΕΤΡΟΣ		ΠΕΡΙΓΡΑΦΗ
I001	Ώρες αφύγρασης σκυροδέματος	Ώρες λειτουργίας για αφύγραση σκυροδέματος (όταν η λειτουργία είναι σε εξέλιξη)
I002	Αισθητήριο προσαγωγής	Τιμή αισθητηρίου προσαγωγής λέβητα
I003	Αισθητήριο επιστροφής	Τιμή αισθητηρίου θερμοκρασίας επιστροφής λέβητα
I004	βλάβη μπόιλερ	Τιμή αισθητηρίου δεξαμενής υψηλής θερμοκρασίας
I006	Αισθητήριο δεξαμενής χαμηλής θερμοκρασίας	Τιμή αισθητηρίου δεξαμενής χαμηλής θερμοκρασίας (αν έχει εγκατασταθεί ηλιακό μπόιλερ)
I007	ΘΕΡΜ. ΣΥΛΛΕΚΤΗ	Τιμή αισθητήρα ηλιακού συλλέκτη (περίπτωση Γ και υπάρχει ηλιακό σύστημα)
I008	Αισθητήριο καυσαερίων	Τιμή αισθητηρίου καυσαερίων
I009	Αισθητήριο εξωτερικής θερμοκρασίας	Στιγμιαία τιμή αισθητηρίου εξωτερικής θερμοκρασίας
I010	Εξωτερική θερμοκρασία για έλεγχο θερμοκρασίας	Φιλτραρισμένη τιμή αισθητηρίου εξωτερικής θερμοκρασίας που χρησιμοποιείται στον αλγόριθμο ελέγχου θερμοκρασίας
I011	Τιμή προσαγωγής ZNX	Σημείο ρύθμισης ZNX μόνο με σύνδεση OT+
I012	Περιστροφές ανεμιστήρα	Αριθμός περιστροφών ανεμιστήρα (rpm)
I013	Αισθητήριο προσαγωγής (κύρια ζώνη)	Τιμή αισθητηρίου προσαγωγής κύριας ζώνης (όταν P4.12 = 1)
I014	Αισθητήριο προσαγωγής (ζώνη 1)	Τιμή αισθητηρίου προσαγωγής ζώνης 1 (όταν P4.23 = 1)
I015	Μετρητής αισθητηρίου καυσαερίων	Αριθμός ωρών λειτουργίας του εναλλάκτη θερμότητας σε "λειτουργία συμπύκνωσης" (οι τιμές, σε χιλιάδες, απεικονίζονται/100)
I016	Σημείο ρύθμισης παροχής (κύρια ζώνη)	Κύρια ζώνη σημείου ρύθμισης παροχής
I017	OT+ σημείο ρύθμισης θέρμανσης	Το σημείο ρύθμισης θέρμανσης που αποστέλλεται στο λέβητα από τον πίνακα απομακρυσμένου ελέγχου OT+
I018	Πίεση συστήματος	Πίεση συστήματος
I019	Ώρες λειτουργίας καυστήρα σε ZNX	Αυτός ο μετρητής μετρά τον χρόνο ενεργοποίησης του καυστήρα (παρουσία φλόγας) στη λειτουργία ZNX, η τιμή εκφράζεται σε δευτερόλεπτα
I020	Ώρες θέρμανσης	Ώρες αναμμένος καυστήρας στη θέρμανση
I021	% Διαμόρφωση ZNX	Αυτός ο μετρητής μετρά το μέσο ποσοστό διαμόρφωσης (ID17) όταν ο καυστήρας είναι ενεργοποιημένος στο ZNX
I022	% Διαμόρφωση θέρμανσης	Μέση ποσοστιαία τιμή διαμόρφωσης με αναμμένο καυστήρα στη θέρμανση
I023	Αισθητήρας μέσης ροής θέρμανσης	Μέσες τιμές ανιχνευτή ροής με ενεργοποιημένο καυστήρα σε λειτουργία θέρμανσης
I024	Αισθητήρας μέσης ροής ZNX	Δεν χρησιμοποιείται εάν η παράμετρος P3.01 = 0
I025	Μέσος αισθητήρας επιστροφής θέρμανσης	Μέσες τιμές ανιχνευτή επιστροφής με ενεργοποιημένο καυστήρα σε λειτουργία θέρμανσης
I026	Μέσος αισθητήρας επιστροφής ZNX	Δεν χρησιμοποιείται εάν η παράμετρος P3.01 = 0
I027	Αριθμός κύκλων ON EVG	Αριθμός κύκλων ενεργοποίησης της βαλβίδας αερίου
I028	Ρεύμα ιονισμού	Στιγμιαίο ρεύμα ιονισμού που ανιχνεύεται από το ηλεκτρόδιο ανίχνευσης
I029	Λειτουργία υψηλής απόδοσης	Υποδεικνύει πότε εκτελείται η λειτουργία υψηλής απόδοσης
I033	ID ηλεκτρονικής πλακέτας	Αναγνώριση ηλεκτρονικής πλακέτας
I034	fw rev ηλεκτρονικής πλακέτας	Αναθεώρηση λογισμικού της ηλεκτρονικής πλακέτας
I035	fw rev οθόνης	Αναθεώρηση λογισμικού της οθόνης
I038	Ραδιοσήμα κλειδιού wifi	Μη διαθέσιμος
I039	Αρχείο καταγραφής συναγερμών 1 (παισιότερο)	Κατάλογος των τελευταίων 5 καταγεγραμμένων συναγερμών
I040	Αρχείο καταγραφής συναγερμών 2	
I041	Αρχείο καταγραφής συναγερμών 3	
I042	Αρχείο καταγραφής συναγερμών 4	
I043	Αρχείο καταγραφής συναγερμών 5 (πρόσφατοι)	
I044	Αριθμός ημερών για CFS	Αριθμός ημερών που έχουν περάσει από την ενεργοποίηση του σήματος CFS (π.χ. από EXPIRE P7.07 = 0)

### 3.23 Προσωρινή απενεργοποίηση

Σε περίπτωση απουσίας για μικρό χρονικό διάστημα (Σαββατοκύριακα, σύντομες διακοπές κ.λπ.) θέστε την κατάσταση του λέβητα στο OFF .

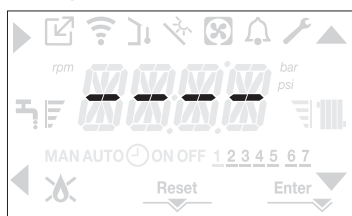

Η παροχή ηλεκτρικής ενέργειας και η παροχή καυσίμου παραμένουν ενεργές, επομένως το σύστημα προστατεύεται από:

- **αντιπαγετική προστασία στη θέρμανση:** αυτή η λειτουργία ενεργοποιείται εάν η θερμοκρασία που μετράται από το αισθητήριο προσαγωγής πέσει κάτω από 5°C. Τότε δημιουργείται ένα αίτημα θέρμανσης, με έναυση του καυστήρα στην ελάχιστη ισχύ και διατηρείται σε αυτό το επίπεδο έως ότου η θερμοκρασία του νερού παροχής φτάσει τους 35°C.

- **αντιπαγετική προστασία στο ZNX (μόνο με δεξαμενή νερού με αισθητήρα):** η λειτουργία ενεργοποιείται εάν η θερμοκρασία που ανιχνεύεται από τον αισθητήρα δεξαμενής νερού πέσει κάτω από τους 5°C. Τότε δημιουργείται ένα αίτημα θέρμανσης, με έναυση του καυστήρα στην ελάχιστη ισχύ και διατηρείται σε αυτό το επίπεδο έως ότου η θερμοκρασία του νερού παροχής φτάσει τους 55°C.

 Η ενεργοποίηση της λειτουργίας ANTI-FREEZE (ΑΝΤΙΠΑΓΕΤΙΚΗ ΠΡΟΣΤΑΣΙΑ) εμφανίζεται με κυλιόμενο μήνυμα στην οθόνη: AF1 (ΛΕΙΤΟΥΡΓΙΑ ΑΝΤΙΠΑΓΕΤΙΚΗΣ ΠΡΟΣΤΑΣΙΑΣ ΣΤΟ ZNX ΣΕ ΕΞΕΛΙΞΗ) ή AF2 (ΛΕΙΤΟΥΡΓΙΑ ΑΝΤΙΠΑΓΕΤΙΚΗΣ ΠΡΟΣΤΑΣΙΑΣ ΣΤΗ ΘΕΡΜΑΝΣΗ ΣΕ ΕΞΕΛΙΞΗ), ανάλογα με την περίπτωση.

- **λειτουργία αντι-μπλοκαρίσματος κυκλοφορητή:** ο κυκλοφορητής ενεργοποιείται κάθε 24 ώρες για 30 δευτερόλεπτα.

### 3.24 Απενεργοποίηση για μεγάλα χρονικά διαστήματα

Εάν ο λέβητας δεν χρησιμοποιείται για μεγάλο χρονικό διάστημα, συνιστάται να πραγματοποιήσετε τις ακόλουθες εργασίες:

- ρυθμίστε την κατάσταση του λέβητα σε
- Θέστε τον κεντρικό διακόπτη του συστήματος στη θέση "off"
- Κλείστε τις βάνες καυσίμου και νερού του συστήματος θέρμανσης και ZNX.



Στη περίπτωση αυτή, οι λειτουργίες αντιπαγετικής προστασίας και αντιμπλοκαρίσματος απενεργοποιούνται. Αποστραγγίστε το σύστημα θέρμανσης και νερού οικιακής χρήσης εάν υπάρχει κίνδυνος παγετού.

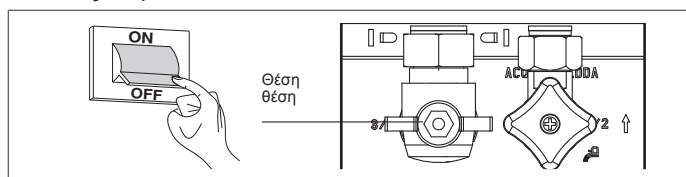

### 3.25 Λειτουργία κλειδώματος πληκτρολογίου

Πατήστε τα κομβία 1+3 για τουλάχιστον 2 δευτερόλεπτα για να ενεργοποιήσετε το κλείδωμα του πληκτρολογίου. Πατήστε τα εκ νέου για τουλάχιστον 2 δευτερόλεπτα, για να απενεργοποιήσετε το κλείδωμα.

Στην οθόνη εμφανίζεται η κυλιόμενη ένδειξη LOCK.

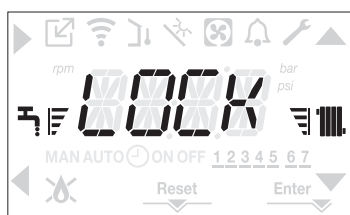
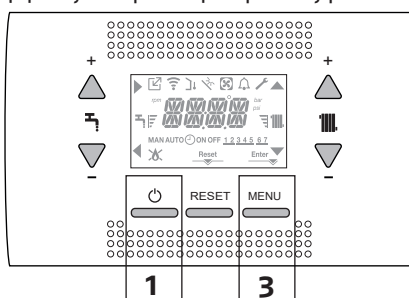

Το κομβίο 2 μπορεί να παραμείνει ενεργό εάν υπάρχει κάποιο σφάλμα, επομένως ο συναγερμός μπορεί να επαναταχθεί.



### 3.26 Αρχείο καταγραφής συναγερμών

Το αρχείο καταγραφής συναγερμών είναι ενεργό με την παράμετρο P7.01=1 (SERVICE).

Οι συναγερμοί μπορεί να εμφανιστούν:

- στο μενού INFO (από 1039 έως 1043), με χρονολογική σειρά από τον πιο πρόσφατο προς τον παλαιότερο, έως 5 μέγιστος αριθμός, μετά από 2 ώρες λειτουργίας
- στον πίνακα απομακρυσμένου ελέγχου OT+ (εάν είναι συνδεδεμένος και υποστηρίζεται)

Εάν ένας συναγερμός εμφανιστεί πολλές φορές διαδοχικά, αποθηκεύεται μόνο μία φορά.

Για να επανατάξετε τον συναγερμό, ακολουθήστε τις υποδείξεις που δίνονται στην παράγραφο "3.11 Λειτουργία επανάταξης".

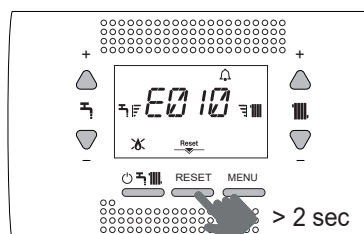

### 3.27 Οθόνη σε αναμονή

Εάν δεν υπάρχουν σφάλματα ή αιτήματα θερμότητας, στην οθόνη εμφανίζεται πάντα η θερμοκρασία που μετρήθηκε από το αισθητήριο προσαγωγής. Μετά από 10 δευτερόλεπτα χωρίς αιτήματα θερμότητας και χωρίς επιλογές κομβίων, η οθόνη τίθεται σε κατάσταση αναμονής. Στην οθόνη εμφανίζεται η τρέχουσα ώρα, με τις άνω-κάτω τελείες που χωρίζουν τις ώρες από τα λεπτά να αναβοσβήνουν (0,5 δευτ. ON, 0,5 δευτ. OFF). Τα εικονίδια κατάστασης θα ενεργοποιηθούν εάν είναι απαραίτητο:



### 3.28 Αντικατάσταση της οθόνης

Οι λειτουργίες διαμόρφωσης του συστήματος πρέπει να εκτελούνται από το τεχνικό τμήμα της CALORIA ABEE ή καταρτισμένο αδειούχο τεχνικό.

Εάν αντικατασταθεί η οθόνη, μπορεί να ζητηθεί στον χρήστη να επαναφέρει τις τιμές της ώρας και της ημερομηνίας (βλέπε παράγραφο "3.2 Προγραμματισμός του λέβητα") κατά την επαναφορά της τροφοδοσίας. Σημειώστε ότι δεν είναι απαραίτητος ο επαναπρογραμματισμός των παραμέτρων διαμόρφωσης, καθώς οι τιμές τους ανακτώνται από την πλακέτα ρύθμισης και ελέγχου του λέβητα. Ενδέχεται, ωστόσο, να χρειαστεί να επαναφέρετε τις τιμές ρύθμισης του ZNX και της θέρμανσης.

### 3.29 Αντικατάσταση της πλακέτας

Εάν αντικατασταθεί η πλακέτα ρύθμισης και ελέγχου, ενδέχεται να χρειαστεί να προγραμματιστούν εκ νέου οι παράμετροι διαμόρφωσης.

Στη περίπτωση αυτή, ανατρέξτε στον πίνακα παραμέτρων ("1.13 Μενού") για να δείτε τις προεπιλεγμένες τιμές της πλακέτας, τις εργοστασιακές τιμές και τις ρυθμισμένες τιμές. Οι πιο σημαντικές παράμετροι που πρέπει να ελεγχθούν και πιθανώς να επαναρυθμιστούν κατά την αντικατάσταση της πλακέτας είναι οι ακόλουθες: P3.01 • P3.02 • P3.03 • P3.06 • P3.07 • P3.08 • P3.09 • P5.07 • P7.08 (ΠΡΟΕΙΔΟΠΟΙΗΣΗ - θέστε την παράμετρο στο 0).

#### 4 ΣΥΝΤΗΡΗΣΗ ΚΑΙ ΚΑΘΑΡΙΣΜΟΣ

Η περιοδική συντήρηση είναι μια «υποχρέωση» που απαιτείται από τον νόμο και είναι απαραίτητη για την ασφάλεια, την απόδοση και τη διάρκεια του λέβητα.

Προγραμματίστε τη συνέντευξη με την πάροδο του χρόνου . Επιτρέπεται να μειωθεί η κατανάλωση, οι εκπομπές ρύπων και να διατηρηθεί η αξιοπιστία του προϊόντος στο χρόνο. Πριν ξεκινήσετε τις εργασίες συντήρησης:

- Κλείστε τις βάνες καυσίμου και νερού του συστήματος θέρμανσης και ΖΝΧ.

Για να διασφαλιστεί ότι τα χαρακτηριστικά και η απόδοση του προϊόντος παραμένουν ανέπαφα και ότι συμμορφώνονται με τις προδιαγραφές των ισχυόντων κανονισμών, είναι απαραίτητο η συσκευή να υποβάλλεται σε συστηματικούς ελέγχους σε τακτά χρονικά διαστήματα. Κατά την εκτέλεση των εργασιών συντήρησης, τηρείτε τις οδηγίες που δίνονται στο κεφάλαιο "1 ΠΡΟΕΙΔΟΠΟΙΗΣΕΙΣ ΚΑΙ ΑΣΦΑΛΕΙΑ".

Αυτό συνήθως περιλαμβάνει τις ακόλουθες εργασίες:

- αφαίρεση των οξειδώσεων από τον καυστήρα,
- απομάκρυνση τυχόν αλάτων από τους εναλλάκτες θερμότητας
- έλεγχος ηλεκτροδίων
- έλεγχος και καθαρισμός των αγωγών αποχέτευσης
- έλεγχος του εξωτερικού περιβλήματος του λέβητα
- έλεγχος της έναυσης, της απενεργοποίησης και της λειτουργίας του λέβητα, τόσο στη λειτουργία ζεστού νερού χρήσης όσο και στη λειτουργία θέρμανσης
- έλεγχος της στεγανοποίησης των συνδέσμων, των αγωγών προσαγωγής αερίου, νερού και συμπυκνωμάτων
- έλεγχος της κατανάλωσης αερίου στη μέγιστη και την ελάχιστη ισχύ
- έλεγχος της θέσης του ηλεκτροδίου έναυσης
- έλεγχος της θέσης του ηλεκτροδίου ανίχνευσης φλόγας (βλέπε συγκεκριμένη παράγραφο)
- έλεγχος της διάταξης ασφαλείας διαρροής αερίου.

Συνιστάται η χρήση προστατευτικού ρουχισμού κατά την εγκατάσταση του λέβητα, για να αποφευχθεί κάθε κίνδυνος τραυματισμού.

Μετά την εκτέλεση των απαραίτητων εργασιών συντήρησης, πρέπει να πραγματοποιηθεί ανάλυση των καυσαερίων για να εξασφαλιστεί η σωστή λειτουργία.

Εάν μετά την αντικατάσταση της ηλεκτρονικής πλακέτας ή τη συντήρηση του ηλεκτροδίου ανίχνευσης ή του καυστήρα, η ανάλυση των καυσαερίων επιστρέφει τιμές εκτός του εύρους ανοχής, ενδέχεται να είναι απαραίτητο να τροποποιηθούν όπως όπως εξηγείται στην παράγραφο "3.17 Έλεγχος καύσης".

ΣΗΜΕΙΩΣΗ: Εάν το ηλεκτρόδιο αντικατασταθεί, ενδέχεται να υπάρχουν μικρές διακυμάνσεις στις παραμέτρους καύσης, οι οποίες επανέρχονται στο εύρος των ονομαστικών τιμών μετά από μερικές ώρες λειτουργίας.

Μην καθαρίζετε τον λέβητα ή μέρη αυτού με εύφλεκτες ουσίες (π.χ. βενζίνη, οινόπνευμα κ.λπ.) .

Μην καθαρίζετε τα πάνελ, τα βαμμένα μέρη και τα πλαστικά μέρη με διαλυτικό χρώματος .

Ο καθαρισμός του πάνελ πρέπει να γίνεται μόνο με σαπούνι και νερό .

##### Καθαρισμός του πρωτεύοντα εναλλάκτη θερμότητας

- Αποσυνδέστε την παροχή ρεύματος στρέφοντας τον κεντρικό διακόπτη του συστήματος στη θέση OFF.
- Κλείστε τη βάνα διακοπής αερίου.
- αφαιρέστε το περίβλημα όπως περιγράφεται στην παράγραφο "2.10 Αφαίρεση του περιβλήματος".
- Αποσυνδέστε τα καλώδια σύνδεσης των ηλεκτροδίων.
- Αποσυνδέστε τα καλώδια τροφοδοσίας του ανεμιστήρα.
- Αφαιρέστε το κλιπ (A) του μίκτη.
- χαλαρώστε το παξιμάδι της γραμμής αερίου (B).
- Βγάλτε και περιστρέψτε τη γραμμή αερίου.
- Αφαιρέστε τα 4 παξιμάδια (C) που στερεώνουν τη μονάδα καύσης.
- Αφαιρέστε το συγκρότημα αέρα/αερίου, συμπεριλαμβανομένου του ανεμιστήρα και του μίκτη, με προσοχή να μην προκληθεί ζημιά στο μονωτικό πλαίσιο και στα ηλεκτρόδια.
- Αφαιρέστε τον αγωγό σύνδεσης του σιφονιού από το εξάρτημα αποστράγγισης συμπυκνωμάτων του εναλλάκτη θερμότητας και συνδέστε έναν προσωρινό σωλήνα συλλογής. Σε αυτό το σημείο προχωρήστε στις εργασίες καθαρισμού του εναλλάκτη θερμότητας.

- Απομακρύνετε, με ηλεκτρική σκούπα, τυχόν υπολείμματα ρύπων στο εσωτερικό του εναλλάκτη θερμότητας, προσέχοντας να ΜΗΝ καταστρέψετε το μονωτικό πάνελ του επιβραδυντή.
- Καθαρίστε τα πηνία του εναλλάκτη θερμότητας με μια μαλακή βούρτσα.

ΜΗΝ ΧΡΗΣΙΜΟΠΟΙΕΙΤΕ ΜΕΤΑΛΛΙΚΕΣ ΒΟΥΡΤΣΕΣ ΠΟΥ ΘΑ ΜΠΟΡΟΥΣΑΝ ΝΑ ΠΡΟΚΑΛΕΣΟΥΝ ΖΗΜΙΑ ΣΤΑ ΕΞΑΡΤΗΜΑΤΑ

- Καθαρίστε τα κενά διαστήματα μεταξύ των πηνίων χρησιμοποιώντας μια λεπίδα (πάχους 0,4 mm), διαθέσιμη επίσης σε kit.
- Απομακρύνετε, με ηλεκτρική σκούπα, τυχόν υπολείμματα που δημιουργήθηκαν από την επέμβαση καθαρισμού.
- Ξεπλύνετε με νερό, προσέχοντας να ΜΗΝ καταστρέψετε το μονωτικό πάνελ του επιβραδυντή.
- Βεβαιωθείτε ότι το πάνελ μόνωσης του επιβραδυντή δεν έχει υποστεί ζημιά και αντικαταστήστε το, εάν είναι απαραίτητο, ακολουθώντας την ανάλογη διαδικασία.
- Αφού ολοκληρώσετε τις εργασίες καθαρισμού, συναρμολογήστε προσεκτικά τα εξαρτήματα, ακολουθώντας τις παραπάνω οδηγίες με αντίστροφη σειρά.
- Για να κλείσετε τα παξιμάδια στερέωσης του συγκροτήματος αέρα/αερίου, χρησιμοποιήστε ροπή σύσφιξης 8 Nm.
- Ενεργοποιήστε ξανά την τροφοδοσία ρεύματος και αερίου στο λέβητα.

Εάν υπάρχουν επίμονες επικαθίσεις από το αέριο καύσιμο στην επιφάνεια του εναλλάκτη θερμότητας, αφαιρέστε τις ψεκάζοντας με φυσικό λευκό ξύδι, προσέχοντας να ΜΗΝ καταστρέψετε το μονωτικό πάνελ του επιβραδυντή.

- Αφήστε το να δράσει για λίγα λεπτά.
- Καθαρίστε τα πηνία του εναλλάκτη θερμότητας με μια μαλακή βούρτσα.

ΜΗΝ ΧΡΗΣΙΜΟΠΟΙΕΙΤΕ ΜΕΤΑΛΛΙΚΕΣ ΒΟΥΡΤΣΕΣ ΠΟΥ ΘΑ ΜΠΟΡΟΥΣΑΝ ΝΑ ΠΡΟΚΑΛΕΣΟΥΝ ΖΗΜΙΑ ΣΤΑ ΕΞΑΡΤΗΜΑΤΑ

- Ξεπλύνετε με νερό, προσέχοντας να ΜΗΝ καταστρέψετε το μονωτικό πάνελ του επιβραδυντή.
- Ενεργοποιήστε ξανά την τροφοδοσία ρεύματος και αερίου στο λέβητα.

##### Καθαρισμός του καυστήρα

- Αποσυνδέστε την παροχή ρεύματος στρέφοντας τον κεντρικό διακόπτη του συστήματος στη θέση OFF.
- Κλείστε τη βάνα διακοπής αερίου.
- αφαιρέστε το περίβλημα όπως περιγράφεται στην παράγραφο "2.10 Αφαίρεση του περιβλήματος".
- Αποσυνδέστε τα καλώδια σύνδεσης των ηλεκτροδίων.
- Αποσυνδέστε τα καλώδια τροφοδοσίας του ανεμιστήρα.
- Αφαιρέστε το κλιπ (A) του μίκτη.
- χαλαρώστε το παξιμάδι της γραμμής αερίου (B).
- Βγάλτε και περιστρέψτε τη γραμμή αερίου.
- Αφαιρέστε τα 4 παξιμάδια (C) που στερεώνουν τη μονάδα καύσης.
- Αφαιρέστε το συγκρότημα αέρα/αερίου, συμπεριλαμβανομένου του ανεμιστήρα και του μίκτη, με προσοχή να μην προκληθεί ζημιά στο κεραμικό πλαίσιο και στα ηλεκτρόδια. Στο σημείο αυτό προβείτε στις εργασίες καθαρισμού του καυστήρα.
- Καθαρίστε τον καυστήρα με μια βούρτσα με μαλακές τρίχες, προσέχοντας να μην καταστρέψετε το μονωτικό πάνελ και τα ηλεκτρόδια.

ΜΗΝ ΧΡΗΣΙΜΟΠΟΙΕΙΤΕ ΜΕΤΑΛΛΙΚΕΣ ΒΟΥΡΤΣΕΣ ΠΟΥ ΘΑ ΜΠΟΡΟΥΣΑΝ ΝΑ ΠΡΟΚΑΛΕΣΟΥΝ ΖΗΜΙΑ ΣΤΑ ΕΞΑΡΤΗΜΑΤΑ

- Ελέγξτε ότι το μονωτικό πάνελ του καυστήρα και η φλάντζα στεγανοποίησης δεν έχουν υποστεί ζημιά και αντικαταστήστε τα εάν χρειάζεται, ακολουθώντας τη σχετική διαδικασία.
- Αφού ολοκληρώσετε τις εργασίες καθαρισμού, συναρμολογήστε προσεκτικά τα εξαρτήματα, ακολουθώντας τις παραπάνω οδηγίες με αντίστροφη σειρά.
- Για να κλείσετε τα παξιμάδια στερέωσης του συγκροτήματος αέρα/αερίου, χρησιμοποιήστε ροπή σύσφιξης 8 Nm.
- Ενεργοποιήστε ξανά την τροφοδοσία ρεύματος και αερίου στο λέβητα.

**CONDEXA HPR 35-45**

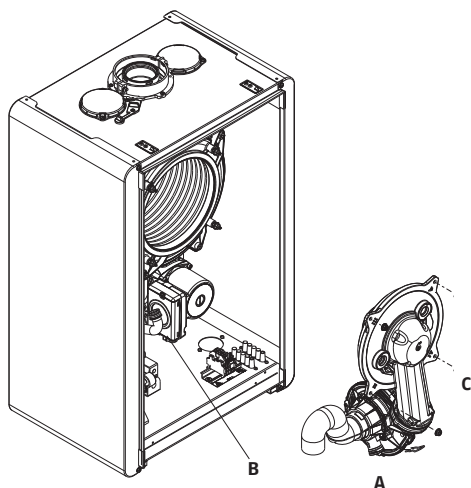

**CONDEXA HPR 55-70**

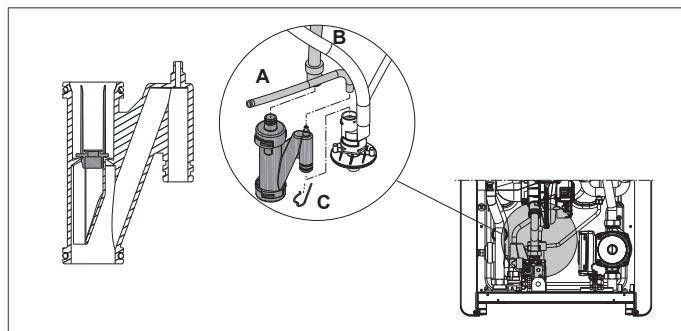
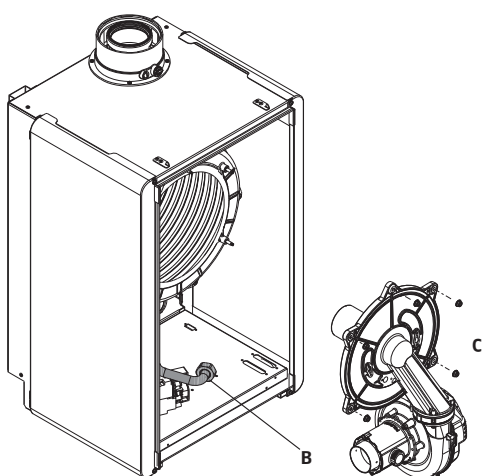

**Ηλεκτροδίου ιονισμού**

Το ηλεκτρόδιο του ανιχνευτή παίζει σημαντικό ρόλο στη φάση ανάφλεξης του λέβητα και στη διατήρηση μιας αποτελεσματικής καύσης. Από αυτή την άποψη, είναι απαραίτητο να ελέγξετε την ακεραιότητά του και να βεβαιωθείτε ότι είναι σωστά τοποθετημένο, τηρώντας αυστηρά τη θέση αναφοράς που υποδεικνύεται στο σχήμα. Αν χρειάζεται αντικαταστήστε το. Ο ίδιος κανόνας ισχύει για το ηλεκτρόδιο ανάφλεξης.

**A = φλόγα έναυση ηλεκτρόδιο**

**B = ανίχνευση ηλεκτρόδιο**

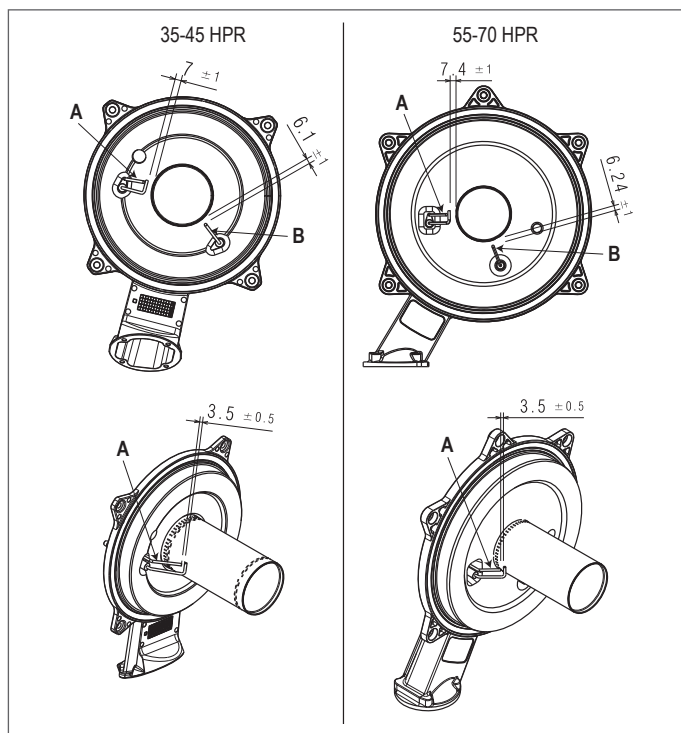

**Καθαρισμός της παγίδας αποστράγγισης**

- Αποσυνδέστε τους αγωγούς (A) και (B), βγάλτε το κλιπ (C) και αφαιρέστε την παγίδα αποστράγγισης.
- Χαλαρώστε το κάτω και το πάνω βύσμα και στη συνέχεια αφαιρέστε τον πλωτήρα.
- Καθαρίστε όλα τα μέρη της παγίδας αποστράγγισης για να αφαιρέσετε τυχόν στερεά υπολείμματα.

**⚠** Μην αφαιρείτε τον πλωτήρα και τη σχετική φλάντζα στεγανοποίησης, καθώς αυτά αποτρέπουν τη διαρροή καυσαερίων στον χώρο, αν δεν υπάρχουν συμπυκνώματα.

**⚠** Επανατοποθετήστε προσεκτικά τα εξαρτήματα που αφαιρέθηκαν προηγουμένως. Ελέγξτε το παρέμβυσμα στεγανοποίησης του πλωτήρα και αντικαταστήστε το εάν είναι απαραίτητο. Εάν αντικατασταθεί η φλάντζα του πλωτήρα, βεβαιωθείτε ότι η νέα φλάντζα είναι σωστά τοποθετημένη στην βάση της (βλ. σχήμα της ενότητας).

**⚠** Μετά τον καθαρισμό, πληρώστε την παγίδα αποστράγγισης με νερό (βλ. παράγραφο "3.1 Προκαταρκτικό έλεγχο") πριν θέσετε ξανά σε λειτουργία τον λέβητα.

**⚠** Μετά την ολοκλήρωση των εργασιών συντήρησης στην παγίδα αποστράγγισης, συνιστούμε την έναυση του λέβητα σε λειτουργία συμπύκνωσης για λίγα λεπτά, προκειμένου να ελέγξετε ότι δεν υπάρχει διαρροή σε όλη τη γραμμή εκκένωσης συμπυκνωμάτων.

**⚠** Εάν ο λέβητας δεν έχει λειτουργήσει για περισσότερες από 60 ημέρες, η παγίδα αποστράγγισης του λέβητα πρέπει να πληρωθεί. Εάν ο λέβητας είναι εγκατεστημένος σε χώρο όπου η θερμοκρασία περιβάλλοντος μπορεί να παραμείνει πάνω από 30°C για μεγάλα χρονικά διαστήματα, πληρώστε την παγίδα αποστράγγισης μετά από 30 ημέρες χωρίς χρήση. Αυτή η λειτουργία πρέπει να εκτελείται από εξειδικευμένο τεχνικό.

**⚠** Μην τρίβετε με γυαλόχαρτο το ηλεκτρόδιο.

**⚠** Κατά τη διάρκεια της ετήσιας συντήρησης, ελέγξτε την κατάσταση του ηλεκτροδίου και αντικαταστήστε το εάν έχει υποστεί σοβαρή φθορά.

**⚠** Η αφαίρεση και η ενδεχόμενη αντικατάσταση των ηλεκτροδίων, συμπεριλαμβανομένου του ηλεκτροδίου έναυσης, περιλαμβάνει επίσης την αντικατάσταση των παρεμβυσμάτων στεγανοποίησης.

**Αντεπίστροφη βαλβίδα**

Ο λέβητας διαθέτει βαλβίδα ελέγχου.

**CONDEXA HPR 35-45**

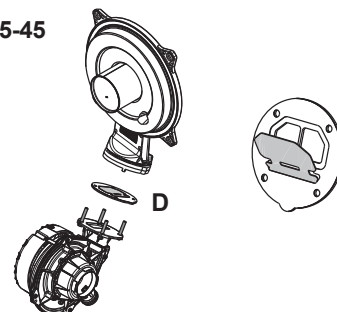

## CONDEXA HPR 55-70

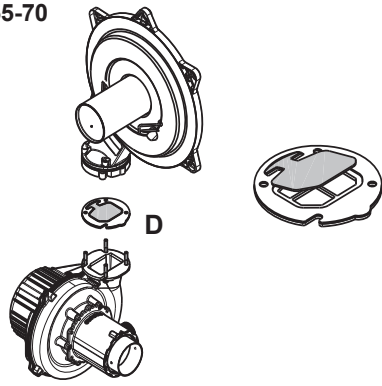

Για να αποκτήσετε πρόσβαση στη βαλβίδα ελέγχου:

- αφαιρέστε τον ανεμιστήρα ξεβιδώνοντας τις 4 βίδες (D) στερεώνοντάς τον στον μεταφορέα
- βεβαιωθείτε ότι δεν υπάρχουν επικαθίσεις ξένων υλικών στη μεμβράνη της βαλβίδας ελέγχου και αν υπάρχουν αφαιρέστε τα και ελέγξτε για πιθανές ζημιές.
- ελέγξτε ότι η βαλβίδα ανοίγει και κλείνει σωστά
- επανασυναρμολογήστε τα εξαρτήματα με την αντίστροφη σειρά, φροντίζοντας να τοποθετήσετε τη βαλβίδα ελέγχου στη σωστή κατεύθυνση.

Εάν έχει πραγματοποιηθεί συντήρηση στη βαλβίδα ελέγχου, βεβαιωθείτε ότι έχει επανατοποθετηθεί σωστά, ώστε να διασφαλιστεί η σωστή και ασφαλής λειτουργία του συστήματος.

#### 4.1 Αποσυναρμολόγηση των εσωτερικών εξαρτημάτων

##### Αποσυναρμολόγηση του μεταφορέα αέρα-αερίου

- Αποσυνδέστε την παροχή ρεύματος στρέφοντας τον κεντρικό διακόπτη του συστήματος στη θέση OFF.
- Κλείστε τη βάνα διακοπής αερίου.
- αφαιρέστε το περίβλημα όπως περιγράφεται στην παράγραφο "2.10 Αφαίρεση του περιβλήματος".
- Αποσυνδέστε τα καλώδια σύνδεσης των ηλεκτροδίων.
- Αποσυνδέστε τα καλώδια τροφοδοσίας του ανεμιστήρα.
- Αφαιρέστε το κλιπ (A) του μίκτη.
- χαλαρώστε το παξιμάδι της γραμμής αερίου (B).
- Βγάλτε και περιστρέψτε τη γραμμή αερίου.
- Αφαιρέστε τα 4 παξιμάδια (B) που στερεώνουν τη μονάδα καύσης.
- Αφαιρέστε το συγκρότημα αέρα/αερίου, συμπεριλαμβανομένου του ανεμιστήρα και του μίκτη, με προσοχή να μην προκληθεί ζημιά στο μονωτικό πλαίσιο και στα ηλεκτρόδια.
- Ελέγξτε ότι το μονωτικό πάνελ του καυστήρα και η φλάντζα στεγανοποίησης δεν έχουν υποστεί ζημιά και αντικαταστήστε τα εάν χρειάζεται, ακολουθώντας τη σχετική διαδικασία.

##### Αφαίρεση του ηλεκτροδίου έναυσης, του ηλεκτροδίου ανίχνευσης φλόγας

- Αφαιρέστε τα εξαρτήματα όπως περιγράφεται στο κεφάλαιο «ΑΦΑΙΡΕΣΗ ΤΗΣ ΜΟΝΑΔΑΣ ΚΑΥΣΗΣ».
- Χαλαρώστε και αφαιρέστε τις βίδες (W) που συγκρατούν τα ηλεκτρόδια.
- Η αφαίρεση και η ενδεχόμενη αντικατάσταση των ηλεκτροδίων περιλαμβάνει επίσης την αντικατάσταση των παρεμβυσμάτων στεγανοποίησης.
- Αφού ολοκληρώσετε τις εργασίες καθαρισμού, συναρμολογήστε προσεκτικά τα εξαρτήματα, ακολουθώντας τις παραπάνω οδηγίες με αντίστροφη σειρά.
- Να βεβαιώνετε πάντα ότι τα ηλεκτρόδια είναι τοποθετημένα σωστά και τηρείται η θέση αναφοράς που υποδεικνύεται στην εικόνα (συντήρηση του ηλεκτροδίου ιονισμού).
- Για να κλείσετε τις βίδες που στερεώνουν τα ηλεκτρόδια, χρησιμοποιήστε ροπή σύσφιξης 2 Nm.
- Αφού ολοκληρώσετε τις εργασίες, συναρμολογήστε προσεκτικά τα εξαρτήματα, ακολουθώντας τις παραπάνω οδηγίες με αντίστροφη σειρά.
- Ενεργοποιήστε ξανά την τροφοδοσία ρεύματος και αερίου στο λέβητα.

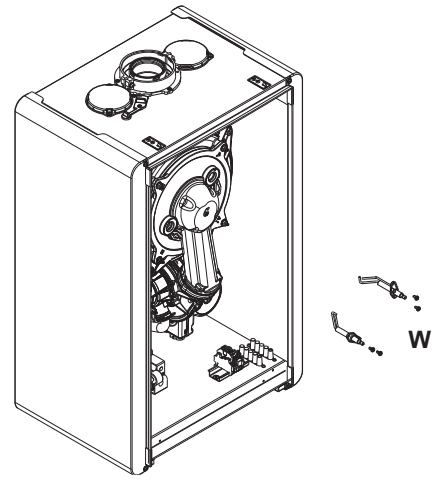

##### Αντικατάσταση του μονωτικού πάνελ του καυστήρα

- Αφαιρέστε το μονωτικό πάνελ του καυστήρα (A) εισάγοντας μια λεπίδα ακριβώς κάτω από την επιφάνεια (όπως φαίνεται στην εικόνα).
- Αφαιρέστε τυχόν υπολείμματα κόλλας στερέωσης.
- Τοποθετήστε το νέο μονωτικό πάνελ του καυστήρα.
- Το νέο μονωτικό πάνελ δεν χρειάζεται να στερεωθεί με κόλλα καθώς το μέγεθος και το σχήμα του εξασφαλίζει τέλεια σύζευξη με τη φλάντζα του εναλλάκτη θερμότητας.

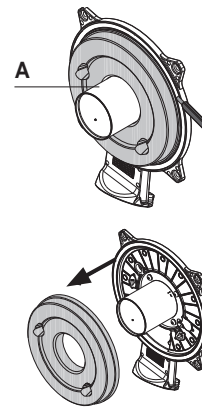

##### Αποσυναρμολόγηση του καυστήρα

- Αποσυνδέστε την παροχή ρεύματος στρέφοντας τον κεντρικό διακόπτη του συστήματος στη θέση OFF.
- Κλείστε τη βάνα διακοπής αερίου.
- αφαιρέστε το περίβλημα όπως περιγράφεται στην παράγραφο "2.10 Αφαίρεση του περιβλήματος"
- Αφαιρέστε το μονωτικό πάνελ όπως περιγράφεται παραπάνω.
- Αφαιρέστε τις 4 βίδες (D) που στερεώνουν τον καυστήρα στον μεταφορέα, και στη συνέχεια αφαιρέστε τον μαζί με το παρέμβυσμα (E).
- Αντικαταστήστε τον καυστήρα.
- Επανατοποθετήστε τον καυστήρα, ακολουθώντας τα παραπάνω βήματα σε αντίστροφη σειρά και θυμηθείτε να τοποθετήσετε τη φλάντζα.
- Για να κλείσετε τις βίδες που στερεώνουν τον καυστήρα, χρησιμοποιήστε ροπή σύσφιξης 3,5 Nm. Εάν το μονωτικό πάνελ έχει υποστεί ζημιά, αντικαταστήστε το όπως περιγράφεται παραπάνω.
- Αφού ολοκληρώσετε όλες τις εργασίες, συναρμολογήστε τα εξαρτήματα ακολουθώντας τις παραπάνω οδηγίες με αντίστροφη σειρά.
- Ενεργοποιήστε ξανά την τροφοδοσία ρεύματος και αερίου στο λέβητα.

CONDEXA HPR 35-45

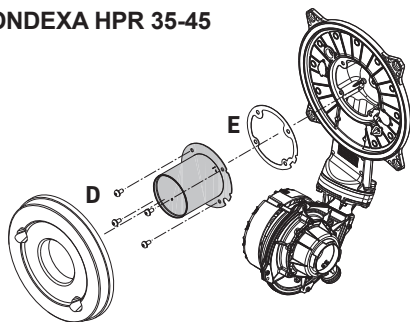

CONDEXA HPR 55-70

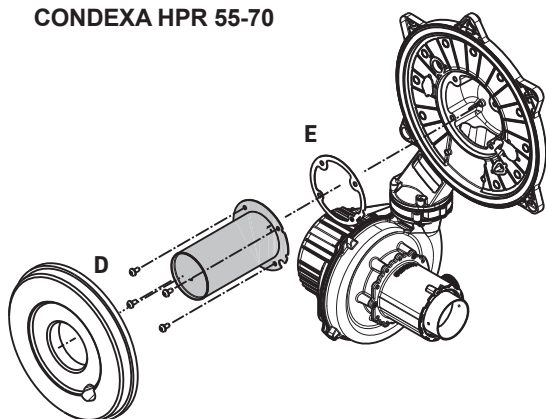

CONDEXA HPR 55-70

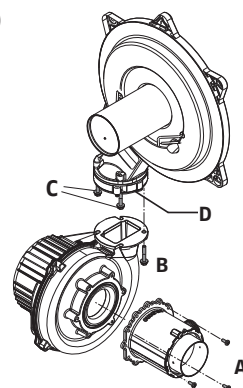

Αποσυναρμολόγηση του εναλλάκτη θερμότητας

CONDEXA HPR 35-45

- Αφαιρέστε τα εξαρτήματα όπως περιγράφεται στο κεφάλαιο «ΑΦΑΙΡΕΣΗ ΤΗΣ ΜΟΝΑΔΑΣ ΚΑΥΣΗΣ».
- Αποσυνδέστε την παροχή ρεύματος θέτοντας τον κεντρικό διακόπτη του συστήματος στο "off".
- Αδειάστε το σύστημα.
- Χαλαρώστε τα παξιμάδια των 2 ραβδών κύλισης (A και B).
- Αφαιρέστε τα κλιπ (C) για να μπορείτε να αφαιρέσετε τις 2 ράβδους κύλισης (A και B).
- Αφαιρέστε τις 2 ράβδους κύλισης (A και B) από τον εναλλάκτη θερμότητας.
- Αφαιρέστε τον αγωγό εκκένωσης συμπυκνωμάτων (D).
- Αφαιρέστε τον αγωγό εκκένωσης του rainguard (E).
- Αποσυνδέστε τον σύνδεσμο του αισθητηρίου καυσαερίων.
- Αφαιρέστε τη βίδα (F) της εξόδου ανάλυσης καυσαερίων και, στη συνέχεια, αφαιρέστε το πώμα.
- Αφαιρέστε τη βίδα (G) που συγκρατεί το rainguard στη θέση του.
- Χαλαρώστε τις 4 βίδες (H) που συγκρατούν τον εναλλάκτη θερμότητας στη θέση του.
- Αφαιρέστε τον εναλλάκτη θερμότητας.
- Αφού ολοκληρώσετε τις εργασίες, συναρμολογήστε προσεκτικά τα εξαρτήματα, ακολουθώντας τις παραπάνω οδηγίες με αντίστροφη σειρά.
- Δώστε ιδιαίτερη προσοχή κατά την τοποθέτηση των ραβδών κύλισης A και B. Χρησιμοποιήστε πένσα στη βάση της διαπλάτυνσης για να αποφύγετε την υπέρβαση της εισόδου των συνδέσεων του εναλλάκτη θερμότητας.
- Ενεργοποιήστε ξανά την τροφοδοσία ρεύματος και αερίου στο λέβητα.

Αποσυναρμολόγηση του ανεμιστήρα και του μίκτη

- Αφαιρέστε το τα εξαρτήματα όπως εξηγείται στην ενότητα "ΑΠΟΣΥΝΑΡΜΟΛΟΓΗΣΗ ΤΗΣ ΜΟΝΑΔΑΣ ΚΑΥΣΗΣ".
- Ξεβιδώστε εντελώς τις 2 βίδες (B) και χαλαρώστε τις 2 βίδες (C) για να βγάλετε τον ανεμιστήρα.
- Βγάλτε το ηχομονωτικό στοιχείο απελευθερώνοντάς το από το στήριγμά του. Χαλαρώστε τις 3 βίδες (A) που στερεώνουν τον μίκτη στον ανεμιστήρα, και στη συνέχεια αφαιρέστε τον.
- Για να αποσυναρμολογήσετε τη βαλβίδα ελέγχου (D), χαλαρώστε πλήρως και τις 2 βίδες (C).
- Αφού ολοκληρώσετε τις εργασίες, συναρμολογήστε προσεκτικά τα εξαρτήματα, ακολουθώντας τις παραπάνω οδηγίες με αντίστροφη σειρά.
- Ενεργοποιήστε ξανά την τροφοδοσία ρεύματος και αερίου στο λέβητα.

CONDEXA HPR 35-45

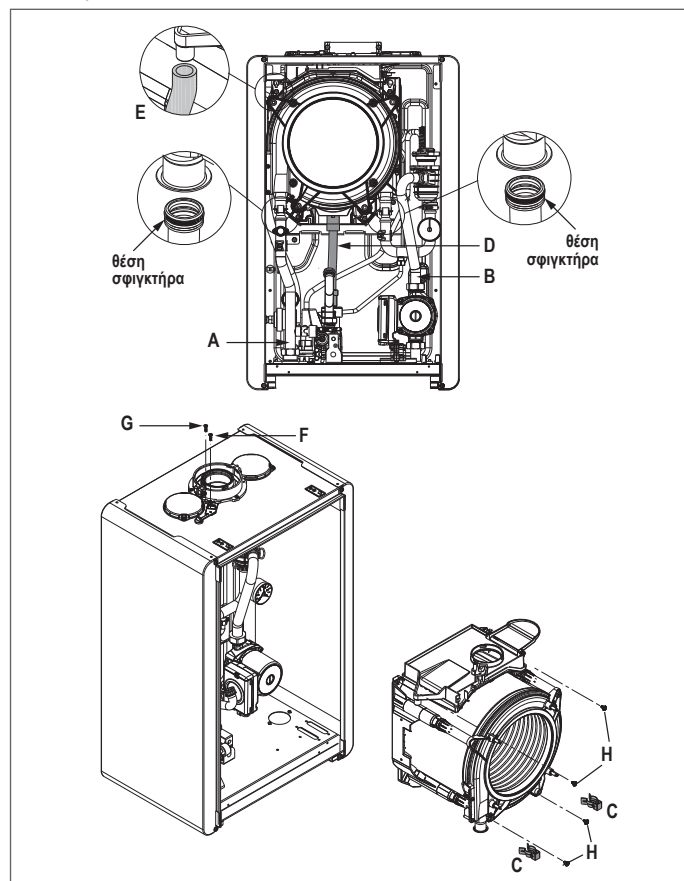
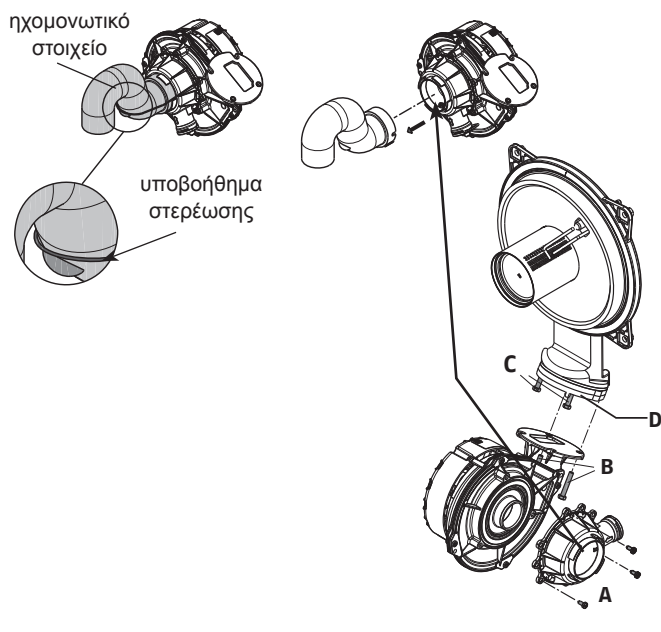

**CONDEXA HPR 55-70**

- Αφαιρέστε τα εξαρτήματα όπως περιγράφεται στο κεφάλαιο «ΑΦΑΙΡΕΣΗ ΤΗΣ ΜΟΝΑΔΑΣ ΚΑΥΣΗΣ».
- Αποσυνδέστε την παροχή ρεύματος θέτοντας τον κεντρικό διακόπτη του συστήματος στο "off".
- Αδειάστε το σύστημα.
- Αποσυναρμολογήστε τα πλευρικά πάνελ δεξιά και αριστερά (A) χαλαρώνοντας τις βίδες (B).
- Χαλαρώστε το παξιμάδι και περιστρέψτε τη γραμμή αερίου (C).
- Αφαιρέστε τους αγωγούς σιλικόνης (D) και (E).
- Αφαιρέστε τη γραμμή (F).
- Αφαιρέστε τον αγωγό εκκένωσης συμπυκνωμάτων (G) από τον εναλλάκτη θερμότητας.
- Βγάλτε το κλιπ (H).
- Χαλαρώστε το παξιμάδι και αφαιρέστε τη γραμμή (I).
- Αποσυνδέστε τα καλώδια του κυκλοφορητή, βγάλτε το αισθητήριο και χαλαρώστε τα 2 παξιμάδια.
- Σηκώστε το επάνω παξιμάδι (L).
- Χαμηλώστε το κάτω παξιμάδι (M).
- Αφαιρέστε την πάνω γραμμή.
- Βγάλτε τον κυκλοφορητή (N).
- Χαλαρώστε τις 4 βίδες (O) που συγκρατούν τον εναλλάκτη θερμότητας στη θέση του.
- Αφαιρέστε τον εναλλάκτη θερμότητας (P).

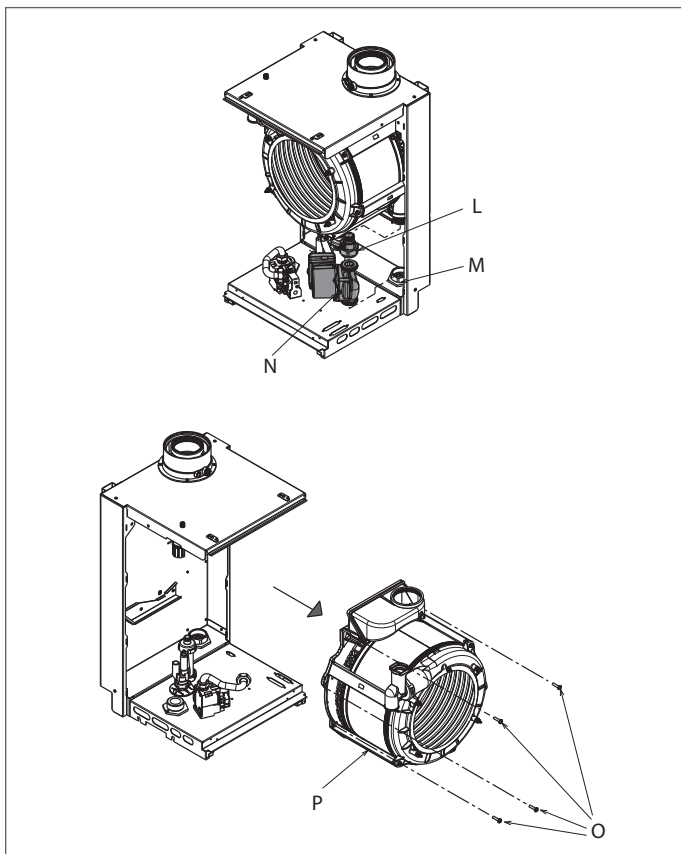
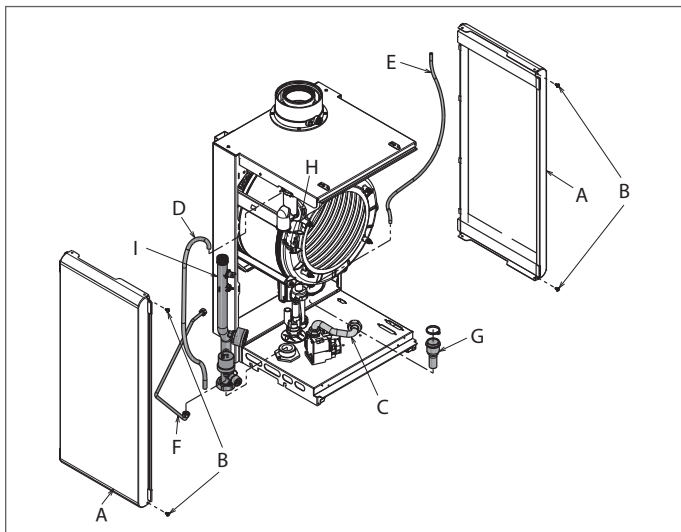
**Αποσυναρμολόγηση του κυκλοφορητή**

- Αποσυνδέστε την παροχή ρεύματος θέτοντας τον κεντρικό διακόπτη του συστήματος στο "off".
- Αδειάστε το σύστημα.
- Αποσυναρμολογήστε το πλευρικό πάνελ δεξιά (A) χαλαρώνοντας τις 2 βίδες (B).
- Χαλαρώστε το παξιμάδι και περιστρέψτε τη γραμμή αερίου (C).
- Χαλαρώστε τις 4 βίδες (D) και αφαιρέστε τη πόρτα του θαλάμου καύσης με τον ανεμιστήρα και τον μίκτη (E).
- Χαλαρώστε τα παξιμάδια που συγκρατούν τη γραμμή (F) στη θέση της και, στη συνέχεια, αφαιρέστε την.
- Χαλαρώστε τα παξιμάδια (G).
- Αφαιρέστε τον κυκλοφορητή (I) και τη γραμμή (H).

**!** Επανατοποθετήστε τον κυκλοφορητή, φροντίζοντας να βρίσκεται στην ίδια θέση με πριν και να μην παρεμβάλλεται στον ανεμιστήρα.

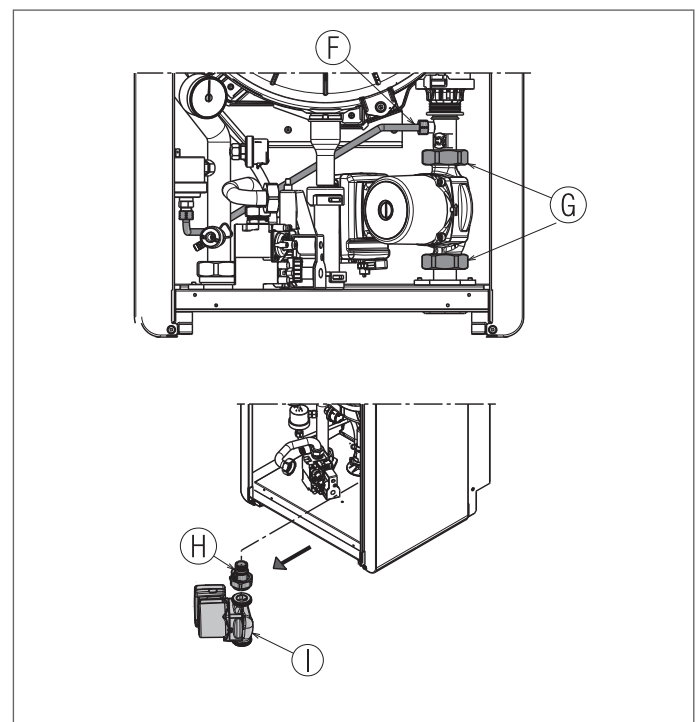
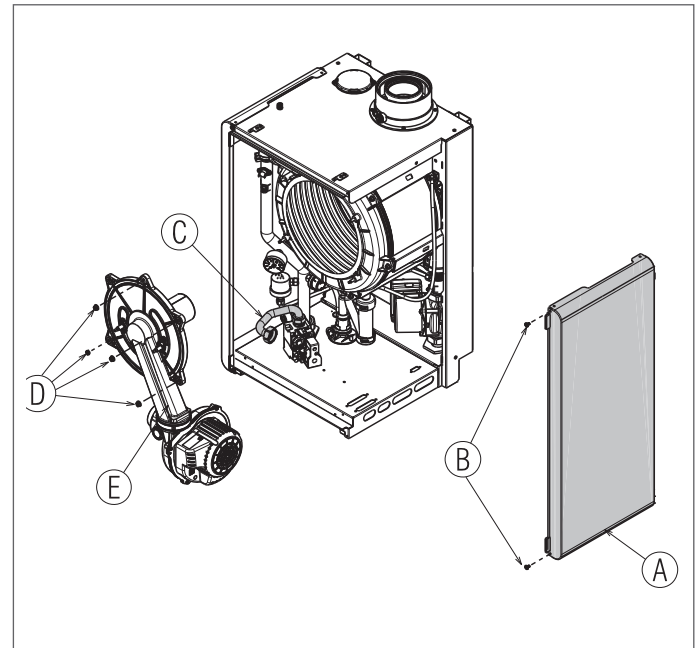

# RIELLO

RIELLO S.p.A.  
Via Ing. Pilade Riello, 7  
37045 - Legnago (VR)  
[www.riello.it](http://www.riello.it)

Ο κατασκευαστής βρίσκεται συνεχώς σε διαδικασία βελτίωσης όλων των προϊόντων. Συνεπώς, η εμφάνιση, οι διαστάσεις, οι τεχνικές προδιαγραφές, ο βασικός εξοπλισμός και τα αξεσουάρ υπόκεινται σε αλλαγές χωρίς προειδοποίηση.