

# 7000 ACI PLUS

ES INSTRUCCIONES PARA EL USUARIO, EL INSTALADOR Y PARA EL SERVICIO TÉCNICO DE ASISTENCIA

**RIELLO**

## GAMA

---

MODELO	CÓDIGO
RIELLO 7000 ACI 60 PLUS	20090056
RIELLO 7000 ACI 120 PLUS	20082450
RIELLO 7000 ACI 200 PLUS	20028093
RIELLO 7000 ACI 300 PLUS	20028094
RIELLO 7000 ACI 400 PLUS	20028095
RIELLO 7000 ACI 500 PLUS	20028096

## ACCESORIOS

Consulte el Catálogo para la lista completa de accesorios y la información inherente a las posibles combinaciones.

*Estimado Técnico,  
Enhorabuena por haber propuesto un acumulador de inercia **RIELLO**, un producto moderno que asegurará una elevada fiabilidad, eficiencia, calidad y seguridad.*

*Con este manual deseamos proporcionarle la información necesaria para efectuar una instalación más fácil y correcta del aparato, sin poner en duda su competencia y capacidad técnica.*

*Buen trabajo y de nuevo gracias,*

*Riello S.p.A.*

## CONFORMIDAD

---

*Los acumuladores de inercia **RIELLO** son conformes a la UNI EN 10025.*

## ÍNDICE

---

### GENERAL

1	Advertencias de carácter general . . . . .	4
2	Reglas fundamentales sobre seguridad . . . . .	4
3	Descripción del aparato . . . . .	5
4	Identificación . . . . .	5
5	Estructura . . . . .	6
6	Datos técnicos. . . . .	6
7	Circuito hidráulico. . . . .	7
8	Colocación de las sondas . . . . .	8
9	Medidas y tomas. . . . .	9

### INSTALADOR

10	Recepción del producto . . . . .	10
11	Manipulación . . . . .	10
12	Montaje mural . . . . .	11
13	Lugar de instalación . . . . .	11
14	Instalación en instalaciones existentes o que se deberán modernizar. . . . .	11

### SERVICIO TÉCNICO DE ASISTENCIA

15	Puesta en servicio. . . . .	12
16	Mantenimiento. . . . .	12
17	Limpieza del acumulador . . . . .	12
18	Reciclaje y desguace . . . . .	13
19	Anomalías y soluciones. . . . .	13

### USUARIO









20	Encendido . . . . .	14
21	Desactivación temporal. . . . .	14
22	Inactividad prolongada. . . . .	14
23	Mantenimiento externo . . . . .	14

En algunas partes del manual se utilizan los símbolos:

 **ATENCIÓN** = para acciones que requieren tomar precauciones especiales y una formación adecuada









 **PROHIBIDO** = para acciones que NO DEBEN ser efectuadas en absoluto.

## 1 ADVERTENCIAS DE CARÁCTER GENERAL

-  Al recibir el producto, asegurarse de que el material entregado esté íntegro y que no falte nada; en caso en que el material entregado no corresponda con el pedido, contactar con la Agencia **RIELLO** que ha vendido el aparato.
-  La instalación del producto debe ser efectuada por una empresa habilitada que, tras finalizar el trabajo, otorgará al propietario la declaración de conformidad de instalación realizada de modo técnicamente correcto, esto es, en cumplimiento de lo establecido por las normas vigentes nacionales y locales y aplicando las instrucciones proporcionadas por **RIELLO** en el manual de instrucciones del aparato.
-  El producto deberá destinarse al uso previsto por **RIELLO** para el que ha sido expresamente realizado. Se descarta cualquier responsabilidad de carácter contractual y extracontractual de **RIELLO** por los daños causados a personas, animales o cosas, por errores de instalación, de regulación, de mantenimiento y por usos impropios.
-  Programar con tiempo con el Servicio técnico de asistencia **RIELLO** de la zona el mantenimiento anual del aparato.
-  Personal cualificado se encargará de realizar las operaciones de asistencia y de mantenimiento para el aparato.
-  En caso de pérdidas de agua, cerrar la alimentación del agua y avisar inmediatamente al Servicio técnico de asistencia **RIELLO** o bien a personal profesionalmente cualificado.
-  Si no se utiliza el aparato durante un largo período, se recomienda la intervención de la Servicio técnico de asistencia para realizar al menos las siguientes operaciones:
  - Cerrar los dispositivos de cierre de la instalación sanitaria
  - Apagar el generador combinado consultando para ello el manual específico del aparato
  - Situar el interruptor principal (si lo hay) y el general de la instalación en "apagado"
  - Vaciar la instalación térmica y la sanitaria en caso de peligro de hielo.
-  Este manual forma parte integrante del aparato, por lo tanto debe conservarse en perfecto estado y SIEMPRE deberá acompañarlo, incluso en caso de cesión a otro propietario o usuario, o en caso de traslado a otra instalación. En caso de daño o extravío, solicitar otro ejemplar. Guardar los documentos relativos a la compra del producto para poder solicitar una intervención en garantía al Servicio técnico de asistencia autorizado **RIELLO**.
-  Si el aparato forma parte de una instalación solar, mezclar el anticongelante (propilenglicol), disponible aparte, con agua en un porcentaje variable (30÷50 %) siguiendo las instrucciones expuestas en el manual de puesta en servicio y mantenimiento de los colectores solares **RIELLO** asociados.

## 2 REGLAS FUNDAMENTALES SOBRE SEGURIDAD

Recordamos que la utilización de productos que emplean energía eléctrica y agua requiere el cumplimiento de algunas reglas fundamentales de seguridad:

-  Se prohíbe instalar el aparato sin adoptar los equipos de protección individual, respetar la normativa vigente acerca de la seguridad laboral.
-  Si se han instalado accesorios eléctricos, queda prohibido tocar el aparato con los pies descalzos o con partes del cuerpo mojadas o húmedas.
-  Se prohíbe efectuar cualquier intervención técnica o de limpieza sin antes haber desconectado los accesorios eléctricos del aparato (si los hay) de la corriente posicionando para ello el interruptor general de la instalación en "apagado".
-  Se prohíbe tirar de los cables eléctricos que salen del aparato, desconectarlos o torcerlos (si los tiene), aunque éste no esté conectado a la corriente.
-  Se prohíbe exponer el aparato a los agentes atmosféricos porque no se ha diseñado para funcionar al aire libre.
-  En caso de disminución de la presión de la instalación solar, se prohíbe rellenar solo con agua para evitar el peligro de hielo y de sobrecalentamiento.
-  Se prohíbe el uso de dispositivos de conexión y seguridad no ensayados o no idóneos para el empleo en instalaciones solares (vasos de expansión, tuberías, aislamiento).
-  Se prohíbe el uso del aparato por parte de niños y personas discapacitadas sin asistencia.
-  Se prohíbe tirar y dejar el material del embalaje al alcance de los niños ya que es una fuente potencial de peligro. Por consiguiente, se ha de eliminar según se contempla en la legislación vigente.

### 3 DESCRIPCIÓN DEL APARATO

Los acumuladores de inercia **RIELLO 7000 ACI PLUS** pueden integrarse en instalaciones con enfriadores de agua, paneles solares, bombas de calor y calderas de leña (no son adecuados para la producción de agua caliente sanitaria). El acumulador ofrece diversas opciones de conexión, garantizando la flexibilidad de la instalación.

- Los principales elementos técnicos del diseño del aparato son:
- el exhaustivo estudio de las formas del depósito, que permiten obtener las mejores prestaciones en términos de estratificación, intercambio térmico y tiempos de re-establecimiento
  - la disposición a distintas alturas de las conexiones para abastecer instalaciones de alta y baja temperatura
  - el aislamiento térmico de PEXL + poliuretano blando sin CFC ni HCFC y el elegante revestimiento externo para limitar las dispersiones y aumentar, por lo tanto, el rendimiento

Los acumuladores **RIELLO 7000 ACI PLUS** se pueden integrar fácilmente en sistemas en los que las calderas o los grupos térmicos **RIELLO** sirven de productores auxiliares.

### 4 IDENTIFICACIÓN

Los acumuladores de inercia **RIELLO 7000 ACI PLUS** pueden identificarse mediante:

#### Mod. 200 ÷ 500

##### Placa técnica

Contiene los datos técnicos y de prestaciones.

<b>RIELLO</b>		RIELLO S.p.A. Via Ing. Pileato Rello 7 37045 Legnago (VR) ITALY		CE	
ACCUMULATORE INERZIALE RESERVOIR TAMPON 06700IF					
Modello Modèle	Matricola Fabrication				
Codice Code	Anno fabbricazione Année				
Capacità accumulatore Contenance du réservoir	<input type="text"/>	l			
Pres. esercizio max. accumulatore Pres. de service maximum du réservoir	<input type="text"/>	bar			
Temp. max. di esercizio accumulatore Temp. max. de service réservoir	<input type="text"/>	°C			
Perdite di calore Déperditions de chaleur	<input type="text"/>	kWh/24h			
Pot. elet. assorbita Puissance élect. absorbée	<input type="text"/>	W			
Aliment. elettrica Alimentat. élect.	<input type="text"/>	V-Hz			
Collegamento di terra obbligatorio - Raccordement à la terre obligatoire					

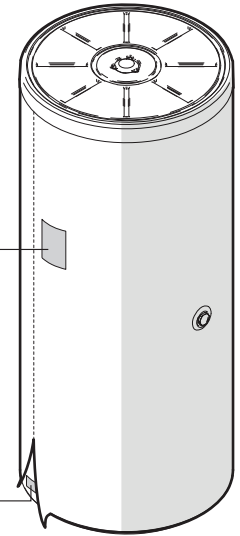

<b>RIELLO</b>		RIELLO S.p.A. Via Ing. Pileato Rello 7 37045 Legnago (VR) ITALY		CE	
Matricola Fabrication	<input type="text"/>	Pres. esercizio max. accumulatore Pres. de service maximum du réservoir	<input type="text"/>	bar	
Modello Modèle	<input type="text"/>	Capacità accumulatore Contenance du réservoir	<input type="text"/>	l	

##### Placa Matrícula

Contiene el número de matrícula y el modelo.

**⚠** La alteración, la remoción, la ausencia de las placas de identificación o de cualquier elemento que impida identificar con seguridad el producto dificultará las operaciones de instalación y de mantenimiento.

#### Mod. 60 - 120

##### Placa técnica

Contiene los datos técnicos y de prestaciones.

<b>RIELLO</b>		RIELLO S.p.A. Via Ing. Pileato Rello 7 37045 Legnago (VR) - ITALY		CE	
PUFFERSPEICHER STORAGE CYLINDER VOORRAAD/VAT 06700DE					
Model Modèle	Seriennummer Serial number				
Kode Code	Bajaar Year				
Speicherinhalt Storage cylinder capacity Accumulatiecapaciteit	<input type="text"/>	l			
Max. Betriebsdruck Speicher Max. working pressure of cylinder Max. bedrijfsdruk accumulator	<input type="text"/>	bar			
Max. Betriebstemperatur Speicher Max. working temperature of cylinder Max. bedrijfstemperatuur accumulator	<input type="text"/>	°C			
Wärmeverluste Heat loss Warmteverliezen	<input type="text"/>	kWh/24h			
Stromaufnahme Electrical consumption Opgenomen elektr. vermogen	<input type="text"/>	W			
Stromversorgung Power supply Elektrische voeding	<input type="text"/>	V-Hz			
Erdanschluss ist Vorschrift - Obligatory ground connection - Aarding verplicht					

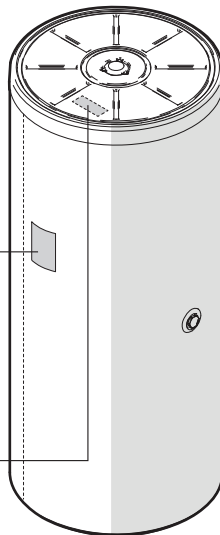

<b>RIELLO</b>		RIELLO S.p.A. Via Ing. Pileato Rello 7 37045 Legnago (VR) - ITALY		CE	
Seriennummer Serial number	<input type="text"/>	Max. Betriebsdruck Speicher Max. working pressure of cylinder Max. bedrijfsdruk accumulator	<input type="text"/>	bar	
Model Modèle	<input type="text"/>	Speicherinhalt Storage capacity Accumulatiecapaciteit	<input type="text"/>	l	

##### Placa Matrícula

Contiene el número de matrícula y el modelo.

**⚠** La alteración, la remoción, la ausencia de las placas de identificación o de cualquier elemento que impida identificar con seguridad el producto dificultará las operaciones de instalación y de mantenimiento.

## 5 ESTRUCTURA

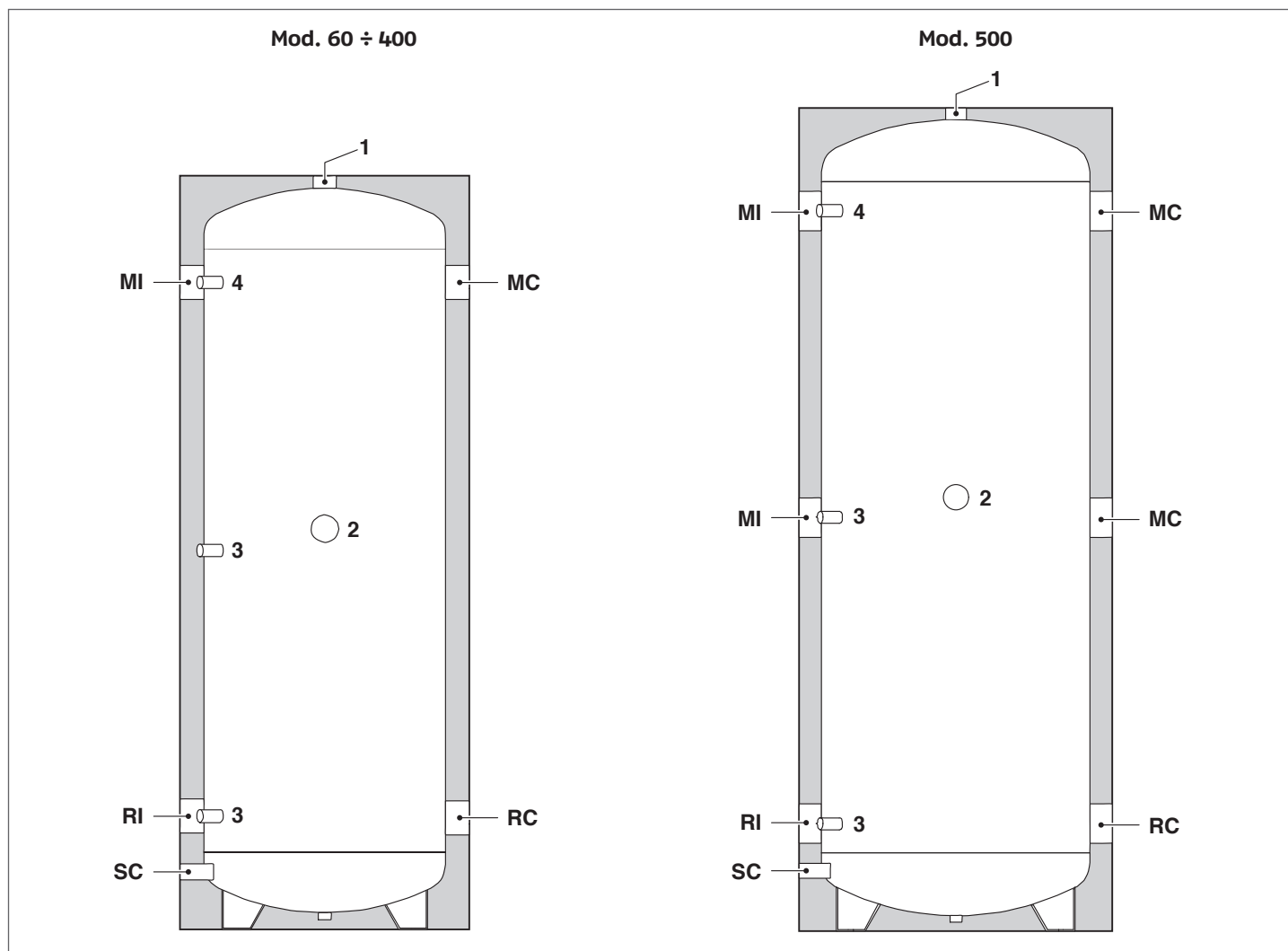

- 1 Purga  
 2 Conexión de resistencia eléctrica  
 3 Vainas portasondas  
 4 Vaina portatermómetro

- MC Impulsión caldera  
 RI Retorno instalación  
 RC Retorno caldera  
 SC Descarga

MI Impulsión instalación

## 6 DATOS TÉCNICOS

DESCRIPCIÓN	7000 ACI PLUS						
	60	120	200	300	400	500	
Tipo de acumulador	No vitrificado						
Colocación del acumulador	Vertical						
Diámetro con aislamiento	400	500	550	600	700	700	mm
Altura con aislamiento	935	1095	1395	1560	1540	1840	mm
Grosor aislamiento	50						mm
Presión máxima de funcionamiento	6						bares
Temperatura máxima de funcionamiento	99						°C
Peso neto con aislamiento	25	35	45	55	95	100	kg
Volumen útil	57	123	203	277	390	473	l
Dispersión	34	50	68	82	105	114	W
	0,816	1,2	1,632	1,968	2,52	2,74	kWh/24h
Clase de aislamiento	B	B	C	C	C	C	
Tipo de aislamiento	PU rígido inyectado						

## 7 CIRCUITO HIDRÁULICO

Los acumuladores de inercia **RIELLO 7000 ACI PLUS** pueden conectarse a generadores de calor, aunque ya estén instalados, siempre que tengan la potencia térmica adecuada y se respete la dirección de los flujos hidráulicos.

### ESQUEMA HIDRÁULICO DE PRINCIPIO

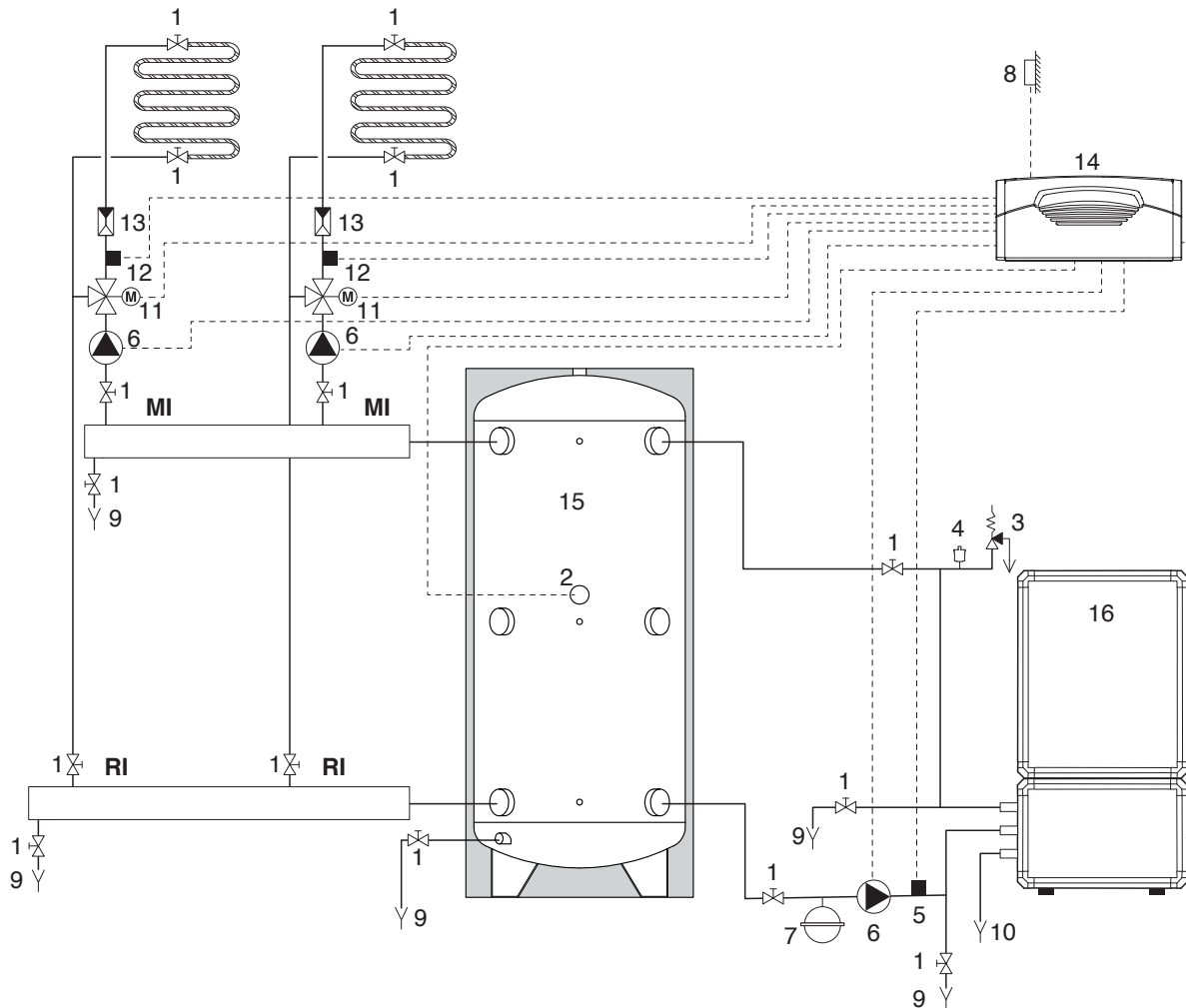

- 1 Válvula de seccionamiento
- 2 Resistencia eléctrica
- 3 Válvula de seguridad
- 4 Válvula de purgado automática
- 5 Sonda de retorno
- 6 Bomba de circulación instalación
- 7 Vaso de expansión
- 8 Sonda exterior
- 9 Descarga
- 10 Descarga de condensación
- 11 Válvula mezcladora
- 12 Sonda de impulsión de zona
- 13 Válvula de retención

- 14 Regulador **RIELLO TECH**
- 15 Acumulador **RIELLO 7000 ACI PLUS**
- 16 Bomba de calor **RIELLO HP AQ (\*)**

- MI Impulsión instalación
- RI Retorno instalación
- (\*) Solo en funcionamiento de calefacción

Nota: el esquema anterior es puramente indicativo.

⚠ Conectar la descarga de la válvula de seguridad a un sistema adecuado de recogida y evacuación. El fabricante del interacumulador no es responsable de inundaciones causadas por la intervención de la válvula de seguridad.



⚠ La elección y la instalación de los componentes del equipo se deben confiar al instalador por su competencia, quien deberá operar según las reglas de buenas prácticas y conforme a la legislación vigente.

⚠ En las instalaciones que contienen anticongelante es obligatorio el empleo de dispositivos antirretorno.

## 8 COLOCACIÓN DE LAS SONDAS

---

Los acumuladores de inercia **RIELLO 7000 ACI PLUS** incorporan vainas portasondas, en las que se deben introducir las sondas del regulador.

-  La ubicación de las sondas depende de los componentes, de las conexiones hidráulicas y de la regulación de la instalación.
-  **El instalador deberá efectuar las conexiones al/a la generador de calor/ instalación solar y habrá de obrar según las reglas de la buena técnica y la legislación vigente.**
-  Si está presente una sonda, los puntos de unión eléctricos entre cable sonda y alargadores para la conexión al cuadro eléctrico se deben estañar y proteger con una vaina o un aislamiento eléctrico adecuado.

## 9 MEDIDAS Y TOMAS

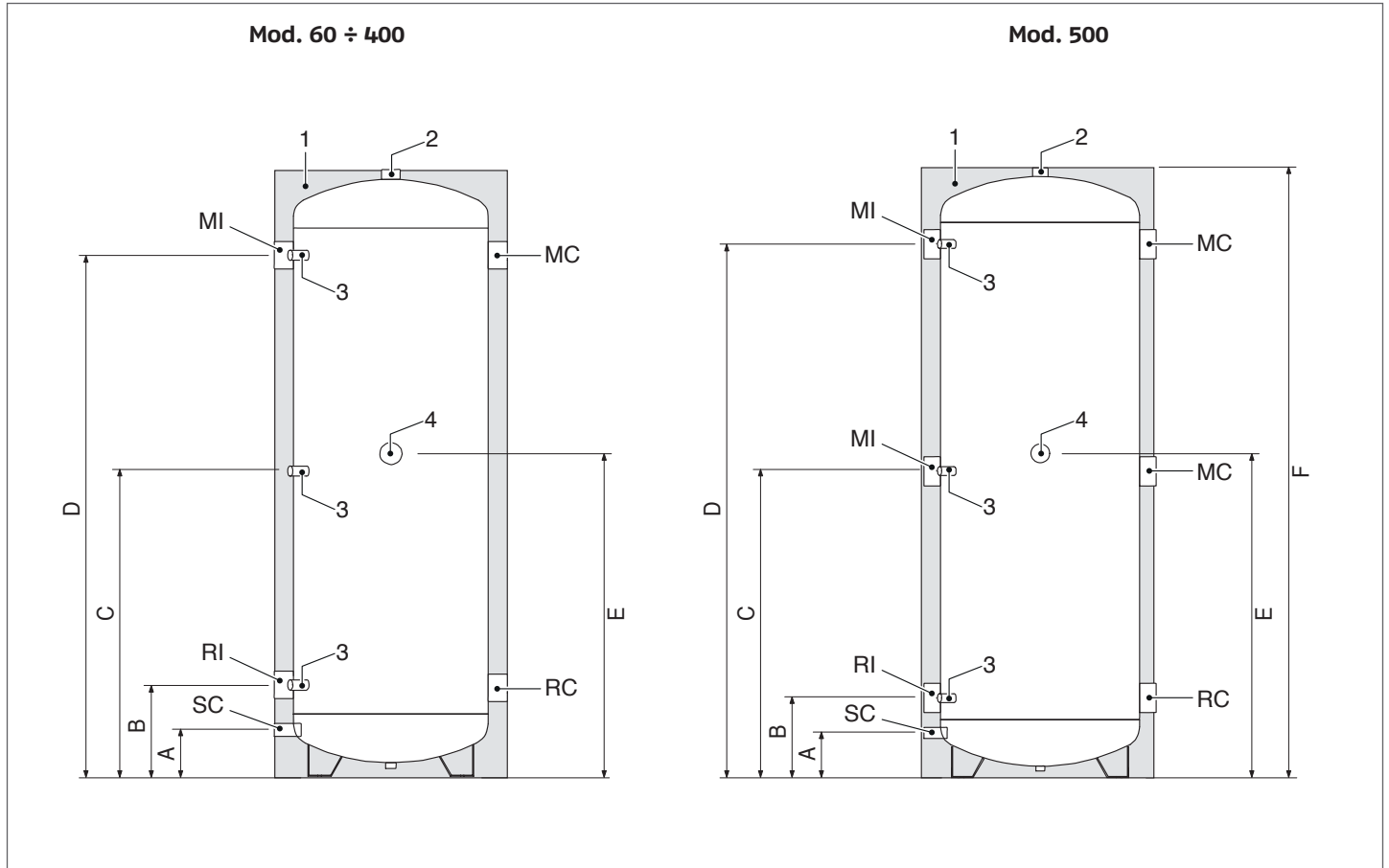

DESCRIPCIÓN	7000 ACI PLUS						
	60	120	200	300	400	500	
1 Aislamiento de poliuretano	50						mm
2 Conexión de purga	1"		1"1/4				Ø
3 Vainas para sondas	1/2" H						Ø
4 Conexión de resistencia eléctrica (no incluida)	1"1/2 H						Ø
MI Impulsión instalación	1"1/4 H	1"1/4 H	1"1/2 H	2" H	2"1/2 H	2"1/2 H	Ø
MI Retorno instalación	1"1/4 H	1"1/4 H	1"1/2 H	2" H	2"1/2 H	2"1/2 H	Ø
SC Descarga	1/2" H	1/2" H	1/2" H	3/4" H	3/4" H	3/4" H	Ø
RC Retorno caldera	1"1/4 H	1"1/4 H	1"1/2 H	2" H	2"1/2 H	2"1/2 H	Ø
MC Impulsión caldera	1"1/4 H	1"1/4 H	1"1/2 H	2" H	2"1/2 H	2"1/2 H	Ø
A	100	100	105	120	135	135	mm
B	180	185	215	235	240	240	mm
C	485	560	705	785	775	925	mm
D	785	935	1200	1340	1310	1610	mm
E	530	605	750	830	820	970	mm
H	935	1095	1395	1560	1540	1840	mm

**⚠** Se recomienda instalar en la alimentación y retorno, válvulas de cierre.

**⚠** Durante el llenado/carga del acumulador, controlar la estanqueidad de las juntas.

## 10 RECEPCIÓN DEL PRODUCTO

Los acumuladores de inercia **RIELLO 7000 ACI PLUS** se suministran en un único bulto, protegidos con un saco de nailon y colocados sobre palé de madera.

El sobre de plástico dentro del embalaje contiene el siguiente material:

- Manual de instrucciones
- Certificado de garantía y etiquetas con código de barras
- Catálogo de recambios
- Certificado de prueba hidráulica
- N.º 3 pies regulables (Mod. 60 - 120)
- N.º 2 soportes para fijación a pared (Mod. 60 - 120)

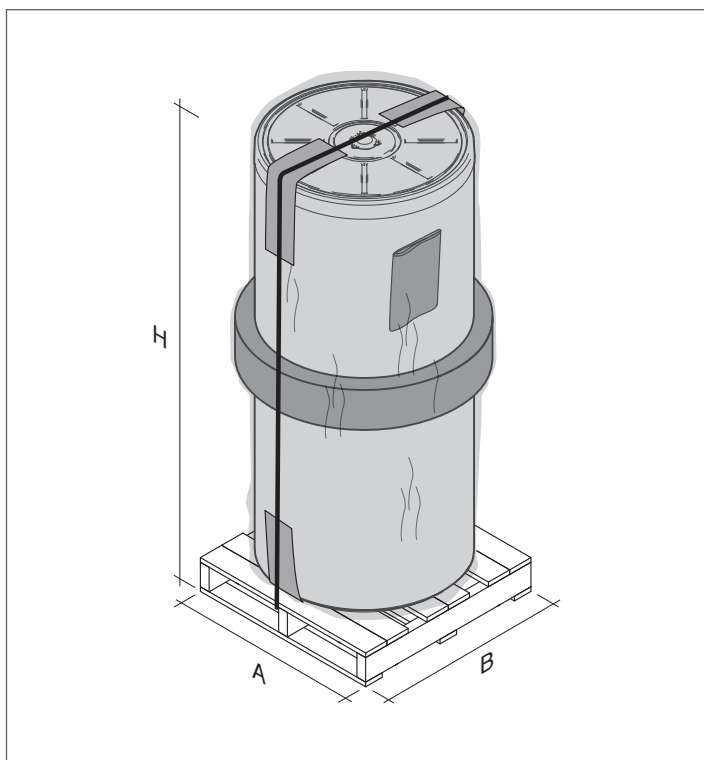

7000 ACI PLUS	A	B	H
60	600	600	1050
120	600	600	1210
200	600	600	1510
300	600	600	1670
400	700	700	1650
500	700	700	1950

## 11 MANIPULACIÓN

Una vez retirado el embalaje, el acumulador ha de manipularse manualmente con equipos adecuados para el peso del aparato.

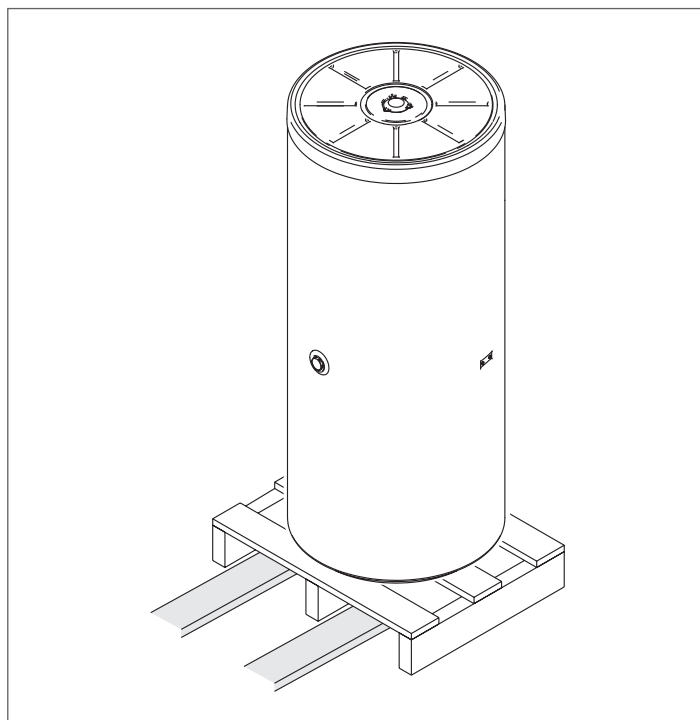

### Solo para modelos 7000 ACI PLUS 60-120

Regular los pies de apoyo si la superficie de apoyo no es del todo plana.

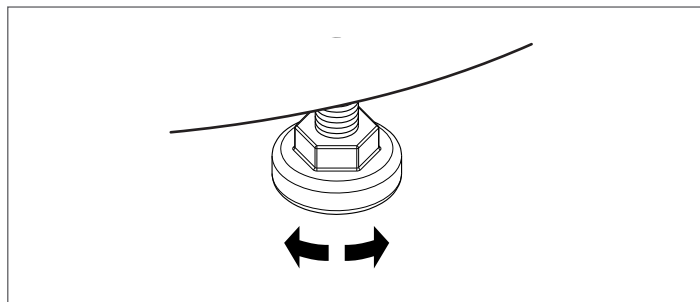

**⚠** Utilizar protecciones adecuadas para la prevención de accidentes.

**🚫** Se prohíbe tirar y dejar el material del embalaje al alcance de los niños ya que es una fuente potencial de peligro. Por consiguiente, se ha de eliminar según se contempla en la legislación vigente.

## 12 MONTAJE MURAL

(Solo para modelos 7000 ACI PLUS 60-120)

- Marcar los puntos de fijación en la pared utilizando los soportes para comprobar la distancia de los orificios
- Taladrar la pared
- Introducir tacos de expansión de tipo y tamaño adecuados para el peso del aparato a plena carga y para la pared de soporte
- Fijar los 2 soportes al acumulador utilizando los tornillos M8 incluidos de serie
- Enganchar el aparato a los puntos de anclaje preparados.

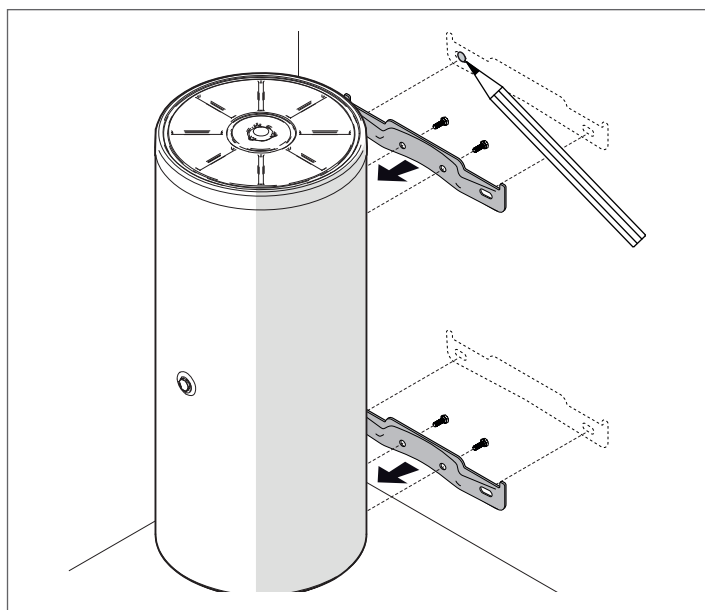

**⚠** Las operaciones de elevación y montaje en pared deben ser efectuadas por personal cualificado y provisto de equipos adecuados para el peso del aparato, cumpliendo las normas de seguridad aplicables en el país de instalación.

**⚠** Antes de comenzar la instalación, determinar la ubicación de la unidad teniendo en cuenta los espacios técnicos mínimos.

**⚠** El aparato debe instalarse solo en posición vertical.

**⚠** Asegurarse de que el tramo de pared pueda sostener el peso del aparato a plena carga y no afecte a elementos de carga de la construcción, tuberías o líneas eléctricas.

**⚠** Asegurarse de que los tacos de expansión utilizados puedan sostener el peso del aparato a plena carga.

## 13 LUGAR DE INSTALACIÓN

Los acumuladores de inercia **RIELLO 7000 ACI PLUS** se pueden instalar en cualquier local en el que no se exija un grado de protección eléctrica del aparato superior a IP X0D.

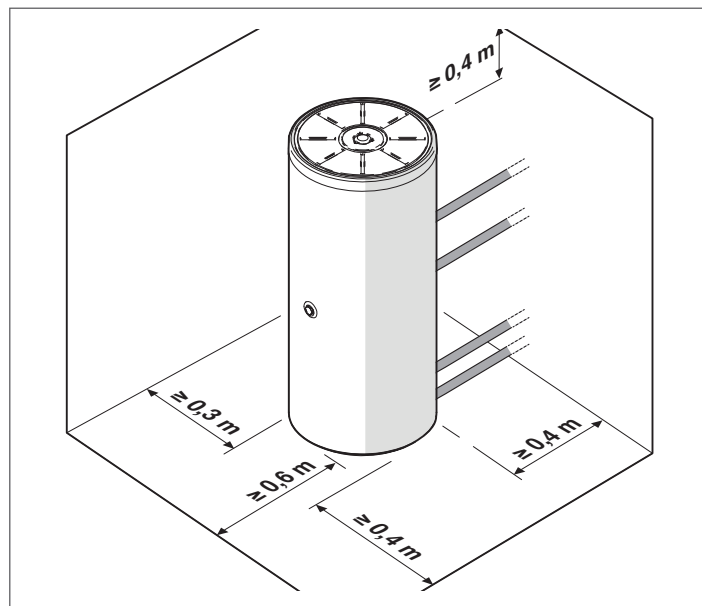

**⚠** Mantener las distancias mínimas para efectuar las operaciones de mantenimiento y el montaje.

## 14 INSTALACIÓN EN INSTALACIONES EXISTENTES O QUE SE DEBERÁN MODERNIZAR

Cuando los acumuladores de inercia **RIELLO 7000 ACI PLUS** se incorporen a instalaciones viejas o pendientes de renovación, comprobar que:

- La instalación esté dotada de los elementos de seguridad y de control en cumplimiento de las normas específicas
- Se haya lavado la instalación, no contenga fangos e incrustaciones, esté purgada y mantenga su hermeticidad
- Se haya montado un sistema de tratamiento cuando el agua de alimentación/reintegración presente características particulares de dureza (considerar como valores de referencia los valores contenidos en la tabla).

VALORES DE REFERENCIA	
pH	6-8
Conductividad eléctrica	menor que 200 $\mu$ S/cm (25°C)
iones cloro	menor que 50 ppm
iones ácido sulfúrico	menor que 50 ppm
Hierro total	menor que 0,3 ppm
Alcalinidad M	menor que 50 ppm
Dureza total	menor que 35 °F
iones azufre	ninguno
iones amoníaco	ninguno
iones silicio	menor que 30 ppm

## 15 PUESTA EN SERVICIO

Antes de poner en marcha y efectuar el ensayo funcional del interacumulador, es indispensable controlar que:

- Todas las conexiones y tubos sean herméticos, la instalación esté llena y purgada por completo
- Las conexiones hidráulicas, de haberlas, a la caldera asociada y al intercambiador solar se hayan realizado correctamente
- Se haya efectuado correctamente el procedimiento de lavado y llenado del circuito solar, de haberlo, con la mezcla agua-glicol, junto con la purga simultánea de la instalación
- Las conexiones eléctricas de los eventuales accesorios hayan sido realizadas correctamente
- Poner en funcionamiento el generador asociado consultando el manual del equipo.

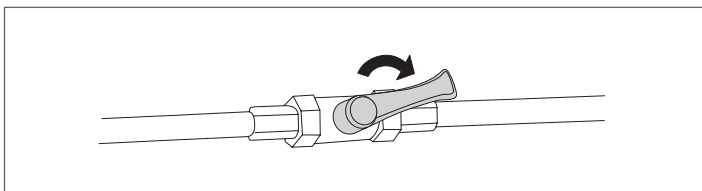

Tras la puesta en marcha controlar que:

- Las bombas de circulación de carga de la instalación giren libre y correctamente
- Se hayan purgado por completo los circuitos

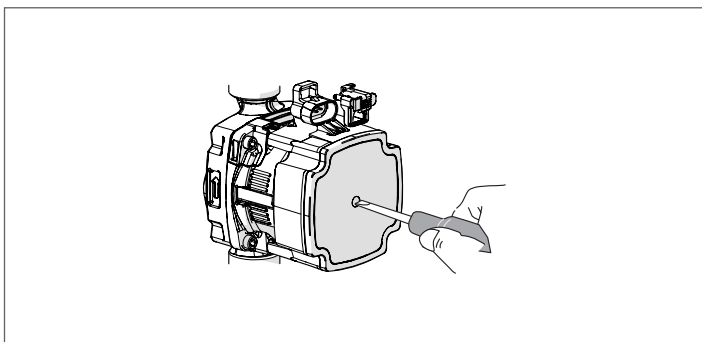

- Se haya parado el generador de calor, colocando el interruptor general de la instalación en "apagado".

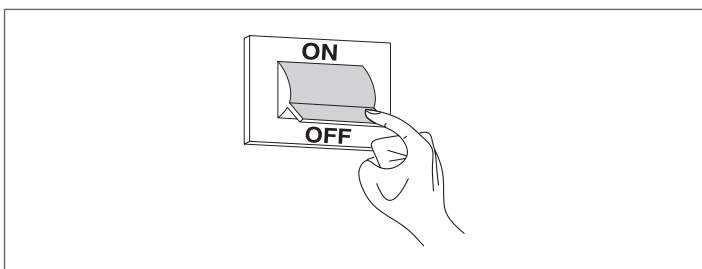

Si se cumplen todas las condiciones, arrancar de nuevo el sistema y realizar un control de sus prestaciones.

## 16 MANTENIMIENTO

El mantenimiento periódico, esencial para la seguridad, las prestaciones y la durabilidad del acumulador de inercia, permite reducir los consumos y mantener la fiabilidad del producto a lo largo del tiempo. Se recuerda que el mantenimiento del acumulador puede ser realizado por el Servicio técnico de asistencia o por personal profesionalmente cualificado y debe efectuarse como mínimo una vez al año.

Antes de efectuar cualquier operación de mantenimiento:

- Cortar la alimentación eléctrica de los componentes incluidos en el circuito hidráulico y del generador asociado, poniendo en "apagado" el interruptor general de la instalación y el principal del panel de mandos (de haberlo)

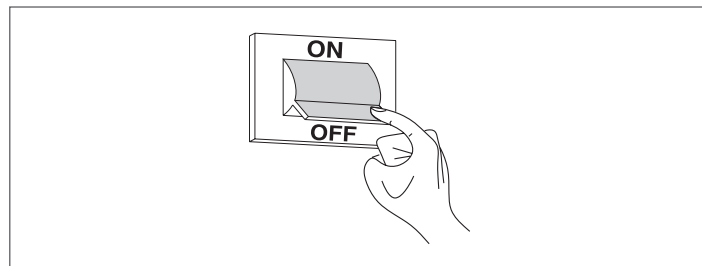

- Cerrar los dispositivos de corte de la instalación

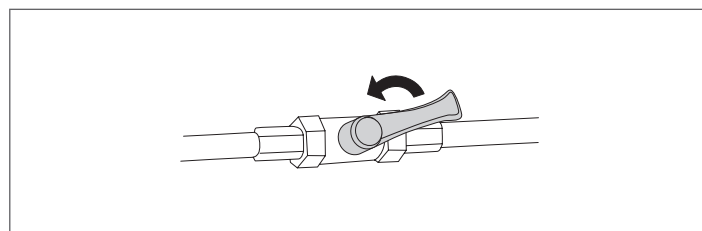

- Vaciar el acumulador.

## 17 LIMPIEZA DEL ACUMULADOR

### EXTERNA

La limpieza del revestimiento debe realizarse con paños humedecidos con agua y jabón. En caso de manchas resistentes, humedecer el paño con una mezcla al 50 % de agua y alcohol desnaturalizado o con productos específicos. Al terminar la limpieza, secar el acumulador de inercia.

 No usar productos abrasivos, gasolina o tricloroetileno.

## 18 RECICLAJE Y DESGUACE

Al final de su ciclo de vida, el aparato no debe liberarse al medio ambiente, sino eliminarse correctamente de acuerdo con la normativa vigente.

## 19 ANOMALÍAS Y SOLUCIONES

ANOMALÍA	CAUSA	SOLUCIÓN
<b>El acumulador no funciona correctamente y el rendimiento es muy irregular</b>	Caudal excesivo	- Instalar un limitador de presión - Montar un reductor de caudal
	Obstrucciones y sedimentos en el depósito	- Controlar y limpiar
	El circulador de llenado no funciona	- Controlar el funcionamiento correcto
	Temperatura baja del generador combinado	- Verificar regulación
	Hay aire en el circuito primario	- Purgar
<b>La válvula de seguridad no funciona correctamente</b>	Válvula de seguridad bloqueada o defectuosa	- Limpiar o cambiar la válvula
<b>Flujo de agua de la válvula de seguridad</b>	Válvula defectuosa	- Sustituir la válvula
	Presión excesiva en el circuito	- Instalar un dispositivo adecuado de reducción de presión

## SECCIÓN DEDICADA AL USUARIO

Consultar el párrafo "Advertencias generales" para las **ADVERTENCIAS GENERALES** y las **REGLAS FUNDAMENTALES SOBRE SEGURIDAD**.

### 20 ENCENDIDO

El primer encendido del acumulador debe ser realizado por personal del Servicio técnico de asistencia.

Tal vez el usuario tendrá que poner de nuevo en marcha el aparato autónomamente sin tener que recurrir al Servicio técnico de asistencia; por ejemplo después de un período de ausencia prolongado. En dichos casos, realizar los controles y las operaciones siguientes:

- Verificar que los grifos del agua de abastecimiento del circuito sanitario estén abiertos
- Verificar que el interruptor general de la instalación y el principal del panel de mandos (si lo hay) estén activos "ON".

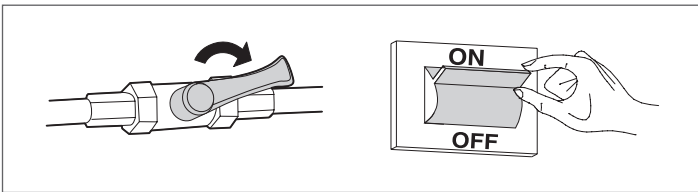

### 21 DESACTIVACIÓN TEMPORAL

Con el fin de reducir el impacto ambiental y ahorrar energía, en caso de ausencias temporales por fin de semana, viajes cortos, etc. y con temperaturas exteriores por encima de CERO, poner el control de temperatura del acumulador al valor mínimo.

**!** Si la temperatura a la que está expuesto el acumulador puede bajar de CERO (peligro de heladas), efectuar las operaciones descritas en el apartado "Inactividad prolongada".

### 22 INACTIVIDAD PROLONGADA

Si no se va a utilizar el acumulador durante largas temporadas, dirigirse al Servicio técnico de asistencia para poner el sistema en condiciones de seguridad.

### 23 MANTENIMIENTO EXTERNO

Limpiar la cubierta, las partes pintadas y las partes de plástico utilizando paños humedecidos con agua jabonosa. En el caso de manchas tenaces humedecer el paño con una mezcla de 50% de agua y alcohol desnaturalizado o productos específicos.

**!** No utilizar combustibles ni/o esponjas embebidas en soluciones abrasivas o detergentes en polvo.



# **RIELLO**

La empresa, en su constante búsqueda de la perfección, puede modificar las características estéticas, las dimensiones, los datos técnicos, los equipamientos y los accesorios de toda su producción.