

ZBIORNIK INERCYJNY 50 LITRÓW

50-LITER STORAGE TANK

Niniejsza instrukcja stanowi integralną część instrukcji obsługi urządzenia, na którym zainstalowano zestaw.

W instrukcji zamieszczono UWAGI OGÓLNE i PODSTAWOWE ZASADY BEZPIECZEŃSTWA.

This instruction is an integral part of the instruction booklet of the appliance on which the kit is installed.

Please refer to this booklet for GENERAL WARNINGS and BASIC SAFETY RULES.

Zestaw składa się z:	Ilość
1 Zbiornik inercyjny 50 l	1
2 Regulowana gwintowana stopka M8	4
3 Uchwyt do mocowania ściennego	2
4 Śruba M8	2
5 Zawór spustowy zbiornika zasobnikowego	3
6 Złączka rurowa gwintowana 1" M - 1" M	2
7 Złącze hydrauliczne Ż 1/2" - Ż 1/2"	3
8 Instrukcja obsługi	1

The kit is composed by:	Q.ty
1 Storage tank	1
2 M8 threaded adjustable foot	2
3 Bracket for wall-mounted installation	2
4 M8 screw	2
5 Storage tank discharge valve	3
6 1" M - 1" M Nipple	2
7 F 1/2" - F 1/2" hydraulic connection	3
8 Instructions	1

! Zestaw powinien być instalowany wyłącznie przez personel posiadający odpowiednie kwalifikacje.

! This kit must only be installed by professionally qualified personnel.

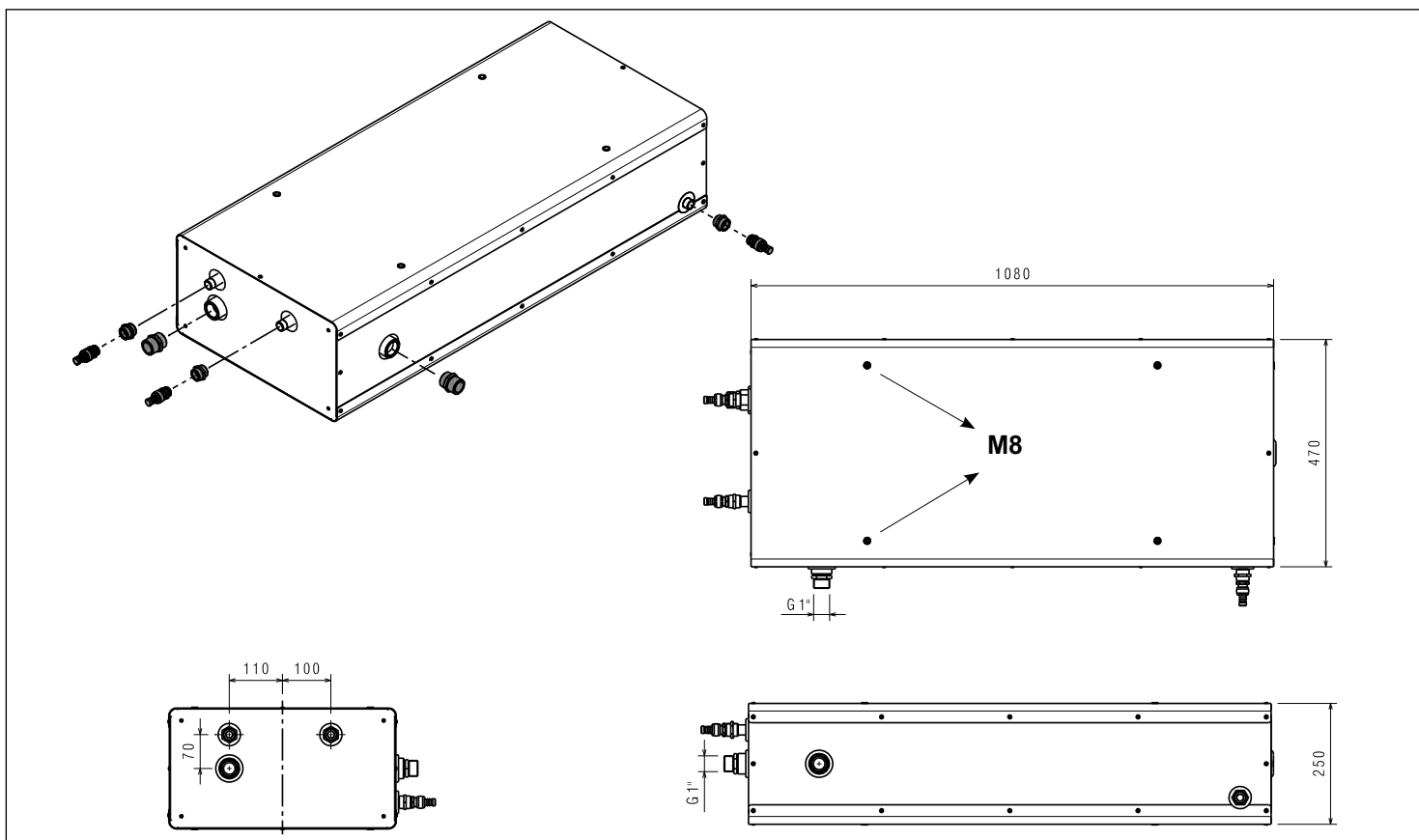
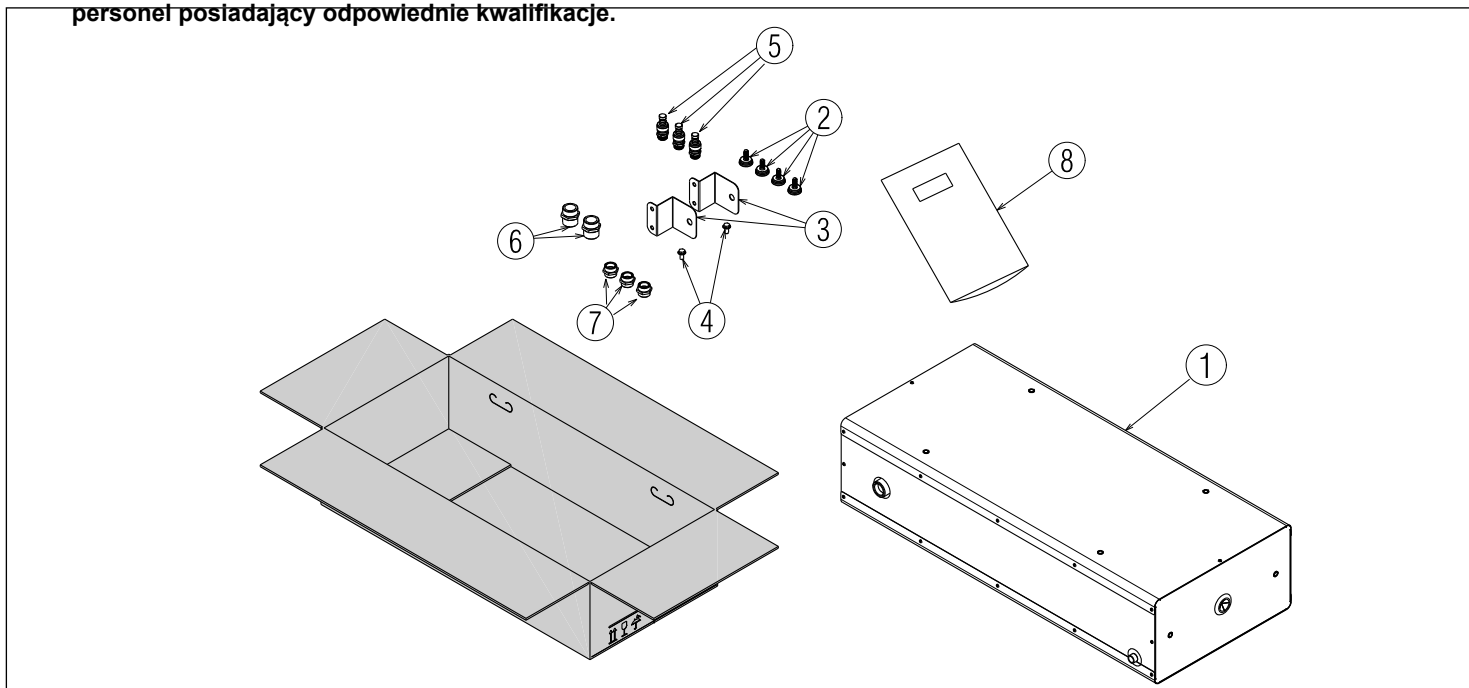

INSTALACJA NA ŚCIENNĄ WALL INSTALLATION

1a)

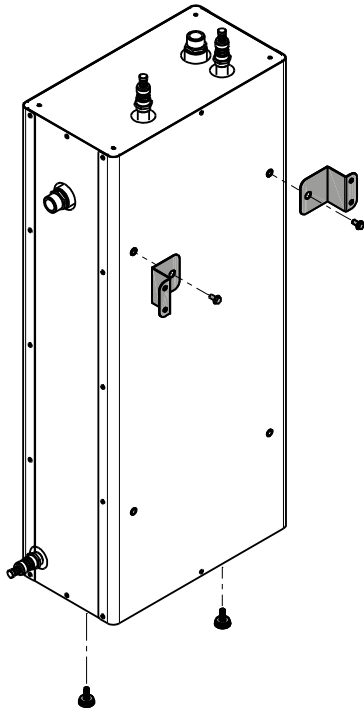

ODPOWIETRZNIKI/Purge

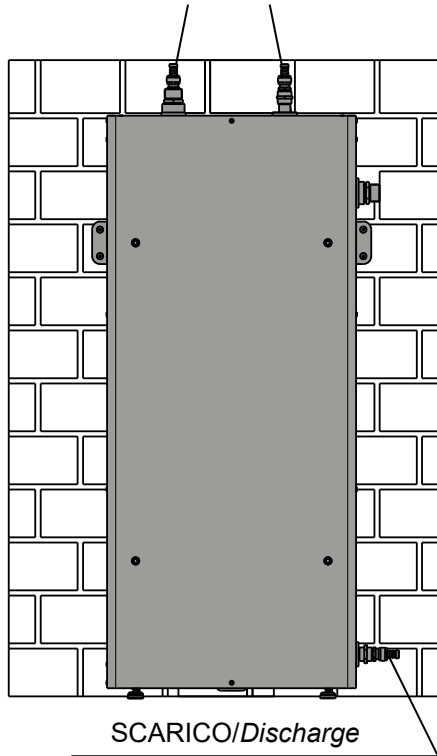

1b)

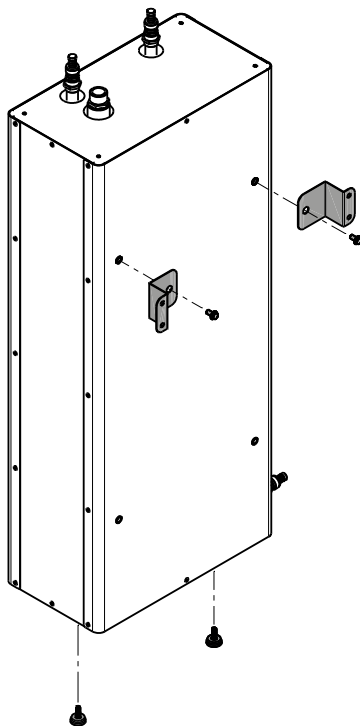

SFIATI/Purge

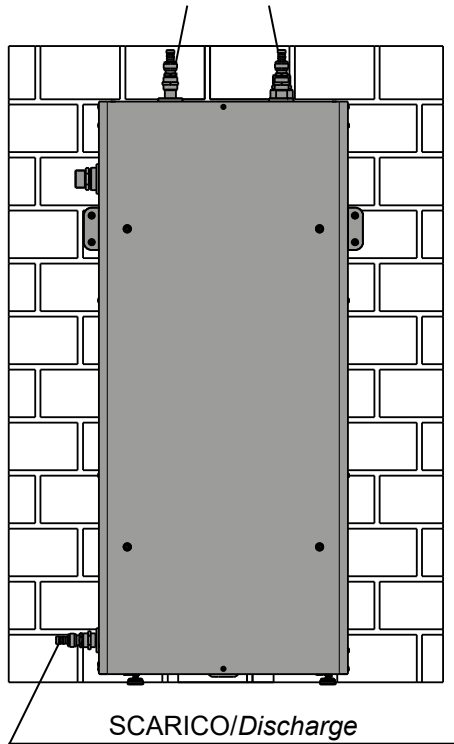

INSTALACJA NA PODŁODZE/FLOOR INSTALLATION

2)

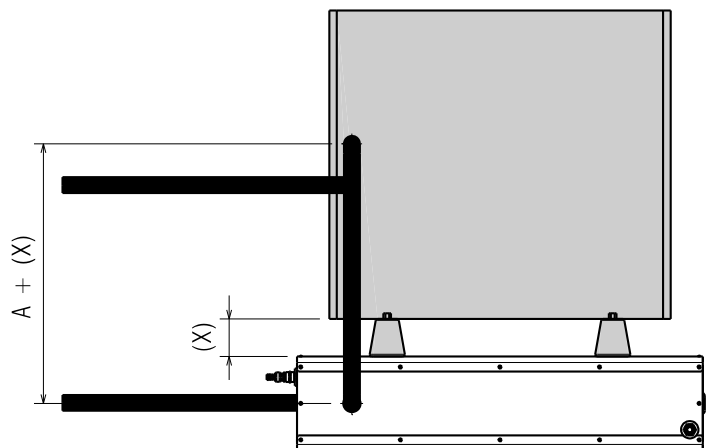
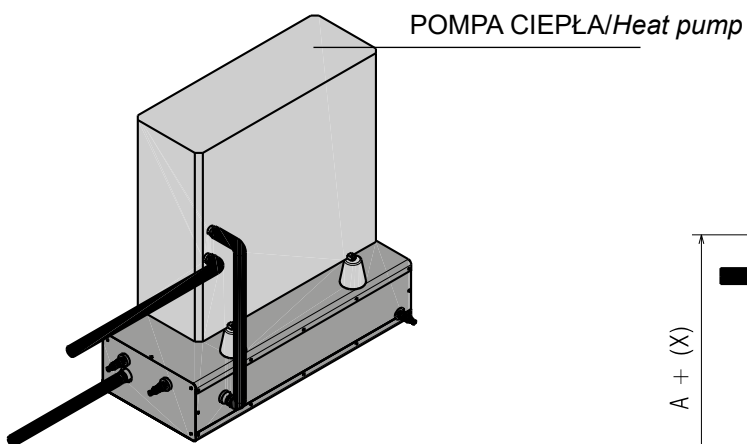
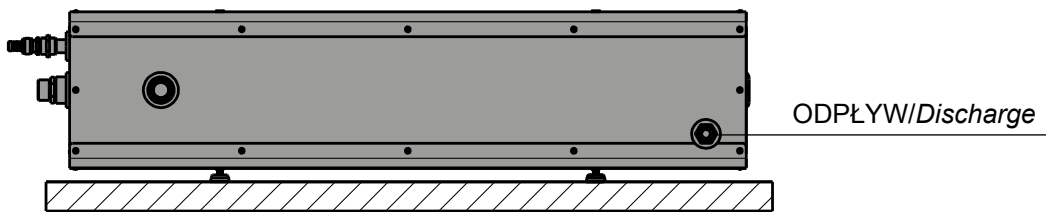
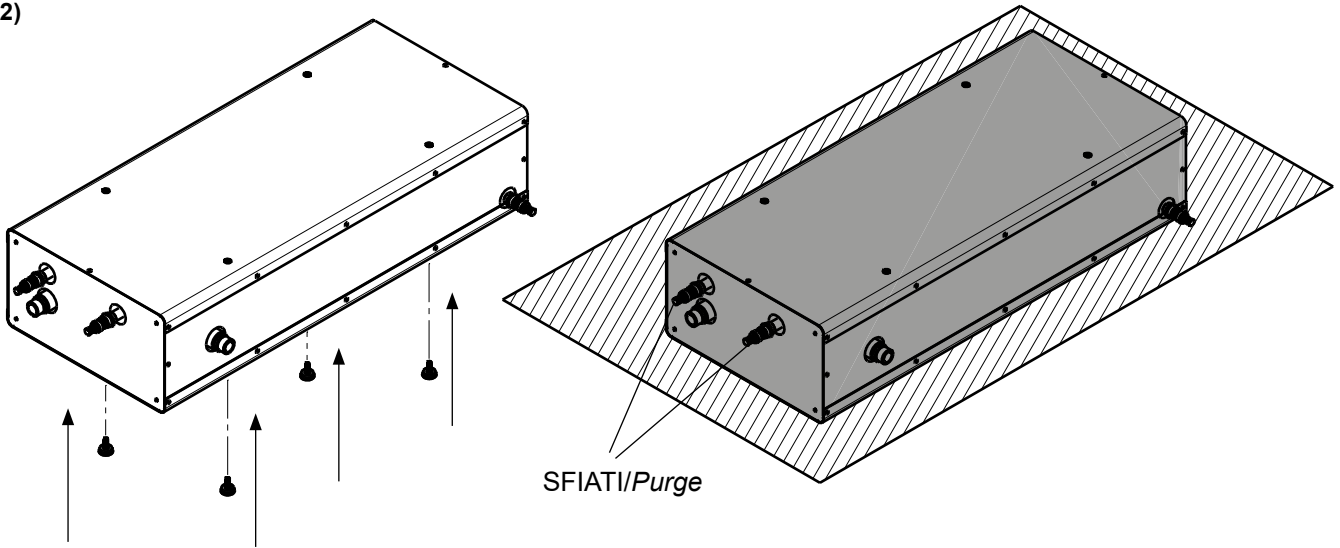

model/model	A
4-6-8 kW	591 mm
12 kW	875 mm

STRATY CIŚNIENIA
Pressure drops

