

INSIEME EVO COND 25-35 B/130 LN

ES INSTRUCCIONES PARA EL INSTALADOR Y PARA EL SERVICIO TÉCNICO DE ASISTENCIA

RIELLO

GAMA

MODELO	CÓDIGO
INSIEME EVO COND 25 B/130 LN	20145980
INSIEME EVO COND 35 B/130 LN	20145981

ACCESORIOS

Consulte el Catálogo para la lista completa de accesorios y la información inherente a las posibles combinaciones.

CONFORMIDAD

Los grupos térmicos **INSIEME EVO COND B/130 LN** son conformes con:

- Directiva Rendimientos 92/42/CEE
- Directiva compatibilidad electromagnética 2014/30/UE
- Directiva Baja Tensión 2014/35/UE
- Directiva relativa al ecodiseño de los productos relacionados con la energía 2009/125/CE
- Reglamento (UE) 2017/1369 Etiquetado energético
- Reglamento delegado (UE) N° 811/2013
- Reglamento delegado (UE) N° 813/2013
- Reglamento delegado (UE) N° 814/2013



Al final de la vida útil, no eliminar el producto como un residuo sólido urbano, sino enviarlo a un centro de recogida selectiva.

Estimado Técnico,
Enhorabuena por haber propuesto un grupo técnico **RIELLO** que asegura el máximo bienestar a largo plazo con una elevada fiabilidad, eficiencia, calidad y seguridad.

Con este manual deseamos proporcionarle la información necesaria para efectuar una instalación más fácil y correcta del aparato sin restarle nada a su competencia y capacidad técnica.

Buen trabajo y de nuevo gracias.
Riello S.p.A.

1 GENERALIDADES	4	3 PUESTA EN SERVICIO Y MANTENIMIENTO	45
1.1 Advertencias de carácter general	4	3.1 Preparación para la primera puesta en servicio	45
1.2 Reglas fundamentales sobre seguridad	4	3.2 Primera puesta en servicio	45
1.3 Descripción del aparato	4	3.2.1 Regulación del setpoint calefacción	46
1.4 Dispositivos de seguridad y ajuste	5	3.2.2 Activar/desactivar la función calefacción	46
1.5 Identificación	5	3.2.3 Activar/desactivar la función sanitario	46
1.6 Estructura	6	3.2.4 Regulación del setpoint sanitario	47
1.7 Datos técnicos	8	3.2.5 Configuración de los parámetros de calentamiento ..	47
1.8 Bomba de circulación	11	3.2.6 Configuración de los parámetros sanitario	50
1.9 Colocación de las sondas	12	3.2.7 Prioridad solicitud calor	51
1.10 Panel de mandos	13	3.2.8 Funciones especiales	51
2 INSTALACIÓN	15	3.2.9 Configuración del microinterruptor de flujo	52
2.1 Recepción del producto	15	3.2.10 Ausencia de encendido	53
2.1.1 Posicionamiento de las etiquetas	15	3.3 Controles durante y después de la primera puesta en	53
2.2 Medidas y pesos	15	servicio	53
2.3 Manipulación y desembalaje	16	3.3.1 Control y ajuste del quemador	54
2.4 Local de instalación	17	3.3.2 Funcionamiento y programación del quemador	55
2.4.1 Zonas aconsejadas de respeto mínimo	17	3.4 Lista de errores	63
2.5 Instalación en instalaciones existentes o que se	17	3.4.1 Errores Permanentes	63
deberán modernizar	17	3.4.2 Errores Temporales	63
2.6 Conexiones hidráulicas	18	3.4.3 Advertencias	63
2.6.1 Vaso de expansión sanitario	18	3.5 Apagado temporal o por períodos breves	64
2.7 Circuito hidráulico del grupo térmico	19	3.6 Apagado por largo tiempo	64
2.8 Esquema hidráulico de principio	20	3.7 Limpieza y mantenimiento del aparato	64
2.9 Conexiones para el combustible	21	3.8 Limpieza anual	64
2.9.1 Sistema de dos tubos	22	3.8.1 Limpieza y mantenimiento del quemador	64
2.9.2 Sistema de un tubo	23	3.8.2 Limpieza intercambiador de calor caldera	68
2.10 Descarga de los productos de la combustión	24	3.8.3 Limpieza sifón evacuación condensación	70
2.10.1 Características técnicas del humero	24	3.8.4 Control y sustitución del ánodo del interacumulador ..	70
2.10.2 Acoplamiento a la chimenea	24	3.9 Limpieza extraordinaria	71
2.10.3 Preinstalación para la evacuación de la condensación ..	27	3.9.1 Limpieza del interacumulador	71
2.10.4 Neutralización de la condensación	27	3.10 Limpieza exterior	71
2.11 Carga y vaciado de las instalaciones	28	3.11 Anomalías y soluciones	72
2.11.1 Requisitos de la calidad del agua	28		
2.11.2 Llenado	29	4 RECICLAJE Y DESGUACE	74
2.11.3 Vaciado	29		
2.11.4 Vaciado acumulador	29		
2.12 Esquema eléctrico	30		
2.12.1 Esquema eléctrico quemador	31		
2.13 Conexiones eléctricas	32		
2.14 Navegación menú	34		
2.15 Introducción de la contraseña	35		
2.16 Árbol de navegación	36		
2.17 Lista parámetros	37		











En algunas partes del manual se utilizan los símbolos:

 **ATENCIÓN** = para acciones que requieren tomar precauciones especiales y una formación adecuada

 **PROHIBIDO** = para acciones que NO DEBEN ser efectuadas en absoluto.













1 GENERALIDADES

1.1 Advertencias de carácter general

-  Tras haber quitado el embalaje, asegúrese de que el equipo esté en buen estado y completo y, de lo contrario, ponerse en contacto con la Agencia **RIELLO** que le vendió el aparato.
-  La instalación del producto debe ser efectuada por una empresa habilitada que, tras finalizar el trabajo, otorgará al propietario la declaración de conformidad de instalación realizada de modo técnicamente correcto, esto es, en cumplimiento de lo establecido por las normas vigentes nacionales y locales y aplicando las instrucciones proporcionadas por **RIELLO** en el manual de instrucciones del aparato.
-  El producto deberá destinarse al uso previsto por **RIELLO** para el que ha sido expresamente realizado. Se descarta cualquier responsabilidad de carácter contractual y extracontractual de **RIELLO** por los daños causados a personas, animales o cosas, por errores de instalación, de regulación, de mantenimiento y por usos impropios.
-  El cuarto donde se instalará el grupo térmico ha de presentar rejillas adecuadas de aireación para el abastecimiento del aire requerido por la combustión.
-  En caso de pérdidas de agua desconectar el aparato de la red de alimentación eléctrica, cerrar el suministro de agua y contactar rápidamente con la Servicio técnico de asistencia **RIELLO** o bien con personal profesionalmente calificado.
-  Controlar periódicamente que la descarga de condensación no esté obstruida.
-  Efectuar el mantenimiento del grupo técnico al menos una vez anualmente. Si no se realiza el mantenimiento anual, se anulará la garantía del aparato.
-  Verificar periódicamente que la presión de servicio del equipo hidráulico en frío se aproxime a 1,5 bar y sea inferior al límite máximo previsto para el aparato. En caso contrario, contactar con la Servicio técnico de asistencia **RIELLO** o bien con personal profesionalmente calificado.
-  La no utilización del grupo térmico durante un largo período requiere efectuar las operaciones descritas en el párrafo específico.
-  Este manual forma parte integrante del aparato y, por consiguiente, deberá guardarse con atención y deberá acompañar SIEMPRE al grupo térmico incluso en caso de cesión a otro Propietario o Usuario o bien si se traslada a otra instalación. Si se deteriorase o perdiese, solicitar una copia al Servicio técnico de asistencia **RIELLO** de Zona.
-  Leer atentamente este manual para lograr una adecuada y segura instalación, conducción y mantenimiento del aparato. El Propietario debe ser adecuadamente informado y entrenado sobre el uso del aparato. Asegurarse de que conozca toda la información necesaria para el funcionamiento seguro del sistema.

1.2 Reglas fundamentales sobre seguridad

Cabe recordar que el uso de productos que empleen combustibles, energía eléctrica y agua conlleva el cumplimiento de algunas reglas fundamentales de seguridad, a saber:

-  Se prohíbe el uso del aparato por parte de niños y personas discapacitadas sin asistencia.
-  Se prohíbe accionar dispositivos o aparatos eléctricos como interruptores, electrodomésticos, etc. si se detecta olor a combustible o a residuos no quemados. En tal caso:
 - Ventilar el local abriendo puertas y ventanas
 - Cerrar la llave de paso del combustible
 - Hacer intervenir rápidamente a la Servicio técnico de asistencia
-  Se prohíbe tocar el aparato si se tienen los pies mojados o con partes del cuerpo mojadas.
-  Se prohíbe cualquier operación técnica o de limpieza antes de:
 - la interrupción del suministro eléctrico colocando el interruptor principal del aparato en (I) y el interruptor general de la instalación en (OFF)
 - el cierre de las llaves de paso del agua y del combustible
-  Se prohíbe modificar los dispositivos de seguridad o de regulación sin la autorización del fabricante.
-  Está prohibido tapar el conducto de descarga de la condensación.
-  Se prohíbe tirar, desenchufar, torcer los cables eléctricos que sobresalen del aparato, incluso cuando estén desconectados de la red de alimentación eléctrica.
-  Se prohíbe tapar o reducir las dimensiones de las aperturas de aireación del local de instalación. Las aperturas de aireación son indispensables para la correcta combustión.
-  Se prohíbe exponer el grupo térmico a los agentes atmosféricos. No se ha diseñado para funcionar al aire libre.
-  Se prohíbe apagar el aparato si la temperatura exterior desciende por debajo de CERO (peligro de hielo).
-  Se prohíbe dejar contenedores o sustancias inflamables en el local en el cual está instalado el grupo térmico.
-  Se prohíbe tirar y dejar el material del embalaje al alcance de los niños ya que es una fuente potencial de peligro. Por consiguiente, se ha de eliminar según se contempla en la legislación vigente.
-  Se prohíbe activar el grupo térmico sin agua.
-  Se prohíbe el desmontaje de la carcasa del aparato de parte de personas sin calificación y competencias específicas.

1.3 Descripción del aparato

El grupo térmico de condensación de gasóleo **INSIEME EVO COND B/130 LN** es un generador de agua caliente para la calefacción de los ambientes y la producción de agua caliente sanitaria (ACS) mediante un acumulador vidriado. El grupo térmico puede funcionar con temperaturas bajas y usa gasóleo como combustible. El quemador con bajo contenido de NOx tiene funcionamiento de una sola etapa y la cámara de combustión de acero con estructura vertical. El cuerpo de la caldera está aislado de manera precisa y eficaz, con una colchoneta de lana de vidrio de alta densidad. El cuadro de mando incluye una interfaz de usuario con pantalla y una placa de circuitos de regulación y control del grupo térmico que permite la gestión de los dispositivos de control y seguridad de acuerdo con las normativas vigentes.

1.4 Dispositivos de seguridad y ajuste

El cuadro de mando, además de controlar las funciones del grupo térmico **INSIEME EVO COND B/130 LN**, permite señalar cualquier anomalía que afecta a su funcionamiento correcto, colocando en seguridad el grupo térmico y llevando a cabo su parada y el cierre automático de la válvula de gasóleo del quemador.

La placa de control y regulación del quemador también cumple las funciones de seguridad controlando el funcionamiento correcto del quemador.

Cualquier anomalía que afecte el funcionamiento correcto del generador provoca la parada forzada (bloqueo) del generador, y se señala inmediatamente mediante un código numérico de error en la pantalla del regulador.

En el circuito del agua están instalados:

- **Termostato de seguridad:** se encuentra presente en el cuerpo del generador interviene deteniendo (error permanente) el grupo térmico si la temperatura de la caldera supera el umbral límite de 110°C;
- **Válvula de seguridad:** se activa si la presión de la caldera supera el umbral límite de 3 bar;
- **Transductor de presión:** envía una señal al regulador electrónico que visualiza y comprueba de manera constante la presión del circuito primario para permitir el encendido o provocar la parada del generador en caso de baja presión;
- **Sondas de temperatura caldera (impulsión y retorno):** el regulador utiliza la sonda de inmersión presente en la impulsión del generador para visualizar y comprobar la temperatura del agua de impulsión y controlar que el quemador se encienda y apague correctamente sobre la base del setpoint programado. El regulador utiliza la misma sonda para apagar el quemador en caso de sobretemperatura, antes de la activación del termostato de seguridad. El regulador utiliza la sonda de contacto ubicada en el retorno de la caldera para visualizar la temperatura del agua de retorno necesaria para calcular, junto a la temperatura de impulsión, la diferencia de temperatura entre impulsión y retorno (Δt), que permite regular la modulación de la bomba de circulación del grupo térmico en modalidad calefacción.

⚠ La intervención de los dispositivos de seguridad indica un funcionamiento incorrecto del grupo térmico potencialmente peligroso, por lo que en tal caso se deberá contactar inmediatamente al Servicio técnico de asistencia.

⚠ La sustitución de los dispositivos de seguridad debe ser efectuada por el Servicio técnico de asistencia, únicamente con componentes originales. Véase el catálogo de recambios en dotación con el grupo térmico. Luego de reparar el aparato, controlar si funciona correctamente.

⊖ El aparato no debe ponerse en funcionamiento, ni siquiera temporalmente, si los dispositivos de seguridad no funcionan o han sido alterados.

1.5 Identificación

El aparato se identifica a través de:

Placa con número de serie

Indica el número de matrícula, el modelo y los datos técnicos más importantes.

RIELLO		RIELLO S.p.A. Via Ing. Pilade Riello 7 37045 Legnago (VR) - ITALY	CE	T067793GE
Mod.	_____			
Cod.	_____	Qn(max)	_____	kW
N°	_____	Pn(max)	_____	kW
		Pms	_____	bar

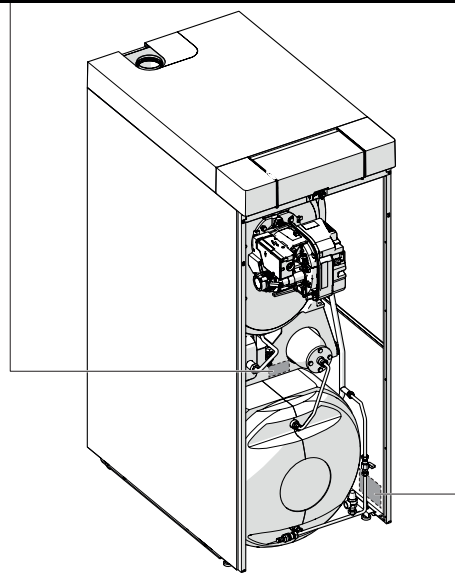

RIELLO		RIELLO S.p.A. Via Ing. Pilade Riello 7 37045 Legnago (VR) - ITALY	CE	T067793GE
Mod.	_____			
Cod.	_____			
N°	_____			
PAIS DE DESTINATION/PAYS DE DESTINATION/BESTIMMUNGSLAND/LAND VON BESTIMMUNG COUNTRY OF DESTINATION/PAIS DE DESTINO/PAIS DE DESTINO				
COMBUSTIBLE/COMBUSTIBILE/BRENNSTOFF/BRANDSTOFF/FUEL/COMBUSTIBLE/COMBUSTIVEL				
TIPO/TYP/TYPE/TYP/TIPO/TIPO				
IP				
V-Hz	W			
	Qn(min)= kW	Qmw(min)= kW	D = l/min	
	Pn(min)= kW	Pn(min)= kW	ηs = %	
	Pmw= bar	Qn(max)= kW	Qmw(max)= kW	ηwh = %
	T = °C	Pn(max)= kW	Pn(max)= kW	NO _x = mg/kWh
	Pms= bar			
	T = °C			

Placa técnica

Contiene los datos técnicos y relativos a las prestaciones del aparato.

- Capacidad del intercumulador
- Funcionamiento sanitario
- Funcionamiento calefacción
- Qn** Capacidad térmica nominal
- Qmw** Caudal térmico nominal en funcionamiento sanitario
- Pn** Potencia útil nominal
- IP** Nivel de protección eléctrica
- Pms** Presión máxima de ejercicio calefacción
- T** Temperatura máxima permitida
- ηs** Eficiencia energética de temporada de la calefacción ambiente
- ηwh** Eficiencia energética de calefacción del agua
- NOx** Clase de NOx

⚠ La alteración, la remoción, la ausencia de las placas de identificación o de cualquier elemento que impida identificar con seguridad el producto dificultará las operaciones de instalación y de mantenimiento.

1.6 Estructura

INSIEME EVO COND B/130 LN

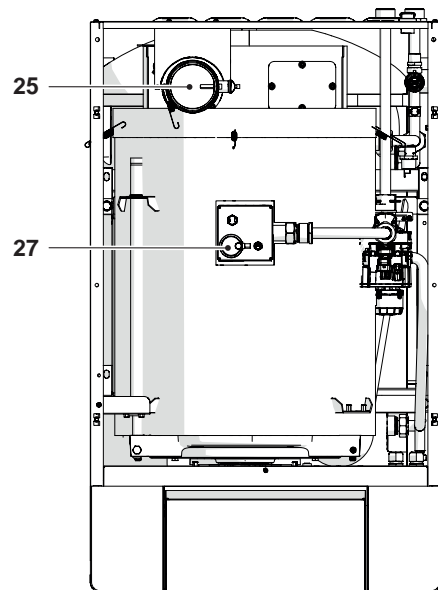
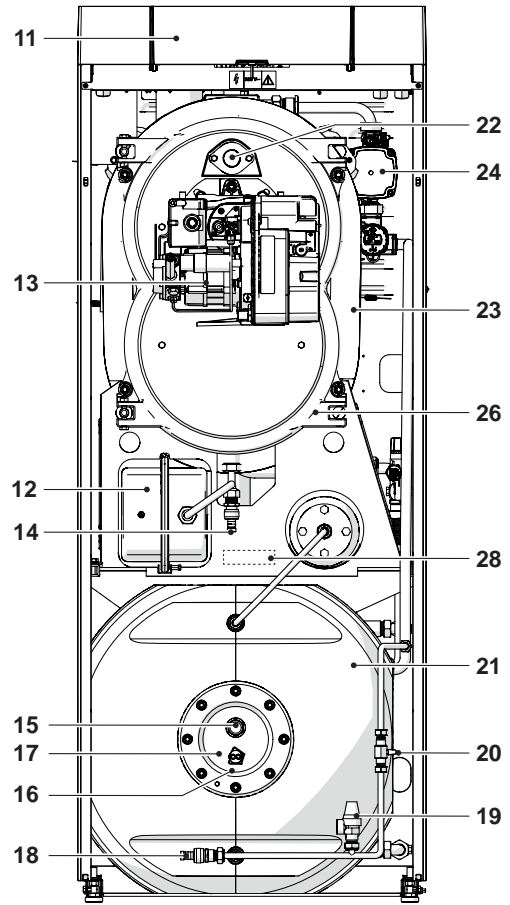
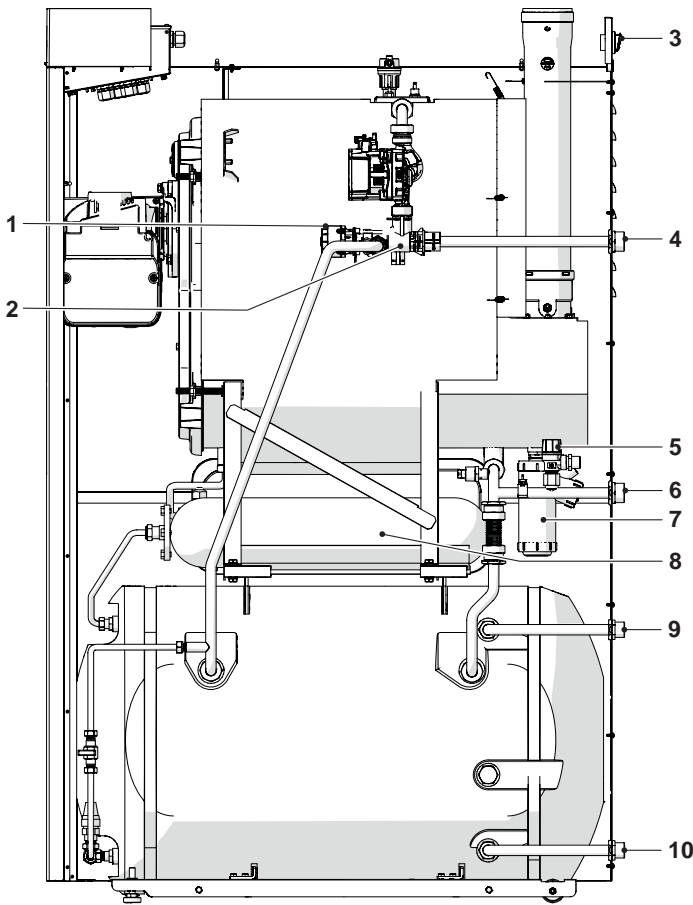

- 1 Actuador eléctrico
- 2 Válvula desviadora de 3 vías
- 3 Interruptor principal
- 4 Impulsión instalación
- 5 Válvula de seguridad calefacción
- 6 Retorno instalación
- 7 Sifón de descarga de condensación
- 8 Vaso de expansión del interacumulador
- 9 Salida de agua caliente sanitaria
- 10 Entrada de agua fría sanitaria
- 11 Panel de mandos
- 12 Vaso de expansión calefacción
- 13 Quemador
- 14 Grifo de vaciado caldera
- 15 Ánodo de magnesio
- 16 Brida de inspección del interacumulador
- 17 Aislamiento de la brida del interacumulador
- 18 Grifo de vaciado interacumulador
- 19 Válvula de seguridad interacumulador
- 20 Grifo de llenado de la instalación
- 21 Interacumulador con aislamiento
- 22 Ventana llama
- 23 Cuerpo de la caldera
- 24 Bomba de circulación
- 25 Evacuación humos
- 26 Cierre cámara de humos
- 27 Válvula de purgado automática
- 28 Placa con número de serie

QUEMADOR

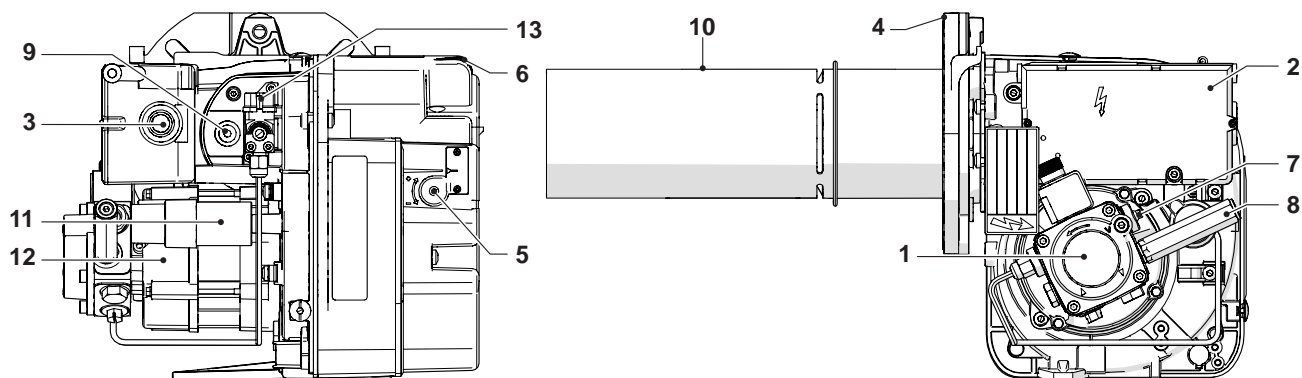

- | | | | |
|----|--|----|-------------|
| 1 | Bomba | 12 | Motor |
| 2 | Equipo de mando y control | 13 | Resistencia |
| 3 | Pulsador de desbloqueo con indicación de bloqueo | | |
| 4 | Brida con junta | | |
| 5 | Tornillo de regulación para compuerta de aire | | |
| 6 | Toma de aire | | |
| 7 | Tornillo de regulación para presión bomba | | |
| 8 | Toma para manómetro | | |
| 9 | Fotorresistencia | | |
| 10 | Tubo llama | | |
| 11 | Condensador | | |

BOMBA DE GASÓLEO

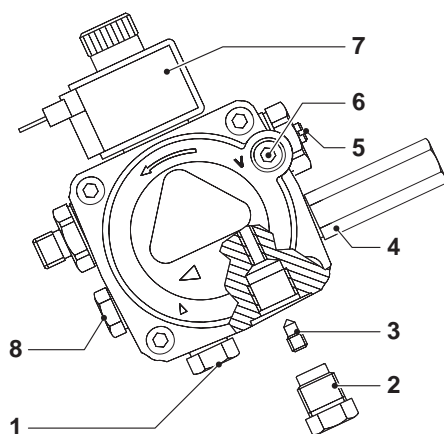

- | | |
|---|------------------------------|
| 1 | Aspiración |
| 2 | Retorno |
| 3 | Tornillo de by-pass |
| 4 | Toma para manómetro |
| 5 | Regulador de presión |
| 6 | Toma para manómetro de vacío |
| 7 | Electroválvula |
| 8 | Toma de presión auxiliar |

1.7 Datos técnicos

DESCRIPCIÓN			INSIEME EVO COND				
			25 B/130 LN	35 B/130 LN			
Tipo aparato			de calefacción mediante condensación B23-B23P-C13(*)-C33(*)-C63(*)				
Combustible			Gasóleo de calefacción (light oil)				
Cámara de combustión			Horizontal				
Caudal térmico en el hogar nominal máximo relativo al PCS (PCI)			26,5 (25)	37 (34,9)	kW		
Caudal térmico en el hogar nominal mínimo relativo al PCS (PCI)			26,5 (25)	37 (34,9)	kW		
Potencia térmica útil (nominal)			24	34	kW		
Potencia térmica útil máxima	P4	(80-60°C)	24,2	33,8	kW		
Potencia térmica nominal máxima (50-30°C)	-	OIL	26,2	36,4	kW		
Potencia térmica nominal máxima (60-40°C)	-	OIL	25,5	35,3	kW		
Potencia térmica 30%	P1	con retorno 30°C	7,9	11,0	kW		
Potencia térmica nominal mínima (80-60°C)	-	OIL	24,2	33,8	kW		
Potencia térmica nominal mínima (50-30°C)	-	OIL	26,2	36,4	kW		
Clase de eficiencia en calefacción			A	A			
Clase de eficiencia energética en agua caliente sanitaria			B	B			
Eficiencia energética de temporada de la calefacción ambiente	η_s		93	93	%		
Eficiencia con potencia térmica nominal y régimen de alta temperatura relativa al PCS	η_t	Pn (80-60°C)	91,4	91,0	%		
Eficiencia a potencia térmica nominal y régimen de alta temperatura relativa al PCI			96,9	96,5	%		
Eficiencia al 30% de la potencia térmica nominal y régimen de baja temperatura relativa al PCS	η_l	con retorno 30°C	99,6	98,9	%		
Eficiencia al 30% de la potencia térmica nominal y régimen de baja temperatura relativa al PCI			105,6	104,8	%		
Eficiencia energética de calefacción del agua	η_{wh}		78	78	%		
Perfil de carga sanitario			XL	XL			
Pérdidas en la chimenea con quemador funcionando a Pn máx (80-60°C)			2,6	3,0	%		
Pérdidas en la chimenea con quemador funcionando a 30% Pn (50-30°C)			0,3	0,3			
Pérdidas térmicas en el modo standby			Pstby				
			121	170	W		
			0,5	0,5	%		
Consumo energético anual			QHE	78	109	GJ	
Consumo diario de energía eléctrica			Qelec	0,101	0,103	kWh	
Consumo anual de energía eléctrica			AEC	26,20	28,50	kWh	
Consumo diario de combustible			Qfuel	24,93	26,70	kWh	
Consumo anual de combustible			AFC	33,85	35,40	GJ	
Nivel sonoro (potencia sonora)			LWA	69	75	dB(A)	
Emisiones a caudal máximo (*)			NOx	(relativo al PCS)	89	99	mg/kWh
			Clase NOx		4	4	nº
			CO2		12,5	12,5	%
			CO s.a. <		8	11	ppm
T humos			de Pn (80-60°C)	72,1	73,8	°C	
Índice de humos			<0,5	<0,5			
Caudal de masa humos a Pn máx. (**)			11	15	g/s		

PCI: Poder calorífico inferior del combustible

PCS: Poder calorífico superior del combustible

Condiciones de prueba:

- Temperatura ambiente 22°C
- Presión atmosférica 1018 mbar

(*) Configuraciones posibles solo con la instalación de los accesorios específicos (disponibles por separado).

(**) Valores referidos a la presión atmosférica sobre el nivel del mar.

DESCRIPCIÓN	INSIEME EVO COND		
	25 B/130 LN	35 B/130 LN	
Prevalencia residual de humos a potencia máx.	200	200	Pa
Presión mínima de funcionamiento	0,5		bares
Presión máxima de funcionamiento	3		bares
Temperatura de intervención del termostato de bloqueo	110		°C
Temperatura máxima de regulación	82	82	°C
Contenido agua en caldera	37,3	38	l
Turbuladores	20	28	nº
Volumen vaso de expansión (calefacción)	12	12	l
Precarga vaso de expansión (calefacción)	1,5	1,5	bares
Producción máx. condensados al 100% de la pot. nom. (40-30°C)	1,4	1,8	l/h
Grados de protección eléctrica	X0D	X0D	IP
Alimentación eléctrica	230 V - 50 Hz	230 V - 50 Hz	
Potencia eléctrica consumida (máx.)	190	190	W
Potencia eléctrica consumida con carga plena	Elmax	190	W
Potencia eléctrica consumida con carga parcial	Elmin	57	W
Potencia eléctrica consumida en el modo standby	Psb	18	W

DESCRIPCIÓN			INSIEME EVO COND 25 B/130 LN	INSIEME EVO COND 35 B/130 LN	
Tipo de interacumulador			Vitrificado	Vitrificado	
Disposición del interacumulador			Horizontal	Horizontal	
Colocación del intercambiador			Horizontal	Horizontal	
Potencia máxima absorbida			24,5	27,7	kW
Caudal térmico nominal en funcionamiento sanitario		Q _{mw}	25	35	kW
Rango de selección temp. agua caliente sanitaria			40-65	40-65	°C
Capacidad del interacumulador			130	130	l
Contenido de agua del serpentín			6	6	l
Superficie de intercambio			1,32	1,32	m ²
Producción agua sanitaria con (ΔT 35°C) (*)			600	685	l/h
Demanda en 10' con depósito a 48°C			184	192	l
Demanda en 10' con depósito a 60°C			230	240	l
Caudal específico (EN 13203)			23	24	l/min
Tiempo de restablecimiento (ΔT 35°C)			20	20	Mín.
Presión máxima de funcionamiento interacumulador			6	6	bares
Volumen vaso de expansión (sanitario)			6	6	l
Precarga vaso de expansión (sanitario)			3,5	3,5	bares
Grosor aislamiento			50	50	mm
Cantidad/diámetro/longitud ánodo de magnesio			1/22/400	1/22/400	mm
Diámetro interior brida			130	130	mm
Longitud pozo 2 tubos (Ø 8 mm) portasondas			210	210	mm
Presión máxima de ejercicio de los serpentines			3	3	bares
Temperatura máxima de funcionamiento			82	82	°C
Dispersión según EN 12897:2006 Δt= 45°C (ambiente 20 °C y acumulación a 65 °C)			120	120	W
Dispersiones según UNI 11300			2,7	2,7	W/K
Rendimiento continuo agua caliente sanitaria (ACS 10-45 °C)	80°C	Δt 20°C	24,5	27,7	kW
			600	685	l/h
Tiempo de puesta a régimen para calentar el acumulador a 60 °C	80°C	Δt 20°C	24	24	Mín.
Coeficiente de rendimiento térmico NL según DIN 4708 (**)			1,66	1,83	

- (*) Temperatura agua en entrada 10°C y temperatura media agua en salida 45°C con temperatura entrada serpentín 80°C.
(**) El índice NL se refiere al número de pisos con 3,5 personas que pueden ser abastecidos completamente, con una bañera de 140 litros y otros dos puntos de extracción.

1.8 Bomba de circulación

DESCRIPCIÓN	INSIEME EVO COND B/130 LN	
Potencia eléctrica	52	W
EEl Part 3 (*)	≤ 0,20	
P _{L,Avg} (**)	≤ 23	W
Presión mínima en aspiración bomba de circulación	0,5	bares

(*) Índice de eficiencia energética según reglamentos 641/2009-622/2012

(**) Indicación anual del consumo medio de potencia eléctrica según reglamentos 641/2009-622/2012

CURVA DE LA BOMBA DE CIRCULACIÓN

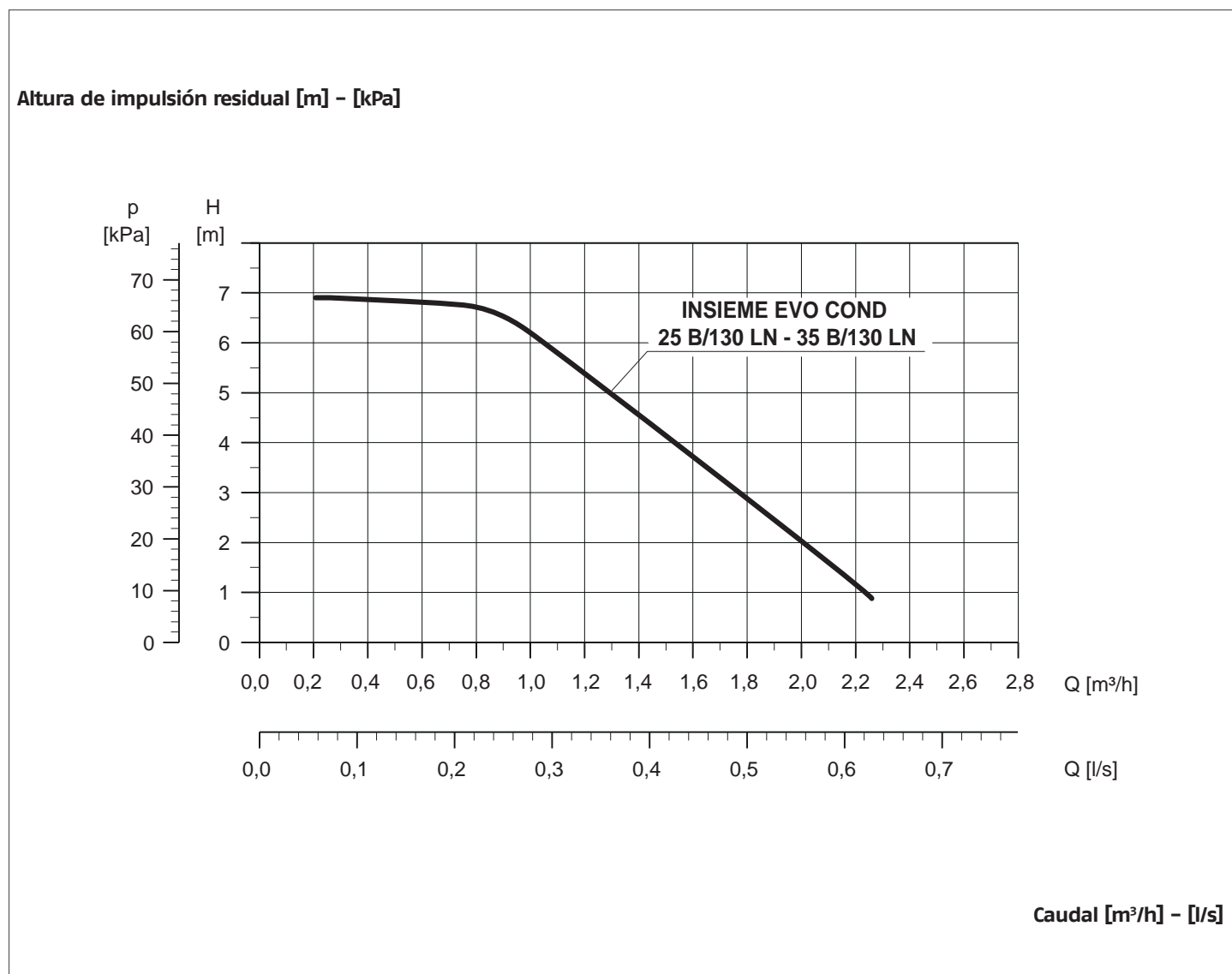

⚠ En la primera puesta en marcha y por lo menos una vez al año es útil controlar la rotación del eje de las bombas de circulación porque, sobre todo después de largos periodos sin funcionar, depósitos y/o residuos pueden impedir su libre movimiento.

⚠ Antes de aflojar o quitar el tapón de cierre del circulador, proteger los dispositivos eléctricos subyacentes de la eventual fuga de agua.

⊖ Se prohíbe hacer funcionar los circuladores sin agua.

1.9 Colocación de las sondas

INSIEME EVO COND B/130 LN

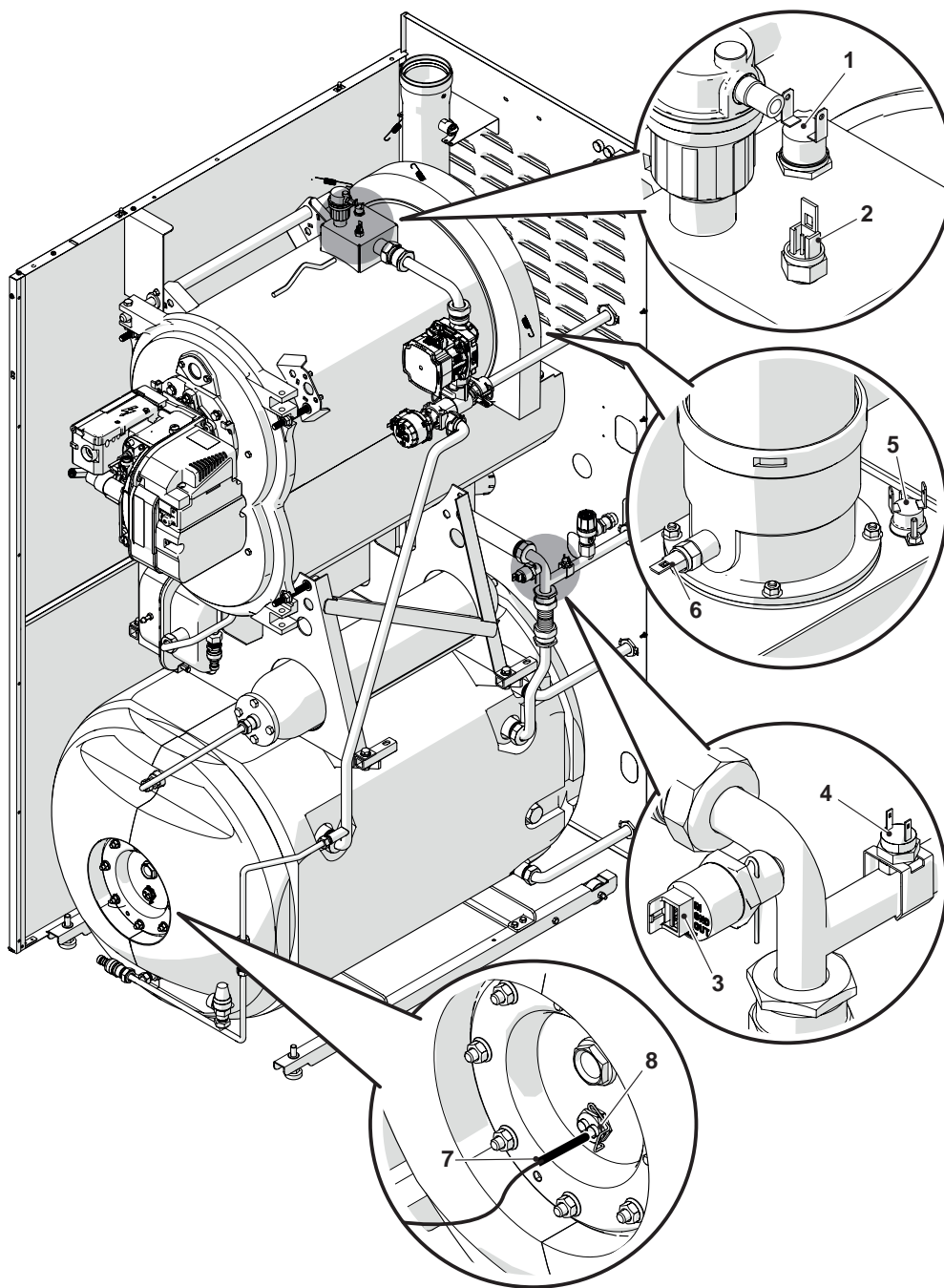

- 1 Termostato de seguridad
- 2 Sonda de envío
- 3 Transductor de presión
- 4 Sonda de retorno
- 5 Termostato límite humos
- 6 Sonda humos
- 7 Sonda acumulador
- 8 Alojamiento sonda acumulador

1.10 Panel de mandos

Interfaz de mandos

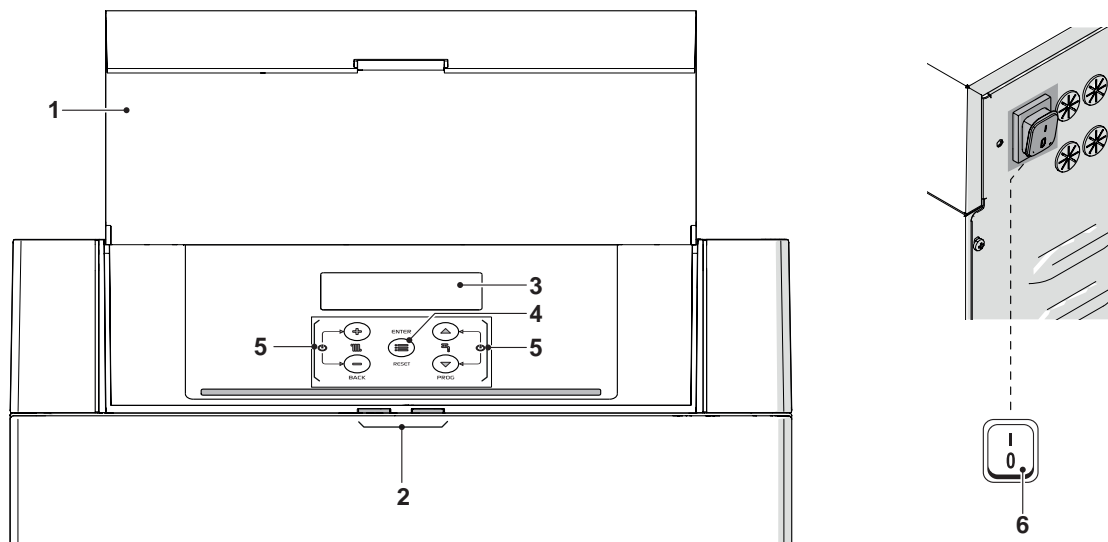

- 1 Puerta
- 2 Guía luz
- 3 Pantalla retroiluminada
- 4 Tecla ENTER/RESET: permite acceder al menú principal y restablecer el funcionamiento después de una parada por anomalía
- 5 Teclas de navegación
- 6 Interruptor principal (ubicado en la pared posterior del aparato)

Visualización Guía luz

ESTADO	DESCRIPCIÓN
Verde parpadeante	Ciclo de purga e inicialización en curso del grupo térmico luego del restablecimiento de la alimentación eléctrica.
Verde fijo	Grupo térmico en funcionamiento
Rojo fijo	Grupo térmico en alarma
Rojo parpadeante	Grupo térmico en bloqueo

Visualización pantalla

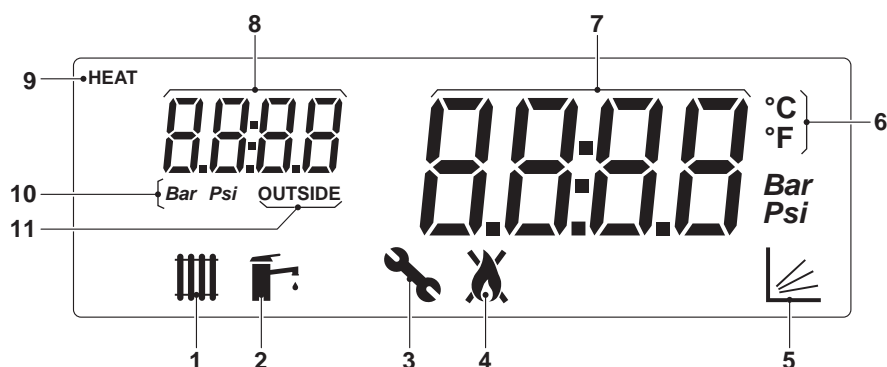

- 1 Icono que se muestra cuando está habilitada la modalidad calentamiento. Intermitente cuando hay una solicitud de calor
- 2 Icono que se muestra cuando está habilitada la modalidad producción de ACS. Intermitente cuando hay una solicitud de agua caliente sanitaria
- 3 Icono visualizado al entrar al menú "Instalador"
- 4 Icono visualizado cuando el quemador del aparato está encendido. El icono aparecerá tachado en caso de error Permanente o Temporal.
- 5 Icono visualizado cuando el funcionamiento en modalidad climático se encuentra activo (Par. 2001= 1 o 2)
- 6 Temperatura en Celsius/Fahrenheit
- 7 Visualización del valor actual
- 8 Visualización presión sistema o número parámetro o temperatura externa
- 9 Icono visualizado cuando la bomba de circulación se encuentra en funcionamiento
- 10 Presión en Bar/Psi
- 11 Icono que se visualiza cuando está conectada la sonda externa

2 INSTALACIÓN

2.1 Recepción del producto

El grupo térmico **INSIEME EVO COND B/130 LN** se suministra sobre pallet, protegido por una lona antirayas y un embalaje de cartón de canal triple.

Es importante comprobar enseguida la integridad y la correspondencia del pedido. En el exterior se indican las características específicas del producto: modelo, potencia, configuración, tipo de combustible. En caso de diferencias entre el pedido y la entrega contactar inmediatamente con el agente, el almacén o el servicio de ventas principal.

Dentro del grupo térmico hay un sobre de plástico (1) con el siguiente material:

- Manual de instrucciones para el usuario
- Manual de instrucciones para el instalador y para el Servicio técnico de asistencia
- Certificado de prueba hidráulica
- Etiqueta energética
- Condiciones de garantía convencional
- Tapón G 3/8" H con junta

En una bolsa de plástico(2) separada, colocada dentro del grupo térmico, se suministran dos tubos flexibles para el gasóleo (G 1/4" - G 3/8") y dos empalmes G 3/8".

2.1.1 Posicionamiento de las etiquetas

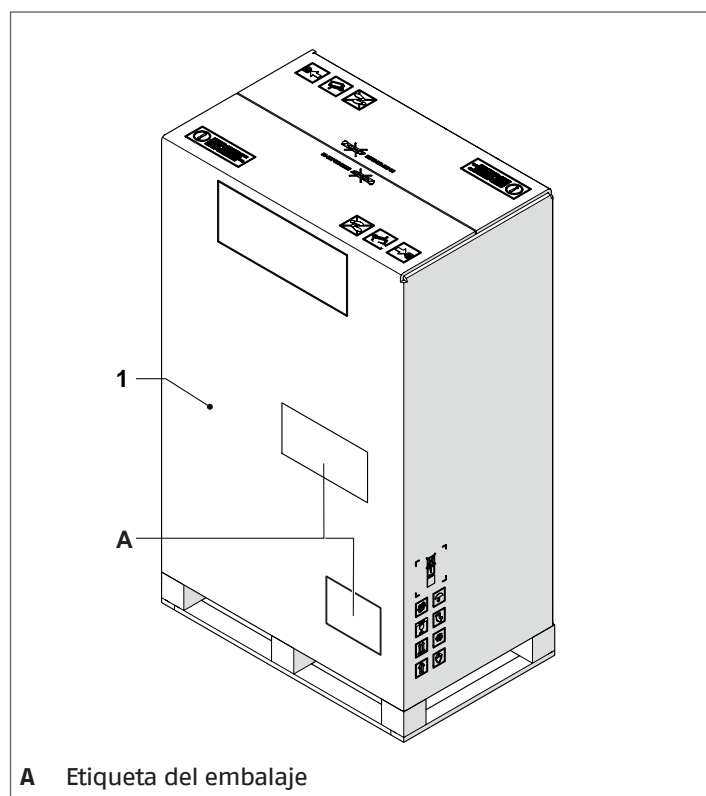

A Etiqueta del embalaje

⚠ El manual de instrucciones forma parte del aparato y por lo tanto se recomienda leerlo y conservarlo con esmero.

⚠ El sobre de los documentos se ha de guardar en un lugar seguro. El duplicado se ha de pedir a Riello S.p.A. que podrá adeudar el coste.

2.2 Medidas y pesos

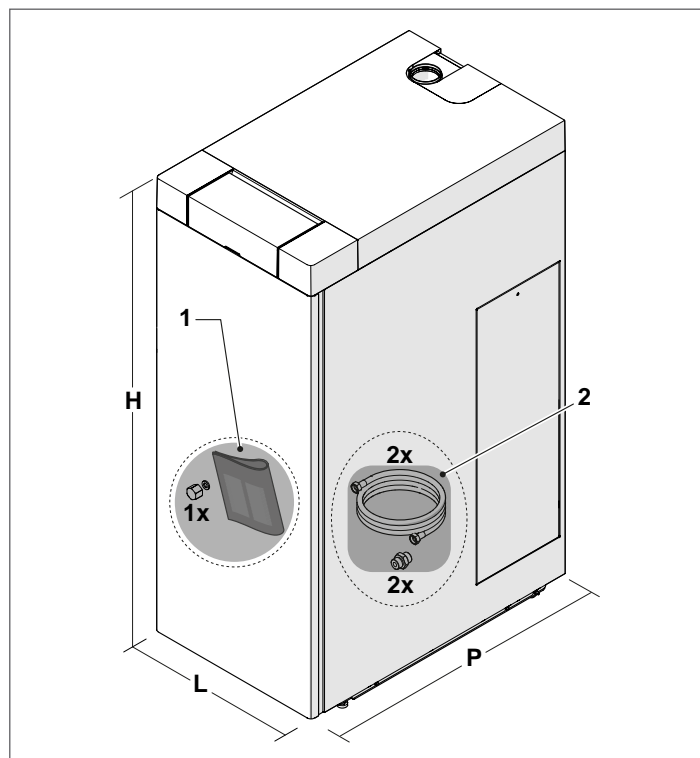

Descripción	INSIEME EVO COND		
	25 B/130 LN	35 B/130 LN	
L	600		mm
P	975		mm
H	1540		mm
Peso neto	197	203	kg

2.3 Manipulación y desembalaje

⚠ Antes de efectuar las operaciones de desembalaje y transporte, ponerse ropa de protección individual y usar medios e instrumentos adecuados para las dimensiones y el peso del aparato.

Efectuar lo siguiente para el desembalaje:

- retirar los flejes (A) que fijan el embalaje en el palé;

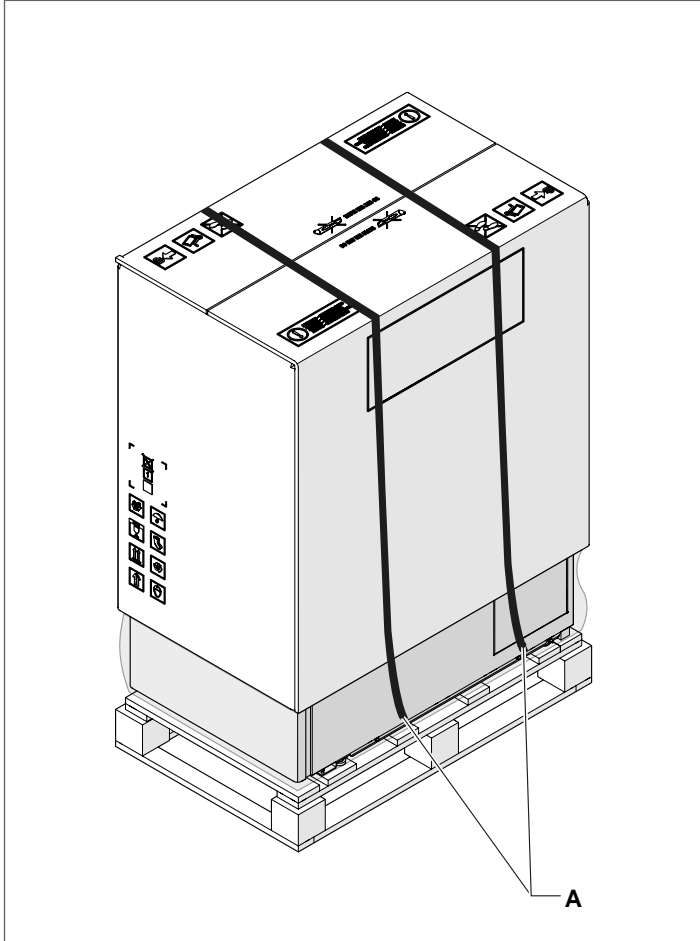

- retirar el embalaje de cartón y la lona antirayaduras.

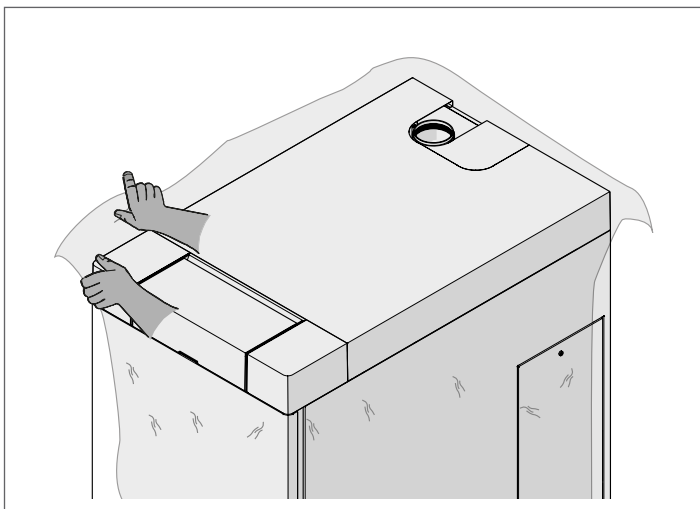

⊘ Se prohíbe tirar y dejar el material del embalaje al alcance de los niños ya que es una fuente potencial de peligro. Por consiguiente, se ha de eliminar según se contempla en la legislación vigente.

Una vez quitado el embalaje, remover el tornillo de fijación (2) y extraer el panel frontal (1).

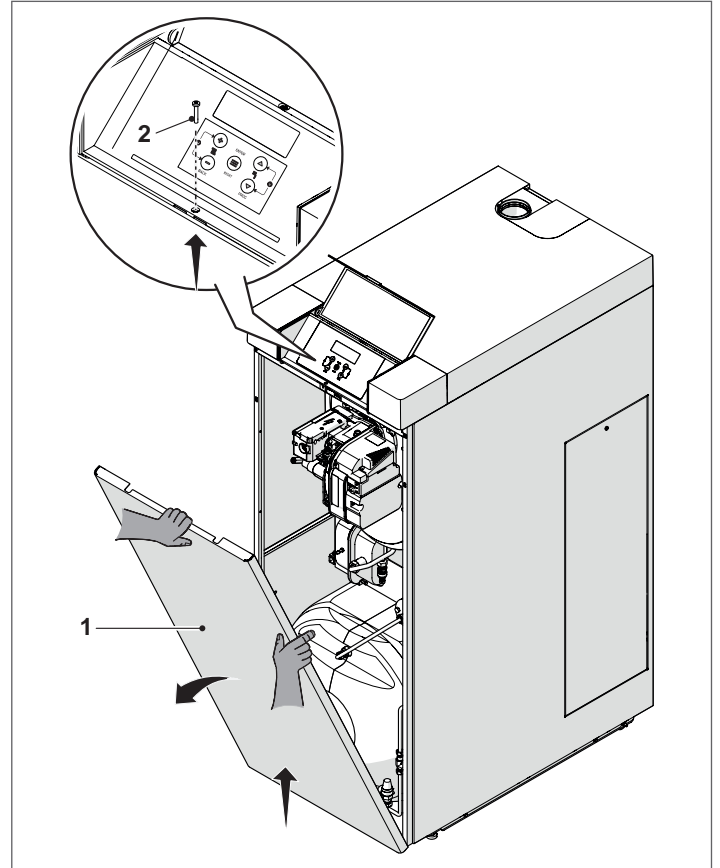

Localizar el sobre con la documentación en dotación y aplicar la etiqueta energética, contenida en el sobre, en el revestimiento.

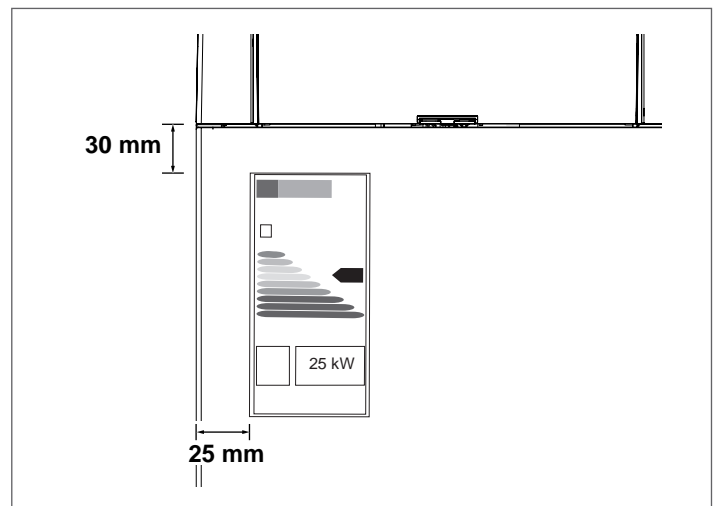

DESPLAZAMIENTO CON BARRAS

- Desenroscar los tornillos (3) de bloqueo del pallet (4)

- Introducir dos trozos de tubo (5) de longitud adecuada en los orificios correspondientes, haciéndolos sobresalir de manera uniforme de ambas partes. Los salientes se utilizarán como manillas de elevación.

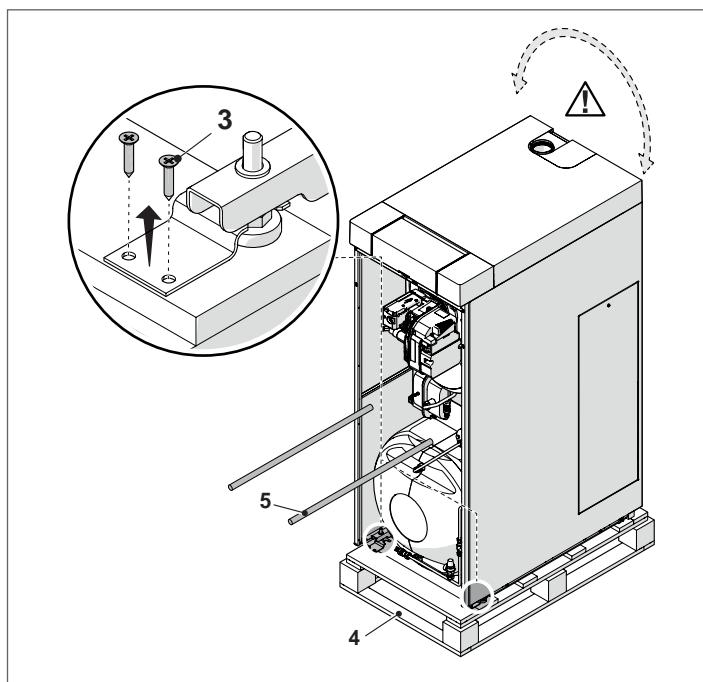

- ⚠ Prestar atención a la oscilación del grupo térmico durante la elevación.

Sobre pisos planos y lisos y para desplazamientos **pequeños**, el grupo térmico se puede elevar **un poco** y desplazar utilizando las ruedas (6).

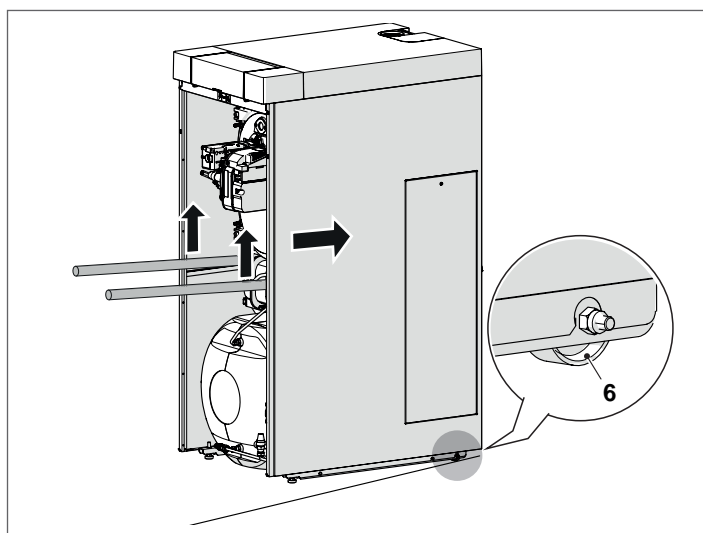

Nivelar el grupo térmico actuando en los 2 pies presentes en la parte delantera del grupo térmico.

2.4 Local de instalación

El grupo térmico **INSIEME EVO COND B/130 LN** debe instalarse en locales con aperturas de ventilación y dimensiones adecuadas, de acuerdo con las normas técnicas y los reglamentos en vigor en el lugar de instalación.

- ⚠ Dejar los espacios necesarios para acceder a los dispositivos de seguridad y ajuste y para llevar a cabo las operaciones de mantenimiento.

- ⚠ Asegurarse de que el grado de protección eléctrica del aparato sea adecuado a las características del local de instalación.

- ⚠ Evitar que sustancias con cloro y flúor (sustancias contenidas por ejemplo en sprays, pinturas, detergentes) contaminen el aire comburente.

- ⊖ Los grupos térmicos no pueden ser instalados al aire libre, ya que no están diseñados para ello.

- ⊖ Se prohíbe tapar o reducir las medidas de las rejillas de aireación del cuarto de instalación ya que son indispensables para asegurar una combustión correcta.

2.4.1 Zonas aconsejadas de respeto mínimo

Las zonas de respeto para el montaje y el mantenimiento de la caldera se indican en la figura.

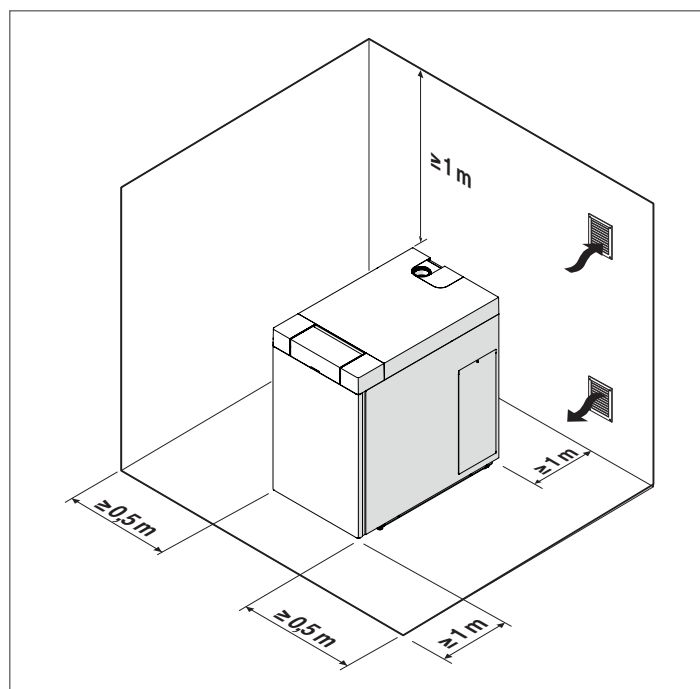

2.5 Instalación en instalaciones existentes o que se deberán modernizar

En caso de instalar los grupos térmicos en equipos antiguos o que deben modernizarse, será necesario controlar que:

- La chimenea sea adecuada para las temperaturas de los productos de la combustión y que se haya calculado y fabricado según las normas, lo más rectilíneo posible, hermético, aislado y sin obstrucciones ni reducciones
- La instalación eléctrica esté realizada conforme con las normas específicas y por personal cualificado
- La línea de conducción del combustible y el eventual tanque estén realizados conforme con las Normas específicas
- El vaso de expansión garantice la total absorción de la dilatación del fluido presente en la instalación
- El caudal, la prevalencia y la dirección del flujo de las bombas de circulación sea adecuada
- Se haya lavado y limpiado la instalación para que no contenga fangos ni incrustaciones y esté purgada y se haya controlado la hermeticidad
- Se haya montado un sistema de tratamiento cuando el agua de alimentación/reintegración presente características particulares de dureza (considerar como valores de referencia los valores contenidos en la pág. 28); véase Catálogo **RIELLO**

- ⚠ El fabricante queda eximido de toda responsabilidad por posibles daños derivados de una incorrecta ejecución del sistema de evacuación de humos.

2.6 Conexiones hidráulicas

Las dimensiones y el posicionamiento de las conexiones hidráulicas del grupo térmico **INSIEME EVO COND B/130 LN** se indican en la tabla.

Antes de la instalación, se aconseja realizar un lavado metódico de todas las tuberías de la instalación para eliminar residuos de la fabricación.

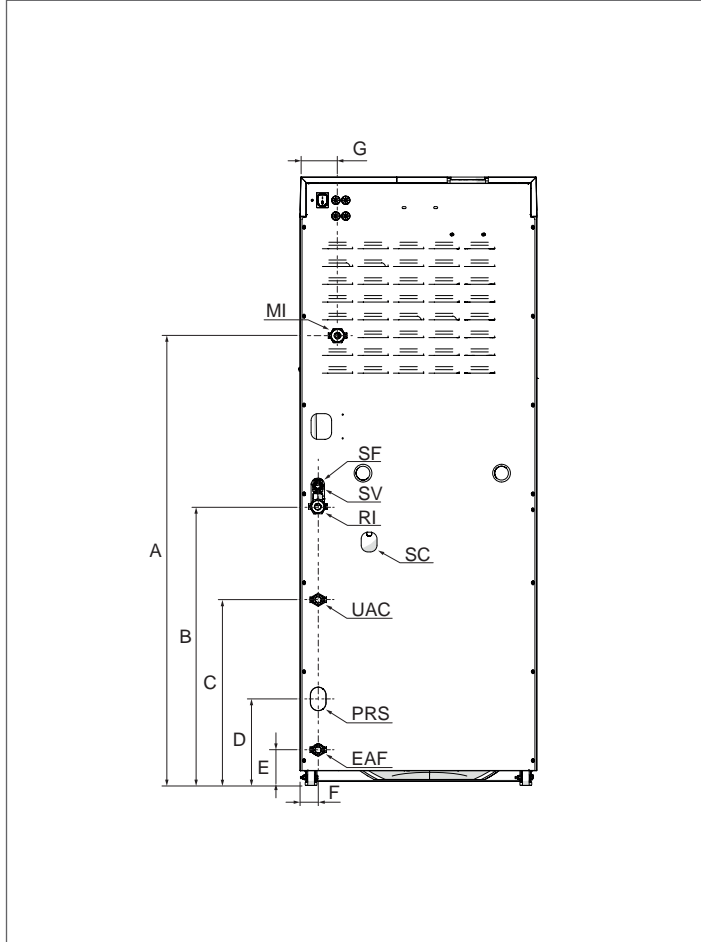

DESCRIPCIÓN	INSIEME EVO COND		UM
	25 B/130 LN	35 B/130 LN	
A	1139		mm
B	706		mm
C	470		mm
D	220		mm
E	90		mm
H	45		mm
G	95		mm
MI (impulsión instalación)	1" M		∅
RI (retorno instalación)	1" M		∅
UAC (salida agua caliente sanitaria)	3" 4/4 M		∅
PRS (predisposición recirculación sanitaria)	3" 4/4 M		∅
EAF (entrada agua fría sanitaria)	3" 4/4 M		∅
Sf (descarga válvula de descarga automática)	11		∅ mm
SV (descarga válvula de seguridad)	21		∅ mm
SC (evacuación condensación)	21		∅ mm

2.6.1 Vaso de expansión sanitario

Solo para Suiza

Para desmontar el vaso de expansión de agua sanitaria:

- Desenroscar las tuercas (1) y desconectar el tubo (2)
- Extraer el vaso de expansión (3)

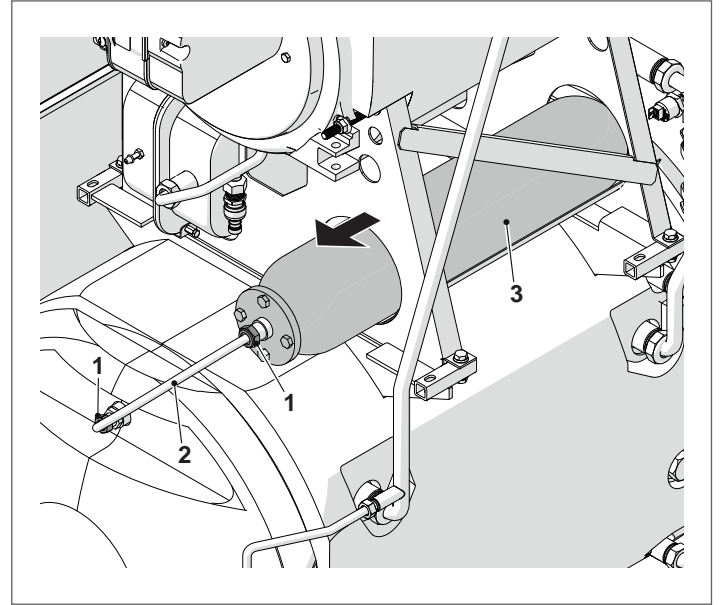

- Montar la junta (4) y enroscar el tapón (5)

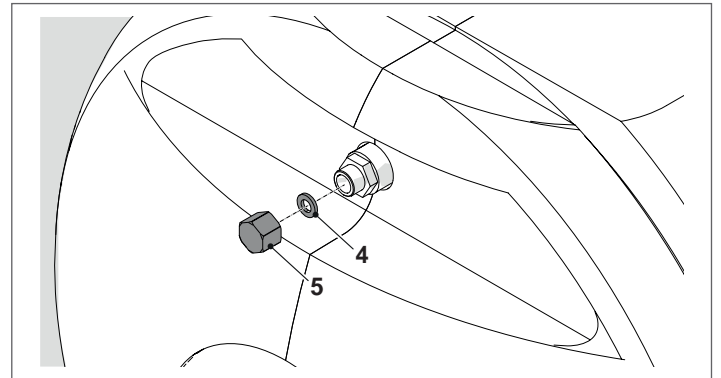

! Corresponde al instalador seleccionar los dispositivos de seguridad específicos con arreglo a la normativa vigente en el país de instalación.

2.7 Circuito hidráulico del grupo térmico

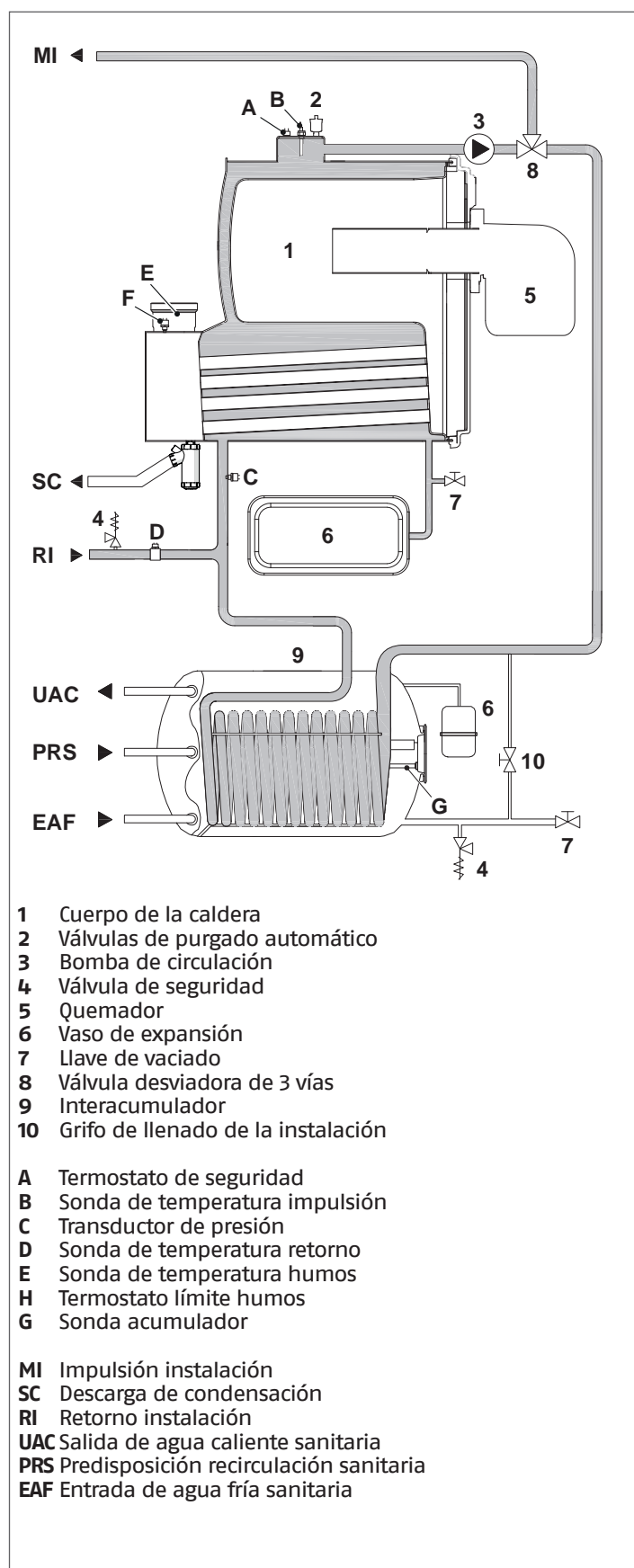

2.8 Esquema hidráulico de principio

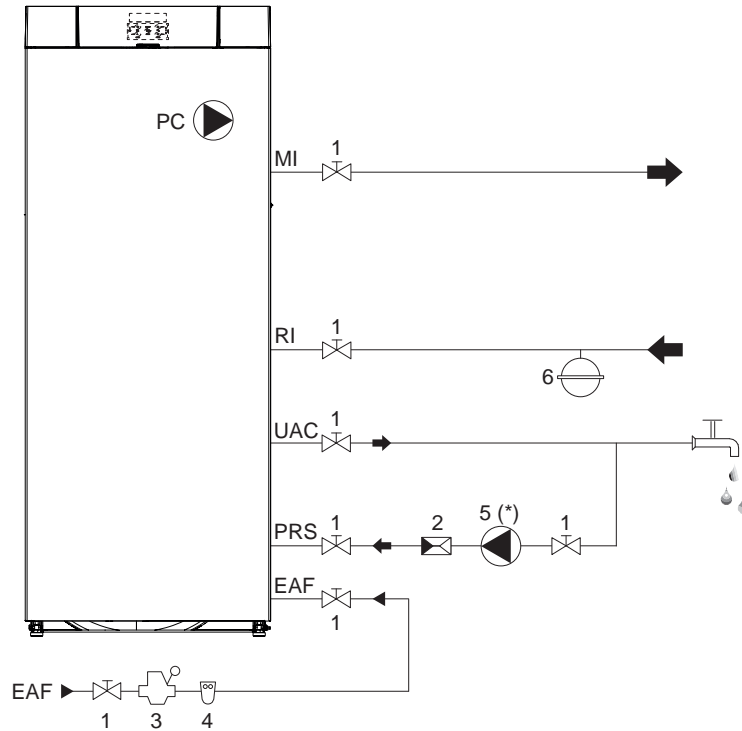

1	Válvula de seccionamiento	UAC	Salida de agua caliente sanitaria
2	Válvula de retención	PRS	Predisposición recirculación sanitaria
3	Reductor de presión	EAF	Entrada de agua fría
4	Filtro ablandador		
5	Bomba de circulación recirculación sanitario	(*)	Bomba de circulación no controlada por el regulador del grupo térmico
6	Vaso de expansión		
PC	Bomba de circulación grupo térmico		
MI	Impulsión instalación		
RI	Retorno instalación		

- ⚠** No utilice una válvula antirretorno para las conexiones hidráulicas a los dispositivos consumidores de la instalación de calefacción.
- ⚠** Conectar la descarga de las válvulas de seguridad a un sistema adecuado de recogida y evacuación.
- ⚠** La elección y la instalación de los componentes del equipo se deben confiar al instalador por su competencia, quien deberá operar según las reglas de buenas prácticas y conforme a la legislación vigente.
- ⚠** Tratar con sistemas adecuados las aguas de alimentación/reintegración con características particulares. Considerar como valores de referencia los indicados en la tabla de la pág. 28.
- ⚠** Los circuitos sanitario y de calentamiento se deben completar con depósitos de expansión de capacidad adecuada y con válvulas de seguridad de dimensiones correctas. La descarga de las válvulas de seguridad y de los aparatos se debe conectar a un sistema de recogida y de evacuación apropiado (véase el Catálogo para los accesorios combinables).
- ⊖** Se prohíbe hacer funcionar los circuladores sin agua.

2.9 Conexiones para el combustible

Junto con el grupo térmico **INSIEME EVO COND B/130 LN** se suministran dos tubos flexibles de alimentación del gasóleo al quemador, que deben ser conectados por el instalador.

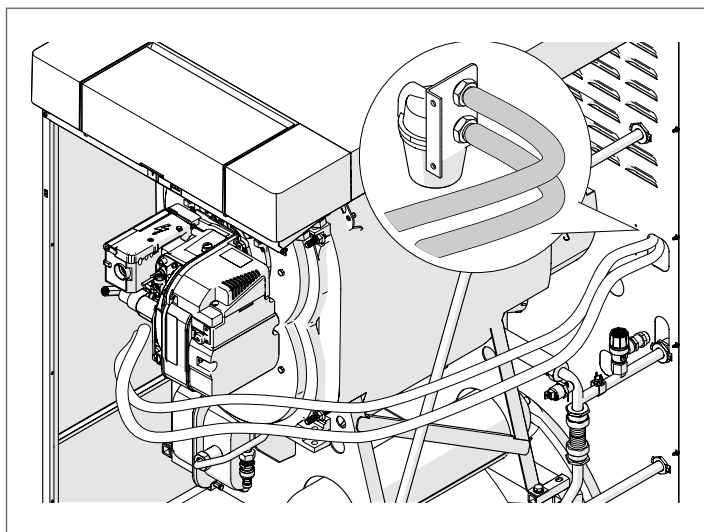

La conexión de la bomba de gasóleo a la aspiración se debe realizar directamente en el filtro (1) (accesorio), el tubo de retorno en el empalme correspondiente (2). Verificar la hermeticidad de las conexiones efectuadas.

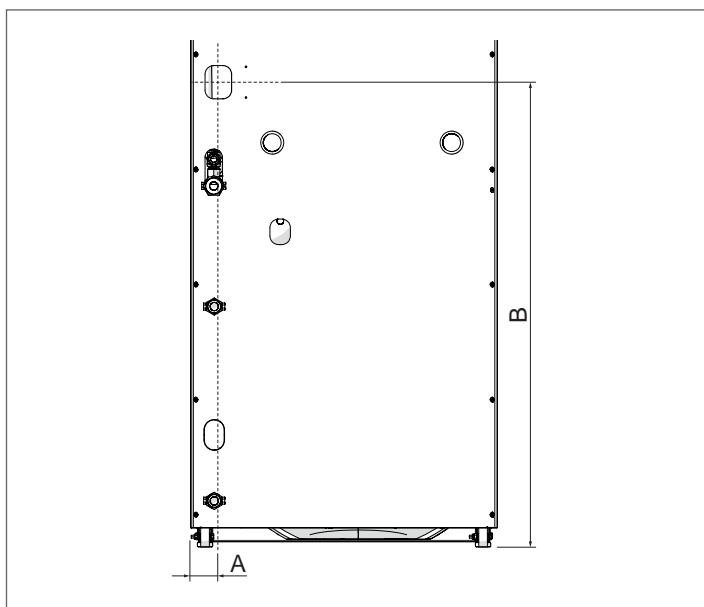
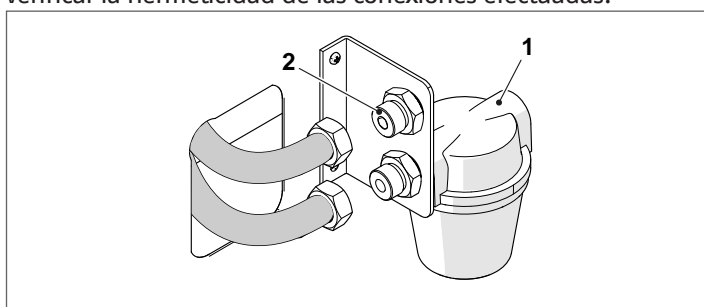

Descripción	INSIEME EVO COND B/130 LN	
Tomas	2x3/8" M	∅
A	46	mm
B	910	mm

Si el equipo se encuentra en depresión, la tubería de retorno ha de estar a la misma altura que la tubería de aspiración. De esta forma es necesario montar una válvula de retención, indispensable cuando la tubería de retorno está más alta que el nivel del combustible.

- ⚠ El instalador debe asegurar que la depresión de alimentación no supere nunca 0,4 bar (30 cm Hg). Si se supera dicho valor, el combustible libera gas. Se recomienda que las tuberías sean perfectamente herméticas.
- ⚠ Se aconseja efectuar periódicamente la limpieza del depósito del combustible.
- ⚠ El suministro de combustible debe ser adecuado al caudal del quemador y debe estar dotado de todos los dispositivos de seguridad y de control requeridos por las Normas vigentes. Para conocer sus dimensiones, consultar la tabla en la pág."22 23" del párrafo "Cebado de la bomba".
- ⚠ Instalar un filtro en la línea de alimentación del combustible.
- ⚠ Antes de poner en funcionamiento el grupo térmico, asegurarse de que el tubo de retorno no esté obstruido. Una excesiva contrapresión provocaría la rotura del elemento de estanqueidad del circulador.
- ⚠ Una vez efectuada la instalación, controlar que las conexiones realizadas sean estancas.

Bomba de gasóleo

- ⚠ Antes de poner en funcionamiento el quemador, asegurarse de que el tubo de retorno del depósito no esté obstruido. Un eventual impedimento provocaría la rotura del órgano de estanqueidad del eje de la bomba.

La bomba está predispuesta para el funcionamiento de dos tubos. Para el funcionamiento de un solo tubo es necesario desenroscar el tapón de retorno (2), quitar el tornillo de derivación (3) y volver a enroscar el tapón (2).

- ⚠ El tapón de aspiración (1) es de material plástico. Una vez quitado, no debe volverse a utilizar. En las instalaciones de un tubo, el tapón en el retorno (2) debe ser obligatoriamente de acero.

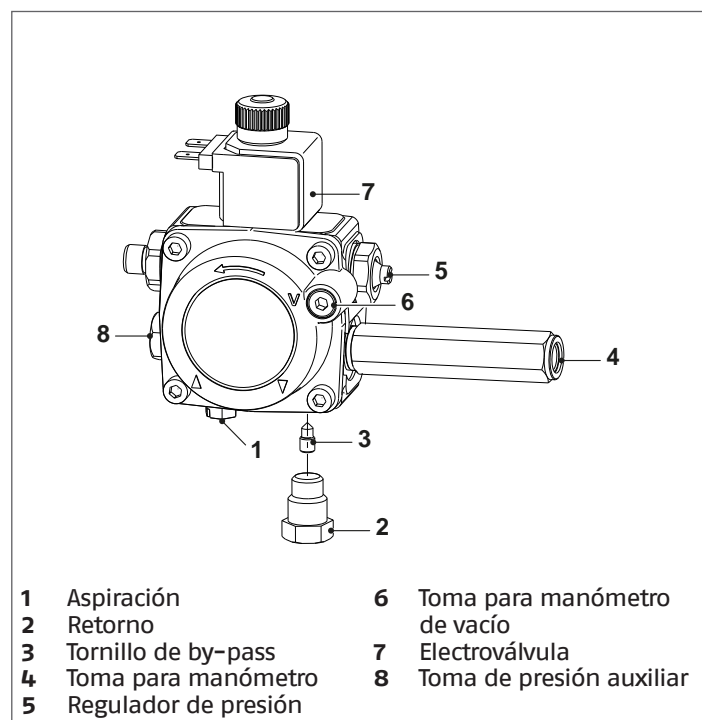

2.9.1 Sistema de dos tubos

Los sistemas de dos tubos tienen una presión del combustible negativa (depresión) en la entrada del quemador.

Generalmente, su depósito está más bajo que el quemador.

La tubería de retorno debería terminar en el depósito del gasóleo al mismo nivel que el tubo de aspiración; en este caso, no es necesaria una válvula de retención.

En cambio, si la tubería de retorno supera el nivel del combustible, la válvula de retención es indispensable.

⚠ Se aconseja el uso de filtros adicionales en la tubería de alimentación del combustible. El Fabricante recomienda la aplicación de un filtro del combustible de buena calidad en el depósito y de un filtro secundario (suministrado como accesorio) para proteger la bomba y la boquilla del quemador contra la contaminación.

Cebado de la bomba

⚠ Antes de encender el quemador, asegurarse de que la tubería de retorno no esté obstruida; cualquier obstrucción causaría la rotura de los dispositivos de estanqueidad de la bomba.

Solamente hay que encender el quemador y verificar el encendido de la llama para cebar la bomba.

Si se produce el bloqueo antes de la llegada del combustible, esperar por lo menos 20 segundos, situar el selector de función en "(II) restablecimiento quemador" durante 1 segundo por lo menos y luego situarlo de nuevo en (I). Esperar hasta que se realice de nuevo toda la fase de puesta en marcha con el encendido de la llama.

⚠ El instalador debe asegurar que la depresión de alimentación no supere nunca 0,4 bar (30 cm Hg). Si se supera dicho valor, el combustible libera gas. Se recomienda que las tuberías sean perfectamente herméticas.

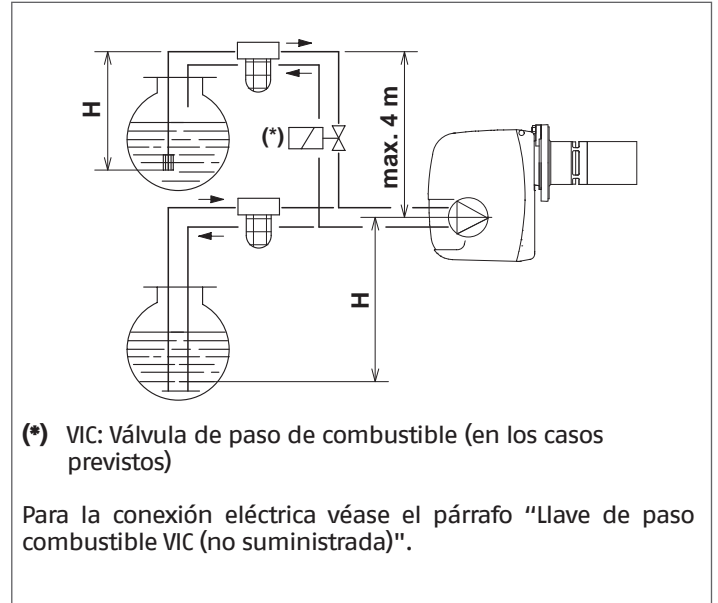

⚠ Si está prevista la instalación de una válvula de paso de combustible (VIC) en el circuito de alimentación de gasóleo al quemador, el cierre de la válvula debe ser retardado para evitar que el tramo de la tubería entre la bomba y la válvula entre en depresión (vacío).

El parámetro 2079 permite configurar el tiempo de retraso (segundos) para el cierre de la válvula VIC después del quemador. El valor que se debe configurar debe ser siempre \geq que el tiempo de post-ventilación del quemador.

H (m)	L (m)	
	Øi (8mm)	Øi (10mm)
0	35	100
0,5	30	100
1	25	100
1,5	20	90
2	15	70
3	8	30
3,5	6	20

H = desnivel
L = largo máx. del tubo de aspiración
Øi = diámetro interior del tubo

La tabla muestra las longitudes máximas aproximadas para la tubería de alimentación, en función del desnivel, de la longitud y del diámetro del tubo del combustible.

2.9.2 Sistema de un tubo

Los sistemas de un solo tubo presurizados tienen una presión del combustible positiva en la entrada del quemador.

Generalmente, su depósito está más alto que el quemador, o los sistemas de bombeo del combustible se encuentran fuera de la caldera.

Los sistemas de un tubo en vacío tienen una presión del combustible negativa (depresión) en la entrada del quemador.

Generalmente, su depósito está más bajo que el quemador.

⚠ Se aconseja el uso de filtros adicionales en la tubería de alimentación del combustible. El Fabricante recomienda la aplicación de un filtro del combustible de buena calidad en el depósito y de un filtro secundario (suministrado como accesorio) para proteger la bomba y la boquilla del quemador contra la contaminación.

Cebado de la bomba

En los sistemas de un tubo presurizados es suficiente aflojar el tapón del vacuómetro y esperar a que salga el combustible.

En los sistemas de un tubo en vacío, encender el quemador y esperar su activación.

Solamente hay que encender el quemador y verificar el encendido de la llama para cebar la bomba.

Si se produce el bloqueo antes de la llegada del combustible, esperar por lo menos 20 segundos, situar el selector de función en "(II) restablecimiento quemador" durante 1 segundo por lo menos y luego situarlo de nuevo en (I). Esperar hasta que se realice de nuevo toda la fase de puesta en marcha con el encendido de la llama.

⚠ El instalador debe asegurarse de que la presión de alimentación no supere 0,5 bar. Más allá de este valor, la estanqueidad de la bomba recibe demasiada sollicitación.

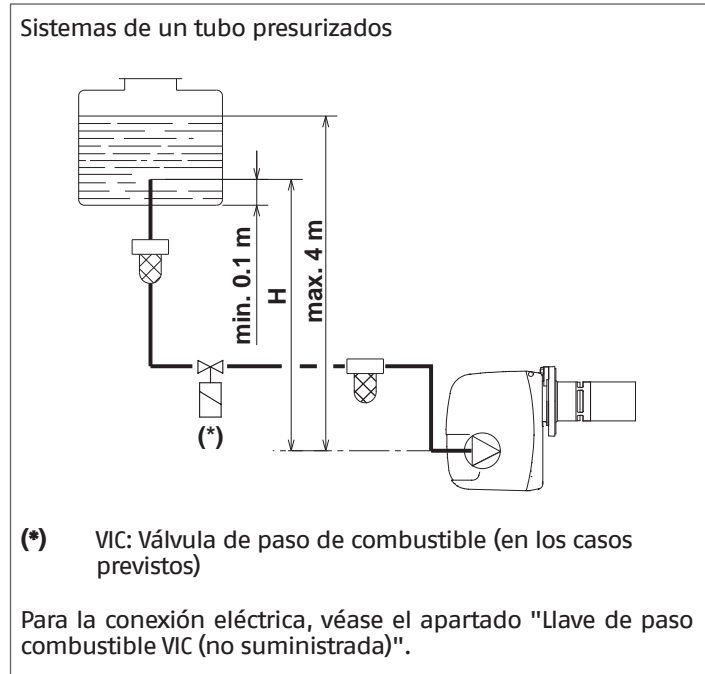

⚠ Si está prevista la instalación de una válvula de paso de combustible (VIC) en el circuito de alimentación de gasóleo al quemador, el cierre de la válvula debe ser retardado para evitar que el tramo de la tubería entre la bomba y la válvula entre en depresión (vacío). En el parámetro 2079 se puede ajustar el tiempo de retardo (segundos) del cierre de la válvula VIC respecto al quemador. El valor ajustado debe ser siempre \geq al tiempo de postventilación del quemador.

H (m)	L (m)	
	\varnothing i (8mm)	\varnothing i (10mm)
0,5	10	20
1	20	40
1,5	40	80
2	60	100

H = desnivel
L = largo máx. del tubo de aspiración
 \varnothing i = diámetro interior del tubo

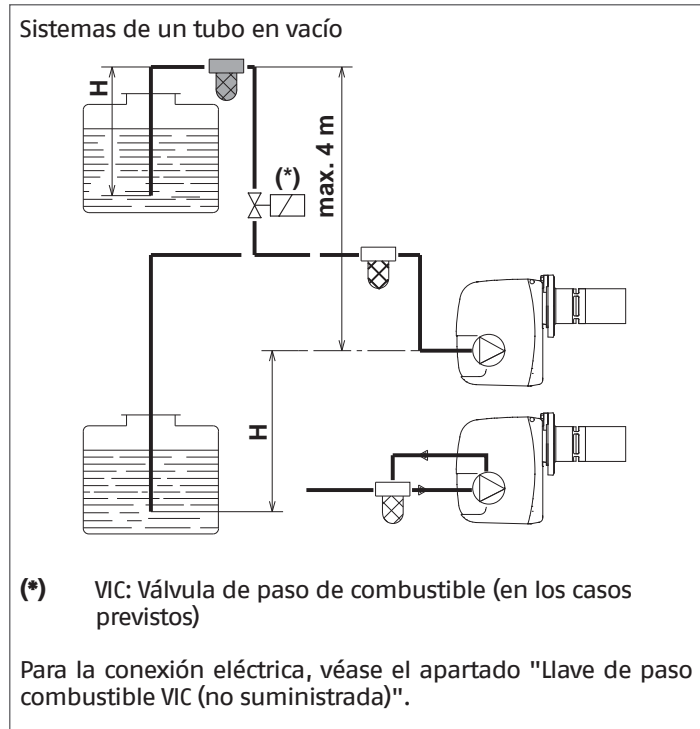

⚠ Si está prevista la instalación de una válvula de paso de combustible (VIC) en el circuito de alimentación de gasóleo al quemador, el cierre de la válvula debe ser retardado para evitar que el tramo de la tubería entre la bomba y la válvula entre en depresión (vacío). En el parámetro 2079 se puede ajustar el tiempo de retardo (segundos) del cierre de la válvula VIC respecto al quemador. El valor ajustado debe ser siempre \geq al tiempo de postventilación del quemador.

H (m)	L (m)	
	\varnothing i (8mm)	\varnothing i (10mm)
0	35	100
0,5	30	100
1	25	100
1,5	20	90
2	15	70
3	8	30
3,5	6	20

H = desnivel
L = largo máx. del tubo de aspiración
 \varnothing i = diámetro interior del tubo

NOTA:
Las tablas muestran las longitudes máximas aproximadas para la tubería de alimentación, en función del desnivel, de la longitud y del diámetro del tubo del combustible.

2.10 Descarga de los productos de la combustión

El conducto de humo (1) y la chimenea (2) deben realizarse cumpliendo con las normas, la legislación vigente y los reglamentos locales.

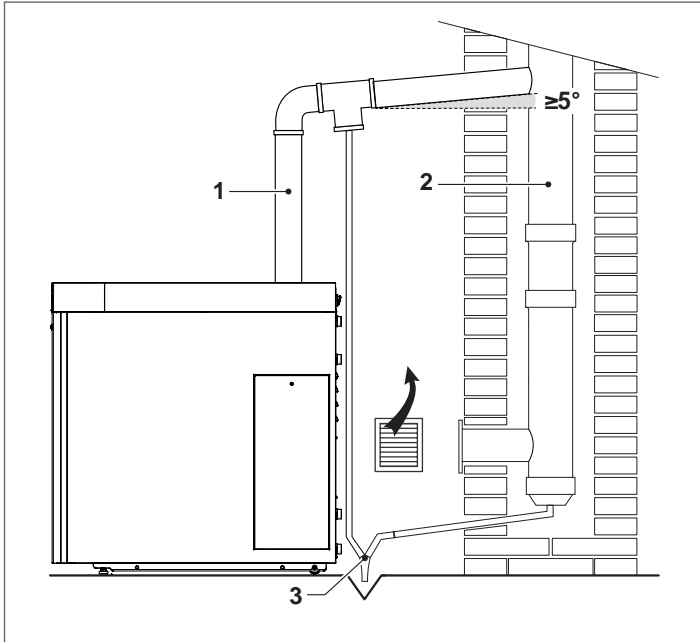

⚠ Ejecutar el sistema de evacuación de los condensados (3) en cumplimiento de la legislación vigente y de las normas locales existentes.

⚠ La evacuación de humos del grupo térmico está equipada con una junta de estanqueidad (A) y una toma de análisis de humos (B).

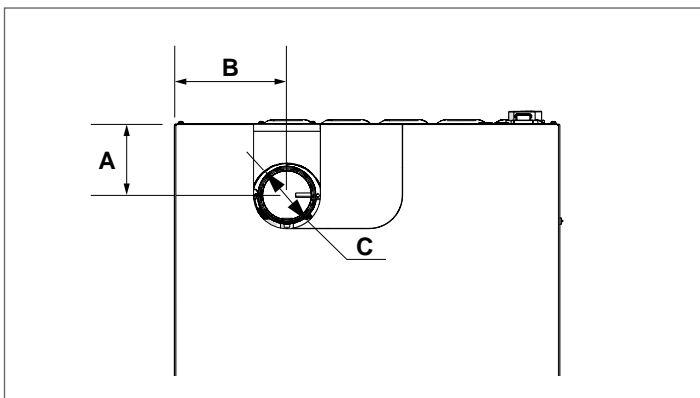
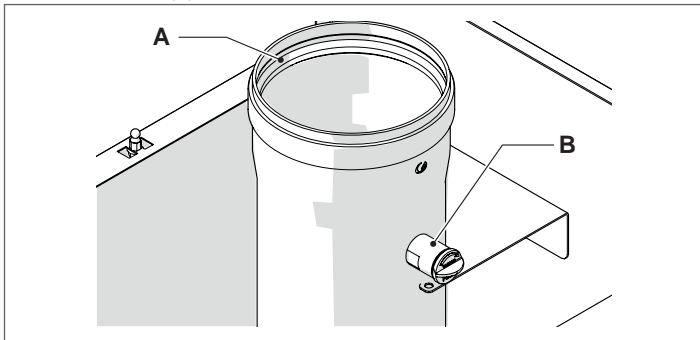

Descripción	INSIEME EVO COND		
	25 B/130 LN	35 B/130 LN	
A	112		mm
B	175		mm
C	80		∅i

El grupo térmico **INSIEME EVO COND B/130 LN** aspira el aire comburente del local de instalación a través de las aperturas de ventilación, que deben realizarse cumpliendo con las normas técnicas.

⊘ Se prohíbe tapar o reducir las medidas de las rejillas de aireación del cuarto de instalación. Las rejillas de aireación son indispensables para asegurar una combustión correcta y un funcionamiento seguro.

2.10.1 Características técnicas del humero

El humero debe responder a los siguientes requisitos:

- realización con materiales impermeables al humo, idóneos para resistir a largo plazo a los esfuerzos mecánicos, al calor, a la acción de los productos de la combustión y de sus condensados
- desarrollo vertical, sin estrangulamientos, con desviaciones del eje no superiores a los 45°
- idoneidad para las condiciones específicas de funcionamiento del producto y marcado CE
- medidas correctas para cumplir las exigencias de tiro/eliminación de humo para el funcionamiento regular necesario del producto
- aislamiento adecuado exterior para evitar fenómenos de condensados durante el enfriamiento del humo
- se ha de contemplar en la parte inferior del humero un sistema específico de evacuación de condensados.

⚠ El diámetro del conducto de humo no debe ser nunca inferior al diámetro del conducto de evacuación de humos de grupo térmico.

⚠ En la configuración B23, el humero debe garantizar la depresión mínima contemplada por las normas técnicas en vigor, considerando una presión "cero" en la salida del conducto de evacuación de humo de la caldera.

2.10.2 Acoplamiento a la chimenea

Para el acoplamiento a la chimenea, es obligatorio utilizar conductos rígidos, resistentes a la temperatura, a la condensación y a los esfuerzos mecánicos, que sean herméticos y estén aislados. Usar materiales idóneos para dicho objetivo, como por ejemplo, acero inoxidable.

El tramo subhorizontal ha de presentar una inclinación mínima de 5° hacia el grupo térmico y debe aislarse adecuadamente. En tramos subhorizontales largos ($L > 1$ m), interponer un sistema de evacuación de condensados antes del acople de la caldera (como se indica en la figura) para poder evacuar los condensados formados en este tramo de conducto.

El conducto de evacuación debe presentar una sección mayor que la de acoplamiento del tubo de descarga del aparato. Usar un empalme en T con tapón de inspección, que permite limpiar fácilmente los tubos periódicamente, para los cambios de dirección. Asegurarse siempre de que tras la limpieza, los tapones de inspección se cierren herméticamente con la relativa junta íntegra.

⚠ El conducto de evacuación ha de estar al menos a 500mm de elementos de construcción inflamables o sensibles al calor.

⚠ Las juntas de las uniones se realizan con materiales resistentes a la acidez de los condensados y resistentes a la temperatura del humo de descarga del aparato.

⚠ Tener cuidado de montar correctamente los conductos, considerar la dirección del humo y la bajada de los condensados.

⚠ La chimenea y los conductos de evacuación, inadecuados o dimensionados incorrectamente, pueden aumentar el ruido producido por la combustión, provocar problemas de condensación e influir negativamente en los parámetros de combustión.

⚠ Los conductos de evacuación no aislados son fuentes potenciales de peligro.

CONFIGURACIÓN DEL GRUPO TÉRMICO TIPO B "ABIERTA"

La configuración estándar del aparato es de tipo B, por tanto está predispuesto para aspirar aire directamente en el local de instalación a través de las aperturas de ventilación, realizadas conforme a las Normas Técnicas.

Puede convertirse en tipo C mediante la instalación de accesorios específicos. En esta configuración el aparato aspirará el aire directamente del exterior con la posibilidad de montar tuberías coaxiales o desdobladas.

Descripción	INSIEME EVO COND		
	25 B/130 LN	35 B/130 LN	
L _{MAX}	10 (*)	20 (*)	m

(*) Esta longitud se reduce de 1 metro para cada curva a 90° y de 0,5 metros para cada curva a 45°

CONFIGURACIÓN GRUPO TÉRMICO TIPO C "ESTANCO"

Si el aire comburente es retirado del exterior, el aparato es del tipo C "estanco" y el cuarto de instalación no requiere rejillas de aireación.

Conductos bifurcados (Ø 80 Aire / Ø 80 Humos)

Para estas configuraciones se debe instalar el accesorio de transformación tipo C (para la instalación, respetar las instrucciones suministradas con el accesorio).

Los conductos desdoblados pueden dirigirse en la dirección más idónea a las exigencias del ambiente, respetando las longitudes máximas indicadas.

A Accesorio de transformación tipo C
C Sistema de descarga de condensación (no suministrado)
G Rejilla de protección (no suministrada)
T Terminal
L Longitud rectilínea máxima (a esta longitud se han de restar 1 metro por cada curva a 90° y 0,5 metros por cada codo a 45°)

Descripción	INSIEME EVO COND		
	25 B/130 LN	35 B/130 LN	
L _{MAX} Evacuación humos	10 (*)	15 (*)	m
L _{MAX} Aspiración aire	10 (*)	15 (*)	m

(*) Esta longitud se reduce de 1 metro para cada curva a 90° y de 0,5 metros para cada curva a 45°

A Accesorio de transformación tipo C
C Sistema de descarga de condensación (no suministrado)
T Terminal
L Longitud rectilínea máxima (a esta longitud se han de restar 1 metro por cada curva a 90° y 0,5 metros por cada codo a 45°)

Descripción	INSIEME EVO COND		
	25 B/130 LN	35 B/130 LN	
L _{MAX} Evacuación humos	10 (*)	15 (*)	m
L _{MAX} Aspiración aire	10 (*)	15 (*)	m

(*) Esta longitud se reduce de 1 metro para cada curva a 90° y de 0,5 metros para cada curva a 45°

⚠ El uso de un conducto con una longitud superior a la indicada en las tablas comporta una pérdida de potencia de la caldera.

⚠ No obstruir nunca el conducto de aspiración del aire comburente.

Conductos coaxiales (Ø 80/125)

Para estas configuraciones se debe instalar el accesorio de transformación tipo C y el accesorio de descarga de humos concéntrico (para la instalación, respetar las instrucciones suministradas con el accesorio).

Los conductos coaxiales pueden orientarse en la dirección más idónea para las exigencias del cuarto según las longitudes máximas indicadas.

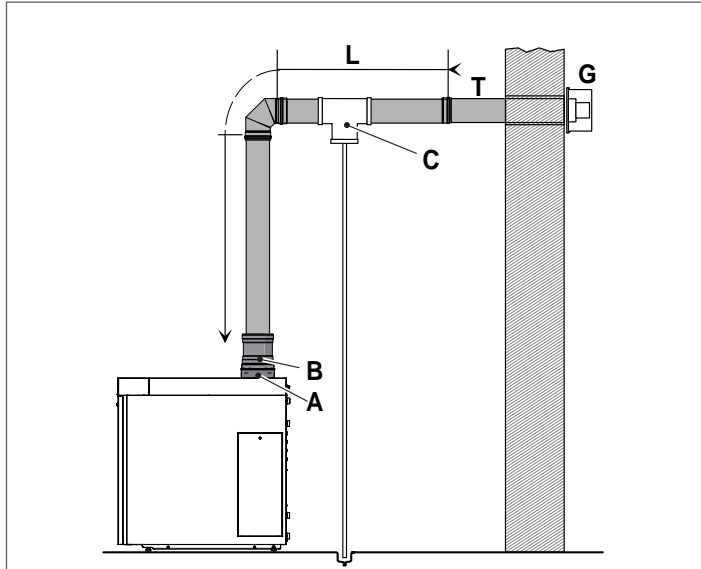

- A** Accesorio de transformación tipo C
- B** Accesorio descarga humos concéntrico
- C** Sistema de descarga de condensación (no suministrado)
- G** Rejilla de protección (no suministrada)
- T** Terminal
- L** Longitud rectilínea máxima (a esta longitud se han de restar 1 metro por cada curva a 90° y 0,5 metros por cada codo a 45°)

Descripción	INSIEME EVO COND		
	25 B/130 LN	35 B/130 LN	
LMAX	7 (*)		m

(*) Esta longitud se reduce de 1 metro para cada curva a 90° y de 0,5 metros para cada curva a 45°

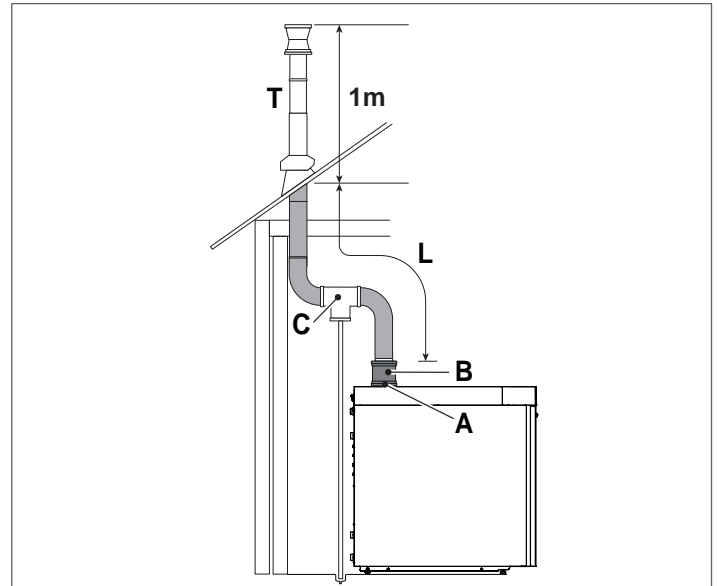

- A** Accesorio de transformación tipo C
- B** Accesorio descarga humos concéntrico
- C** Sistema de descarga de condensación (no suministrado)
- T** Terminal
- L** Longitud rectilínea máxima (a esta longitud se han de restar 1 metro por cada curva a 90° y 0,5 metros por cada codo a 45°)

Descripción	INSIEME EVO COND		
	25 B/130 LN	35 B/130 LN	
LMAX	7 (*)		m

(*) Esta longitud se reduce de 1 metro para cada curva a 90° y de 0,5 metros para cada curva a 45°

⚠ El uso de un conducto con una longitud superior a la indicada en las tablas comporta una pérdida de potencia de la caldera.

⚠ No obstruir nunca el conducto de aspiración del aire comburente.

2.10.3 Preinstalación para la evacuación de la condensación

⚠ Mantener el ángulo de inclinación "i" siempre mayor que 3° y el diámetro del tupo de evacuación de la condensación siempre mayor que el del empalme presente en el grupo térmico.

⚠ El encañalamiento hacia el alcantarillado debe realizarse de acuerdo con la legislación vigente cumpliendo con la eventual reglamentación local.

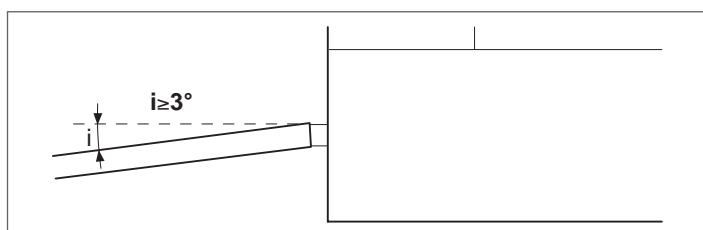

⚠ Llenar de agua el sifón antes del encendido del grupo térmico evitando la introducción de productos de combustión en el ambiente durante los primeros minutos de encendido.

⚠ Se recomienda hacer confluir en el mismo conducto de evacuación tanto los productos derivados de la evacuación condensación caldera como la condensación de la chimenea.

⚠ La base del aparato debe resultar horizontal y plana en la zona del bastidor de apoyo para evitar una evacuación difícil de la condensación.



⚠ Los eventuales dispositivos de neutralización del vapor condensado se podrán conectar después del sifón. Para calcular la duración de la carga de neutralización deberá tenerse en cuenta el estado de consumo del neutralizador tras un año de funcionamiento. Basándose en dicha información se podrá extrapolar la duración total de la carga.

Para elegir el tipo de dispositivos de neutralización que se pueden combinar, consultar el Catálogo o contactar con la agencia que ha vendido el aparato.

2.10.4 Neutralización de la condensación

Para la neutralización de la condensación están disponibles los kits de neutralización **DNO 1, DNO 2, DNO 3, HNO 1.6 y HNO 3.**

KIT DE NEUTRALIZACIÓN TIPO DNO 1

Las unidades de neutralización TIPO **DNO 1** están concebidas para instalaciones provistas de sumidero de descarga de condensación de la central térmica situado **POR DEBAJO** de la descarga de condensación de la caldera. Esta unidad de neutralización no requiere conexiones eléctricas.

KIT DE NEUTRALIZACIÓN TIPO DNO 2

Las unidades de neutralización TIPO **DNO 2** están concebidas para instalaciones provistas de sumidero de descarga de condensación de la central térmica situado **POR DEBAJO** de la descarga de condensación de la caldera. Esta unidad de neutralización no requiere conexiones eléctricas.

KIT DE NEUTRALIZACIÓN TIPO DNO 3

Las unidades de neutralización TIPO **DNO 3** están concebidas para instalaciones provistas de sumidero de descarga de condensación de la central térmica situado **POR DEBAJO** de la descarga de condensación de la caldera. Esta unidad de neutralización no requiere conexiones eléctricas.

KIT DE NEUTRALIZACIÓN TIPO HNO 1.6 - HNO 3

Las unidades de neutralización TIPO **HNO 1.6 - HNO 3** están concebidas para instalaciones provistas de sumidero de descarga de condensación de la central térmica situado **POR ENCIMA** de la descarga de condensación de la caldera. Esta unidad de neutralización no requiere conexiones eléctricas.

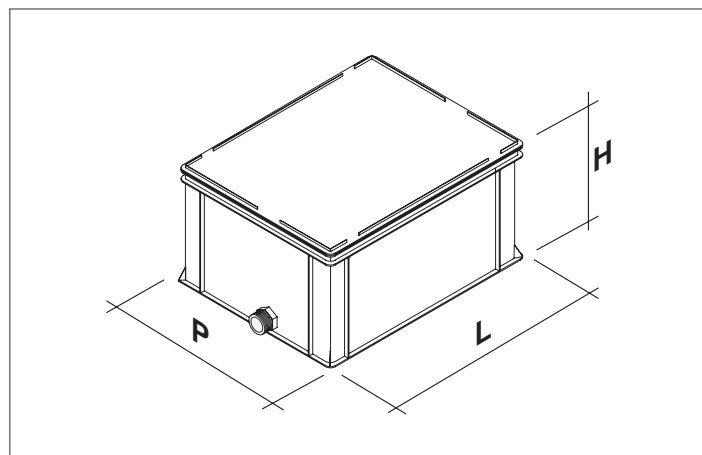

Descripción	DNO 1	DNO 2	DNO 3	HNO 1.6	HNO 3	
L - Anchura	330	420	640	640	940	mm
H - Altura	230	240	240	240	340	mm
P - Profundidad	200	300	400	400	400	mm
Tubos de impulsión	G 1	G 1	G 1	G 1	G 1	Inch
Tubos de descarga	G 1	G 1	G 1	G 1	G 5/8	Inch

Datos técnicos

TIPO	DNO 1	DNO 2	DNO 3	HNO 1.6	HNO 3	
Cantidad de carbón activo aprox.	0,3	0,3	0,3	0,3	0,3	kg
Cantidad mínima de granulado aprox.	5	10	22	11	22	kg
Consumo máximo de granulado con llenado completo aprox.	7	15	38	16	38	kg
Cantidad máxima de llenado de granulado aprox.	11	25	60	27	60	kg
Horas a plena carga máx. aprox.	5500	2100	1600	3200	1600	horas
Caudal volumétrico máximo del agua de condensación	4	24	80	16	110	l/h
Potencia térmica de la caldera compatible	Has- ta 50	Has- ta 300	Has- ta 1000	Has- ta 200	Has- ta 1000	kW

⚠ Será el instalador quien deba escoger el neutralizador adecuado según las características del aparato y el tipo de instalación.

2.11 Carga y vaciado de las instalaciones

El grupo térmico **INSIEME EVO COND B/130 LN** cuenta con una válvula de carga instalación (1) interna, a la cual se puede acceder quitando el panel frontal.

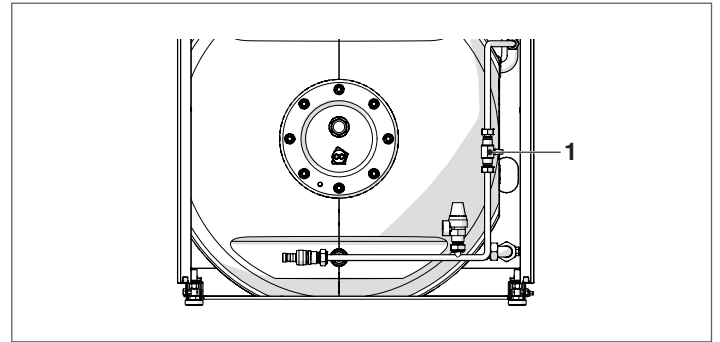

Antes de efectuar las operaciones de llenado y vaciado de la instalación, colocar el interruptor general de la instalación en apagado (OFF) y el interruptor principal del aparato en (0).

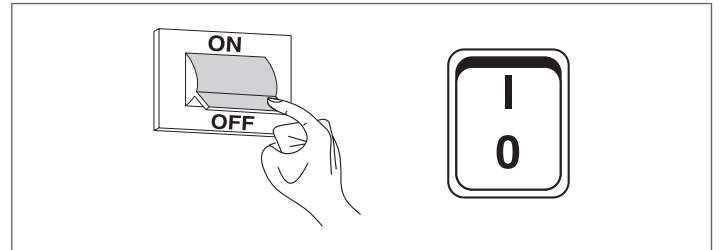

2.11.1 Requisitos de la calidad del agua

Es aconsejable usar agua como agente térmico en la instalación de calefacción. Asimismo contemplar un equipo de tratamiento químico del agua.

La calidad del agua usada en la instalación de calefacción debe cumplir los siguientes parámetros:

VALORES DE REFERENCIA	
pH	6-8
Conductividad eléctrica	menor que 200 μ S/cm (25°C)
iones cloro	menor que 50 ppm
iones ácido sulfúrico	menor que 50 ppm
Hierro total	menor que 0,3 ppm
Alcalinidad M	menor que 50 ppm
Dureza total	menor que 35 °F
iones azufre	ninguno
iones amoníaco	ninguno
iones silicio	menor que 30 ppm

Si la dureza del agua de salida supera el valor indicado en la tabla, usar un equipo de ablandamiento del agua.

⚠ Un agua excesivamente blanda (dureza total <15°F) podría crear fenómenos corrosivos en contacto con elementos metálicos (tubos o partes del grupo térmico). Asimismo contener el valor de conductividad en 200 μ S/cm.

⊖ Se prohíbe rellenar constantemente o a menudo la instalación de calefacción porque se puede estropear el intercambiador de calor el grupo térmico. Por consiguiente, no usar sistemas de llenado automático.

2.11.2 Llenado

Antes de iniciar, comprobar que:

- La válvula de descarga caldera (3) y de descarga acumulador (2) estén cerradas y que las válvulas de seccionamiento presentes en la entrada agua fría sanitaria (EAF) estén abiertas;

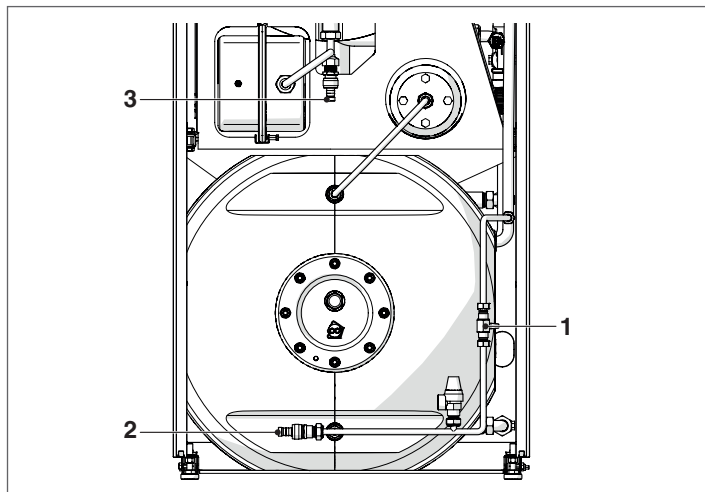

- Abrir la válvula de carga instalación (1) y cargar lentamente hasta leer en la pantalla el valor de presión agua (en frío) de **1,5 bar**

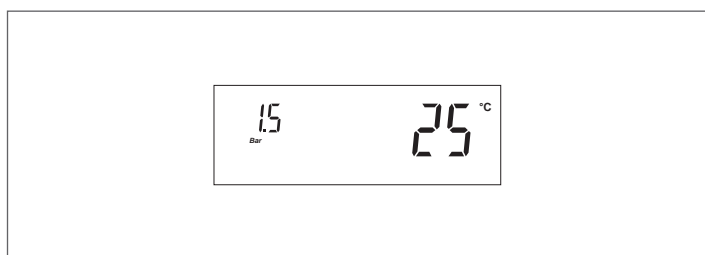

- Cerrar la válvula de carga.

NOTA La válvula de purga automática realiza la purga automáticamente. El tubo de descarga de la válvula de descarga debe estar conectado a un sistema de recolección adecuado.

2.11.3 Vaciado

Antes de comenzar el vaciado:

- Colocar el interruptor general de la instalación en apagado (OFF) y el interruptor principal del aparato en (0).

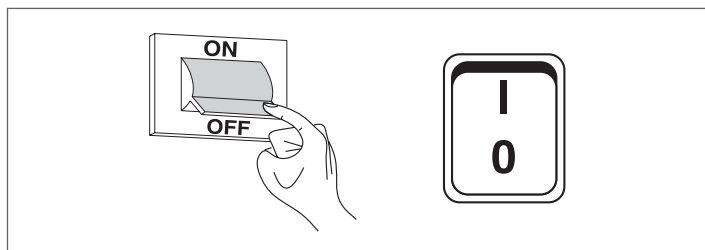

- Cerrar las llaves de paso del equipo del agua;

- Para el vaciado de la caldera, conectar un tubo de goma (A) ($\varnothing_{int}=12mm$) al racor de manguera de la válvula de descarga de la caldera (1) y abrirla.

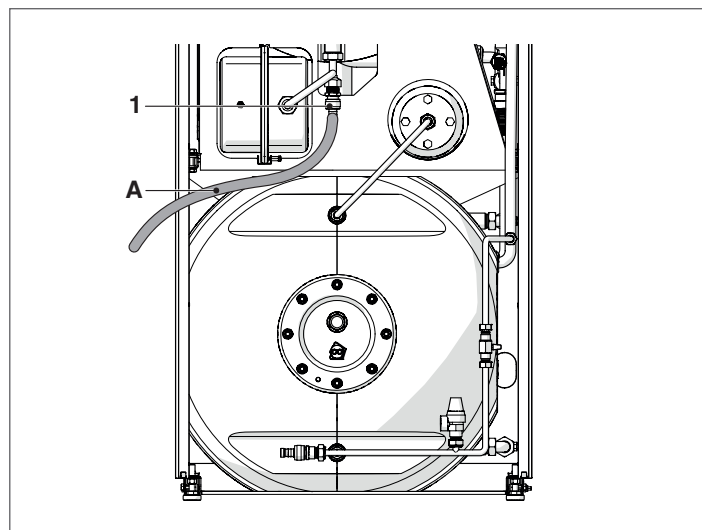

2.11.4 Vaciado acumulador

Para el vaciado del acumulador:

- Asegurarse de que la válvula de carga instalación (1) esté cerrada;
- Conectar un tubo de goma (A) ($\varnothing_{int}=12mm$) al racor de manguera de la válvula de descarga acumulador (2) y abrirla.

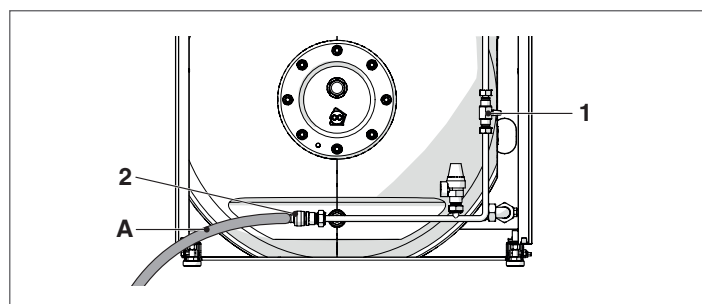

NOTA Para facilitar el vaciado del acumulador, abrir una válvula de agua caliente.

2.12 Esquema eléctrico

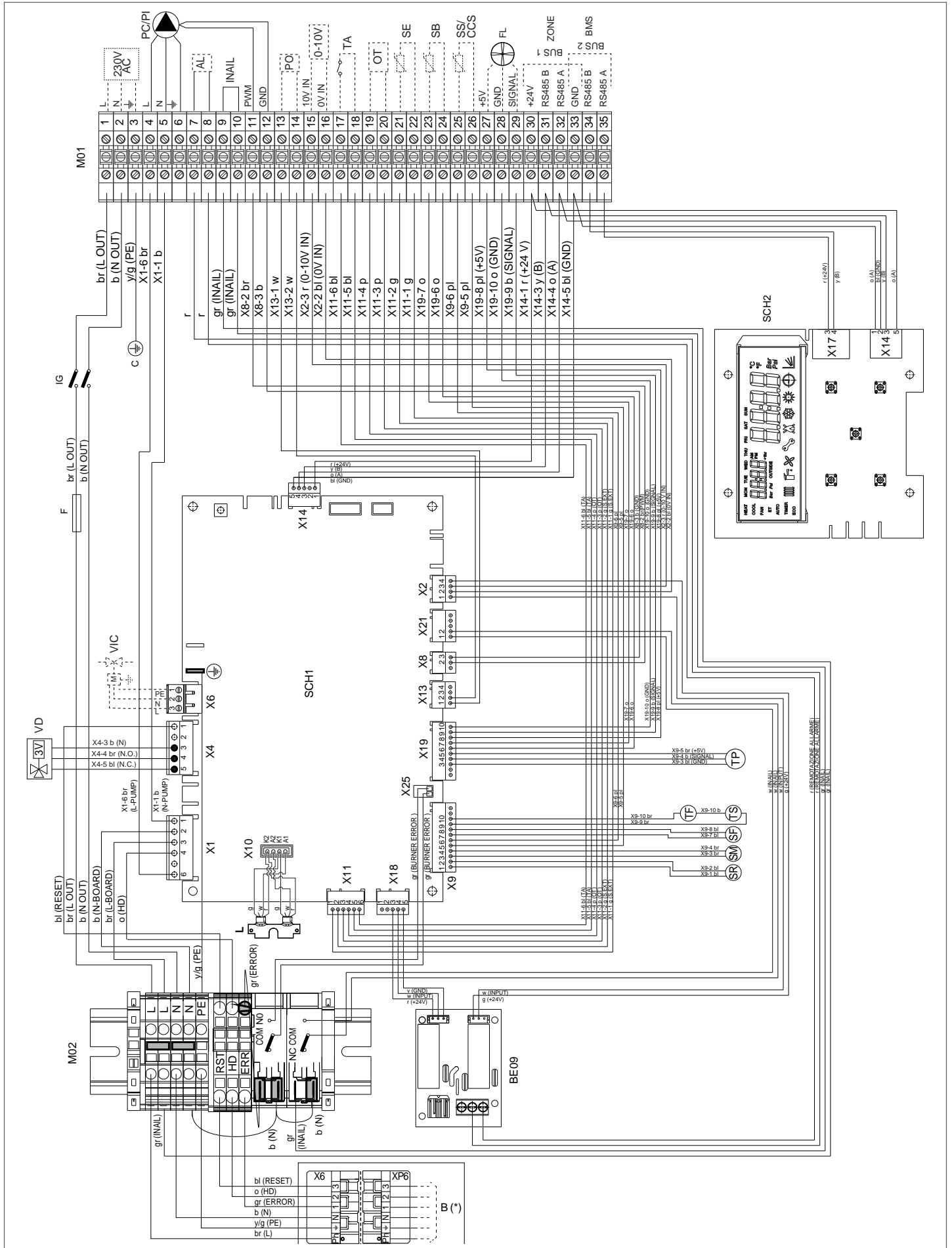

(*) Consultar el párrafo "Esquema eléctrico quemador" en la pág. "31".

M01	Regleta de conexión
PC/PI	Circulador del grupo térmico/Circulador de la instalación (Par. 2033)
AL	Remotización de alarma (Par. 2031)
INAIL	Dispositivos de seguridad INAIL (Par. 2029)
PWM-GND	Salida de control PWM del circulador (Par. 2059-2060)
PO	Programador horario (Par. 2027-2045) (*)
0-10V	Entrada de 0-10 V (Par. 1063-2001-2025-2026)
TA	Termostato ambiente (Par. 2001)
OT	OpenTherm (Par. 2001)
SE	Sonda externa (Par. 2001)
SB	Sonda/termostato del calentador (Par. 2035)
SS/CCS	Sonda de sistema / sonda de control de cascada (Par. 2088)
FL	Caudalímetro/microinterruptor de flujo (Par. 2027)
ZONAS	Modbus zonas
BMS	Modbus
IG	Interruptor principal
C	Suministro conductor de tierra
H	Fusible de línea 6,3 A-T
VD	Válvula de 3 vías
VIC	Válvula de corte de combustible (Par. 2030)
M02	Regleta de conexión
L	Guía luz
SCH1	Tarjeta principal
B	Quemador
BE09	Tarjeta interfaz relé

SR	Sonda de retorno
SM	Sonda impulsión
SF	Sonda humos
TF	Termostato humos
TS	Termostato de seguridad
TP	Transductor de presión
SCH2	Tarjeta pantalla y mandos
(*)	Funcionamiento solo con sonda del calentador (no aplicable con termostato del calentador).
br	marrón
b	azul
r	rojo
w	Blanco
bl	negro
y/g	amarillo/verde
y	Amarillo
gr	Gris
g	verde
o	Anaranjado
p	rosa
pl	Violeta

2.12.1 Esquema eléctrico quemador

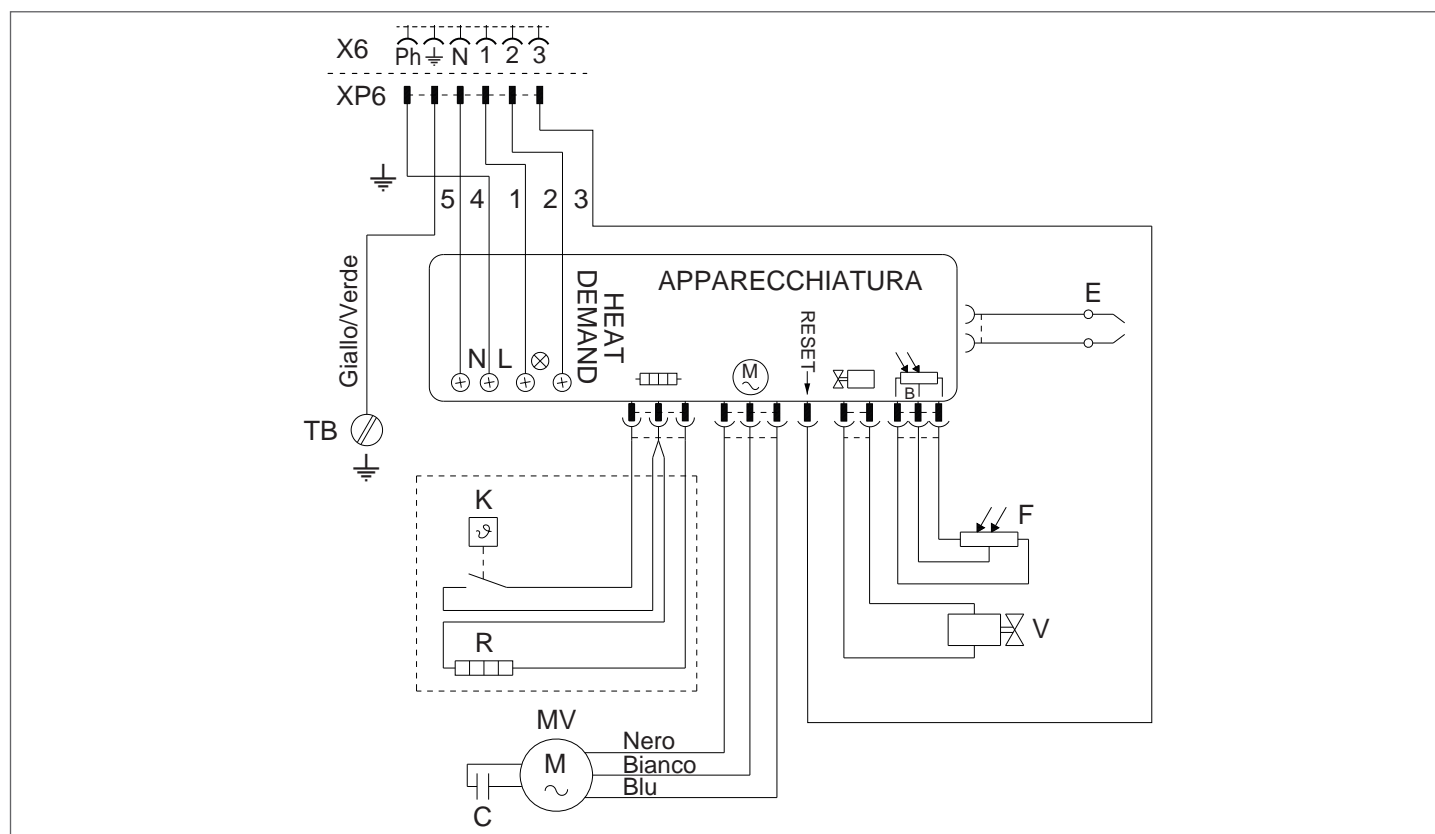

C	Condensador
E	Electrodos
H	Sensor llama
K	Termostato de autorización al arranque tras el pre-calentamiento
MV	Motor del ventilador
R	Resistencia
TB	Tierra - Quemador
V	Válvula del gasóleo

X6	Conector macho de 6 contactos
XP6	Conector hembra de 6 contactos

Llave de paso combustible VIC (no suministrada)

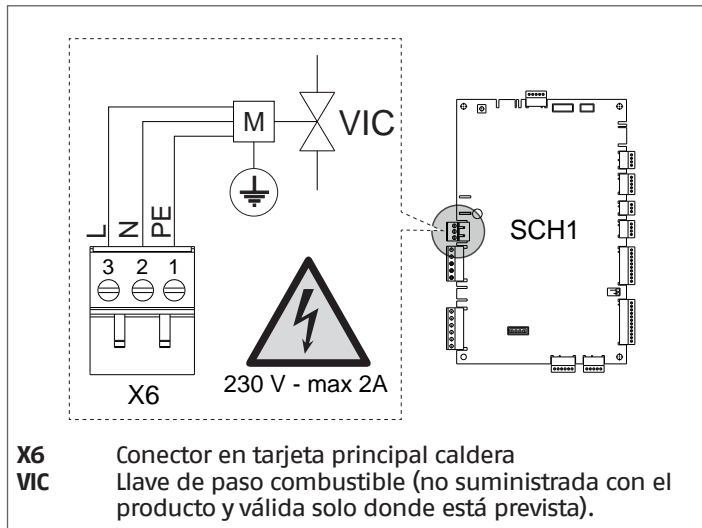

⚠ Compruebe que en el parámetro 2030 esté ajustado el valor 1 (predeterminado). Si se modifica el tiempo de postventilación del quemador, es necesario ajustar en el parámetro 2079 un valor (en segundos) \geq al que se acaba de definir en el quemador.

2.13 Conexiones eléctricas

El grupo térmico **INSIEME EVO COND B/130 LN** sale de la fábrica completamente cableado y solo necesita la conexión a la red de suministro eléctrico, al termostato ambiente y a los demás componentes de la instalación.

Para acceder a la regleta de conexiones del cuadro de mandos:

- abrir la puerta del cuadro de mando y remover el tornillo de fijación (2);
- quitar el panel frontal (1) tirándolo hacia él mismo y levantándolo;

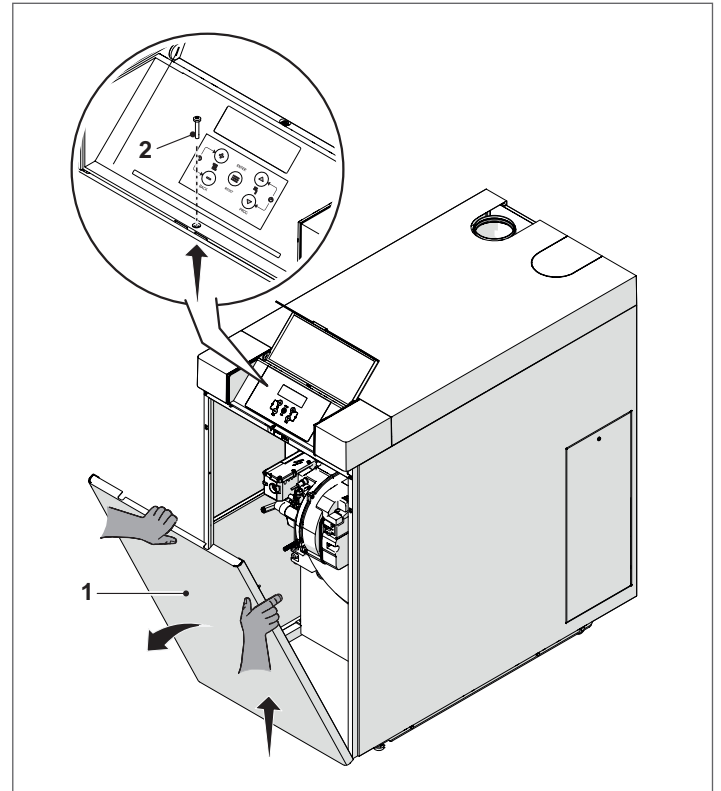

- remover el tornillo de fijación (3) en la punta superior del cuadro de mando;

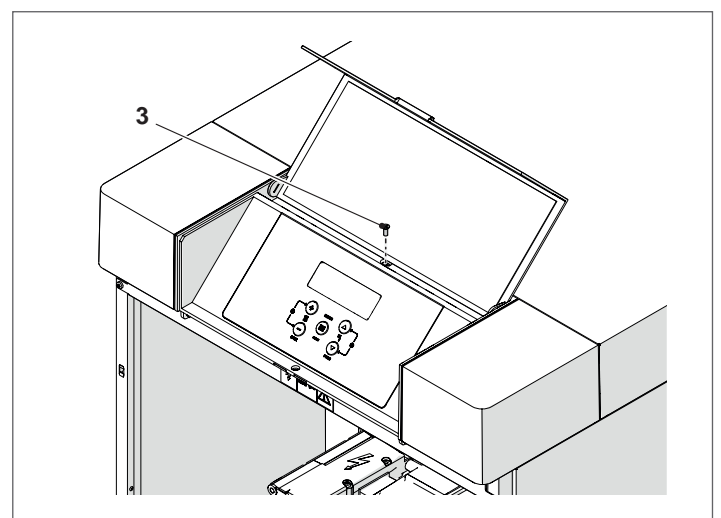

- cerrar la puerta y girar hacia el exterior el cuadro de mando;

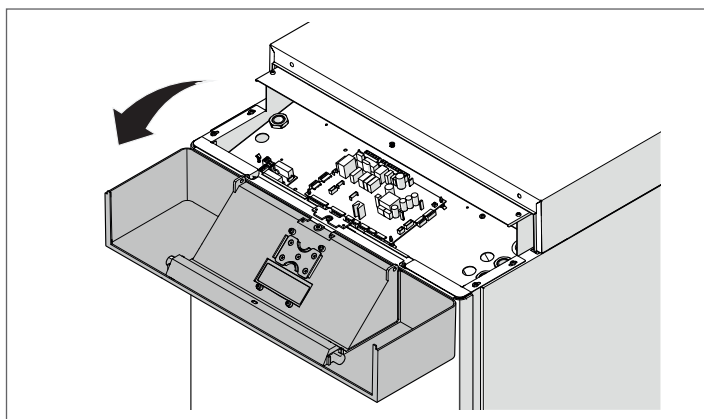

- Levantar el panel superior (4) e introducir los cables externos de conexión en los cablecanales (5) predispuestos;

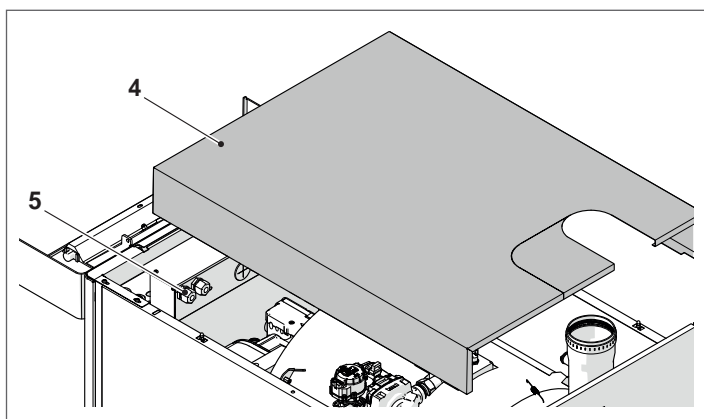

- efectuar las conexiones eléctricas en función de los esquemas facilitados a continuación;

230 V - 50 Hz TA OT SE

	L	N	PE																				
M01	⊗	⊗	⊗	⊗	⊗	⊗	⊗	⊗	⊗	⊗	⊗	⊗	⊗	⊗	⊗	⊗	⊗	⊗	⊗	⊗	⊗	⊗	
	1	2	3	4	...	17	18	19	20	21	22	...											

Conexiones a cargo del instalador

L Fase
N Neutro
PE Tierra
TA Termostato ambiente
OT OpenTherm
SE Sonda exterior

NOTA Las conexiones TA/OT/SE debe ser sin potencial.

- tras acabar las conexiones eléctricas, montar de nuevo todos los componentes en orden inverso al descrito anteriormente.

- ⚠ **Es obligatorio:**
 - Emplear un interruptor magnetotérmico omnipolar, seccionador de línea, conforme con las Normas CEI-EN (apertura de los contactos de al menos 3 mm)
 - Respetar la conexión L (Fase) - N (Neutro). Mantener el conductor de tierra con una longitud superior a unos 2 cm respecto a los conductores de alimentación.
 - Utilizar cables con sección mayor o igual a 1,5 mm², equipados con terminales de lengüeta.
 - Consultar los esquemas eléctricos del presente manual para cualquier operación de tipo eléctrico
 - Conectar el aparato a una instalación de tierra eficaz.
- ⊖ Se prohíbe el uso de tubos para la puesta a tierra del aparato.
- ⊖ Está prohibido hacer pasar los cables de alimentación y del termostato ambiente/solicitud de calor cerca de superficies calientes (tubos de alimentación). En caso de que sea posible el contacto con partes con temperatura superior a los 50 °C, utilizar un cable de tipo adecuado.

El fabricante no se asume la responsabilidad por los eventuales daños causados por la ausencia de la puesta a tierra del aparato y por el incumplimiento de todo lo descrito en los esquemas eléctricos.

2.14 Navegación menú

Al momento del encendido o cuando no se presiona ninguna tecla durante más de 4 minutos, la pantalla se encuentra en moda- lidad "visualización básica" y proporciona información general sobre el funcionamiento del aparato.

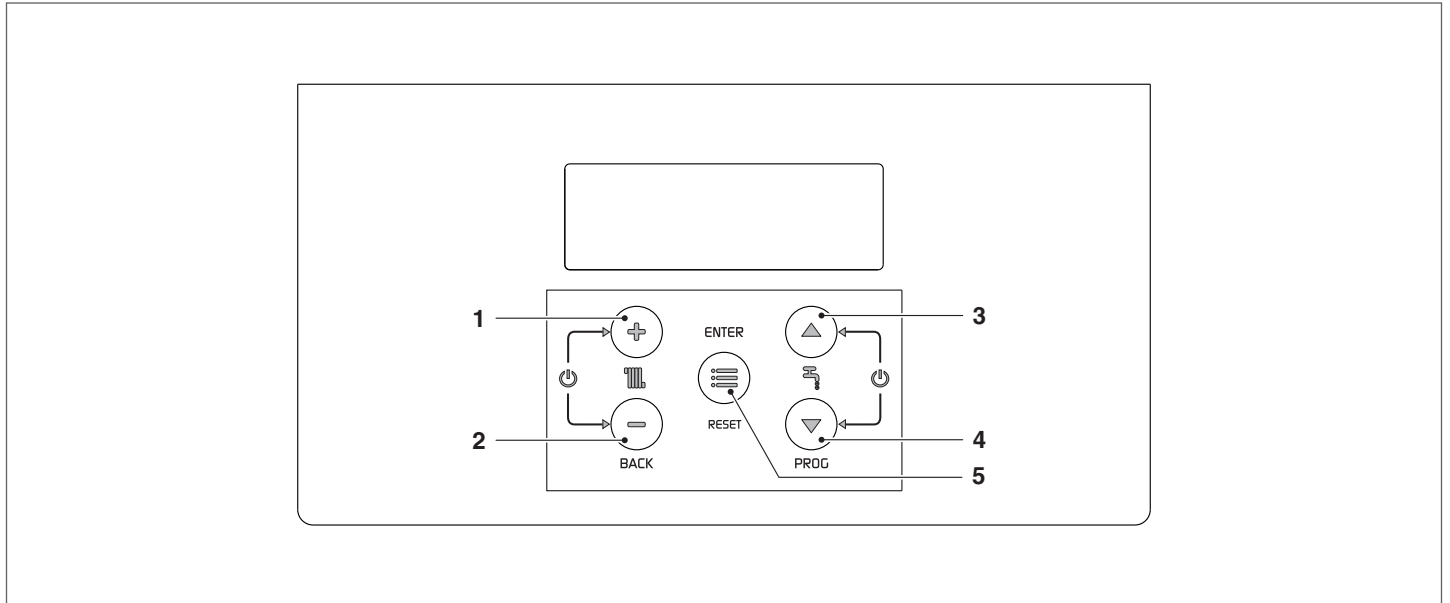

En esta modalidad, las teclas tienen las siguientes funciones:

Nº	Pulsador	Función
1	"+"	Incrementa el setpoint de la calefacción (cuando está activa/disponible)
2	"-"	Disminuye el setpoint de la calefacción (cuando está activa/disponible)
3	"▲"	Aumenta el setpoint del ACS (si está disponible)
4	"▼"	Disminuye el setpoint del ACS (si está disponible)
5	"ENTER/RESET"	Entra a la modalidad "menú" Si se presiona durante más de 5 segundos, borra un error permanente (Loc)

Funciones adicionales:

Pulsador	Función
"+" con "-"	Entra en la modalidad activar/desactivar función calefacción
"▲" + "▼"	Entra en el modalidad activar/desactivar función producción ACS

Para información adicional, ver el párrafo "Activar/desactivar la función calefacción" en la pág. 46.

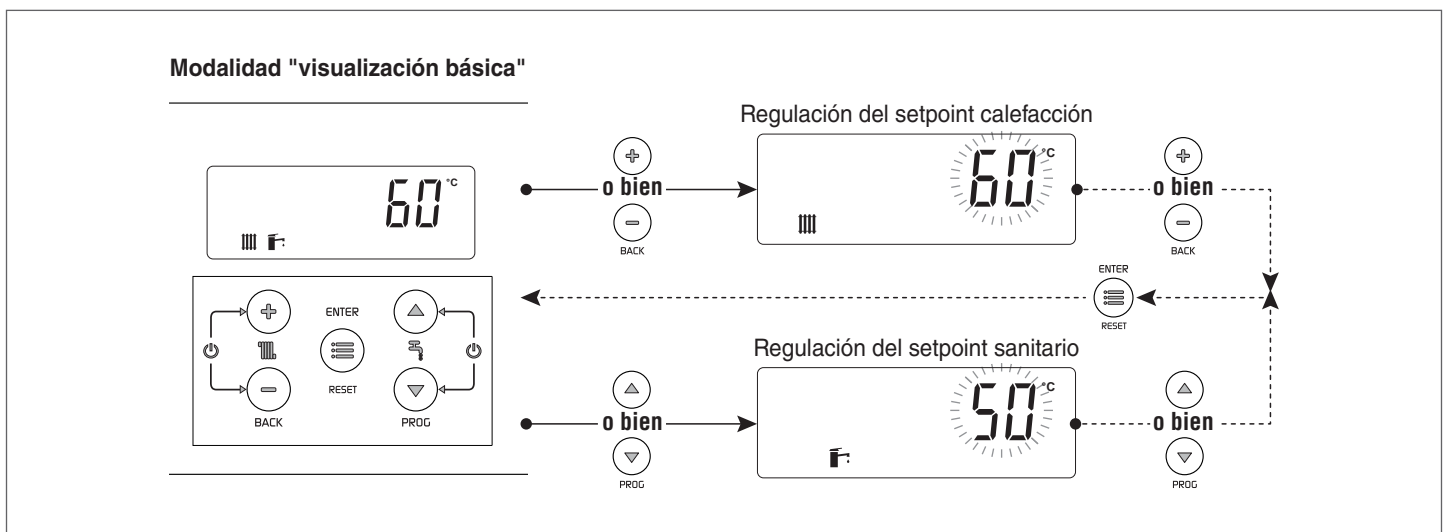

Selección de un menú

Entrar en la modalidad "menú" presionando la tecla "ENTER/RESET". Las cifras de la pantalla pequeña indican "0000" que es el primer menú al que se puede acceder.

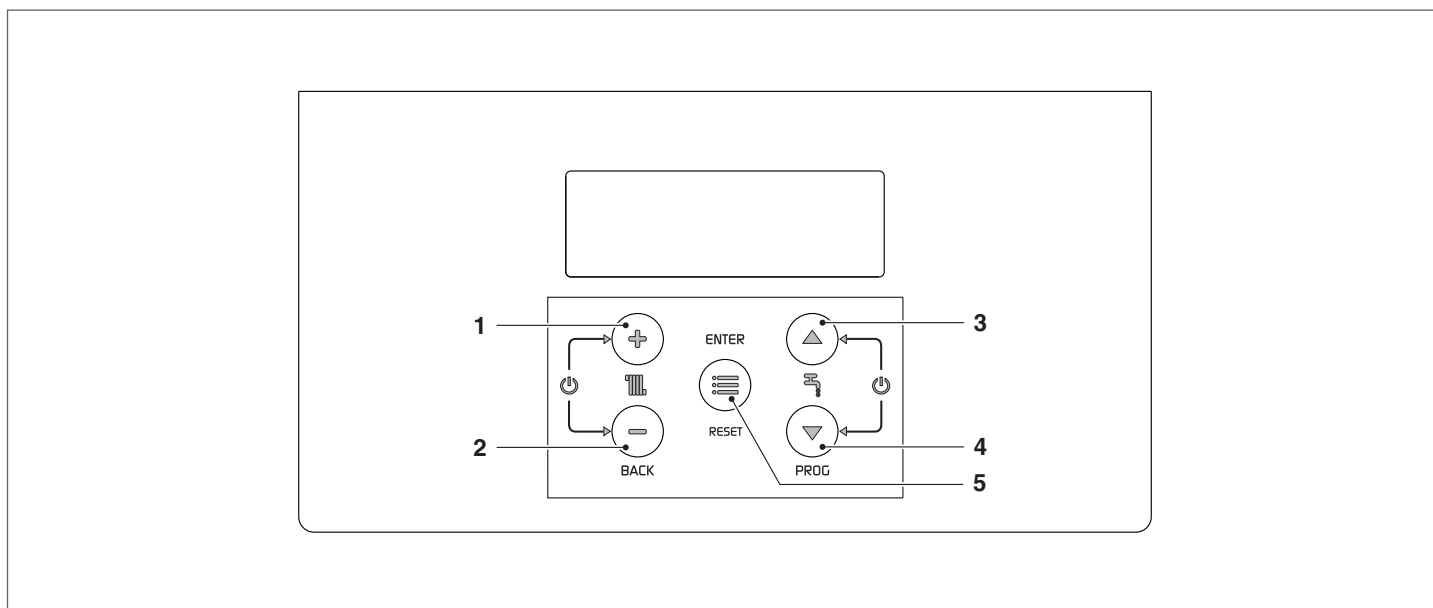

En esta modalidad, las teclas tienen las siguientes funciones:

Nº	Pulsador	Función
1	"+"	Sale del menú y anula la modificación de un parámetro
2	"-"	Sale del menú y anula la modificación de un parámetro
3	"▲"	Seleccióna el menú siguiente o aumenta el valor de un parámetro
4	"▼"	Seleccióna el menú siguiente o disminuye el valor de un parámetro
5	"ENTER/RESET"	Entra en el menú/parámetro seleccionado o confirma la modificación de un parámetro

2.15 Introducción de la contraseña

Para acceder a los parámetros INSTALADOR es necesario introducir una contraseña:

- Presionar la tecla "ENTER/RESET" y seleccionar "Code" utilizando las teclas "▲" y "▼".

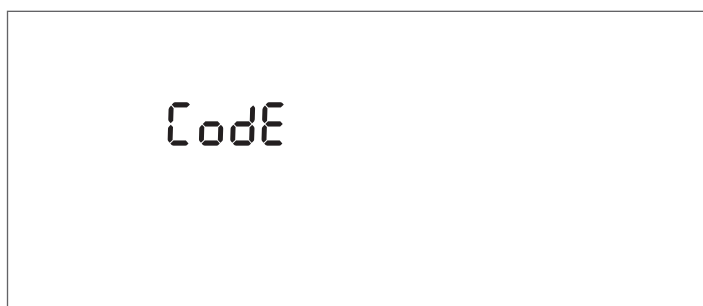

- Presionar la tecla "ENTER/RESET" para confirmar

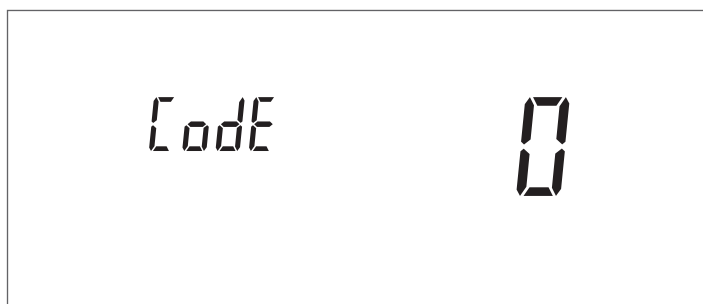

- Presionar las teclas "▲" y "▼" para aumentar o disminuir el valor de la cifra parpadeante
- Una vez obtenido el valor deseado, presionar la tecla "ENTER/RESET" para confirmar el valor introducido

Después de haber introducido una contraseña INSTALADOR se visualizará también los relativos menús y parámetros.

El sistema prevé tres tipos de accesos:

USUARIO: ninguna contraseña
 INSTALADOR: contraseña 18

! Luego de haber introducido la contraseña, aparecerá en la pantalla el símbolo  y permanece mientras se procede con la visualización y/o parametrización. Luego de algunos minutos de inactividad de la pantalla, se debe introducir nuevamente.

2.16 Árbol de navegación

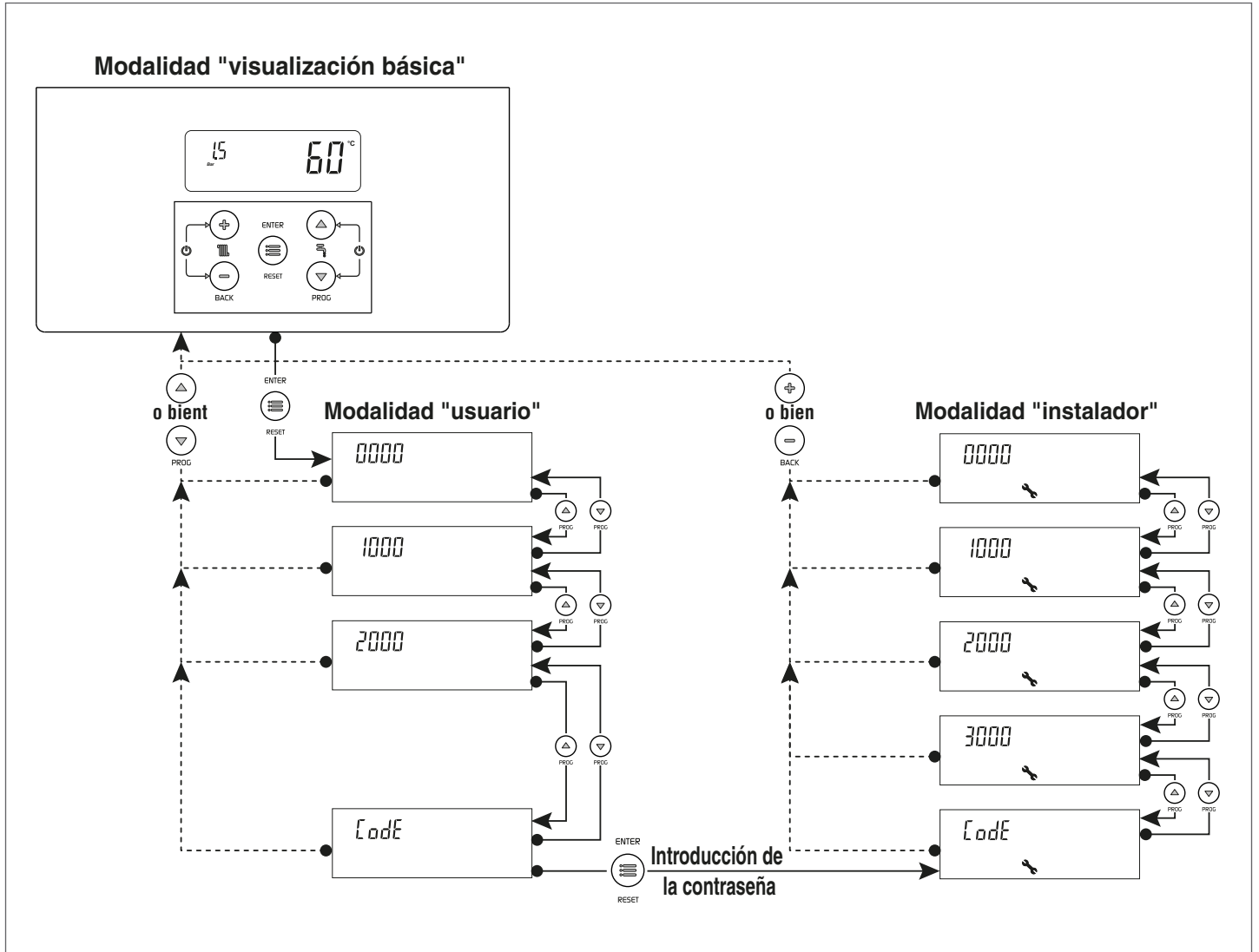

Ejemplo de configuración parámetro

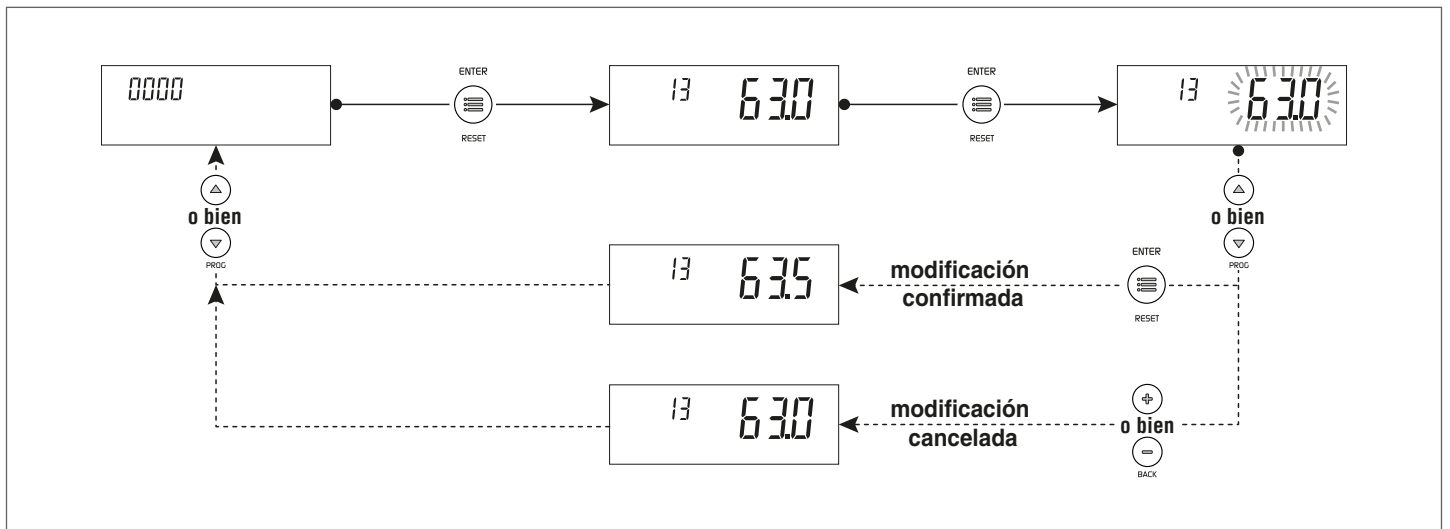

2.17 Lista parámetros

! Las líneas de programación pueden estar ocultas, en función del nivel de acceso (Usuario, Instalador) y de la configuración del grupo térmico.

Nivel de acceso:
 U: Usuario
 I: Instalador

! Los parámetros del nivel Instalador pueden ser modificados solo por el Servicio Técnico de Asistencia **RIELLO**.

Leyenda:

ACS Agua caliente sanitaria

AT Circuito directo alta temperatura

BT Circuito mezclado baja temperatura

AFS Agua fría sanitaria

OT OpenTherm

SA Sonda ambiente

SE Sonda exterior

TA Termostato ambiente

Menú	Par. N°	Descripción	Rango	Ajuste de la fábrica INSIEME EVO COND B/130 LN	UM	Entrada
Menú principal						
0000	013	Regulación rápida setpoint calefacción Zona directa/ Zona 1 en modalidad calefacción 0 y 3. Al conectar el accesorio control zonas, es posible utilizar este parámetro para modificar rápidamente el setpoint de la Zona directa/Zona 1. Este parámetro modifica simultáneamente el valor del Par. 2103.	Ver Par. 2103	Ver Par. 2103	°C	U
0000	023	Regulación rápida setpoint calefacción Zona 2 en modalidad calefacción 0 y 3. Al conectar el accesorio control zonas, es posible utilizar este parámetro para modificar rápidamente el setpoint de la Zona 2. Este parámetro modifica simultáneamente el valor del Par. 2203.	Ver Par. 2203	Ver Par. 2203	°C	U
0000	033	Regulación rápida setpoint calefacción Zona 3 en modalidad calefacción 0 y 3. Al conectar el accesorio control zonas, es posible utilizar este parámetro para modificar rápidamente el setpoint de la Zona 3. Este parámetro modifica simultáneamente el valor del Par. 2303.	Ver Par. 2303	Ver Par. 2303	°C	U
0000	047	Regulación rápida setpoint ACS con acumulador Este parámetro es visible solo con Par. 2035 = 1	Ver Par. 2047		°C	U
0000	200	Modalidad test 0 = Ninguna 1 = Detiene la función deshollinador 2 = Inicia la función deshollinador	0...2	0		I
0000	201	Detiene la función desaireación 0 = Ninguna acción 1 = Detiene la función desaireación Visible solo cuando está funcionando la desaireación	0...1	0		U
0000	901	Unidad de medida de la temperatura 0 = °C 1 = °F	0...1	0		I
0000	902	Unidad de medida de la presión 0 = BAR 1 = PSI	0...1	0		I
Menú info						
1000	1001	Temperatura de envío			°C	U
1000	1002	Temperatura agua caliente sanitaria			°C	U
1000	1004	Temperatura externa			°C	U
1000	1006	Indica la temperatura de los humos			°C	U
1000	1007	Temperatura de retorno			°C	U
1000	1033	Presión instalación			bares	U
1000	1056	Horas totales de funcionamiento en calefacción			h x 10	U
1000	1057	Horas totales de funcionamiento en sanitario			h x 10	U
1000	1058	Horas totales de funcionamiento			h x 10	U
1000	1062	Indica el caudal del caudalímetro Indicación activa solo con Par. 2027 = 1			l/min.	U
1000	1063	Señal de entrada 0-10V			V	U

Menú	Par. Nº	Descripción	Rango	Ajuste de la fábrica INSIEME EVO COND B/130 LN	UM	Entrada
1000	1090	Cuenta de los días restantes hasta el próximo mantenimiento (si ya ha vencido el plazo, se indica un valor negativo) Si el valor es < 15, el icono de mantenimiento parpadea			Días	U
1000	1101	Temperatura de impulsión Zona directa/Zona 1			°C	U
1000	1102	Temperatura ambiente Zona directa/Zona 1			°C	U
1000	1112	Setpoint calefacción Zona 1			°C	U
1000	1201	Temperatura de impulsión Zona 2			°C	U
1000	1202	Temperatura ambiente Zona 2			°C	U
1000	1212	Setpoint calefacción Zona 2			°C	U
1000	1301	Temperatura de impulsión Zona 3			°C	U
1000	1302	Temperatura ambiente Zona 3			°C	U
1000	1312	Setpoint calefacción Zona 3			°C	U
Configuraciones generales Calefacción						
2000	2001	Modalidades de funcionamiento en calefacción 0 = Funcionamiento con setpoint fijo con termostato ambiente 1 = Funcionamiento con curva climática y termostato ambiente 2 = Funcionamiento continuo con curva climática y reducción nocturna con termostato ambiente 3 = Funcionamiento continuo con setpoint fijo y reducción nocturna con termostato ambiente 4 = Funcionamiento con setpoint variable con señal de entrada 0-10V	0...4	0		I
2000	2005	Tiempo de postcirculación bomba de circulación en calefacción	10...900	120	Sec.	I
2000	2007	Histéresis de apagado en calefacción	0...5	3	°C	I
2000	2008	Histéresis de encendido en calefacción	0...5	3	°C	I
2000	2009	Tiempo de reencendido quemador Determina el tiempo de espera para un posterior reencendido luego de un apagado, independientemente de la disminución de la temperatura de impulsión. Si desciende por debajo del valor configurado en el Par. 2010 el grupo térmico se vuelve a encender.	10...900	180	Sec.	I
2000	2010	Diferencial de temperatura para reencendido quemador Determina la diferencia de temperatura por debajo de la cual se vuelve a encender el quemador, independientemente del tiempo transcurrido en el Par. 2009.	0...20	16	°C	I
2000	2011	Diferencial de temperatura para la desactivación de la segunda etapa del quemador en calefacción Este parámetro es visible solo en las calderas provistas de quemador de doble etapa	0...10	5	°C	I
2000	2012	Histéresis de encendido de la segunda etapa del quemador en calefacción Este parámetro es visible solo en las calderas provistas de quemador de doble etapa	0...10	5	°C	I
2000	2013	Diferencial de temperatura para la desactivación de la segunda etapa del quemador en agua sanitaria Este parámetro es visible solo en las calderas provistas de quemador de doble etapa	0...10	5	°C	I
2000	2014	Histéresis de encendido de la segunda etapa del quemador en agua sanitaria Este parámetro es visible solo en las calderas provistas de quemador de doble etapa	0...10	5	°C	I
2000	2016	Parte proporcional PID bomba de calefacción	0...100	20		I
2000	2017	Parte integral PID bomba de calefacción	0...600	50		I
2000	2018	Parte derivativa PID bomba de calefacción	0...100	50		I
2000	2019	Caudal mínimo del caudalímetro de calefacción Si se ajusta un valor = 0, se desactiva la función	0...200	5	l/min.	I
2000	2020	Tipo de caudalímetro 1= HUBA DN15 2= HUBA DN20 3= HUBA DN25 4= HUBA DN32	1...4	1		I

Menú	Par. N°	Descripción	Rango	Ajuste de la fábrica INSIEME EVO COND B/130 LN	UM	Entrada
2000	2021	Número de días hasta el próximo mantenimiento (servicio técnico)		365	Días	U
2000	2022	Service Reminder Esta función recuerda al usuario que es necesario realizar una intervención de mantenimiento programado en la caldera, una vez transcurrido el número de días definido en el Par. 2021 0 = Desactiva la función 1 = Activa la función 2 = Reinicia la cuenta de los días restantes hasta el próximo mantenimiento	0...2	0		U
2000	2023	Setpoint mínimo calefacción	20,Par. 2024	20	°C	I
2000	2024	Setpoint máximo calefacción	Par. 2023,90	82	°C	I
2000	2025	Tensión mínima entrada 0-10V en modalidad calefacción Par. 2001= 4	0...10	1	V	I
2000	2026	Tensión máxima entrada 0-10V en modalidad calefacción Par. 2001= 4	0...10	9	V	I
2000	2027	Entrada programable 2 0 = Inhabilitado 1= Caudalímetro de calefacción 2= Microinterruptor de flujo de calefacción 3= Función no implementada	0...3	0		I
2000	2028	Entrada programable 1 0= Deshabilitada 1= Transductor de presión (con alarma temporal y permanente) 2= Transductor de presión (sin alarmas) (*) (*) Utilizar solo cuando la instalación funciona a baja presión (sistemas de vaso abierto)	0...2	1		I
2000	2029	Entrada programable 8 0= Deshabilitada 1= Presostato de calefacción	0...1	0		I
2000	2030	Salida programable 1 0= Deshabilitada 1= Activa salida de relé VIC (válvula de paso de combustible)	0...1	1		I
2000	2031	Salida programable 3 0= Deshabilitada 1= Activa remotización de alarma	0...1	1		I
2000	2032	Salida programable 2 0= Deshabilitada 1= Válvula de 3 vías con calentador ACS antes del separador 2= Válvula de 3 vías con versión instantánea ACS 3= Bomba calentador ACS (véase la etiqueta dentro del cuadro eléctrico de la caldera)	0...3	1		I
2000	2033	Salida programable 4 1= Circulador del grupo térmico 2= Circulador de la instalación	0...2	1		I
2000	2059	Mínimo valor de modulación del circulador en demanda de calor en calefacción	0...Par. 2060	40	%	I
2000	2060	Máximo valor de modulación del circulador en demanda de calor en calefacción	Par. 2059...100	100	%	I
2000	2078	Ajuste de la cuenta de horas de servicio técnico (mantenimiento) 0= Horas de funcionamiento del quemador 1= Horas de funcionamiento de la caldera	0...1	0		U
2000	2079	Retardo del tiempo de cierre de la válvula VIC (válvula de paso de combustible) Cuando el quemador se apaga, la válvula VIC permanece abierta durante el tiempo definido por este parámetro	0...180	60	Sec.	I
2000	2080	Función antilegionela 0 = desactivado 1 = diario 2 = semanal	0...2	2		I
2000	2088	Función no implementada				I
2000	2090	Función desaireación 0 = desactivada 1 = activada	0...1	1		I

Menú	Par. N°	Descripción	Rango	Ajuste de la fábrica INSIEME EVO COND B/130 LN	UM	Entrada
2000	2091	Número de ciclos de desaireación Cada ciclo incluye dos secuencias de ON/OFF, cada una de 10 segundos ON y 10 segundos OFF. La configuración predeterminada establece 2 ciclos de desaireación cada vez que se activa la función de desaireación. 1.er ciclo: la válvula desviadora de 3 vías de la caldera conmuta a posición de calefacción y el circulador de la caldera se activa 10 segundos, se desactiva 10 segundos, se vuelve a activar 10 segundos, y luego se desactiva de nuevo 10 segundos. Este ciclo dura 40 segundos. 2.º ciclo: comienza al terminar el 1.er ciclo. La válvula desviadora de 3 vías conmuta a posición ACS y el circulador repite los mismos ON/OFF del ciclo anterior, durante un total de 40 segundos.	0...255	2		I
2000	2092	Número de repeticiones de los ciclos de desaireación Este parámetro define el número de repeticiones por cada ciclo de desaireación configurado en el Par. 2091. La secuencia de los ciclos de desaireación se efectúa un número de veces igual al valor definido en este parámetro. Según los ajustes predeterminados de los parámetros 2091= 2 y 2092= 10, la duración total de la función de desaireación es de 800 segundos (2 ciclos de 40 seg. repetidos 10 veces).	0...255	10		I
2000	2093	Configuración de uso del termostato ambiente (TA) cuando hay una conexión OpenTherm (OT) 0 = Utiliza solo la comunicación OT. La demanda de calor y el setpoint se comunican solo mediante OpenTherm. 1 = Utiliza el TA para activar la demanda de calor y OT para comunicar el setpoint de demanda a la caldera (*). (* Ajustando el parámetro = 1 en una instalación de calefacción gestionada con válvulas de zona, donde hay un control de ambiente OT por cada válvula, el control de ambiente OT accionará la apertura y el cierre de la válvula (zona) correspondiente, y el final de carrera de la válvula, conectado al borne TA de la caldera, gestionará (ON/OFF) la demanda de calor. Si están activas ambas demandas (OT y TA), se satisfará la demanda OT.	0...1	0		I
Configuraciones Calefacción Zona directa / Zona 1						
2000	2103	Setpoint Zona directa/Zona 1 en modalidad calefacción Par. 2001= 0 y 3 La regulación del grupo térmico determina el setpoint de caldera en calefacción utilizando el valor más alto entre las solicitudes de todas las zonas activas (Par. 1101, 1201, 1301) Si la Zona 1 está configurada como mezclada, se utilizará como setpoint el valor configurado en el parámetro 1112	Si la Zona 1 no está habilitada: (Par. 2121) Si la Zona 1 está habilitada: BT: (Par. 2121, 45) AT: (Par. 2121)	70 (AT) 45 (BT)	°C	U
2000	2119	Setpoint calefacción Zona directa/Zona 1 a la temperatura mínima exterior	Si la Zona 1 no está habilitada: (Par. 2121) Si la Zona 1 está habilitada: BT: (Par. 2121, 45) AT: (Par. 2121)	82 (AT) 45 (BT)	°C	I
2000	2120	Temperatura mínima exterior Zona directa/Zona 1 Determina la temperatura mínima exterior a la cual asociar el setpoint máximo calefacción Par. 2119	-20...5	-20	°C	I
2000	2121	Setpoint calefacción Zona directa/Zona 1 a la temperatura máxima exterior (Par. 2122) Configura el setpoint calefacción mínimo cuando la temperatura exterior es igual al valor configurado en el parámetro 2122 (temperatura exterior básica)	Si la Zona 1 no está habilitada: (Par. 2119) Si la Zona 1 está habilitada: BT: (20, Par. 2119) AT: (Par. 2119)	30 (AT) 20 (BT)	°C	I
2000	2122	Temperatura máxima exterior Zona directa/Zona 1 Configura la temperatura exterior a la cual el setpoint caldera se debe reducir en función del valor definido en el parámetro 2121	5...30	20	°C	I
2000	2125	Conmutación verano/invierno Zona directa/Zona 1 Bloquea la solicitud en calefacción cuando la temperatura exterior es mayor que este setpoint	0...35	20	°C	I

Menú	Par. Nº	Descripción	Rango	Ajuste de la fábrica INSIEME EVO COND B/130 LN	UM	Entrada
2000	2130	Traslación paralela de la curva climática Zona directa/Zona 1	-10...10	0	°C	U
2000	2131	Compensación temperatura exterior clima templado Zona directa/Zona 1	0...20	0	°C	I
2000	2132	Valor nominal temperatura ambiente Zona directa/Zona 1 Al conectar un termostato ambiente OpenTherm (OT) al grupo térmico o al accesorio control zona, este parámetro no se utiliza	5...35	20	°C	I
2000	2133	Reducción nocturna setpoint Zona directa/Zona 1 en modalidad calefacción Par. 2001= 2 o 3 Determina cuántos grados se disminuye el setpoint calefacción al abrir el contacto del termostato ambiente (TA) La reducción de la temperatura de impulsión afecta todas las zonas de calefacción activas y para ser utilizada cada regulador de zona debe tener el borne TA saltado.	0...10	4	°C	I
2000	2134	Factor de compensación de la temperatura exterior Zona directa/Zona 1	0...100	50	%	I
2000	2135	Tiempo de cierre válvula mezcladora Zona 1	0...240	140	Sec.	I
2000	2136	PID P válvula mezcladora Zona 1	0...99	5		I
2000	2137	PID I válvula mezcladora Zona 1	0...99	10		I
2000	2138	Tiempo de funcionamiento válvula Zona 1	0...255	2	Seg. x10	I
2000	2139	Incremento setpoint Zona 1 Aumenta el valor del setpoint de la zona de calefacción. Por ejemplo, si el setpoint de la zona es de 40°C, la demanda de calor enviada a la caldera aumentará 5°C (ajuste predeterminado), de manera que se solicitará a la caldera un valor de 45°C. Válido solo para zona mezclada.	0...20	5	°C	I
2000	2140	Tiempo de postcirculación bomba de circulación Zona 1	0...240	30	Sec.	I
2000	2141	Protección sobretemperatura impulsión Zona 1	0...100	55	°C	I
2000	2142	Tiempo de control sobretemperatura Zona 1	0...240	0	Mín.	I
2000	2143	Tiempo de espera sobretemperatura Zona 1	0...240	2	Mín.	I
2000	2144	Tiempo de restablecimiento sistema Zona 1	0...240	2	Mín.	I
2000	2500	Función no implementada				I
2000	2501	Función no implementada				I
3000	3100	Uso accesorio control Zona 1 0 = No 1 = Sí Si se utiliza el accesorio control Zona 1, las entradas TA y OT no están habilitadas. La entrada TA se utiliza solamente para activar la reducción nocturna en todas las zonas activas (Par. 2001 = 2 y 3)	0...1	0		I
3000	3101	Modalidad Zona 1 0 = directa 1 = mezclada	0...1	0		I
Configuraciones Calefacción Zona 2						
2000	2203	Setpoint calefacción Zona 2 en modalidad calefacción 0 y 3 La regulación del grupo térmico determina el setpoint de caldera en calefacción utilizando el valor más alto entre las solicitudes de todas las zonas activas (Par. 1101, 1201, 1301) Si la Zona 2 está configurada como mezclada, se utilizará como setpoint el valor definido en el parámetro 1212.	BT: (Par. 2221, 45) AT: (Par. 2221)	70 (AT) 45 (BT)	°C	U
2000	2219	Setpoint máximo calefacción Zona 2 a la temperatura mínima exterior	BT: (Par. 2221, 45) AT: (Par. 2221)	82 (AT) 45 (BT)	°C	I
2000	2220	Temperatura mínima exterior Zona 2 Determina la temperatura mínima exterior a la cual asociar el setpoint máximo calefacción Par. 2219.	-20...5	-20	°C	I
2000	2221	Setpoint mínimo calefacción Zona 2 a la temperatura exterior básica (Par. 2222) Configura el setpoint calefacción mínimo cuando la temperatura exterior es igual al valor configurado en el parámetro 2222 (temperatura exterior básica).	BT: (20, Par. 2219) AT: (Par. 2219)	30 (AT) 20 (BT)	°C	I
2000	2222	Temperatura exterior básica Zona 2 Configura la temperatura exterior a la cual el setpoint caldera se debe reducir en función del valor definido en el parámetro 2221.	5...30	20	°C	I

Menú	Par. Nº	Descripción	Rango	Ajuste de la fábrica INSIEME EVO COND B/130 LN	UM	Entrada
2000	2225	Conmutación verano/invierno Zona 2 Bloquea la solicitud en calefacción cuando la temperatura exterior es mayor que este setpoint.	0...35	20	°C	I
2000	2230	Traslación paralela de la curva climática Zona directa/Zona 1	-10...10	0	°C	U
2000	2231	Compensación temperatura clima templado Zona 2	0...20	0	°C	I
2000	2232	Valor nominal temperatura ambiente Zona 2 Al conectar un termostato ambiente OpenTherm (OT) al accesorio control zonas, este parámetro no se utiliza.	5...35	20	°C	I
2000	2233	Reducción nocturna setpoint Zona 2 en modalidad calefacción (Par. 2001= 2 o 3) Determina cuántos grados se disminuye el setpoint calefacción al abrir el contacto del termostato ambiente (TA) La reducción de la temperatura de impulsión afecta todas las zonas de calefacción activas y para ser utilizada cada regulador de zona debe tener el borne TA saltado.	0...10	4	°C	I
2000	2234	Factor de compensación de la temperatura exterior Zona 2	0...100	50	%	I
2000	2235	Tiempo de cierre válvula mezcladora Zona 2	0...240	140	Sec.	I
2000	2236	PID P válvula mezcladora Zona 2	0...99	5		I
2000	2237	PID I válvula mezcladora Zona 2	0...99	10		I
2000	2238	Tiempo de funcionamiento válvula Zona 2	0...255	2	Seg. x 10	I
2000	2239	Incremento setpoint Zona 2 Aumenta el valor del setpoint de la zona de calefacción. Por ejemplo, si el setpoint de la zona es de 40°C, la demanda de calor enviada a la caldera aumentará 5°C (ajuste predeterminado), de manera que se solicitará a la caldera un valor de 45°C. Válido solo para zona mezclada.	0...20	5	°C	I
2000	2240	Tiempo de postcirculación bomba de circulación Zona 2	0...240	30	Sec.	I
2000	2241	Protección sobretemperatura impulsión Zona 2	0...100	55	°C	I
2000	2242	Tiempo de control sobretemperatura Zona 2	0...240	0	Mín.	I
2000	2243	Tiempo de espera sobretemperatura Zona 2	0...240	2	Mín.	I
2000	2244	Tiempo de restablecimiento sistema Zona 2	0...240	2	Mín.	I
3000	3200	Uso accesorio control Zona 2 0 = No 1 = Sí Si se utiliza el accesorio control Zona 2, las entradas TA y OT no están habilitadas. La entrada TA se utiliza solamente para activar la reducción nocturna en todas las zonas activas (Par. 2001= 2 y 3)	0...1	0		I
3000	3201	Modalidad Zona 2 0 = directa 1 = mezclada	0...1	0		I
Configuraciones Calefacción Zona 3						
2000	2303	Setpoint calefacción Zona 3 en modalidad calefacción 0 y 3 La regulación del grupo térmico determina el setpoint de caldera en calefacción utilizando el valor más alto entre las solicitudes de todas las zonas activas (Par. 1101, 1201, 1301) Si la Zona 3 está configurada como mezclada, se utilizará como setpoint el valor definido en el parámetro 1312.	BT: (Par. 2321, 45) AT: (Par. 2321)	70 (AT) 45 (BT)	°C	U
2000	2319	Setpoint máximo calefacción Zona 3 a la temperatura mínima exterior	BT: (Par. 2321, 45) AT: (Par. 2321)	82 (AT) 45 (BT)	°C	I
2000	2320	Temperatura mínima exterior Zona 3 Determina la temperatura mínima exterior a la cual asociar el setpoint máximo calefacción Par. 2319.	-20...5	-20	°C	I
2000	2321	Setpoint mínimo calefacción Zona 3 a la temperatura exterior básica (Par. 2322) Configura el setpoint calefacción mínimo cuando la temperatura exterior es igual al valor configurado en el parámetro 2322 (temperatura exterior básica).	BT: (20, Par. 2319) AT: (Par. 2319)	30 (AT) 20 (BT)	°C	I
2000	2322	Temperatura exterior básica Zona 3 Configura la temperatura exterior a la cual el setpoint caldera se debe reducir en función del valor definido en el parámetro 2321.	5...30	20	°C	I
2000	2325	Conmutación verano/invierno Zona 3 Bloquea la solicitud en calefacción cuando la temperatura exterior es mayor que este setpoint.	0...35	20	°C	I
2000	2330	Traslación paralela de la curva climática Zona directa/Zona 1	-10...10	0	°C	U
2000	2331	Compensación temperatura clima templado Zona 3	0...20	0	°C	I

Menú	Par. N°	Descripción	Rango	Ajuste de la fábrica INSIEME EVO COND B/130 LN	UM	Entrada
2000	2332	Valor nominal temperatura ambiente Zona 3 Al conectar un termostato ambiente OpenTherm (OT) al accesorio control zonas, este parámetro no se utiliza.	5...35	20	°C	I
2000	2333	Reducción nocturna setpoint Zona 3 en modalidad calefacción (Par. 2001 = 2 o 3) Determina cuántos grados se disminuye el setpoint calefacción al abrir el contacto del termostato ambiente (TA) La reducción de la temperatura de impulsión afecta todas las zonas de calefacción activas y para ser utilizada cada regulador de zona debe tener el borne TA saltado	0...10	4	°C	I
2000	2334	Factor de compensación de la temperatura exterior Zona 3	0...100	50	%	I
2000	2335	Tiempo de cierre válvula mezcladora Zona 3	0...240	140	Sec.	I
2000	2336	PID P válvula mezcladora Zona 3	0...99	5		I
2000	2337	PID I válvula mezcladora Zona 3	0...99	10		I
2000	2338	Tiempo de funcionamiento válvula Zona 3	0...255	2	Seg. x 10	I
2000	2339	Incremento setpoint Zona 3 Aumenta el valor del setpoint de la zona de calefacción. Por ejemplo, si el setpoint de la zona es de 40°C, la demanda de calor enviada a la caldera aumentará 5°C (ajuste predeterminado), de manera que se solicitará a la caldera un valor de 45°C. Válido solo para zona mezclada.	0...20	5	°C	I
2000	2340	Tiempo de postcirculación bomba de circulación Zona 3	0...240	30	Sec.	I
2000	2341	Protección sobretemperatura impulsión Zona 3	0...100	55	°C	I
2000	2342	Tiempo de control sobretemperatura Zona 3	0...240	0	Mín.	I
2000	2343	Tiempo de espera sobretemperatura Zona 3	0...240	2	Mín.	I
2000	2344	Tiempo de restablecimiento sistema Zona 3	0...240	2	Mín.	I
3000	3300	Uso accesorio control Zona 3 0 = No 1 = Sí Si se utiliza el accesorio control Zona 3, las entradas TA y OT no están habilitadas. La entrada TA se utiliza solamente para activar la reducción nocturna en todas las zonas activas (Par. 2001= 2 y 3).	0...1	0		I
3000	3301	Modalidad Zona 3 0 = directa 1 = mezclada	0...1	0		I
Configuraciones ACS y configuración sistema						
2000	2035	Modalidad de funcionamiento en sanitario 0 = ACS inhabilitada 1 = ACS con acumulador 10 = Producción instantánea ACS	0...10	1		I
2000	2036	Histéresis por el encendido de la solicitud ACS acumulador Si la temperatura del acumulador desciende por debajo del setpoint ACS menos el valor de la histéresis definido en este parámetro, el regulador da el consentimiento para cumplir con la solicitud.	0...5	3	°C	I
2000	2037	Histéresis por la cesación de la solicitud ACS con acumulador Si la temperatura del acumulador asciende por encima del setpoint ACS más el valor de la histéresis definido en este parámetro, el regulador da el consentimiento para cesar la solicitud.	0...5	3	°C	I
2000	2038	Incremento temperatura de impulsión grupo térmico en modalidad ACS con acumulador Incrementa la temperatura de impulsión al acumulador del valor configurado en este parámetro.	0...20	15	°C	I
2000	2041	Setpoint primario para acumulador con termostato	50...82	75	°C	I
2000	2042	Prioridad solicitud calor 0 = El agua sanitaria tiene prioridad sobre la calefacción durante el tiempo definido en el Par. 2043. 1 = Prioridad respecto a calefacción 2 = Prioridad respecto a sanitario 3 = Paralelo	0...3	2		I
2000	2043	Tiempo durante el cual se da alternativamente prioridad a los circuitos sanitario y calefacción cuando el Par. 2042 está configurado en modalidad "0" (solo para acumulador).	0...120	60	Mín.	I
2000	2044	Tiempo de postcirculación bomba de circulación en sanitario.	10...900	120	Sec.	I

Menú	Par. N°	Descripción	Rango	Ajuste de la fábrica INSIEME EVO COND B/130 LN	UM	Entrada
2000	2045	Habilitación de entrada de programador horario de ACS para el calentador 0 = ACS siempre habilitada 1 = ACS habilitada por el programador horario No aplicable con termostato del calentador	0...1	0		I
2000	2047	Setpoint ACS con acumulador Este parámetro es visible solo con Par. 2035 = 1	40...65	57	°C	U
2000	2074	Protección anticongelación caldera 0 = No 1 = Sí	0...1	1		I
2000	2075	Protección anticongelación circuito calefacción 0 = Deshabilitada 1 = Siempre activa (es necesario instalar una sonda externa) 2 = Activa con función de calefacción ON. Si se desactiva la función de calefacción (en verano), la protección antihielo no se activa	0...2	0		I
2000	2076	Protección anticongelación ACS 0 = No 1 = Sí	0...1	1		I
2000	2077	Tiempo de protección anticongelación ACS	0...24	12	Horas	I
2000	2099	Tiempo de espera encendido quemador Retrasa el encendido del quemador después de la apertura de la electroválvula ubicada en la tubería de alimentación combustible	0...60	0	Sec.	I
Registro errores						
9000	9001	Registro de errores - 1	0...9999			U
9000	9002	Registro de errores - 2	0...9999			U
9000	9003	Registro de errores - 3	0...9999			U
9000	9004	Registro de errores - 4	0...9999			U
9000	9005	Registro de errores - 5	0...9999			U
9000	9006	Registro de errores - 6	0...9999			U
9000	9007	Registro de errores - 7	0...9999			U
9000	9008	Registro de errores - 8	0...9999			U
9000	9009	Registro de errores - 9	0...9999			U
9000	9010	Registro de errores - 10	0...9999			U

3 PUESTA EN SERVICIO Y MANTENIMIENTO

3.1 Preparación para la primera puesta en servicio

La primera puesta en servicio del grupo térmico debe de ser efectuada por el Servicio técnico de asistencia.

Antes de la puesta en servicio, se ha de verificar que:

- las llaves de paso del combustible y del agua de la instalación térmica estén abiertas

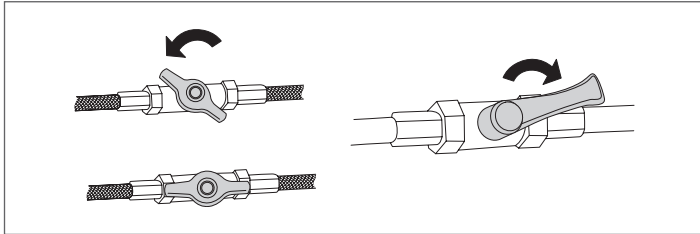

- la presión del circuito hidráulico, en frío, sea **1,5 bar** (valor indicado en la página inicial de la pantalla del cuadro de mando) y el circuito esté desaireado

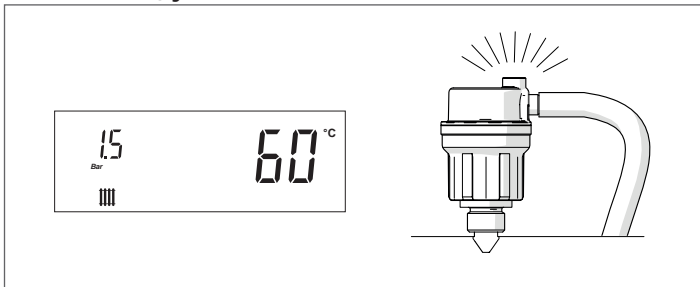

- el prellenado del vaso de expansión sea adecuado
- las conexiones eléctricas hayan sido efectuadas correctamente
- los conductos de evacuación del humo y las rejillas de aireación se hayan realizado correctamente según las normativas vigentes.

3.2 Primera puesta en servicio

Después de realizar las operaciones de preparación para la primera puesta en servicio, para poner en marcha el grupo térmico, habrá que:

- colocar el interruptor general de la instalación en encendido (ON) y el interruptor principal del aparato en (I).

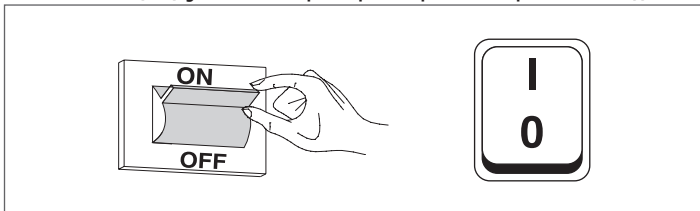

Durante el encendido, la pantalla de la interfaz de mandos del dispositivo visualiza las siguientes pantallas en sucesión.



Versión firmware de la interfaz del grupo térmico.

En el ejemplo el mensaje indica una versión firmware = 0.



Prueba de comunicación de la interfaz con el regulador.

Durante un breve periodo se visualiza el mensaje "init" que indica el inicio de la comunicación entre la interfaz y el regulador dentro del grupo térmico (*)



Versión firmware del regulador del grupo térmico.

En el ejemplo el mensaje indica una versión firmware = 1.



En la primera puesta en marcha y cada vez que se restablece la alimentación eléctrica, se activa la función desaireación indicada con el mensaje "Air".



El ciclo de descarga tiene una duración de 14 minutos.



(*) Si la prueba de comunicación falla, se visualiza el mensaje "no COMM"



Al finalizar la fase de inicialización, la pantalla se posiciona en el modalidad "visualización básica".

En esta modalidad, se visualiza la información principal sobre el funcionamiento del aparato. El significado de los diferentes iconos presentes en la pantalla se explica en el párrafo "Panel de mandos". Se visualiza el icono  y la temperatura de impulsión calefacción, tanto si la caldera se encuentra en stand-by como cuando se encuentra activa una solicitud de temperatura (icono  parpadeante).

Para apagar el aparato, colocar el interruptor principal en "0".

 Nunca cortar la alimentación del aparato antes de haber colocado el interruptor principal en "0".

 No apagar el aparato con el interruptor principal si está activa una solicitud. Asegurarse de que el aparato se encuentre en stand-by antes de conmutar el interruptor principal.

Ejemplo de visualización en stand-by del generador en modalidad solo calefacción (sonda externa no conectada)



- regular el termostato ambiente para la temperatura elegida (~20°C) o si hay un programador horario en la instalación o termostato de regulación externa controlar que esté activado y regulado (~20°C);

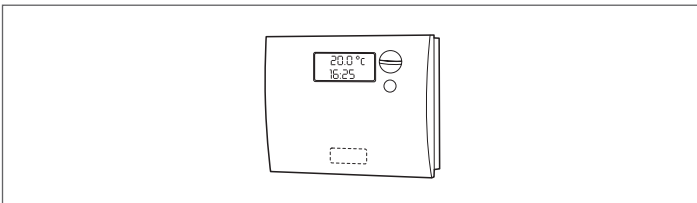



 La función «Protección antihielo del circuito de calefacción» (Par. 2075 = 1), en determinadas condiciones, activa el circulador y el quemador del aparato (consulte el apartado «Funciones especiales»), elevando la temperatura de la instalación de calefacción incluso si no hay demanda de calor.

 Si se desactiva la función «Protección antihielo del circuito de calefacción» (Par. 2075 = 0), el circuito de calefacción no estará protegido contra la congelación durante los periodos de inactividad.

3.2.1 Regulación del setpoint calefacción

- Presionar la tecla "+" o "-" para visualizar el valor actual del setpoint temperatura calefacción.



- Aumentar o disminuir el setpoint en función del tipo de instalación utilizando la tecla "+" o "-".
- Para guardar la modificación realizada y volver a la página inicial, esperar 3 segundos o presionar la tecla "ENTER/RESET".
- Asegurarse de que el grupo térmico inicie la fase de encendido y que en la pantalla aparezca el icono  (solicitud calefacción ambiente) y el icono .
- El grupo térmico realizará la fase de encendido solo luego de haber finalizado la fase de precalentamiento del gasóleo y permanecerá en funcionamiento hasta que se alcance la temperatura regulada.

3.2.2 Activar/desactivar la función calefacción

- Presionar al mismo tiempo las teclas "+" y "-" durante unos segundos;
- En la pantalla parpadean el icono  y la modalidad calefacción actual (ON u OFF);



- Presionar las teclas "+" y "-" para seleccionar la modalidad deseada;
- Presionar la tecla "ENTER/RESET" o esperar 3 segundos para guardar la modificación realizada y regresar a la página inicial.

3.2.3 Activar/desactivar la función sanitario

- Presionar al mismo tiempo las teclas "▲" y "▼" durante unos segundos;
- En la pantalla parpadean el icono  y la modalidad sanitaria actual (ON u OFF);



- Presionar las teclas "▲" y "▼" para seleccionar la modalidad deseada;
- Para guardar la modificación realizada y volver a la página inicial, presionar la tecla "ENTER/RESET".

3.2.4 Regulación del setpoint sanitario

- Presionar la tecla "▲" o "▼" para visualizar el valor actual del setpoint sanitario.

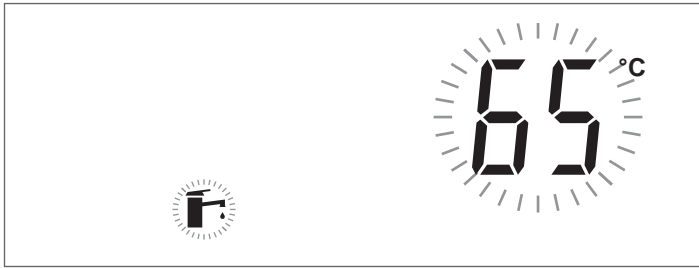

- Aumentar o disminuir el setpoint utilizando la tecla "▲" o "▼".
- Para guardar la modificación realizada y volver a la página inicial, presionar la tecla "ENTER/RESET".

3.2.5 Configuración de los parámetros de calentamiento

La termostatación presente en el grupo térmico utiliza pre-configuraciones que permiten simplificar las operaciones de primer encendido.

Se prevén cinco modalidades de funcionamiento de la caldera en calefacción (Par. 2001). La configuración básica del parámetro 2001 es 0.

Los parámetros que se deben configurar en el regulador variarán en función de la modalidad de funcionamiento seleccionada.

Modalidad 0: funcionamiento con termostato ambiente (TA)/solicitud calor

En esta modalidad:

- Sonda externa no solicitada.
- La comunicación OpenTherm (OT) no está habilitada y cualquier termostato ambiente OT conectado, se encuentra alimentado pero señala "error de comunicación".
- La entrada 0-10V no se utiliza.
- La comunicación Modbus está habilitada. Si se conecta un dispositivo al Modbus, el regulador de zona trabaja con prioridad sobre el termostato ambiente (TA/OT).

La termostatación del grupo térmico controla la temperatura de impulsión calefacción con un setpoint fijo definido por el Par. 2103.

El valor del setpoint se puede configurar directamente sin entrar en la lista parámetros como se indica en el párrafo "Navegación menú" en la pág. 34.

El setpoint se puede configurar dentro de un rango definido por los par. 2023 (mínimo) y 2024 (máximo) como se indica en la figura.

Los parámetros que regulan esta modalidad son:

Par. Nº	Descripción
2103	Setpoint Zona principal/Zona 1 en modalidad calefacción Par. 2001 = 0 y 3. La regulación del grupo térmico determina el setpoint de caldera en calefacción utilizando el valor más alto entre las solicitudes de todas las zonas activas (Par. 1101, 1201, 1301). Si la Zona 1 está configurada como mezclada, se utilizará como setpoint el valor configurado en el parámetro 1112.
2023	Setpoint mínimo calefacción.
2024	Setpoint máximo calefacción.

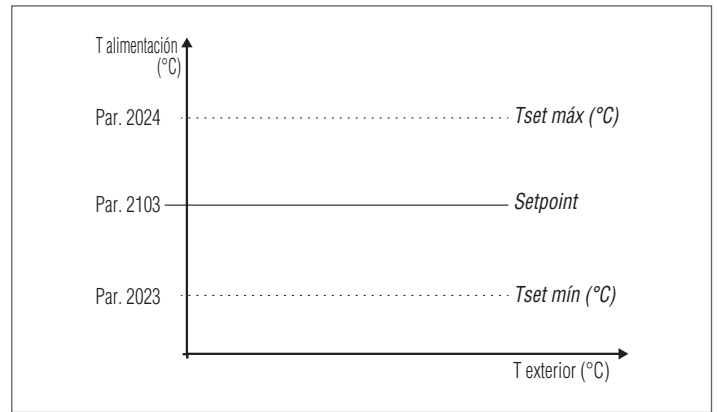

Modalidad 1: funcionamiento con termostato ambiente (TA/OT) solicitud calor y sonda externa (accesorio)

Visualización de la pantalla en modalidad climática

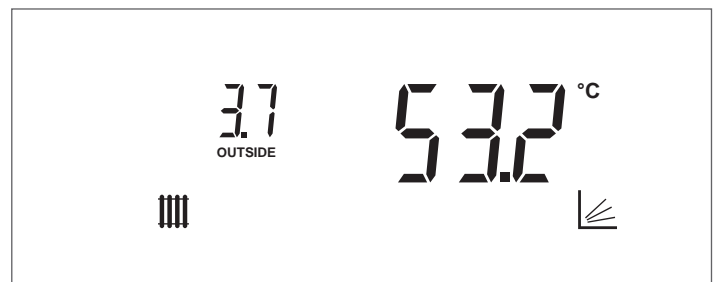

En esta modalidad:

- La sonda externa (accesorio) es necesaria para habilitar el funcionamiento del grupo térmico. Se visualiza el icono **OUTSIDE** en la pantalla. En este caso, el setpoint calefacción ya no se puede modificar manualmente sino que es calculado por el regulador.
- La comunicación Open Therm (OT) está habilitada.
- La entrada 0-10V no se utiliza.
- La comunicación Modbus está habilitada. Si se conecta un dispositivo al Modbus, el regulador de zona trabaja con prioridad sobre el termostato ambiente (TA/OT).

La temperatura de impulsión calefacción está definida por un setpoint variable en función de la temperatura exterior y de la temperatura ambiente de acuerdo con una curva climática definida por los siguientes parámetros:

Par. Nº	Descripción
2131	Compensación temperatura exterior clima templado Zona principal/Zona 1.
2132	Valor nominal temperatura ambiente Zona principal/Zona 1 Al conectar un termostato ambiente OpenTherm (OT) al grupo térmico o al accesorio control zona, este parámetro no se utiliza
2119	Setpoint calefacción Zona principal/Zona 1 a la temperatura mínima exterior.
2120	Temperatura mínima exterior Zona principal/Zona 1. Determina la temperatura mínima exterior a la cual asociar el setpoint máximo calefacción Par. 2119.
2121	Setpoint calefacción Zona principal/Zona 1 a la temperatura máxima exterior (Par. 2122). Configura el setpoint calefacción mínimo cuando la temperatura exterior es igual al valor configurado en el parámetro 2122 (temperatura exterior básica).
2122	Temperatura máxima exterior Zona principal/Zona 1. Configura la temperatura exterior a la cual el setpoint caldera se debe reducir en función del valor definido en el parámetro 2121.
2023	Setpoint mínimo calefacción.
2024	Setpoint máximo calefacción.
2125	Conmutación verano/invierno Zona principal/Zona 1. Bloquea la solicitud en calefacción cuando la temperatura exterior es mayor que este setpoint.
2130	Traslación paralela de la curva climática Zona principal/Zona 1.
2134	Factor de compensación de la temperatura exterior.

Parámetro 2125 (nivel instalador)

Durante las épocas de media estación, puede suceder que la temperatura exterior diurna en particular supere el umbral límite configurado en el parámetro 2125 (conmutación verano/invierno); en este caso, la solicitud calor en calefacción se interrumpe incluso si la temperatura ambiente aún no ha alcanzado el setpoint prefijado. Es posible aumentar el valor en el Par. 2125 evitando que se bloquee la solicitud en calefacción.

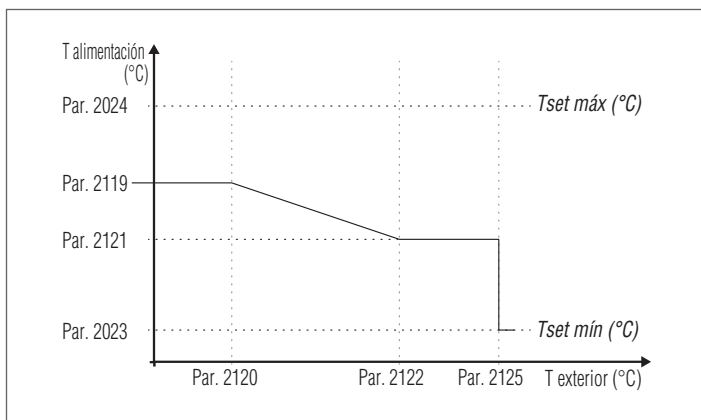

Parámetro 2131 (nivel instalador)

Durante las estaciones intermedias cuando la temperatura exterior se acerca al límite máximo configurado en el Par.2122, la temperatura de impulsión calculada en curva de clima podría ser diferente de aquella idónea para satisfacer la solicitud. Este parámetro lleva a cabo una corrección no lineal de la curva de clima para compensar esta diferencia.

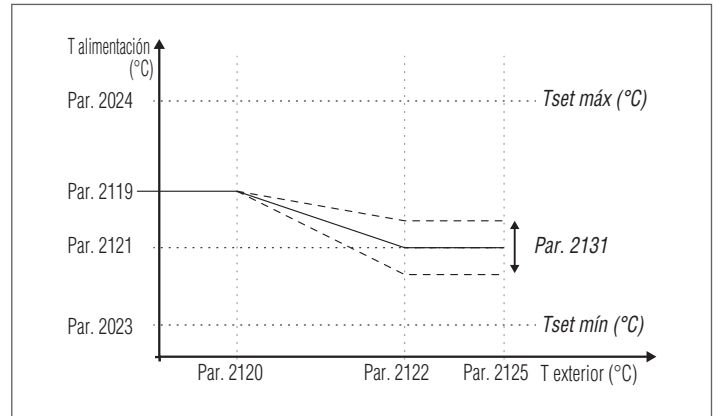

Parámetro 2132 (nivel instalador)

Valor nominal temperatura ambiente Zona principal/Zona 1. Este parámetro determina la temperatura ambiente deseada con la cual el regulador calcula el setpoint de impulsión calefacción. Una temperatura ambiente deseada mayor o menor mueve la curva de calefacción característica hacia arriba o hacia abajo sobre un eje de 45°.

Si en modalidad de calefacción 1 (Par. 2001 = 1) se conecta un termostato ambiente OpenTherm (OT) al grupo térmico o al accesorio control zona, este parámetro no se utiliza debido a que el termostato ambiente OT proporciona directamente al regulador el setpoint temperatura ambiente.

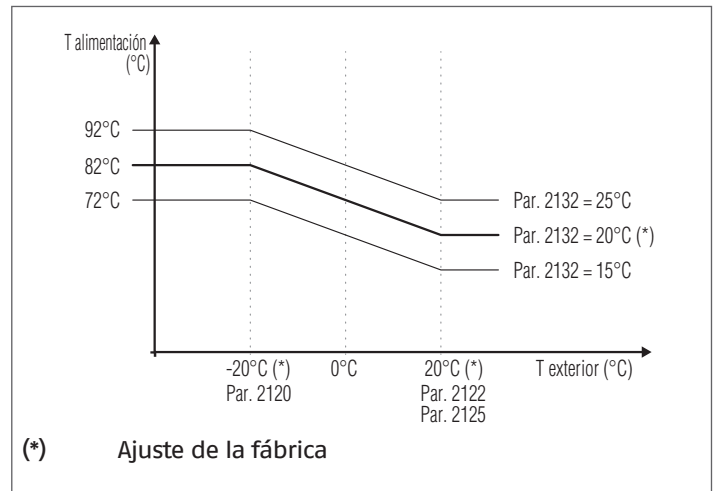

Parámetro 2130 (nivel usuario)

La traslación paralela de la curva climática se utiliza para modificar de manera homogénea la temperatura de impulsión para toda la escala de la temperatura exterior. Al modificar el valor de este parámetro, se realiza una corrección de la curva climática en el caso de que la temperatura ambiente resulte demasiado elevada (configurar un valor negativo) o demasiado baja (configurar un valor positivo). Si se encuentra presente en el ambiente un termostato Open Therm, este parámetro no se considera. Este parámetro le permite directamente al usuario aumentar (valor positivo) o disminuir (valor negativo) de manera simple la temperatura de impulsión a la instalación de calefacción y, como consecuencia, la temperatura ambiente.

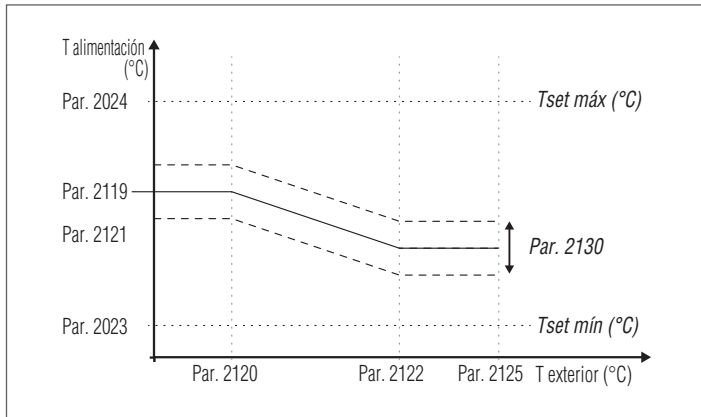

Parámetro 2134 (nivel instalador)

Cada edificio tiene características térmicas diferentes y, por lo tanto, los tiempos de regulación de la instalación de calefacción, incluso con la misma temperatura exterior, pueden variar también entre edificios ubicados en la misma zona. Utilizando este parámetro, es posible modificar la reactividad del sistema de calefacción, adaptando su respuesta a las características térmicas del edificio y, por lo tanto, optimizando el confort ambiental.

Al modificar la configuración de este parámetro (0-100%), aumenta o disminuye la velocidad a la cual la temperatura de impulsión cambia al variar la temperatura exterior. Mientras mayor es el valor configurado, mejor es el aislamiento del edificio.

Ejemplo:

- 0%: La temperatura de impulsión cambia rápidamente al variar la temperatura exterior.
- 100%: La temperatura de impulsión cambia lentamente al variar la temperatura exterior.

La solicitud se activa en el momento que se cierra el contacto del termostato ambiente/solicitud calor con la condición de que la temperatura exterior no supere el valor definido por el parámetro 2125.

Si la temperatura exterior supera la configurada en el parámetro 2125 se detiene el quemador incluso en presencia de una solicitud calor.

⚠ En caso de que la sonda externa (accesorio) no se detecte (no instalada o dañada), el sistema realiza una solicitud de calor al máximo setpoint programado (Par. 2024).

Modalidad 2: funcionamiento continuo con setpoint variable con sonda externa (accesorio) y reducción nocturna termostato ambiente (TA)

En esta modalidad:

- La sonda externa (accesorio) es necesaria para habilitar el funcionamiento del grupo térmico.
- La comunicación OpenTherm (OT) no está habilitada y cualquier termostato ambiente OT conectado, se encuentra alimentado pero señala "error de comunicación".
- La entrada 0-10V no se utiliza.
- La comunicación Modbus no está habilitada.

El aparato trabaja con un setpoint variable definido por la curva climática (que se puede configurar de manera completamente similar a lo descrito en la modalidad 1) en función de la temperatura exterior. La solicitud de calor está activa independientemente de que se cierre o no el contacto del termostato ambiente/solicitud calor, y se interrumpe solamente cuando la temperatura exterior es mayor a la definida por el parámetro 2125.

Par. No	Descripción
2131	Compensación temperatura exterior clima templado Zona principal/Zona 1.
2119	Setpoint calefacción Zona principal/Zona 1 a la temperatura mínima exterior.
2120	Temperatura mínima exterior Zona principal/Zona 1. Determina la temperatura mínima exterior a la cual asociar el setpoint máximo calefacción Par. 2119.
2121	Setpoint calefacción Zona principal/Zona 1 a la temperatura máxima exterior (Par. 2122) Configura el setpoint calefacción mínimo cuando la temperatura exterior es igual al valor configurado en el parámetro 2122 (temperatura exterior básica).
2122	Temperatura máxima exterior Zona principal/Zona 1. Configura la temperatura exterior a la cual el setpoint caldera se debe reducir en función del valor definido en el parámetro 2121.
2023	Setpoint mínimo calefacción.
2024	Setpoint máximo calefacción.
2125	Conmutación verano/Invierno Zona principal/Zona 1. Bloquea la solicitud en calefacción cuando la temperatura exterior es mayor que este setpoint.
2130	Traslación paralela de la curva climática Zona principal/Zona 1.
2133	Reducción nocturna setpoint Zona principal/Zona 1 en modalidad calefacción Par. 2001 = 2 o 3. Determina cuántos grados se disminuye el setpoint calefacción al abrir el contacto del termostato ambiente (TA). La reducción de la temperatura de impulsión afecta todas las zonas de calefacción activas y para ser utilizada cada regulador de zona debe tener el borne TA saltado.
2134	Factor de compensación de la temperatura exterior.

El parámetro 2133 determina cuántos grados disminuye el setpoint (reducción nocturna) cuando se abre el contacto del termostato ambiente/solicitud calor.

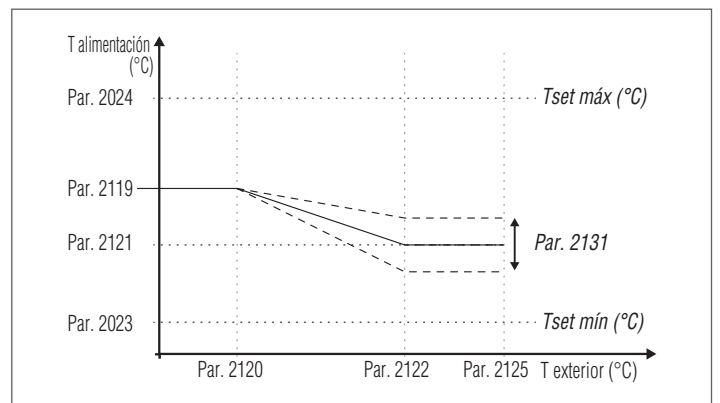

⚠ En caso de que la sonda externa (accesorio) no se detecte (no instalada o dañada), el sistema realiza una solicitud de calor al máximo setpoint programado en la curva de clima.

Modalidad 3: funcionamiento continuo con setpoint fijo y reducción nocturna con termostato ambiente (TA)

En esta modalidad:

- Sonda externa no solicitada.
- La comunicación OpenTherm (OT) no está habilitada y cualquier termostato ambiente OT conectado, se encuentra alimentado pero señala "error de comunicación".
- La entrada 0-10V no se utiliza.
- La comunicación Modbus no está habilitada.

El setpoint fijo se regula de la misma manera que la modalidad 0. La diferencia consiste en el hecho de que la solicitud siempre está activa y el setpoint disminuye (reducción nocturna) según el valor definido por el parámetro 2133 al momento de abrir el contacto del termostato ambiente/solicitud calor.

Par. Nº	Descripción
2103	Setpoint Zona principal/Zona 1 en modalidad calefacción Par. 2001= 0 y 3. La regulación del grupo térmico determina el setpoint de caldera en calefacción utilizando el valor más alto entre las solicitudes de todas las zonas activas (Par. 1101, 1201, 1301). Si la Zona 1 está configurada como mezclada, se utilizará como setpoint el valor configurado en el parámetro 1112.
2023	Setpoint mínimo calefacción.
2024	Setpoint máximo calefacción.
2133	Reducción nocturna setpoint Zona principal/Zona 1 en modalidad calefacción Par. 2001= 2 o 3. Determina cuántos grados se disminuye el setpoint calefacción al abrir el contacto del termostato ambiente (TA). La reducción de la temperatura de impulsión afecta todas las zonas de calefacción activas y para ser utilizada cada regulador de zona debe tener el borne TA saltado.

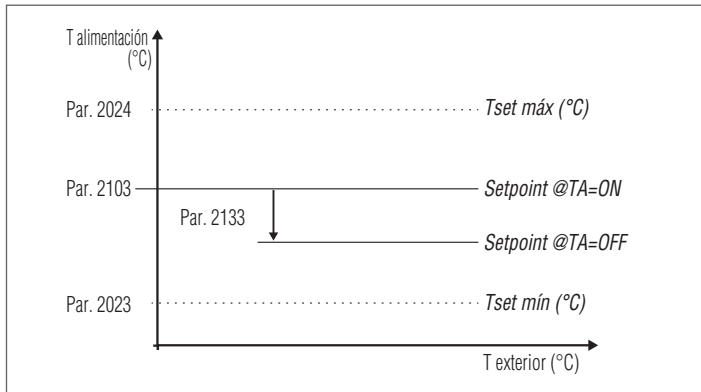

Modalidad 4: funcionamiento con setpoint variable en función del valor de la señal de entrada 0-10V

En esta modalidad:

- Sonda externa no solicitada.
- La comunicación OpenTherm (OT) no está habilitada y cualquier termostato ambiente OT conectado, se encuentra alimentado pero señala "error de comunicación".
- La comunicación Modbus no está habilitada. Si se conecta un dispositivo al Modbus, los valores en el dispositivo remoto no se actualizan.

Los parámetros que regulan esta modalidad son:

Par. Nº	Descripción
2023	Setpoint mínimo calefacción.
2024	Setpoint máximo calefacción.
2025	Determina el valor mínimo de temperatura de impulsión en modalidad calefacción (Par. 2001 = 4).
2026	Determina el valor máximo de temperatura de impulsión en modalidad calefacción (Par. 2001 = 4).

El setpoint de funcionamiento se regula de acuerdo a la siguiente curva:

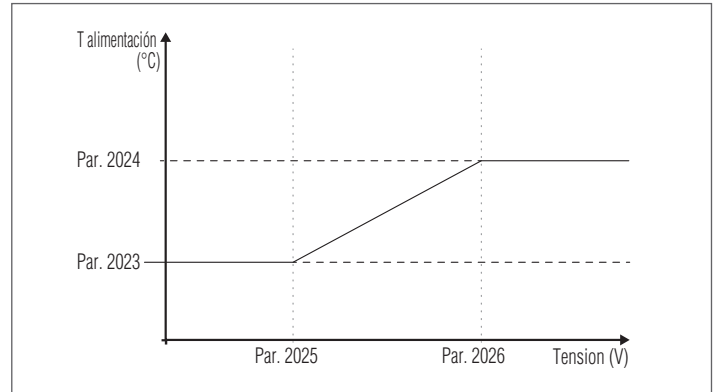

3.2.6 Configuración de los parámetros sanitario

La termostatación presente en el grupo térmico permite amplias posibilidades de configuración para la gestión de la producción de agua caliente sanitaria.

Programación solicitud agua caliente sanitaria

Se cumple la solicitud cuando la temperatura detectada por la sonda acumulador supera el valor del setpoint ACS (Par. 2047) con el aumento del valor de la histéresis (Par. 2037).

La bomba de circulación sigue funcionando durante el tiempo de poscirculación (Par. 2044).

El quemador se apaga cuando la temperatura detectada por la sonda de impulsión supera el valor del setpoint ACS (Par. 2047) con el aumento del valor definido en el parámetro 2038 más 3 °C (histéresis), este valor corresponde de fábrica a 75 °C.

Cuando la temperatura detectada por la sonda acumulador desciende por debajo del valor del setpoint ACS (Par. 2047) con la disminución del valor de la histéresis (Par. 2036) el regulador detecta una solicitud de agua caliente sanitaria y activa la bomba de circulación y conmuta la válvula desviadora de 3 vías al sanitario.

La bomba de circulación en este caso funciona como punto fijo (Par. 2049).

El quemador se enciende cuando la temperatura detectada por la sonda de impulsión desciende por debajo del valor del setpoint ACS (Par. 2047) con el aumento del valor definido en el parámetro 2038 menos 3 °C (histéresis), este valor corresponde de fábrica a 69 °C.

3.2.7 Prioridad solicitud calor

Definición de las prioridades

El parámetro 2042 determina la prioridad entre los circuitos sanitario y calefacción.

Se prevén cuatro modalidades:

- 0:** Prioridad a tiempo entre los dos circuitos. En caso de solicitud simultánea, inicialmente se da prioridad al circuito sanitario durante un tiempo definido en el parámetro 2043. Una vez transcurrido el tiempo, la prioridad pasa al circuito de calefacción (siempre durante el mismo tiempo), y así sucesivamente de manera alternativa hasta que cesa la solicitud de uno o ambos circuitos;
- 1:** Prioridad dada al circuito calefacción;
- 2:** Prioridad dada al circuito sanitario (configuración de fábrica).
- 3:** Paralelo. Funcionamiento simultáneo de ambos circuitos con la condición de que la temperatura de impulsión solicitada por el circuito de agua sanitaria sea inferior o igual al setpoint solicitado por el circuito de calefacción. Cuando la temperatura solicitada por el circuito de agua sanitaria supera el setpoint de calefacción, la bomba del circuito de calefacción se apaga y se transfiere la prioridad al circuito de agua sanitaria.

3.2.8 Funciones especiales

Cuando una función especial se encuentra activa, se visualiza un mensaje específico en la pantalla de la interfaz de mandos del aparato.

Protección activación bomba durante una solicitud Sanitaria

Si durante una solicitud sanitaria, la temperatura de impulsión del quemador es inferior a la del acumulador, la bomba no arranca.

Protección antihielo

La función de protección antihielo evita el congelamiento del sistema.

Cuando la función anticongelación se encuentra activa, se visualiza el mensaje "AFro" en la pantalla.

Se incluyen las siguientes modalidades de intervención:

- **Protección anticongelación caldera (Par. 2074):** Si la temperatura de la sonda de impulsión del aparato desciende por debajo de los 5 °C, el quemador se enciende y queda encendido hasta que la temperatura de impulsión supera los 10 °C (con la sonda externa conectada, la protección se activa solo con valores de temperatura exterior < 10 °C).
- **Protección Anticongelación circuito de calefacción (Par. 2075):** Si el quemador permanece apagado durante 6 horas consecutivas, se activan durante 5 minutos la bomba de circulación y la válvula desviadora de 3 vías del aparato. Si la temperatura de la sonda de impulsión del aparato desciende por debajo de los 5 °C, el quemador se enciende y queda encendido hasta que la temperatura de impulsión supera los 10 °C (con la sonda externa conectada, la protección se activa solo con valores de temperatura exterior < 10 °C).
- **Protección anticongelación acumulador sanitario (Par. 2076):** Si la temperatura de la sonda acumulador desciende por debajo de los 5 °C, el quemador se enciende y la bomba de circulación y la válvula desviadora de 3 vías se activan. El quemador permanece encendido hasta que la temperatura de la sonda acumulador supera los 10 °C y la bomba de circulación sigue en funcionamiento durante el tiempo de poscirculación (Par. 2044). Con la sonda externa conectada la protección se activa solo con valores de temperatura exterior < 10 °C.

Desaireación (Par. 2090)

La función se activa automáticamente en el primer encendido y cada vez que se restablece la alimentación eléctrica.

Cuando la función se encuentra activa, se visualiza el mensaje "Air" en la pantalla.

Durante la desaireación, la bomba de circulación para hacer salir el aire que podría estar presente en el interior del circuito de la instalación a través de la válvula de descarga automática del aparato.

El estado de la guía luz cambia a verde intermitente.

Durante la desaireación es posible desactivar la función programando el parámetro 2090 = 0

En caso de error de baja presión (40 y 41) o error del transductor de presión (42), se interrumpe el ciclo de purgado.

Protección contra sobretemperaturas

Esta función previene una potencial acción del termostato de seguridad.

Si la temperatura de caldera supera el valor programado en este parámetro, el quemador se apaga y la bomba de circulación continúa funcionando para descargar el calor en exceso (pos-circulación).

Activación bomba de circulación y válvula de 3 vías cada 24 horas

Cada 24 horas la bomba de circulación y la válvula desviadora de 3 vías se activan durante 30 segundos (solo en modalidad calefacción 0,1,4).

Esta función evita que el la bomba de circulación y la válvula se bloqueen en una determinada posición.

Modalidad Test (deshollinador)

Al activar esta función (Par. 200 = 1), el aparato funciona a la máxima potencia y la válvula desviadora de 3 vías conmuta al sanitario durante un tiempo (que no se puede modificar) de 15 minutos; una vez transcurrido este tiempo se restablece el funcionamiento normal.

Es posible interrumpir en cualquier momento el funcionamiento en modalidad prueba (Par. 200 = 0). Si la sonda de impulsión del aparato alcanza los 82 °C (temperatura máxima de funcionamiento), el quemador se apaga.

Se recomienda, durante el uso de la función, dejar abierta una válvula de agua caliente sanitaria para descargar el posible calor en exceso.

 ¡Atención! En la instalación circula agua a alta temperatura.
¡Peligro de quemaduras con agua hirviendo!

Función Antilegionella (Par. 2080) – Solo con Sonda Acumulador

La función se activa automáticamente conectando la sonda acumulador, cada vez que se restablece la alimentación eléctrica o diariamente si es necesario (configuración de fábrica Par. 2080 =2).

Cuando está activa la función, aparece el mensaje "ALE9" al lado de la temperatura del calentador.

La función aumenta la temperatura del agua en el interior del acumulador hasta los 60°C y la mantiene durante 30 minutos. Transcurrido este tiempo, se restablece el funcionamiento normal del aparato.

3.2.9 Configuración del microinterruptor de flujo

Una vez conectado el microinterruptor de flujo a los bornes 28-29 de la regleta de conexiones M01, ajuste el parámetro 2027 = 2 (microinterruptor de flujo de calefacción).

3.2.10 Ausencia de encendido

En caso de que ocurra una anomalía de encendido o de funcionamiento, en la pantalla del grupo térmico aparecerá un mensaje de texto (cifra pequeña) y un número (cifra grande) que varían en función de la anomalía detectada.

Para una obtener descripción detallada, consultar la lista de errores.

Existen 3 niveles de error:

- Permanentes (Loc)
- Temporales (Err)
- Avisos (AttE)

En la sección con la cifra grande, se visualiza el número de error y, dependiendo del error / aviso, un mensaje que parpadea cíclicamente junto con el número.

Para una obtener descripción detallada, consultar la lista de errores.

Error Permanente

Se visualiza el texto "Loc" junto con el número de error permanente. El icono  indica que el quemador está inhabilitado. El aparato se debe resetear manualmente manteniendo presionada la tecla "ENTER/RESET".



Error Temporal

Se visualiza el texto "Err" junto con el número de error temporal. El icono  indica que el quemador está inhabilitado. El error de bloqueo se debe resolver.

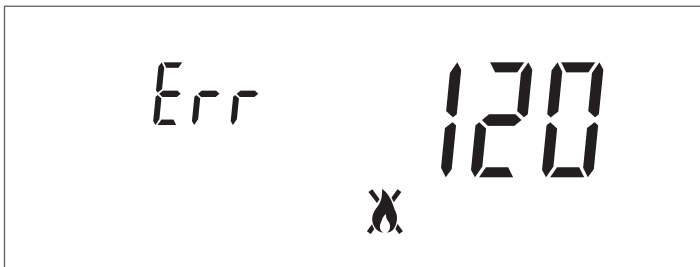

Advertencias

Se visualiza el texto "AttE" junto con el número de aviso.

El aparato no está bloqueado, pero podría tener funciones reducidas (dependiendo del aviso).



3.3 Controles durante y después de la primera puesta en servicio

Después de la puesta en marcha, efectuar un control mediante una parada y un nuevo encendido del grupo térmico:

- Modificando la temperatura configurada;
- Accionando el interruptor principal, cambiándolo de (I) a (O) y viceversa;

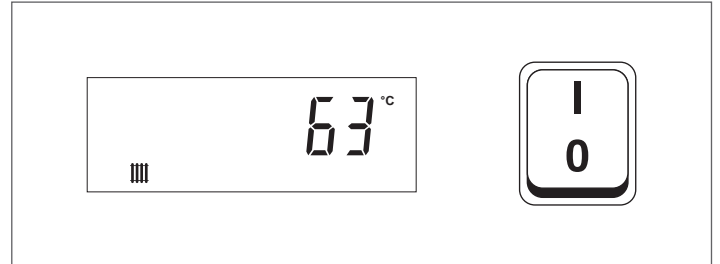

- Al accionar el termostato ambiente o el programador horario;

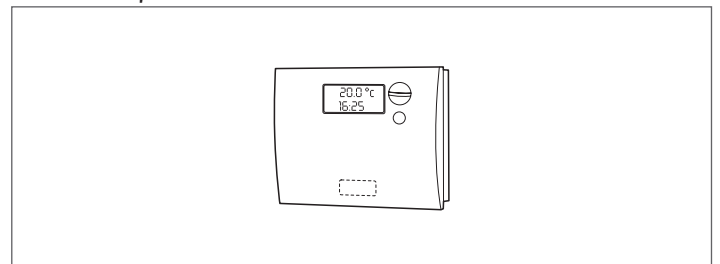

- Comprobar que el circulador gire libremente, ya que, sobre todo tras largos periodos de inactividad, los depósitos y/o residuos pueden obstaculizar la libre rotación;

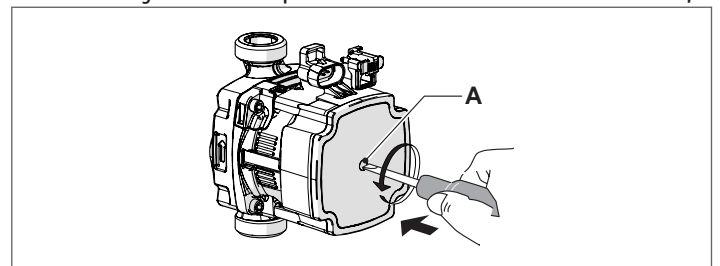

Desbloqueo del eje del circulador, en caso necesario

- introducir un destornillador en el agujero (A) del circulador.
- presionar con el destornillador y girarlo hasta desbloquear el eje del motor.

 Efectuar la operación con sumo cuidado para no dañar los componentes.

- Comprobar la parada completa del grupo térmico colocando el interruptor principal del aparato y el interruptor general de la instalación en "apagado".

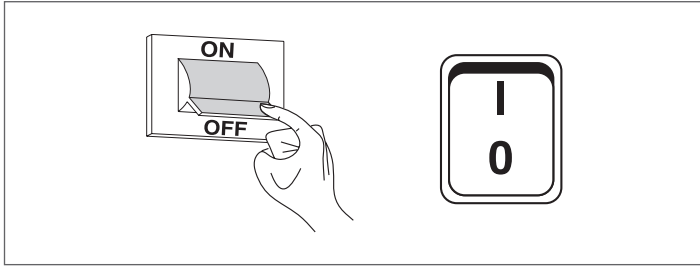

Si se cumplen todas las condiciones, volver a encender el grupo térmico y realizar el análisis de los productos de la combustión activando la modalidad test (Par. 200 = 1). Durante la modalidad test (deshollinador) el aparato funciona a máxima potencia durante un tiempo de 15 minutos, transcurridos los cuales la función se desactiva automáticamente. Se recomienda, durante el uso de la función, dejar abierta una válvula de agua caliente sanitaria para descargar el posible calor en exceso. Una vez concluido el análisis de los productos de la combustión, desactivar la función (Par. 200 = 0).

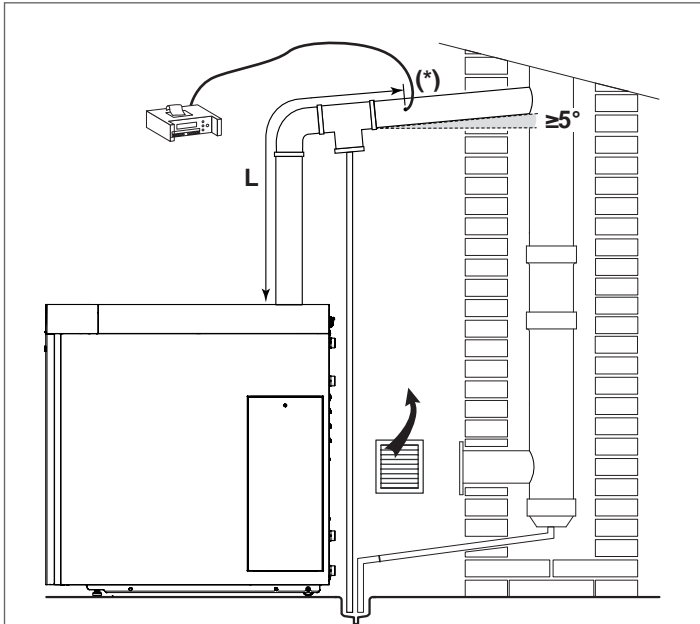

(*) El orificio de extracción para el análisis de humos se debe realizar en un tramo rectilíneo del conducto de descarga, lo suficientemente alejado de curvas o codos. Para información sobre las dimensiones del orificio y para conocer su posición correcta L en el conducto de descarga (distancia mínima o máxima que se debe respetar desde la salida del aparato), consultar la normativa vigente.

⚠ Tapar el orificio de toma tras haber efectuado el análisis del humo.

3.3.1 Control y ajuste del quemador

AJUSTE PRESIÓN DE LA BOMBA

Accionar el tornillo de regulación (1) para obtener el valor de presión indicado en la tabla.

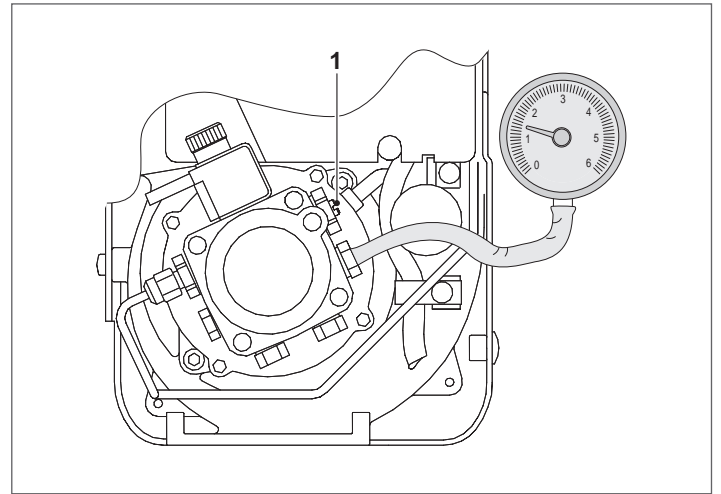

	INSIEME EVO COND	
	25 B/130 LN (*)	35 B/130 LN (*)
Ajuste presión de la bomba	12,0 bar	13,0 bar

(*) Quemador con precalentador gasóleo

AJUSTE COMPUERTA DE AIRE

El ajuste de la compuerta de aire puede efectuarse sin quitar la tapadera del quemador.

- Accionar el tornillo (1) con una llave hexagonal para que el valor de ajuste requerido coincida con el del indicador graduado (2)

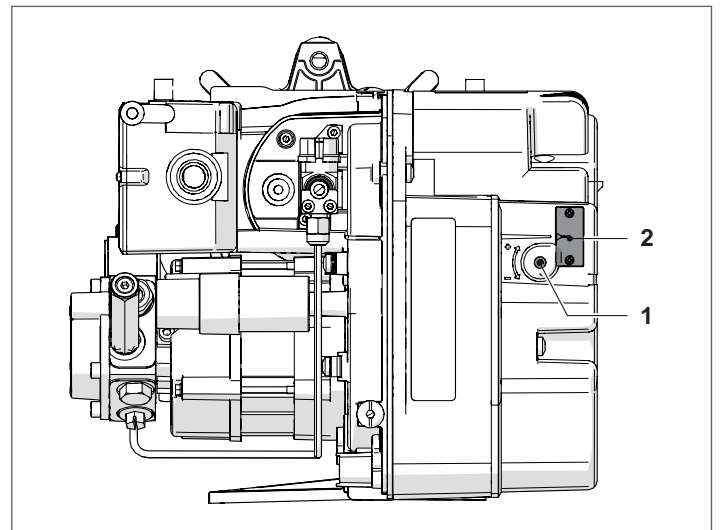

	INSIEME EVO COND	
	25 B/130 LN (*)	35 B/130 LN (*)
Ajuste compuerta de aire	4,0	4,35

(*) Quemador con precalentador gasóleo

3.3.2 Funcionamiento y programación del quemador

Funcionamiento normal

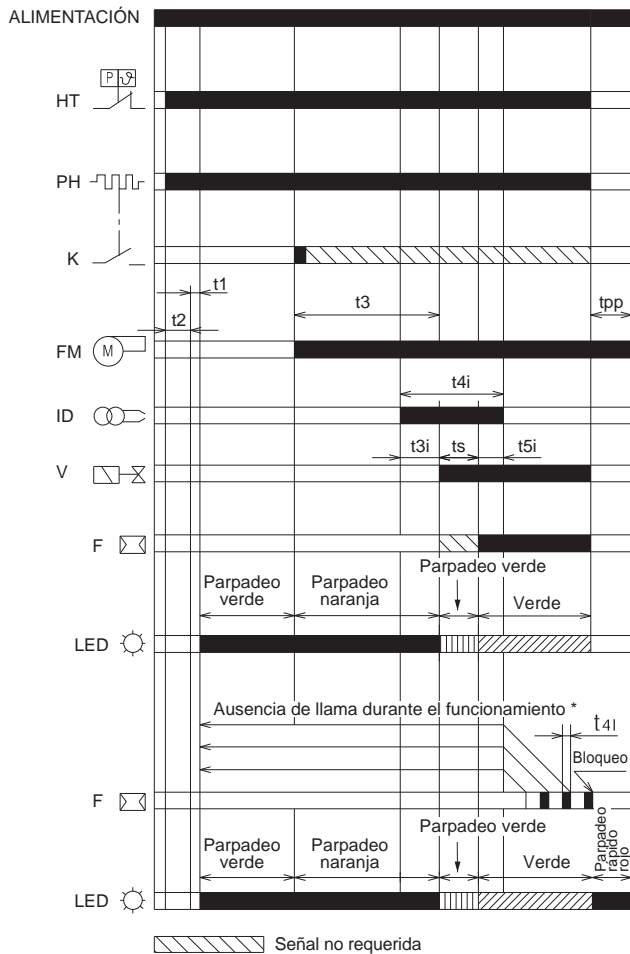

- HT** Demanda de calor
- PH** Precalentador
- K** Termostato de autorización durante arranque tras el precalentamiento
- FM** Motor del ventilador
- ID** Dispositivo de encendido
- V** Válvula del gasóleo
- H** Detector de llama
- LED** Color del LED interno del pulsador
- t1** Tiempo de espera
- t2** Tiempo de comprobación inicialización
- t3** Tiempo de preventilación
- t3i** Tiempo de preencendido
- t3l** Tiempo de preencendido
- t4i** Tiempo total de encendido
- t4l** Tiempo de reacción para activar ejecutar el bloqueo de seguridad debido a la ausencia de llama
- t5i** Tiempo de posencendido
- ts** Tiempo de seguridad
- tpp** Tiempo de posventilación
- (*)** Están permitidos solo 3 encendidos consecutivos

	DESCRIPCIÓN	VALOR
t0	Stand-by: El quemador espera la demanda de calor	-
t1	Tiempo de espera para una señal de entrada: tiempo de reacción, la caja de control permanece en estado de espera durante un tiempo t1	≤ 1 sec
t2	Tiempo de espera para inicialización: intervalo de tiempo de verificación que sigue al arranque de la alimentación principal	3,5 sec
t2l	Verificaciones de la presencia de luz extraña o llama parásita durante t2: espera de solicitud para t2l, luego se bloquea: el motor no arranca	25 sec
t2p	Tiempo de pre-calentamiento gasóleo máx.: estado de espera durante t2p, luego se produce el bloqueo	máx. 600 (*)
t3	Tiempo de preventilación: el motor del ventilador se encuentra en marcha y luego se activa la válvula del gasóleo	15 sec
t3l	Comprobación presencia de luz extraña o llama parásita durante la fase de preventilación: la caja de control se bloquea al final de t3l	25 sec
t3i	Tiempo de preencendido de la descarga	2 sec
ts	Tiempo de seguridad	5 s
t4i	Tiempo total de encendido de la descarga	10 sec
t4l	Tiempo de reacción de desactivación de la válvula a causa de la ausencia de llama	≤ 1 sec
t5i	Tiempo de postencendido de la descarga	3 sec
-	Tiempo necesario para desbloquear la caja de control con el pulsador de desbloqueo	0,4 sec
tr	Repeticiones de ciclo: n.º máx. de 3 repeticiones de la secuencia completa de puesta en marcha en caso de ausencia de llama durante el funcionamiento; al final del último intento por la ausencia de llama, el equipo de control se pone en bloqueo	3 repeticiones
tpp	Tiempo de posventilación: tiempo de ventilación suplementaria al final de la solicitud de calor. Se puede interrumpir con una nueva solicitud de calor	60 sec

El tiempo se expresa en segundos.

(*) independientemente del equipo de control de la llama

Bloqueo causado por la ausencia de encendido

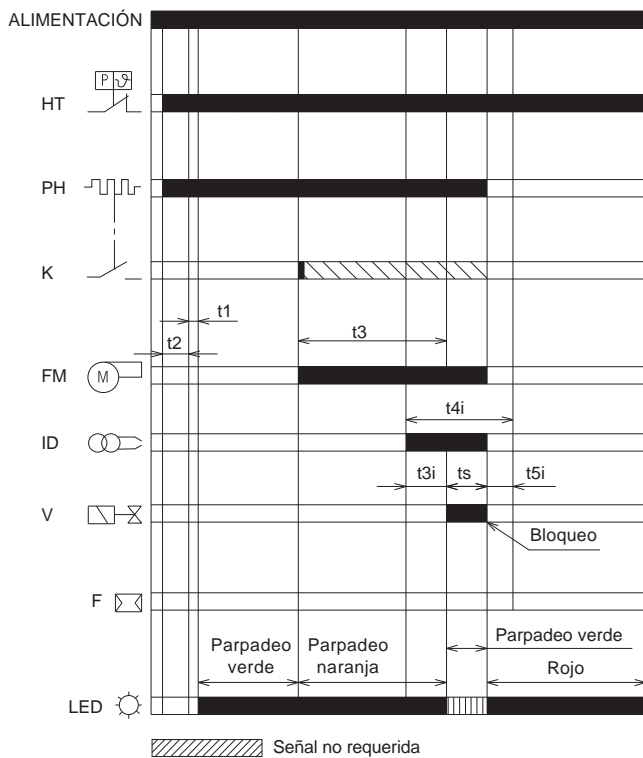

Bloqueo causado por la presencia de luz extraña durante la fase de preventilación

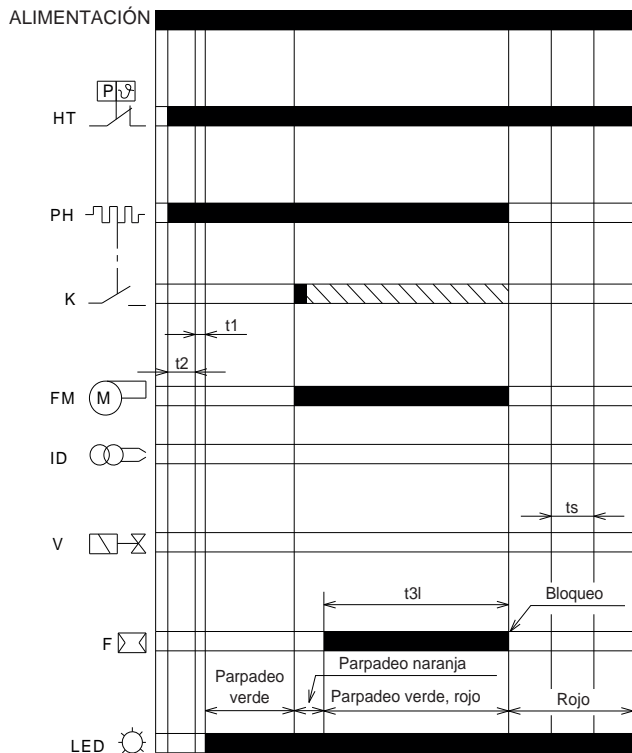

- HT** Demanda de calor
- PH** Pre calentador
- K** Termostato de autorización durante arranque tras el pre calentamiento
- FM** Motor del ventilador
- ID** Dispositivo de encendido
- V** Válvula del gasóleo
- H** Detector de llama
- LED** Color del LED interno del pulsador
- t1** Tiempo de espera
- t2** Tiempo de comprobación inicialización
- t3** Tiempo de preventilación
- t3i** Tiempo de preencendido
- t3l** Tiempo de preencendido
- t4i** Tiempo total de encendido
- t4l** Tiempo de reacción para activar ejecutar el bloqueo de seguridad debido a la ausencia de llama
- t5i** Tiempo de posencendido
- ts** Tiempo de seguridad
- tpp** Tiempo de posventilación

(*) Están permitidos solo 3 encendidos consecutivos

	DESCRIPCIÓN	VALOR
t0	Stand-by: El quemador espera la demanda de calor	-
t1	Tiempo de espera para una señal de entrada: tiempo de reacción, la caja de control permanece en estado de espera durante un tiempo t1	≤ 1 sec
t2	Tiempo de espera para inicialización: intervalo de tiempo de verificación que sigue al arranque de la alimentación principal	3,5 sec
t2l	Verificaciones de la presencia de luz extraña o llama parásita durante t2: espera de solicitud para t2l, luego se bloquea: el motor no arranca	25 sec
t2p	Tiempo de pre-calentamiento gasóleo máx.: estado de espera durante t2p, luego se produce el bloqueo	máx. 600 (*)
t3	Tiempo de preventilación: el motor del ventilador se encuentra en marcha y luego se activa la válvula del gasóleo	15 sec
t3l	Comprobación presencia de luz extraña o llama parásita durante la fase de preventilación: la caja de control se bloquea al final de t3l	25 sec
t3i	Tiempo de preencendido de la descarga	2 sec
ts	Tiempo de seguridad	5 s
t4i	Tiempo total de encendido de la descarga	10 sec
t4l	Tiempo de reacción de desactivación de la válvula a causa de la ausencia de llama	≤ 1 sec
t5i	Tiempo de postencendido de la descarga	3 sec
-	Tiempo necesario para desbloquear la caja de control con el pulsador de desbloqueo	0,4 sec
tr	Repeticiones de ciclo: n.º máx. de 3 repeticiones de la secuencia completa de puesta en marcha en caso de ausencia de llama durante el funcionamiento; al final del último intento por la ausencia de llama, el equipo de control se pone en bloqueo	3 repeticiones
tpp	Tiempo de posventilación: tiempo de ventilación suplementaria al final de la solicitud de calor. Se puede interrumpir con una nueva solicitud de calor	60 sec

El tiempo se expresa en segundos.

(*) independientemente del equipo de control de la llama

Indicación del estado de funcionamiento

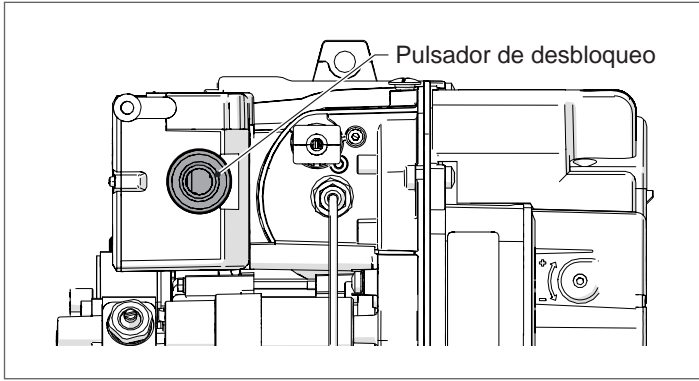

Estado de funcionamiento	Color del pulsador de desbloqueo	Tipo de parpadeo	Segundos	
			ON	OFF
OFF	○ OFF	-	-	-
Tiempo de precalentamiento	● Parpadeo VERDE	lento	0,5	2,5
Preventilación	● Parpadeo NARANJA	lento	0,5	0,5
Tiempo de seguridad	● Parpadeo VERDE	lento	0,5	0,5
Posición de funcionamiento normal	● VERDE	-	Siempre ON	

Diagnóstico de anomalías - bloqueos

Descripción del desperfecto	Color del pulsador de desbloqueo	Tipo de parpadeo	Segundos	
			ON	OFF
Luz extraña o presencia de señal de llama parásita	●● VERDE, ROJO parpadeo alterno	lento	0,5	0,5
Anomalía de la frecuencia de alimentación	● NARANJA	-	Siempre ON	
Anomalía de tensión interna	●● NARANJA, VERDE parpadeo alterno	rápido	0,2	0,2
Anomalía del pulsador de bloqueo o desbloqueo a distancia	●● VERDE, ROJO parpadeo alterno	rápido	0,2	0,2
Bloqueo por ausencia de llama después del Ts	● ROJO	-	Siempre ON	
Bloqueo por señal de luz extraña o de llama parásita	● ROJO parpadeo	lento	0,5	0,5
Bloqueo por número máximo de repeticiones de ciclo (ausencia de llama durante el funcionamiento)	● ROJO Parpadeo	rápido	0,2	0,2
Bloqueo por superación del tiempo máximo del precalentamiento	● ROJO Parpadeo	lento	0,5	2,5
Bloqueo por avería en el motor del ventilador	●● ROJO, NARANJA parpadeo	invertido	2,5	0,5
Bloqueo por avería en la válvula del gasóleo	●● ROJO, VERDE parpadeo	invertido	2,5	0,5
Bloqueo por avería en la eeprom	●● NARANJA, VERDE parpadeo alterno	lento	0,5	0,5

Tipos de bloqueo

La pantalla de la caja de control muestra las causas de la avería, identificadas por el color de pulsador de desbloqueo, cada vez que se produce un bloqueo.

Descripción del bloqueo	Tiempo de bloqueo	Color del led	Causa
Luz extraña durante el standby	Después de 25 segundos	● ROJO parpadeo	presencia de una señal de llama falsa posterior a la solicitud de calor.
Pre calentamiento no acabado	Después de 600 segundos	● ROJO parpadeo	avería de la resistencia del calentador del gasóleo avería del interruptor o del termostato de arranque
Detección de la presencia de luz extraña durante la pre ventilación o el pre calentamiento	Después de 25 segundos	● ROJO parpadeo	presencia de una señal de llama falsa durante la pre-ventilación o el pre-calentamiento
Detección de la presencia de una luz extraña durante el proceso de pre ventilación	Después de 25 segundos	● ROJO parpadeo	presencia de una señal de llama falsa durante la post-ventilación
No se detecta la llama después del tiempo de seguridad	Después de 5 segundos de la activación de la válvula del gasóleo	● ROJO Siempre ON	detector de llama averiado o sucio válvula gasóleo averiada o sucia avería en el transformador de encendido quemador mal regulado gasóleo combustible no presente
Apagado de la llama durante el funcionamiento	Después de 3 intentos de encendido	● ROJO	quemador mal regulado válvula gasóleo averiada o sucia detector de llama averiado o sucio
Avería en el motor del ventilador	Inmediato (durante la pre ventilación)	●○ ROJO, NARANJA parpadeo	motor ventilador dañado motor ventilador desconectado
Avería en el circuito interno de mando de la válvula gasóleo	Inmediato (durante la pre ventilación)	●○ ROJO, VERDE parpadeo	válvula del gasóleo averiada circuito interno de mando de la válvula gasóleo averiado
Avería en la Eeprom	Inmediato (durante la pre ventilación)	○● NARANJA, VERDE parpadeo alterno	memoria interna dañada

⚠ Para desbloquear la caja de control después de la visualización del diagnóstico visual, debe presionar el pulsador de desbloqueo.

⚠ En caso de parada del quemador, para evitar daños en la instalación, no desbloquear el quemador más de dos veces seguidas. Si el quemador se bloquea por tercera vez, contactar con el Servicio técnico de asistencia.

⚠ Si se produjeran otros bloqueos o anomalías en el quemador, las intervenciones deben ser realizadas únicamente por personal habilitado y autorizado, de acuerdo a lo indicado en este manual y en conformidad con las normas y disposiciones de ley vigentes.

FUNCIONES PRINCIPALES DEL QUEMADOR

FUNCIÓN DE PRECALENTAMIENTO DEL COMBUSTIBLE

El quemador tiene la función de precalentamiento del combustible; cuando se produce una demanda de arranque procedente del termostato de demanda de calor de la caldera, el quemador permanece a la espera del cierre del termostato de puesta en marcha (o de precalentamiento, K), situado en el portaboquilla. Si el termostato de puesta en marcha (o de precalentamiento, K) no se cierra en 600 segundos, el quemador se pone en la condición de bloqueo.

Si durante el funcionamiento la llama se apaga, el quemador reinicia el ciclo si el contacto del termostato de arranque (o de precalentamiento, K) está cerrado.

Durante el funcionamiento cuando la llama se apaga y el contacto del termostato de puesta en marcha (o de precalentamiento, K) está abierto, el quemador permanece en ventilación durante el tiempo de postventilación (si activado), la ventilación se detiene y el quemador permanece a la espera del cierre del contacto del termostato de puesta en marcha (o de precalentamiento, K) para reanudar el funcionamiento con el tiempo de pre-ventilación.

PRUEBA DE APAGADO

Si durante el funcionamiento se presiona el pulsador de desbloqueo durante un tiempo superior a 5 segundos e inferior a 10 segundos, el quemador se apaga, la válvula gasóleo se cierra, la llama se extingue y la secuencia de arranque vuelve a comenzar. Si está activada la función de ensayo, se ponen en cero el número de repeticiones de la secuencia de arranque (véase "INTENTOS DE ENCENDIDO Y LÍMITE DE REPETICIONES" en la pág. 59) y el número de reinicios posibles (véase "DESBLOQUEO PROTECCIÓN" en la pág. 59).

FUNCIONAMIENTO INTERMITENTE

Cuando transcurre 24 horas de funcionamiento continuo, el equipo de control empieza la secuencia de apagado automático, seguida por un reencendido para verificar si el detector de llama está averiado.

Se puede programar dicho apagado automático después de 1 hora (véase el párrafo "Menú de programación").

INTENTOS DE ENCENDIDO Y LÍMITE DE REPETICIONES

El equipo de control contempla una función de intentos de encendido, o sea una repetición completa de la secuencia de encendido, que realiza 3 intentos en caso de apagado de la llama durante el funcionamiento.

Si la llama falla 4 veces durante las operaciones, esto bloquea el quemador.

Si durante el reciclado se produce una nueva solicitud de calor, con la solicitud sucesiva del termostato de límite (TL) se restablecen los 3 intentos.

NOTA:

Después de 510 segundos de funcionamiento continuo, se añade un posible intento más.

Al desconectar la alimentación, cuando se recibe una nueva solicitud de calor, los intentos de reinicio posibles vuelven a ser 3 (3 como máximo).

PRESENCIA DE LUZ EXTRAÑA O LLAMA PARÁSITA

La presencia de llama parásita o de luz extraña puede ser detectada en el estado de stand-by cuando el quemador está parado y espera una solicitud de calor o durante el pre-calentamiento. Si se detecta una llama o una luz extraña incluso en el estado de "t2", el motor no arranca hasta que desaparezca la señal de llama o hasta que se produzca el bloqueo.

Después del arranque del motor del ventilador, durante la pre-ventilación, si se detecta una luz extraña o una llama parásita, el quemador permanece en ventilación hasta que desaparece sino se alcanza la condición de bloqueo después de 25 segundos.

Si durante la pre-ventilación se detecta una llama parásita o luz extraña, el tiempo de pre-ventilación de 15 segundos se pone en cero y empieza el tiempo de control de la presencia de la llama parásita o luz extraña (el motor sigue ventilando).

La función es acumulativa y se puede ejecutar 2 veces como máximo.

Si la llama parásita o la luz extraña desaparece antes de 25 segundos, empieza el tiempo de pre-ventilación; si la llama parásita o la luz extraña vuelve a aparecer, el tiempo de pre-ventilación se pone en cero y vuelve a empezar la cuenta de 25 segundos para el control de la llama parásita o luz extraña.

El quemador se pone en bloqueo cuando la llama parásita o la luz extraña aparece por tercera vez.

Si durante el reciclado por pérdida de la llama en funcionamiento y la consiguiente repetición de la secuencia de arranque, se detecta la presencia de la llama parásita o de la luz extraña, comienza la cuenta de 25 segundos de control.

El led parpadea para indicar la anomalía (véase párrafo "Diagnóstico de anomalías - bloqueos" en la pág. 57).

FASE DE PRE Y POST-ENCENDIDO

En el tiempo de preencendido, el dispositivo de encendido funciona 2 segundos antes de que la válvula del gasóleo se abra.

En el tiempo de postencendido, el dispositivo de encendido se detiene 3 segundos después del tiempo de seguridad.

El encendido sigue presente a lo largo de todo el tiempo de seguridad.



En el caso de reciclados continuos o solicitudes de calor muy próximas, las repeticiones del ciclo de función del transformador de encendido no pueden ser superiores a un intento por minuto.

DESBLOQUEO PROTECCIÓN

El quemador puede desbloquearse solo 5 veces consecutivas, Después, es necesario desconectar la alimentación para tener otras 5 posibilidades de desbloqueo.

El quemador sólo puede desbloquearse si se conecta la alimentación a la caja de control.

ANOMALÍA DEL PULSADOR DE DESBLOQUEO/DESBLOQUEO A DISTANCIA

En cualquier estado (termostato ON/OFF), si el pulsador de desbloqueo o el desbloqueo remoto se rompe o permanece presionado durante más de 60 segundos, el led parpadea para indicar la anomalía (véase párrafo "Diagnóstico de anomalías - bloqueos" en la pág. 57) mientras está presente.

- Esta anomalía solo es una visualización, cuando desaparece el led deja de parpadear.
- Si la anomalía se detecta durante la pre-ventilación, el pre-calentamiento o el tiempo de seguridad, el quemador no se detiene y continúa con la secuencia de arranque.
- Si la anomalía se detecta durante la posición de bloqueo, la indicación de anomalía no se produce y el quemador no se puede desbloquear.
- Si la anomalía se detecta durante el funcionamiento, el quemador no se detiene.

ANOMALÍA DE LA FRECUENCIA DE ALIMENTACIÓN

La caja de control detecta automáticamente el valor de la frecuencia de la alimentación principal en el intervalo de 50±60 Hz, en ambos casos se comprueban los tiempos de trabajo. El led parpadea para indicar la anomalía (véase párrafo "Diagnóstico de anomalías - bloqueos" en la pág. 57).

- Si hay una anomalía antes de la demanda de calor, el quemador no se pone en marcha y la anomalía se indica de forma pertinente.
- Si la anomalía se detecta durante la preventilación, el quemador permanece en condición de ventilación y la anomalía se indica de forma pertinente.
- La anomalía no se detecta durante el funcionamiento normal, el quemador permanece en este estado.
- El quemador reanuda su funcionamiento cuando la anomalía desaparece.

ANOMALÍA DE TENSIÓN INTERNA

La caja de control detecta automáticamente si la tensión interna funciona correctamente. El led parpadea para indicar la anomalía (véase párrafo "Diagnóstico de anomalías - bloqueos" en la pág. 57).

- Si la anomalía se detecta durante la inicialización, el quemador no se pone en marcha.
- Si la anomalía se detecta después de un bloqueo, el quemador no se pone en marcha.
- Si la anomalía se detecta después de una prueba de apagado, el quemador no se pone en marcha.
- La anomalía no se detecta durante el funcionamiento normal, el quemador permanece en este estado.
- El quemador reanuda su funcionamiento cuando la anomalía desaparece.

CONTROL DEL MOTOR DEL VENTILADOR

La caja de control detecta automáticamente la presencia del motor ventilador y, si está desconectado, realiza un bloqueo. El led parpadea para indicar el bloqueo (véase párrafo "Diagnóstico de anomalías - bloqueos" en la pág. 57).

CONTROL DEL CIRCUITO ELECTRÓNICO DE MANDO DE LA VÁLVULA GASÓLEO

La caja de control detecta la presencia de una avería interna del gasóleo, el led parpadea para indicar la anomalía. (véase párrafo "Diagnóstico de anomalías - bloqueos" en la pág. 57):

- si se detecta la anomalía durante la inicialización, el quemador se bloquea.
- Si se detecta la anomalía durante la pre-ventilación, el quemador se bloquea.
- Si se detecta la anomalía durante un reciclado, el quemador no se enciende y se bloquea.
- La anomalía no se detecta durante el funcionamiento normal, el quemador permanece en este estado.

La anomalía no es detectada si el quemador está bloqueado.

CONTROL EEprom

El equipo de control detecta automáticamente un error de la memoria Eeprom del microcontrolador y ejecuta un bloqueo. El led parpadea para indicar el bloqueo (véase párrafo "Diagnóstico de anomalías - bloqueos" en la pág. 57).

DESACTIVACIÓN AUTOMÁTICA DEL PRECALENTAMIENTO

Presionar el pulsador de desbloqueo del equipo o el de desbloqueo a distancia para desactivar la función precalentamiento en el modo automático.

El precalentamiento permanece desactivado hasta que:

- se produce un bloqueo;
- se produce una interrupción de la tensión de alimentación principal;
- se produce una parada por funcionamiento intermitente.

Secuencia de desactivación de precalentamiento	Color del led del pulsador
Consentir la desactivación del precalentamiento solamente sin bloqueos o anomalías	-
Consentir la desactivación del precalentamiento mediante el pulsador de desbloqueo o el desbloqueo a distancia.	-
Alimentar el quemador y al mismo tiempo mantener presionado el pulsador de desbloqueo o el desbloqueo a distancia 3 segundos.	ROJO
Soltar el pulsador de desbloqueo o el desbloqueo a distancia en 3 segundos.	OFF
El quemador inicia la desactivación del precalentamiento solamente cuando se suelta el pulsador de desbloqueo o el desbloqueo a distancia en 3 segundos.	-

La función de desactivación del precalentamiento automático se mantiene si se activa la función de ensayo de apagado o si se abre el termostato de solicitud de calor.

POSTVENTILACIÓN

La postventilación es la función que permite mantener la ventilación del aire durante el apagado del quemador si no se produce una demanda de calor durante un tiempo programado.

El quemador apaga la llama cuando el termostato de demanda de calor se abre e interrumpe la alimentación del combustible para las válvulas.

La postventilación no se produce:

- después de un bloqueo;
- si se interrumpe la demanda de calor durante la preventilación.

La postventilación se produce:

- si se interrumpe la demanda de calor durante el tiempo de seguridad;
- si se interrumpe la demanda de calor durante el funcionamiento normal.

NOTA

Si durante la postventilación hay una luz extraña o una llama parásita, el quemador se bloquea después de 25 segundos.

Si se produce una nueva demanda de calor durante la postventilación, el tiempo de postventilación se interrumpe, el motor del ventilador se para y empieza un ciclo nuevo de funcionamiento del quemador.

MENÚ DE PROGRAMACIÓN

General

Se puede acceder al menú programación mediante el pulsador de desbloqueo durante el FUNCIONAMIENTO y en STAND-BY.

Si en la página menú no se presiona el pulsador, antes de que transcurran 10 segundos, se saldrá automáticamente de la página y un led verde parpadeará en el valor configurado.

Si el número de presiones en el pulsador de desbloqueo excede el máximo permitido, el valor que permanecerá en la memoria será el máximo.

Si se presiona el pulsador de desbloqueo durante más de 60 segundos, se visualizará un error del pulsador y la caja de control reiniciará.

Diagrama de bloques para entrar en el menú

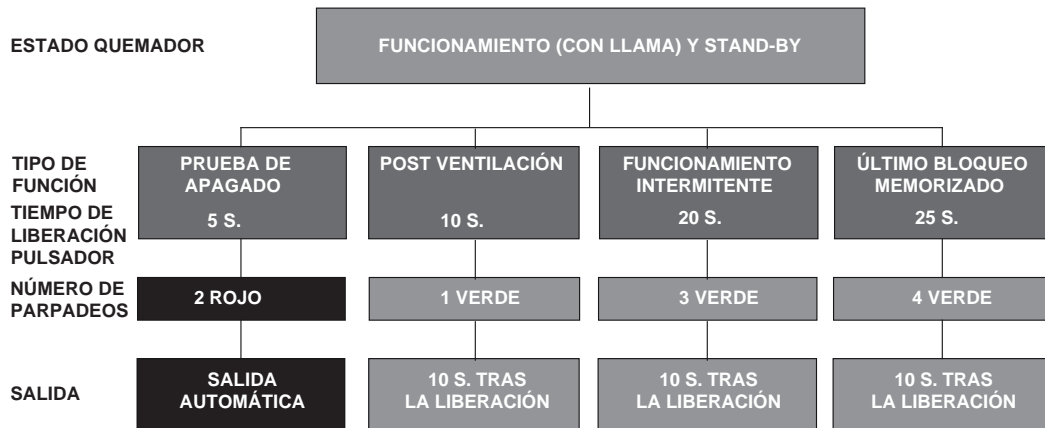

Función	Tiempo de liberación del pulsador	N.º de parpadeos del led por página del menú	N.º de presiones del pulsador de desbloqueo	N.º de parpadeos del Led (verde)	Salida del menú
Prueba de apagado	$5s \leq t < 10s$	2 parpadeos ROJO	/ninguna	/ninguna	Automática a partir del final del parpadeo
Postventilación	$10s \leq t < 15s$	1 parpadeo VERDE	1 = 10 s. 2 = 20 s. 3 = 30 s. 4 = 60 s. (predeterminada) 5 = 120 s. 6 = 0 s. (desactivada)	1 parpadeo 2 parpadeos 3 parpadeos 4 parpadeos 5 parpadeos 6 parpadeos	10 s. después de soltar el pulsador
Funcionamiento intermitente	$20s \leq t < 25s$	3 parpadeos VERDE	1 = 0 inhabilita 2 = 1 hora 3 = 24 horas (predeterminada)	1 parpadeo 2 parpadeos 3 parpadeos	10 s. después de soltar el pulsador
Último bloqueo memorizado	$25s \leq t < 30s$	4 parpadeos VERDE	/ninguna	Visualización del tipo de bloqueo (véase párrafo "Diagnóstico de anomalías - bloqueos" en la pág. 57)	10 s. después de soltar el pulsador

PRUEBA DE APAGADO

Secuencia para prueba de apagado:

- Programación permitida en modo de FUNCIONAMIENTO y en STAND-BY.
- Presionar el pulsador durante 5 seg. $5 \leq t < 10$ seg.
- El led ROJO parpadea 2 veces (0,2 seg. ENCENDIDO; 0,2 seg. APAGADO).
- Soltar el pulsador.
- El quemador inicia el apagado seguido por un re-encendido.

Después del apagado, el quemador reanuda automáticamente su funcionamiento y el número de intentos de encendido se restablece.

Al salir de la página del menú de la prueba de apagado no hay led parpadeantes.

POSTVENTILACIÓN

El tiempo de postventilación puede regularse al máximo durante **120 segundos**, efectuar lo siguiente.

Secuencia de programación de postventilación:

- programación permitida en el modo de FUNCIONAMIENTO y en STAND-BY;
- presionar el pulsador $10 \leq t < 15$ s;
- led VERDE parpadea 1 vez;
- soltar el pulsador;
- led VERDE APAGADO;
- presionar el pulsador de 1 a 5 veces (*);
- led VERDE ENCENDIDO y APAGADO cada vez que se presiona y suelta el pulsador;
- después de 10 s. el led VERDE parpadea el número de veces programado (0,5 s. ENCENDIDO; 0,5 s. APAGADO).

Secuencia de desactivación de postventilación:

- restablecimiento permitido en el modo de FUNCIONAMIENTO y en STAND-BY;
- presionar el pulsador $10 \leq t < 15$ s;
- led VERDE parpadea 1 vez;
- soltar el pulsador;
- led VERDE APAGADO;
- presionar el pulsador 6 veces (*);
- led VERDE ENCENDIDO y APAGADO cada vez que se presiona y suelta el pulsador;
- después de 10 s. led VERDE parpadea 6 veces (0,5 s. ENCENDIDO; 0,5 s. APAGADO).

Si la demanda de calor se bloquea durante la programación de la función de postventilación, se abandona el menú sin guardar el valor de ajuste.

Si la demanda de calor se bloquea durante el parpadeo del led, se abandona el menú pero el valor de ajuste queda memorizado.

FUNCIONAMIENTO INTERMITENTE

Secuencia para la habilitación/inhabilitación:

- programación permitida en el modo de FUNCIONAMIENTO y en STAND-BY;
- presionar el pulsador $20 \leq t < 25$ s;
- el led VERDE parpadea 3 veces;
- soltar el pulsador;
- led VERDE APAGADO;
- presionar el pulsador 1 vez para inhabilitar la función (*);
- presionar el pulsador 2 veces para habilitar un apagado cada hora (*);
- presionar el pulsador 3 veces para habilitar un apagado cada 24 horas (*);
- led VERDE ENCENDIDO y APAGADO cada vez que se presiona y suelta el pulsador;
- después de 10 s. el led VERDE parpadea el número de veces programado (0,5 s. ENCENDIDO; 0,5 s. APAGADO).

La modificación del parámetro de ajuste del funcionamiento intermitente está activada:

- después de la sucesiva demanda de calor procedente del termostato (HT);
- después de la activación de una prueba de apagado;
- después de una desaparición de la llama en funcionamiento;
- después de haber cortado y restablecido la alimentación eléctrica.

VISUALIZACIÓN DEL ÚLTIMO BLOQUEO PRODUCIDO

El equipo de control permite visualizar el último bloqueo producido y memorizado mediante el acceso al "Menú de programación".

Se puede acceder a esta página en el estado de STAND-BY y en el estado de FUNCIONAMIENTO.

Secuencia de visualización del último bloqueo producido:

- mantener presionado el pulsador $25 \leq t < 30$ s.;
- el led VERDE parpadea 4 veces;
- soltar el pulsador;
- visualización del tipo de bloqueo memorizado durante 10 s.

El tiempo de visualización del tipo de bloqueo puede prolongarse al presionar de nuevo el pulsador de desbloqueo durante la visualización del bloqueo (el bloqueo se visualiza 10 s. más).

(*). Esperar siempre 1 s. al presionar y soltar el pulsador para garantizar la memorización correcta de la orden.

3.4 Lista de errores

Cuando se detecta una anomalía técnica en la pantalla de la interfaz de mandos, se visualiza un mensaje de texto (cifra pequeña) y un número (cifra grande) que indican el nivel y el tipo de error encontrado.

Existen 3 niveles de error:

- 1 **Permanente:** las solicitudes de calefacción y/o ACS se suspenden y el quemador y la bomba de circulación se apagan. El error desaparece manteniendo presionada durante 3 segundos la tecla ENTER/RESET presente en la interfaz de mandos o restableciendo la alimentación eléctrica mediante el uso del interruptor principal.
- 2 **Temporal:** las solicitudes de calefacción y/o ACS se suspenden y el quemador y la bomba de circulación se apagan. El error desaparece automáticamente una vez resuelta la causa que lo generó.
- 3 **Aviso:** el grupo térmico no se bloquea, pero podría tener funciones reducidas en función del código de aviso señalado.

Mediante el registro de errores (menú 9000 – nivel instalador), es posible visualizar el historial de los últimos diez errores que ocurrieron (desde el Par. 9001 hasta el Par. 9010).

3.4.1 Errores Permanentes

Mensaje	Error N.º	Descripción
Loc	01	Avería de hardware en la tarjeta electrónica. Deterioro del relé.
Loc	10	Fallo de encendido/error del quemador (véase la pág. 73 código de colores para identificar el error).
Loc	20	Disparo del termostato de seguridad o del termostato límite de humos
Loc	40	Presión insuficiente en el circuito primario. Presión <0,5 bar durante más de 10 minutos
Loc	42	Transductor de presión no conectado o presión del circuito primario demasiado alta. Presión > 2,5 bar durante más de 10 minutos

Si aparece el error "Loc 01", seguir estos pasos

- Comprobar la correcta conexión de la alimentación de fase y neutro
- Sustituir la tarjeta electrónica

3.4.2 Errores Temporales

Mensaje	Error N.º	Descripción
Err	29	Temperatura de humos excesiva
Err	36	Disparo (circuito abierto) de uno o los dos presostatos conectados a la entrada INAIL. Solo para los modelos 45 kW / 55 kW / 70 kW con arreglo a las disposiciones de la legislación vigente.
Err	38	Caudalímetro desconectado o caudal inferior al mínimo
Err	41	Presión circuito primario insuficiente (temporal)
Err	60	Sonda agua caliente sanitaria en cortocircuito o desconectada.
Err	70	Sonda de impulsión en cortocircuito o desconectada. Avería de la sonda de impulsión/sobretemperatura de la sonda de impulsión
Err	80	Avería de la sonda de retorno/sobretemperatura de la sonda de retorno
Err	90	Avería de la sonda de humos
Err	99	Demasiados resets desde mando a distancia. RESET AGOTADOS
Err	100	Comunicación perdida zona 1 (temporal)
Err	101	Intervención termostato límite zona 1 (temporal)
Err	102	Sonda impulsión zona 1 (temporal)
Err	104	Comunicación perdida zona 2 (temporal)
Err	105	Intervención termostato límite zona 2 (temporal)
Err	106	Sonda impulsión zona 2 (temporal)
Err	108	Comunicación perdida zona 3 (temporal)
Err	109	Intervención termostato límite zona 3 (temporal)
Err	110	Sonda impulsión zona 3 (temporal)

3.4.3 Advertencias

Mensaje	Error N.º	Descripción
Atte	44	Presión del circuito primario demasiado alta (P>2,5 bar) [TEMPORAL]
Atte	46	Presión descendiendo. Intervalo no crítico (0,5 bar < P < 0,8 bar) [TEMPORAL]
Air	--	Ciclo de desaireación en curso
ALeg	--	Ciclo anti-legionela en curso
AFro	--	Ciclo anticongelación en curso

3.5 Apagado temporal o por períodos breves

En caso de apagado temporal o por períodos breves (por ejemplo, por vacaciones) proceder como se indica a continuación:

- Interrumpir la alimentación eléctrica colocando el interruptor del aparato y el interruptor general de la instalación en "apagado".
- En caso de peligro de hielo, se debe mantener la instalación encendida. Para reducir el consumo de combustible, se puede establecer el setpoint de calentamiento al valor mínimo permitido.

3.6 Apagado por largo tiempo

Si no se utiliza el aparato durante un largo periodo, será necesario realizar las siguientes operaciones: colocar el interruptor general de la instalación en apagado (OFF) y el interruptor principal del aparato en (0);

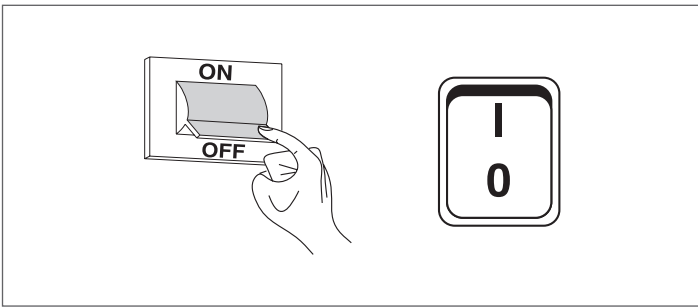

- cerrar las llaves de paso del combustible y del agua de la instalación térmica.

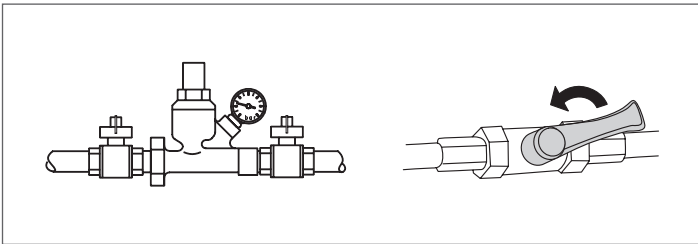

⚠ Vaciar la instalación térmica en caso de peligro de congelación.

3.7 Limpieza y mantenimiento del aparato

La limpieza del grupo térmico y la eliminación de los depósitos de suciedades o carbonillas de las superficies de intercambio son operaciones esenciales para asegurar el mantenimiento de las prestaciones termotécnicas (economía de los consumos) del grupo térmico.

⚠ Todas las operaciones de limpieza indicadas SE HAN DE efectuar con:

- el aparato frío
- el aparato NO alimentado eléctricamente
- EPIS adecuados

Antes de efectuar las operaciones de mantenimiento y limpieza:

- colocar el interruptor general de la instalación en apagado (OFF) y el interruptor principal del aparato en (0);

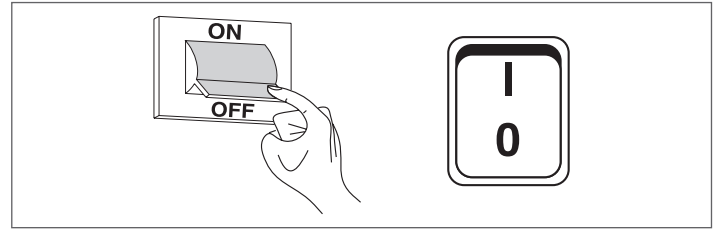

- cerrar las llaves de paso del combustible externas del aparato.

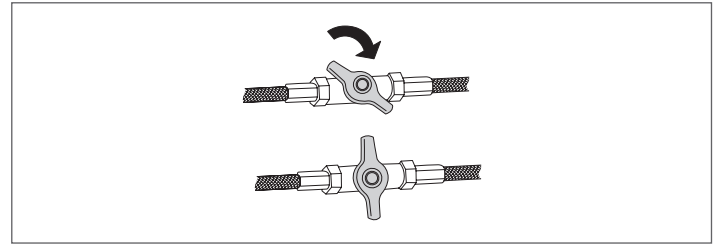

3.8 Limpieza anual

Es obligatorio efectuar al menos una vez al año el mantenimiento y la limpieza del aparato.

Esta intervención, efectuada por la Servicio técnico de asistencia o por personal profesionalmente cualificado, es necesaria para controlar y garantizar que los tubos de descarga humos dentro y fuera del aparato, la ventilación, las válvulas de seguridad, los dispositivos de evacuación de la condensación, los tubos de desagüe del agua y todos los dispositivos de medida y control estén en perfectas condiciones de eficiencia y de funcionamiento.

3.8.1 Limpieza y mantenimiento del quemador

Para acceder cómodamente a las partes internas:

- remover el tornillo de fijación (2) y extraer el panel frontal (1);

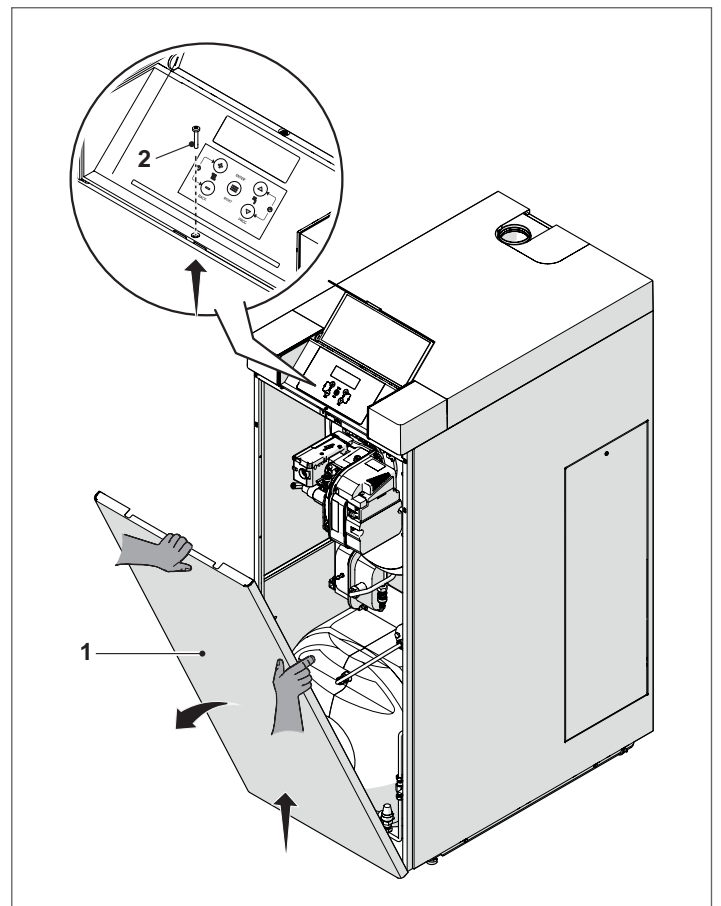

DESMONTAJE DEL QUEMADOR

Para desmontar el quemador:

- cerrar las llaves de paso del combustible;
- desconectar el conector (1);

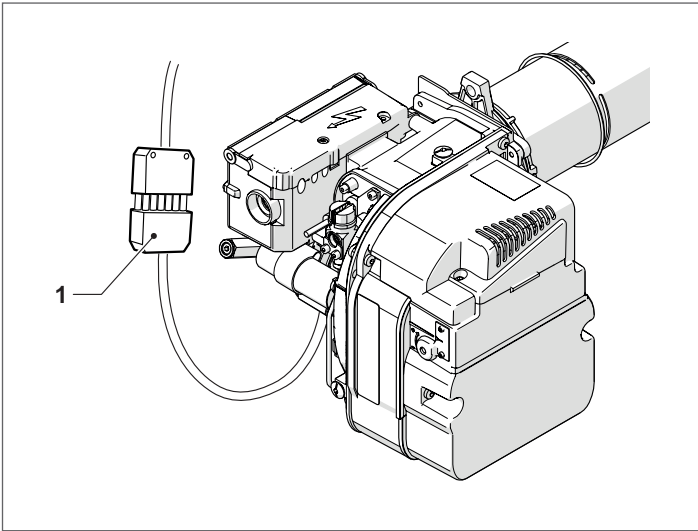

- desenroscar la tuerca de bloqueo (2) y extraer el quemador;
- tener cuidado de no estropear el quemador (3) al extraerlo;

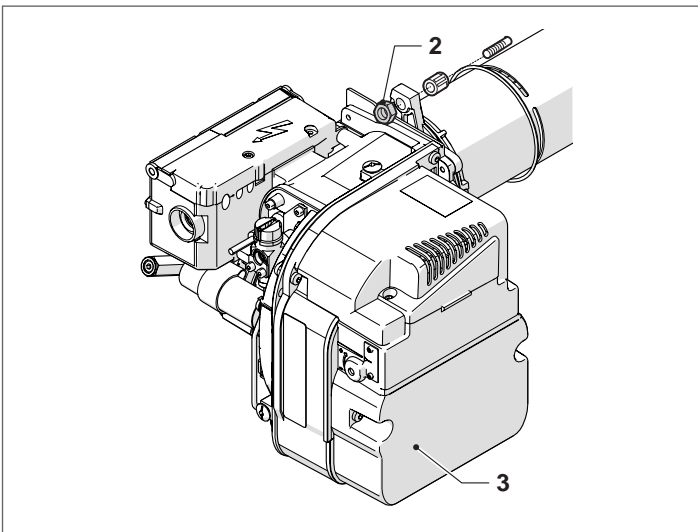

- girar el quemador en posición vertical para apoyarlo.

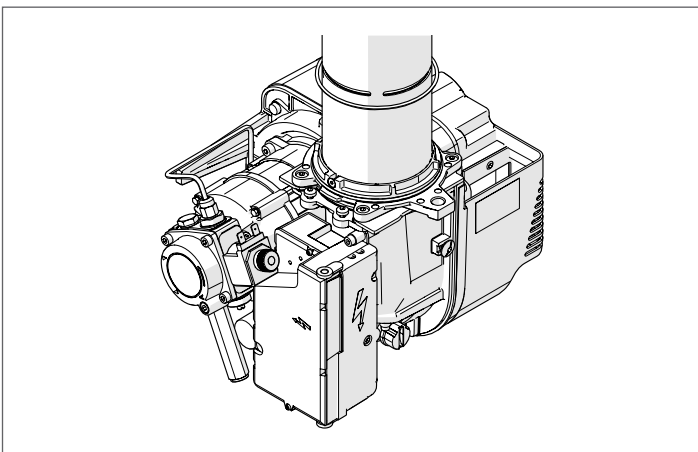

Realizar las operaciones de montaje en el sentido contrario al descrito.

DESMONTAJE DE LA TOBERA

Para desmontar la tobera:

- desenroscar los tornillos (1) y quitarla.
- desconecte el cable de alta tensión (2).

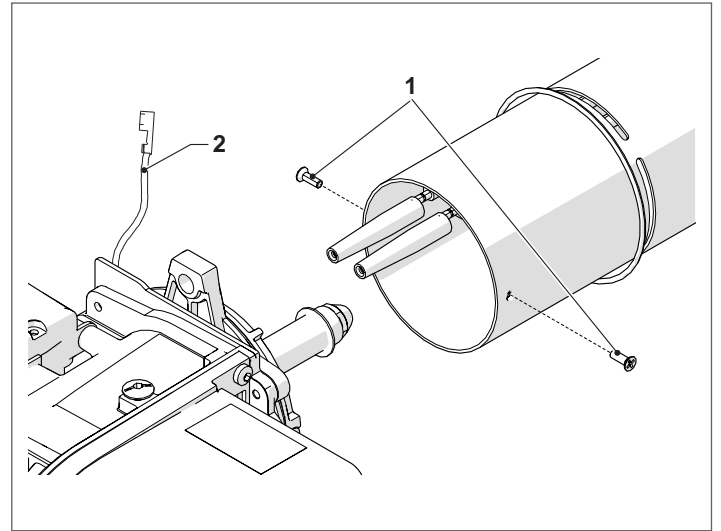

⚠ Con la tobera desmontada, controlar el borde delantero de la misma, ha de presentar un perfil regular sin incrustaciones, quemaduras o deformaciones.

Realizar las operaciones de montaje en el sentido contrario al descrito.

CAMBIO DE LA BOQUILLA

	25 B/130 LN	35 B/130 LN
Tipo de boquilla	0.60 80°HF Fluidics	0.75 80°HF Fluidics

Con la tobera desmontada:

- limpiar este grupo sin quitar el bloque;
- fijar el portaboquilla (3) y usar una llave para cambiar la boquilla (4)

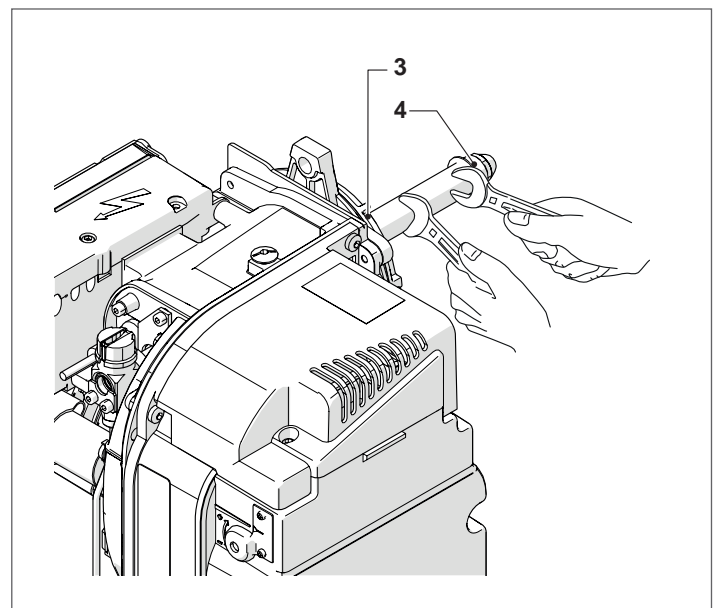

- verificar que la nueva boquilla sea del tipo y con las medidas iguales a la boquilla sustituida
- limpiar los alojamientos de acople y fijación
- acercar y enroscar manualmente la nueva tobera en final de carrera, luego apretarla adecuadamente.

⊘ Se prohíbe usar boquillas de marcas, tipos y características diferentes a las originales.

POSICIONAMIENTO DE LOS ELECTRODOS

El posicionamiento de los electrodos de encendido (A) es esencial para obtener encendidos fiables de la llama. Controlar su estado de desgaste y posicionamiento correcto, como se indica en la figura, y sustituirlos si es necesario.

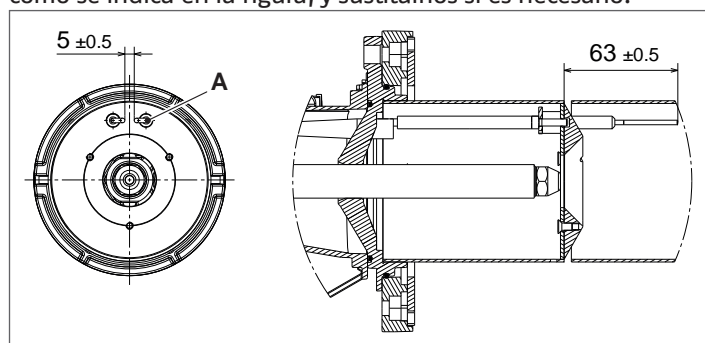

⚠ Es obligatorio respetar las cuotas indicadas en la figura.
DESMONTAJE ELECTRODOS

Para el desmontaje, efectuar lo siguiente:

- desenroscar el tornillo (1)
- extraer los electrodos y controlar el desgaste

Realizar las operaciones de montaje en el sentido contrario al descrito.

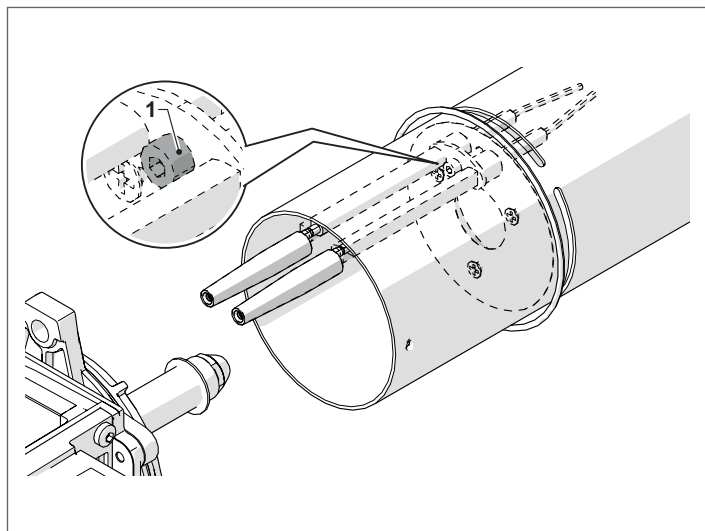

EXTRACCIÓN DEL EQUIPO

Para extraer el equipo, desmontar la carrocería.

Para el desmontaje:

- desenroscar el tornillo (1), abrir la tapadera (2) y desmontar todos los componentes
- extraer la bobina (3)
- desenroscar y quitar los dos tornillos (4).

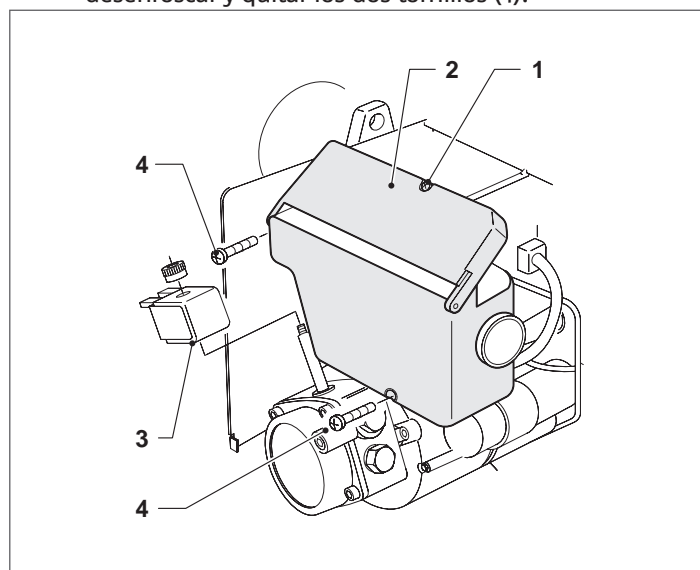

⚠ Esta operación se debe efectuar con el quemador apagado y no alimentado.

LIMPIEZA DEL VENTILADOR

⚠ Verificar que en el interior del ventilador y en las aspas del rotor no se haya acumulado polvo porque esto reduce el caudal del aire y causa, por consiguiente, una combustión contaminante.

⚠ Realizar las operaciones de mantenimiento prestando atención a no dañar ni desequilibrar el ventilador durante la limpieza.

Hacer lo siguiente

- quitar la toma (1), el cable del sujetador de cable (2), desatornillar los tornillos (3) y extraer el grupo registro del aire (4);
- limpiar el ventilador y el interior de la boca de aspiración utilizando un cepillo adecuado y aire comprimido.;
- si es necesario, desmontar con cuidado el ventilador desatornillando el tornillo (5).

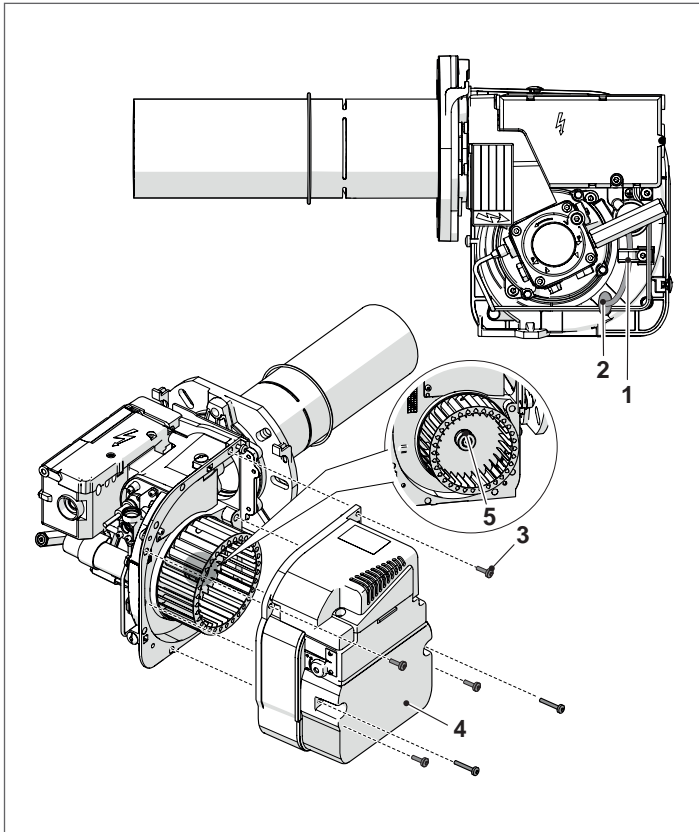

⚠ Cuando de vuelve a montar el ventilador, es importante respetar la posición (B) y atornillar de nuevo el tornillo (5).

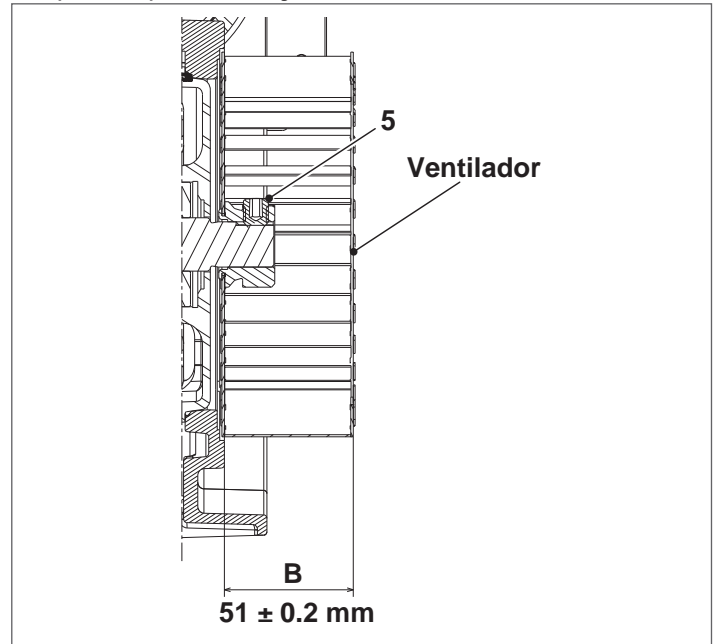

- Para efectuar la reinstalación, seguir las indicaciones indicadas antes en el orden contrario; colocar de nuevo todos los componentes del quemador según las posiciones originales.

3.8.2 Limpieza intercambiador de calor caldera

Para acceder cómodamente a las partes internas:

- remover el tornillo de fijación (2) y extraer el panel frontal (1);

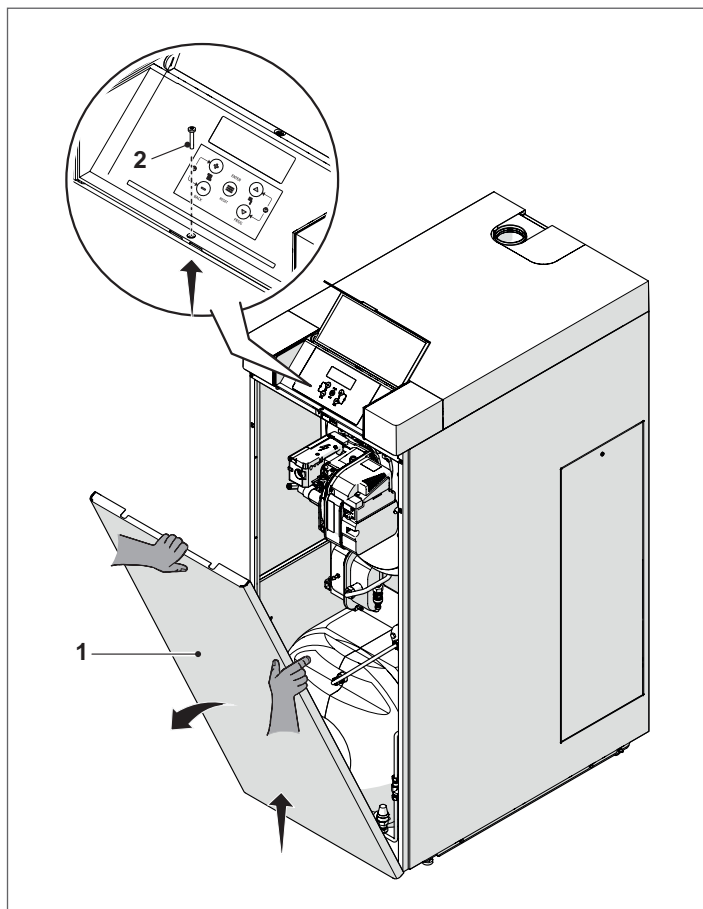

- cerrar las llaves de paso del combustible;
- desconectar el conector (3);

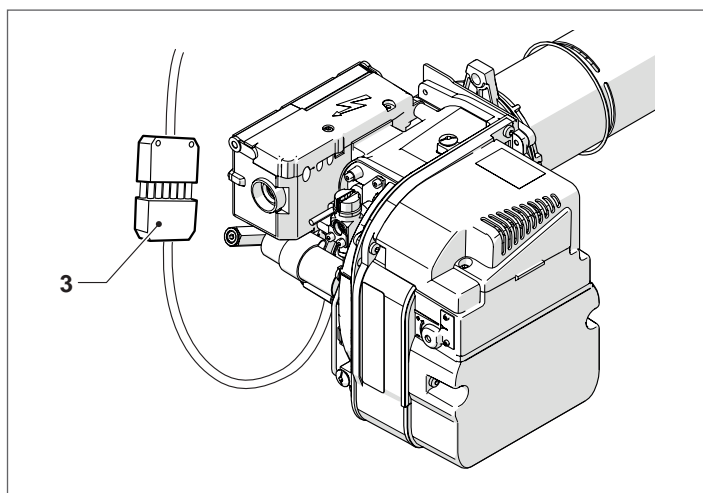

- Quitar las cuatro tuercas de fijación (4).

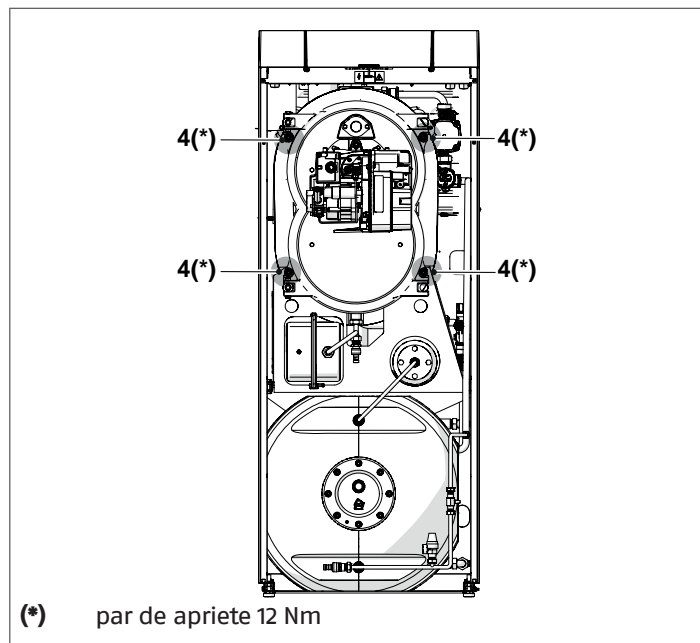

- La cámara de humos se apoya en dos tubos telescópicos (5) que pueden deslizarse hacia afuera para facilitar las operaciones de limpieza.
- Extraer completamente el cierre delantero (6) de la cámara de humos, tirándola lentamente hacia sí.

⚠ Durante esta operación, prestar atención a no girar la cámara de humos para no dañar el quemador u otros componentes del equipo.

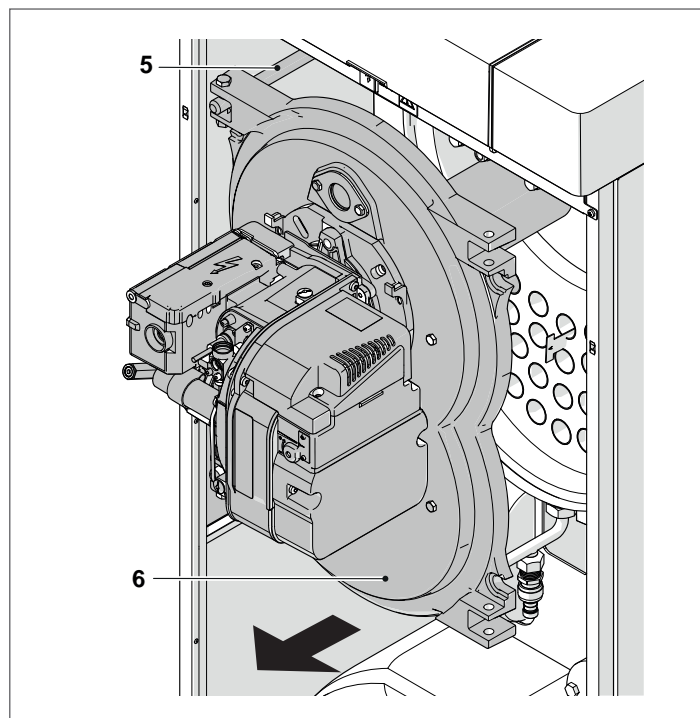

- Girar el cierre delantero (6) de la cámara de humos.

⚠ Tener cuidado de no dañar el panel lateral del grupo térmico.

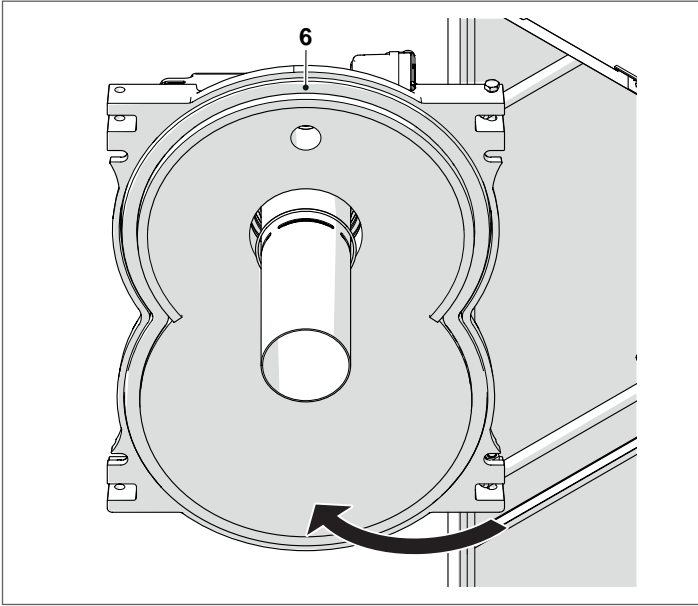

- quitar los turbuladores (7), controlar su estado de deterioro y la apertura de las aletas (cambiarlos si es necesario);
- usar una escobilla (8) u otro útil idóneo;

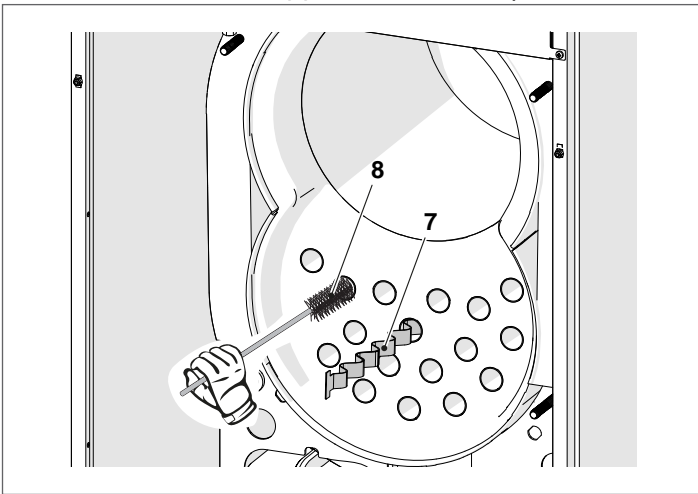

- Quitar el panel lateral (9) extrayendo el tornillo de fijación.
- Eliminar los residuos acumulados en la caja de humos a través de la puerta de inspección (10) ubicada en la parte trasera. Comprobar el estado de desgaste de la junta y si es necesario sustituirla.
- Controlar periódicamente que la descarga de condensación (11) no esté obstruida.

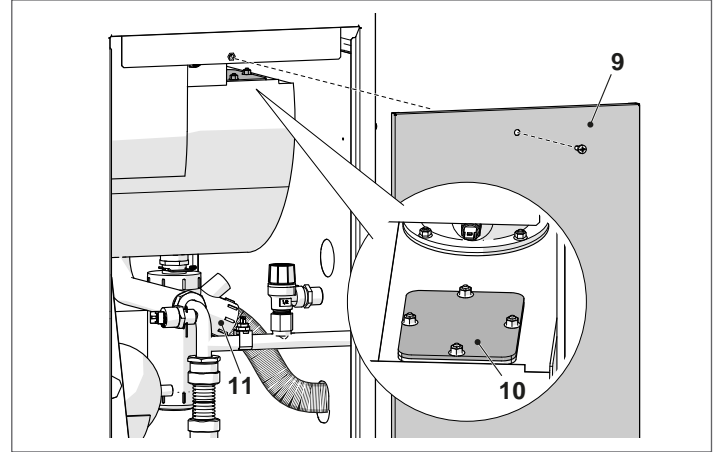

- Comprobar que la junta estanca (12) entre el cuerpo de la caldera y el tubo de salida de humos (13) esté en buen estado y, si es necesario, sustituirla.

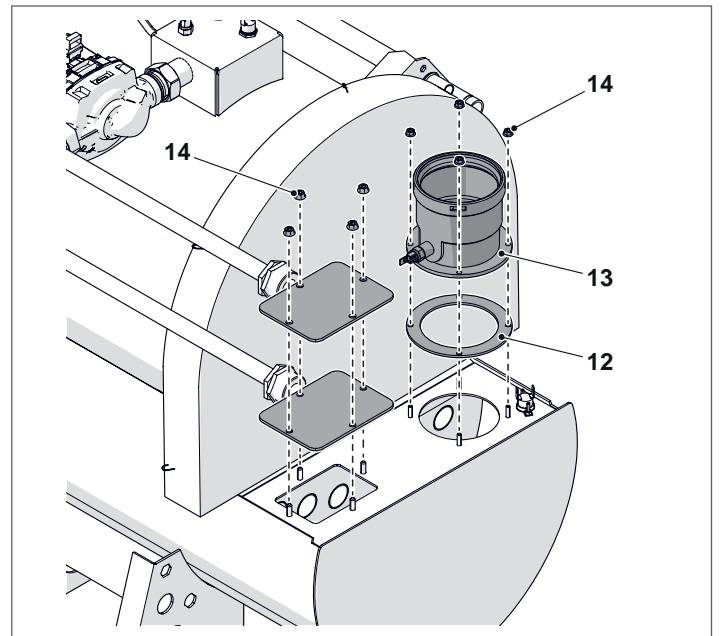

Después de la limpieza:

- colocar de nuevo los turbuladores en los tubos del humo y comprobar que encajen correctamente;
- montar de nuevo los componentes en el sentido contrario al descrito.
- apretar las tuercas (14) con un par de apriete de 4 N·m.

⚠ Antes de volver a colocar el cierre de la cámara de humos, sustituir la junta de estanqueidad de trenza de fibra de vidrio con silicona.

3.8.3 Limpieza sifón evacuación condensación

- Retirar el panel frontal del grupo térmico e identificar el sifón (1) de descarga de la condensación

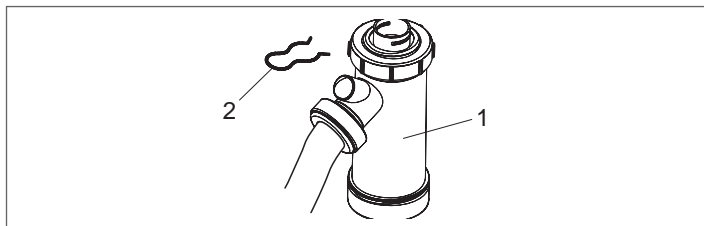

- Quitar la chaveta (2), desconectar el tubo flexible de evacuación condensación, extraer el sifón y desmontarlo a través de los dos tapones de tornillo (3)
- Quitar el flotador (4) y limpiar todos los componentes.

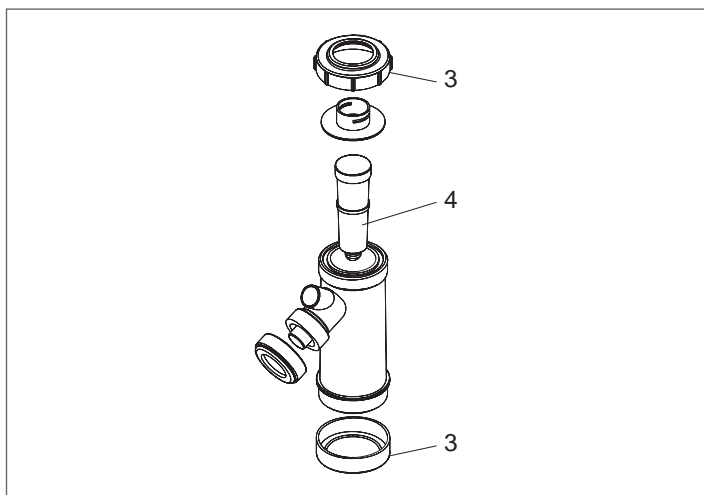

Una vez terminadas las operaciones de mantenimiento, volver a colocar los componentes efectuando las operaciones en orden inverso.

⚠ Llenar de agua el sifón antes del encendido del grupo térmico evitando la introducción de productos de combustión en el ambiente durante los primeros minutos de encendido.

3.8.4 Control y sustitución del ánodo del interacumulador

Para efectuar la comprobación y el estado de consumo del ánodo de magnesio:

- quitar el panel frontal (1);
- cerrar la válvula de seccionamiento entrada agua fría (EAF);
- vaciar el acumulador mediante la válvula de descarga acumulador, luego de haber conectado un tubo de plástico al racor de manguera;
- quitar el aislamiento de la brida del acumulador;
- quitar el ánodo de magnesio (2) utilizando una llave tubo;
- comprobar el estado de consumo y reemplazarlo si es necesario.

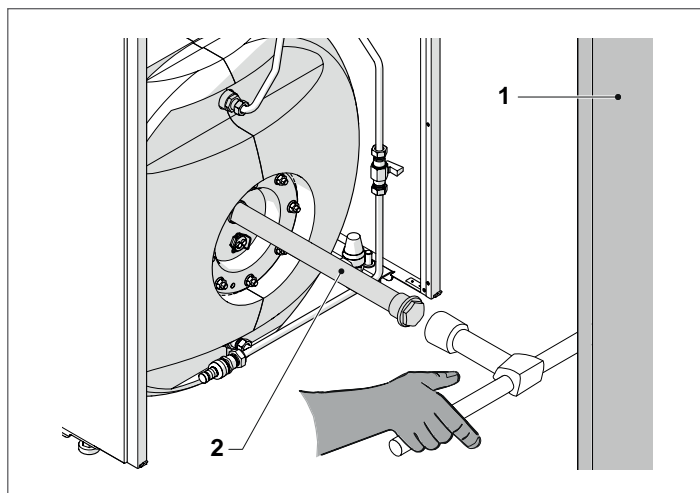

3.9 Limpieza extraordinaria

3.9.1 Limpieza del interacumulador

El mantenimiento extraordinario se debe realizar cuando sea necesario en caso de prestaciones no satisfactorias del acumulador o en presencia de agua sanitaria particularmente dura.

Antes de realizar cualquier operación de limpieza:

- quitar el panel frontal (1);
- cerrar la válvula de seccionamiento entrada agua fría (EAF);
- vaciar parcialmente el acumulador mediante la válvula de descarga acumulador, luego de haber conectado un tubo de plástico al racor de manguera;
- quitar el aislamiento de la brida del acumulador;
- extraer la sonda acumulador;
- remover los tornillos (2) que fijan la brida (3) y extraerla;

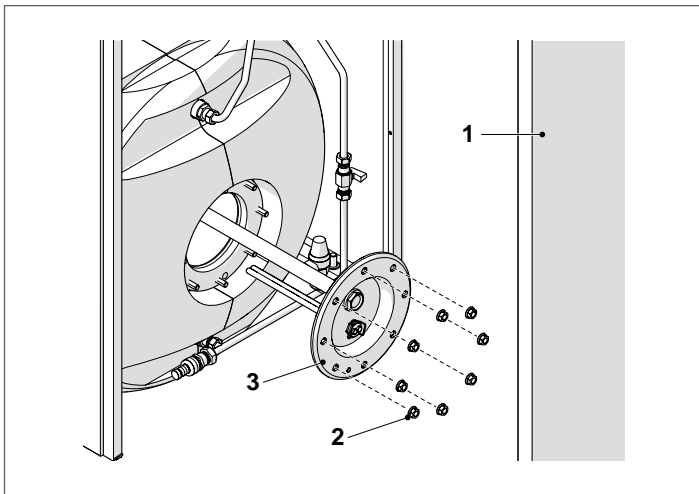

- limpiar las superficies internas y sacar los residuos mediante la apertura;
- comprobar el estado de consumo del ánodo de magnesio (4) (reemplazarlo si es necesario);
- comprobar la integridad de la empaquetadura (5).

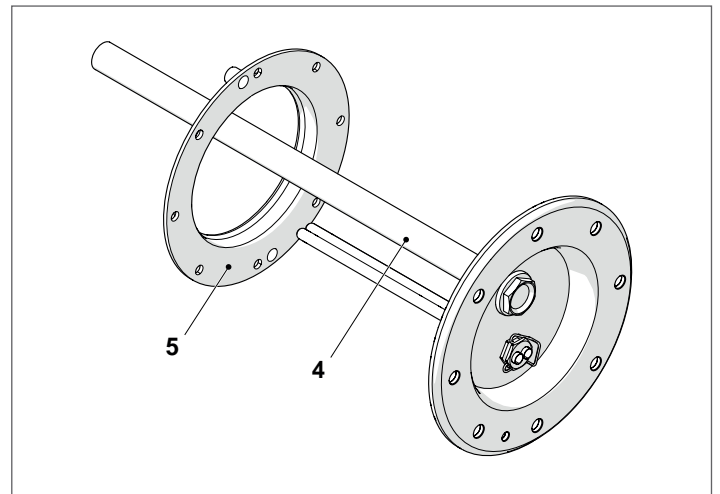

Tras haber efectuado el mantenimiento y la limpieza, montar de nuevo todos los componentes en el sentido contrario al descrito y verificar la hermeticidad de las uniones.

⚠ Volver a montar la brida del acumulador con el pozo porta-sonda en la parte baja (como ilustra la figura) y posicionar el bulbo de la sonda acumulador hasta el fondo.

NOTA: Tras haber montado de nuevo la brida de inspección, aconsejamos atornillar las tuercas de fijación con el sistema "en cruz" para ejercer una presión distribuida uniformemente en la junta.

3.10 Limpieza exterior

Limpiar el revestimiento exterior del grupo térmico y del cuadro de mandos con paños humedecidos con agua y jabón.

Para manchas resistentes del revestimiento, humedecer el paño con una mezcla con 50% de agua y 50% de alcohol desnaturalizado o con productos específicos.

Tras haber acabado la limpieza secar el grupo térmico.

⊘ No usar productos abrasivos, gasolina o tricloroetileno.

3.11 Anomalías y soluciones

ANOMALÍA	CAUSA	SOLUCIÓN
Olor de productos inquemados	Dispersión de humos en el ambiente	<ul style="list-style-type: none"> - Verificar la limpieza del cuerpo del quemador - Verificar la limpieza del conducto de evacuación de humos - Verificar la hermeticidad del generador - Controlar la calidad de la combustión
El generador se ensucia rápidamente	Quemador regulado incorrectamente	- Controlar el ajuste del quemador (análisis de los humos)
	Humero obstruido	- Limpiar el conducto de los humos
	Recorrido del aire quemador sucio	- Limpiar la voluta aire quemador
El generador ha alcanzado la temperatura pero el sistema de calefacción está frío	Hay aire en la instalación	- Purgar la instalación
	Circulador averiado	<ul style="list-style-type: none"> - Desbloquear el circulador - Sustituir la bomba de circulación
El generador no se calienta	Cuerpo caldera sucio	- Limpiar
	Caudal del quemador insuficiente	- Controlar el ajuste del quemador
	Temperatura de consigna de caldera	<ul style="list-style-type: none"> - Comprobar el funcionamiento correcto - Comprobar temperatura configurada
El dispositivo de seguridad térmica bloquea el generador	Termostato de seguridad/ sobretemperatura en la ida	<ul style="list-style-type: none"> - Comprobar el funcionamiento correcto - Comprobar temperatura configurada - Verificar el cableado eléctrico - Verificar la posición de los bulbos de las sondas
	Falta de agua	<ul style="list-style-type: none"> - Verificar válvula de purgado - Verificar presión circuito calef.
La válvula de seguridad interviene con frecuencia	Presión de la instalación de calefacción	<ul style="list-style-type: none"> - Comprobar presión carga - Comprobar reductor de presión - Controlar la eficiencia de la válvula
	Vaso de expansión instalación	- Comprobar eficiencia
El circulador no funciona	Bomba de circulación bloqueada Conexiones eléctricas	- Verificar la bomba de circulación y las conexiones
	Falta demanda del termostato de ambiente	- Verificar el termostato, las sondas y las conexiones

ANOMALÍAS/SOLUCIONES QUEMADOR

Anomalías	Anomalia diagnóstico	Causa	Soluciones
El quemador no se enciende ante una demanda de calor	○ OFF	Falta la alimentación eléctrica	Verificar la presencia de tensión en L, N y en la clavija Verificar el estado de los fusibles Verificar que el termostato de seguridad no se encuentre en bloqueo
	●● ROJO, VERDE parpadeo	El detector de llama ve una luz extraña	Eliminar la luz extraña
	○ OFF	Conexiones del equipo de control no situadas correctamente	Controlar y conectar correctamente todas las clavijas y los enchufes
	● Parpadeo VERDE	La toma de cortocircuito P no está conectada	Cambiar
El quemador se bloquea antes o durante la pre-ventilación o el pre-calentamiento	● ROJO parpadeo	El detector de llama ve una luz extraña	Eliminar la luz extraña
El quemador funciona normalmente en el ciclo de pre-ventilación y encendido pero se bloquea después de unos 5 segundos	● ROJO Siempre ON	Detector de llama sucio	Limpiarlo
		Detector de llama defectuoso	Cambiarlo
		La llama se separa o no se crea	Controlar la presión y el caudal del combustible
			Controlar el caudal del aire Cambiar la boquilla Verificar la bobina de la electroválvula
El quemador se enciende con un retraso.	○ OFF	Los electrodos de encendido están situados incorrectamente	Regularlos según las instrucciones de este manual.
		Caudal del aire demasiado elevado	Regular el caudal del aire según las indicaciones de este manual.
		Boquilla sucia o deteriorada	Cambiar

4 RECICLAJE Y DESGUACE

El aparato está compuesto principalmente por:

Material	Componente
Materiales metálicos	Tuberías, bomba de circulación, cuerpo caldera
ABS (acrilonitrilo-butadieno-estireno)	Cubierta cuadro de mando
Filtro de lana de vidrio	Aislamiento cuerpo caldera
PS 250 (poliestireno)	Aislamiento acumulador
Componentes eléctricos y electrónicos	Cables y cableados, regulador, bomba de circulación

Al final del ciclo de vida útil, realizar el desmontaje seguro y la eliminación responsable de los componentes, en conformidad con las normativas ambientales vigentes en el país de instalación.

 La recogida diferenciada adecuada, el tratamiento y la eliminación compatible con el medio ambiente contribuyen a evitar posibles efectos negativos sobre el medio ambiente y la salud, y favorecen la reutilización y/o el reciclado de los materiales con los cuales está compuesto el aparato.

 La eliminación abusiva del producto por parte del propietario implica la aplicación de las sanciones administrativas previstas por la normativa vigente.



A series of horizontal dashed lines spanning the width of the page, intended for writing or drawing.

RIELLO

RIELLO S.p.A.
Via Ing. Pilade Riello, 7
37045 - Legnago (VR)
www.riello.com

La empresa, en su constante búsqueda de la perfección, puede modificar las características estéticas, las dimensiones, los datos técnicos, los equipamientos y los accesorios de toda su producción.