

RESIDENCE IS

EN - INSTALLER AND USER MANUAL

RO - MANUAL DE INSTALARE SI UTILIZARE

HU - BESZERELÉSI ÉS FELHASZNÁLÓI KÉZIKÖNYV

PT - MANUAL DO USUÁRIO E DO INSTALADOR

EL - ΕΓΧΕΙΡΙΔΙΟ ΕΓΚΑΤΑΣΤΑΤΗ ΚΑΙ ΧΡΗΣΤΗ

BG - РЪКОВОДСТВО ЗА ИНСТАЛИРАНЕ И ЕКСПЛОАТАЦИЯ

RIELLO

EN

Residence IS boiler complies with basic requirements of the following Directives:

- Directive (UE) 2016/426
- Efficiency directive: Article 7(2) and Annex III of directive 92/42/EEC
- Electromagnetic compatibility directive 2014/30/EU
- Low-voltage directive 2014/35/EU
- Directive 2009/125/EC Ecodesign for energy-using appliances
- Regulation (EU) 2017/1369 Energy labeling
- Delegated Regulation (EU) No. 811/2013
- Delegated Regulation (EU) No. 813/2013

Installer's-user's manual	4-31
Boiler operating elements	238
Electric diagrams	240
Hydraulic circuit	243
Circulator residual head	244

RANGE RATED

This boiler can be adapted to the heat requirements of the system, and in fact it is possible to set the range rated parameter as shown in the specific paragraph.

After setting the desired output report the value in the table on the back cover of this manual, for future references.

RO

Residence IS centrala termică respectă cerințele de bază ale următoarelor directive:

- Regulamentul (UE) 2016/426
- Directiva de eficiență: Articolul 7(2) și anexa III din directiva 92/42/CEE
- Directiva de compatibilitate electromagnetică 2014/30/UE
- Directiva 2014/35/UE privind echipamentele de joasă tensiune
- Directiva 2009/125/UE privind cerințele de proiectare ecologică aplicabile aparatelor consumatoare de energie
- Regulamentul (UE) 2017/1369 Etichetarea energiei
- Reglementare delegată (UE) nr. 811/2013
- Reglementare delegată (UE) nr. 813/2013

Manual de instalare - utilizare	43-70
Elementele funcționale ale centralei	238
Scheme electrice	240
Circuit hidraulic	243
Cap rezidual pompă de circulație	244

RANGE RATED

Această centrală termică poate fi adaptată la cerințele de căldură ale sistemului și, de fapt, este posibil să se seteze parametrul cu valoarea nominală, așa cum se arată în paragraful respectiv.

După setarea puterii dorite, raportați valoarea în tabelul de pe coperta din spate a acestui manual, pentru referințe viitoare.

HU

A **Residence IS** kazán megfelel az alábbi irányelvek lényegi követelményeinek:

- 2016/426/EU rendelet től kezdődő
- Hatékonyság irányelv: A 92/42/EGK irányelv 7. cikkének (2) bekezdése és III. Melléklete
- Az elektromágneses összeférhetőségről szóló irányelv 2014/30/EU
- Kisfeszültségű berendezésekről szóló 2014/35/EU irányelv
- Energiafelhasználó készülékek környezetbarát tervezéséről szóló 2009/125/EK irányelv
- Energiaméghatóságról szóló 2017/1369/EU rendelet
- 811/2013 számú EU felhatalmazáson alapuló rendelet
- 813/2013 számú EU felhatalmazáson alapuló rendelet.

Telepítói-felhasználói kézikönyv	82-109
A kazán funkcionális alkatrészei	238
Elektromos rajzok	240
Hidraulikus kör	243
A keringtető szivattyú maradék emelőnyomása	244

RANGE RATED

Ez a kazán hozzáigazítható a rendszer hőkövetelményeihez, ugyanis beállítható a range rated paraméter, ahogy a megfelelő fejezetben látható.

Miután beállította a kívánt teljesítményt, jegyezze fel a jelen kézikönyv hátlapján lévő táblázatba az értéket későbbi felhasználásra.

In some parts of the booklet, some symbols are used:



WARNING = for actions requiring special care and adequate preparation.



PROHIBITED = for actions THAT MUST NOT be performed.



WARNING = DHW functions refer only if a water tank is connected (accessory available on request).



Section destined for user also.

**Warning**

This instructions manual contains data and information for both the user and the installer. Specifically, note that the user, for the use of the appliance, must refer to chapters:

- Warnings and safety
- Maintenance



The user must not perform operations on the safety devices, replacing parts of the product, tamper with or attempt to repair the appliance. These operations must be entrusted exclusively professionally qualified personnel.



The manufacturer is not liable for any damage caused by the non-observance of the above and/or the failure to comply with the regulations.

În anumite secțiuni ale manualului, sunt utilizate simbolurile:



ATENȚIE = pentru acțiuni care necesită o atenție deosebită și o pregătire corespunzătoare.



INTERZIS = pentru acțiuni care NU TREBUIE să fie efectuate.



ATENȚIE = Funcțiile ACM se aplică numai în cazul în care este conectat un boiler (accesoriu disponibil la cerere).



Secțiune destinată de asemenea pentru utilizator.

**Avertisment**

Prezentul manual de instrucțiuni conține date și informații destinate atât utilizatorului, cât și instalatorului. În mod specific, rețineți că utilizatorul, pentru utilizarea aparatului, trebuie să se refere la capitole:

- Avertismente și măsuri de siguranță
- Întreținere



Utilizatorul nu trebuie să intervină asupra dispozitivelor de siguranță și nici să înlocuiască părți ale produsului, să desfacă sau să încerce să repare aparatul. Aceste operații trebuie să fie încredințate exclusiv unor persoane calificate profesional.



Producătorul nu își asumă răspunderea pentru eventualele daune cauzate de nerespectarea indicațiilor de mai sus și/sau a normelor în vigoare.

A kézikönyvben helyenként az alábbi szimbólumok szerepelnek:



FIGYELEM = megfelelő körültekintést és felkészülést igénylő tevékenységek.



TILOS = olyan műveletekhez, amelyeket TILOS végrehajtani.



FIGYELEM = A használati meleg vízre vonatkozó adatok csak forró víz tároló csatlakoztatása esetében kell figyelembe venni (a tároló külön rendelhető tartozék).



A felhasználónak is szóló rész.

**Figyelem**

Ez a kézikönyv mind a felhasználó, mind a telepítő számára tartalmaz adatokat és információkat. Tájékoztatjuk a felhasználót, hogy a készülék használatához a következő fejezeteket kell tanulmányoznia:

- Figyelmeztetések és biztonság
- Karbantartás



A felhasználónak tilos módosítania a biztonsági eszközökön, kicserélni a termék egyes részeit, megváltoztatni vagy megpróbálni megjavítani a készüléket. Ezeket a műveleteket kizárólag szakképzett személy végezheti el.



A készülék gyártója nem vállal felelősséget a fentiek és/vagy a hatályos előírások be nem tartása miatt bekövetkező károkért.



PT

A caldeira **Residence IS** atende às exigências básicas das seguintes Diretivas:

- Regulação (EU) 2016/426
- Diretiva de Eficiência: Artigo 7(2) e Anexo III da 92/42/CEE
- Compatibilidade Eletromagnética diretiva 2014/30/UE
- Diretiva Baixa Tensão 2014/35/EU
- Diretiva 2009/125/CE concessão ecológica dos aparelhos que consomem energia;
- Regulamento (EU) 2017/1369 Rotulagem energética
- Regulamento Delegado (UE) nº 811/2013
- Regulamento Delegado (UE) nº 813/2013.

Manual do utilizador-instalador	121-148
Elementos de operação da caldeira	238
Diagramas elétricos	240
Circuito hidráulico	243
Cabeçal residual do circulador	244

RANGE RATED

Esta caldeira pode ser adaptada aos requisitos de calor do sistema e, na verdade, é possível definir o parâmetro nominal de alcance como mostrado no parágrafo específico.

Depois de definir o relatório de saída desejado, o valor na tabela na capa posterior deste manual, para futuras referências.

EL

Ο λέβητας **Residence IS** πληροί τις βασικές απαιτήσεις των ακόλουθων οδηγιών:

- Κανονισμός (ΕΕ) 2016/426
- Οδηγία σχετικά με τις αποδόσεις: Άρθρο 7(2) και Παράρτημα III της 92/42/ΕΟΚ
- Οδηγία ηλεκτρομαγνητικής συμβατότητας 2014/30/ΕΕ
- Οδηγία χαμηλής τάσης 2014/35/ΕΕ
- Οδηγία 2009/125/ΕΚ σχετικά με τον οικολογικό σχεδιασμό των προϊόντων που συνδέονται με την ενέργεια
- Κανονισμός (ΕΥ) 2017/1369 15/5000 Ενεργειακή επισήμανση
- Κατ'εξουσιοδότηση κανονισμός (ΕΕ) Αρ. 811/2013
- Κατ'εξουσιοδότηση κανονισμός (ΕΕ) Αρ. 813/2013.

Εγχειρίδιο εγκαταστάτη-χρήστη	160-187
Στοιχεία λειτουργίας λέβητα	238
Ηλεκτρικά διαγράμματα	240
Υδραυλικό κύκλωμα	243
Χαρακτηριστική καμπύλη κυκλοφορητή	244

ΕΥΡΟΣ ΙΣΧΥΟΣ

Αυτός ο λέβητας μπορεί να προσαρμοστεί στις απαιτήσεις θερμότητας του συστήματος και στην πραγματικότητα μπορείτε να ρυθμίσετε την ονομαστική παράμετρο εύρους όπως φαίνεται στην ειδική παράγραφο.

Μετά τη ρύθμιση της επιθυμητής αναφοράς εξόδου, σημειώστε την τιμή στον πίνακα στο πίσω εξώφυλλο αυτού του εγχειριδίου, για μελλοντική αναφορά.

BG

Котелът **Residence IS** съответства на основните изисквания на следните директиви:

- Регламент (ЕС) 2016/426/ΕΥ
- Директива за ефективност: Чл. 7(2) и Анекс III на директива 92/42/ΕΙΟ
- Директива за електромагнитна съвместимост 2014/30/ΕС
- Директива за ниско напрежение 2014/35/ΕС
- Директива 2009/125/ΕΟ Екодизайн за енергийни уреди
- Регламент (ЕС) 2017/1369 Енергийно етикетирание
- Делегиран регламент (ЕС) 811/2013
- Делегиран регламент (ЕС) 813/2013.

Ръководство за инсталиране и експлоатация	199-226
Работни елементи на котела	238
Електрически схеми	240
Хидравлична система	243
Остатъчен напор на циркуляционната помпа	244

ΜΑΧΙΜΑΛΝΑ ΤΟΠΛΙΝΝΑ ΜΟΧΝΟΣΤ

Котелът може да се пригоди към конкретна отоплителна система чрез настройване на параметър Range Rated (Μαχισμαλνα μοχност) по начина, посочен в съответния раздел.

След настройване на желаната изходна мощност запишете стойността в таблицата върху задната корица на настоящото ръководство за бъдещи справки.

Em algumas partes do manual são utilizados os símbolos:



ΑΤΕΝΧΑΟ = para ações que exigem cautela especial e preparação adequada.



ΠΡΟΙΒΙΔΟ= para ações que NÃO DEVEM absolutamente ser executadas.



ΑΤΕΝΧΑΟ = As partes relacionadas à função sanitária devem ser consideradas apenas em caso de conexão a um ebulidor remoto (acessório disponível a pedido).



Seção destinada ao usuário.

**Ατενχάο**

Este manual de instruções contém dados e informações destinados tanto ao utilizador quanto ao instalador. Especificamente, ele informa que o utilizador, para a utilização da caldeira, deve consultar os capítulos a seguir:

- Αδvertências e seguranças
- Μανutenχάο



O utilizador não deve intervir nos dispositivos de segurança, substituir partes do produto, adulterar ou tentar reparar o aparelho. Estas operações devem ser confiadas exclusivamente ao pessoal profissionalmente qualificado.



A empresa fabricante não é responsável por eventuais danos causados pela inobservância do quanto indicado e/ou pelo desrespeito às normativas em vigor.

Σε ορισμένα σημεία του εγχειριδίου χρησιμοποιούνται τα ακόλουθα σύμβολα:



ΠΡΟΣΟΧΗ = για ενέργειες που απαιτούν ιδιαίτερη προσοχή και κατάλληλη προετοιμασία.



ΑΠΑΓΟΡΕΥΕΤΑΙ = για ενέργειες που ΔΕΝ ΠΡΕΠΕΙ να κάνετε.



ΠΡΟΣΟΧΗ = Τα εξαρτήματα που σχετίζονται με τη λειτουργία ζεστού νερού οικιακής χρήσης πρέπει να λαμβάνονται υπόψη μόνο σε περίπτωση σύνδεσης με ένα απομακρυσμένο μπτόιλερ (αξεσουάρ κατόπιν παραγγελίας).



Ενότητα που προορίζεται και για τον χρήστη.

**Προειδοποίηση**

Αυτό το εγχειρίδιο οδηγιών περιέχει δεδομένα και πληροφορίες που προορίζονται τόσο για το χρήστη όσο και για τον εγκαταστάτη. Ειδικότερα, πληροφορούμε ότι ο χρήστης, για τη χρήση της συσκευής, πρέπει να ανατρέξει στα κεφάλαια:

- Προειδοποιήσεις και ασφάλεια
- Σύντηρηση



O χρήστης δεν πρέπει να παρεμβαίνει στα συστήματα ασφαλείας, να αντικαθιστά μέρη του προϊόντος, να κάνει τροποποιήσεις και να προσπαθεί να επισκευάσει τη συσκευή. Αυτές οι εργασίες πρέπει να ζητείται να γίνονται αποκλειστικά και μόνο από ειδικευμένο επαγγελματικό προσωπικό.



O κατασκευαστής δεν είναι υπεύθυνος για ενδεχόμενες ζημιές που προκαλούνται από τη μη τήρηση όσων αναφέρονται πιο πάνω ή/και από τη μη τήρηση των διατάξεων σε ισχύ.

В някои части на брошурата се използват следните символи:



ΠΡΕΔΥΠΡΕΧΔΕΝΙΕ = за действия, изискващи специално внимание и адекватна подготовка.



ΖΑΒΡΑΝΕΝΟ = за действия, КОИΤΟ НЕ ΤΡΥΑΒΑ да се извършват.



ΠΡΕΔΥΠΡΕΧΔΕΝΙΕ = Частите, свързани със санитарната функция, трябва да се разглеждат само в случай на свързване към бойлер с дистанционно управление (аксесоар, доставен по поръчка).



Раздел, предвиден и за потребителя.

**Πредупреждение**

Настоящото ръководство съдържа данни и информация както за потребителя, така и за монтажника. По-специално имайте предвид, че за работа с уреда потребителят трябва да се запознае със следните глави:

- Предупреждения и безопасност
- Техническо обслужване



Потребителят не трябва да извършва дейности по устройствата за безопасност, да заменя части на изделието, да променя или да се опитва да ремонтира уреда. Тези дейности трябва да се поверяват изключително и само на лица с професионална квалификация.



















Производителят не е отговорен за щети, причинени от неспазването на горното и/или несъобразяването с разпоредбите.



0051











1 WARNINGS AND SAFETY



-  The boilers manufactured in our factories are checked even in the smallest details in order to protect users and installers against possible injury. After working on the product, qualified personnel must check the electrical wiring, in particular the stripped part of leads, which must not protrude from the terminal board and avoiding possible contact with live parts of the leads themselves.
-  This installer and user manual constitutes an integral part of the product: make sure they are always kept with the appliance, even if it is transferred to another owner or user, or moved to another heating system. In the event of loss or damage, please contact your local Technical Assistance Centre for a new copy.
-  The boiler must only be installed and serviced by qualified personnel, in accordance with current regulations.
-  The installer must instruct the user about the operation of the appliance and about essential safety regulations.
-  This boiler must only be used for the application it was designed for. The manufacturer accepts no liability within or without the contract for any damage caused to people, animals and property due to installation, adjustment and maintenance errors or to improper use.
-  This appliance should not be operated by children younger than 8 years, people with reduced physical, sensory or mental capacities, or inexperienced people who are not familiar with the product, unless they are given close supervision or instructions on how to use it safely and are made aware by a responsible person of the dangers its use might entail. Children must not play with the appliance. It is the user's responsibility to clean and maintain the appliance. Children should never clean or maintain it unless they are given supervision.
-  After removing the packaging, make sure the content is in good condition and complete. Otherwise, contact the dealer from whom you purchased the appliance.
-  The safety valve outlet must be connected to a suitable collection and venting system. The manufacturer declines all liability for any damage caused due to any intervention carried out in the safety valve.
-  The seal of the condensate drainage connection line must be secure, and the line must be fully protected against the risk of freezing (e.g. by insulating it).
-  Check that the rainwater drainage channel of the flue gas exhaust coupling and the relative connecting pipe are free of obstructions.
-  Dispose of all the packaging materials in the suitable containers at the corresponding collection centres.
-  Dispose of waste by being careful not to harm human health and without employing procedures or methods which may damage the environment.
-  During installation, inform the user that:
 - in the event of water leaks, the water supply must be shut off and the Technical Assistance Centre contacted immediately
 - periodically check that the operating pressure of the hydraulic system is comprised between 1 and 1.5 bar.
-  If the boiler is not used for a long period of time, it is recommended to perform the following operations:
 - turn the main switch of the appliance and the main switch of the system to "off"
 - close the fuel and water taps of the heating and domestic hot water system
 - empty the heating and domestic hot water circuits if there is the risk of freezing.
-  Boiler maintenance must be carried out at least once a year; this should be booked in advance with the Technical Assistance Centre to ensure the necessary safety standards .
-  For the assembly, programming and commissioning of the boiler when used in hybrid systems with a heat pump, water tank and solar heating circuit refer to the system manual.

-  At the end of its life, the product should not be disposed of as solid urban waste, but rather it should be handed over to a differentiated waste collection centre.

For safety reasons, please remember that:

-  It is forbidden to activate electric devices or appliances such as switches, household appliances and so on if you notice a smell of fuel or unburnt fuel. In this case: ventilate the room by opening the doors and windows:
 - close the fuel shut-off device;
 - ask the Technical Assistance Service or professionally qualified personnel to intervene promptly.
-  It is forbidden to touch the appliance while barefoot or if parts of your body are wet.
-  Any technical or cleaning operation is forbidden before disconnecting the appliance from the main power supply by turning the system's main switch to "OFF" and the main switch of the boiler to "OFF".
-  Do not modify the safety or adjustment devices without the manufacturer's authorisation and precise instructions.
-  It is prohibited to pull, detach or twist the electrical cables coming from the appliance even if it is disconnected from the mains power supply.
-  Avoid blocking or reducing the size of the air vent openings in the installation room, do not leave inflammable containers and substances in the room where the appliance is installed.
-  Do not leave flammable containers and substances in the room where the device is installed.
-  It is forbidden to disperse the packaging material in the environment and leave it within children's reach as it may be a potential source of danger. It must be disposed in accordance with the present law.
-  It is forbidden to obstruct the condensate drain outlet. The condensate drain pipe should be facing the discharge pipe, preventing the formation of further drain pipes.
-  Never carry out any work on the gas valve.
-  **Only for the user:** Do not access the inside of the boiler. Any work on the boiler should be carried out by the Technical Assistance Centre or by professionally qualified personnel.

INSTALLATION MANUAL

2 DESCRIPTION

The **Residence IS** boilers have a new ACC combustion control system (active combustion control).

This new control system, developed by **Riello**, in all circumstances provides functionality, efficiency and low emissions.

The ACC system uses an ionisation sensor immersed in the burner flame, whose information allows the control board to operate the gas valve that regulates the fuel.

This sophisticated control system provides for the auto adjustment of the combustion, thereby eliminating the need for an initial calibration

The ACC system can adapt the boiler to operate with different gas compositions, different pipe lengths and various altitudes (within the design limits).

The ACC system can also perform an auto-diagnostic operation that locks out the burner before the permitted upper emission limit is exceeded.

Residence IS is a type C condensing wall-hung boiler that is able to operate as follows:

A CASE: HYDRAULIC CONFIGURATION=0

Only heating with no external water tank connected. The boiler does not provide domestic hot water.

B CASE: HYDRAULIC CONFIGURATION=4

Only heating with an external water tank managed by a thermostat: in this condition, the boiler delivers hot water to the water tank for the preparation of DHW whenever a demand is made by the relative thermostat.

C CASE: HYDRAULIC CONFIGURATION=3

Only heating with an external water tank (accessory kit available by request) managed by a temperature probe for the production of DHW. If the water tank is not supplied by our company, make sure that the relative NTC probe has the following characteristics: 10 kOhm at 25°C, B 3435 ±1%.

Depending on the fume discharge accessory used, it is classified in categories B23P; B53P; C(10); C13,C13x; C33,C33x; C43,C43x; C53,C53x; C83,C83x; C93,C93x.

In configuration B23P (when installed indoors), the appliance cannot be installed in bedrooms, bathrooms, showers or where there are open fireplaces without a proper air flow. The room where the boiler is installed must have proper ventilation. Detailed requirements for the installation of the flue, the gas piping and for ventilating the room, can be found in UNI 7129-7131.

In configuration C, the appliance can be installed in any type of room and there are no limitations due to ventilation conditions or room volume.

3 INSTALLATION

3.1 Cleaning the system and characteristics of the water

In the case of a new installation or replacement of the boiler, it is necessary to clean the heating system. To ensure the device works well, top up the additives and/or chemical treatments (e.g. anti-freeze liquids, filming agents, etc.) and check the parameters in the table are within the values indicated.

PARAMETERS	UM	HEATING CIRCUIT WATER	FILLING WATER
pH value		7-8	-
Hardness	°F	-	< 15
Appearance		-	clear
Fe	mg/kg	0.5	-
Cu	mg/kg	0.1	-

3.2 Dimensions and weights (fig. 5)

	Residence IS		
	20 IS	35 IS	
L	420	420	mm
P	275	350	mm
H	740	740	mm
H1 (*)	822	822	mm
Net Weight	34	36	kg

* comprehensive of SRD device

3.3 Handling (Fig. 6)

After unpacking, handling of the boiler is done manually using the support frame.

3.4 Installation room

The **Residence IS** boiler can be installed in various types of room, as long as the discharge of the combustion product and the combustion air suction are outside the room itself.

In this case the room does not need any ventilation opening since the **Residence IS** boilers have a combustion circuit that is "airtight" with respect to the installation environment.

 Consider the clearances necessary to access safety and adjustment devices and to perform maintenance operations.

 Check that the electric protection level of the appliance is adapted to the installation room characteristics.

 If the boilers are supplied with fuel gas of a specific weight greater than that of the air, the electric parts will have to be positioned more than 500mm above ground level.

3.5 Installation on appliances that are old or that need to be updated

When the **Residence IS** boiler is installed in old systems or systems being updated, check that:

- The flue is suitable for the temperature of the combustion products with condensation, calculated and built according to Standard, is as straight as possible, airtight, insulated and has no blockages or narrow sections. It is equipped with appropriate condensate collection and discharge systems
- The electrical system is installed in compliance with the specific standards and by qualified personnel
- The fuel supply line and eventual tank (LPG) are made according to specific Standards
- The expansion tank ensures the total absorption of the dilatation of the fluid contained in the system
- The flow rate and head of the circulator are suitable to the characteristics of the system
- The system is washed, cleansed of any mud, build-up, vented and sealed. It is recommended that a magnetic filter be installed on the system's return line
- The boiler condensate drain system (siphon) is connected and routed to the collection of "white" water.

3.6 Installation regulations

The installation must be carried out by qualified personnel, in compliance with the following reference standards:

- UNI 7129-7131 and CEI 64-8.

Always comply with local standards of the Fire Department, the Gas Company and with possible municipal dispositions.

POSITION

Residence is a wall-hung boiler for heating and for the production of hot water, that comes in two categories, depending on the type of installation:

- B23P-B53P boiler type- forced open installation, with flue gas discharge pipe and pick-up of combustion air from the installation area. If the boiler is not installed outdoors, air intake in the installation area is compulsory.
- C(10), C13,C13x; C33,C33x; C43,C43x; C53,C53x; C83,C83x, C93,C93x boiler type: appliance with airtight chamber, with flue gas discharge pipe and pick-up of combustion air from outside. It does not require an air intake point in the installation area. This type **MUST** be installed using concentric pipes, or other types of discharge designed for condensing boilers with an airtight chamber.

Residence can be installed indoor and outdoor, in a partially protected place (i.e. a place where the boiler is not exposed to direct contact or infiltration of rain, snow or hail) and in compliance with local and national regulation. The boiler can operate in a temperature range from from >0°C to +60°C.

ANTI-FREEZE SYSTEM

The boiler is fitted as standard with an automatic anti-freeze system that activates when the temperature of the water in the primary circuit falls below 5°C. This system is always active and provides protection for the boiler up to an air temperature in the installation area of 0°C.

 **To take advantage of this protection (based on burner operation), the boiler must be able to switch itself on; any lockout condition (for ex. due to a lack of gas or electrical supply, or the intervention of a safety device) therefore deactivates the protection.**

 **When the boiler is installed in a place where there is a risk of freezing, with outside air temperatures below 0 °C, an antifreeze heater kit must be used to protect the DHW circuit and condensation drain (available on request - see catalog) that protects the boiler up to -15 °C.**

 **The installation of the antifreeze heater kit must be carried out only by authorized personnel, following the instructions contained in the kit.**

In normal operating conditions, the boiler can protect itself against frost.

If the machine is left without power for long periods in areas where temperatures may fall below 0°C, and you do not want to drain the heating system, you are advised to add a specific, good quality anti-freeze liquid to the primary circuit. Carefully follow the manufacturer's instructions with regards not only the percentage of anti-freeze liquid to be used for the minimum temperature at which you want to keep the machine circuit, but also the duration and disposal of the liquid itself.

For the hot domestic water part, we recommend you drain the circuit. The boiler component materials are resistant to ethylene glycol based antifreeze liquids.

MINIMUM DISTANCES (Fig. 8a-8b)

To ensure access to the boiler for normal maintenance operations, respect the minimum installation clearances envisaged.

For correct appliance positioning, bear in mind that:

- it must not be placed above a cooker or other cooking device
- it is forbidden to leave inflammable products in the room where the boiler is installed
- heat-sensitive walls (e.g. wooden walls) must be protected with proper insulation.

! When installing it is **ABSOLUTELY NECESSARY** to provide the spaces necessary for the introduction of the instrument for analysing the combustion. We have provided a sample diagram where the distances between the boiler and wall unit /recess have been obtained using an instrument with a length of 300 mm. Longer instruments require more space.

3.7 Installation of condensate drain pipe (Fig. 9)

! Before starting the boiler, even just temporarily, the SRD device supplied must be installed. The manufacturer does NOT accept liability for damage to persons or objects caused by the boiler operating without the SRD device being installed correctly.

For the installation proceed as follows:

- remove the plug (T) from the siphon
- fix the SRD device to the siphon, placing the gasket in-between, screwing it on all the way and checking its seal
- connect the condensate discharge pipe supplied as standard with the product, then drain the condensate into a suitable drainage system in compliance with current norms.

! If it is not possible to fit the SRD device due to the interference with other objects under the boiler, it is possible to fit it in a different position by inserting a connecting pipe between the SRD device and the siphon in order to provide a fully airtight seal. The SRD device should always be positioned **VERTICALLY** in order to ensure it functions correctly

3.8 Positioning the wall-mounted boiler and hydraulic connections (Fig. 10)

The boiler comes as standard with a boiler support plate. The position and dimension of hydraulic fittings are shown in the detail drawing.

For the assembly, proceed as follows:

- fasten the boiler support plate (F) to the wall and use a spirit level to make sure it is perfectly horizontal
- mark the 4 holes (ø 6 mm) envisaged for securing the boiler support plate (F)
- make sure that all measurements are exact, then drill the wall using drill tips with the diameters indicated above
- fix the plate with the built-in template (G) to the wall.
- fix the safety valve pipe supplied in the documentation envelope onto the coupling of the safety valve (S), then connect it to an adequate discharge system.

Make the hydraulic connections:

M	heating delivery	3/4" M
RB	water tank return	3/4" M
G	gas	3/4" M
R	heating return line	3/4" M
MB	water tank delivery	3/4" M
S	safety valve	1/2" M

3.9 Electrical connections

Low voltage connections

Make the low voltage connections as follows:

- use connectors supplied as standard:
 - 4-poles connector for BUS 485 (- A B +)
 - 8-poles connector for TBT - TA -OT+ - SE

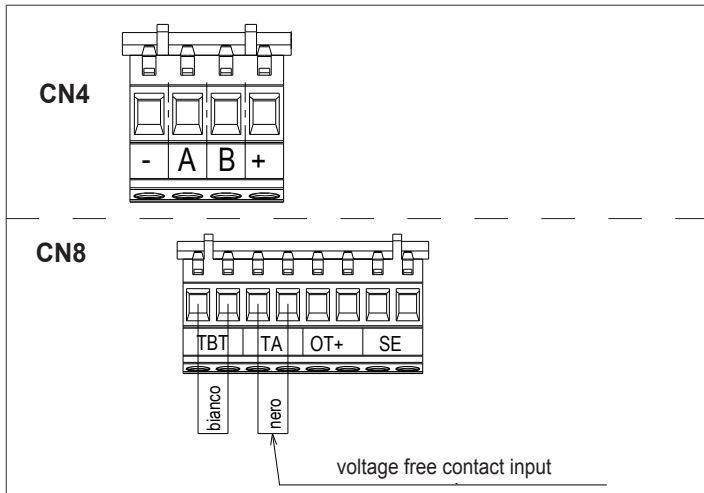

CN4	(- A B +)	Bus 485
CN8	TBT	Low temperature limit thermostat
	TA	Room thermostat (voltage free contact input)
	OT+	Open therm
	SE	Outdoor temperature sensor
	bianco	white
	nero	black

- carry out the electrical wiring connections using the desired connector as shown in the detailed drawing
- once the electrical wiring connections have been made, correctly insert the connector into its counterpart.

- !** We recommend using conductors with a section no larger than 0,5 mm².
- !** In the event of TA or TBT connection, remove the related jumpers on the terminal board.
- !** If the low voltage electrical connection box is not connected the boiler does not ignite.

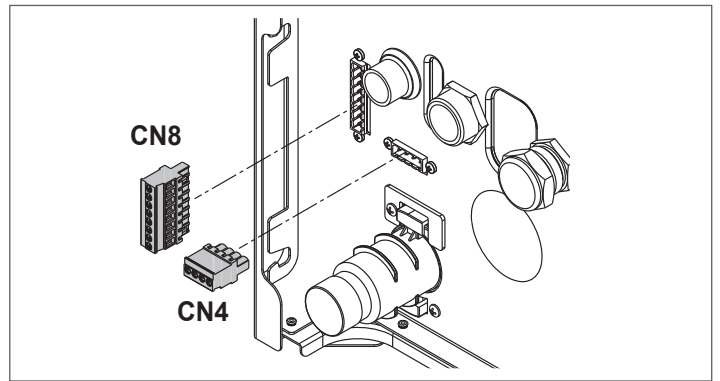

TBoil or Sboil connection

To connect water tank thermostat and water tank probe access the boiler board as follows:

- remove the casing as described in "3.13 Removing the casing"
- gently lift and turn the control panel to free it from the side hooks.

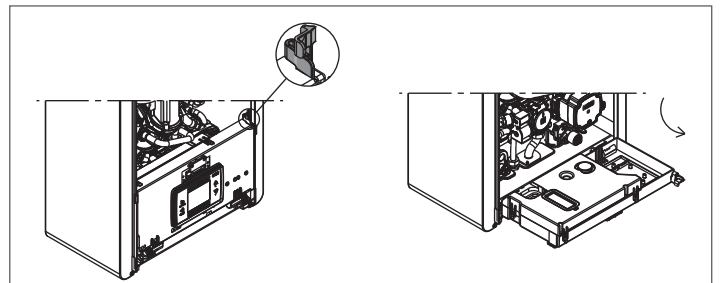

- remove the electrical parts cover as shown in the figure below

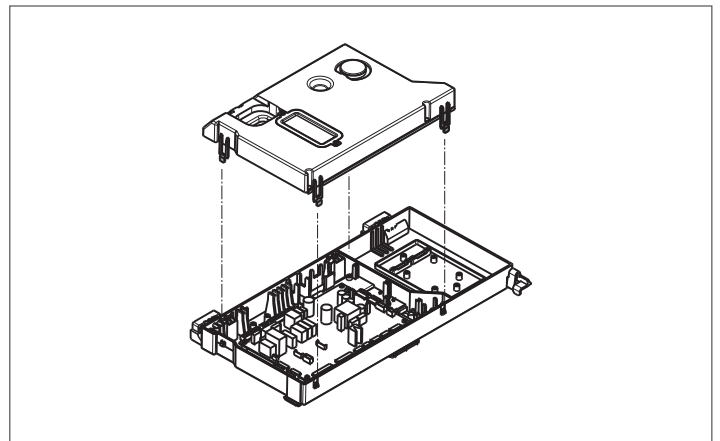

- connect TBOLL and SBOLL to M4a as shown in the figure

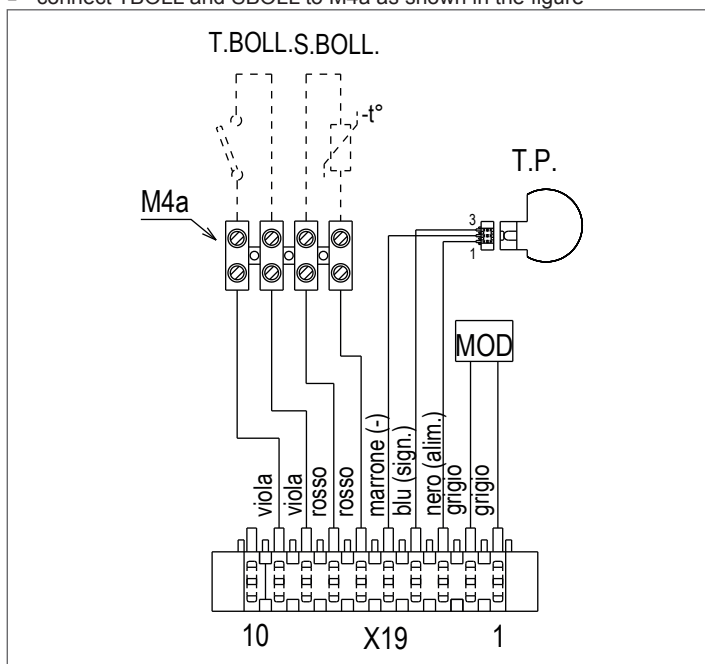

! In case of boiler+external water tank configuration with probe (C CASE) add a jumper on the TBOLL input of M4 terminal board.

OTBus remote control connection

When an OTBus remote control is connected to the system, the boiler display shows the following screen:



In particular on the boiler display:

- it is no longer possible to set the boiler OFF/WINTER/SUMMER status (it is set by the OTBus remote control)
- it is no longer possible to set the domestic hot water setpoint (it is set by the OTBus remote control)
- it is not possible to activate the COMBUSTION CONTROL function if the boiler is connected to a remote OTBus.

In addition:

- The domestic hot water setpoint is displayed in the INFO menu
- The heating setpoint set on the boiler display is used only if there are heat requests from the TA and the OTBus remote control does not have a request if the parameter DO_AUX1 = 1 or DO_AUX1 = 0 and the jumper on 1-2pin of X21 is closed.

We can see that it is not possible, with the OTBus remote control connected, to change the values of the parameter MAIN ZONE ACTUATION TYPE and ZONE1 ENABLE to 1.

Note: an OT+ remote control cannot be connected if the system already has BE16 interface boards. For the same reason it is not possible to connect BE16 boards if there is already an OT+ device.

In this case the system gives the following error message: <<OT+ CONFIGURATION ERROR>>.

High voltage connections

The connection to the mains supply must be made via a separation device with an omnipolar opening of at least 3.5 mm (EN 60335/1 - category 3). The appliance works with alternating current at 230 Volt/50 Hz, and is in compliance with Standard EN 60335-1. It is obligatory to make the connection with a safe ground/earth, in compliance with current directives.

! The installer is responsible for ensuring the appliance is suitably earthed; the manufacturer will not be liable for any damage resulting from an incorrect or absent earth connection.

- !** It is also advisable to respect the phase-neutral connection (L-N).
- !** The earth conductor must be a couple of cm longer than the others.
- !** To create the seal of the boiler use a clamp and tighten it on the cable grommet used.

The boiler can operate with a phase-neutral or phase-phase (not floating) power supply.

It is forbidden to use gas and/or water pipes to earth electrical appliances. Use the power cable supplied to connect the boiler to the mains power supply. If the power cable has to be replaced, use a HAR H05V2V2-F, 3 x 0.75mm² cable, Ø max external 7 mm.

3.10 Gas connection

The connection of the gas supply must be carried out in compliance with current installation standards.

Before carrying out the connection, check that the type of gas is that for which the appliance is set up.

3.11 Variable speed circulator

The modulating circulator function is active only in the heating function. In the switching of the three-way on the domestic hot water, the circulator always operates at maximum speed. The modulating circulator function applies only to the boiler circulator and not to circulators of any external devices that are connected (e.g. relaunch circulator).

There are 4 management modes to choose from depending on the situations and the type of system.

Entering the CH menu, parameter PUMP CONTROL TYPE, it is possible to choose from:

- 1 - VARIABLE SPEED CIRCULATOR WITH PROPORTIONAL MODE (41 ≤ PUMP CONTROL TYPE ≤ 100)**
- 2 - VARIABLE SPEED CIRCULATOR WITH CONSTANT ΔT MODE (2 ≤ PUMP CONTROL TYPE ≤ 40)**
- 3 - CIRCULATOR IN FIXED MAXIMUM SPEED MODE (PUMP CONTROL TYPE = 1)**
- 4 - EXCEPTIONAL USE OF A STANDARD CIRCULATOR WHOSE SPEED CANNOT BE REGULATED (PUMP CONTROL TYPE = 0)**

1 - VARIABLE SPEED CIRCULATOR WITH PROPORTIONAL MODE (41 ≤ PUMP CONTROL TYPE ≤ 100)

In this mode the boiler board determines which flow curve to be adopted for the instantaneous output of the boiler .

2 - VARIABLE SPEED CIRCULATOR WITH CONSTANT ΔT MODE (2 ≤ PUMP CONTROL TYPE ≤ 40)

In this mode the installer sets the ΔT value to be kept between delivery and return (e.g.: entering a value= 10 la the speed of the circulator will change to have a system flow rate with the aim of keeping the ΔT upstream and downstream heat exchanger of 10°C).

3 - VARIABLE SPEED CIRCULATOR WITH FIXED MAXIMUM SPEED MODE (PUMP CONTROL TYPE = 1)

In this mode the circulator, when activated, always operates at maximum speed. Used in high pressure drop systems where it is necessary to fully exploit the boiler discharge head in order to provide sufficient circulation (system flow at maximum speed lower than 600 litres/hour).

Used when there are bottles of mixture with high flow rate in the downstream circuit.

Operationally:

- Enter parameter **PUMP CONTROL TYPE**
- Set the value = 1

4 - EXCEPTIONAL USE OF A STANDARD CIRCULATOR WHOSE SPEED CANNOT BE REGULATED (PUMP CONTROL TYPE = 0)

This mode should be used in exceptional cases where you want use a traditional UPS circulator in the boiler.

CONFIGURATIONS RECOMMENDED BY THE MANUFACTURER

	OUTDOOR TEMPERATURE SENSOR (YES THERMOREGULATION)	OUTDOOR TEMPERATURE SENSOR (NO THERMOREGULATION)
LOW TEMPERATURE (floor)	ΔT constant (5 ≤ PUMP CONTROL TYPE ≤ 7)	PROPORTIONAL (PUMP CONTROL TYPE = 85)
HIGH TEMPERATURE (radiators without thermostatic valves)	ΔT constant (15 ≤ PUMP CONTROL TYPE ≤ 20)	PROPORTIONAL (PUMP CONTROL TYPE = 85)
HIGH TEMPERATURE (radiators with thermostatic valves)	ΔT constant (15 ≤ PUMP CONTROL TYPE ≤ 20)	PROPORTIONAL (PUMP CONTROL TYPE = 60)

3.12 Manual reset of the circulator

The circulator has an electronic reset function, however if a manual reset is necessary, proceed as follows:

- use a Phillips screwdriver, preferably Phillips no. 2
- insert the screwdriver in the hole until it comes into contact with the reset screw, then press (basically the screw should go in by about 2 mm) and turn anti-clockwise.

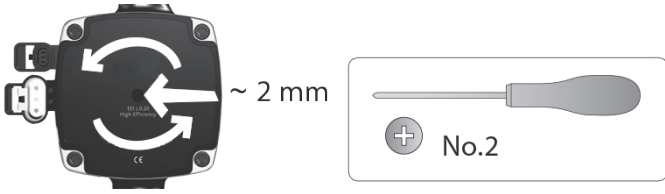

3.13 Removing the casing

To access the components inside, remove the casing as indicated below:

- find and unscrew the 2 screws (A - fig. 11) fixing the casing to the boiler leveraging the two fixing clips (C - fig. 11), detach the bottom part of the casing
- lift the casing upwards to release it from the top tabs (B - fig. 11), then remove it.

WARNING

- ⚠ If removing the side panels, put them back in their initial position, referring to the adhesive labels on their walls.
- ⚠ If the front panel is damaged it must be replaced.
- ⚠ The noise absorbing panels inside the front and side walls ensure the airtight seal for the air supply duct in the installation environment.
- ⚠ It is therefore CRUCIAL after the dismantling operations to correctly reposition the components to ensure the boiler's seal is effective.

3.14 Flue gas exhaust and combustion air suction (Fig. 12)

To evacuate the combustion products, refer to UNI 7129-7131. Always comply with local standards of the Fire Department, the Gas Company and with possible municipal dispositions.

The evacuation of the combustion products is carried out by a centrifugal fan and the control board constantly monitors that it is operating correctly. It is essential for the evacuation of the flue gases and the adduction of the boiler's combustion air that only original pipes be used (except C6) and that the connection is made correctly as shown in the instructions provided with the flue gases accessories.

A single flue can be connected to several appliances provided that every appliance is the condensing type.

The boiler is a C-type appliance (with airtight chamber), and must therefore have a safe connection to the flue gas discharge pipe and to the combustion air suction pipe; these both carry their contents outside, and are essential for the operation of the appliance.

Both concentric and twin terminals are available.

Suction/discharge pipes length table

	Maximum straight length		Pressure drop	
	20 IS	35 IS	Bend 45°	Bend 90°
Flue gases pipe Ø 80 mm ("forced open" installation) (type B23P-B53P)	110 m	65 m	1 m	1.5 m
Concentric pipe Ø 60-100 mm (horizontal)	10 m	6 m	1.3 m	1.6 m
Concentric pipe Ø 60-100 mm (vertical)	11 m	7 m	1.3 m	1.6 m
Concentric pipe Ø 80-125 mm	25 m	15 m	1 m	1.5 m
Twin pipe Ø 80 mm	60+60 m	35+35 m	1 m	1.5 m

- ⚠ The straight length includes the first bend (connection into the boiler), terminals and joints. An exception is made for the vertical Ø 60-100 mm coaxial pipe, whose straight length excludes bends.

- ⚠ The boiler is supplied without the flue gas exhaust/air suction kit, since it is possible to use the accessories for condensing appliances that best fit the installation characteristics (see catalogue).

- ⚠ The maximum lengths of the pipes refer to the flue accessories available in the catalogue.
- ⚠ It is compulsory to use specific pipes.
- ⚠ The non insulated flue gas outlet pipes are potential sources of danger.
- ⚠ The use of a longer pipe causes a loss of output of the boiler.
- ⚠ Make sure the flue gas discharge pipe is tilted 3° towards the boiler.
- ⚠ The exhaust pipes can face in the direction most suited to the installation requirements.
- ⚠ As envisaged by current legislation, the boiler is designed to take in and dispose of flue gas condensate and/or meteoric water condensate deriving from the flue gas discharge system using its own siphon.
- ⚠ if a condensate relaunch pump is installed, check the technical data (provided by the manufacturer) regarding output, to ensure it operates correctly.

"Forced open" installation (B23P-B53P) (Fig.13)

In this configuration the boiler is connected to the Ø 80 mm flue gases discharge pipe by means of an adaptor.

- Position the adaptor so that the Ø 60 pipe goes fully into the flue gases turret of the boiler.
- Once positioned, make sure that the 4 notches (A) on the flange connect to the groove (B) on the Ø 100 of the adaptor.
- Fully tighten the screws (C) that tighten the two locking terminals of the flange so the adaptor itself is restrained.

Coaxial pipes (Ø 60-100 mm) (Fig. 14)

- Position the bend so that the Ø 60 pipe goes fully up against the flue gases turret of the boiler.
- Once positioned, make sure that the 4 notches (A) on the flange connect to the groove (B) on the Ø 100 of the bend.
- Fully tighten the screws (C) that tighten the two locking terminals of the flange so the bend itself is restrained.

Twin pipes (Ø 80 mm) (Fig. 15)

The combustion air suction pipe should be selected from the two inputs, remove the closing plug fixed with the screws and fix the specific air deflector.

- Position the adaptor on the flue gases pipe so that the Ø 60 pipe goes fully up against the flue gases turret of the boiler.
- Once positioned, make sure that the 4 notches (A) on the flange connect to the groove (B) on the Ø 100 of the adaptor.
- Fully tighten the screws (C) that tighten the two locking terminals of the flange so the adaptor itself is restrained.

If the Ø 60-100 to Ø 80-80 splitter kit is used instead of the twin pipe system, there is a loss in the maximum lengths as shown in the table.

- Place the splitter so that the Ø 60 pipe goes fully up against the flue gases turret of the boiler.
- Once positioned, make sure that the 4 notches (A) on the flange connect to the groove (B) on the Ø 100 of the splitter.
- Fully tighten the screws (C) that tighten the two locking terminals of the flange so the adaptor itself is restrained.

	Ø50	Ø60	Ø80
Loss of length (m)	0.5	1.2	5.5 for flue gases pipe 7.5 for air pipe

Coaxial pipes (Ø 80-125 mm) (Fig. 16)

- Place the adaptor vertical attachment so that the Ø 60 pipe goes fully up against the flue gases turret of the boiler.
- Once positioned, make sure that the 4 notches (A) on the flange connect to the groove (B) on the Ø 100 of the adaptor.
- Fully tighten the screws (C) that tighten the two locking terminals of the flange so the adaptor itself is restrained.
- Then fit the Ø 80-125 adaptor kit on the vertical fitting

Twin pipes with Ø 80 pipework (Ø50 - Ø60 - Ø80) (Fig. 17)

Thanks to the boiler characteristics, a Ø80 flue gas exhaust pipe can be connected to the Ø50 - Ø60 - Ø80 piping ranges.

- ⚠ For the pipe, you are advised to make a project calculation in order to respect the relevant regulations in force.

The table shows the standard configurations allowed.

Table of standard pipe configuration (*)

Air suction	1 Bend 90° Ø 80
	4.5m pipe Ø80
Flue gas discharge	1 Bend 90° Ø 80
	4.5m pipe Ø80
	Reduction from Ø80 to Ø50 from Ø80 to Ø60
	Flue base bend 90°, Ø50 or Ø60 or Ø80
For ducting pipe lengths see table	

(*) Use flue gas system accessories made of plastic (PP) for condensing boilers: Ø50 and Ø80 class H1 and Ø60 class P1.

The boilers are factory set to:

20 IS: 6,200 r.p.m. in heating mode and in domestic hot water mode and the maximum attainable length is 5m for the Ø 50 pipe, 18m for the Ø 60 pipe and 98m for the Ø 80 pipe.

35 IS: 6,900 rpm in heating mode and 7,800 in domestic hot water mode, and the maximum length that can be reached is 2m for the Ø50 pipe, 11m for the Ø60 pipe and 57m for the Ø80 pipe.

Should greater lengths be required, compensate the pressure drop with an increase in the r.p.m. of the fan, as shown in the adjustments table, to provide the rated heat input.



 The minimum calibration should not be modified.

Table of adjustments

	Fan rotations r.p.m.		Pipework ducts			ΔP at boiler outlet Pa
			Maximum length [m]			
	Heating	DHW	Ø 50	Ø 60	Ø 80	
20 IS	6,200	6,200	5	18	98	174
	6,300	6,300	7 (*)	23 (*)	125 (*)	213
	6,400	6,400	9 (*)	28 (*)	153 (*)	253
	6,500	6,500	11 (*)	33 (*)	181 (*)	292
	6,600	6,600	13 (*)	38 (*)	208 (*)	332
	6,700	6,700	15 (*)	43 (*)	236 (*)	371
	6,800	6,800	17 (*)	48 (*)	263 (*)	410
	6,900	6,900	19 (*)	53 (*)	291 (*)	450
	7,000	7,000	22 (*)	58 (*)	319 (*)	489
35 IS	7,100	7,100	24 (*)	63 (*)	346 (*)	528
	6,900	7,800	2	11	57	190
	7,000	7,900	3 (*)	15 (*)	75 (*)	229
	7,100	8,000	4 (*)	19 (*)	93 (*)	269
	7,200	8,100	6 (*)	22 (*)	112 (*)	308
	7,300	8,200	7 (*)	26 (*)	130 (*)	348
	7,400	8,300	9 (*)	30 (*)	148 (*)	387
	7,500	8,400	10 (*)	33 (*)	166 (*)	426
	7,600	8,500	12 (*)	37 (*)	184 (*)	466
	7,700	8,600	13 (*)	40 (*)	202 (*)	505
7,800	8,700	15 (*)	44 (*)	220 (*)	544	

(*) Maximum length that can be installed ONLY with class H1 discharge pipes.

The Ø50 or Ø60 or Ø80 configurations contain Lab test data. In the event of installations that differ from the indications in the "standard configurations" and "adjustments" tables, refer to the equivalent linear lengths below.

 In any case, the maximum lengths declared in the booklet are guaranteed, and it is essential not to exceed them.

COMPONENT Ø 50	Linear equivalent in metres Ø80 (m)
Bend 45° Ø 50	12.3
Bend 90° Ø 50	19.6
Extension 0.5m Ø 50	6.1
Extension 1.0m Ø 50	13.5
Extension 2.0m Ø 50	29.5

COMPONENT Ø 60	Linear equivalent in metres Ø80 (m)
Bend 45° Ø 60	5
Bend 90° Ø 60	8
Extension 0.5m Ø 60	2.5
Extension 1.0m Ø 60	5.5
Extension 2.0m Ø 60	12

3.15 Installation on collective flues in positive pressure (fig 18)

The collective flue is a flue gas exhaust system suitable for collecting and expelling the combustion products of several appliances installed on several floors of a building.

The positive pressure collective flues can only be used for type C condensing appliances. Therefore the B53P/B23P configuration is forbidden. The installation of boilers under collective pressure flues is allowed exclusively in G20.

The boiler is sized to operate correctly up to a maximum internal pressure of the flue no higher than the value of 25 Pa. Check that the fan speed corresponds to what is shown in the table "technical data" under the heading "Fan speed in case of collective pressure flues".

Make sure that the air intake and exhaust pipes of the combustion products are watertight.

WARNINGS:

 The appliances connected to a collective pipe must all be of the same type and have equivalent combustion characteristics.

 The number of devices connected to a positive pressure collective pipe is defined by the flue designer.

The boiler is designed to be connected to a collective flue sized to operate in conditions where the static pressure of the collective flue pipe can exceed the static pressure of the collective air duct of 25 Pa in the condition in which n-1 boilers work at maximum rated heat input and 1 boiler at the minimum rated heat input allowed by the controls.

 The minimum permissible pressure difference between the flue gas outlet and the combustion air inlet is -200 Pa (including - 100 Pa of wind pressure).

For both types of exhaust, further accessories are available (curves, extensions, terminals, etc.) which make possible the flue gas exhaust configurations foreseen in the boiler booklet.

 The pipes must be installed in such a way as to avoid condensation sticking which would prevent the correct evacuation of the combustion products.

 A data plate must be present at the connection point with the collective flue pipe. The plate must include at least the following information:

- the collective flue is sized for boilers C(10) type
- the maximum permissible mass flow of the combustion products in kg/h
- the dimensions of the connection to the common pipes
- a warning concerning the openings for the air outlet and the entry of the combustion products of the collective pressure pipe; these openings must be closed and their tightness must be checked when the boiler is disconnected
- the name of the manufacturer of the collective smoke pipe or its identification symbol.

 See applicable legislation for the discharge of the combustion products as well as local regulations.

 The flue gas pipe must be suitably selected based on the parameters shown below.

	maximum length	minimum length	UM
Ø 60-100	4,5	0,5	m
Ø 80	4,5	0,5	m
Ø 80/125	4,5	0,5	m

 The terminal of the collective pipe must generate an upward air current.

 Before attempting any operation, disconnect the appliance from the electrical supply.

 Before assembling, lubricate the gaskets with a non-corrosive glide lubricant.

 The flue gases discharge pipe should be inclined, if the pipe is horizontal, by 3° towards the boiler.

 The number and characteristics of the exhaust ventilation devices which are the real characteristics of the flue itself.

 The condensation can flow inside the boiler.

 The maximum recirculated value allowed in wind conditions is 10%.

 The maximum permissible pressure difference (25 Pa) between the combustion products inlet and the air outlet of a collective flue can not be exceeded when 1 boiler work at the maximum nominal heat output and 1 boiler within minimum temperature allowed by the checks.

 The collective smoke pipe must be adequate for an overpressure of at least 200 Pa.

 The collective flue must not be equipped with a wind-proofing device.

At this point it is possible to install the curves and extensions, available as accessories, depending on the type of installation desired.

The maximum permissible lengths of the flue pipe and the air intake pipe are given in the instruction manual of the reference device (fig 18a-18b).

With C(10) installation, in any case, report the number of fan speed (rpm) on the label placed next to the data plate.

3.16 Filling the heating system and eliminating air

Note: When the air is being eliminated from the boiler using the deaeration tap (A - fig. 19) the filling of the siphon occurs ("3.18 Condensate siphon"); make very sure that the level does not exceed the level shown in the figure, if necessary closing the deaeration tap (A - fig. 19).

Note: the first filling operation must be carried out by turning the filling tap (external to the boiler) with the boiler OFF.

Note: each time the boiler is powered up, the **automatic venting cycle** is carried out.

Note: the presence of a water alarm (40, 41 or 42) does not allow the venting cycle to be carried out. The presence of a domestic hot water request during the venting cycle interrupts the venting cycle.

Once the hydraulic connections have been made, fill the heating system as follows:

- Set the boiler to OFF by pressing button 1

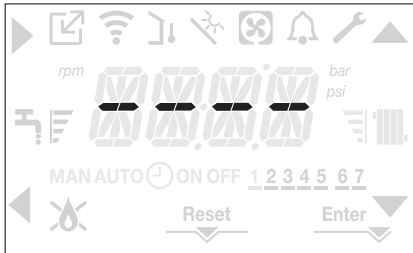

- Slowly open the de-aeration tap (A - fig. 19) and the system filling tap (external to the boiler)
- After about 1 minute, close the de-aeration tap (A - fig. 19)
- Wait for the pressure to increase: check that it reaches 1-1.5 bar; then close the system filling tap (external to the boiler).

Note: if the mains pressure is less than 1 bar, keep the system filling tap (external to the boiler) open during the venting cycle and close it once it has finished.

- To start the vent cycle shut off the electrical power for a few seconds; connect the power again leaving the boiler OFF. Check that the gas tap is closed.
- At the end of the cycle, if the circuit pressure has dropped, open the filling tap (external to the boiler) again to bring the pressure back up to recommended levels (1-1.5 bar)

The boiler is ready after the vent cycle.

- Remove any air in the domestic system (radiators, zone manifolds, etc.) using the bleed valves.
- Once again check that the system pressure is correct (ideally 1-1.5bar) and restore the levels if necessary.
- If air is noticed when operating, repeat the vent cycle.
- Once the operations are finished, open the gas tap and ignite the boiler.

At this point it is possible to carry out any heat request.

3.17 Draining the heating system

Before draining, set the boiler to OFF and shut off the electrical supply setting the system's main switch to "off".

- Close the heating system's taps (if present).
- Open the de-aeration tap (A - fig. 19)
- Connect a pipe to the system discharge valve (C - fig. 19), then manually loosen it to let the water flow out.
- Once the operations are finished, remove the pipe from the system discharge valve and close the system discharge (C - fig. 19) and de-aeration (A - fig. 19) taps again.

3.18 Condensate siphon

When the boiler is first started **the siphon for collecting the condensate is empty.**

When eliminating air from the boiler, the siphon fills.

- Slowly open the de-aeration tap (A - fig. 19) and leave it open until the amount of water contained in the siphon reaches the ledge.
- Close the de-aeration tap (A - fig. 19)
- Check that there are no leaks from the SRD device connection zone and that the device allows the liquid to run off correctly.
- Check that the system pressure has not dropped below 1 bar. If necessary, fill the system.

Repeat this operation during maintenance work.

CHECK THAT THE CONDENSATE DRAIN OUTLET SIPHON CONTAINS WATER, IF IT WAS NOT FILLED PROCEED AS DESCRIBED ABOVE.



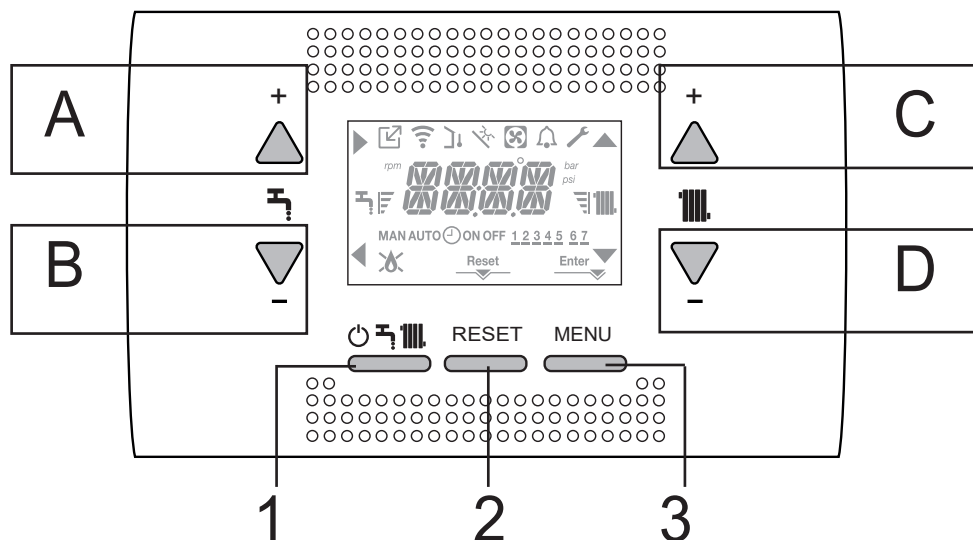



















3.19 Control panel



A	It is normally used to raise the domestic hot water temperature, when the arrow ► is highlighted it has the confirm function
B	It is normally used to lower the domestic hot water temperature, when the arrow ◀ is highlighted it has the back/cancel function
C	It is normally used to raise the heating water temperature, when the arrow ▲ is highlighted you can move inside the setting menu
D	It is normally used to lower the heating water temperature, when the arrow ▼ is highlighted you can move inside the setting menu
C+D	When heating programming timing is enabled, it allows you to pass from the automatic program to the manual one
A+C	Access to the menu for setting the clock (see paragraph "4.2 Programming the boiler")
B+D	Access to the programming timer menu (see paragraph "4.3 Time band scheduling function (room thermostat)")
1	Used to change the operating status of the boiler (OFF, SUMMER and WINTER)
2	Used to reset the alarm status or to interrupt the vent cycle
3	Used to access the INFO and SETTINGS menus. When the icon Enter is shown on the display, the key has the ENTER function and is used to confirm the value set during the programming of a technical parameter
1+3	Lock and unlock keys
2+3	When the boiler is set to OFF it is used to start the combustion analysis function (CO)

Note: The DHW function, on the display, is shown only in B and C cases.

Structure of the MENU tree of the REC10

	Indicates the pressure at an OT device
	Indicates the pressure at a WIFI device
	Indicates the pressure of an outdoor temperature sensor
	Indicates the activation of special domestic hot water functions or the presence of a system for managing the solar thermal array
	Indicates the connection to a heat pump (not used on this model)
	Icon that lights up when there is an alarm
	It comes on when there is a fault together with the icon  , except for flame and water alarms
	Indicates the presence of a flame, in the event of a flame lockout the icon looks like 
	It comes on when there are alarms that require a manual reset by the operator
	It comes on when there is an operation confirmation request
	When the icon is active, it indicates that the "confirm" function of button A is active
	When the icon is active, it indicates that the "back/cancel" function of button B is active
	When the icon is active, it is possible to navigate the menu or raise the value of the selected parameter
	When the icon is active, it is possible to navigate the menu or lower the value of the selected parameter
	The icon comes on if central heating is active, it blinks if a heating request is in progress
	The icon comes on if domestic hot water is active, it blinks if a domestic hot water request is in progress
	They indicate the set point level set (1 notch minimum value, 4 notches maximum value)
	Indicates the days of the week
	When the "central heating programming timing" function is enabled this icon indicates that the system heating (main zone) is in AUTOMATIC mode (the management of the heating requests follows what has been set with the timer). If we are outside the time band for enabling the heating AUTO OFF is displayed
	When the "central heating programming timing" function is enabled this icon indicates that the system heating (main zone) is in MANUAL mode (the management of the heating requests does not follow what has been set with the programming timing, but it is always active)
	This icon indicates when the "central heating programming timing" is not enabled

The remote control has the function of a machine interface, displaying the system settings and providing access to the parameters. The water tank delivery temperature is normally shown on the display (in case of water tank with probe - optional) unless a heating heat request is in progress, in this case the delivery temperature of the boiler is displayed; after 10 seconds that no key is touched the interface displays the current time (backlight off).

The configuration MENU is organised with a multi-level tree structure. An access level has been fixed for each sub-menu: USER level always available; TECHNICAL level password protected.

Below is a summary of the SETTINGS MENU tree structure.

Some of the information might not be available depending on the access level, the status of the machine or the system configuration.

SETTINGS MENU TREE STRUCTURE

Below is a list of the parameters that can be programmed; if the adjustment board does not support the relative function, the interface returns an error message:

Menu	Parameter	Value	Level password	Value set in the factory	Personalised values
SETTINGS					
	TIME		USER		
	TIME PROGRAMM		USER		
COMB					
	GAS TYPE	0 / 1	INSTALLER	0	
	BOYLER TYPE	1 / 2 / 3 / 4	SERVICE	1 (20 kW) 3 (35 kW)	
	COMBUSTION OFFSET	0 / 1 / 2	SERVICE		
CONF					
	HYDRAULIC CONFIGURATION	0 / 1 / 2 / 3 / 4	INSTALLER	4 (*)	
	WATER TRANSDUCER	0 / 1	SERVICE	1	
	AUTO WATER FILL ENABLE	0 / 1	SERVICE	0	
	BEGIN SYSTEM FILLING	NOT AVAILABLE ON THIS MODEL			
	AIR PURGING CYCLE	0 / 1	SERVICE	1	
	MIN		INSTALLER	see technical data table	
	MAX		INSTALLER	see technical data table	
	MAX_CH	MIN - MAX	INSTALLER	see technical data table	
	RANGE RATED	MIN - MAX_CH	INSTALLER	see technical data table	
	DO_AUX1	0 / 1 / 2	INSTALLER	0	
	EXHAUST PROBE RESET	0 / 1	INSTALLER	0	
CH					
	HYST ON HIGH TEMP	2 - 10	SERVICE	5	
	HYST OFF HIGH TEMP	2 - 10	SERVICE	5	
	HYST ON LOW TEMP	2 - 10	SERVICE	3	
	HYST OFF LOW TEMP	2 - 10	SERVICE	3	
	PUMP CONTROL TYPE	0 - 100	INSTALLER	85	
	CH POSTCIRC	NOT AVAILABLE ON THIS MODEL			
	LOW NOISE	NOT AVAILABLE ON THIS MODEL			
	SCREED HEATING	0 / 1	INSTALLER	0	
	ANTI CYCLE FUNCTION	0 - 20 min	INSTALLER	3 min	
	RESET CH TIMERS	0 / 1	INSTALLER	0	
	MAIN ZONE ACTUATION TYPE	0 / 1	INSTALLER	0	
	MAIN ZONE ADDR	1 - 6	INSTALLER	3	
	MAIN ZONE HYDRAULIC CONF	0 / 1	INSTALLER	0	
	MAIN ZONE TYPE	0 / 1	INSTALLER	0	
	MAX CH SET	AT: SET MIN CH - 80.5 BT: SET MIN CH - 45.0	INSTALLER	80.5	
	MIN CH SET	AT: 20 - SET MAX CH BT: 20 - SET MAX CH	INSTALLER	20	
	OTR	0 / 1	INSTALLER	0	
	OTD CURVES	1,0-3,0 → AT 0,2-0,8 → BT	INSTALLER	2.0	

(*) The boiler leaves the factory pre-configured for managing a water tank with a thermostat (parameter HYDRAULIC CONFIGURATION = 4)

Menu	Parameter	Value	Level password	Value set in the factory	Personalised values
	NIGHT COMP	0 / 1	INSTALLER	0	
	POR	0 / 1	INSTALLER	0	
	MAN AUTO	0 / 1	INSTALLER	0	
	ZONE1 ENABLE	0 / 1	INSTALLER	0	
	ZONE1 ADDR	1 - 6	INSTALLER	1	
	ZONE1 HYDRAULIC CONFIG	0 / 1	INSTALLER	0	
	ZONE1 TYPE	0 / 1	INSTALLER	0	
	ZONE1 SET	SET CH MIN ZONA1 - ZONE1 MAX CH SET	USER	40 - 80.5	
	ZONE1 MAX CH SET	AT: SET CH MIN ZONA1 - 80,5 BT: SET MIN CH - 45,0	INSTALLER	80.5	
	ZONE1 MIN CH SET	AT: 40 - ZONE1 MAX CH SET BT: 20 - ZONE1 MAX CH SET	INSTALLER	40	
	ZONE1 OTR	0 / 1	INSTALLER	0	
	ZONE 1 OTD CURVES	1,0-3,0 → AT 0,2-0,8 → BT	INSTALLER	2.0	
	ZONE1 NIGHT COMP	0 / 1	INSTALLER	0	
DHW					
	ANTILEGIO Only for boiler in configuration water tank with probe (C CASE) (HYDRAULIC CONFIGURATION = 3)	0 / 1 / 2	INSTALLER	0	
	ANTILEGIO TIME Only for boiler in configuration water tank with probe (C CASE) (HYDRAULIC CONFIGURATION = 3)	00:00	INSTALLER	03:00 am	
	ANTILEGIO TANK FLOW Only for boiler in configuration water tank with probe (C CASE) (HYDRAULIC CONFIGURATION = 3)	65 ÷ 85		80	
	TANK HYSTERESIS ON	NOT AVAILABLE ON THIS MODEL			
	TANK HYSTERESIS OFF	NOT AVAILABLE ON THIS MODEL			
	TANK FLOW TEMP	65 ÷ 85	INSTALLER	80	
	SLIDING TANK FLOW TEMP	0/1	INSTALLER	0	
	MIN DHW SET	NOT AVAILABLE ON THIS MODEL		37.5	
	MAX DHW SET	NOT AVAILABLE ON THIS MODEL		60	
	DHW DELAY	NOT AVAILABLE ON THIS MODEL		0	
	SUN ON	NOT AVAILABLE ON THIS MODEL		0	
	3WAY CONFIG	NOT AVAILABLE ON THIS MODEL			
	TANK PUMP PWM	NOT AVAILABLE ON THIS MODEL			
	RSI POSTCIRCULATION TIME	NOT AVAILABLE ON THIS MODEL			
SOLAR					
	FSUN	0 / 1	INSTALLER	0	
	T MAX TANK	10 130	INSTALLER	60 °C	
	DELTA T ON PUMP	DELTA T OFF PUMP 30°C	INSTALLER	8 °C	
	DELTA T OFF PUMP	4°C DELTA T ON PUMP	INSTALLER	4 °C	
	INTEGRATION DELAY	0 -199 min	INSTALLER	0 min	
	COLLECTOR T MIN	(-)/-30°C - 0	INSTALLER	(-)	
	COLLECTOR T MAX	COLLECTOR T PROT 180°C	INSTALLER	110 °C	
	COLLECTOR T PROT	80°C - COLLECTOR T MAX	INSTALLER	110 °C	
	COLLECTOR T AUTH	COLLECTOR T LOCK - 95°C	INSTALLER	40 °C	
	COLLECTOR T LOCK	-20°C - COLLECTOR T AUTH	INSTALLER	35 °C	
	PWM COLL PUMP	0min - 30min	INSTALLER	0 min	
	TANK COOLING	0 / 1	INSTALLER	0	
	SOLAR PUMP MODE	0 / 1 / 2	INSTALLER	0	
SERVICE					
	TYPECOS	NOT AVAILABLE ON THIS MODEL			
	EXPIRE	NOT AVAILABLE ON THIS MODEL			

3.20 Access to the parameters

Pressing the MENU key for at least 2 sec provides access to the settings menu, allowing the parameters to be programmed. If the menu is empty, <<EMPTY MENU>> is displayed, otherwise the first item in the menu appears.



It is now possible to navigate the menu using the **C** and **D** arrow keys, confirming access to the sub-menu with arrow key **A** or else returning to the previous level using arrow key **B**.

Note: The ERR message indicates that the selected menu item or parameter are not available for the boiler model you are using:

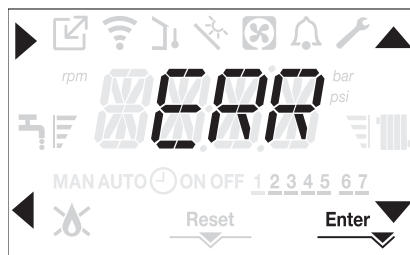



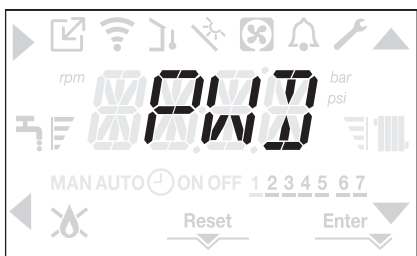

Prolonged pressure at any point of the menu (>2sec) of the  key returns you to the main page.

The interface also reverts automatically to the main screen if no key is pressed within 60sec.

Access to the TECHNICAL parameters programming menu is password protected; pressing MENU a second time for at least 2sec, PWD is displayed blinking with a frequency of 0.5sec ON and 0.5sec OFF for 2sec.



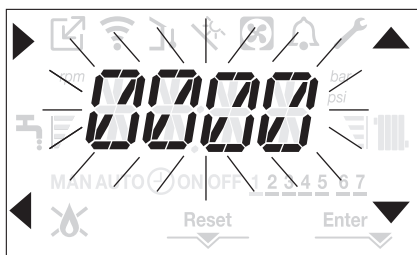

Then <<0000>> is displayed blinking with a frequency of 0.5sec ON and 0.5sec OFF; the icons , ,  and  come on to allow the password to be entered.





There are two levels of access to the parameters:

- INSTALLER
- SERVICE

(the user level does not require a password).

Set the password supplied by the manufacturer for the desired access level using the button at the ,  arrows to enter the value.

Press the key **A** at the  arrow to confirm.

Pressing key **B** at the  arrow returns you to the previous level, exiting the settings menu.

4 COMMISSIONING

4.1 Preliminary checks

First ignition is carried out by competent personnel from an authorised Technical Assistance Service Beretta.

Before starting up the boiler, check:

- that the data of the supply networks (electricity, water, gas) correspond to the label data
- that the extraction pipes of the flue gases and the air suction pipes are working correctly
- that conditions for regular maintenance are guaranteed if the boiler is placed inside or between items of furniture
- the seal of the fuel adduction system
- that the fuel flow rate corresponds to values required by the boiler
- that the fuel supply system is sized to provide the correct flow rate to the boiler, and that it has all the safety and control devices required by current regulations
- that the circulator rotates freely because, especially after long periods of inactivity, deposits and/or debris can prevent free rotation. See paragraph "3.12 Manual reset of the circulator".

4.2 Programming the boiler

- Position the system's master switch to the "on" position.

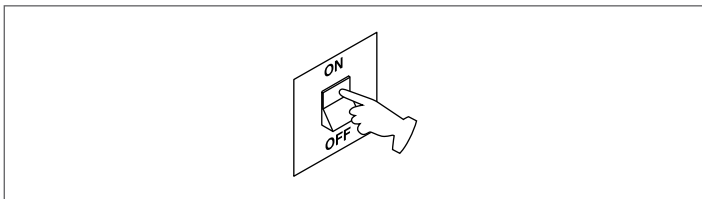

If necessary, the interface automatically goes to the **clock menu**. On the main screen the icons ▲, ▼, ► and ◀ and ENTER come on while 00:00 is displayed with the first two digits blinking with a frequency of 0.5 sec ON, 0.5 sec OFF.

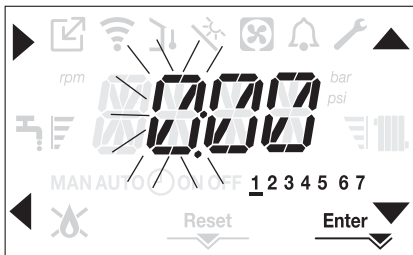

To set the time and day follow the following instructions:

- set the hour with the ▲ and ▼ arrows, then confirm with **A**
- set the minutes with the ▲ and ▼ arrows, then confirm with **A**
- set the day of the week with the ▲ and ▼ arrows. The segment in line with the day selected blinks, press the menu **MENU** key at the icon Enter to confirm the time and day setting. The clock blinks for 4sec and then returns to the main screen
- to exit the time programming without saving the modified values just press ◀

NOTE: It is possible to change the TIME and DAY settings also later by accessing the TIME parameter in the SETTING menu, or by pressing the **A+C** keys for at least 2sec.

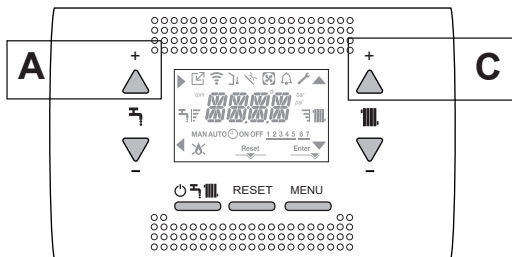

Each time that the boiler is powered a vent cycle is carried out lasting 6 min. The display shows the message <<VENT AIR PURGING CYCLE IN PROGRESS>> lighting up the icon RESET.

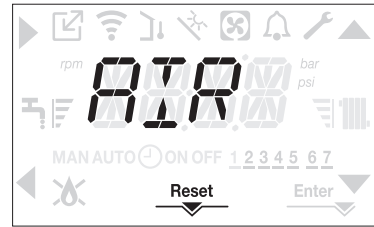

To interrupt the vent cycle press RESET.

Set the boiler to OFF by pressing ⏻.

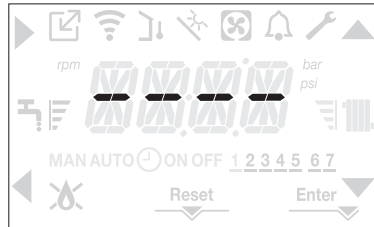

Using the interface it is possible to access, using the SETTINGS menu, a series of parameters that can be programmed to allow you to personalise the operation of the boiler based on the type of system.

Set the parameters according to the desired operating modes.

4.3 Time band scheduling function (room thermostat)

If the heating system is managed by a room thermostat, and therefore without programming timing, the programming timing on the boiler interface can be enabled by setting in the CH menu the parameter POR = 1.

To access the programming timing menu press the keys **B+D** for at least 2sec.

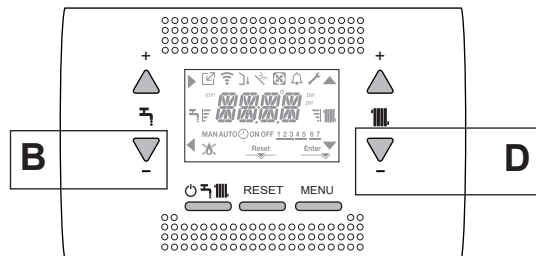

The displays appears as in the following figure:

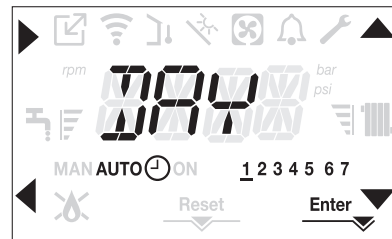

Using the ▲, ▼ arrows select the day or the pre-selected group of days:

- 1-2-3-4-5-6-7 programming the individual days
- 1-5 programming from Monday to Friday
- 6-7 programming from Saturday to Sunday
- 1-7 programming the entire week

With the ► key you confirm the selection made and you pass to the programming of the time bands, with the Enter key you exit the programming timing confirming the changes made.

With the ◀ key you exit without saving the selections.

Setting the Time Bands

- The display shows TIME ON, press ► to set the ignition time, with ▲, ▼ change the time, confirm with ►.
- The display shows TIME OFF, press ► to set the switching off time, with ▲, ▼ change the time, confirm with ►.

- TIME ON, is displayed again, then the programming of the time bands is resumed up to the maximum number of programmable bands (four), or else **Enter** is pressed to confirm the bands set and you move on to the programming of the next day.

For each day of the week it is possible to programme up to 4 bands, each one having a start time and an end time. Outside these time bands, heat requests from the room thermostat are ignored.

The central heating time bands enabled by default are:
 07:30 - 08:30 / 12:00 - 13:30 / 18:00 - 22:30 from MON to FRI
 08:00 - 22:30 from SAT to SUN.

When heating programming timing is enabled pressing the keys **C+D** allows you to move from AUTO programming timing to MAN ON or MAN OFF.

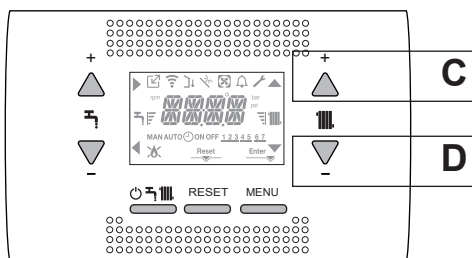

4.4 Boiler configuration

To access the boiler configuration menu, access the technical parameters menu, as indicated in the paragraph "3.20 Access to the parameters". Use the **▲** and **▼** arrows to scroll through the parameters of the pre-selected sub-menu, confirming the selection with **A**; change the value of the pre-selected parameter with **C** and **D** confirming the selection with the key indicated by the icon **Enter**.

Description of the settings menu

Some of the following functions might not be available depending on the access level and the type of machine.

SETTING

TIME

From this menu the time and the number of the day of the week can be adjusted.

TIME PROGRAM

From this menu you can access the menu for adjusting the heating programming timing. For each day of the week it is possible to set up to 4 bands, characterised by a starting time and an end time. It is possible to access the same menu directly from the main screen by pressing the keys **B+D** at the same time for at least two seconds (see paragraph "4.3 Time band scheduling function (room thermostat)")

COMB

GAS TYPE

This parameter allows you to set the type of gas.
 0 = methane gas - factory setting
 1 = LPG

BOILER TYPE

Set this parameter for the type of boiler, see the relative paragraph "4.27 Replacing the AKM board" for more information.

COMBUSTION OFFSET

This parameter allows you to reset the factory settings of the combustion, see the relative paragraph "4.28 Combustion Control Parameters" for more information.

CONF

HYDRAULIC CONFIGURATION

This parameter allows you to set the type of hydraulic configuration of the boiler:
 0 = ONLY HEATING
 1 = INSTANTANEOUS FLOWSWITCH
 2 = INSTANTANEOUS FLOWMETER
 3 = WATER TANK WITH PROBE
 4 = WATER TANK WITH THERMOSTAT (factory setting)

The factory setting for this parameter is 4.

When replacing the electronic board make sure that this parameter is set to 4.

WATER TRANSDUCER

This parameter allows you to set the type of water pressure transducer:
 0 = water pressure switch
 1 = pressure transducer
 The factory setting for this parameter is 1, do not change! When replacing the electronic board make sure that this parameter is set to 1.

AUTO WATER FILL ENABLE

This parameter allows you to enable the "semi-automatic filling" function since the boilers have a pressure transducer and a filling solenoid valve installed.
 The factory setting for this parameter is 0, do not change! When replacing the electronic board make sure that this parameter is set to 0.

BEGIN SYSTEM FILLING

NOT AVAILABLE ON THIS MODEL

AIR PURGING CYCLE

This parameter allows you to disable the vent cycle function; the factory setting is 1, set the parameter to 0 to disable the function.

MIN

This parameter allows you to change the minimum number of the fan's rpm. Do not change!

MAX

This parameter allows you to change the maximum number of the fan's rpm. Do not change!

MAX_CH

This parameter allows you to change the maximum number of the fan's rpm in heating mode. Do not change!

RANGE RATED

This parameter allows you to change the heat output in heating mode, the factory setting for this parameter is MAX_CH and can be programmed within the MIN - MAX_CH range. For more information about the use of this parameter see the paragraph "4.19 Range rated".

DO_AUX1

This parameter allows you to configure the operation of an additional relay (only if the relay board is installed (not supplied as standard)) to bring a phase (230Vac) to a second heating pump (additional pump) or a zone valve. The factory setting for this parameter is 0 and can be set within the 0 - 2 range with the following meaning:

Pin 1 and 2 of X21	Not present	Jumpered
DO_AUX1 = 0	additional pump management	zone valve management
DO_AUX1 = 1	zone valve management	zone valve management
DO_AUX1 = 2	additional pump management	additional pump management

EXHAUST PROBE RESET

This parameter allows operating hours meter to be reset in certain conditions (see "4.20 Lights and faults" for more information, E091 faults). The factory setting for this parameter is 0, set to 1 to reset the flue gas probe hours meter after the primary heat exchanger has been cleaned. Once the reset procedure is finished, the parameter returns automatically to 0.

CH**HYST ON HIGH TEMP**

For high temperature systems, this parameter allows you to set the hysteresis value used by the adjustment board for calculating the ignition delivery temperature of the burner:

IGNITION TEMPERATURE = HEATING SETPOINT - HYST ON HIGH TEMP.

The factory setting for this parameter is 5°C, it can be changed within the 2 - 10°C range.

HYST OFF HIGH TEMP

For high temperature systems, this parameter allows you to set the hysteresis value used by the adjustment board for calculating the switching off delivery temperature of the burner:

IGNITION TEMPERATURE = HEATING SETPOINT + HYST OFF HIGH TEMP.

The factory setting for this parameter is 5°C, it can be changed within the 2 - 10°C range.

HYST ON LOW TEMP

For low temperature systems, this parameter allows you to set the hysteresis value used by the adjustment board for calculating the ignition delivery temperature of the burner:

IGNITION TEMPERATURE = HEATING SETPOINT - HYST ON LOW TEMP.

The factory setting for this parameter is 3°C, it can be changed within the 2 - 10°C range.

HYST OFF LOW TEMP

For low temperature systems, this parameter allows you to set the hysteresis value used by the adjustment board for calculating the switching off delivery temperature of the burner:

IGNITION TEMPERATURE = HEATING SETPOINT + HYST OFF LOW TEMP.

The factory setting for this parameter is 3°C, it can be changed within the 2 - 10°C range.

PUMP CONTROL TYPE

P90 = 0 → exceptional use of an UPS circulator

P90 = 1 → maximum fixed speed pump (as if it was ON-OFF)

2 ≤ P90 ≤ 40 → Objective variable speed pump

41 ≤ P90 ≤ 100 → Proportional variable speed pump

For details see paragraph "3.11 Variable speed circulator".

CH POST CIRC

NOT AVAILABLE ON THIS MODEL

LOW NOISE

NOT AVAILABLE ON THIS MODEL

SCREED HEATING

This parameter allows you to activate the screed heating function (see paragraph "4.13 Screed heating function" for more details).

The factory setting is 0, with the boiler set to OFF, set to 1 to activate the screed heating function on the low temperature heating zones.

The parameter automatically returns to 0 once the screed heating function is finished, it is possible to interrupt it earlier by setting the value to 0.

ANTI CYCLE FUNCTION

This parameter allows you to change the FORCED HEATING TIMING OFF, regarding the delay time introduced for re-igniting the burner in the face of an off due to the heating temperature being reached. The factory setting for this parameter is 3 minutes and can be set to a value between 0 min and 20 min.

RESET CH TIMERS

This parameter allows you to cancel the ANTI CYCLE and REDUCED HEATING MAXIMUM OUTPUT TIMING, lasting 15 min during which the speed of the fan is limited to 75% of the maximum heating output that has been set.

The factory setting for this parameter is 0, set 1 to reset the timings.

MAIN ZONE ACTUATION TYPE

This parameter allows you to configure the system to manage a mixing valve and an additional pump on the main heating system (the use of the BE16 accessory board is required, not supplied as standard).

The factory setting for this parameter is 0, set to 1 for the connection of a BE16 board.

Note: this parameter cannot be changed when an OT+ chronothermostat is connected.

MAIN ZONE ADDR

When MAIN ZONE ACTUATION TYPE = 1, this parameter allows you to set the address of the BE16 board.

The factory setting for this parameter is 3 and can be set within the 1 - 6 range.

Note: see the instruction sheet of the BE16 accessory board for more information about the use of this parameter.

MAIN ZONE HYDRAULIC CONF

When MAIN ZONE ACTUATION TYPE = 1, this parameter allows you to set the hydraulic configuration of the main heating zone.

The factory setting for this parameter is 0 and allows a direct zone to be managed, set the parameter to 1 for the management of a mixed zone.

Note: see the instruction sheet of the BE16 accessory board for more information about the use of this parameter.

MAIN ZONE TYPE

This parameter allows you to specify the type of zone to be heated, it is possible to choose from the following options:

0 = HIGH TEMPERATURE (factory setting)

1 = LOW TEMPERATURE

MAX CH SET

This parameter allows you to specify the maximum heating setpoint that can be set:

- range 20°C - 80.5°C, default 80.5°C for high temperature systems

- range 20°C - 45°C, default 45°C for low temperature systems.

Note: the MAX CH SET value cannot be less than MIN CH SET

MIN CH SET

This parameter allows you to specify the minimum heating setpoint that can be set:

- range 20°C - 80.5°C, default 20°C for high temperature systems

- range 20°C - 45°C, default 20°C for low temperature systems.

Note: the MIN CH SET value cannot be greater than MAX CH SET.

OTR

This parameter allows you to activate the thermoregulation when the system has an outdoor temperature probe connected.

The factory setting is 0, the boiler always operates at a fixed point. With the parameter on 1 and an outdoor temperature probe connected, the boiler operates in thermoregulation.

With an outdoor temperature probe disconnected the boiler always operates at a fixed point.

See paragraph "4.5 Setting the thermoregulation" for more details about this function.

OTD CURVES

This parameter allows you to set the number of the compensation curve used by the boiler when in thermoregulation.

The factory setting for this parameter is 2.0 for high temperature systems and 0.5 for low temperature ones.

The parameter can be set with the range 1.0 - 3.0 for high temperature systems, 0.2 - 0.8 for low temperature ones.

See paragraph "4.5 Setting the thermoregulation" for more details about this function.

NIGHT COMP

With this parameter you activate the "night compensation" function. The default value is 0, set to 1 to activate the function. See paragraph "4.5 Setting the thermoregulation" for more details about this function.

POR

This parameter allows you to enable the heating timing programming. Programming timing not enabled = 0
When the room thermostat contact closes the heat request is always met without any time limitation.
Programming timing enabled = 1
When the room thermostat contact closes the heat request is enabled according to the programming timing that has been set.

MAN AUTO

This parameter allows you to set the way of mode for passing from manual heating to automatic heating. The factory setting for this parameter is 0: in this condition the passage from manual to automatic timing programming should be done by the user pressing the keys **C+D**.
Set the parameter to 1 to activate the function: in this condition the passage from manual to automatic timing programming occurs automatically at the first change of the band.

ZONE1 ENABLE

This parameter allows you to activate the management of an additional heating zone (the use of the BE16 accessory board is required, not supplied as standard).
The default value is 0, set to 1 to activate the function.
Note: this parameter cannot be changed when an OT+ chronothermostat is connected.

ZONE1 ADDR

When ZONE1 ENABLE = 1, this parameter allows you to set the address of the BE16 board of zone 1.
The factory setting is 1 and can be set within the 1 - 6 range.
Note: see the instruction sheet of the BE16 accessory board for more information about the use of this parameter.

ZONE1 HYDRAULIC CONFIG

When MAIN ZONE ACTUATION TYPE = 1, this parameter allows you to set the hydraulic configuration of heating zone 1.
The factory setting for this parameter is 0 and allows you to manage a direct zone, set to 1 to manage a mixed zone.
Note: see the instruction sheet of the BE16 accessory board for more information about the use of this parameter.

ZONE1 TYPE

When MAIN ZONE ACTUATION TYPE = 1 this parameter allows you to specify the type of zone to be heated, .
It is possible to choose from the following options:
0 = HIGH TEMPERATURE (factory setting)
1 = LOW TEMPERATURE

ZONE1 SET

When MAIN ZONE ACTUATION TYPE = 1, this parameter allows you to the setpoint value of heating zone 1. The factory setting for this parameter is ZONE1 MAX CH SET and can be programmed within the ZONE1 MIN CH SET and ZONE1 MAX CH SET range.

ZONE1 MAX CH SET

This parameter allows you to specify the maximum heating setpoint that can be set for zone 1:
- range 20°C - 80.5°C, default 80.5°C for high temperature systems
- range 20°C - 45°C, default 45°C for low temperature systems.
Note: the ZONE 1 MAX CH SET value cannot be less than ZONE1 MIN CH SET.

ZONE1 MIN CH SET

This parameter allows you to specify the minimum heating setpoint that can be set for zone 1:
- range 20°C - 80.5°C, default 40°C for high temperature systems
- range 20°C - 45°C, default 20°C for low temperature systems
Note: the ZONE1 MIN CH SET value cannot be greater than ZONE1 MAX CH SET.

ZONE1 OTR

This parameter allows you to activate thermoregulation mode for zone 1 when the system has an outdoor temperature sensor connected. The factory setting is 0, the boiler always operates for zone 1 at a fixed point; to have the boiler work in climate mode connect an outdoor temperature sensor and set the parameter to 1, connect an outdoor temperature sensor. With an outdoor temperature probe disconnected the boiler always operates at a fixed point.
See paragraph "4.5 Setting the thermoregulation" for more details about this function.

ZONE1 OTD CURVES

This parameter allows you to set the number of the compensation curve for zone 1 used by the boiler when in climatic mode. The factory setting for this parameter is 2.0 for high temperature systems and 0.5 for low temperature ones. The parameter can be set with the range 1.0 - 3.0 for high temperature systems, 0.2 - 0.8 for low temperature ones. See paragraph "4.5 Setting the thermoregulation" for more details about this function.

ZONE1 NIGHT COMP

This parameter allows you to activate "night compensation" for zone 1. The default value is 0, set to 1 to activate the function. See paragraph "4.5 Setting the thermoregulation" for more details about this function.

DHW**ANTILEGIO**

This parameter allows you to activate the "antilegionella" function when the boiler is connected to a water tank with a probe (Case C). The factory setting of this parameter is 0 (function disabled).
Set the value to 1 to activate the weekly antilegionella function, the is carried out the third day of the week at 03:00 am.
Set the value to 2 to activate the daily antilegionella function, the is carried out every day of the week at 03:00 am.
See paragraph "4.15 Anti-legionella function (only if connected to a water tank with probe)" for more information about this function.

ANTILEGIO TIME

This parameter allows you to set the time the "antilegionella" function is carried out when the boiler is connected to a water tank with a probe (Case C). The factory setting for this parameter is 03:00 am.

ANTILEGIO OUTLET TANK FLOW

This parameter allows you to set the delivery value to the water tank when an antilegionella function is in progress. The factory setting for this parameter is 80°C and it can be set in the 65°C - 85°C range.

TANK FLOW TEMP

This parameter allows you to change the delivery temperature to the water tank for a domestic hot water request. The factory setting for this parameter is 80°C and it can be set in the 50°C - 85°C range.

SLIDING OUTLET TANK FLOW TEMP

This parameter allows you to activate the SLIDING OUTLET function to modify the delivery setpoint used by the boiler, when there is a domestic hot water request (only when a water tank with a probe is connected, Case C). The factory setting for this parameter is 0 (function deactivated), set the parameter to 1 to activate the function. See paragraph "4.14 Sliding delivery (only if water tank connected)" for more information about this function.

MIN DHW SET

NOT AVAILABLE ON THIS MODEL

MAX DHW SET

NOT AVAILABLE ON THIS MODEL

DHW DELAY

NOT AVAILABLE ON THIS MODEL

SUN ON

NOT AVAILABLE ON THIS MODEL

SOLAR

FSUN

This parameter is used to enable the management of the solar water tank, the BE15 accessory board must be used.
The factory setting is 0 = solar water tank management disabled, set the parameter to 1 to enable the function.

T MAX TANK

The parameter allows you to set the maximum temperature of the top part of the water tank. The factory setting is 60°C.
The parameter can be set with the range 10°C - 130°C.

DELTA T ON PUMP

The parameter allows you to manage the temperature difference between the collector probe and the lower water tank probe for the thermal load of the water tank (activation of the solar pump).
The factory setting is 8°C.
The parameter can be set with the range 4°C - 30°C.
Note: the DELTA T ON PUMP value should be higher than DELTA T OFF PUMP.

DELTA T OFF PUMP

The parameter allows you to manage the temperature difference between the collector probe and the lower water tank probe for the interruption of the thermal load of the water tank (deactivation of the solar pump).
The factory setting is 4°C.
The parameter can be set with the range 4°C - 30°C.
Note: the DELTA T OFF PUMP value should be lower than DELTA T ON PUMP.

INTEGRATION DELAY

The parameter allows you to set the delay time of the solar integration by the boiler.
The factory setting is 0 min.
The parameter can be set with the range 0min - 180min.

COLLECTOR T MIN

With this parameter you set the minimum temperature of the collector for activating the solar collector anti-freeze function.
The factory setting is: - °C (solar collector anti-freeze disabled).
The parameter can be set with the range -30°C - +5°C.

COLLECTOR T MAX

Parameter for setting the maximum temperature of the collector for the solar collector pump lockout (system protection).
The pump is then enabled as soon as the temperature of the collector falls below [COLLECTOR T MAX - 10°C].
The factory setting is 110°C.
The parameter can be set with the range 80°C - 180°C.
Note: the COLLECTOR T MAX value should be higher than COLLECTOR T PROT.

COLLECTOR T PROT

Parameter for setting the maximum temperature of the collector for activating the solar collector cooling function.
The factory setting is 110°C.
The parameter can be set with the range 80°C - 180°C.
Note: the COLLECTOR T PROT value should be lower than COLLECTOR T MAX.

COLLECTOR T AUTH

Parameter for setting the minimum temperature for enabling the solar collector pump.
The factory setting is 40°C.
The parameter can be set with the range -20°C - +95°C.
Note: the COLLECTOR T AUTH value should be higher than COLLECTOR T LOCK.

COLLECTOR T LOCK

This parameter allows you to set the minimum temperature for disabling the solar collector pump.
The factory setting is 35°C.
The parameter can be set with the range -20°C - +95°C.
Note: the COLLECTOR T LOCK value should be less than COLLECTOR T AUTH.

PWM COLL PUMP

This parameter allows you to set the PWM modulation period of the solar pump.
The factory setting is 0min (solar collection pump modulation function disabled).
The parameter can be set with the range 0min - 30min.

TANK COOLING

Parameter for enabling/disabling the water tank cooling function; there are two options available:
0= FUNCTION NOT ACTIVE (factory setting)
1= FUNCTION ACTIVE

SOLAR PUMP MODE

Parameter for configuring the operation of the solar collector pump; there are three options available:
0= OFF (factory setting) ==> the solar collector pump is always off
1= ON ==> the solar collector pump is always on
2= AUTO ==> the solar collector pump switches on and switches off according to the solar management rules

4.5 Setting the thermoregulation

Enabling THERMOREGULATION occurs in the following way:

- access the technical parameters menu, as indicated in the paragraph "3.20 Access to the parameters"
- select the menu CH and then OTR=1.

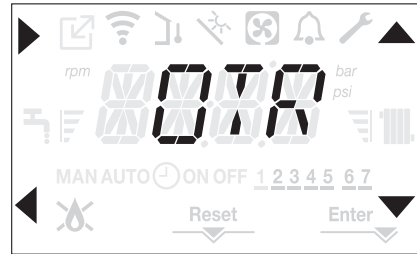

Thermoregulation only works with the outdoor temperature sensor connected and active only for the HEATING function.

If OTR = 0 or outdoor temperature probe disconnected the boiler operates at a fixed point.

The temperature measured by the outdoor temperature sensor is displayed in "4.21 INFO menu" under OUTDOOR TEMP SENS.

The thermoregulation algorithm will not directly use the outdoor temperature, but rather a calculated outdoor temperature that takes into account the building's insulation: in buildings that are well insulated, the outdoor temperature variations will have less impact than those that are poorly insulated by comparison.

REQUEST FROM OT CHRONOTHERMOSTAT

In this case the delivery setpoint is calculated by the chronothermostat according to the outdoor temperature value and the difference between the ambient temperature and the desired ambient temperature.

REQUEST FROM ROOM THERMOSTAT

In this case the delivery setpoint is calculated by the adjustment board according to the outdoor temperature value so as to obtain an estimated outdoor temperature of 20° (reference ambient temperature).
There are 2 parameters that compete to calculate the output setpoint:

- slope of the compensation curve (KT)
- offset on the reference ambient temperature.

Selecting the compensation curve (parameter OTD CURVES - fig. 20)

The compensation curve for heating maintains a theoretical temperature of 20°C indoors, when the outdoor temperature is between +20°C and -20°C. The choice of the curve depends on the minimum outdoor temperature envisaged (and therefore on the geographical location), and on the delivery temperature envisaged (and therefore on the type of system). It is carefully calculated by the installer on the basis of the following formula:

$$KT = \frac{T_{\text{outlet envisaged}} - T_{\text{shift}}}{20\text{-min. design external T}}$$

$$T_{\text{shift}} = \begin{cases} 30^{\circ}\text{C standard system} \\ 25^{\circ}\text{C floor installations} \end{cases}$$





If the calculation produces an intermediate value between two curves, you are advised to choose the compensation curve nearest the value obtained.

Example: if the value obtained from the calculation is 1.3, this is between curve 1 and curve 1.5. Choose the nearest curve, i.e. 1.5.

The settable KT values are as follows:

- standard system: 1.0-3.0
- floor system 0.2-0.8.

Through the interface it is possible to access the menu CH and the parameter OTD CURVES to set the pre-selected thermoregulation curve:



- access the technical parameters menu, as indicated in the paragraph "3.20 Access to the parameters"
- select the menu CH and then OTD CURVES
- press the key  to confirm
- set the desired climatic curve with the  and  arrow keys
- confirm with 

Offset on the reference ambient temperature (fig. 20)

The user can, in any event, indirectly intervene on the value of the HEATING setpoint setting, with reference to the reference temperature (20°C), an offset within the range -5 - +5 (offset 0 = 20°C). For correcting the offset see the paragraph "4.9 Adjusting the heating water temperature with an outdoor temperature sensor connected".

NIGHT COMPENSATION (parameter NIGHT COMP - fig. 20)

If a ROOM THERMOSTAT is connected to a programming timer, from the menu CH parameter NIGHT COMP the night compensation can be enabled. To set the night compensation:

- access the technical parameters menu, as indicated in the paragraph "3.20 Access to the parameters"
- select the menu CH and then NIGHT COMP
- press the key  to confirm
- set the parameter to 1
- confirm with 

In this case, when the CONTACT is CLOSED, the heat request is made by the flow sensor, on the basis of the outdoor temperature, to obtain a nominal ambient temperature on DAY level (20°C).

The opening of the contact does not produce a switch-off, but a reduction (parallel translation) of the climatic curve on NIGHT level (16°C).

Also in this case, the user can indirectly modify the value of the HEATING setpoint inserting once again an offset on the reference DAY temperature (20°C) rather than NIGHT (16°C) that can vary within the range [-5 - +5]. For correcting the offset see the paragraph "4.9 Adjusting the heating water temperature with an outdoor temperature sensor connected".

4.6 First commissioning

- Position the system's master switch to the "on" position.
- Open the gas tap to allow fuel to flow.

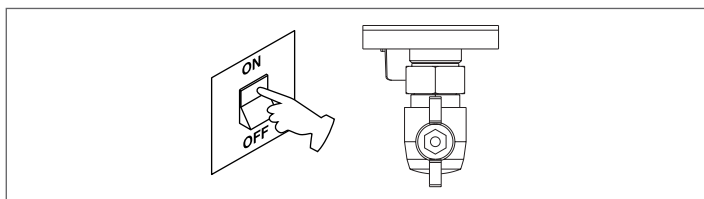

- With power on the backlight comes on, then all the icons and the segments come on for 1sec and in sequence the firmware revision is displayed for 3sec:

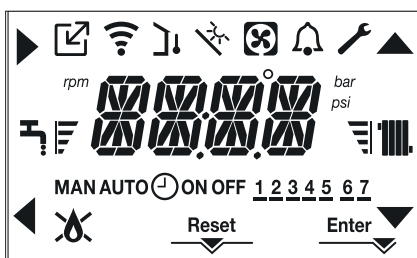

- Then the interface displays the status active at that moment.

Vent cycle



Each time that the boiler is powered, an automatic vent cycle is carried out lasting 6 min. When the air purging cycle is in progress all heat requests are inhibited except those for domestic hot water when the boiler is not set to OFF and a scrolling message is displayed on the interface screen "AIR PURGING CYCLE IN PROGRESS".



The purge cycle can be interrupted early by keeping key 2 pressed for at least 2 seconds (the icon RESET comes on).

The purge cycle can also be interrupted, if the boiler is not set to OFF, by a domestic hot water request.

- Adjust the ambient temperature thermostat to the desired temperature (~20°C) or, if the system is equipped with a programmable thermostat or timer, ensure that the thermostat or timer is "active" and set correctly (~20°C)
- Then set the boiler on WINTER or SUMMER depending on the type of operation desired.
- The boiler will start up and continue working until the set temperatures are reached, after which it will then go back to standby.

4.7 Operating status

For changing the operating status from WINTER to SUMMER to OFF press key 1 until the icon for the desired function is displayed.

WINTER MODE

- Set the boiler to the WINTER status by pressing key 1 until both the domestic hot water icon and the heating icon are displayed.



The interface normally displays the delivery temperature unless there is a domestic hot water request in progress, in which case the domestic hot water temperature is displayed.

- When there is a heat request and the boiler is igniting, the icon  appears on the display.

Heating REQUEST, the radiator icon blinks:



SUMMER MODE (only with water tank connected)

- Set the boiler to the SUMMER status by pressing key 1 until the domestic hot water icon is displayed.

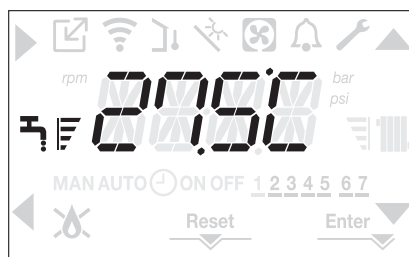

In this status the boiler activates the traditional function of just domestic hot water, the interface normally displays the delivery temperature. In the event of a domestic hot water pick up, the display shows the temperature of the domestic hot water.

Domestic hot water REQUEST, the tap icon blinks:

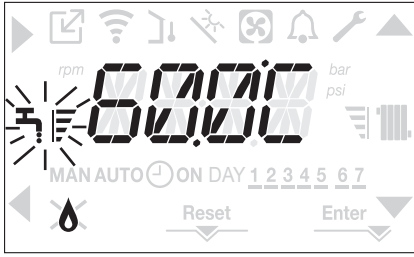

OFF

- Set the boiler to the OFF status by pressing key 1 until the central segments are displayed.

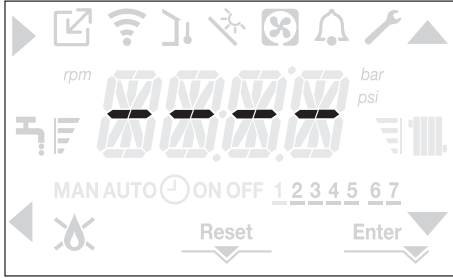

4.8 Adjusting the heating water temperature without an outdoor temperature sensor connected

If there is no outdoor temperature sensor the boiler operates at a fixed point, the HEATING setpoint in this case can be set on the main page of the screen.

Pressing the key **C** or **D** displays the current heating setpoint; the value blinks with a frequency of 0.5 sec ON, 0.5 sec OFF and the icons ▲ and ▼ come on.

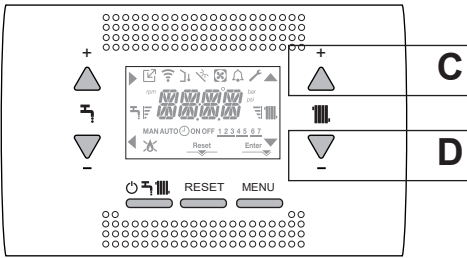

The successive pressing of the key **C** or **D** allows you to set the value of the heating setpoint within the preset range:

[40°C - 80.5°C] for high temperature systems

[20°C - 45 °C] for low temperature systems

with steps of 0.5°C.

The level bars beside the heating icon show the setpoint value set with respect to the operating range:

- four bars on = max setpoint. [four bars icon]
- one bar on = min setpoint [one bar icon]

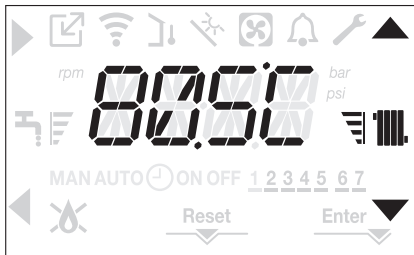

Keeping one of the two keys **C** or **D** pressed for longer, the meter increases the speed of advancement modifying the set value. If no key is pressed for 5sec, the value set is taken as the new heating setpoint and the display returns to the main page.

4.9 Adjusting the heating water temperature with an outdoor temperature sensor connected

If an outdoor temperature sensor is installed and thermoregulation is enabled (parameter OTR=1), the delivery temperature is automatically selected by the system, which quickly adjusts the ambient temperature according to the variations in the outdoor temperature.

If you want to change the temperature, raising it or lowering it with respect to the temperature automatically calculated by the electronic board, it is possible to change the HEATING setpoint as follows:

Press the keys **C** or **D** and select the desired level of comfort within the range (-5 - +5) (see paragraph "4.5 Setting the thermoregulation").



Note: if an outdoor temperature sensor is connected it is in any event possible to have the boiler operate at a fixed point by setting the parameter OTR = 0 (menu CH).

4.10 Adjusting the domestic hot water temperature

A CASE: Only heating with no water tank - regulation not applicable.

B CASE: Only heating + external water tank managed by a thermostat - regulation not applicable.

C CASE: Only heating + external water tank managed by a probe - to adjust the temperature of the domestic hot water stored in the water tank, proceed as follows:

On the main screen, pressing the key **A** rather than **B** displays the current domestic hot water setpoint, the value blinks with a frequency of 0.5 sec ON, 0.5 sec OFF and the icons ▲ and ▼ come on.

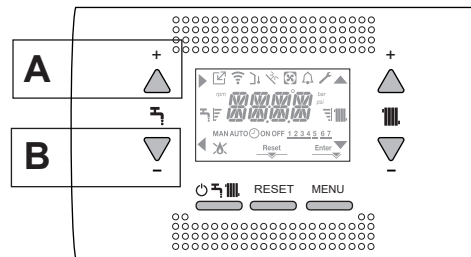



The successive pressing of the keys **A** or **B** allows you to set the value of the domestic hot water setpoint raising or lowering the value within the preset range in steps of 0.5°C.

The level bars beside the heating icon show the setpoint value set with respect to the operating range:

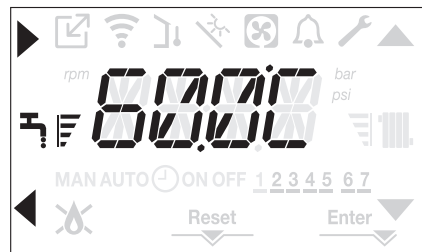
- four bars on = max setpoint [four bars icon]
- one bar on = min setpoint [one bar icon]



4.11 Safety stop

If there are ignition faults or boiler operation malfunctions, carry out a "SAFETY STOP". On the display, in addition to the fault code, the icon  is also displayed, which blinks with a frequency of 0.5sec ON and 0.5sec OFF. The backlight blinks for 1min after which it switches off, while the icon  continues blinking. On the 4 digits a message scrolls containing the error code and its description.



4.12 Reset function

The "RESET" icon comes on when there is an alarm that requires a manual reset by the user (for example flame lockout).

To reset press key 2 RESET.

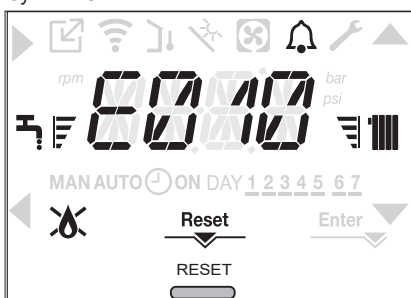



If the release attempts do not restart the boiler, contact your local Technical Assistance Centre.

4.13 Screed heating function

For a low temperature system the boiler has a "screed heating" function that can be activated in the following way:

- set the boiler to OFF by pressing button 



- access the technical parameters menu, as indicated in the paragraph "3.20 Access to the parameters"
- select the CH menu and then SCREED HEATING with the keys , , confirming the selection with .

(Note: SCREED HEATING is not available if the boiler is a status other than OFF).

- To activate the function set the parameter to 1, to deactivate it set the parameter to 0.

The "screed heating" function lasts 168 hours (7 days) during which, in the zones configured as low temperature, a heating request is simulated with an initial zone outlet of 20°C, then increased in line with the table on the side.

Accessing the INFO menu from the main page of the interface it is possible to display the TIME FUNC SCREED HEATING value regarding the number of hours that have passed since the activation of the function.



Once activated, the function takes priority, if the machine is shut down by disconnecting the power supply, when it is restarted the function picks up from where it was interrupted.

The function can be interrupted before it has finished by setting the boiler to a status other than OFF or by selecting SCREED HEATING = 0 from the menu CH.

Note: The temperature and increase values can be set to different values only by qualified personnel, only if strictly necessary. The manufacturer declines all responsibility if the parameters are incorrectly set.

DAY	TIME	TEMPERATURE
1	0	20°C
	6	22°C
	12	24°C
2	18	26°C
	0	28°C
3	12	30°C
	0	32°C
4	0	35°C
	0	35°C
5	0	35°C
	0	30°C
6	0	30°C
	0	25°C
7	0	25°C

4.14 Sliding delivery (only if water tank connected)

This parameter allows you to activate the SLIDING TANK FLOW TEMPERATURE function for changing the delivery setpoint used by the boiler, when in domestic hot water request mode. The factory setting for this parameter is = function not active, which provides for a modulation to a fixed delivery of 80°C, when in domestic hot water request mode. To activate the value, access the technical parameters as explained in the paragraph "3.20 Access to the parameters", select DHW menu and then SLIDING TEMP FLOW TEMPERATURE. To activate the function, using ,  keys,

chose value 1 and confirm the selection with . In this case the delivery setpoint, when in domestic hot water request mode, is no longer fixed at 80°C, but can be changed and calculated automatically by the boiler on the basis of the difference between the desired domestic hot water setpoint and the temperature measured by the water tank probe. Note: it is not advisable to activate this function for water tanks with a capacity greater than 100 litres, loading the cylinder would be too slow.





It might be necessary to reset the value of this parameter when replacing the adjustment board.

4.15 Anti-legionella function (only if connected to a water tank with probe)

The machine has an automatic ANTI-LEGIONELLA function that, daily or weekly depending on the settings selected, if necessary heats the domestic hot water at 65°C keeping it at that temperature for 30 minutes, thereby destroying any proliferation of bacteria in the water tank.

The function is not carried out if the temperature of the water tank reached 65°C over the last 24h, for daily scheduling, or in the last 7 days, in the case of weekly scheduling.

The function, if activated, is carried out every day at 03:00am if programmed on a daily basis, or else every Wednesday at 03:00am if programmed on a weekly basis. Once activated, the function takes top priority and cannot be interrupted.

 The function is not carried out with the boiler set to OFF. ANTILEGIONELLA function can be activated by accessing the parameters menu (see "3.20 Access to the parameters") and selecting, from DHW menu, the ANTILEGIO parameter. To activate the function, using ,  keys, chose value 1 and confirm the selection with .

4.16 Checks during and after the first commissioning

After starting up, check that the boiler carries out the start-up procedures and subsequent shut-down properly.

- Check the domestic hot water operation (if water tank connected) by opening a hot water tap in SUMMER (if water tank connected) mode or WINTER mode.
- Check the full stop of the boiler by turning off the system's main switch.
- After a couple of minutes of continuous operation, which can be obtained by turning the system's main switch to "on", setting the boiler mode selector to SUMMER and by keeping open the domestic hot water device, the binders and manufacturing residues evaporate and it will be possible to carry out the check of the combustion.

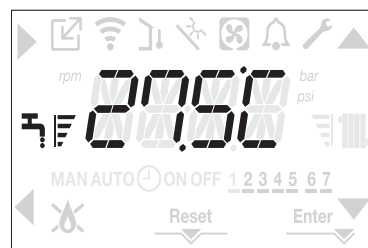

4.17 Combustion check

To carry out the combustion analysis, proceed as follows:

- set the boiler to the OFF status by pressing button 1

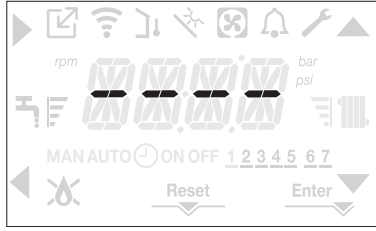

- activate the combustion control function by pressing buttons 2+3 for at least 2sec

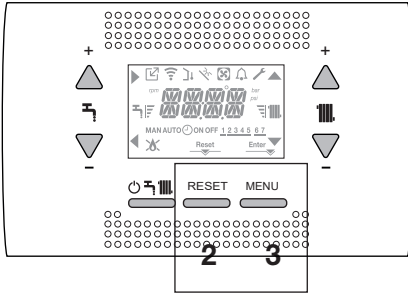

- the display shows the scrolling text <<COMBUSTION ANALYSIS IN PROGRESS>> and the icons ▲, ▼, ► and ◀ come on:

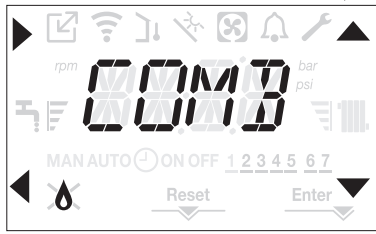

- pressing ◀ interrupts the operation
- using the ▲, ▼ keys it is possible to change the speed of the fan between MIN and MAX confirming the selection with ►
- the number of revs set, together with the rpm icon, are shown on the display for 10sec.



- ⚠ With the OT device connected it is not possible to activate the combustion control function. To carry out the flue gases analysis, disconnect the OT connection wires and wait 4 minutes, or else cut off the electrical supply and reconnect power to the boiler.

- ⚠ The combustion analysis function is normally carried out with the three-way valve positioned on heating. It is possible to switch the valve to domestic hot water generating a domestic hot water heat request at maximum output while the function itself is being carried out. In this case the temperature of the domestic hot water is limited to a maximum of 65°C. Wait for the burner to fire.

The boiler will operate at maximum heating output and it will be possible to regulate the combustion.

- Remove the screw and the cover on the air distribution box (A-B).
- Insert the analysis probe adapter (D) located in the documentation envelope, into the hole for the combustion analysis.
- Insert the flue gases analysis probe into the adaptor.
- Control the combustion, checking that the CO₂ values match those in the table.
- When the control is completed, remove the analyser probe and close the combustion analysis sockets with the relative plugs and screw.
- Put back and keep the analysis probe adapter supplied with the boiler in the documentation envelope.

- ⚠ If the value displayed is different to that shown in the technical data table, DO NOT CARRY OUT ANY ADJUSTMENTS OF THE GAS VALVE, ask assistance from the Technical Assistance Centre.

- ⚠ The gas valve DOES NOT need adjusting and any tampering with it causes the boiler to operate irregularly or even not at all.

- ⚠ When the combustion analysis is in progress all heat requests are inhibited and a message is shown on the display.

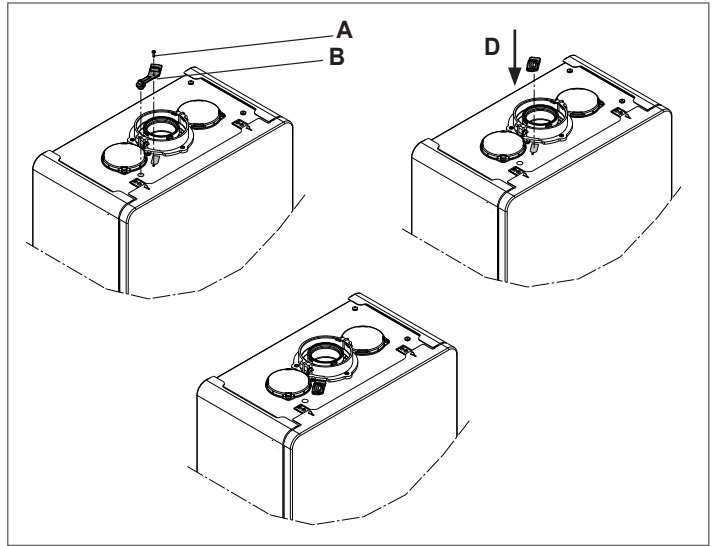

When the checks are completed:

- set the boiler to SUMMER or WINTER mode depending on the season
- regulate the heat request temperature values according to the customer's needs.

IMPORTANT

The combustion analysis function is active for a maximum time of 15 minutes; the burner shuts down if an outlet temperature of 95° C is reached. It will ignite again when the temperature falls below 75° C.

- ⚠ In the case of a low temperature system we recommend carrying out the efficiency test by taking hot water setting the boiler STATUS to SUMMER, opening the hot water tap to full capacity and setting the temperature of the domestic hot water to the maximum.

- ⚠ All controls must be carried out only by the Technical Assistance Centre.

4.18 Gas conversion

Conversion from a family gas to other family gas can be performed easily also when the boiler is installed.

- ⚠ This operation must be carried out by professionally qualified personnel.

The boiler is delivered to operate with methane gas (G20). To convert the boiler to propane gas (G31) proceed as follows:

- access the technical parameters menu, as indicated in the paragraph "3.20 Access to the parameters"
- set the INSTALLER password
- select the COMB menu and confirm the selection with ►



- the display shows the scrolling text GAS TYPE
- select GAS TYPE = 0 for METHANE gas
GAS TYPE = 1 for LPG

The boiler needs no further adjustment.

- ⚠ The conversion must be carried out by qualified personnel.

- ⚠ After the conversion has been carried out, apply the new identification label contained in the documentation envelope.

4.19 Range rated

This boiler can be adapted to the heating requirements of the system, in fact it is possible to set the maximum delivery for heating operation of the boiler itself:

- power up the boiler
- access the technical parameters menu, as indicated in the paragraph "3.20 Access to the parameters"
- select the CONF menu and confirm the selection with



- the display shows the scrolling message RANGE RATED, enter the sub-menu by pressing
- set the maximum desired heating value (rpm) with the and keys, confirming the selection with

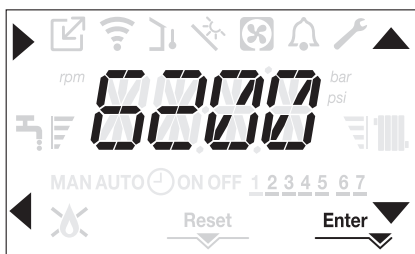

- Once the required output has been set (maximum heating), put the value on the self-adhesive label on the back cover of this manual. For subsequent controls and adjustments, refer to the set value.

The calibration does not entail the ignition of the boiler.

The boiler is delivered with the adjustments shown in the technical data table.

Depending on plant engineering requirements or regional flue gas emission limits it is, however, possible to modify this value, referring to the graphs below.

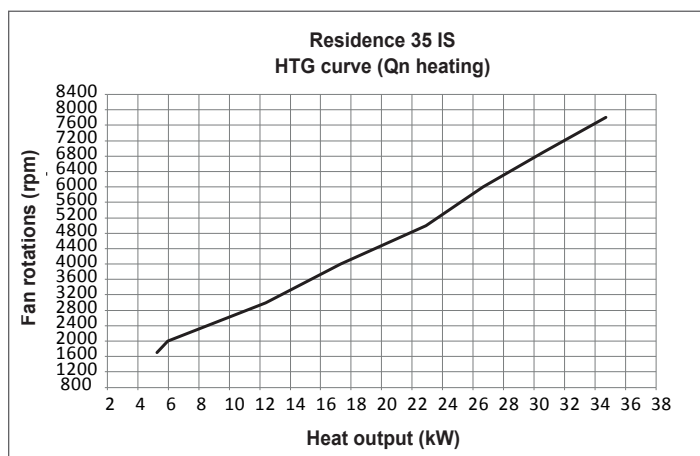
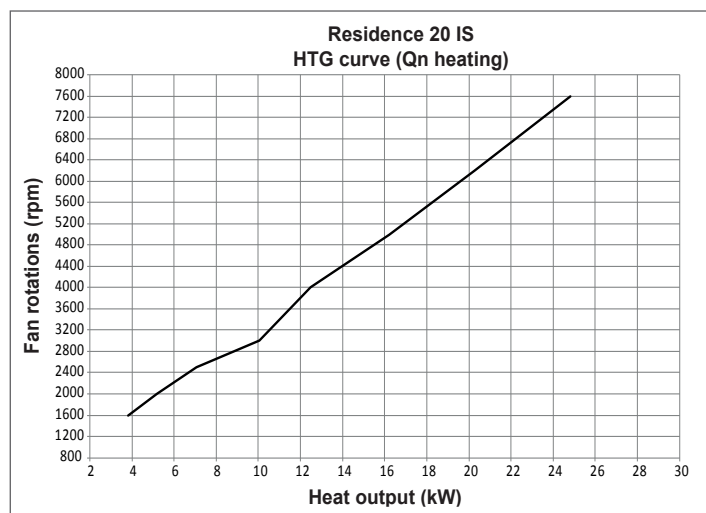

4.20 Lights and faults

When there is a fault the icon blinks with a frequency of 0.5sec ON and 0.5sec OFF, the backlight blinks for 1min with a frequency of 1sec ON and 1sec OFF after which it switches off; while the bell continues to flash. On the 4 digits of the display a scrolling message that describes the error code is shown.

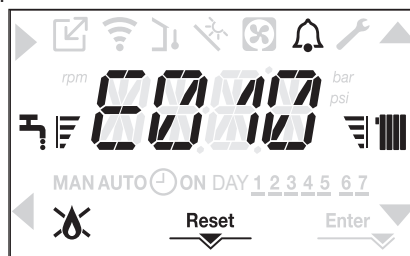

When a fault occurs the following icons can appear:

- it comes on when there is a flame alarm (E010)
- RESET comes on when there is an alarm that requires the manual reset by the user (flame lockout for example)
- comes on together with the icon , except for flame and water alarms.

Moreover, when the WATER TRANSDUCER parameter is set to 1 and therefore there is a water pressure transducer present, the pressure value, with the relative unit of measurement should be displayed at the end of the following error messages:

- E041 WATER TRANSDUCER LOAD THE SYSTEM
- E042 WATER TRANSDUCER
- WATER PRESSURE HIGH CHECK SYSTEM
- WATER PRESSURE LOW CHECK THE SYSTEM.

Reset function

In order to reset the boiler's operation in the event of a fault, it is necessary to press the RESET button.

At this point, if the correct operating conditions have been restored, the boiler will restart automatically.

There are a maximum of 3 consecutive attempts at a release by the REC10.

In case of all the attempts are exhausted the definitive fault E099 occurs on the display. The boiler will need to be unlock by cutting off and reconnecting the electrical supply.

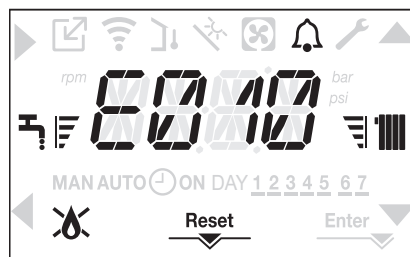

If the reset attempts do not activate the boiler, contact the Technical Assistance Centre.

For fault E041

If the pressure drops below the safety threshold of 0.3 bar the boiler displays the fault code <<E041 water transducer fill the system >> for a transitional time of 30sec.

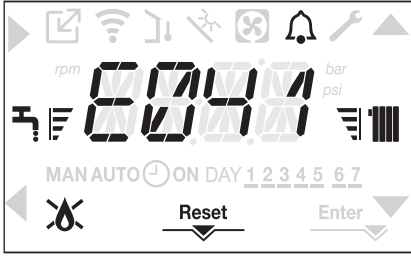

When the transitional time has finished, if the fault persists the fault code E040 is displayed. When the boiler has fault E040 manual loading should be carried out using the filler tap (**external to the boiler**) until the pressure is between 1 and 1.5 bar. Then press RESET.

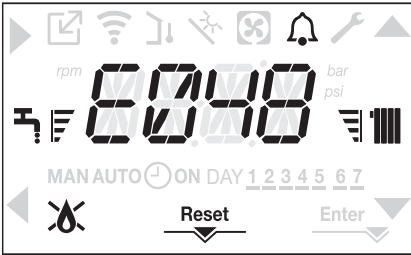

Close the filling tap, making sure to hear the mechanical snap. At the end of the procedure, proceed with the automatic vent cycle as described in the section "3.16 Filling the heating system and eliminating air".

 If the drop in pressure is very frequent, contact the Technical Assistance Centre.

For fault E060

The appearance of the E060 fault, on models with water tank with probe connected, prevents sanitary operation.

For fault E091

The boiler has an auto-diagnostic system which, based on the total number of hours in certain operating conditions, can signal the need to clean the primary exchanger (alarm code E091).

Once the cleaning operation (made with special kit supplied as an accessory) it is necessary to reset to zero the total hour meter following procedure indicated below:

- access the technical parameters as explained in the section "3.20 Access to the parameters"
- select the CONF menu and then EXHAUST PROBE RESET with the keys ▲ and ▼
- set the parameter to 1 confirming the selection with Enter.

NOTE: The meter resetting procedure should be carried out after each in-depth cleaning of the primary exchanger or if this latter is replaced.

The total hours can be verified in the following way:

- access the INFO menus as indicated in the paragraph "4.21 INFO menu" at EXHAUST PROBE RESET to display the value of the flue gases probe meter.

Boiler faults list

ERROR CODE	FAULT	DESCRIPTION OF ALARM TYPE
E010	flame lockout/ACF electronic fault	definitive
E011	extraneous flame	transitional
E020	limit thermostat	definitive
E030	fan fault	definitive
E040	water transducer – load system	definitive
E041	water transducer – load system	transitional
E042	water pressure transducer fault	transitional
E060	storage tank probe fault	transitional
E070	flow sensor fault	transitional
	flow sensor overtemperature	definitive
E077	flow/return sensor differential alarm	definitive
	main zone water thermostat	transitional
E080	return line probe fault	transitional
	return line probe overtemperature	definitive
	outlet/return line probe differential alarm	definitive
E090	flue gas probe fault	transitional
	flue gas probe overtemperature	definitive
E091	clean primary heat exchanger	transitional
E099	reset attempts exhausted, boiler blocked	definitive, not resettable
--	water pressure low check system	transitional
--	water pressure high check system	transitional
--	boiler board communication lost	transitional
--	BUS 485 communication lost	transitional

List of combustion faults

ERROR CODE	FAULT	DESCRIPTION OF ALARM TYPE
E021	ion alarm	These are temporary alarms that if they occur 6 times in an hour they become definitive; the E097 alarm is displayed and is followed by post-purging for 45 seconds at the fan's maximum speed. It is not possible to release the alarm before the end of the post-purging unless the boiler's power supply is switched off.
E022	ion alarm	
E023	ion alarm	
E024	ion alarm	
E067	ion alarm	
E088	ion alarm	
E097	ion alarm	
E085	incomplete combustion	These are temporary alarms that if they occur 3 times in an hour they become definitive; the last error to occur is displayed and is followed by a post-purging of 5 minutes at the fan's maximum speed. It is not possible to release the alarm before the end of the post-purging unless the boiler's power supply is switched off.
E094	incomplete combustion	
E095	incomplete combustion	
E058	mains voltage fault	These are temporary faults that restrict the ignition cycle.
E065	current modulation alarm	
E086	flue gases obstruction alarm	Temporary fault signalled during pre-purging. Post-purging is maintained for 5 min at maximum fan speed.

4.21 INFO menu

Pressing key 3 on the display screen displays a list of information regarding the operation of the boiler listed by parameter name and value.

Passing from the display of one parameter to the next takes place by pressing respectively the keys ▲ and ▼.

Pressing the key ▶ allows the selected parameter to be displayed; pressing the key ◀ returns you to the main screen:

PARAMETER	NAME DESCRIPTION
SCREED HEATING HOURS	Number of hours passed with screed heating function
CH PROBE	Boiler flow sensor value
RETURN PROBE	Boiler return sensor value
DHW PROBE	Domestic hot water probe value when boiler in instantaneous mode Storage cylinder probe value high when boiler in heating only mode
HW TANK LOW	Value of low water tank probe (if solar water tank connected)
COLLECTOR TEMP	Value of solar collector probe (if solar water tank connected)
EXHAUST PROBE	Flue gas probe value
OUTDOOR TEMP PROBE	Outdoor temperature sensor instantaneous value
FILTERED OUTDOOR TEMP	Outdoor temperature filtered value used in the thermoregulation algorithm for calculating the heating setpoint
FAN SPEED	Number of turns of the fan (rpm)
MAIN ZONE OUTLET	Main zone flow sensor value (when MAIN ZONE ACTUATION TYPE = 1)
EXHAUST PROBE HOURS	Number of hours the heat exchanger has been operating in "condensing mode"
MAIN ZONE SET	Main zone delivery setpoint
WATER PRESSURE	System pressure
ELECTRONIC BOARD ID	Electronic board card identification
ELECTRONIC BOARD FMW	Electronic board card fmw revision
INTERFACE FMW	Interface fmw

4.22 Temporary switch-off

In the event of temporary absences (weekends, short breaks, etc.) set the status of the boiler to OFF .

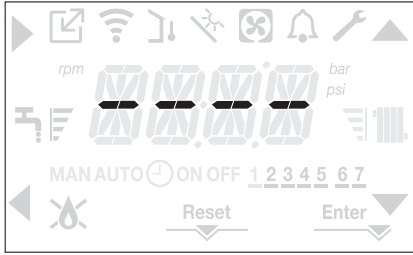

While the electrical supply and the fuel supply remain active, the boiler is protected by the systems:

- **heating anti-freeze:** this function is activated if the temperature measured by the flow sensor drops below 5°C. A heat request is generated in this phase with the ignition of the burner at minimum output, which is maintained until the outlet water temperature reaches 35° C;
- **domestic hot water anti-freeze (only with water tank with probe):** this function is activated if the temperature measured by the water tank probe drops below 5°C. A heat request is generated in this phase with the ignition of the burner at minimum output, which is maintained until the outlet water temperature reaches 55° C.

 The operation of the ANTI-FREEZE function is indicated by a scrolling message on the interface display: <<DHW ANTIFREEZE FUNCTION IN PROGRESS>> or <<CH ANTIFREEZE FUNCTION IN PROGRESS>>, as the case may be.

- **circulator anti-locking:** the circulator activates every 24 hours of stoppage for 30 seconds.

4.23 Switching off for lengthy periods

The long term non use of the boiler causes the following operations to be carried out:

- set the status of the boiler to 
- set the system's main switch to "off"
- close the fuel and water taps of the heating and domestic hot water system.

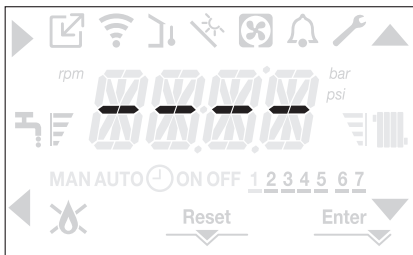

In this case, the anti-freeze and anti-blocking systems are deactivated. Drain the heating and domestic water system if there is any risk of freezing

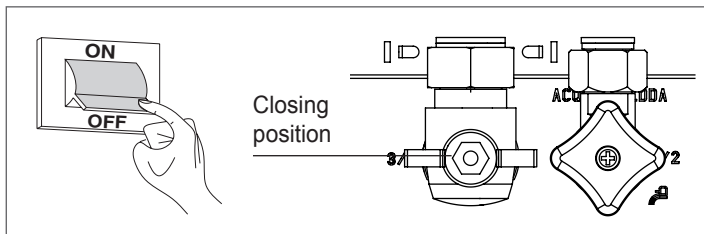

4.24 Keyboard lockout function

Pressing buttons 1+3 for at least 2sec activates the key lockout; pressing buttons 1+3 again for at least 2sec re-activates the key. The display will show <<KEY LOCKED>>.

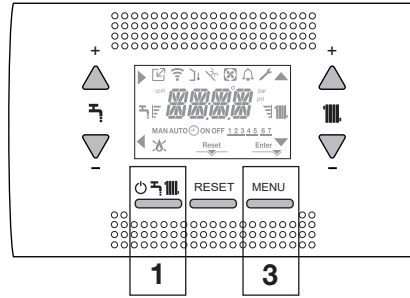

Key 2 can stay active if there is a fault to allow the alarm to be reset.

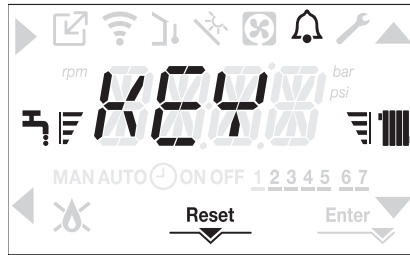

4.25 Interface Stand by

Usually, when there are no faults or heat requests, the display always shows the temperature measured by the flow sensor. If within 10 seconds there is no heat request without any key being pressed the interface goes into stand by. The display shows the current time, the two points separating the time from the minutes blink with a frequency of 0.5sec ON and 0.5sec OFF, while the status icons will be active if necessary:

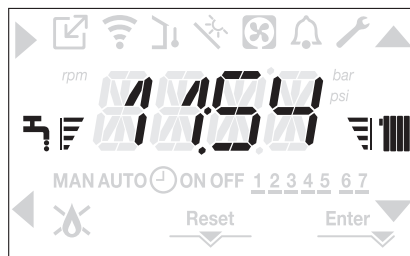

4.26 Replacing SC08 interface

The system configuration operations need to be carried out by professionally qualified personnel of the Technical Assistance Centre. When replacing the SC08 interface board, it might happen that when power up the user is requested to reset the time and the day of the week (see paragraph "4.6 First commissioning"). Remember that no programming of the configuration parameters is needed, the values are recovered from the control and adjustment board in the boiler.

4.27 Replacing the AKM board

When replacing the AKM adjustment and control board it might be necessary to re-programme the configuration parameters.

In this case see the SETTINGS MENU to find the board default values, i the factory settings and personalised settings.

The parameters to be checked and re-set if necessary in the event of a board replacement are:

GAS TYPE
BOILER TYPE
HYDRAULIC CONFIGURATION
WATER TRANSDUCER
AUTO WATER FILL ENABLE
SLIDING OUTLET TANK FLOW TEMP

4.28 Combustion Control Parameters

Even if the parameters regarding the new ACC active combustion control system are pre-set in the factory, it might be necessary to re-programme them if the electronic board is replaced.

▪ Access the technical parameters as explained in the paragraph "3.20 Access to the parameters" entering the INSTALLER password.

▪ Select COMB with the keys ▲ and ▼ confirming the selection ►.



▪ Select GAS TYPE.
▪ Set this parameter based on the type of gas the boiler is using. The values for this parameter are METHANE = 0 - LPG = 1

▪ Set the SERVICE password.
▪ Select the COMB menu and the parameter BOILER TYPE
▪ Set this parameter based on the type of boiler as shown in the table

	BOILER TYPE
20 IS	1
35 IS	3

▪ Select COMBUSTION OFFSET.

Value 1 = ZERO RESET: select this option when replacing the detection electrode on the burner

Value 2 = RESTORE: select this option when replacing the AKM electronic board

⚠ If after maintenance work on the elements of the combustion unit (Repositioning the detection electrode or else replacing/cleaning the primary heat exchanger, condensate siphon, fan, burner, flue gases conveyor, gas valve, gas valve diaphragm), the boiler generates one or more alarms regarding combustion faults, we recommend setting the main system switch to off for at least 5 minutes.

5 MAINTENANCE AND CLEANING



Periodic maintenance is an "obligation" required by the law and is essential to the safety, efficiency and duration of the boiler.

It allows for the reduction of consumption, polluting emissions and keeping the product reliable over time.

Before starting maintenance operations:

- close the fuel and water taps of the heating and domestic hot water system.

To ensure product characteristics and efficiency remain intact and to comply with prescriptions of current regulations, it is necessary to render the appliance to systematic checks at regular intervals. When carrying out maintenance work, observe the instructions given in the "1 WARNINGS AND SAFETY" chapter.

This normally means the following tasks:

- removing any oxidation from the burner
- removing any scale from the heat exchangers
- checking electrodes
- checking and cleaning the drainage pipes
- checking the external appearance of the boiler
- checking the ignition, switch-off and operation of the appliance, in both domestic water mode and heating mode
- checking the seal on the couplings, gas and water and condensate connecting pipes
- checking the gas consumption at maximum and minimum output
- checking the position of the ignition electrode
- checking the position of the detector electrode/ionisation probe (see specific paragraph)
- checking the gas failure safety device.



After carrying out the maintenance operations the analysis of the combustion products needs to be carried out to make sure it is operating correctly.



If, after replacing the electronic board or having carried out maintenance on the detector electrode or the burner, the analysis of the combustion products returns values outside tolerances, it might be necessary to change these values as described in the section "4.17 Combustion check".

Note: When replacing the electrode there could be slight variations of the combustion parameters that fall within nominal values after a few hours of operation.



Do not clean the appliance or its parts with inflammable substances (e.g. petrol, alcohol, etc.).



Do not clean panels, painted parts and plastic parts with paint thinner.



Panel cleaning must be carried out only with soapy water.

Cleaning the primary heat exchanger (Fig. 21)

- Switch off the electrical supply by turning the system's main switch to "Off".
- Close the gas shut-off valve.
- Remove the casing as indicated in the paragraph "3.13 Removing the casing".
- Disconnect the connecting cables of the electrodes.
- Disconnect the power cables of the fan.
- Take out the clip (A) of the mixer.
- Loosen the nut of the gas train (B).
- Take out and turn the gas train.
- Remove the 4 nuts (C) that fix the combustion unit.
- Take out the air/gas conveyor assembly including the fan and mixer, being careful not to damage the insulating panel and the electrodes.
- Remove the siphon connecting pipe from the condensate drain fitting of the heat exchanger and connect a temporary collecting pipe. At this point proceed with the heat exchanger cleaning operations.
- Vacuum out any dirt residues inside the heat exchanger, being careful NOT to damage the retarder insulating panel.
- Clean the coils of the heat exchanger with a soft bristled brush.



DO NOT USE METAL BRUSHES THAT COULD DAMAGE THE COMPONENTS.

- Clean the spaces between the coils using 0.4 mm thick blade, also available in a kit.
- Vacuum away any residues produced by the cleaning
- Rinse with water, being careful NOT to damage the retarder insulating panel

- Make sure the retarder insulation panel is undamaged and replace it if necessary following the relative procedure.
- Once the cleaning operations are finished, carefully reassemble all the components, following the above instructions in the reverse order.
- To close the fixing nuts of the air/gas conveyor assembly, use a tightening torque of 8 Nm.
- Turn the power and gas feeding to the boiler back on.

! If there are obstinate combustion products on the surface of the heat exchanger, clean by spraying natural white vinegar, being careful NOT to damage the retarder insulating panel.

- Leave it to work for a few minutes
- Clean the coils of the heat exchanger with a soft bristled brush.

! **DO NOT USE METAL BRUSHES THAT COULD DAMAGE THE COMPONENTS.**

- Rinse with water, being careful NOT to damage the retarder insulating panel
- Turn the power and gas feeding to the boiler back on.

Cleaning the burner (Fig. 21):

- Switch off the electrical supply by turning the system's main switch to "Off".
- Close the gas shut-off valve.
- Remove the casing as indicated in the paragraph "3.13 Removing the casing".
- Disconnect the connecting cables of the electrodes.
- Disconnect the power cables of the fan.
- Take out the clip (A) of the mixer.
- Loosen the nut of the gas train (B).
- Take out and turn the gas train.
- Remove the 4 nuts (C) that fix the combustion unit
- Take out the air/gas conveyor assembly including the fan and mixer, being careful not to damage the ceramic panel and the electrodes. At this point proceed with the burner cleaning operations.
- Clean the burner with a soft bristled brush, being careful not to damage the insulating panel and the electrodes.
- **DO NOT USE METAL BRUSHES THAT COULD DAMAGE THE COMPONENTS.**
- Check that the burner insulating panel and the sealing gasket are undamaged and replace them if necessary, following the relative procedure.
- Once the cleaning operations are finished, carefully reassemble all the components, following the above instructions in the reverse order.
- To close the fixing nuts of the air/gas conveyor assembly, use a tightening torque of 8 Nm.
- Turn the power and gas feeding to the boiler back on.

Cleaning the siphon

- Remove the syphon as indicated in the section "Removing the siphon".
- Clean the siphon, it can be washed with detergent water.
- Wash the SRD device making water circulate from the discharge attachment. Never use metal or pointed tools to remove deposits or residues inside the device, which could damage it.
- After the cleaning operations, reassemble the siphon and the SRD device, taking care to fit the components with due care.

! Having cleaned the siphon and the SRD device, the siphon must be filled with water ("3.18 Condensate siphon") before starting with the boiler again. At the end of the maintenance operations on the siphon and the SRD device we recommend run the boiler in condensate regime for a few minutes and check there are no leaks from the entire condensate evacuation line.

Maintenance of the ionisation electrode

The detector electrode/ionisation probe play an important role in the boiler ignition phase and maintaining an efficient combustion; in this regard, if it is replaced, it must always be positioned correctly and the reference position indicated in the figure must be complied with.

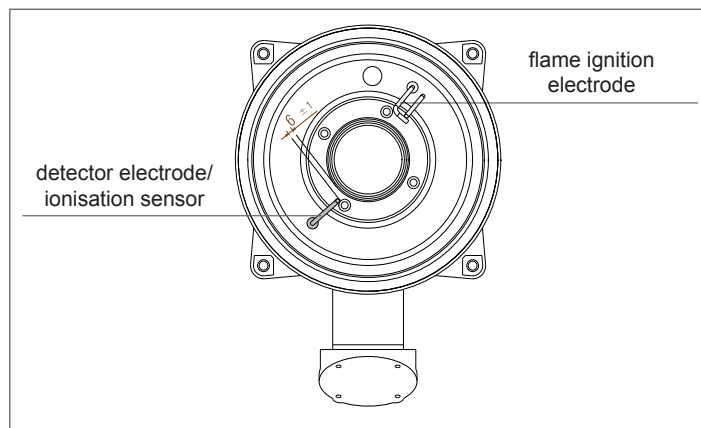

⊘ Do not sandpaper the electrode.

! During the annual maintenance, check the state of wear of the electrode and replace it if has badly deteriorated.

The removal and eventual replacement of the electrodes, including the ignition electrode, involves also the replacement of the sealing gaskets. In order to prevent operating faults, the detector electrode/ionisation probe should be changed every 5 years since it is subject to wear during the ignition.

Check valve (Fig. 22)

The boiler has a check valve.

To access the check valve:

- remove the fan by unscrewing the 4 screws (D) fixing it to the conveyor
- make sure there are no foreign material deposits on the membrane of the check valve and if any remove them and checking for damage
- check the valve opens and closes correctly
- re-assemble the components in reverse order, making sure the check valve is put back in the correct direction.

When there is maintenance work on the check valve make sure that it is positioned correctly to ensure the system operates correctly and safely.

Removing the siphon (Fig. 23a-b-c-d)

- Switch off the electrical supply by turning the system's main switch to "Off".
- Take out the condensate collection pipe (fig. 23a)
- Unscrew the SRD device (fig. 23b)
- Unscrew the screw (A) and remove the plate (B) as indicated in fig. 23c
- Take out the inside part (C) of the siphon as indicated in fig. 23d.

Once the operations are finished, put back the components in the reverse order to that described, checking the gasket and sealing OR are correctly positioned.

USER GUIDE

Depending on the type of application, some of the functions described in this manual might not be available.



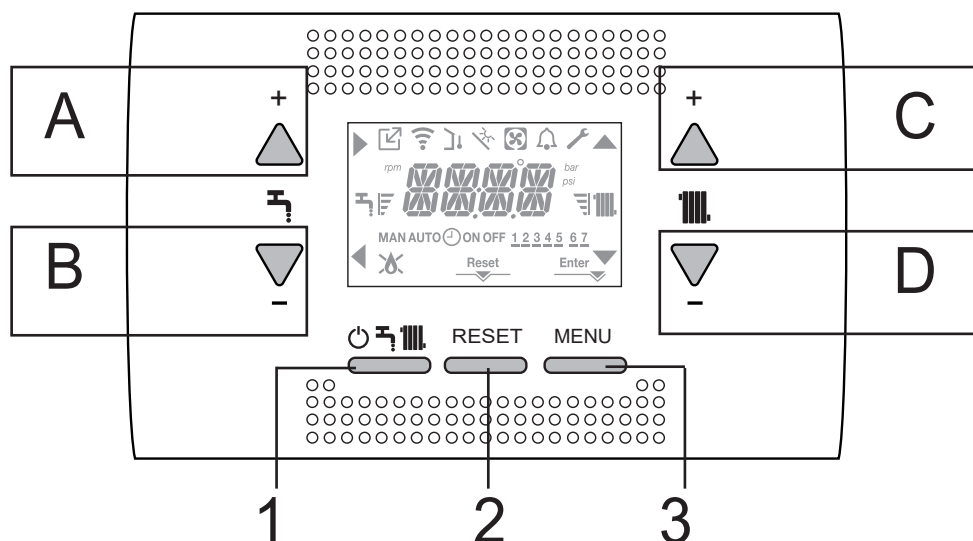















6 CONTROL PANEL



A	It is normally used to raise the domestic hot water temperature, when the arrow ► is highlighted it has, however, the confirm function
B	It is normally used to lower the domestic hot water temperature, when the arrow ◀ is highlighted it has the back/cancel function
C	It is normally used to raise the central heating water temperature, when the arrow ▲ is highlighted you can move within the settings menu
D	It is normally used to lower the heating water temperature, when the arrow ▼ is highlighted you can move within the settings menu
C+D	When heating programming timing is enabled, it allows you to pass from the automatic program to the manual one
A+C	Access to the clock settings menu (only professionally qualified personnel)
B+D	Access to the programming timing menu (only professionally qualified personnel)
1	Used to change the operating status of the boiler (OFF, SUMMER and WINTER)
2	Used to reset the alarm status or to interrupt the vent cycle
3	Used to access the INFO and SETTINGS menus. When the icon Enter is shown on the display, the key has the ENTER function and is used to confirm the value set during the programming of a technical parameter
1+3	Lock and unlock keys
2+3	When the boiler is set to OFF it is used to start the combustion analysis function (CO)

Note: The DHW function, on the display, is shown only in B and C cases.

Structure of the MENU tree of the REC10

	Indicates the pressure at an OT device
	Indicates the pressure at a WIFI device
	Indicates the pressure of an outdoor temperature sensor
	Indicates the activation of special domestic hot water functions or the presence of a system for managing the solar thermal array
	Indicates the connection to a heat pump (not used on this model)
	Icon that lights up when there is an alarm
	It comes on when there is a fault together with the icon  , except for flame and water alarms
	Indicates the presence of a flame, in the event of a flame lockout the icon looks like 
Reset	It comes on when there are alarms that require a manual reset by the operator
Enter	It comes on when there is an operation confirmation request
	When the icon is active, it indicates that the "confirm" function of button A is active
	When the icon is active, it indicates that the "back/cancel" function of button B is active
	When the icon is active, it is possible to navigate the menu or raise the value of the selected parameter
	When the icon is active, it is possible to navigate the menu or lower the value of the selected parameter
	The icon comes on if central heating is active, it blinks if a heating request is in progress
	The icon comes on if domestic hot water is active, it blinks if a domestic hot water request is in progress
	They indicate the set point level set (1 notch minimum value, 4 notches maximum value)
1 2 3 4 5 6 7	Indicates the days of the week
AUTO  ON	When the "central heating programming timing" function is enabled this icon indicates that the system heating (main zone) is in AUTOMATIC mode (the management of the heating requests follows what has been set with the timer). If we are outside the time band for enabling the heating AUTO OFF is displayed
MAN ON	When the "central heating programming timing" function is enabled this icon indicates that the system heating (main zone) is in MANUAL mode (the management of the heating requests does not follow what has been set with the programming timing, but it is always active)
MAN OFF	This icon indicates when the "central heating programming timing" is not enabled

7 PROGRAMMING THE BOILER

- Position the system's master switch to the "on" position.

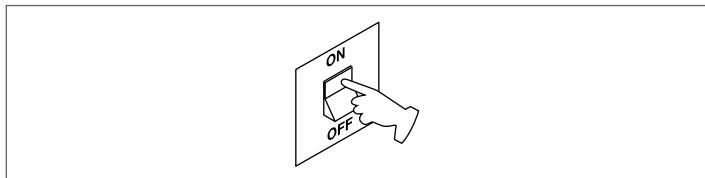

If necessary, the interface automatically goes to the **clock menu**. On the main screen the icons ▲, ▼, ► and ◀ and ENTER come on while 00:00 is displayed with the first two digits blinking with a frequency of 0.5 sec ON, 0.5 sec OFF.

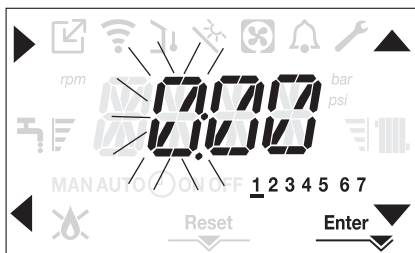

To set the time and day follow the following instructions:

- set the hour with the ▲ and ▼ arrows, then confirm with **A**
- set the minutes with the ▲ and ▼ arrows, then confirm with **A**
- set the day of the week with the ▲ and ▼ arrows. The segment of the day selected blinks, press MENU at the icon Enter per to confirm the time and day setting. The clock blinks for 4sec and then returns to the main screen
- to exit the time programming without saving the modified values, just press ◀

NOTE: It is possible to change the TIME and DAY settings also later by accessing the SETTING menu at the TIME parameter, or by pressing the A+C keys for at least 2sec.

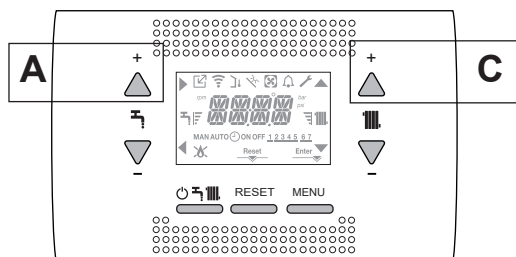

Each time that the boiler is powered a vent cycle is carried out lasting 6 min. The display shows the message <<VENT AIR PURGING CYCLE IN PROGRESS>> lighting up the icon RESET.



To interrupt the vent cycle press RESET.

Set the boiler to OFF by pressing

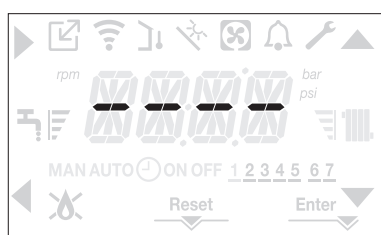

8 FIRST COMMISSIONING

- Position the system's master switch to the "on" position.
- Open the gas tap to allow fuel to flow



- With power on the backlight comes on, then all the icons and the segments come on for 1sec and in sequence the firmware revision is displayed for 3sec:

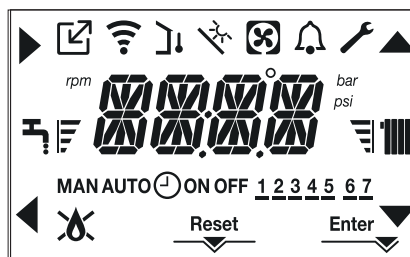

- Then the interface displays the status active at that moment.

Vent cycle



Each time that the boiler is powered, an automatic vent cycle is carried out lasting 6 min. When the air purging cycle is in progress, all heat requests are inhibited except those for domestic hot water when the boiler is not set to OFF and a scrolling message is displayed on the interface screen "AIR PURGING CYCLE IN PROGRESS".

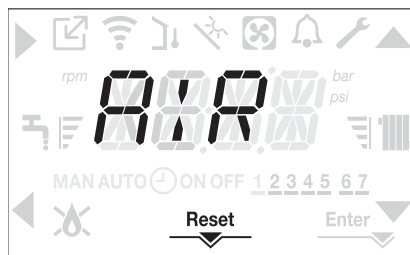

The purge cycle can be interrupted early by keeping key 2 pressed for at least 2 seconds (the icon RESET comes on).

The purge cycle can also be interrupted, if the boiler is not set to OFF, by a domestic hot water request.

- Adjust the ambient temperature thermostat to the desired temperature (~20°C) or, if the system is equipped with a programmable thermostat or timer, ensure that the thermostat or timer is "active" and set correctly (~20°C)
- Then set the boiler on WINTER or SUMMER depending on the type of operation desired.
- The boiler will start up and continue working until the set temperatures are reached, after which it will then go back to standby.

8.1 Operating status

For changing the operating status from WINTER to SUMMER to OFF press key 1 until the icon for the desired function is displayed.

WINTER MODE

- Set the boiler to the WINTER status by pressing key 1 until both the domestic hot water icon and the heating icon are displayed.

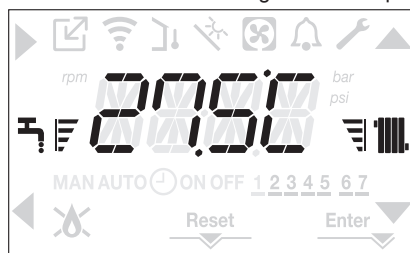

The interface normally displays the delivery temperature unless there is a domestic hot water request in progress, in which case the domestic hot water temperature is displayed.

- When there is a heat request and the boiler is igniting, the icon “” appears on the display.

Heating REQUEST, the radiator icon blinks:

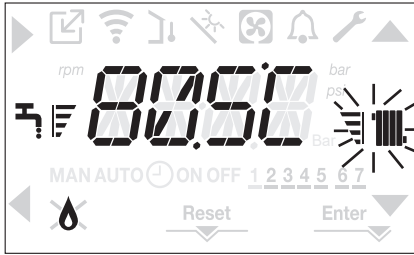

SUMMER MODE (only with water tank connected)

- Set the boiler to the SUMMER status by pressing key 1 until the domestic hot water icon is displayed.

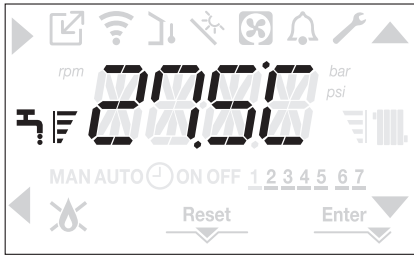

In this status the boiler activates the traditional function of just domestic hot water, the interface normally displays the delivery temperature. In the event of a domestic hot water pick up, the display shows the temperature of the domestic hot water.

Domestic hot water REQUEST, the tap icon blinks:

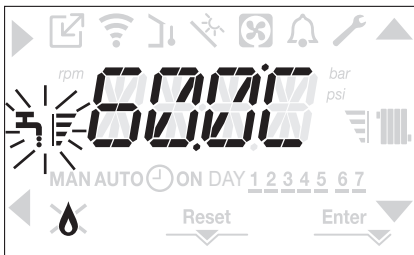

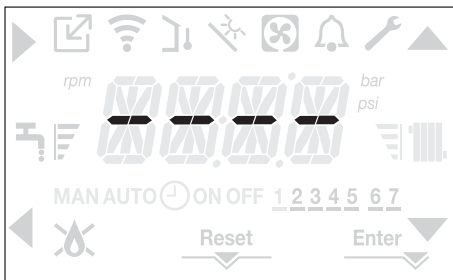

OFF

- Set the boiler to the OFF status by pressing key 1 until the central segments are displayed.



8.2 Adjusting the heating water temperature without an outdoor temperature sensor connected

If there is no outdoor temperature sensor the boiler operates at a fixed point, the HEATING setpoint in this case can be set on the main page of the screen.

The successive pressing of the key **C** or **D** on the main screen displays the current value of the heating setpoint; the value blinks with a frequency of 0.5 sec ON, 0.5 sec OFF and the icons  and  come on.

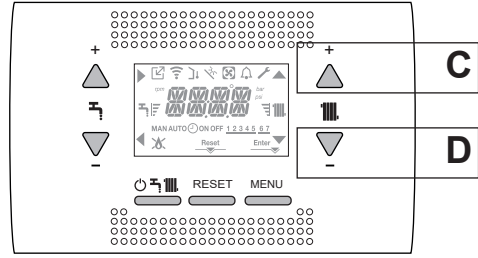



The successive pressing of the key **C** or **D** allows you to set the value of the heating setpoint within the preset range:

- [40°C - 80.5°C] for high temperature systems
- [20°C - 45 °C] for low temperature systems

with steps of 0.5°C.

The level bars beside the heating icon show the setpoint value set with respect to the operating range:

- four bars on = max setpoint. 
- one bar on = min setpoint. 



Keeping one of the two keys **C** or **D** pressed for longer, the meter increases the speed of advancement modifying the set value. If no key is pressed for 5sec, the value set is taken as the new heating setpoint and the display returns to the main page.

8.3 Adjusting the heating water temperature with an outdoor temperature sensor connected

If an outdoor temperature sensor is installed and thermoregulation is enabled (parameter OTR=1), the delivery temperature is automatically selected by the system, which quickly adjusts the ambient temperature according to the variations in the outdoor temperature.

If you want to change the temperature, raising it or lowering it with respect to that automatically calculated by the electronic board, it is possible to change the HEATING setpoint selecting the desired comfort level within the range (-5 - +5).



Note: if an outdoor temperature sensor is connected it is in any event possible to have the boiler operate at a fixed point by setting the parameter OTR = 0 (menu CH).

8.4 Adjusting the domestic hot water temperature

A CASE: Only heating with no water tank - regulation not applicable.
B CASE: Only heating + external water tank managed by a thermostat - regulation not applicable.
C CASE: Only heating + external water tank managed by a probe - to adjust the temperature of the domestic hot water stored in the water tank, proceed as follows:

On the main screen, pressing the key **A** rather than **B** displays the current domestic hot water setpoint, the value blinks with a frequency of 0.5 sec ON, 0.5 sec OFF and the icons ▲ and ▼ come on.

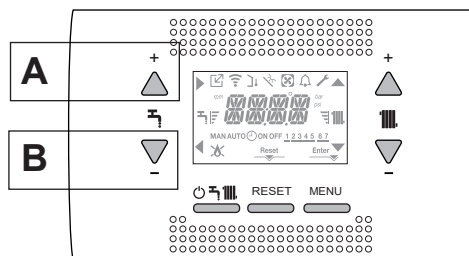

The successive pressing of the keys **A** or **B** allows you to set the value of the domestic hot water setpoint raising or lowering the value within the preset range in steps of 0.5°C.

The level bars beside the heating icon show the setpoint value set with respect to the operating range:

- four bars on = max setpoint
- one bar on = min setpoint



8.5 Safety stop

If there are ignition faults or boiler operation malfunctions, carry out a "SAFETY STOP". On the display, in addition to the fault code, the icon 🔔 is also displayed, which blinks with a frequency of 0.5sec ON and 0.5sec OFF.

The backlight blinks for 1min after which it switches off, while the icon 🔔 continues blinking.

On the 4 digits a message scrolls containing the error code and its description.

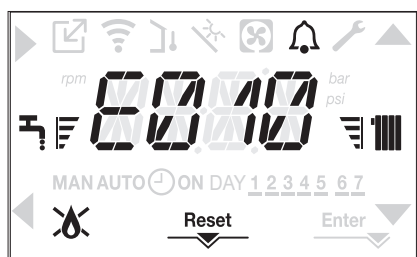

8.6 Reset function

The "RESET" icon comes on when there is an alarm that requires a manual reset by the user (for example flame lockout). To reset the lockout press key 2 RESET.

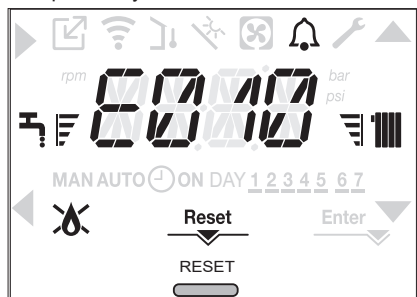

If the release attempts do not restart the boiler, contact your local Technical Assistance Centre.

8.7 Time band scheduling function (room thermostat)

If the heating system is managed by a room thermostat, and therefore without programming timing, the programming timing on the boiler interface can be enabled by setting in the CH menu the parameter POR = 1.

To access the programming timing menu press the keys **B+D** for at least 2sec.

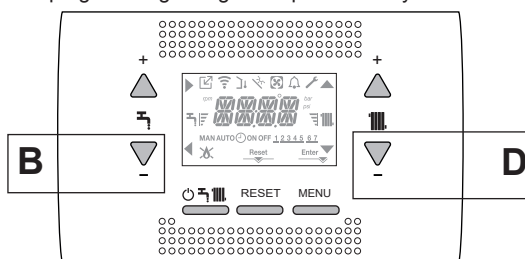

The display appears as in the following figure:

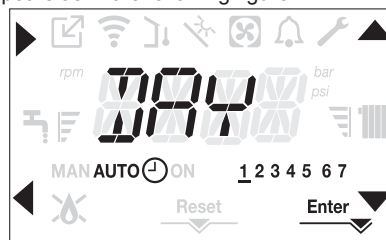

- Using the ▲, ▼ arrows select the day or the pre-selected group of days:
 - 1-2-3-4-5-6-7 programming the individual days
 - 1-5 programming from Monday to Friday
 - 6-7 programming from Saturday to Sunday
 - 1-7 programming the entire week

With the ► key you confirm the selection made and you pass to the programming of the time bands, with the Enter key you exit the programming timing menu confirming the changes made.

With the ◀ key you exit without saving the selections.

Setting the Time Bands

- The display shows TIME ON, press ► to set the ignition time, with ▲, ▼ change the time, confirm with ►.
- The display shows TIME OFF, press ► to set the switching off time, with ▲, ▼ change the time, confirm with ►.
- Open TIME ON again, then the programming of the time bands is resumed up to the maximum number of programmable bands (four), or else press Enter to confirm the bands set and you move on to the programming of the next day.

For each day of the week it is possible to programme up to 4 bands, each one having a start time and an end time.

Outside these time bands, heat requests from the room thermostat are ignored.

The central heating time bands enabled by default are:
 07:30 - 08:30 / 12:00 - 13:30 / 18:00 - 22:30 from MON to FRI
 08:00 - 22:30 from SAT to SUN.

When heating programming timing is enabled pressing the keys **C+D** allows you to move from AUTO programming timing to MAN ON or MAN OFF.

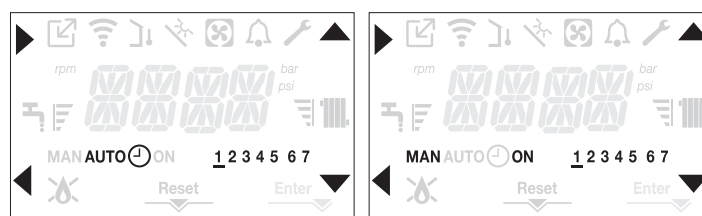
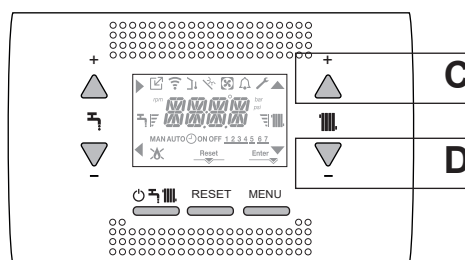

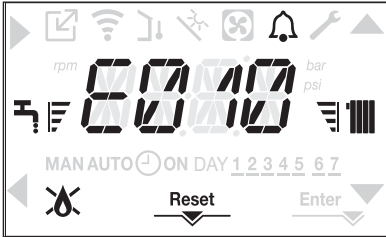

9 MALFUNCTIONING

When there is a fault the icon  blinks with a frequency of 0.5sec ON and 0.5sec OFF, the backlight blinks for 1min with a frequency of 1sec ON and 1sec OFF after which it switches off; while the bell continues to flash. On the 4 digits of the display a scrolling message that describes the error code is shown.



When a fault occurs the following icons can appear:

-  it comes on when there is a flame alarm (E010)
- RESET comes on when there is an alarm that requires the manual reset by the user (flame lockout for example)
-  comes on together with the , except for flame and water alarms.

Reset function

In order to reset the boiler's operation in the event of a fault, it is necessary to press the RESET button.

At this point, if the correct operating conditions have been restored, the boiler will restart automatically.

There are a maximum of 3 consecutive attempts at a release by the REC10. In case of all the attempts are exhausted the definitive fault E099 occurs on the display. The boiler will need to be unlock by cutting off and reconnecting the electrical supply.

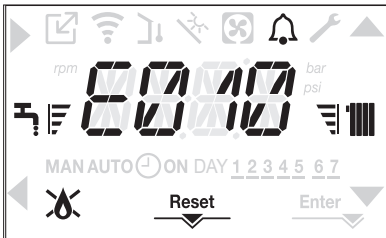

 If the reset attempts do not activate the boiler, contact the Technical Assistance Centre.

For fault E041

If the pressure drops below the safety threshold of 0.3 bar the boiler displays the fault code <<E041 low water cutoff check system water pressure>> or a transitional time of 30sec.

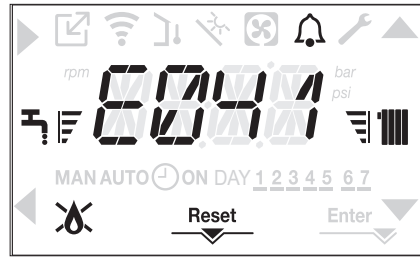

When the transitional time has finished, if the fault persists the fault code E040 is displayed.

When the boiler has fault E040 manual loading should be carried out using the filler tap (external to the boiler) until the pressure is between 1 and 1.5 bar. Then press RESET.

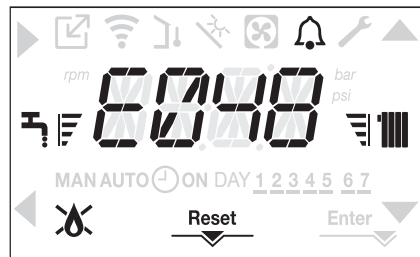

Close the filling tap (external to the boiler), making sure to hear the mechanical snap.

 If the drop in pressure is very frequent, contact the Technical Assistance Centre.

For fault E060

The appearance of the E060 fault, on models with water tank with probe connected, prevents sanitary operation.

For fault E091

The boiler has an auto-diagnostic system which, based on the total number of hours in certain operating conditions, can signal the need to clean the primary exchanger.

The intervention of the Technical Assistance Service is required.

Boiler faults list

ERROR CODE	FAULT	DESCRIPTION OF ALARM TYPE
E010	flame lockout/ACF electronic fault	definitive
E011	extraneous flame	transitional
E020	limit thermostat	definitive
E030	fan fault	definitive
E040	water transducer – load system	definitive
E041	water transducer – load system	transitional
E042	water pressure transducer fault	transitional
E060	storage tank probe fault	transitional
E070	flow sensor fault	transitional
	flow sensor overtemperature	definitive
E077	flow/return sensor differential alarm	definitive
	main zone water thermostat	transitional
E080	return line probe fault	transitional
	return line probe overtemperature	definitive
	outlet/return line probe differential alarm	definitive
E090	flue gas probe fault	transitional
	flue gas probe overtemperature	definitive
E091	clean primary heat exchanger	transitional
E099	reset attempts exhausted, boiler blocked	definitive, not resettable
	water pressure low check system	transitional
--	water pressure high check system	transitional
--	boiler board communication lost	transitional
--	BUS 485 communication lost	transitional

List of combustion faults

ERROR CODE	FAULT	DESCRIPTION OF ALARM TYPE
E021	ion alarm	These are temporary alarms that if they occur 6 times in an hour they become definitive; the E097 alarm is displayed and is followed by post-purging for 45 seconds at the fan's maximum speed. It is not possible to release the alarm before the end of the post-purging unless the boiler's power supply is switched off.
E022	ion alarm	
E023	ion alarm	
E024	ion alarm	
E067	ion alarm	
E088	ion alarm	
E097	ion alarm	
E085	incomplete combustion	These are temporary alarms that if they occur 3 times in an hour they become definitive; the last error to occur is displayed and is followed by a post-purging of 5 minutes at the fan's maximum speed. It is not possible to release the alarm before the end of the post-purging unless the boiler's power supply is switched off.
E094	incomplete combustion	
E095	incomplete combustion	
E058	mains voltage fault	These are temporary faults that restrict the ignition cycle.
E065	current modulation alarm	
E086	flue gases obstruction alarm	Temporary fault signalled during pre-purging. Post-purging is maintained for 5 min at maximum fan speed.

9.1 INFO menu

Pressing key 3 on the display screen displays a list of information regarding the operation of the boiler listed by parameter name and value.

The passage from the display of one parameter to the next takes place by pressing respectively the keys ▲ and ▼.

Pressing the key ▶ allows the selected parameter to be displayed; Pressing the key ◀ returns you to the main screen:

PARAMETER	NAME DESCRIPTION
SCREED HEATING HOURS	Number of hours passed with screed heating function
CH PROBE	Boiler flow sensor value
RETURN PROBE	Boiler return sensor value
DHW PROBE	Domestic hot water probe value when boiler in instantaneous mode Storage cylinder probe value high when boiler in heating only mode
HW TANK LOW	Value of low water tank probe (if solar water tank connected)
COLLECTOR TEMP	Value of solar collector probe (if solar water tank connected)
EXHAUST PROBE	Flue gas probe value
OUTDOOR TEMP PROBE	Outdoor temperature sensor instantaneous value
FILTERED OUTDOOR TEMP	Outdoor temperature filtered value used in the thermoregulation algorithm for calculating the heating setpoint
FAN SPEED	Number of turns of the fan (rpm)
MAIN ZONE OUTLET	Main zone flow sensor value (when MAIN ZONE ACTUATION TYPE = 1)
EXHAUST PROBE HOURS	Number of hours the heat exchanger has been operating in "condensing mode"
MAIN ZONE SET	Main zone delivery setpoint
WATER PRESSURE	System pressure
ELECTRONIC BOARD ID	Electronic board card identification
ELECTRONIC BOARD FMW	Electronic board card fmw revision
INTERFACE FMW	Interface fmw

9.2 Temporary switch-off

In the event of temporary absences (weekends, short breaks, etc.) set the status of the boiler to OFF .

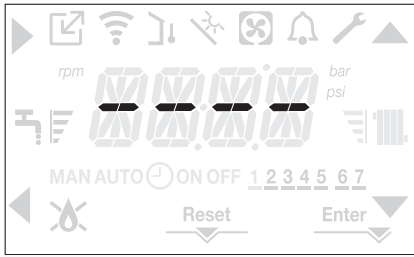

While the electrical supply and the fuel supply remain active, the boiler is protected by the systems:

- **heating anti-freeze:** this function is activated if the temperature measured by the flow sensor drops below 5°C. A heat request is generated in this phase with the ignition of the burner at minimum output, which is maintained until the outlet water temperature reaches 35° C;
- **domestic hot water anti-freeze (only with water tank with probe):** this function is activated if the temperature measured by the water tank probe drops below 5°C. A heat request is generated in this phase with the ignition of the burner at minimum output, which is maintained until the outlet water temperature reaches 55° C.

 The operation of the ANTI-FREEZE function is indicated by a scrolling message on the interface display: <<DHW ANTIFREEZE FUNCTION IN PROGRESS>> or <<CH ANTIFREEZE FUNCTION IN PROGRESS>>, as the case may be.

- **circulator anti-locking:** the circulator activates every 24 hours of stoppage for 30 seconds.

9.3 Switching off for lengthy periods

The long term non use of the boiler causes the following operations to be carried out:

- set the status of the boiler to 
- set the system's main switch to "off"
- close the fuel and water taps of the heating and domestic hot water system.

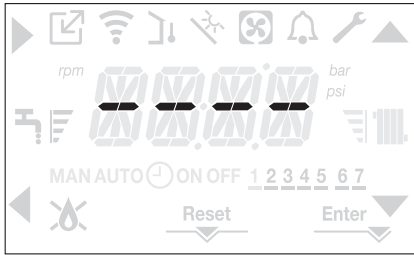

In this case, the anti-freeze and anti-blocking systems are deactivated. Drain the heating and domestic water system if there is any risk of freezing

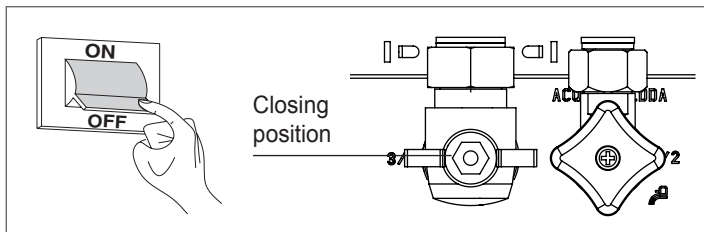

9.4 Keyboard lockout function

Pressing buttons 1+3 for at least 2sec activates the key lockout; pressing buttons 1+3 again for at least 2sec re-activates the key. The display will show <<KEY LOCKED>>.

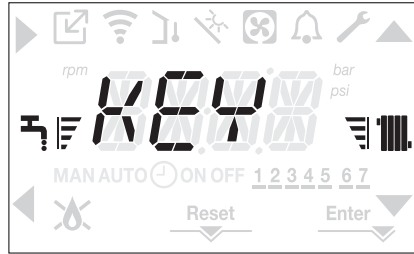
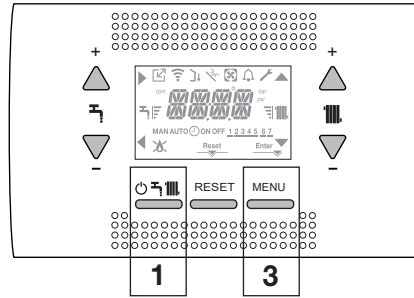

Key 2 can stay active if there is a fault to allow the alarm to be reset.



9.5 Interface Stand by

Usually, when there are no faults or heat requests, the display always shows the temperature measured by the flow sensor. If within 10 seconds there is no heat request without any key being pressed the interface goes into stand by.

The display shows the current time, the two points separating the time from the minutes blink with a frequency of 0.5sec ON and 0.5sec OFF, while the status icons will be active if necessary:

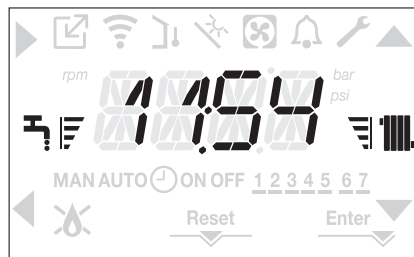

9.6 OTBus remote control connection

When an OTBus remote control is connected to the system, the boiler display shows the following screen:

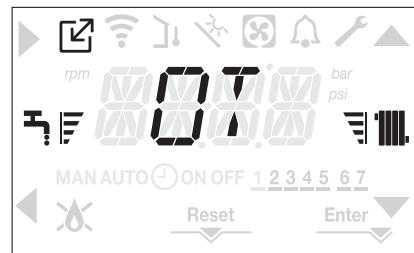

In particular on the boiler display:

- it is no longer possible to set the boiler OFF/WINTER/SUMMER status (it is set by the OTBus remote control)
- it is no longer possible to set the domestic hot water setpoint (it is set by the OTBus remote control)

The domestic hot water setpoint is displayed in the INFO menu. The combination of the **A+B** keys remains active for the setting of the DOMESTIC HOT WATER COMFORT function.

TECHNICAL DATA

DESCRIPTION		UM	Residence IS			
			20		35	
			G20	G31	G20	G31
Heating	Rated heat input	kW	20,00		30,00	
		kcal/h	17.200		25.800	
	Nominal heat output (80°/60°)	kW	19,48		29,22	
		kcal/h	16.753		25.129	
	Nominal heat output (50°/30°)	kW	21,24		32,07	
		kcal/h	18.266		27.580	
	Reduced heat input	kW	3,60	5,00	4,90	7,00
		kcal/h	3.096	4.300	4.214	6.020
	Reduced heat output (80°/60°)	kW	3,50	4,86	4,77	6,83
		kcal/h	3.006	4.180	4.104	5.870
	Reduced heat output (50°/30°)	kW	3,81	5,30	5,13	7,34
		kcal/h	3.276	4.558	4.412	6.315
Nominal Range Rated heat output (Qn)	kW	20,00		30,00		
	kcal/h	17.200		25.800		
Minimum Range Rated heat output (Qm)	kW	3,60	5,00	4,90	7,00	
	kcal/h	3.096	4.300	4.214	6.020	
DHW	Rated heat input	kW	20,00		34,60	
		kcal/h	17.200		29.756	
	Nominal heat output (*)	kW	20,00		36,33	
		kcal/h	17.200		31.244	
	Reduced heat input	kW	3,60	5,00	4,90	7,00
		kcal/h	3.096	4.300	4.214	6.020
	Reduced heat output (*)	kW	3,60	5,00	4,54	7,00
		kcal/h	3.096	4.300	3.905	6.020
	Useful efficiency Pn max - Pn min (80°/60°)	%	97,4 - 97,1		97,4 - 97,4	
	Combustion efficiency	%	97,8		97,7	
	Useful efficiency Pn max - Pn min (50°/30°)	%	106,2 - 105,8		106,9 - 104,7	
	Useful efficiency Pn max 30% (30° return)	%	108,4		108,2	
Efficiency at average P Range Rated (80°/60°)	%	97,3		97,5		
Efficiency at average P Range Rated 30% (30° return)	%	108,5		108,3		
Overall electric output (maximum heating output)	W	75		84		
Overall electric output (maximum DHW output)	W	75		99		
Circulator electric power (1.000 l/h)	W	39		39		
Category • Country of destination		II2H3P • (+)		II2H3P • (+)		
Voltage supply	V-Hz	230-50		230-50		
Protection level	IP	X5D		X5D		
Stop loss	W	34		32		
Losses at the flue with burner off - burner on	%	0,10 - 2,23		0,06 - 2,33		
Heating operation						
Pressure	bar	3		3		
Minimum pressure for standard operation	bar	0,25-0,45		0,25-0,45		
Maximum temperature	°C	90		90		
Selection field of heating water temperature	°C	20/45 ÷ 40/80		20/45 ÷ 40/80		
Pump: maximum head available	mbar	286		286		
for system capacity	l/h	1.000		1.000		
Membrane expansion tank	l	9		9		
Expansion tank pre-loading (heating)	bar	1		1		
Gas pressure						
Nominal methane gas pressure (G20)	mbar	20	-	20	-	
Nominal liquid gas LPG pressure (G31)	mbar	-	37	-	37	

DESCRIPTION	UM	Residence IS				
		20		35		
Hydraulic connections						
CH input - output	Ø	3/4"		3/4"		
Storage tank delivery-return	Ø	3/4"		3/4"		
Gas input	Ø	3/4"		3/4"		
Boiler dimensions						
Height	mm	822		822		
Width	mm	420		420		
Depth	mm	275		350		
Boiler weight	kg	34		36		
Heating output						
Air capacity	Nm ³ /h	24,298	24,819	36,447	37,228	
Flue gas capacity	Nm ³ /h	26,304	26,370	39,456	39,555	
Mass flue gas flow rate (max-min)	g/s	9,086-1,635	9,297-2,324	13,629-2,226	13,946-3,254	
Domestic hot water capacity						
Air capacity	Nm ³ /h	24,298	24,819	42,035	42,937	
Flue gas capacity	Nm ³ /h	26,304	26,370	45,506	45,620	
Mass flue gas flow rate (max-min)	g/s	9,086-1,635	9,297-2,324	15,718-2,226	16,084-3,254	
Fan performance						
Residual discharge head of concentric pipes 0.85 m	Pa	60		60		
Residual discharge head of separate pipes 0.5 m	Pa	174		190		
Residual discharge head of boiler without pipes	Pa	180		195		
Concentric flue gas outlet pipes						
Diameter	mm	60-100		60-100		
Maximum length	m	10		6		
Losses for a 45°/90° bend	m	1,3/1,6		1,3/1,6		
Hole in wall (diameter)	mm	105		105		
Concentric flue gas outlet pipes						
Diameter	mm	80-125		80-125		
Maximum length	m	25		15		
Losses for a 45°/90° bend	m	1/1,5		1/1,5		
Hole in wall (diameter)	mm	130		130		
Twin flue gas outlet pipes						
Diameter	mm	80		80		
Maximum length	m	60 + 60		35+35		
Losses for a 45°/90° bend	m	1/1,5		1/1,5		
Forced open installation B23P-B53P						
Diameter	mm	80		80		
Maximum discharge tube length	m	110		65		
Nox		class 6		class 6		
Emission values at maximum and minimum output (**)		G20	G31	G20	G31	
Maximum	CO s.a. less than	p.p.m.	130	130	140	150
	CO ₂ (***)	%	9,0	10,0	9,0	10,0
	NO _x s.a. lower than	p.p.m.	30	30	40	40
	T flue gases	°C	69	68	65	63
Minimum	CO s.a. less than	p.p.m.	10	10	10	10
	CO ₂ (***)	%	9,0	10,0	9,0	10,0
	NO _x s.a. lower than	p.p.m.	30	30	25	40
	T flue gases	°C	63	62	65	63

(*) average value between various hot water operation conditions

(**) check performed with concentric pipe Ø 60-100, length 0,85 m. - water temperature 80-60°C

The data indicated must not be used to certify the system; for certification, use the data indicated in the "System handbook" measured during first ignition.

(***) CO₂ tolerance = +0.6% -1%

(+) The installation of this product is allowed only in the destination Countries contained in the data plate, regardless of the present translation language.



WARNING = DHW functions refer only if a water tank is connected (accessory available on request).

PARAMETERS	UM	Residence IS	
		METHANE GAS (G20)	LPG (G31)
Lower Wobbe index (at 15°C-1013 mbar)	MJ/m³S	45,67	70,69
Net Calorific Value	MJ/m³S	34,02	88
Supply nominal pressure	mbar (mm H ₂ O)	20 (203,9)	37 (377,3)
Minimum supply pressure	mbar (mm H ₂ O)	10 (102,0)	-
20 IS			
Burner: diameter/length	mm	70/86	70/86
Number of diaphragm holes	n°	1	1
Diaphragm holes diameter	mm	4,3	4,3
CH maximum gas capacity	Sm³/h	2,12	-
	kg/h	-	1,55
DHW maximum gas capacity	Sm³/h	2,12	-
	kg/h	-	1,55
CH minimum gas capacity	Sm³/h	0,38	-
	kg/h	-	0,39
DHW minimum gas capacity	Sm³/h	0,38	-
	kg/h	-	0,39
Number of fan rotations with slow ignition	rpm	5.500	5.500
Max number of CH fan rotations	rpm	6.200	6.000
Max number of DHW fan rotations	rpm	6.200	6.000
Min number of CH fan rotations	rpm	1.600	2.000
Min number of DHW fan rotations	rpm	1.600	2.000
Max n° of CH/DHW fan rotations in C(10) configuration (Ø60-100 • Ø80-125 • Ø80)	rpm	6.200	-
Min n° of CH/DHW fan rotations in C(10) configuration (Ø60-100 • Ø80-125 • Ø80)	rpm	1.600	-
35 IS			
Burner: diameter/length	mm	70/125	70/125
Number of diaphragm holes	n°	1	1
Diaphragm holes diameter	mm	5,2	5,2
CH maximum gas capacity	Sm³/h	3,17	-
	kg/h	-	2,33
DHW maximum gas capacity	Sm³/h	3,66	-
	kg/h	-	2,69
CH minimum gas capacity	Sm³/h	0,52	-
	kg/h	-	0,54
DHW minimum gas capacity	Sm³/h	0,52	-
	kg/h	-	0,54
Number of fan rotations with slow ignition	rpm	5.500	5.500
Max number of CH fan rotations	rpm	6.900	6.900
Max number of DHW fan rotations	rpm	7.800	7.800
Min number of CH fan rotations	rpm	1.700	1.900
Min number of DHW fan rotations	rpm	1.700	1.900
Max n° of CH fan rotations in C(10) configuration (Ø60-100 • Ø80-125 • Ø80)	rpm	6.900	-
Max n° of DHW fan rotations in C(10) configuration (Ø60-100)	rpm	8.200	-
Max n° of DHW fan rotations in C(10) configuration (Ø80-125 • Ø80)	rpm	7.800	-
Min n° of CH/DHW fan revolutions in C(10) configuration (Ø60-100 • Ø80-125 • Ø80)	rpm	1.800	-

 **WARNING** = DHW functions refer only if a water tank is connected (accessory available on request)

RESIDENCE

Parameter	Symbol	RESIDENCE 20 IS	RESIDENCE 35 IS	Unit
Seasonal space heating energy efficiency class	-	A	A	-
Water heating energy efficiency class	-	-	-	-
Rated heat output	P _{nominal}	19	29	kW
Seasonal space heating energy efficiency	η _s	93	93	%
Useful heat output				
At rated heat output and high-temperature regime (*)	P ₄	19,5	29,2	kW
At 30% of rated heat output and low-temperature regime (**)	P ₁	6,5	9,7	kW
Useful efficiency				
At rated heat output and high-temperature regime (*)	η ₄	87,6	87,8	%
At 30% of rated heat output and low-temperature regime (**)	η ₁	97,7	97,5	%
Auxiliary electricity consumption				
At full load	e _{lmax}	28,0	28,0	W
At part load	e _{lmin}	14,0	14,0	W
In Stand-by mode	PSB	3,0	3,0	W
Other parameters				
Stand-by heat loss	P _{stby}	34,0	32,0	W
Pilot flame energy consumption	P _{ign}	-	-	W
Annual energy consumption	Q _{HE}	36	53	GJ
Sound power level, indoors	L _{WA}	50	52	dB
Emissions of nitrogen oxides	NO _x	46	37	mg/kWh
For combination heaters				
Declared load profile		-	-	
Water heating energy efficiency	η _{wh}	-	-	%
Daily electricity consumption	Q _{elec}	-	-	kWh
Daily fuel consumption	Q _{fuel}	-	-	kWh
Annual electricity consumption	AEC	-	-	kWh
Annual fuel consumption	AFC	-	-	GJ

(*) High-temperature regime means 60 °C return temperature at heater inlet and 80 °C feed temperature at heater outlet.

(**) Low temperature means for condensing boilers 30 °C, for low-temperature boilers 37 °C and for other heaters 50 °C return temperature (at heater inlet).



NOTE

With reference to the Delegated Regulation (EU) No. 811/2013, the information in the table can be used for completing the product data sheet and the labelling for room heating appliances, for mixed heating appliances, for all those appliances for enclosed space heating, for temperature control devices and solar devices:

ADDED DEVICES	CLASS	BONUS
OUTDOOR TEMPERATURE SENSOR	II	2%
OT CONTROL PANEL	V	3%
OUTDOOR TEMPERATURE SENSOR + OT CONTROL PANEL	VI	4%

Serial number plate

	Heating function
Q_n	Nominal heat delivery
P_n	Nominal heat output
Q_m	Reduced heat delivery
IP	Degree of Protection
P_{ms}	Maximum heating pressure
T	Temperature
NO_x	NO _x class

RIELLO		RIELLO S.p.A. - Via Ing. Pilade Riello, 7 - 37045 Legnago (Vr)				
RESIDENCE IS		IP	NO _x :	Q _n	Q _m	Q _n
Serial N.		COD.		80-60 °C	80-60 °C	50-30 °C
230 V ~ 50 Hz	W		Q _n (Hi) =	kW	kW	
			P _n =	kW	kW	kW
 P _{ms} =		bar		T =	°C	

1 AVERTISMENTE ȘI MĂSURI DE SIGURANȚĂ





 Centralele termice fabricate în fabricile noastre sunt verificate chiar și în cele mai mici detalii, pentru a proteja utilizatorii și instalatorii de eventualele vătămări. După efectuarea lucrărilor asupra produsului, personalul calificat trebuie să verifice cablajul electric, în special partea dezizolată a cablurilor, care nu trebuie să iasă din placa cu borne și să evite posibilitatea contactului cu părțile sub tensiune ale cablurilor.

 Acest manual de instalare și de utilizare constituie o parte integrantă a produsului: asigurați-vă că este păstrat întotdeauna împreună cu aparatul, chiar dacă este transferat altui proprietar sau utilizator sau mutat într-un alt sistem de încălzire. În cazul deteriorării sau pierderii manualului, solicitați un alt exemplar Centrului de asistență tehnică de la nivel local.

 Această centrală termică poate fi instalată și supusă operațiunilor de service numai de personal calificat, în conformitate cu reglementările în vigoare.

 Se recomandă instalatorului să instruiască utilizatorul cu privire la funcționarea aparatului și la normele esențiale în materie de siguranță.

 Centrala trebuie folosită exclusiv în scopul pentru care a fost proiectată. Este exclusă orice responsabilitate contractuală și extracontractuală a producătorului pentru daunele cauzate persoanelor, animalelor sau lucrurilor, ca urmare a unor erori de instalare, reglare, întreținere sau a utilizării necorespunzătoare.

 Aparatul poate fi utilizat de copii care au împlinit 8 ani și de persoane cu capacități fizice, senzoriale sau mentale reduse, sau fără experiența sau cunoștințele necesare, doar dacă sunt supravegheate direct sau după ce și-au însușit instrucțiunile corespunzătoare utilizării echipamentului în siguranță și înțelegerii pericolelor pe care le presupun. Copiii nu trebuie să se joace cu aparatul. Curățarea și întreținerea aparatului sunt responsabilitatea utilizatorului. Este interzisă curățarea sau întreținerea aparatului de către copii, dacă aceștia nu se află sub supraveghere.

 După îndepărtarea ambalajului, asigurați-vă că este complet conținutul. În cazul în care conținutul nu corespunde, adresați-vă distribuitorului de la care ați achiziționat centrala.

 Evacuarea supapei de siguranță a aparatului trebuie să fie conectată la un sistem de colectare și evacuare adecvat. Producătorul aparatului nu este responsabil pentru eventualele pagube cauzate de intervențiile asupra supapei de siguranță.

 Etanșarea liniei de racordare a golirii condensului trebuie să fie sigură și linia trebuie protejată complet împotriva riscului de îngheț (de exemplu, prin izolarea acesteia).

 Verificați dacă canalul de scurgere a apei de ploaie de la racordul pentru evacuarea gazelor arse și țeava de legătură corespunzătoare nu sunt obstrucționate.

 Eliminați materialele de ambalare în recipiente adecvate, la centre de colectare corespunzătoare.

 Deșeurile trebuie să fie eliminate fără riscuri pentru sănătatea umană și fără a recurge la proceduri sau la metode care ar putea cauza daune de mediu.

 În timpul instalării, utilizatorul trebuie să fie informat că:

- în cazul scurgerilor de apă, alimentarea cu apă trebuie să fie oprită și Centrul de asistență tehnică trebuie contactat imediat
- verificați periodic dacă presiunea de funcționare a sistemului hidraulic este cuprinsă între 1 și 1,5 bari.

 Dacă centrala termică nu este utilizată pentru o perioadă lungă de timp, se recomandă efectuarea următoarelor operații:

- aducerea întrerupătorului principal al centralei și a celui principal al instalației în poziția „oprit”
- închiderea robinetelor de combustibil și de apă ale instalației de încălzire și de apă caldă menajeră
- golirea circuitelor de încălzire și de apă caldă menajeră, dacă există riscul de îngheț

 Întreținerea centralei termice trebuie efectuată cel puțin o dată pe an; acest lucru trebuie rezervat în prealabil la Centrul de asistență tehnică pentru a asigura standardele de siguranță necesare.

 Pentru montarea, programarea și punerea în funcțiune a centralei atunci când este folosită în sisteme hibride cu pompă de căldură, cilindru de stocare și circuit de încălzire solară, consultați manualul sistemului.

 La sfârșitul ciclului de viață, produsul nu trebuie să fie eliminat ca un deșeu solid municipal, ci trebuie să fie încredințat unui punct de colectare diferențiată a deșeurilor.

Pentru siguranța dumneavoastră, trebuie să rețineți că:

 Este interzisă acționarea dispozitivelor sau a aparatelor electrice precum întrerupătoare, electrocasnice etc., dacă se simte miros de carburant sau de gaze neare. În acest caz: aerisiți camera prin deschiderea ușilor și a ferestrelor:

- închideți dispozitivul de oprire a carburantului;
- solicitați intervenția rapidă a Serviciului de asistență tehnică sau a personalului calificat.

 Este interzisă atingerea aparatului dacă aveți picioarele goale și părți ale corpului ude.

 Este interzisă orice operațiune tehnică sau de curățare înainte de decuplarea aparatului de la rețeaua de alimentare electrică, aducând întrerupătorul general al instalației pe poziția „oprit” și întrerupătorul principal al centralei pe „OFF” (oprit).

 Este interzisă modificarea dispozitivelor de siguranță sau de reglare fără acordul și indicațiile producătorului aparatului.

 Este interzis să trageți, să desprindeți, să răsuciți cablurile electrice care ies din aparat, chiar dacă acesta este deconectat de la rețeaua de alimentare cu energie electrică.

 Evitați acoperirea sau reducerea dimensiunilor deschiderilor de ventilație a încăperii de instalare, nu lăsați recipiente și substanțe inflamabile în încăperea în care este instalat aparatul.

 Nu lăsați recipiente și substanțe inflamabile în încăperea în care este instalat aparatul.

 Este interzis să eliberați în mediul înconjurător sau să lăsați la îndemâna copiilor materialul ambalajului, întrucât poate fi o potențială sursă de pericol. Acesta trebuie eliminat conform prevederilor reglementărilor în vigoare.

 Este interzisă blocarea scurgerii condensului. Conducta de evacuare a condensului trebuie să fie orientată spre conducta de evacuare, împiedicând astfel formarea unor conducte suplimentare de scurgere.

 Nu efectuați niciodată lucrări la vana de gaz.

 **Numai pentru utilizator:** Se interzice accesul la părțile interne ale cazanului. Orice intervenție asupra cazanului trebuie să fie efectuată de către Centrul de Asistență Tehnică sau de personal calificat profesional.

MANUAL DE INSTALARE

2 DESCRIERE

Centralele **Residence IS** au un nou sistem de control al arderii ACC (controlul activ al combustiei).

Acest nou sistem de control, dezvoltat de **Riello**, asigură funcționalitate, eficiență și emisii scăzute în orice condiții.

Sistemul ACC utilizează un senzor de ionizare imersat în flacăra arzătorului, a cărui informație permite plăcii de comandă să acționeze vana de gaz care reglează carburantul.

Acest sistem de control sofisticat asigură reglarea automată a arderii, astfel încât nu este necesară o calibrare inițială

Sistemul ACC este capabil să adapteze centrala termică la funcționarea cu diferite compoziții de gaze, diferite lungimi de țevi și altitudini diferite (în limitele de proiectare).

Sistemul ACC poate efectua, de asemenea, o operație de auto-diagnosticare care oprește arzătorul înainte de depășirea limitei de emisie superioare permisă.

Residence IS este o centrală termică murală în condensatie de tip C care poate funcționa după cum urmează:

CAZUL A: HYDRAULIC CONFIGURATION=0

Doar încălzire fără niciun boiler extern conectat. Centrala nu furnizează apă caldă menajeră.

CAZUL B: HYDRAULIC CONFIGURATION=4

Numai încălzirea cu un boiler extern gestionat de un termostat: în această stare, centrala termică furnizează apă caldă la boilerul prepararea apei sanitare ori de câte ori o solicitare este făcută de către termostatul aferent.

CAZUL C: HYDRAULIC CONFIGURATION=3

Numai încălzirea cu un boiler extern (kit de accesorii disponibil la cerere) gestionat de o sondă de temperatură pentru producerea apei calde menajere. Dacă boilerul nu este furnizat de compania noastră, asigurați-vă că sonda NTC respectivă are următoarele caracteristici: 10 kOhm la 25°C, B 3435±1%.

În funcție de accesoriul de evacuare a gazelor arse utilizat, centrala se clasifică în categoriile B23P; B53P; C(10); C13,C13x; C33,C33x; C43,C43x; C53,C53x; C83,C83x; C93,C93x.

În configurația B23P (când este instalat la interior) aparatul nu poate fi montat în dormitoare, băi, camere de duș sau în alte încăperi în care se află șeminee deschise fără circulație adecvată a aerului. Încăperea în care va fi instalată centrala trebuie să fie ventilată în mod corespunzător. Cerințele detaliate pentru instalarea coșului de fum, a țevilor de gaz și pentru ventilarea camerei pot fi găsite în UNI 7129-7131.

În configurația C, centrala poate fi instalată în orice tip de încăpere, fără să se impună restricții cu privire la aerisire sau dimensiunile încăperii.

3 INSTALARE

3.1 Curățarea sistemului și caracteristicile apei

În cazul unei noi instalări sau al înlocuirii centralei, trebuie să efectuați o curățare preventivă a instalației de încălzire.

Pentru a garanta buna funcționare a produsului, după fiecare operațiune de curățare, adăugare de aditivi și/sau tratamente chimice (de exemplu, antigel, peliculă etc. ...), asigurați-vă că parametrii din tabel se încadrează în valorile indicate.

PARAMETRI	UM	APA DIN CIRCUITUL DE ÎNCĂLZIRE	APĂ DE UMLERE
Valoare PH		7-8	-
Duritate	°F	-	<15
Aspect		-	limpede
Fe	mg/kg	0.5	-
Cu	mg/kg	0.1	-

3.2 Dimensiuni și greutate (fig. 5)

	Residence IS		
	20 IS	35 IS	
L	420	420	mm
P	275	350	mm
H	740	740	mm
H1 (*)	822	822	mm
Greutate netă	34	36	kg

* cuprinzătoare a dispozitivului SRD

3.3 Manipulare (Fig. 6)

După despachetare, manipularea centralei se face manual folosind cadrul de susținere.

3.4 Locul de instalare

Centrala **Residence IS** poate fi instalată în mai multe tipuri de camere, atât timp cât conductele de evacuare a gazelor arse și conductele de admisie a aerului pentru ardere sunt aduse la exteriorul încăperii.

În acest caz, camera nu necesită o gură de aerisire deoarece centralele **Residence IS** au un circuit de ardere care este „etanș” în raport cu mediul de instalare.



Trebuie avute în vedere spațiile necesare pentru accesul la dispozitivele de siguranță și de reglare și pentru efectuarea operațiilor de întreținere.



Asigurați-vă că gradul de protecție electrică al centralei este adecvat caracteristicilor încăperii de instalare.



În cazul în care centrala este alimentată cu gaz combustibil având o greutate specifică superioară celei a aerului, părțile electrice trebuie amplasate la o distanță de peste 500 mm.

3.5 Montarea pe instalații vechi sau care trebuie să fie recondiționate

Când centrala **Residence IS** este montată pe instalații vechi sau pe instalații recondiționate, verificați dacă:

- Coșul de fum este adaptat la temperaturile produșilor de ardere în regim de condens, este calculat și realizat conform normelor, este cât mai rectiliniu posibil, etanșezat, izolat și nu prezintă blocaje sau restrângeri. Este dotat cu sistemele adecvate de colectare și de evacuare a condensului
- Instalația electrică este realizată conform normelor specifice, de către personal calificat
- Conducta de alimentare cu combustibil și eventualul rezervor (GPL) sunt concepute conform normelor specifice
- Vasul de expansiune asigură absorbția totală a dilatării fluidului din instalație
- Debitul și prevalența pompei de circulație sunt adecvate pentru caracteristicile instalației
- Instalația se spală, se curăță de orice urme de noroi, se construiește, se ventilează și se etanșează. Se recomandă ca un filtru magnetic să fie instalat pe conducta de retur a instalației
- Sistemul de evacuare a condensului (sifon) este racordat și îndreptat spre conducta de colectare a apei pluviale.

3.6 Norme privind instalarea

Instalarea trebuie efectuată de personal calificat, în conformitate cu următoarele standarde de referință:

- UNI 7129-7131 și CEI 64-8.

De asemenea, trebuie respectate întotdeauna normele locale ale pompierilor, ale companiei de gaz și alte eventuale prevederi municipale.

POZIȚIE

Residence este o centrală de perete pentru încălzire și pentru producerea apei calde care, în funcție de tipul de instalare, se împarte în două categorii:

- centrală de tip B23P-B53P, instalare forțată deschisă, cu conductă de evacuare a gazelor arse și aspirare a aerului de ardere din mediul în care este instalată. Dacă centrala nu este instalată la exterior, admisia aerului în zona de instalare este obligatorie.
- centrală de tip C(10), C13,C13x; C33,C33x; C43,C43x; C53,C53x; C83,C83x, C93,C93x: aparat cu carcasa etanșă, cu conductă de evacuare a gazelor arse și aspirare a aerului de ardere din exterior. Nu necesită priză de aer în spațiul în care este instalată. Acest tip TREBUIE să fie instalat folosind țevi concentrice sau alte tipuri de evacuări concepute pentru centrale termice cu condensare cu o cameră etanșă.

Residence poate fi instalată în exterior într-un loc parțial protejat (de exemplu, un loc în care centrala termică nu este expusă contactului direct sau infiltrării ploii, zăpezii sau grindinei) și în conformitate cu reglementările locale și naționale. Centrala termică poate funcționa într-un interval de temperatură cuprins între >0°C și +60°C.

SISTEMUL DE PROTECȚIE ÎMPOTRIVA ÎNGHEȚULUI

Centrala este echipată în serie cu un sistem automat de protecție la îngheț, care se activează atunci când temperatura apei din circuitul primar scade sub 5°C. Acest sistem este întotdeauna activ și asigură protecția centralei până la o temperatură de 0°C a aerului din locul de instalare.



Pentru a beneficia de această protecție, bazată pe funcționarea arzătorului, centrala trebuie să poată fi pornită; prin urmare, orice condiție de blocare (de exemplu, lipsa alimentării cu gaz sau cu energie electrică) dezactivează protecția.



Atunci când cazanul este instalat într-un loc unde există riscul de îngheț, cu temperaturi exterioare mai mici de 0°C, trebuie utilizat un set de încălzire antigel pentru a proteja circuitul de apă caldă menajeră și scurgerea de condens (disponibil la cerere - vezi catalogul) cazanul până la -15°C.



Instalarea setului de încălzire antigel trebuie efectuată numai de personal autorizat, respectând instrucțiunile din kit

În condiții normale de funcționare, centrala are capacitatea de a se proteja împotriva înghețului.

În cazul în care centrala este lăsată fără alimentare pentru perioade lungi de timp în zone în care pot fi atinse temperaturi mai mici de 0°C și nu se dorește golirea instalației de încălzire, pentru protecția împotriva înghețului a centralei se recomandă introducerea în circuitul principal a unui lichid antigel de calitate corespunzătoare.

Urmați cu rigurozitate instrucțiunile producătorului în ceea ce privește procentul de lichid de protecție împotriva înghețului în raport cu temperatura minimă la care se dorește menținerea circuitului aparatului, durata sau eliminarea lichidului.

În ceea ce privește circuitul de apă caldă menajeră, se recomandă golirea circuitului.

Materialele din care sunt realizate componentele centralei rezistă la lichide antigel pe bază de glicoli etilenici.

DISTANȚE MINIME (Fig. 8a-8b)

Pentru a asigura accesul la centrala termică pentru operațiile normale de întreținere, respectați distanțele libere minime de instalare prevăzute.

Pentru poziționarea corectă a aparatului, rețineți că:

- acesta nu trebuie să fie amplasat deasupra unui aragaz sau a altui dispozitiv de gătit
- este interzisă lăsarea produselor inflamabile în camera unde este instalată centrala termică
- pereții sensibili la căldură (de exemplu, pereții din lemn) trebuie să fie protejați cu o izolație adecvată.

⚠ La instalare, este **ABSOLUT NECESAR** să se ofere spațiile necesare pentru introducerea instrumentului pentru analiza arderii. Am furnizat un exemplu de schemă în care distanțele dintre centrală și unitatea de perete / nișă au fost obținute cu ajutorul unui instrument cu o lungime de 300 mm. Instrumentele mai lungi necesită mai mult spațiu.

3.7 Instalarea conductei de evacuare a condensului (Fig. 9)

⚠ Înainte de a porni centrala, chiar și temporar, este necesară instalarea dispozitivului SRD furnizat. Producătorul **NU** își asumă răspunderea pentru vătămrile corporale sau daunele materiale cauzate de centrala care funcționează fără ca dispozitivul SRD să fie instalat corect.

Pentru instalare, procedați după cum urmează:

- îndepărtați capacul (T) al sifonului
- fixați dispozitivul SRD în sifon, poziționând garnitura între acestea, înșurubându-l până la capăt și verificând etanșarea
- conectați conducta de evacuare a condensului furnizată împreună cu produsul, apoi evacuați condensul într-un sistem adecvat de evacuare în conformitate cu normele actuale.

⚠ Dacă nu este posibilă montarea dispozitivului SRD datorită interferenței cu alte obiecte situate sub centrală, este posibilă montarea acestuia într-o poziție diferită prin introducerea unei țevi de legătură între dispozitivul SRD și sifon pentru a asigura o etanșare perfectă. Dispozitivul SRD trebuie așezat întotdeauna în poziție VERTICALĂ pentru a vă asigura că funcționează corect

3.8 Poziționarea centralei cu montare pe perete și a conexiunilor hidraulice (Fig. 10)

Centrala termică este livrată standard cu o placă de susținere centrală termică. Poziția și dimensiunea îmbinărilor hidraulice sunt descrise în detaliu.

Pentru montare, efectuați următoarele operațiuni:

- fixați placa de susținere centrală termică (F) pe perete și folosiți o nivelă cu bulă de aer pentru a vă asigura că este perfect orizontală
- marcați cele 4 găuri (Ø 6 mm) prevăzute pentru fixarea plăcii de susținere centrală termică (F)
- asigurați-vă că toate măsurile sunt exacte, apoi găuriți peretele utilizând un burghie care să aibă vârful cu diametrul indicat anterior
- fixați placa cu cadrul integrat (G) pe perete.
- fixați țeava furnizată în plicul documentației la fittingul supapei de siguranță (S), apoi racordați-o la un sistem adecvat de golire.

Efectuați racordurile hidraulice:

M	tur încălzire	3/4" M
RB	retur rezervor de apă	3/4" M
G	gaz	3/4" M
R	retur încălzire	3/4" M
MB	tur rezervor de apă	3/4" M
S	supapă de siguranță	1/2" M

3.9 Conexiuni electrice

Conexiuni de joasă tensiune

Efectuați conexiunile de joasă tensiune după cum urmează:

- utilizați conectorii furnizați cu produsul:
 - conector cu 4 poli pentru BUS 485 (- A B +)
 - conector cu 8 poli pentru TBT - TA -OT+ - SE

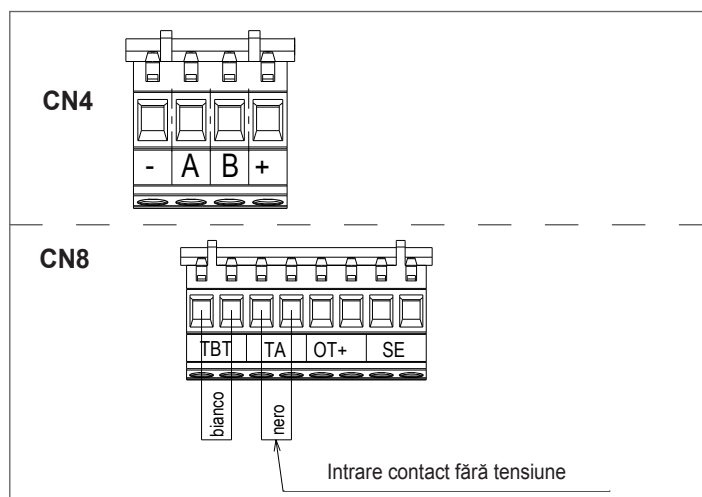

CN4	(- A B +)	Magistrala 485
CN8	TBT	Termostat limită temperatură scăzută
	TA	Termostat de cameră (intrare contact fără tensiune)
	OT+	Term. în aer liber
	SE	Senzor de temperatură externă
	bianco	alb
	nero	negru

- efectuați conexiunile electrice utilizând conectorul dorit, după cum este indicat în schița de detaliu
- după efectuarea conexiunilor electrice, introduceți corect conectorul în piesa pereche.

⚠ Vă recomandăm să utilizați conductori cu o secțiune de maxim 0,5 mm².

⚠ În cazul unei conexiuni TA sau TBT, scoateți conductorii de șuntare aferenți de pe placa cu borne.

⚠ Dacă nu este conectată cutia de conexiuni electrice de joasă tensiune, centrala termică nu pornește.

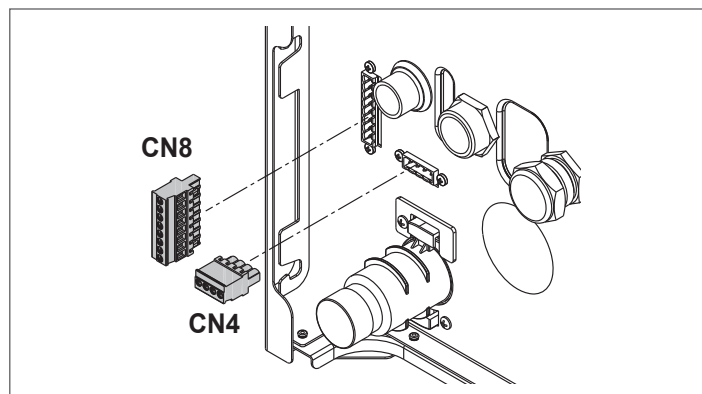

Conexiune TBoll sau Sboll

Pentru a conecta termostatul rezervorului de apă și sonda rezervorului de apă, accesați tabloul cazanului după cum urmează:

- scoateți carcasa așa.
- ridicați ușor și rotiți panoul de comandă pentru a elibera de cârligele laterale.

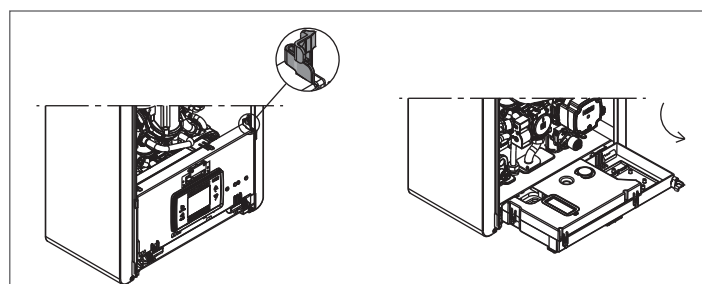

- scoateți părțile electrice așa cum se arată în figura de mai jos

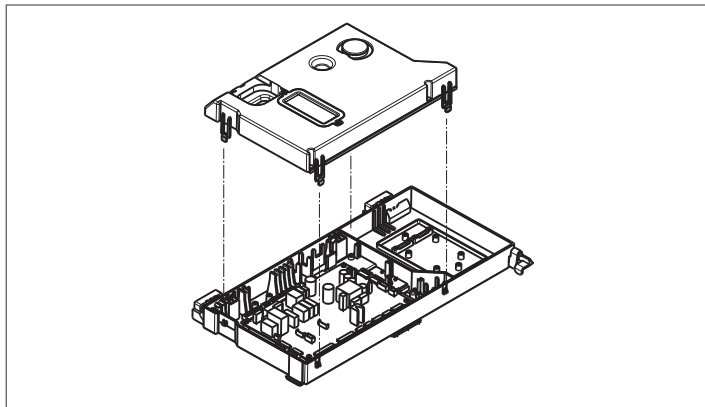

- conectați TBOLL și SBOLL la M4a așa cum se arată în figură

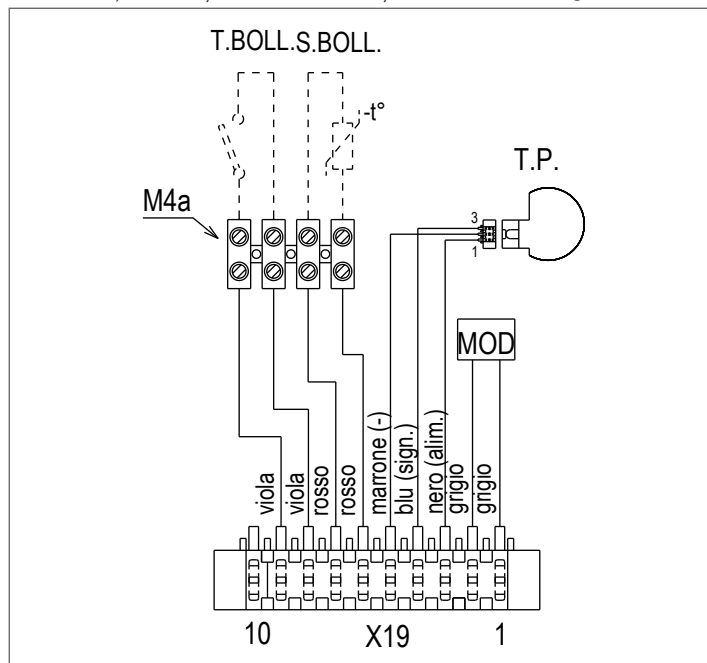

- ⚠ În cazul configurația cazanului+rezervorului de apă externă cu sonda (CAZUL C) adăugați un jumper pe intrarea TBOLL a plăcii de borne M4

Conectarea comenzii la distanță OTBus

Când este conectată la sistem un sistem de control de la distanță OTBus, afișajul centralei prezintă următoarele:

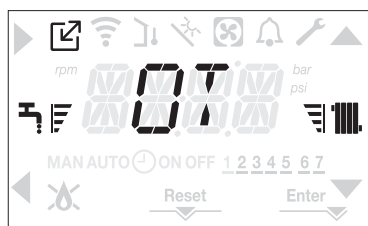

În special, pe afișajul centralei termice:

- nu mai este posibilă setarea stării centralei la starea OPRIT/IARNĂ/ VARĂ (este setată prin comanda la distanță OTBus)
- nu mai este posibilă setarea punctului de setare a apei calde menajere al centralei termice (este setat prin comanda la distanță OTBus)
- nu este posibilă activarea funcției CONTROLUL COMBUSTIEI în cazul în care centrala este conectată la un OTBus la distanță.

În plus:

- Valoarea de setare a apei calde menajere este afișată în meniul INFO
- Valoarea de setare pentru încălzire de pe afișajul centralei este utilizată dacă există solicitări de încălzire de la TA, iar comanda de la distanță OTBus nu prezintă solicitare dacă parametrul DO_AUX1 = 1 sau DO_AUX1 = 0 și jumperul pe pinul 1-2 al X21 închis.

Putem observa că, prin conectarea comenzii la distanță OTBus, nu este posibil să se modifice la 1 valorile parametrilor MAIN ZONE ACTUATION TYPE și ZONE1 ENABLE.

Observație: comanda de la distanță OT+ nu poate fi conectată dacă sistemul dispune deja de plăci de interfață BE16. Din același motiv, plăcile BE16 nu pot fi conectate dacă există deja un dispozitiv OT+. În acest caz, sistemul prezintă următorul mesaj de eroare: <<OT+ CONFIGURATION ERROR>>.

Conexiuni de înaltă tensiune

Conexiunea la rețeaua electrică trebuie să fie realizată prin intermediul unui dispozitiv de separare cu o deschidere omnipolară de cel puțin 3,5 mm (EN 60335/1, categoria 3).

Aparatul funcționează cu curent alternativ la 230 V/50 Hz și este în conformitate cu standardul EN 60335-1.

Este obligatorie conectarea cu o împământare eficientă, conform normativelor în vigoare.



Este responsabilitatea instalatorului să asigure o împământare adecvată a aparatului; producătorul nu răspunde pentru eventuale daune cauzate de realizarea incorectă sau de nerealizarea acesteia.



De asemenea, vă sfătuim să respectați conexiunea fază-nul (L-N).



Conductorul de legare la pământ trebuie să fie cu câțiva centimetri mai lung decât celelalte.



Pentru a crea etanșeitătea centralei, utilizați o clemă și strângeți-o pe canalul de cablu utilizat.

Centrala termică poate funcționa cu o alimentare fază-nul sau fază-fază (neoscilantă).

Este interzisă utilizarea conductelor de gaz și/sau de apă ca împământare pentru aparaturile electrice.

Pentru conexiunea electrică, folosiți cablul de alimentare din dotare. Dacă trebuie înlocuit cablul de alimentare, utilizați un cablu HAR H05V2V2-F, 3 x 0,75 mm², Ø exterior max. 7 mm.

3.10 Conexiunea de gaz

Racordarea alimentării cu gaz trebuie efectuată în conformitate cu standardele actuale de instalare.

Înainte de efectuarea racordării, verificați dacă tipul de gaz este acela pentru care aparatul este reglat.

3.11 Pompă de circulație cu viteză variabilă

Funcția de modulare a pompei de circulație este activă numai pentru funcția încălzire. La comutarea comutatorului cu trei căi pentru apa caldă menajeră, pompa de circulație funcționează întotdeauna la viteză maximă. Funcția de modulare a pompei de circulație se aplică numai pompei de circulație a cazanului, nu pompei de circulație ale dispozitivelor externe conectate (e.g. pompă de circulație de relansare).

Există 4 moduri de gestionare din care puteți alege, în funcție de situație și de tipul de sistem.

La accesarea meniului CH, parametrul PUMP CONTROL TYPE, puteți alege din:

- 1 - POMPĂ DE CIRCULAȚIE CU VITEZĂ VARIABILĂ CU MOD PROPORȚIONAL (41 ≤ PUMP CONTROL TYPE ≤ 100)
- 2 - POMPĂ DE CIRCULAȚIE CU VITEZĂ VARIABILĂ CU MOD Δ T CONSTANT (2 ≤ PUMP CONTROL TYPE ≤ 40)
- 3 - POMPĂ DE CIRCULAȚIE ÎN MODUL VITEZĂ MAXIMĂ FIXĂ (PUMP CONTROL TYPE = 1)
- 4 - UTILIZARE EXCEPȚIONALĂ A UNEI POMPE DE CIRCULAȚIE STANDARD A CĂREI VITEZĂ NU POATE FI REGLATĂ (PUMP CONTROL TYPE = 0)

- 1 - POMPĂ DE CIRCULAȚIE CU VITEZĂ VARIABILĂ CU MOD PROPORȚIONAL (41 ≤ PUMP CONTROL TYPE ≤ 100)

În acest mod, placa centralei determină care curbă de fluaj să fie adoptată pentru puterea instantanee a centralei.

- 2 - POMPĂ DE CIRCULAȚIE CU VITEZĂ VARIABILĂ CU MOD Δ T CONSTANT (2 ≤ PUMP CONTROL TYPE ≤ 40)

În acest mod, instalatorul setează să se mențină valoarea ΔT între alimentare și retur (spre ex.: dacă se introduce valoarea= 10, viteză pompei de circulație se va modifica pentru a avea un debit de sistem prin care să se mențină ΔT la 10°C în amonte și în aval de schimbătorul de căldură).

- 3 - POMPĂ DE CIRCULAȚIE CU VITEZĂ VARIABILĂ CU MOD DE VITEZĂ MAXIMĂ FIXĂ (PUMP CONTROL TYPE = 1)

În acest mod, când este activată, pompa de circulație funcționează în permanență la viteză maximă.

Utilizat în sisteme cu cădere de presiune mare, în care este necesară exploatarea la maxim a presiunii utile a centralei, pentru a asigura circulare suficientă (debit de sistem la viteză maximă sub 600 litri/oră).

Se utilizează atunci când există amestecuri cu debite mari în circuitul din aval.

Operațional:

- Accesați parametrul **PUMP CONTROL TYPE**

- Setaj valoarea = 1

4 - UTILIZARE EXCEPȚIONALĂ A UNEI POMPE DE CIRCULAȚIE STANDARD A CĂREI VITEZĂ NU POATE FI REGLATĂ (PUMP CONTROL TYPE = 0)

Acest mod trebuie utilizat în cazuri excepționale în care doriți să utilizați o pompă de circulație UPS tradițională în cazan.

CONFIGURAȚII RECOMANDATE DE CĂTRE PRODUCĂTOR

	SENZOR DE TEMPERATURĂ EXTERNĂ (YES REGLARE TERMICĂ)	SENZOR DE TEMPERATURĂ EXTERNĂ (FĂRĂ REGLARE TERMICĂ)
TEMPERATURĂ TEMPERATURĂ (podea)	ΔT constantă ($5 \leq \text{PUMP CONTROL TYPE} \leq 7$)	PROPORȚIONAL ($\text{PUMP CONTROL TYPE} = 85$)
TEMPERATURĂ TEMPERATURĂ (radiatoare fără supape termostactice)	ΔT constantă ($15 \leq \text{PUMP CONTROL TYPE} \leq 20$)	PROPORȚIONAL ($\text{PUMP CONTROL TYPE} = 85$)
TEMPERATURĂ TEMPERATURĂ (radiatoare cu supape termostactice)	ΔT constantă ($15 \leq \text{PUMP CONTROL TYPE} \leq 20$)	PROPORȚIONAL ($\text{PUMP CONTROL TYPE} = 60$)

3.12 Resetarea manuală a pompa de circulație

Pompa de circulație dispune de o funcție electronică de resetare, însă, dacă este necesară resetarea manuală, procedați în modul următor:

- utilizați o șurubelniță Philips, de preferat Phillips nr. 2
- introduceți șurubelnița în gaură până când intră în contact cu șurubul de resetare, apoi apăsați (în principiu, șurubul ar trebui să intre aproximativ 2 mm) și rotiți în sens invers acelor de ceasornic.

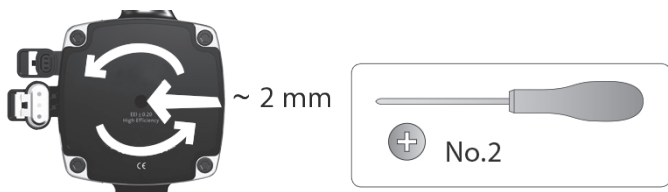

3.13 Demontarea carcasei

Pentru a avea acces la componentele din interior, scoateți carcasa așa cum este indicat mai jos:

- identificați și deșurubați cele 2 șuruburi (A - fig. 11) de fixare a carcasei la centrală acționând cele două cleme de fixare (C - fig. 11), desprindeți partea inferioară a carcasei
- ridicați carcasa în sus pentru a o elibera de la urechile superioare (B - fig. 11), apoi scoateți-o.

ATENȚIE

- ⚠ În cazul demontării panourilor laterale, reasamblați-le în poziția inițială consultând etichetele adezive de pe pereții acestora.
- ⚠ Dacă panoul frontal este deteriorat, acesta trebuie înlocuit.
- ⚠ Panourile de absorbție a zgomotului din interiorul pereților din față și laterali asigură etanșarea la aer a tubulaturii de alimentare cu aer în mediul de instalare.
- ⚠ Prin urmare, este ESENȚIAL ca, după operațiile de demontare, să se re poziționeze corect componentele astfel încât să se asigure că etanșeitatea centralei termice este eficientă.

3.14 Evacuarea gazelor arse și admisia aerului pentru ardere (Fig. 12)

Pentru a evacua producția de ardere, consultați UNI 7129-7131. De asemenea, trebuie respectate întotdeauna normele locale ale pompierilor, ale companiei de gaz și alte eventuale prevederi municipale.

Evacuarea produșilor de ardere este realizată de un ventilator centrifugal, iar placa de comandă monitorizează în mod constant dacă acesta funcționează corect.

Este esențial ca pentru evacuarea gazelor arse și admisia aerului de ardere pentru centrala termică să fie utilizate doar țevi originale (cu excepția tipului C6) și racordarea să fie realizată corect, așa cum se indică în instrucțiunile furnizate cu accesoriile pentru gazele arse.

La un singur coș de fum pot fi conectate mai multe aparate, cu condiția ca fiecare dintre acestea să fie de tip cu condensare.

Centrala este un aparat de tip C (cu cameră etanșă), deci trebuie să aibă o conexiune sigură la conducta de evacuare a gazelor de ardere și la tubul

de absorbție a aerului pentru ardere; amândouă cu ieșire la exterior și fără de care aparatul nu poate funcționa.

Tipurile de terminale disponibile pot fi concentrice sau duble.

Tabel lungimi țevi de admisie/evacuare

	Lungime rectilinie maximă		Scădere de presiune	
	20 IS	35 IS	Cot 45°	Cot 90°
Conductă evacuare gaze arse Ø 80 mm (instalare „forțată deschisă”) (tip B23P-B53P)	110 m	65 m	1 m	1.5 m
Țeavă concentrică Ø 60-100 mm (orizontală)	10 m	6 m	1.3 m	1.6 m
Țeavă concentrică Ø 60-100 mm (verticală)	11 m	7 m	1.3 m	1.6 m
Țeavă concentrică Ø 80-125 mm	25 m	15 m	1 m	1.5 m
Țeavă dublă Ø 80 mm	60+60 m	35+35 m	1 m	1.5 m

- ⚠ Lungimea rectilinie include primul cot (conexiunea la centrală), terminalele și îmbinările. Se face o excepție pentru țeava coaxială verticală Ø 60-100 mm, a cărei lungime rectilinie nu include coturi.
- ⚠ Centrala termică este furnizată fără setul de evacuare a gazelor arse/de admisie a aerului, deoarece este posibilă utilizarea accesoriilor pentru aparatele cu condensare care se adaptează cel mai bine la caracteristicile de instalare (consultați catalogul).
- ⚠ Lungimile maxime ale țevilor se referă la accesoriile coșului de fum disponibile în catalog.
- ⚠ Este obligatorie utilizarea conductelor specifice.
- ⚠ Conductele de evacuare a gazelor de ardere neizolate sunt potențiale surse de pericol.
- ⚠ Utilizarea unei țevi mai lungi cauzează o pierdere a puterii centralei termice.
- ⚠ Asigurați o înclinare a conductei de evacuare a gazelor arse de 3° către centrală.
- ⚠ Țevile de evacuare pot fi orientate în direcția cea mai potrivită cerințelor instalației.
- ⚠ După cum prevăd normele în vigoare, centrala poate primi și a evacua prin intermediul sifonului propriu condensul din gazele arse și/sau apele meteorice provenite din sistemul de evacuare a gazelor arse.
- ⚠ În cazul în care este instalată o eventuală pompă de relansare pentru condens, verificați datele tehnice privind debitul (furnizate de către producător) pentru a asigura funcționarea corectă a acesteia.

Instalația „forțat-deschisă” (B23P-B53P) (Fig. 13)

În această configurație, centrala termică este racordată la țeava de evacuare a gazelor arse de Ø 80 mm prin intermediul unui adaptor.

- Poziționați adaptorul astfel încât țeava de Ø 60 să intre complet în turela de gaze arse a centralei termice.
- Odată poziționat, asigurați-vă că cele 4 canale (A) de pe flanșă se racordează la canalul (B) de pe partea de Ø 100 a adaptorului.
- Strângeți complet șuruburile (C) care strâng cele două terminale de blocare ale flanșei, astfel încât adaptorul să fie fixat.

Conducte coaxiale (Ø 60-100 mm) (Fig. 14)

- Poziționați cotul astfel încât țeava de Ø 60 să intre complet în turela de gaze arse a centralei termice.
- Odată poziționat, asigurați-vă că cele 4 creștături (A) de pe flanșă se racordează la canalul (B) de pe partea de Ø 100 a cotului.
- Strângeți complet șuruburile (C) care strâng cele două terminale de blocare ale flanșei, astfel încât cotul însuși să fie fixat.

Conducte separate (Ø 80 mm) (Fig. 15)

Țeava de admisie a aerului pentru ardere trebuie selectată dintre cele două intrări, demontați dopul de închidere fixat cu șuruburi și fixați deflectorul specific de aer.

- Poziționați adaptorul pe țeava de gaze arse astfel încât țeava de Ø 60 să intre complet în turela de gaze arse a centralei termice.
- Odată poziționat, asigurați-vă că cele 4 canale (A) de pe flanșă se racordează la canalul (B) de pe partea de Ø 100 a adaptorului.

- Strângeți complet șuruburile (C) care strâng cele două terminale de blocare ale flanșei, astfel încât adaptorul să fie fixat.
- Atunci când se utilizează setul de splittere de la Ø 60-100 la Ø 80-80 în loc de sistemul de țevi duble, va exista o pierdere la lungimile maxime așa cum se indică în tabel.
- Poziționați splitterul astfel încât țeava de Ø 60 să intre complet în turela de gaze arse a centralei termice.
- Odată poziționat, asigurați-vă că cele 4 canale (A) de pe flanșă se racordează la canalul (B) de pe partea de Ø 100 a separatorului.
- Strângeți complet șuruburile (C) care strâng cele două terminale de blocare ale flanșei, astfel încât adaptorul să fie fixat.

	Ø50	Ø60	Ø80
Pierdere de lungime (m)	0.5	1.2	5,5 pentru țeava de gaze arse 7,5 pentru țeava de aer

Conducte coaxiale (Ø 80-125 mm) (Fig. 16)

- Poziționați elementul vertical de fixare al adaptorului astfel încât țeava de Ø 60 să intre complet în turela de gaze arse a centralei termice.
- Odată poziționat, asigurați-vă că cele 4 canale (A) de pe flanșă se racordează la canalul (B) de pe partea de Ø 100 a adaptorului.
- Strângeți complet șuruburile (C) care strâng cele două terminale de blocare ale flanșei, astfel încât adaptorul să fie fixat.
- Fixați apoi pe îmbinarea verticală kitul adaptor Ø 80-125

Țevi duble cu tubulatură Ø 80 (Ø50 - Ø60 - Ø80) (Fig. 17)

Datorită caracteristicilor centralei termice, o țeavă de evacuare a gazelor arse de Ø80 poate fi racordată la porțiunile de tubulatură Ø50 - Ø60 - Ø80.

- ⚠ Pentru cuplare se recomandă efectuarea unui calcul de proiect pentru respectarea normelor în materie în vigoare.

Tabelul prezintă configurațiile standard acceptate.

Tabel conținând configurarea de bază a conductelor (*)

Aspirație aer	1 cot la 90° Ø 80
	Conductă de 4,5 m Ø80
Evacuare gaze arse	1 cot la 90° Ø 80
	Conductă de 4,5 m Ø80
	Reducție de la Ø80 la Ø50, de la Ø80 la Ø60
	Cot de bază 90°, Ø50 sau Ø60 sau Ø80
	Pentru lungimile de țevi de tubulatură, consultați tabelul

(*) Utilizați accesoriile pentru sistemul de gaze arse din plastic (PP) pentru centrale termice cu condensare: Ø50 și Ø80 clasa H1 și Ø60 clasa P1.

Centralele termice sunt setate din fabrică la:

20 IS: 6.200 rot/min în modul de încălzire și în modul de apă caldă menajeră, iar lungimea maximă care poate fi atinsă este de 5m pentru țeava de Ø 50, 18m pentru țeava de Ø 60 și 98m pentru țeava de Ø 80.

35 IS: 6.900 rot/min în modul de încălzire și 7.800 în modul de apă caldă menajeră, iar lungimea maximă care poate fi atinsă este de 2m pentru țeava de Ø50, 11m pentru țeava de Ø60 și 57m pentru țeava de Ø80.

Dacă este necesar să se atingă lungimi mai mari, compensați scăderea de presiune cu o creștere a turației ventilatorului, așa cum se indică în tabelul cu reglaje, pentru a furniza puterea termică de intrare nominală.

- ⚠ Calibrarea valorii minime nu trebuie modificată.

Tabel cu reglaje

	Rotații ventilator rot/min		Rețea de conducte			ΔP la ieșirea centralei
	Încălzire	DHW	Lungime maximă [m]			
			Ø 50	Ø 60	Ø 80	Pa
20 IS	6.200	6.200	5	18	98	174
	6.300	6.300	7 (*)	23 (*)	125 (*)	213
	6.400	6.400	9 (*)	28 (*)	153 (*)	253
	6.500	6.500	11 (*)	33 (*)	181 (*)	292
	6.600	6.600	13 (*)	38 (*)	208 (*)	332
	6.700	6.700	15 (*)	43 (*)	236 (*)	371
	6.800	6.800	17 (*)	48 (*)	263 (*)	410
	6.900	6.900	19 (*)	53 (*)	291 (*)	450
	7.000	7.000	22 (*)	58 (*)	319 (*)	489
	7.100	7.100	24 (*)	63 (*)	346 (*)	528

35 IS	6.900	7.800	2	11	57	190
	7.000	7.900	3 (*)	15 (*)	75 (*)	229
	7.100	8.000	4 (*)	19 (*)	93 (*)	269
	7.200	8.100	6 (*)	22 (*)	112 (*)	308
	7.300	8.200	7 (*)	26 (*)	130 (*)	348
	7.400	8.300	9 (*)	30 (*)	148 (*)	387
	7.500	8.400	10 (*)	33 (*)	166 (*)	426
	7.600	8.500	12 (*)	37 (*)	184 (*)	466
	7.700	8.600	13 (*)	40 (*)	202 (*)	505
	7.800	8.700	15 (*)	44 (*)	220 (*)	544

(*) Lungimea maximă care poate fi instalată DOAR cu țevi de evacuare de tip H1.

Configurațiile de Ø50, Ø60 sau Ø80 conțin datele testelor de laborator. În cazul unor instalații diferite față de cele indicate în tabelele cu „configurări standard” și „reglaje”, consultați lungimile liniare echivalente de mai jos.

⚠ În orice caz, lungimile maxime declarate în manual sunt garantate și este esențial să nu fie depășite.

COMPONENTĂ Ø 50	Echivalent liniar în metri Ø80 (m)
Cot 45° Ø 50	12.3
Cot 90° Ø 50	19.6
Extensie 0,5 m Ø 50	6.1
Extensie 1,0 m Ø 50	13.5
Extensie 2,0 m Ø 50	29.5

COMPONENTĂ Ø 60	Echivalent liniar în metri Ø80 (m)
Cot 45° Ø 60	5
Cot 90° Ø 60	8
Extensie 0,5 m Ø 60	2.5
Extensie 1,0 m Ø 60	5.5
Extensie 2,0 m Ø 60	12

3.15 Instalare pe coșuri de fum colective sub presiune pozitivă (fig 18)

Coșul de fum colectiv este un sistem de evacuare a gazelor arse adecvat pentru a colecta și a evacua gazele de ardere provenind de la mai multe aparate, instalate la mai multe etaje ale unei clădiri.

Coșurile de fum colective cu presiune pozitivă pot fi utilizate numai pentru aparate în condensare de tip C. Drept urmare, configurația B53P/B23P este interzisă. Instalarea centralelor pe coșurile de fum colective cu presiune este permisă exclusiv pentru G20. Centrala este dimensionată să funcționeze corect până la o presiune maximă internă a coșului de fum care să nu depășească valoarea de 25 Pa. Asigurați-vă că turația ventilatorului este conformă cu specificațiile din tabelul „Date tehnice” de la secțiunea “Turația ventilatorului în cazul unor coșuri de fum colective sub presiune”.

Asigurați-vă că tuburile de aspirare a aerului și de evacuare a gazelor de ardere sunt etanșe.

AVERTISMENTE:

⚠ Toate aparatele conectate la un coș colectiv trebuie să fie de același tip și trebuie să aibă caracteristici de ardere asemănătoare.

⚠ Numărul de aparate care pot fi conectate la un coș colectiv cu presiune pozitivă este stabilit de proiectantul coșului.

Centrala este proiectată să fie conectată la un coș de fum colectiv dimensionat astfel încât să funcționeze în condiții în care presiunea statică a conductei colective pentru gaze arse poate depăși presiunea statică a conductei colective de aer de 25 Pa în condițiile în care n-1 centrale funcționează la capacitate termică nominală maximă și 1 centrală la capacitatea termică minimă permisă de comenzi.

⚠ Diferența minimă de presiune permisă între evacuarea gazelor arse și admisia aerului de ardere este de -200 Pa (inclusiv - 100 Pa reprezentând presiunea vântului).

Pentru ambele tipuri de evacuare sunt disponibile și alte accesorii suplimentare (coturi, prelungiri, terminale etc.) care fac posibile configurațiile de evacuare a gazelor de ardere prevăzute în manualul de utilizare a centralei.

⚠ Montajul conductelor trebuie să aibă loc în așa fel încât să se evite acumulările de condens care vor împiedica evacuarea corectă a gazelor de ardere.

⚠ Trebuie prevăzută o plăcuță cu date de identificare în punctul de racordare cu conducta colectivă pentru gaze arse. Plăcuța trebuie să conțină cel puțin următoarele informații:

- coșul de fum colectiv este dimensionat pentru centrale de tip C(10)
- debitul masic maxim admisibil al gazelor de ardere în kg/h
- dimensiunile conexiunii la conductele comune
- un avertisment privind deschiderile pentru evacuarea aerului și admisia gazelor de ardere de la coșul de fum colectiv sub presiune; aceste deschideri trebuie să fie închise, iar etanșeitatea lor trebuie verificată atunci când centrala este deconectată
- numele producătorului conductei colective pentru gaze arse sau simbolul de identificare a acesteia.

⚠ Consultați normele în vigoare cu privire la evacuarea gazelor de ardere și prevederile în acest sens la nivel local.

⚠ Conducta pentru gaze arse trebuie selectată în mod corespunzător pe baza parametrilor prezentați mai jos.

	lungime maximă	lungime minimă	UM
ø 60-100	4,5	0,5	m
ø 80	4,5	0,5	m
ø 80/125	4,5	0,5	m

⚠ Terminalul conductei colective trebuie să genereze tiraj.

⚠ Înainte de efectuarea oricărei operațiuni, deconectați aparatul de la sursele de alimentare cu energie electrică.

⚠ Înainte de montaj, aplicați lubrifianț necoroziv pe garnituri.

⚠ Conducta de evacuare a gazelor de ardere trebuie să fie înclinată, în cazul unei conducte orizontale, cu 3° înspre centrală.

⚠ Numărul și caracteristicile aparatelor conectate la coșul de fum trebuie să corespundă caracteristicilor reale ale coșului de fum respectiv.

⚠ Condensul se poate scurge în interiorul centralei.

⚠ Valoarea maximă de recirculare permisă în condiții de vânt este de 10%.

⚠ Diferența maximă de presiune admisă (25 Pa) între orificiul de admisie a gazelor de ardere și orificiul de evacuare a aerului unui coș de fum colectiv nu poate fi depășită în condițiile în care n-1 centrale funcționează la capacitate termică nominală maximă și 1 centrală la capacitatea termică minimă permisă de comenzi.

⚠ Conducta colectivă pentru gaze arse trebuie să fie adecvată pentru o suprapresiune de cel puțin 200 Pa.

⚠ Coșul de fum colectiv nu trebuie să fie echipat cu un dispozitiv de rupere de tiraj-protecție la vânt.

În acest punct se poate trece la instalarea coturilor și prelungirilor, disponibile ca accesoriu, în funcție de tipul de instalare dorit.

Lungimile maxime permise pentru conducta de evacuare a gazelor de ardere și pentru conducta de aspirare a aerului sunt indicate în manualul de instrucțiuni al dispozitivului de referință (fig 18a-18b).

Cu instalarea C(10), în orice caz, raportați numărul de viteze ale ventilatorului (rpm) pe eticheta amplasată lângă placa de fabricație.

3.16 Umplerea sistemului de încălzire și eliminarea aerului

Observație: Când se elimină aer din centrală utilizând robinetul de dezaerare (A - fig. 19) sifonul se umple ("3.18 Sifonul de condens"); asigurați-vă că nivelul nu depășește nivelul indicat în figură, închizând dacă este necesar robinetul de dezaerare (A - fig. 19).

Observație: prima operațiune de umplere trebuie efectuată rotind robinetul de umplere (exteriorul centralei) cu centrala OPRITĂ.

Observație: de fiecare dată când centrala termică este alimentată, se efectuează ciclul automat de aerisire.

Observație: prezența unei alarme de solicitare a apei (40, 41 sau 42) nu permite efectuarea ciclului de aerisire. Prezența unei solicitări de apă caldă menajeră în timpul ciclului de aerisire întrerupe ciclul de aerisire.

După efectuarea racordărilor hidraulice, umpleți instalația de încălzire după cum urmează:

- Setează centrala termică la OPRIT apăsând pe butonul 1

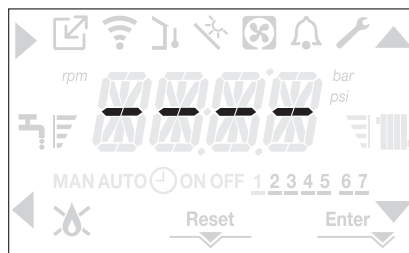

- Deschideți încet robinetul de dezaerare (exteriorul centralei) (A - fig. 19) și robinetul de umplere (exteriorul centralei)
- După aproximativ 1 minut, închideți robinetul de dezaerare (A - fig. 19)
- Așteptați ca presiunea să crească: verificați dacă a ajuns la 1-1,5 bari; apoi închideți robinetul de umplere (exteriorul centralei).

Observație: dacă presiunea rețelei este mai mică de 1 bar, mențineți deschis robinetul de umplere (exteriorul centralei) în timpul desfășurării ciclului de aerisire și închideți-l la finalizarea acestuia.

- Pentru a porni ciclul de aerisire, întrerupeți alimentarea electrică timp de câteva secunde; reconectați alimentarea electrică lăsând centrala OPRITĂ. Verificați dacă robinetul de gaz este închis.
- La terminarea ciclului, dacă presiunea circuitului a scăzut, deschideți robinetul de umplere din nou (exteriorul centralei) pentru a aduce presiunea la nivelul recomandat (1-1,5 bari)

Centrala este gata de funcționare după ciclul de aerisire.

- Eliminați aerul din sistemul de apă menajeră (radiatoare, colectoare zonale etc.) folosind supapele de purjare.
- Verificați din nou dacă presiunea sistemului este corectă (în mod ideal 1-1,5 bari) și restabiliți nivelurile, dacă este necesar.
- Dacă se observă aer în timpul funcționării, repetați ciclul de aerisire.
- După finalizarea operațiunilor, deschideți robinetul de gaz și porniți centrala.

În acest moment, este posibil să se efectueze orice solicitare de încălzire.

3.17 Golirea sistemului de încălzire

Înainte de golire, setați centrala termică la OPRIT și întrerupeți alimentarea electrică prin poziționarea întrerupătorului principal al sistemului la „oprit”.

- Închideți robinetele instalației de încălzire (dacă sunt prezente).
- Deschideți robinetul de dezaerare (A - fig. 19)
- Conectați o țevă la supapa de golire a sistemului (C - fig. 19), apoi slăbiți-o manual pentru a permite scurgerea apei.
- După finalizarea operațiunilor, scoateți țeava de la supapa de golire a sistemului și închideți din nou robinetul de golire a sistemului (C - fig. 19) și de dezaerare (A - fig. 19).

3.18 Sifonul de condens

La prima pornire a centralei, sifonul pentru colectarea condensului este gol.

La eliminarea aerului din centrală, sifonul se umple.

- Deschideți ușor robinetul de dezaerare (A - fig. 19) și mențineți-l deschis până la terminarea apei din sifon.
- Închideți robinetul de dezaerare (A - fig. 19)
- Verificați dacă nu există scurgeri pe la zona de conectare a dispozitivului SRD și dacă dispozitivul permite lichidului să curgă corect.
- Verificați dacă presiunea instalației nu a scăzut sub 1 bar. Dacă este necesar, umpleți instalația.

Repetăți această operațiune în timpul operațiunilor de întreținere.

VERIFICAȚI DACĂ SIFONUL ORIFICIULUI DE GOLIRE A CONDENSULUI CONȚINE APĂ; DACĂ NU A FOST UMPLUT, PROCEDAȚI CONFORM DESCRIERII DE MAI SUS.

3.19 Panou de comandă

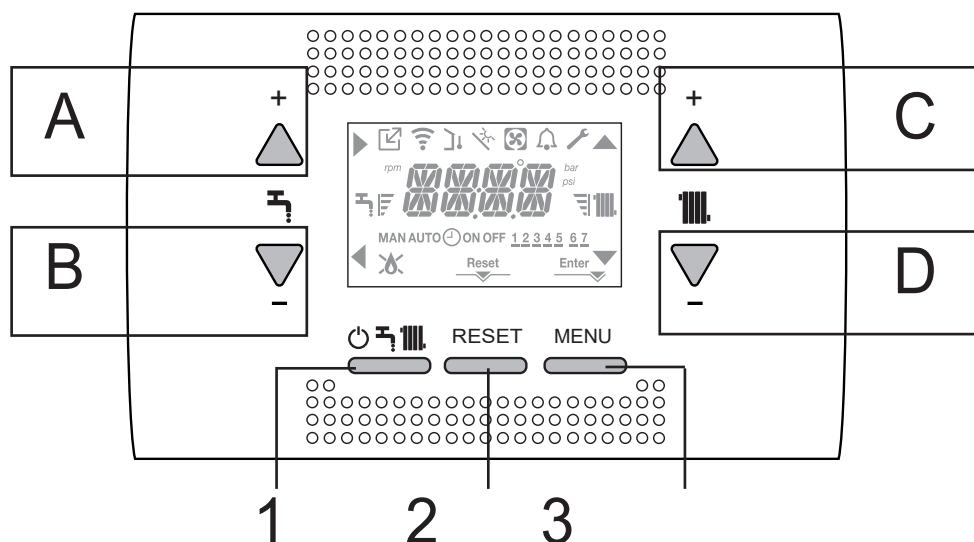















A	Se utilizează în mod normal pentru a crește temperatura apei calde menajere, când săgeata ► este evidențiată, are funcția de confirmare
B	Se utilizează în mod normal pentru a reduce temperatura apei calde menajere, când săgeata ◀ este evidențiată, are funcția de înapoi/anulare
C	Se utilizează în mod normal pentru a crește temperatura apei de încălzire, când săgeata ▲ este evidențiată, vă puteți deplasa în meniul de setări
D	Se utilizează în mod normal pentru a reduce temperatura apei de încălzire, când săgeata ▼ este evidențiată, vă puteți deplasa în meniul de setări
C+D	Când este activată temporizarea programării încălzirii, vă permite să treceți de la programul automat la cel manual
A+C	Acces la meniul pentru setarea ceasului (consultați paragraful "4.2 Programarea centralei termice")
B+D	Acces la meniul programării orare (consultați paragraful "4.3 Funcția programator orar (termostat de ambient)")
1	Se utilizează pentru a schimba starea de funcționare a centralei (OPRITĂ, VARĂ și IARNĂ)
2	Se utilizează pentru a reseta starea alarmei sau pentru a întrerupe ciclul de aerisire
3	Se utilizează pentru a accesa meniurile INFORMAȚII și SETĂRI. Când pe ecran se afișează pictograma Enter, tasta are funcția ENTER și este utilizată pentru a confirma valoarea setată în timpul programării unui parametru tehnic
1+3	Blochează și deblochează tastelor
2+3	Când centrala este setată la OPRIT, se utilizează pentru a porni funcția de analiză a combustiei (CO)

Observație

Funcția de apei calde menajere, pe ecran, este afișată numai în cazurile B și C.

Structura arborelui de MENIURI al REC10

	Indică presiunea la un dispozitiv OT
	Indică presiunea la un dispozitiv WIFI
	Indică presiunea la un senzor de temperatură externă
	Indică activarea funcțiilor speciale de apă caldă menajeră sau prezența unui sistem pentru gestionarea sistemului termic solar
	Indică conexiunea la o pompă de încălzire (nu este utilizată pe acest model)
	Pictogramă care se iluminează când există o alarmă
	Se aprinde când există o defecțiune împreună cu pictograma  , cu excepția alarmelor de flacără și apă
	Indică prezența unei flăcări, în cazul întreruperii flăcării, pictograma este afișată ca 
Reset ▼	Se aprinde când există alarme care necesită resetare manuală de către operator
Enter ▼	Se aprinde când există o solicitare de confirmare a operației
▶	Când pictograma este activă, indică faptul că funcția „confirmare” a butonului A este activă
◀	Când pictograma este activă, indică faptul că funcția „înapoi/anulare” a butonului B este activă
▲	Când pictograma este activă, se poate naviga în meniu sau se poate mări valoarea parametrului selectat
▼	Când pictograma este activă, se poate naviga în meniu sau se poate reduce valoarea parametrului selectat
	Pictograma se aprinde când este activă încălzirea centrală, iluminează intermitent dacă este în curs o solicitare de încălzire
	Pictograma se aprinde când este activă apa caldă menajeră, iluminează intermitent dacă este în curs o solicitare de apă caldă menajeră
	Indică faptul că valoarea de setare stabilită (valoare minimă 1 marcaj, valoare maximă 4 marcaje)
1 2 3 4 5 6 7	Indică zilele săptămânii
AUTO ON 	Când este activată funcția „programare orară încălzire centrală”, această pictogramă indică faptul că încălzirea instalației (zona principală) este în modul AUTOMAT (gestionarea cererilor de încălzire urmează programarea orară setată). Dacă se află în afara intervalului de timp pentru încălzire, se afișează AUTO OFF
MAN ON	Când este activată funcția „programare orară încălzire centrală”, această pictogramă indică faptul că încălzirea instalației (zona principală) este în modul MANUAL (gestionarea cererilor de încălzire nu urmează programarea orară setată, dar este activă întotdeauna)
MAN OFF	Această pictogramă arată când nu este activată funcția „programare orară încălzire centrală”

Comanda de la distanță are funcția unei interfețe cu aparatul, afișând setările de sistem și furnizând acces la parametri. Temperatura de intrare a rezervor de apă este afișată în mod normal pe afișaj (în cazul cazanului cu sonda - opțională) cu excepția cazului în care se află o solicitare de căldură de încălzire, în acest caz se afișează temperatura pe tur; după 10 secunde nu este atinsă nici o tastă interfața afișează ora curentă (lumina de fundal dezactivată).

MENIUL de configurare este organizat într-o structură ramificată pe mai multe niveluri. Pentru fiecare submeniu a fost definit un nivel de acces: Nivel UTILIZATOR disponibil întotdeauna; Nivel TEHNIC protejat cu parolă.

Mai jos este rezumatul structurii ramificate a MENIULUI SETĂRI.

Este posibil ca unele informații să nu fie disponibile în funcție de nivelul de acces, starea aparatului sau configurația sistemului.

STRUCTURA RAMIFICATĂ A MENIULUI SETĂRI

În continuare este prezentată lista de parametri care pot fi programați; dacă placa de reglare nu acceptă funcția respectivă, interfața generează un mesaj de eroare:

Meniu	Parametru	Valoare	Nivel parolă	Valoare setată în fabrică	Valori personalizate
SETTINGS					
	TIME		UTILIZATOR		
	TIME PROGRAMM		UTILIZATOR		
COMB					
	GAS TYPE	0 / 1	INSTALATOR	0	
	BOILER TYPE	1 / 2 / 3 / 4	SERVICE	1 (20 kW) 3 (35 kW)	
	COMBUSTION OFFSET	0 / 1 / 2	SERVICE		
CONF					
	HYDRAULIC CONFIGURATION	0 / 1 / 2 / 3 / 4	INSTALATOR	4 (*)	
	WATER TRANSDUCER	0 / 1	SERVICE	1	
	AUTO WATER FILL ENABLE	0 / 1	SERVICE	0	
	BEGIN SYSTEM FILLING	INDISPONIBIL PENTRU ACEST MODEL			
	AIR PURGING CYCLE	0 / 1	SERVICE	1	
	MIN		INSTALATOR	consultați datele tehnice tabel	
	MAX		INSTALATOR	consultați datele tehnice tabel	
	MAX_CH	MIN - MAX	INSTALATOR	consultați datele tehnice tabel	
	RANGE RATED	MIN - MAX_ÎC	INSTALATOR	consultați datele tehnice tabel	
	DO_AUX1	0 / 1 / 2	INSTALATOR	0	
	EXHAUST PROBE RESET	0 / 1	INSTALATOR	0	
CH					
	HYST ON HIGH TEMP	2 - 10	SERVICE	5	
	HYST OFF HIGH TEMP	2 - 10	SERVICE	5	
	HYST ON LOW TEMP	2 - 10	SERVICE	3	
	HYST OFF LOW TEMP	2 - 10	SERVICE	3	
	PUMP CONTROL TYPE	0 - 100	INSTALATOR	85	
	CH POSTCIRC	INDISPONIBIL PENTRU ACEST MODEL			
	LOW NOISE	INDISPONIBIL PENTRU ACEST MODEL			
	SCREED HEATING	0 / 1	INSTALATOR	0	
	ANTI CYCLE FUNCTION	0 - 20 min	INSTALATOR	3 min	
	RESET CH TIMERS	0 / 1	INSTALATOR	0	
	MAIN ZONE ACTUATION TYPE	0 / 1	INSTALATOR	0	
	MAIN ZONE ADDR	1 - 6	INSTALATOR	3	
	MAIN ZONE HYDRAULIC CONF	0 / 1	INSTALATOR	0	
	MAIN ZONE TYPE	0 / 1	INSTALATOR	0	
	MAX CH SET	AT: SET MIN ÎC - 80,5 BT: SET MIN ÎC - 45,0	INSTALATOR	80.5	
	MIN CH SET	AT: 20 - SET MAX ÎC BT: 20 - SET MAX ÎC	INSTALATOR	20	
	OTR	0 (implicit) / 1	INSTALATOR	0	
	OTD CURVES	1,0-3,0 → AT 0,2-0,8 → BT	INSTALATOR	2.0	

(*) La ieșirea din fabrică centrala este pre-configurată cu termostat pentru gestionarea unui cilindru de stocare (parametru HYDRAULIC CONFIGURATION = 4).

Meniu	Parametru	Valoare	Nivel parolă	Valoare setată în fabrică	Valori personalizate
	NIGHT COMP	0 / 1	INSTALATOR	0	
	POR	0 / 1	INSTALATOR	0	
	MAN AUTO	0 / 1	INSTALATOR	0	
	ZONE1 ENABLE	0 / 1	INSTALATOR	0	
	ZONE1 ADDR	1 - 6	INSTALATOR	1	
	ZONE1 HYDRAULIC CONFIG	0 / 1	INSTALATOR	0	
	ZONE1 TYPE	0 / 1	INSTALATOR	0	
	ZONE1 SET	SET ÎC MIN ZONA1 - ZONE1 MAX CH SET	UTILIZATOR	40 - 80.5	
	ZONE1 MAX CH SET	AT: SET ÎC MIN ZONA1 -- 80,5 BT: SET MIN ÎC - 45,0	INSTALATOR	80.5	
	ZONE1 MIN CH SET	AT: 40 - ZONE1 MAX CH SET BT: 20 - ZONE1 MAX CH SET	INSTALATOR	40	
	ZONE1 OTR	0 / 1	INSTALATOR	0	
	ZONE 1 OTD CURVES	1,0-3,0 → AT 0,2-0,8 → BT	INSTALATOR	2.0	
	ZONE1 NIGHT COMP	0 / 1	INSTALATOR	0	
DHW					
	ANTILEGIO Numai pentru boilerul în configurația rezervor cu sonda (CAZUL C) (HYDRAULIC CONFIGURATION = 3)	0 / 1 / 2	INSTALATOR	0	
	ANTILEGIO TIME Numai pentru boilerul în configurația rezervor cu sonda (CAZUL C) (HYDRAULIC CONFIGURATION = 3)	00:00	INSTALATOR	03:00 am	
	ANTILEGIO TANK FLOW Numai pentru boilerul în configurația rezervor cu sonda (CAZUL C) (HYDRAULIC CONFIGURATION = 3)	65 ÷ 85		80	
	TANK HYSTERESIS ON	INDISPONIBIL PENTRU ACEST MODEL			
	TANK HYSTERESIS OFF	INDISPONIBIL PENTRU ACEST MODEL			
	TANK FLOW TEMP	65 ÷ 85	INSTALATOR	80	
	SLIDING TANK FLOW TEMP	0/1	INSTALATOR	0	
	MIN DHW SET	INDISPONIBIL PENTRU ACEST MODEL		37.5	
	MAX DHW SET	INDISPONIBIL PENTRU ACEST MODEL		60	
	DHW DELAY	INDISPONIBIL PENTRU ACEST MODEL		0	
	SUN ON	INDISPONIBIL PENTRU ACEST MODEL		0	
	3WAY CONFIG	INDISPONIBIL PENTRU ACEST MODEL			
	TANK PUMP PWM	INDISPONIBIL PENTRU ACEST MODEL			
	RSI POSTCIRCULATION TIME	INDISPONIBIL PENTRU ACEST MODEL			
SOLAR					
	FSUN	0 / 1	INSTALATOR	0	
	T MAX TANK	10 130	INSTALATOR	60 °C	
	DELTA T ON PUMP	POMPĂ OFF T DELTA 30°C	INSTALATOR	8 °C	
	DELTA T OFF PUMP	4°C POMPĂ ON T DELTA	INSTALATOR	4 °C	
	INTEGRATION DELAY	0 -199 min	INSTALATOR	0 min	
	COLLECTOR T MIN	(-)/-30°C - 0	INSTALATOR	(-)	
	COLLECTOR T MAX	PROT T REZERVOR COLECTOR 180°C	INSTALATOR	110 °C	
	COLLECTOR T PROT	80°C - T MAX REZERVOR COLECTOR	INSTALATOR	110 °C	
	COLLECTOR T AUTH	BLOCARE T REZERVOR COLECTOR - 95°C	INSTALATOR	40 °C	
	COLLECTOR T LOCK	-20°C - AUT T REZERVOR COLECTOR	INSTALATOR	35 °C	
	PWM COLL PUMP	0min - 30min]	INSTALATOR	0 min	
	TANK COOLING	0 / 1	INSTALATOR	0	
	SOLAR PUMP MODE	0 / 1 / 2	INSTALATOR	0	
SERVICE					
	TYPECOS	INDISPONIBIL PENTRU ACEST MODEL			
	EXPIRE	INDISPONIBIL PENTRU ACEST MODEL			

3.20 Accesarea parametrilor

Prin apăsarea tastei MENU timp de cel puțin 2 secunde se accesează meniul de setări, în care se pot programa parametrii.

Dacă meniul este gol, se va afișa <<EMPTY MENU>>; în caz contrar, se va afișa primul element din meniu.

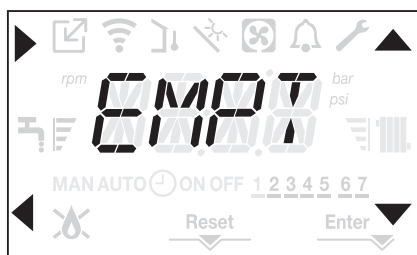

Accesul la meniul de programare a parametrilor TEHNICI este protejat prin parolă; apăsând încă o dată pe MENU timp de cel puțin 2 sec., se afișează intermitent PWD, la intervale de 0,5 sec. ON și 0,5 sec. OFF timp de 2 sec.

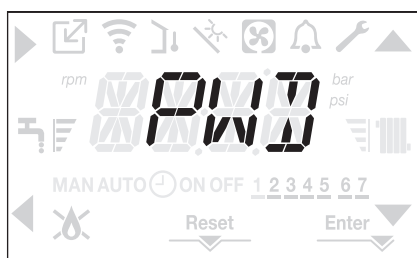

Apoi se afișează <<0000>> intermitent, la intervale de 0,5 sec. ON și 0,5 sec OFF; pictogramele ▲, ▼, ► și ◀ se activează pentru a permite introducerea parolei.

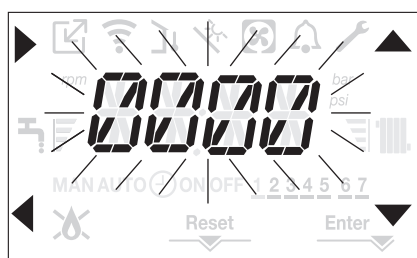

Există două niveluri de acces la parametri:

- INSTALATOR
- SERVICE

(nivelul utilizator nu necesită parolă).

Setați parola furnizată de producător pentru nivelul de acces dorit utilizând butonul aferent săgeților ▲, ▼ pentru a introduce valoarea.

Apăsați pe tasta A din dreptul săgeții ► pentru a confirma.

Prin apăsarea tastei B din dreptul săgeții ◀ se revine la nivelul anterior, părăsind meniul de setări.

Acum se poate naviga în meniu utilizând tastele săgeată C și D, confirmând accesul la sub-meniu cu tasta săgeată A sau revenind la nivelul anterior utilizând tasta săgeată B.

Observație: Mesajul ERR indică faptul că elementul sau parametrul selectat din meniu nu este disponibil pentru modelul de centrală folosit:

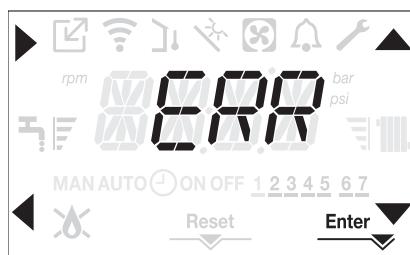

Apăsarea prelungită (>2sec) a tastei ◀ din meniu va determina revenirea la pagina principală.

Și interfața va reveni automat la ecranul principal dacă nu se apasă pe nicio tastă timp de 60 de sec.

4 PUNEREA ÎN FUNCȚIUNE

4.1 Verificări preliminare

Centrala va fi pornită pentru prima dată de personalul competent din cadrul unui Serviciu de asistență tehnică autorizat Beretta.

Înainte de a porni centrala termică, verificați:

- dacă datele rețelelor de alimentare (electricitate, apă, gaz) corespund datelor de pe etichetă
- dacă țevile de evacuare a gazelor arse și țevile de admisie a aerului funcționează corect
- condițiile de întreținere regulată sunt garantate dacă centrala termică este amplasată în interiorul sau între elementele de mobilier
- etanșarea sistemului de admisie carburant
- dacă debitul de carburant corespunde valorilor cerute de centrala termică
- dacă sistemul de alimentare cu carburant este dimensionat pentru a asigura debitul corect la centrala termică și că dispune de toate dispozitivele de siguranță și de control cerute de reglementările actuale
- dacă pompa de circulație se rotește liber deoarece, în special după perioade lungi de inactivitate, depunerile și/sau resturile pot împiedica rotirea liberă. Vezi paragraful "3.12 Resetarea manuală a pompa de circulație".

4.2 Programarea centralei termice

- Poziționați întrerupătorul principal al sistemului în poziția „pornit”.

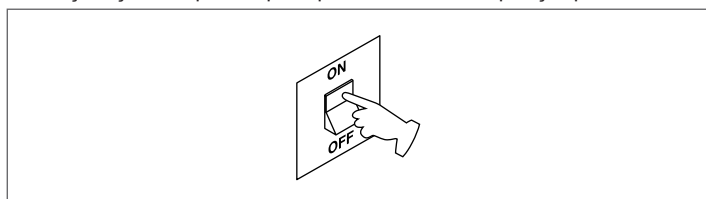

Dacă este necesar, interfața va trece automat în **meniul ceas**. Pe ecranul principal apar pictogramele ▲, ▼, ► și ◀ și ENTER în timp ce se afișează 00:00 cu primele două cifre intermitente la intervale de 0,5 sec. ON și 0,5 sec. OFF.

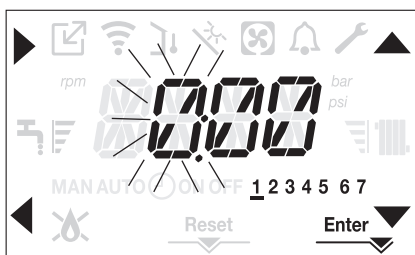

Pentru a seta ora, urmați instrucțiunile de mai jos:

- setați ora cu săgețile ▲ și ▼, apoi confirmați cu **A**
- setați minutele cu săgețile ▲ și ▼, apoi confirmați cu **A**
- setați ziua din săptămână cu săgețile ▲ și ▼. Segmentul din dreapta zilei selectate este afișat intermitent, apăsați pe tasta MENU din dreapta pictogramei Enter pentru a confirma setarea orei și zilei. Ceasul este afișat intermitent timp de 4 sec și apoi revine la ecranul principal
- pentru a părăsi programarea orei fără a salva valorile modificate, apăsați pe ◀.

OBSERVAȚIE: se pot schimba setările OREI și ZILEI și mai târziu, accesând parametrul ORĂ din meniul SETĂRI, sau apăsând pe tastele **A+C** timp de cel puțin 2 sec.

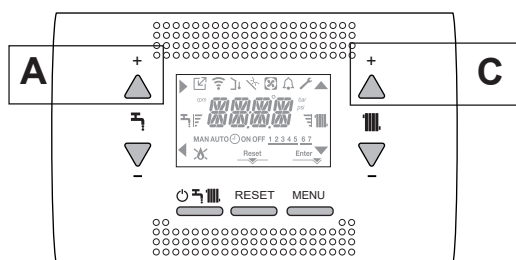

De fiecare dată când centrala este alimentată, este executat un ciclu de aerisire cu durata de 6 min.

Pe ecran apare mesajul <<VENT AIR PURGING CYCLE IN PROGRESS>> și se iluminează pictograma RESET.

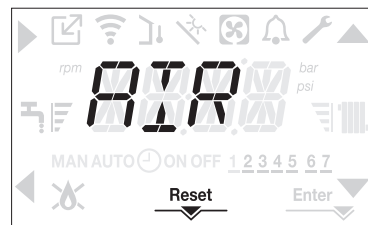

Pentru a întrerupe ciclul de aerisire, apăsați pe RESET.

Setați centrala termică la OPRIT apăsând pe ⏻.

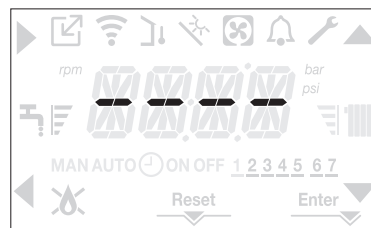

Utilizând interfața puteți să accesați, folosind meniul SETĂRI, o serie de parametri care pot fi programați pentru a vă permite să personalizați funcționarea centralei termice bazată pe tipul de sistem.

Setați parametrii în funcție de modurile de funcționare dorite.

4.3 Funcția programator orar (termostat de ambient)

Dacă sistemul de încălzire este gestionat de un termostat de cameră și deci fără programare orară, programarea orară de pe interfața centralei poate fi activată setând în meniul CH parametrul POR = 1.

Pentru a accesa meniul de programare orară, apăsați pe tastele **B+D** timp de cel puțin 2 sec.

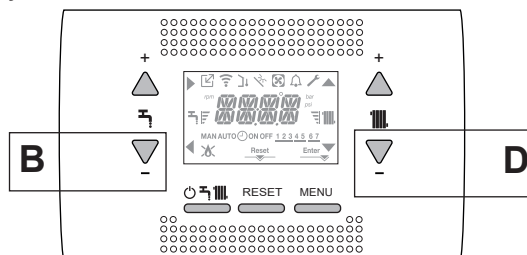

Ecranele apar ca în figura următoare:

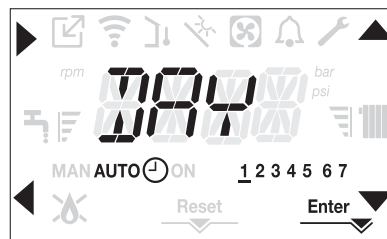

Utilizând săgețile ▲, ▼ selectați ziua sau grupul pre-selectat de zile:

- 1-2-3-4-5-6-7 programarea zilelor separate
- 1-5 programare de luni până vineri
- 6-7 programare de sâmbătă până duminică
- 1-7 programarea întregii săptămâni

Cu tasta ► puteți confirma selecția efectuată și trece la programarea intervalelor orare, cu tasta Enter părăsiți programarea orară, confirmând modificările efectuate.

Cu tasta ◀ părăsiți fără a salva selecțiile.

Setarea intervalelor orare

- Ecranul afișează TIME ON, apăsați ► pentru a seta ora pornirii, cu ▲, ▼ schimbați ora și confirmați cu ►.
- Ecranul afișează TIME OFF, apăsați ► pentru a seta ora opririi, cu ▲, ▼ schimbați ora și confirmați cu ►.
- Se afișează din nou TIME ON, apoi se reia programarea intervalelor orare, până la numărul maxim de intervale programabile (patru), sau se poate apăsa pe Enter pentru a confirma intervalele setate, trecând astfel la programarea următoarei zile.

Pentru fiecare zi a săptămânii este posibil să se seteze până la 4 intervale, caracterizate printr-o oră de pornire și o oră de oprire.

În afara acestor intervale orare, solicitările de încălzire de la termostatul de cameră sunt ignorate.

Intervalele orare pentru încălzirea centrală activate implicit sunt:

07:30 - 08:30 / 12:00 - 13:30 / 18:00 - 22:30 de luni până vineri

08:00 - 22:30 de sâmbătă până duminică.

Când programarea orară pentru încălzire este activă, apăsând pe tastele **C+D** veți putea trece de la programarea orară AUTO la MAN ON sau MAN OFF.

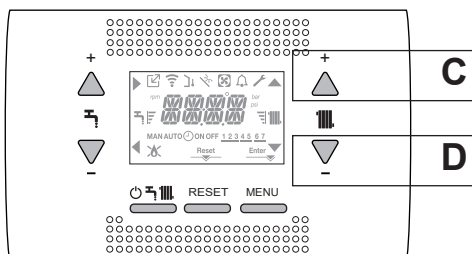

4.4 Configurarea centralei

Pentru a accesa meniul de configurare a centralei, accesați meniul de parametri tehnici conform indicațiilor din paragraful "3.20 Accesarea parametrilor".

Utilizați săgețile ▲ și ▼ pentru a derula parametrul sub-meniului preselectat și confirmați selecția cu **A**; modificați valoarea parametrului preselectat cu **C** și **D** și confirmați selecția cu tasta indicată de pictograma

Enter.

Descrierea meniului de setări

Este posibil ca unele dintre următoarele funcții să nu fie disponibile, în funcție de nivelul de acces și tipul de aparat.

SETTING

TIME

În acest meniu se pot regla ora și ziua din săptămână.

TIME PROGRAM

Din acest meniu puteți accesa meniul pentru reglarea programării orare pentru încălzire. Pentru fiecare zi a săptămânii este posibil să se seteze până la 4 intervale, caracterizate printr-o oră de pornire și o oră de oprire. SE poate accesa același meniu direct din ecranul principal apăsând simultan pe tastele **B+D** timp de cel puțin două secunde (consultați paragraful "4.3 Funcția programator orar (termostat de ambient)").

COMB

GAS TYPE

Acest parametru vă permite să setați tipul de gaz.

0 = gaz metan - setare din fabrică

1 = GPL

BOILER TYPE

Setați acest parametru pentru tipul de centrală, consultați paragraful aferent "4.27 Înlocuirea plăcii AKM" pentru mai multe informații.

COMBUSTION OFFSET

Acest parametru vă permite să resetați setările din fabrică pentru combustie, consultați paragraful aferent "4.28 Parametrii de control al arderii" pentru mai multe informații.

CONF

HYDRAULIC CONFIGURATION

Acest parametru vă permite să setați tipul de configurație hidraulică a centralei:

0 = DOAR ÎNCĂLZIRE

1 = COMUTATOR DE DEBIT INSTANTANEU

2 = DEBITMETRU INSTANTANEU

3 = BUTELIE DE DEPOZITARE CU SONDĂ

4 = BUTELIE DE DEPOZITARE CU TERMOSTAT (setarea din fabrică)

Setarea din fabrică pentru acest parametru este 4.

Când înlocuiți placa electronică, asigurați-vă că acest parametru este setat la 4.

WATER TRANSDUCER

Acest parametru vă permite să setați tipul de traductor de presiune a apei:

0 = presostat apă

1 = traductor de presiune

Setarea din fabrică pentru acest parametru este 1, nu modificați! Când înlocuiți placa electronică, asigurați-vă că acest parametru este setat la 1.

AUTO WATER FILL ENABLE

Acest parametru vă permite să activați funcția de „umplere semi-automată”, din moment ce centralele au instalate un traductor de presiune și o supapă solenoid.

Setarea din fabrică pentru acest parametru este 0, nu modificați! Când înlocuiți placa electronică, asigurați-vă că acest parametru este setat la 0.

BEGIN SYSTEM FILLING

INDISPONIBIL PENTRU ACEST MODEL

AIR PURGING CYCLE

Acest parametru vă permite să dezactivați funcția ciclului de aerisire; setarea din fabrică este 1, setați parametrul la 0 pentru a dezactiva funcția.

MIN

Acest parametru vă permite să modificați numărul minim de turații ale ventilatorului. Nu modificați!

MAX

Acest parametru vă permite să modificați numărul maxim de turații ale ventilatorului. Nu modificați!

MAX_CH

Acest parametru vă permite să modificați numărul maxim de turații ale ventilatorului în modul încălzire. Nu modificați!

RANGE RATED

Acest parametru vă permite să modificați puterea de încălzire în modul încălzire; setarea din fabrică pentru acest parametru este MAX_CH și poate fi programat în intervalul MIN - MAX_CH.

Pentru mai multe informații despre utilizarea acestui parametru, consultați paragraful "4.19 Range rated (Gama nominală)".

DO_AUX1

Acest parametru vă permite să configurați operarea unui releu suplimentar (numai dacă este instalată placa de releu, care nu este livrată cu produsul) pentru a aduce o fază (230V c.a.) la o altă pompă de încălzire (pompă suplimentară) sau la o supapă de zonă. Setarea din fabrică pentru acest parametru este 0 și poate fi setat în intervalul 0 - 2, cu următoarele semnificații:

Pin 1 și 2 din X21	Nu prezent	Cu punte
DO_AUX1 = 0	gestionarea suplimentară a pompei	managementul supapei zonei
DO_AUX1 = 1	managementul supapei zonei	managementul supapei zonei
DO_AUX1 = 2	gestionarea suplimentară a pompei	gestionarea suplimentară a pompei

EXHAUST PROBE RESET

Acest parametru permite resetarea în anumite condiții a contorului de ore de funcționare (consultați "4.20 Semnalizări și defecțiuni" pentru mai multe informații, defecțiuni E091).

Setarea din fabrică a acestui parametru este 0; setați la 1 pentru a reseta contorul de ore ale sondei de gaze arse după curățarea schimbătorului de căldură principal.

După finalizarea procedurii de resetare, parametrul revine automat la 0.

CH**HYST ON HIGH TEMP**

Pentru sistemele cu temperatură ridicată, acest parametru vă permite să setați valoarea histerezisului utilizat de placa de reglare pentru calculul temperaturii de livrare la pornirea centralei:

TEMPERATURĂ DE PORNIRE = VALOARE SETATĂ ÎNCĂLZIRE - HIST PORN. TEMP. RID.

Setarea din fabrică pentru acest parametru este 5°C; poate fi modificată în intervalul 2 - 10°C.

HYST OFF HIGH TEMP

Pentru sistemele cu temperatură ridicată, acest parametru vă permite să setați valoarea histerezisului utilizat de placa de reglare pentru calculul temperaturii de livrare la oprire a centralei:

TEMPERATURĂ DE PORNIRE = VALOARE SETATĂ ÎNCĂLZIRE - HIST OPR. TEMP. RID.

Setarea din fabrică pentru acest parametru este 5°C; poate fi modificată în intervalul 2 - 10°C.

HYST ON LOW TEMP

Pentru sistemele cu temperatură scăzută, acest parametru vă permite să setați valoarea histerezisului utilizat de placa de reglare pentru calculul temperaturii de livrare la pornire a arzătorului:

TEMPERATURĂ DE PORNIRE = VALOARE SETATĂ ÎNCĂLZIRE - HIST PORN. TEMP. SCĂZ.

Setarea din fabrică pentru acest parametru este 3°C; poate fi modificată în intervalul 2 - 10°C.

HYST OFF LOW TEMP

Pentru sistemele cu temperatură scăzută, acest parametru vă permite să setați valoarea histerezisului utilizat de placa de reglare pentru calculul temperaturii de livrare la oprire a arzătorului:

TEMPERATURĂ DE PORNIRE = VALOARE SETATĂ ÎNCĂLZIRE - HIST OPR. TEMP. SCĂZ.

Setarea din fabrică pentru acest parametru este 3°C; poate fi modificată în intervalul 2 - 10°C.

PUMP CONTROL TYPE

P90 = 0 → utilizarea excepțională a unei pompe de circulație UPS

P90 = 1 → pompă maximă de turație fixă (ca în cazul în care a fost ON-OFF)

2 ≤ P90 ≤ 40 → Pompă cu viteză variabilă obiectivă

41 ≤ P90 ≤ 100 → Pompă cu viteză variabilă proporțională

Pentru detalii, consultați paragraful "3.11 Pompă de circulație cu viteză variabilă".

CH POST CIRC

INDISPONIBIL PENTRU ACEST MODEL

LOW NOISE

INDISPONIBIL PENTRU ACEST MODEL

SCREED HEATING

Acest parametru vă permite să activați funcția încălzitor șapă (consultați paragraful "4.14 Funcție de încălzire șapă" pentru mai multe detalii).

Setarea din fabrică este 0, cu centrala setată pe OPRIT, setați la 1 pentru a activa funcția încălzitor șapă în zonele de încălzire cu temperatură redusă. Parametrul revine automat la 0 după finalizarea funcției încălzitor șapă; poate fi întreruptă mai devreme setând valoarea la 0.

ANTI CYCLE FUNCTION

Acest parametru vă permite să modificați valoarea pentru TEMPORIZARE OPRITĂ FORȚATĂ ÎNCĂLZIRE, referitoare la timpul de întârziere introdus pentru reaprinderea arzătorului față de cel oprit pentru a atinge temperatura pentru încălzire. Setarea din fabrică pentru acest parametru este de 3 minute și se poate seta o valoare între 0 și 20 de minute.

RESET CH TIMERS

Acest parametru vă permite să resetați TEMPORIZAREA PUTERII MAXIME DE ÎNCĂLZIRE ANTI CICLU și REDUSĂ, care durează 15 minute, timp în care turația ventilatorului este limitată la 75% din puterea maximă de încălzire setată.

Setarea din fabrică este 0, setați parametrul la 1 pentru a reseta temporizările.

MAIN ZONE ACTUATION TYPE

Acest parametru vă permite să configurați sistemul pentru a gestiona o supapă de amestecare și o pompă suplimentară pe sistemul de încălzire principal (este necesară utilizarea plăcii B16 ca accesoriu, aceasta nefiind livrată cu produsul).

Setarea din fabrică pentru acest parametru este 0, setați parametrul la 1 pentru conectarea unei plăci BE16.

Observație: acest parametru nu poate fi modificat când este conectat un cronotermostat OT+.

MAIN ZONE ADDR

Când MAIN ZONE ACTUATION TYPE = 1, acest parametru vă permite să setați adresa plăcii BE16.

Setarea din fabrică pentru acest parametru este 3 și poate fi setat în intervalul 1 - 6.

Observație: consultați fișa cu instrucțiuni a plăcii accesoriu BE16 pentru mai multe informații despre utilizarea acestui parametru.

MAIN ZONE HYDRAULIC CONF

Când MAIN ZONE ACTUATION TYPE = 1, acest parametru vă permite să setați configurația hidraulică a zonei de încălzire principale.

Setarea din fabrică pentru acest parametru este 0 și permite gestionarea unei zone directe; setați parametrul la 1 pentru gestionarea unei zone combinate.

Observație: consultați fișa cu instrucțiuni a plăcii accesoriu BE16 pentru mai multe informații despre utilizarea acestui parametru.

MAIN ZONE TYPE

Acest parametru vă permite să specificați tipul de zonă care urmează să fie încălzită, este posibil să alegeți dintre următoarele opțiuni:

0 = TEMPERATURĂ RIDICATĂ (setare din fabrică)

1 = TEMPERATURĂ SCĂZUTĂ

MAX CH SET

Acest parametru vă permite să specificați valoarea de setare maximă pentru încălzire care poate fi setată:

- interval 20°C - 80,5°C, implicit 80,5°C pentru sistemele cu temperatură ridicată

- interval 20°C - 45°C, implicit 45°C pentru sistemele cu temperatură scăzută.

Observație: valoarea MAX CH SET nu poate fi mai mică decât MIN CH SET.

MIN CH SET

Acest parametru vă permite să specificați valoarea de setare minimă pentru încălzire care poate fi setată:

- interval 20°C - 80,5°C, implicit 20°C pentru sistemele cu temperatură ridicată

- interval 20°C - 45°C, implicit 20°C pentru sistemele cu temperatură scăzută.

Observație: valoarea MIN CH SET nu poate fi mai mare decât MAX CH SET.

OTR

Acest parametru vă permite să activați reglarea termică atunci când sistemul are o sondă de temperatură externă conectată.

Setarea din fabrică este 0, centrala funcționează în permanență la o valoare fixă. Cu parametrul setat la 1 și sonda de temperatură externă conectată, centrala funcționează cu reglare termică.

Cu sonda de temperatură externă deconectată, centrala funcționează în permanență la o valoare fixă.

Consultați paragraful "4.5 Setarea reglării termice" pentru mai multe detalii despre această funcție.

OTD CURVES

Acest parametru vă permite să setați numărul curbei de compensare utilizate de centrală când se efectuează reglarea termică.

Setarea din fabrică pentru acest parametru este 2,0 pentru sistemele cu temperatură ridicată și 0,5 pentru cele cu temperatură scăzută.

Parametrul poate fi setat în intervalul 1,0 - 3,0 pentru sistemele cu temperatură ridicată, 0,2 - 0,8 pentru cele cu temperatură scăzută.

Consultați paragraful "4.5 Setarea reglării termice" pentru mai multe detalii despre această funcție.

NIGHT COMP

Cu acest parametru activați funcția „compensare pe timpul nopții”.

Valoarea implicită este 0, setați la 1 pentru a activa funcția.

Consultați paragraful "4.5 Setarea reglării termice" pentru mai multe detalii despre această funcție.

POR

Acest parametru vă permite să activați programarea orară a încălzirii.

Programare orară care nu este activată = 0

La închiderea contactului termostatului de cameră, cererea de căldură este mereu îndeplinită fără limitarea timpului.

Programare orară activată = 1

Când contactul termostatului de cameră se închide, solicitarea de încălzire este activată în funcție de programarea orară setată.

MAN AUTO

Acest parametru vă permite să setați modul de trecere de la încălzirea manuală la încălzirea automată.

Setarea din fabrică pentru acest parametru este 0: în această stare, trecerea de la programării orare de la manual la automat poate fi efectuată de utilizator prin apăsarea tastelor **C+D**.

Setați parametrul la 1 pentru a activa funcția: în această stare, trecerea programării orare de la manual la automat are loc în mod automat, la prima modificare a intervalului.

ZONE1 ENABLE

Acest parametru vă permite să activați gestionarea unei zone de încălzire suplimentare (este necesară utilizarea plăcii accesoriu BE16, aceasta nefiind livrată cu produsul).

Valoarea implicită este 0, setați la 1 pentru a activa funcția.

Observație: acest parametru nu poate fi modificat când este conectat un cronotermistat OT+.

ZONE1 ADDR

Când ZONE1 ENABLE = 1, acest parametru vă permite să setați adresa plăcii BE16 a zonei 1.

Setarea din fabrică pentru acest parametru este 1 și poate fi setat în intervalul 1 - 6.

Observație: consultați fișa cu instrucțiuni a plăcii accesoriu BE16 pentru mai multe informații despre utilizarea acestui parametru.

ZONE1 HYDRAULIC CONFIG

Când MAIN ZONE ACTUATION TYPE = 1, acest parametru vă permite să setați configurația hidraulică a zonei de încălzire 1.

Setarea din fabrică pentru acest parametru este 0 și vă permite să gestionați o zonă directă; setați la 1 pentru a gestiona o zonă combinată.

Observație: consultați fișa cu instrucțiuni a plăcii accesoriu BE16 pentru mai multe informații despre utilizarea acestui parametru.

ZONE1 TYPE

Când MAIN ZONE ACTUATION TYPE = 1, acest parametru vă permite să specificați tipul de zonă de încălzire.

Puteți alege dintre următoarele opțiuni:

0 = TEMPERATURĂ RIDICATĂ (setare din fabrică)

1 = TEMPERATURĂ SCĂZUTĂ

ZONE1 SET

Când MAIN ZONE ACTUATION TYPE = 1, acest parametru vă permite să setați valoarea de setare pentru încălzirea zonei 1. Setarea din fabrică pentru acest parametru este ZONE1 MAX CH SET și poate fi programat în intervalul ZONE1 MIN CH SET și ZONE1 MAX CH SET.

ZONE1 MAX CH SET

Acest parametru vă permite să specificați valoarea de setare maximă pentru încălzire care poate fi setată pentru zona 1:

- interval 20°C - 80,5°C, implicit 80,5°C pentru sistemele cu temperatură ridicată

- interval 20°C - 45°C, implicit 45°C pentru sistemele cu temperatură scăzută.

Observație: valoarea ZONE 1 MAX CH SET nu poate fi mai mică decât ZONE1 MIN CH SET.

ZONE1 MIN CH SET

Acest parametru vă permite să specificați valoarea de setare minimă pentru încălzire care poate fi setată pentru zona 1:

- interval 20°C - 80,5°C, implicit 40°C pentru sistemele cu temperatură ridicată

- interval 20°C - 45°C, implicit 20°C pentru sistemele cu temperatură scăzută

Observație: valoarea ZONE1 MIN CH SET nu poate fi mai mare decât ZONE1 MAX CH SET.

ZONE1 OTR

Acest parametru vă permite să activați reglarea termică pentru zona 1 atunci când sistemul are un senzor de temperatură externă conectat.

Setarea din fabrică este 0, centrala funcționează în permanență la o valoare fixă pentru zona 1; pentru ca centrala să funcționeze în modul climat, conectați un senzor de temperatură externă și setați parametrul la 1, conectați un senzor de temperatură externă. Cu sonda de temperatură externă deconectată, centrala funcționează în permanență la o valoare fixă. Consultați paragraful "4.5 Setarea reglării termice" pentru mai multe detalii despre această funcție.

ZONE1 OTD CURVES

Acest parametru vă permite să setați numărul curbei de compensare pentru zona 1 utilizată de centrală când se află în modul climat.

Setarea din fabrică pentru acest parametru este 2,0 pentru sistemele cu temperatură ridicată și 0,5 pentru cele cu temperatură scăzută. Parametrul poate fi setat în intervalul 1,0 - 3,0 pentru sistemele cu temperatură ridicată, 0,2 - 0,8 pentru cele cu temperatură scăzută.

Consultați paragraful "4.5 Setarea reglării termice" pentru mai multe detalii despre această funcție.

ZONE1 NIGHT COMP

Acest parametru vă permite să activați „compensarea pe timpul nopții” pentru zona 1.

Valoarea implicită este 0, setați la 1 pentru a activa funcția.

Consultați paragraful "4.5 Setarea reglării termice" pentru mai multe detalii despre această funcție.

DHW**ANTILEGIO**

Acest parametru permite activarea funcției „anti-legionella” atunci când la cazan este conectat un fierbător cu sondă (Cazul C).

Valoarea din fabrică pentru acest parametru este 0 (funcție dezactivată). Setați valoarea la 1 pentru a activa funcția anti-legionella săptămânală; funcția se va activa în a treia zi a săptămânii la aproximativ ora 03:00 am.

Setați valoarea la 2 pentru a activa funcția anti-legionella zilnică; funcția se va activa în fiecare zi a săptămânii la aproximativ ora 03:00 am.

Pentru mai multe informații despre această funcție, consultați paragraful "4.15 Funcția anti-legionella (numai dacă instalația este racordată la un boiler extern cu sondă)".

ANTILEGIO TIME

Acest parametru permite setarea orei activării funcției „anti-legionella” atunci când la cazan este conectat un fierbător cu sondă (Cazul C).

Valoarea din fabrică pentru acest parametru este 03:00am.

ANTILEGIO OUTLET TANK FLOW

Acest parametru permite specificarea valorii de alimentare a fierbătorului când este activă funcția anti-legionella.

Valoarea setată din fabrică pentru acest parametru este 80°C și poate fi programată în intervalul 65°C - 85°C.

TANK FLOW TEMP

Acest parametru permite modificarea temperaturii de alimentare a fierbătorului la solicitarea de apă menajeră.

Valoarea din fabrică pentru acest parametru este 80°C și poate fi modificată în intervalul 50°C - 85°C.

SLIDING OUTLET TANK FLOW TEMP

Acest parametru permite activarea funcției TUR GLISANT pentru a modifica valoarea de referință pentru alimentare utilizată de cazan, la solicitarea de apă menajeră (numai dacă este conectat un fierbător cu sondă, Cazul C).

Valoarea din fabrică pentru acest parametru este 0 (funcție dezactivată), setați parametrul la 1 pentru a activa funcția.

Pentru mai multe informații despre această funcție, consultați paragraful "4.14 Tur glisant (numai dacă este conectat un boiler extern)".

MIN DHW SET

NU ESTE DISPONIBILĂ PE ACEST MODEL

MAX DHW SET

NU ESTE DISPONIBILĂ PE ACEST MODEL

DHW DELAY

NU ESTE DISPONIBILĂ PE ACEST MODEL

SUN ON

NU ESTE DISPONIBILĂ PE ACEST MODEL

SOLAR**FSUN**

Acest parametru se utilizează pentru a activa gestionarea buteliei de depozitare solară, trebuie utilizată placa accesoriu BE15. setarea din fabrică este 0 = gestionarea buteliei de depozitare solară este dezactivată; setați parametrul la 1 pentru a activa funcția.

T MAX TANK

Acest parametru vă permite să setați temperatura maximă a părții superioare a buteliei de depozitare. Setarea din fabrică este 60 °C. Parametrul poate fi setat în intervalul 10°C - 130°C.

DELTA T ON PUMP

Acest parametru vă permite să gestionați diferența de temperatură dintre sonda de colectare și sonda inferioară a buteliei de depozitare pentru sarcina termică a buteliei de depozitare (activarea pompei solare). Setarea din fabrică este 8 °C. Parametrul poate fi setat în intervalul 4°C - 30°C. Observație: valoarea DELTA T ON PUMP trebuie să fie mai mare decât DELTA T OFF PUMP.

DELTA T OFF PUMP

Acest parametru vă permite să gestionați diferența de temperatură dintre sonda de colectare și sonda inferioară a buteliei de depozitare pentru întreruperea sarcinii termice a buteliei de depozitare (dezactivarea pompei solare). Setarea din fabrică este 4 °C. Parametrul poate fi setat în intervalul 4°C - 30°C. Observație: valoarea DELTA T OFF PUMP trebuie să fie mai mică decât DELTA T ON PUMP.

INTEGRATION DELAY

Acest parametru vă permite să setați timpul de întârziere a integrării solare de către centrală. Setarea din fabrică este 0 min. Parametrul poate fi setat în intervalul 0 min. - 180 min.

COLLECTOR T MIN

Cu acest parametru puteți seta temperatura minimă a rezervorului colector pentru activarea funcției anti-îngheț a rezervorului colector solar. Setarea din fabrică este: - - °C (funcție anti-îngheț rezervor colector dezactivată). Parametrul poate fi setat în intervalul -30°C - +5°C.

COLLECTOR T MAX

Parametru pentru setarea temperaturii maxime a rezervorului colector pentru blocarea pompei de colectare (protecție sistem). Pompa este ulterior activată imediat ce temperatura din rezervor colector scade sub [COLLECTOR T MAX - 10°C]. Setarea din fabrică este 110 °C. Parametrul poate fi setat în intervalul 80°C - 180°C. Observație: valoarea COLLECTOR T MAX trebuie să fie mai mare decât COLLECTOR T PROT.

COLLECTOR T PROT

Parametru pentru setarea temperaturii maxime a rezervorului colector pentru activarea funcției de răcire a rezervorului colector solar. Setarea din fabrică este 110 °C. Parametrul poate fi setat în intervalul 80°C - 180°C. Observație: valoarea COLLECTOR T PROT trebuie să fie mai mică decât COLLECTOR T MAX.

COLLECTOR T AUTH

Parametru pentru setarea temperaturii minime pentru activarea pompei rezervorului colector solar. Setarea din fabrică este 40 °C. Parametrul poate fi setat în intervalul -20°C - +95°C. Observație: valoarea COLLECTOR T AUTH trebuie să fie mai mare decât COLLECTOR T LOCK.

COLLECTOR T LOCK

Acest parametru vă permite să setați temperatura minimă pentru dezactivarea pompei rezervorului colector solar. Setarea din fabrică este 35 °C. Parametrul poate fi setat în intervalul -20°C - +95°C. Observație: valoarea COLLECTOR T LOCK trebuie să fie mai mică decât COLLECTOR T AUTH.

PWM COLL PUMP

Acest parametru vă permite să setați perioada de modulare a PWM a pompei solare. Setarea din fabrică este 0 min (funcția de modulare a pompei de colectare este dezactivată). Parametrul poate fi setat în intervalul 0 min. - 30 min.

TANK COOLING

Parametru pentru activarea/dezactivarea funcției de răcire a buteliei de depozitare; există două opțiuni disponibile:
0= FUNCȚIE INACTIVĂ (setare din fabrică)
1= FUNCȚIE ACTIVĂ

SOLAR PUMP MODE

Parametru pentru configurarea funcționării pompei rezervorului colector solar; există trei opțiuni disponibile:
0= OFF (setare din fabrică) ==> pompa rezervorului colector solar este mereu oprită
1= ON ==> pompa rezervorului colector solar este mereu pornită
2= AUTO ==> pompa rezervorului colector solar pornește și se oprește în funcție de regulile de gestionare solară

4.5 Setarea reglării termice

Activarea reglării termice se efectuează în modul următor:

- accesați meniul de parametri tehnici conform indicațiilor din paragraful "3.20 Accesarea parametrilor"
- selectați meniul CH și apoi OTR=1.

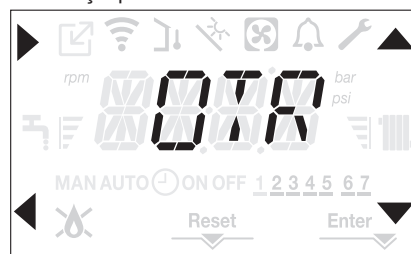

Reglarea termică funcționează numai cu senzorul de temperatură exterioară conectat și activ numai pentru funcția de ÎNCĂLZIRE.

Dacă OTR = 0 sau sonda de temperatură externă este deconectată, centrala funcționează la o valoare fixă.

Temperatura măsurată de senzorul de temperatură externă este afișată în "4.21 Meniul INFO" la SENZ. TEMP. EXT.

Algoritmul pentru reglarea termică nu va utiliza direct valoarea temperaturii externe, ci o valoare calculată a temperaturii externe, care ține cont de izolația clădirii: în clădirile care sunt bine izolate, variațiile de temperatură exterioară vor avea un impact mai mic decât cele care sunt insuficient izolate prin comparație.

SOLICITARE DE LA CRONOTERMOSTATUL OT

În acest caz, valoarea setată pentru livrare este calculată de cronotermostat în funcție de valoarea temperaturii externe și de diferența dintre temperatura ambiantă și temperatura ambiantă dorită.

SOLICITARE DE LA TERMOSTATUL DE CAMERĂ

În acest caz, valoarea setată pentru livrare este calculată de placa de reglare în funcție de valoarea temperaturii externe pentru a obține o temperatură externă estimată de 20° (temperatura ambiantă de referință). Există 2 parametri care se completează pentru a calcula valoarea de setare pentru ieșire:

- panta curbei de compensare (KT)
- decalaj pe temperatura ambiantă de referință.

Selectarea curbei de compensare (parametru OTD CURVES - fig. 20)

Curba de compensare pentru încălzire menține o temperatură teoretică de 20 °C în interior, atunci când temperatura exterioară este între +20 °C și -20 °C. Alegerea curbei depinde de temperatura exterioară minimă prevăzută (și, prin urmare, de locația geografică), precum și de temperatura pe tur prevăzută (și, prin urmare, de tipul de sistem). Aceasta este atent calculată de instalator pe baza următoarelor formule:

$$KT = \frac{T_{\text{ieșire prevăzută}} - T_{\text{com}}}{20 - T_{\text{exterioară min. proiectare}}}$$

$T_{\text{com}} =$ sistem standard 30°C
25 °C instalații de încălzire în pardoseală





Dacă din calcul reiese o valoare intermediară între două curbe, se recomandă să alegeți curba de compensație cea mai apropiată de valoarea obținută.

Exemplu: dacă valoarea obținută din calcul este 1,3, aceasta se găsește între curba 1 și curba 1,5. În acest caz, alegeți curba cea mai apropiată, adică 1,5.

Valorile KT setabile sunt după cum urmează:

- instalație standard: 1.0-3.0
- sistem în pardoseală 0,2-0,8.

Prin intermediul interfeței se poate accesa meniul CH și parametrul OTD CURVES pentru a seta cuba de reglare termică preselectată:

- accesați meniul de parametri tehnici conform indicațiilor din paragraful "3.20 Accesarea parametrilor"
- selectați meniul CH și apoi OTD CURVES
- apăsați pe tasta  pentru a confirma
- setați curba climatică dorită cu tastele săgeată  și 
- confirmați cu .

Decalaj la temperatura ambiantă de referință (fig. 20)



În orice caz, utilizatorul poate modifica indirect valoarea de setare pentru ÎNCĂLZIRE, care introduce un decalaj al temperaturii de referință (20°C), care poate varia în intervalul -5 - + 5 (decalaj 0 = 20°C).

Pentru corectarea decalajului, consultați paragraful "4.9 Reglarea temperaturii apei de încălzire cu un senzor de temperatură exterioară conectat".

COMPENSARE PE TIMPUL NOPTII (parametrul NIGHT COMP - fig. 20)

Dacă este conectat un TERMOSTAT DE CAMERĂ la un temporizator de programare, din meniul CH se poate activa parametrul NIGHT COMP pentru compensare pe timpul nopții.

Pentru a seta compensarea pe timpul nopții:

- accesați meniul de parametri tehnici conform indicațiilor din paragraful "3.20 Accesarea parametrilor"
- selectați meniul CH și apoi NIGHT COMP
- apăsați pe tasta  pentru a confirma
- setați parametrul la 1
- confirmați cu .

În acest caz, când CONTACTUL este ÎNCHIS, solicitarea de încălzire este efectuată de senzorul de debit, pe baza temperaturii exterioare, pentru a obține o temperatură ambiantă nominală la nivelul ZI (20 °C).

Deschiderea contactului nu determină oprirea centralei, ci o reducere (translație paralelă) a curbei climatice pe nivelul NOAPTE (16 °C).

De asemenea, în acest caz, utilizatorul poate modifica indirect valoarea punctului de setare ÎNCĂLZIRE prin introducerea din nou a unui decalaj la temperatura de referință ZI (20 °C), mai degrabă decât NOAPTE (16 °C), care poate varia în intervalul [-5 - + 5].

Pentru corectarea decalajului, consultați paragraful "4.9 Reglarea temperaturii apei de încălzire cu un senzor de temperatură exterioară conectat".

4.6 Prima punere în funcțiune

- Aduceți întrerupătorul general al instalației pe poziția „pornit”.
- Deschideți robinetul de gaz pentru a permite trecerea carburantului.

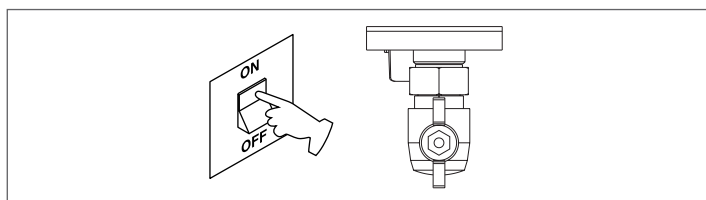

- Cu alimentarea activă, fundalul este iluminat, după care toate pictogramele și segmentele se aprind timp de 1 sec. și se afișează derulant versiunea firmware timp de 3 sec:

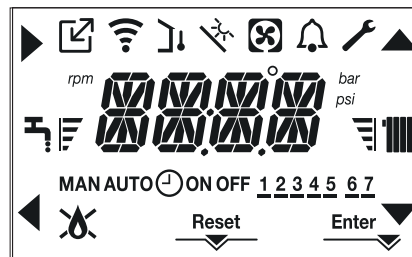

- Apoi interfața afișează starea activă în acel moment.

Ciclu de aerisire

De fiecare dată când este pornită centrala, se efectuează un ciclu de aerisire automat care durează 6 min. În timpul ciclului de purjare a aerului toate solicitările de încălzire sunt blocate, cu excepția celor pentru apă caldă menajeră când centrala nu este setată pe OPRIT și se afișează un mesaj derulant pe ecranul interfeței „AIR PURGING CYCLE IN PROGRESS”.

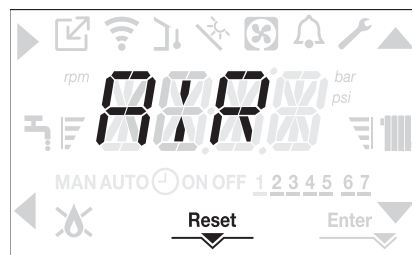

Ciclu de purjare poate fi întrerupt mai devreme ținând apăsată tasta 2 timp de cel puțin 2 secunde (se aprinde pictograma RESET).

De asemenea, ciclul de aerisire poate fi întrerupt, dacă centrala termică nu a fost setată la starea de oprire, de o solicitare de apă caldă menajeră.

- Reglați termostatul de temperatură ambiantă la temperatura dorită (~20°C) sau, dacă instalația este dotată cu un cronotermostat sau temporizator, verificați să fie „activ” și reglat (~20°C)
- Apoi setați centrala la IARNĂ sau VARĂ, în funcție de tipul de operație dorit.
- Centrala termică va porni și va continua să funcționeze până la atingerea temperaturilor setate, după care va reveni în starea de așteptare.

4.7 Stare de funcționare

Pentru a modifica starea de funcționare de la IARNĂ la VARĂ sau OPRIT, apăsați pe tasta 1 până când se afișează funcția dorită.

MODUL IARNĂ

- Setați centrala pe starea IARNĂ apăsând pe tasta 1 până când se afișează pictograma pentru apă caldă menajeră și pictograma pentru încălzire.



În mod normal, interfața afișează temperatura apei calde menajere, cu excepția cazului în care există o solicitare de încălzire în desfășurare, caz în care este afișată temperatura centralei termice.

- Dacă intervine o cerere de încălzire și se aprinde centrala, pe afișaj apare pictograma „.

SOLICITARE de încălzire, pictograma radiatorului este afișată intermitent:

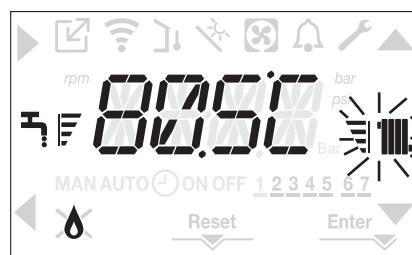

MOD VARĂ (numai cu rezervorul de apă conectat)

- Setați centrala la modul VARĂ apăsând pe tasta 1 până când se afișează pictograma pentru apă caldă menajeră.



În această stare, centrala activează funcția tradițională numai pentru apă caldă menajeră; interfața afișează în mod normal temperatura de livrare.

În cazul preluării solicitării de apă caldă menajeră, se afișează temperatura apei calde menajere.

SOLICITARE de apă caldă menajeră, pictograma robinetului este afișată intermitent:

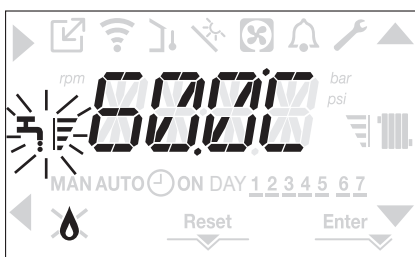
**OPRIT**

- Setați centrala la starea OPRIT apăsând pe tasta 1 până la afișarea segmentelor centrale.

**4.8 Reglarea temperaturii apei de încălzire fără un senzor de temperatură externă conectat**

Dacă nu există un senzor de temperatură externă, centrala funcționează la o valoare fixă; în acest caz, valoarea de setare pentru ÎNCĂLZIRE poate fi setată pe pagina principală a afișajului.

Prin apăsarea tastelor **C** sau **D** se afișează valoarea setată curentă pentru încălzire; valoarea este afișată intermitent la intervale de 0,5 sec. ON, 0,5 sec. OFF și se aprind pictogramele ▲ și ▼.

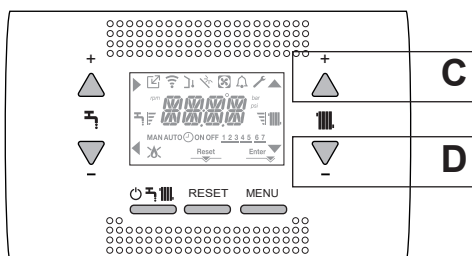

La următoarea apăsare a tastei **C** sau **D** veți putea seta valoarea de setare pentru încălzire în intervalul prestabilit:

[40°C - 80.5°C] pentru sisteme cu temperatură ridicată

[20°C - 45°C] pentru sisteme cu temperatură scăzută

în pași de 0,5°C.

Barele de nivel din dreptul pictogramei de încălzire indică valoarea de setare în raport cu intervalul de funcționare:

- patru bare aprinse = valoare de setare maximă. 

- o bară aprinsă = valoare de setare minimă. 



Ținând una dintre tastele **C** sau **D** apăsată mai mult timp, contorul mărește viteza de înaintare, modificând valoarea setată.

Dacă nu se apasă nicio tastă timp de 5 sec., valoarea setată este considerată noua valoare de setare pentru încălzire, iar ecranul revine la pagina principală.

4.9 Reglarea temperaturii apei de încălzire cu un senzor de temperatură exterioară conectat

Când este instalat un senzor de temperatură externă și este activată reglarea termică (parametru OTR=1), temperatura de livrare este selectată automat de sistem, care reglează rapid temperatura ambiantă în funcție de variațiile temperaturii externe.

Dacă doriți să modificați temperatura, mărind-o sau reducând-o față de temperatura calculată automat de placa electronică, valoarea de setare pentru ÎNCĂLZIRE poate fi modificată în modul următor:

Apăsați pe tasta **C** sau **D** și selectați nivelul dorit de confort di intervalul (-5 - +5) (consultați paragraful "4.5 Setarea reglării termice").

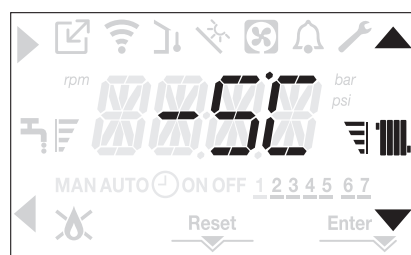
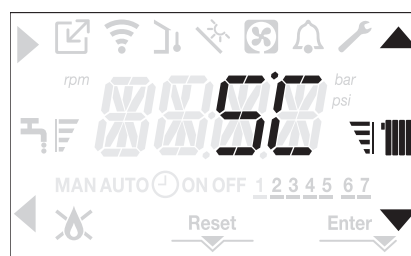

Observație: dacă există un senzor de temperatură externă conectat, centrala poate funcționa în orice caz la o valoare fixă setând parametrul OTR = 0 (meniul CH).

4.10 Reglarea temperaturii apei menajere

CAZUL A: Doar încălzire fără niciun boiler - regulament nu se aplică

CAZUL B: Numai încălzirea + boiler extern gestionat de un termostat - regulament nu se aplică

CAZUL C: Numai încălzirea + boiler extern gestionat de una sondă - pentru reglarea temperaturii apei calde menajere stocate în boiler extern, procedați după cum urmează:

De pe ecranul principal, prin apăsarea tastei **A** mai degrabă decât **B** se afișează valoarea de setare pentru apa caldă menajeră; valoarea este afișată intermitent la intervale de 0,5 sec. ON, 0,5 sec. OFF și se aprind pictogramele ▲ și ▼.

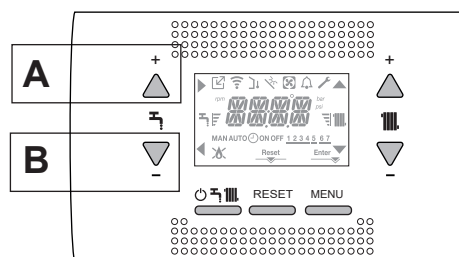

La următoarea apăsare a tastei **A** sau **B**, veți putea seta valoarea de setare pentru apa caldă menajeră, mărind sau reducând valoarea în intervalul prestabilit, în pași de 0,5°C.

Barele de nivel din dreptul pictogramei de încălzire indică valoarea de setare în raport cu intervalul de funcționare:

- patru bare aprinse = valoare de setare maximă
- o bară aprinsă = valoare de setare minimă



4.11 Oprire de siguranță

Dacă există defecțiuni la aprindere sau centrala nu funcționează corect, efectuați „OPRIREA DE SIGURANȚĂ”. Pe lângă codul de defecțiune, pe ecran se afișează și pictograma intermitent, la intervale de 0,5 sec. ON și 0,5 sec. OFF.

Fundalul este iluminat intermitent timp de 1 min, după care se oprește, iar pictograma este afișată în continuare intermitent.

Se derulează mesajul din 4 caractere, cu codul și descrierea erorii.

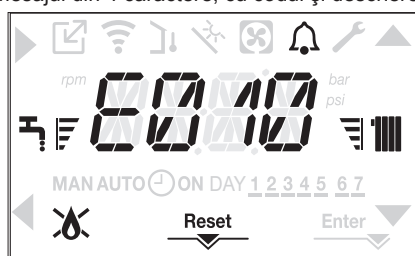

4.12 Funcția de resetare

Pictograma „RESET” se afișează atunci când există o alarmă care necesită resetarea manuală de către operator (de exemplu întreruperea flăcării).

Pentru a reseta, apăsați tasta 2 RESET.

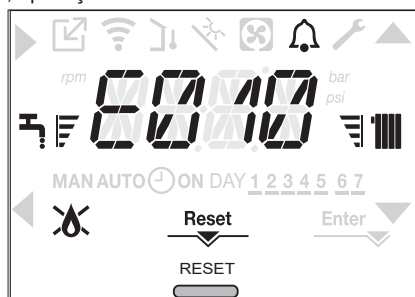

Dacă încercările de eliberare nu repornesc centrala termică, contactați Centrul de asistență tehnică locală.

4.13 Funcție de încălzire șapă (SCREED HEATING)

Dacă instalația este de temperatură joasă, centrala prevede o funcție de „încălzire șapă” care poate fi activată în modul următor:

- Setează centrala termică la OPRIT apăsând pe butonul



- accesați meniul de parametri tehnici conform indicațiilor din paragraful "3.20 Accesarea parametrilor"
- selectați meniul CH și apoi SCREED HEATING cu tastele , confirmând selecția cu .

(Observație: SCREED HEATING (ÎNCĂLZITOR ȘAPĂ) nu este disponibil dacă centrala nu este pe starea OFF).

- Pentru a activa funcția, setați parametrul la 1, iar pentru a o dezactiva

setați parametrul la 0.

Funcția de „încălzire șapă” are o durată de 168 de ore (7 zile), timp în care, în zonele configurate de temperatură joasă, este simulată o cerere de căldură cu punctul de referință de tur pentru zona inițială egal cu 20°C, dar care crește treptat conform tabelului prezentat alături.

Accesând meniul INFO de pe ecranul principal al interfeței veți putea vizualiza valoarea pentru TIME FUNC SCREED HEATING (ORE FUNCȚ ÎNCĂLZITOR ȘAPĂ), care indică numărul de ore trecute din momentul în care a fost activată funcția.

Odată activată, funcția are prioritate maximă; dacă aparatul este decuplat de la sursa de alimentare electrică și este oprit, atunci când este repornit funcția este reluată de unde a fost întreruptă.

Funcția poate fi întreruptă înainte de finalizare setând starea centralei la oricare stare în afară de OPRIT, sau selectând SCREED HEATING = 0 din meniul CH.

Observație: Temperatura și valorile de creștere pot fi setate la valori diferite numai de personal calificat, numai dacă este strict necesar. Producătorul declină orice responsabilitate dacă parametrii sunt setați incorect.

ZI	ORĂ	TEMPERATURĂ
1	0	20 °C
	6	22 °C
	12	24 °C
2	18	26 °C
	0	28 °C
	12	30 °C
3	0	32 °C
	4	35 °C
5	0	35 °C
	6	30 °C
7	0	25 °C

4.14 Tur glisant (numai dacă este conectat un boiler extern)

Acest parametru vă permite să activați funcția SLIDING TANK FLOW TEMPERATURE pentru a modifica punctul de setare al turului utilizat de centrală, la solicitarea de apă caldă menajeră. Setarea din fabrică pentru acest parametru este = funcție inactivă, care asigură o modulare la o valoare pentru tur fixă de 80 °C, la solicitarea de apă caldă menajeră. Pentru a activa valoarea, accesați parametrii tehnici după cum se explică în paragraful "3.20 Accesarea parametrilor", selectați meniul DHW și apoi SLIDING TEMP FLOW TEMPERATURE. Pentru a activa funcția, folosind tastele selectați valoarea 1 și confirmați alegerea cu . În acest caz, punctul de setare al turului la solicitarea de apă caldă menajeră, nu mai este fixat la 80 °C, dar poate fi modificat și se calculează automat de centrala termică pe baza diferenței dintre punctul de setare dorit pentru apa caldă menajeră și temperatura detectată de sonda boiler extern. Observație: nu este recomandabil să activați această funcție pentru cilindrii de stocare cu o capacitate de peste 100 de litri la care încărcarea cilindrilor ar fi prea lentă. Poate fi necesar să resetați valoarea acestui parametru la înlocuirea plăcii de reglare.

4.15 Funcția anti-legionella (numai dacă instalația este racordată la un boiler extern cu sondă)

Aparatul are o funcție automată ANTI-LEGIONELLA care, zilnic sau săptămânal, în funcție de setările selectate, dacă este necesar, încălzește apa caldă menajeră la 65 °C și o menține la această temperatură timp de 30 de minute pentru a împiedica proliferarea bacteriilor în boiler.

Funcția nu se efectuează dacă temperatura cilindrilor de stocare a ajuns la 65 °C în ultimele 24 de ore, pentru programarea zilnică sau în ultimele 7 zile, în cazul programării săptămânale.

Dacă este activată, funcția se efectuează în fiecare zi la ora 03:00 AM, dacă este programată zilnic, sau în fiecare miercuri la ora 03:00 AM, dacă este programată săptămânal. Odată ce funcția este activată, aceasta are prioritate maximă și nu poate fi întreruptă.

Funcția nu se efectuează cu centrala termică setată la OPRIT. ANTILEGIONELLA poate fi activat prin accesarea meniului de parametri (vezi "3.20 Accesarea parametrilor") și selectarea parametrului ANTILEGIO din meniul DHW. Pentru a activa funcția, folosind tastele selectați valoarea 1 și confirmați alegerea cu .

4.16 Controale în timpul și după prima punere în funcțiune

După pornire, verificați dacă centrala termică execută procedurile de pornire și ulterior oprirea corespunzătoare.

- Verificați și funcționarea în modul de apă menajeră (dacă rezervorul de apă conectat) deschizând un robinet de apă caldă cu starea centralei în modul pentru VARĂ (dacă rezervorul de apă conectat) sau în modul pentru IARNĂ.
- Verificați oprirea totală a centralei prin aducerea întrerupătorului general

al instalației în poziția de oprire.

- După câteva minute de funcționare continuă, care se obține prin aducerea întrerupătorului general al instalației în poziția „pornit”, setând starea centralei pe VARĂ și menținând deschis dispozitivul de apă menajeră, lianții și reziduurile de prelucrare se evaporă și veți putea efectua verificarea combustiei.



4.17 Verificarea combustiei

Pentru a efectua verificarea combustiei, acționați în felul următor:

- setați centrala termică la OPRIT apăsând pe butonul 1

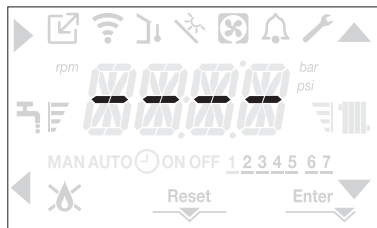

- activați funcția de control al combustiei apăsând pe butoanele 2+3 timp de cel puțin 2 sec.

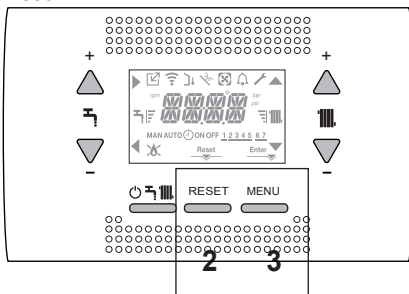

- ecranul afișează textul derulant <<COMBUSTION ANALYSIS IN PROGRESS>> și pictogramele ▲, ▼, ► și ◀



- prin apăsarea ◀ se întrerupe operațiunea
- utilizând tastele ▲, ▼ se poate modifica viteza ventilatorului în intervalul MIN și MAX, confirmând selecția cu ►
- pe ecran se afișează timp de 10 sec. numărul de turații setat și pictograma turației.

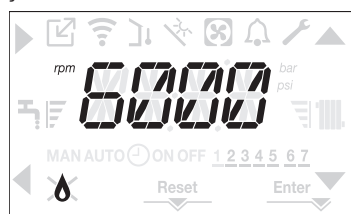

- ⚠ Cu dispozitivul OT conectat nu se poate activa funcția de control al combustiei. Pentru a efectua analiza gazelor arse, deconectați cablurile de conectare ale OT și așteptați 6 minute, sau întrerupeți alimentarea electrică și reconectați alimentarea la centrală.

- ⚠ În mod normal, funcția de analiză a combustiei este efectuată cu supapa cu trei căi poziționată pe încălzire. Este posibilă comutarea supapei pe apă caldă menajeră, generând o solicitare de încălzire a apei calde menajere la putere maximă în timp ce funcția în sine este efectuată. În acest caz, temperatura apei calde menajere este limitată la maximum 65° C. Așteptați pornirea arzătorului.

Centrala termică va funcționa la puterea de încălzire maximă și va fi posibilă reglarea arderii.

- Scoateți șurubul și capacul de pe camera de distribuție a aerului (A-B).
- Introduceți adaptorul sondei de analiză (D) din plicul cu documentația tehnică în orificiul pentru analiza combustiei.
- Introduceți sonda de analiză a gazelor arse în interiorul adaptorului.
- Controlați combustia, verificând dacă valorile CO₂ corespund cu cele din tabel.
- După finalizarea controlului, scoateți sondele analizorului și închideți prizele pentru analiza arderii cu capacele și șuruburile corespunzătoare.
- Puneți înapoi adaptorul sondei de analiză furnizat cu centrala în plicul cu documentația tehnică.

- ⚠ Dacă valoarea afișată este diferită față de cea prezentată în tabelul cu date tehnice, NU EXECUTAȚI REGLĂRI ALE SUPAPEI DE GAZ, solicitați asistență de la Centrul de asistență tehnică.

- ⚠ Supapa de gaz NU necesită reglare, iar orice intervenție asupra acesteia determină funcționarea neregulată sau chiar nefuncționarea centralei termice.

- ⚠ În timpul analizei combustiei toate solicitările de încălzire sunt blocate și se afișează un mesaj pe ecran.

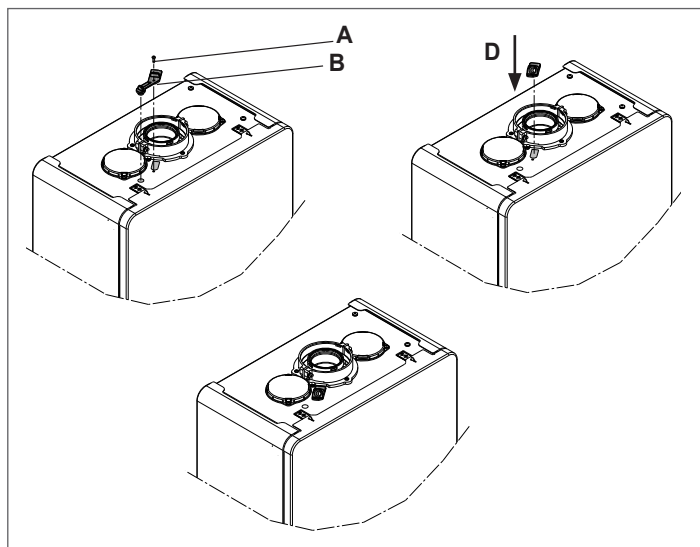

La finalizarea verificărilor:

- setați centrala termică la modul VARĂ sau IARNĂ în funcție de anotimp
- reglați valorile temperaturii solicitate de încălzire în funcție de nevoile clientului.

IMPORTANT

Funcția „analiză combustie” rămâne activă timp de maxim 15 min; în cazul în care se atinge o temperatură pe tur de 95 °C, arzătorul se oprește. Se va aprinde din nou când temperatura scade sub 75 °C.

- ⚠ În cazul unei instalații de temperatură joasă, este recomandat să faceți testul de performanță scoțând apă menajeră; setați STAREA centralei pe VARĂ, deschideți robinetul de apă caldă la debitul maxim și setați valoarea temperaturii apei calde menajere la maximum.

- ⚠ Toate controalele trebuie să fie efectuate exclusiv de Centrul de asistență tehnică.

4.18 Transformarea tipului de gaz

Conversia de la un tip de gaz la altul este simplă și se poate face și cu centrala instalată.

- ⚠ Această operațiune trebuie să fie efectuată de personal calificat.

Centrala este proiectată să funcționeze pe gaz metan (G20). Pentru conversia centralei pe gaz propan (G31) procedați după cum urmează:

- accesați meniul de parametri tehnici conform indicațiilor din paragraful "3.20 Accesarea parametrilor"
- setați parola de INSTALATOR
- selectați meniul COMB și confirmați selecția cu ►

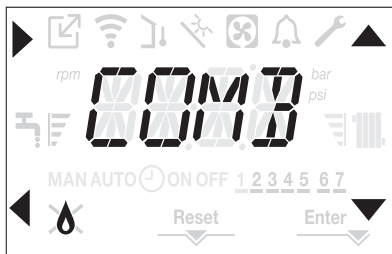

- pe ecran se va afișa textul derulant GAS TYPE
- selecți GAS TYPE = 0 pentru gaz METAN
GAS TYPE = 1 pentru GPL

Centrala nu necesită reglare suplimentară.

⚠ Operațiunea de conversie trebuie să fie executată de personalul calificat.

⚠ După conversie, aplicați noua etichetă cu date de identificare din plicul de documentație.

4.19 Range rated (Gama nominală)

Această centrală poate fi adaptată pentru cerințele de încălzire ale instalației, făcând posibilă totodată setarea debitului maxim pentru funcționarea în modul de încălzire:

- alimentați centrala
- accesați meniul de parametri tehnici conform indicațiilor din paragraful "3.20 Accesarea parametrilor"
- selecți meniul CONF și confirmați selecția cu ▶



- pe ecran se afișează textul derulant RANGE RATED, accesați submeniul apăsând pe ▶
- setați valoarea maximă de încălzire dorită (rot/min) cu tastele ▲ și ▼, confirmând selecția cu Enter



- Odată setată puterea dorită (valoarea maximă de încălzire), notați valoarea pe eticheta autocolantă de pe coperta posterioară a acestui manual. Pentru verificările și reglajele ulterioare, consultați valoarea setată.

⚠ Calibrarea nu implică pornirea centralei.

Centrala este furnizată cu reglajele prezentate în tabelul cu date tehnice. În funcție de necesitățile existente la nivelul instalațiilor sau al dispozițiilor regionale privind limitele emisiilor de gaze de ardere, este posibilă reglarea valorii respective prin trimitere la graficele de mai jos.

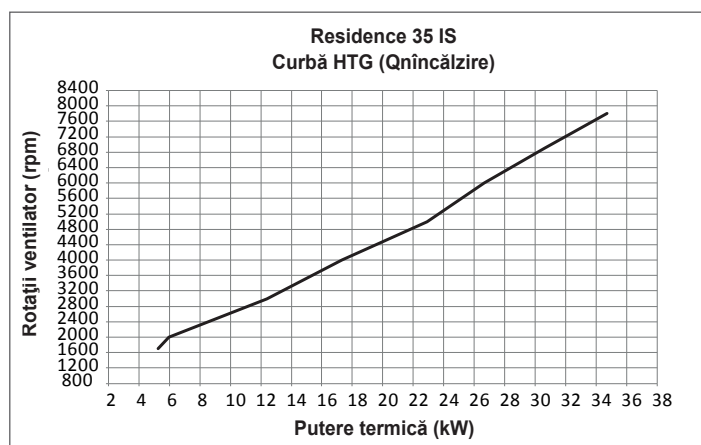
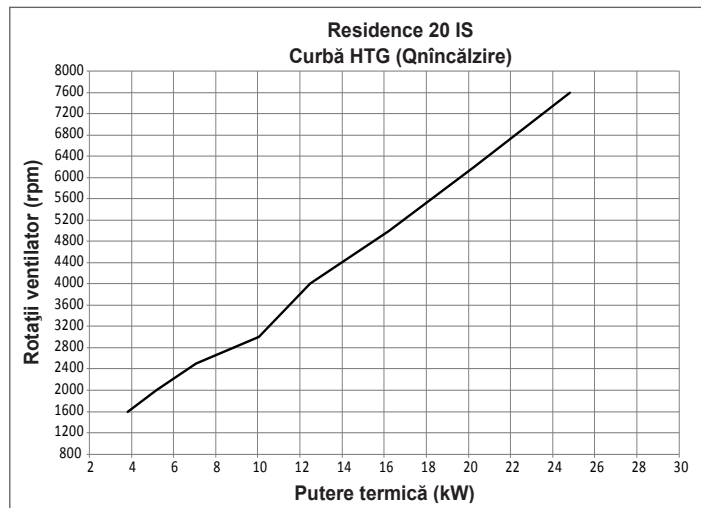

4.20 Semnalizări și defecțiuni

Când există o defecțiune, este afișată intermitent pictograma ⚠ la intervale de 0,5 sec. ON și 0,5 sec. OFF, fundalul este afișat intermitent timp de 1 min la intervale de 1 sec. ON și 1 sec. OFF, după care se oprește; iar clopotul continuă să fie afișat intermitent.

Pe ecranul de 4 caractere se afișează un mesaj derulant care descrie codul erorii.

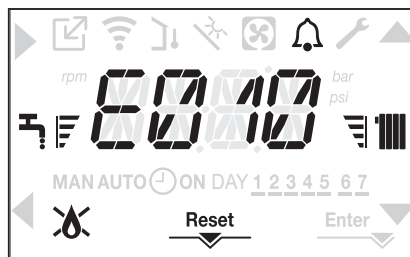

Când survine o defecțiune, se pot afișa următoarele pictograme:

- ⚠ se afișează când există o alarmă legată de flacără (E010)
- RESET se afișează atunci când există o alarmă care necesită resetarea manuală de către operator (de exemplu întreruperea flăcării)
- ⚠ se afișează împreună cu pictograma ⚠, cu excepția alarmelor legate de flacără și apă.

În plus, când parametrul WATER TRANSDUCER (TRADUCTOR DE APĂ) este setat la 1 și deci există un traductor de presiune a apei, se vor afișa valoarea presiunii alături de unitatea de măsură aferentă la sfârșitul următoarelor mesaje de eroare:

- E041 TRADUCTOR DE APĂ ÎNCĂRCARE SISTEM
- E042 TRADUCTOR DE APĂ
- PRESIUNE APĂ RIDICATĂ, VERIFICAȚI SISTEMUL
- PRESIUNE APĂ SCĂZUTĂ, VERIFICAȚI SISTEMUL.

Funcția de resetare

Pentru a reseta funcționarea centralei termice în cazul unei defecțiuni, este necesar să apăsați pe butonul RESET.

În acest moment, dacă condițiile corecte de funcționare au fost restabilite, centrala termică va reporni automat.

Există un număr maxim de 3 încercări consecutive de eliberare de către REC10. În cazul în care toate încercările sunt epuizate, eroarea definitivă E099 apare pe afișaj. Cazanul va trebui să fie deblocat prin tăierea și reconectarea alimentării electrice.

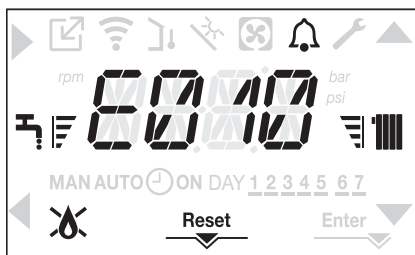

⚠ Dacă încercările de resetare nu repun în funcțiune centrala, solicitați intervenția Centrului de asistență tehnică.

Pentru defecțiunea E041

Dacă presiunea scade sub pragul de siguranță de 0,3 bar, centrala afișează codul de defecțiune <<E041 traductor de apă – încărcare sistem>> pe o perioadă de tranziție de 30sec.



După expirarea timpului de tranziție, dacă defecțiunea persistă, este afișat codul de defecțiune E040.

Atunci când centrala termică are defecțiunea E040, încărcarea manuală trebuie efectuată cu ajutorul robinetului de umplere (**exteriorul centralei**) până când presiunea este între 1 și 1,5 bari.

Apoi apăsați pe RESET.

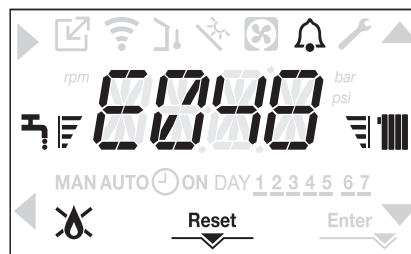

Închideți robinetul de umplere și asigurați-vă că auziți clicul mecanic. La terminarea procedurii, continuați cu ciclul automat de aerisire așa cum este descris în secțiunea "3.16 Umplerea sistemului de încălzire și eliminarea aerului".

⚠ În cazul în care căderea de presiune este foarte frecventă, solicitați intervenția Centrului de asistență tehnică.

Pentru defecțiunea E060

Aspectul erorii E060, la modelele cu rezervor de apă cu sonda conectată, împiedică funcționarea sanitară.

Pentru defecțiunea E091

Centrala dispune de un sistem de autodiagnostic care, pe baza orelor totalizate în condiții speciale de funcționare, poate să semnaleze necesitatea de intervenție pentru curățarea schimbătorului principal (cod alarmă E091).

După terminarea operațiunii de curățare (efectuată cu setul corespunzător furnizat ca accesoriu), trebuie să aduceți la zero contorul orelor totalizate, aplicând următoarea procedură:

- accesați parametrii tehnici, conform explicațiilor din "3.20 Accesarea parametrilor"
- selectați meniul CONF și apoi EXHAUST PROBE RESET cu tastele ▲ și ▼
- setați parametrul la 1, confirmând selecția cu Enter.

Observație: Procedura de resetare a contorului trebuie efectuată după fiecare curățare atentă a schimbătorului principal sau în cazul înlocuirii acestuia.

Numărul total de ore poate fi verificat în modul următor:

- accesați meniurile INFO conform indicațiilor din paragraful "4.21 Meniul INFO" din cadrul EXHAUST PROBE RESET pentru a afișa valoarea contorului sondei de gaze arse.

Listă defecțiuni centrală termică

EROARE COD	DEFECT	DESCRIEREA TIPULUI DE ALARMĂ
E010	defecțiune electronică ACF/oprire flacără	definitivă
E011	flacără externă	tranziție
E020	termostat limită	definitivă
E030	defecțiune ventilator	definitivă
E040	traductor de apă – încărcare sistem	definitivă
E041	traductor de apă – încărcare sistem	tranziție
E042	defecțiune traductor de apă	definitivă
E060	defecțiune sondă rezervorul de apă	tranziție
E070	senzor pe tur defect supratemperatură senzor pe tur alarmă diferență senzor pe tur/retur	tranziție definitivă definitivă
E077	termostat apă zona principală	tranziție
E080	defecțiune sondă linie de retur supratemperatură sondă linie de retur alarmă diferență sondă linie tur/retur	tranziție definitivă definitivă
E090	sondă gaze arse defectă supratemperatură sondă gaze arse	tranziție definitivă
E091	curățare schimbător de căldură principal	tranziție
E099	încercări de resetare epuizate, boiler blocat	definitivă, nu poate fi resetat
--	presiune apă scăzută verificați sistemul	tranziție
--	presiune apă ridicată, verifi cați sistemul	tranziție
--	comunicație placă centrală termică pierdută	tranziție
--	BUS 485 comunicație pierdută	tranziție

Lista defecțiunilor de ardere

EROARE COD	DEFECT	DESCRIEREA TIPULUI DE ALARMĂ
E021	alarmă ion	Acestea sunt alarme temporare care, dacă apar de 6 ori într-o oră, devin definitive; se afișează alarma E097 și este urmată de post-purjare timp de 45 de secunde la turația maximă a ventilatorului. Nu este posibilă eliberarea alarmei înainte de terminarea post-purjării, cu excepția cazului în care alimentarea electrică a centralei termice este oprită.
E022	alarmă ion	
E023	alarmă ion	
E024	alarmă ion	
E067	alarmă ion	
E088	alarmă ion	
E097	alarmă ion	Acestea sunt alarme temporare care, dacă apar de 3 ori într-o oră, devin definitive; se afișează ultima eroare și este urmată de o post-purjare de 5 minute la turația maximă a ventilatorului. Nu este posibilă eliberarea alarmei înainte de terminarea post-purjării, cu excepția cazului în care alimentarea electrică a centralei termice este oprită.
E085	ardere incompletă	
E094	ardere incompletă	
E095	ardere incompletă	Acestea sunt defecțiuni temporare care restricționează ciclul de aprindere.
E058	defecțiune tensiune rețea	
E065	alarmă modulare curent	
E086	alarmă obstrucționare gaze arse	Defecțiune temporară raportată în timpul pre-purjării. Post-purjarea este menținută timp de 5 minute la turația maximă a ventilatorului.

4.21 Meniul INFO

Prin apăsarea tastei 3, pe ecran se va afișa o listă cu informații referitoare la operarea centralei, enumerate în funcție de numele și valoarea parametrului.

Trecerea de la afișarea unui parametru a următorului se efectuează apăsând pe tasta ▲ sau ▼.

Prin apăsarea tastei ► se afișează parametrul selectat; prin apăsarea tastei ◀ se revine la ecranul principal:

NUME PARAMETRU	DESCRIERE
SCREED HEATING HOURS	Număr de ore trecute cu funcția încălzitor șapă
CH PROBE	Valoare senzor de debit centrală termică
RETURN PROBE	Valoare senzor de retur centrală termică
DHW PROBE	Valoare senzor apă caldă menajeră când centrala este în modul instantaneu Valoare ridicată sondă butelie de depozitare când centrala este în modul numai încălzire
HW TANK LOW	Valoarea sondei inferioară rezervorului de apă joasă (dacă rezervorul de apă solar conectat)
COLLECTOR TEMP	Valoarea sondei colectoare solare (dacă rezervorul de apă solar conectat)
EXHAUST PROBE	Valoare sondă gaze arse
OUTDOOR TEMP PROBE	Valoare instantanee senzor de temperatură externă
FILTERED OUTDOOR TEMP	Valoare fi ltrată temperatură externă utilizată în algoritmul de reglare termică pentru calculul valorii de setare a încălzirii
FAN SPEED	Număr de rotații ventilator (rot/min)
MAIN ZONE OUTLET	Valoare senzor de debit zonă principală (când MAIN ZONE ACTUATION TYPE = 1)
EXHAUST PROBE HOURS	Număr de ore de funcționare a schimbătorului de căldură în „modul condens”
MAIN ZONE SET	Valoare de setare livrare zona principală
WATER PRESSURE	Presiune sistem
ELECTRONIC BOARD ID	Identificarea cardului electronic
ELECTRONIC BOARD FMW	Reviziei de firmware cardului electronic
INTERFACE FMW	Interfață firmware

4.22 Oprire temporară

În cazul absențelor temporare (week-end-uri, vacanțe scurte etc.), setați starea centralei termice la OPRIT .

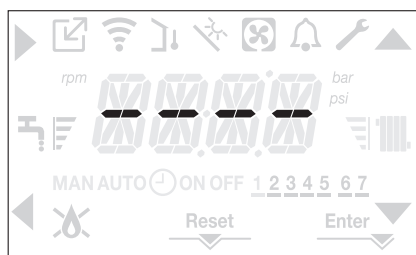

Rămânând active alimentarea electrică și alimentarea pe bază de carburant, centrala este protejată de sistemele:

- **încălzire anti-îngheț:** această funcție este activată dacă temperatura măsurată de senzorul de debit scade sub 5 °C. O solicitare de încălzire este generată în această fază cu aprinderea arzătorului la putere minimă, care este menținută până când temperatura apei de ieșire ajunge la 35 °C;

- **anti-îngheț apă caldă menajeră (numai cu rezervor de apă cu sondă):** funcția se activează dacă temperatura detectată de sondă rezervor de apă coboară sub valoarea de 5 °C. O solicitare de încălzire este generată în această fază cu aprinderea arzătorului la putere minimă, care este menținută până când temperatura apei de ieșire ajunge la 55 °C.



Operarea funcției ANTI-ÎNGHEȚ este indicată printr-un mesaj derulant pe ecranul interfeței: <<DHW ANTIFREEZE FUNCTION IN PROGRESS>> sau <<CH ANTIFREEZE FUNCTION IN PROGRESS>>, în funcție de caz.

- **anti-blocare pompă de circulație:** pompa de circulație se activează la fiecare 24 de ore de oprire timp de 30 de secunde.

4.23 Oprirea pentru perioade lungi de timp

Neutilizarea pe termen lung a centralei necesită efectuarea următoarelor operațiuni:

- setați starea centralei termice la 
- poziționați întrerupătorul principal al instalației pe „oprit”
- închideți robinetele pentru combustibil și apă ale instalației de încălzire și pentru apă caldă menajeră.

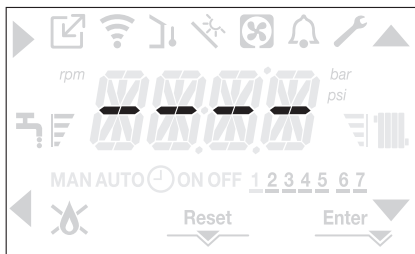

În acest caz, sistemele anti-îngheț și anti-blocare sunt dezactivate. Goliți sistemul de încălzire și de apă menajeră dacă există vreun risc de îngheț

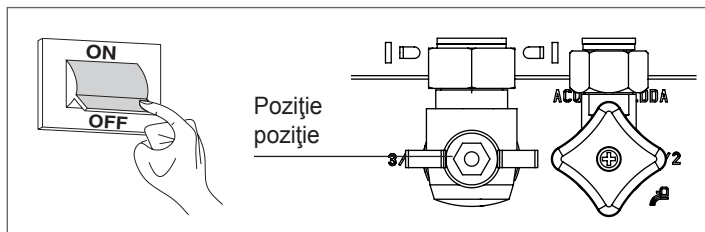

4.24 Blocarea funcției tastaturii

Prin apăsarea tastelor 1+3 timp de cel puțin 2 sec. se activează blocarea tastelor; apăsând din nou pe tastele 1+3 timp de cel puțin 2 sec. se reactivează tastele.

Pe ecran se va afișa <<KEY LOCKED>>.

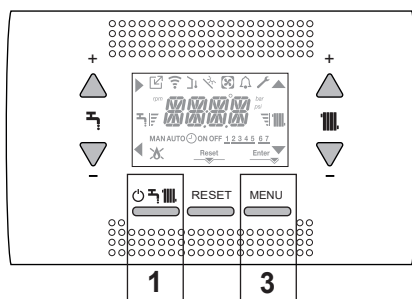

Tasta 2 poate rămâne activă dacă există vreo defecțiune, pentru a permite resetarea alarmei.

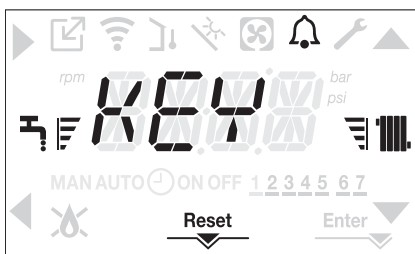

4.25 Stand-by interfață

În mod normal, dacă nu există defecțiuni sau solicitări de încălzire, pe ecran se va afișa în permanență temperatura măsurată de senzorul de debit.

Dacă în termen de 10 secunde nu există nicio solicitare de încălzire și nu este apăsată nicio tastă, interfața intră în stand by.

Pe ecran se afișează ora curentă, cu cele două puncte separând ora de minute afișate intermitent la intervale de 0,5 sec. ON și 05 sec. OFF, în timp ce pictogramele de stare se vor activa dacă este necesar:

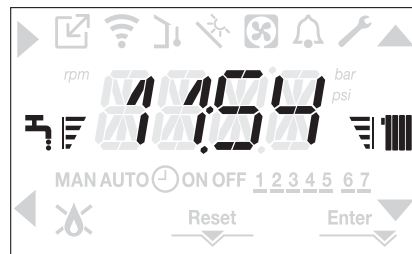

4.26 Înlocuirea interfeței SC08

Operațiunile de configurare a sistemului trebuie să fie efectuate de personal calificat profesional din cadrul Centrului de asistență tehnică.

La înlocuirea plăcii de interfață SC08, este posibil ca la pornire utilizatorul să i se solicite să reseteze ora și ziua săptămânii (consultați paragraful "4.6 Prima punere în funcțiune"). Rețineți că nu este necesară programarea parametrilor de configurare, valorile sunt recuperate din placa de control și reglare a centralei termice.

4.27 Înlocuirea plăcii AKM

La înlocuirea plăcii AKM de control și reglare, este posibil să fie necesar să reprogramați parametrii de configurare.

În acest caz, consultați MENIUL SETĂRI pentru a găsi valorile implicite ale plăcii, în setările din fabrică și setările personalizate.

Parametrii care trebuie verificați și resetați dacă este necesar, în cazul în care se înlocuiește placa, sunt următorii:

GAS TYPE
BOILER TYPE
HYDRAULIC CONFIGURATION
WATER TRANSDUCER
AUTO WATER FILL ENABLE
SLIDING OUTLET TANK FLOW TEMP

4.28 Parametrii de control al arderii

Chiar dacă parametrii aferenți sistemului ACC de control activ al arderii sunt prestabiliți în fabrică, este posibil să fie necesară reprogramarea acestora în cazul în care se înlocuiește placa electronică.

- Accesați parametrii tehnici așa cum este explicat în secțiunea "3.20 Accesarea parametrilor", introducând parola de INSTALATOR.
- Selecționați COMB cu tastele ▲ și ▼ confirmând selecția cu ►.

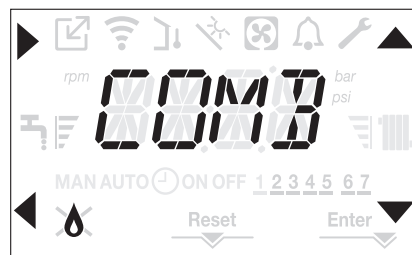

- Selecționați GAS TYPE.
- Setați acest parametru în funcție de tipul de gaz utilizat de centrala termică. Valorile pentru acest parametru sunt METHANE (METAN) = 0 - LPG (GPL) = 1
- Setați parola de SERVICE.
- Selecționați meniul COMB și parametru BOILER TYPE
- Setați acest parametru în funcție de tipul de centrală termică, așa cum se indică în tabel

BOILER TYPE	
20 IS	1
35 IS	3

- Selecționați COMBUSTION OFFSET.

Valoarea 1 = RESETARE ZERO: selecționați această opțiune la înlocuirea electrozudului de detecție de pe arzător

Valoarea 2 = RESTABILIRE: selecționați această opțiune la înlocuirea plăcii electronice AKM



Dacă, după efectuarea operațiunilor de întreținere la elementele unității de ardere (Repoziționarea electrozudului de detecție sau înlocuirea/curățarea schimbătorului de căldură principal, sifonului de condensare, ventilatorului, arzătorului, transportorului de gaze arse, supapei de gaz, diafragmei supapei de gaz), centrala generează una sau mai multe alarme privind arderile defectuoase, recomandăm punerea întrerupătorului principal al sistemului în poziția oprit pentru cel puțin 5 minute.

5 ÎNTREȚINEREA ȘI CURĂȚAREA



Întreținerea periodică este o „obligație” prevăzută de normele în vigoare și este esențială pentru siguranța, randamentul și durata de viață a centralei. Permite reducerea consumului, emisiile poluante și menținerea fiabilității produsului în timp.

Înainte de a începe operațiile de întreținere:

- Închideți robinetele pentru combustibil și apă ale instalației de încălzire și pentru apă caldă menajeră.

Pentru a garanta menținerea caracteristicilor aparatului din punctul de vedere al eficienței și funcționalității, precum și pentru a respecta dispozițiile legilor în vigoare, este necesar să executați operațiunile de întreținere la intervale regulate de timp. Când efectuați operațiuni de întreținere, respectați instrucțiunile furnizate în capitolul "1 AVERTISMENTE ȘI MĂSURI DE SIGURANȚĂ".

De regulă, se efectuează următoarele operațiuni:

- eliminarea oricărei oxidări din arzător
- eliminarea tartrului din schimbătoarele de căldură
- verificare electrozi
- verificarea și curățarea țevilor de golire
- verificarea aspectului exterior al centralei termice
- verificarea aprinderii, opririi și funcționării aparatului, atât în modul apă menajeră, cât și în modul încălzire
- verificarea etanșării cuplajelor, a țevilor de gaz, apă și de racordare a golirii condensului
- verificarea consumului de gaz la putere maximă și minimă
- verificarea poziției electrodului de aprindere
- verificarea poziției electrodului de detecție/sondei de ionizare (consultați paragraful specific)
- verificarea dispozitivului de siguranță la defectarea alimentării cu gaz.

⚠ După efectuarea operațiilor de întreținere, trebuie efectuată analiza produselor de ardere pentru a vă asigura că funcționează corect.

⚠ Dacă, după înlocuirea plăcii electronice sau efectuarea lucrărilor de întreținere la electrodul de detecție sau la arzător, analiza produsilor de ardere indică valori în afara celor de toleranță, poate fi necesar să modificați valori așa cum este descris în secțiunea "4.17 Verificarea combustiei".

Observație: La înlocuirea electrodului pot exista ușoare variații ale parametrilor de ardere, care se încadrează în valorile nominale după câteva ore de funcționare.

⚠ Nu curățați centrala sau componentele sale cu substanțe inflamabile (de exemplu, benzină, alcool etc.).

⚠ Nu curățați panourile, componentele vopsite sau din plastic cu diluanți pentru vopsele.

⚠ Curățarea panourilor se va face numai cu apă cu săpun.

Curățarea schimbătorului principal de căldură (Fig. 21)

- Întrerupeți alimentarea cu energie electrică, poziționând întrerupătorul general al instalației pe „oprit”.
- Închideți supapa de închidere a gazului.
- Scoateți carcasa așa cum este indicat în paragraful "3.13 Demontarea carcasei".
- Deconectați cablurile de conectare ale electrozilor.
- Deconectați cablurile de alimentare electrică ale ventilatorului.
- Scoateți clema (A) a supapei de amestecare.
- Slăbiți piulița rampei de gaz (B).
- Scoateți și rotiți rampa de gaz.
- Scoateți cele 4 piulițe (C) care fixează unitatea de ardere.
- Scoateți ansamblul transportor de aer/gaz, inclusiv ventilatorul și supapa de amestecare, având grijă să nu deteriorați panoul izolator și electrozii.
- Scoateți țeava de racordare a sifonului din orificiul de evacuare a condensului de la schimbătorul de căldură și cuplați o țeavă de colectare provizorie. În acest moment, continuați cu operațiunile de curățare a schimbătorului de căldură.
- Aspirați orice reziduuri de murdărie din interiorul schimbătorului de căldură, evitând deteriorarea panoului izolator al retarderului.
- Curățați bobinele schimbătorului de căldură cu o perie cu peri moi.

⚠ **NU UTILIZAȚI PERII CU PERI DE METAL CARE AR PUTEA DETERIORA COMPONENTELE.**

- Curățați spațiile dintre bobine folosind o lamă cu grosimea de 0,4 mm, disponibilă, de asemenea, într-un kit.
- Aspirați orice reziduuri produse de curățare
- Clătiți cu apă, evitând deteriorarea panoului izolator al retarderului

- Asigurați-vă că panoul izolator al retarderului este în perfectă stare și înlocuiți-l dacă este necesar urmând procedura corespunzătoare.
- După finalizarea operațiunilor de curățare, montați cu atenție la loc componentele, acționând în ordine inversă instrucțiunile de mai sus.
- Pentru a închide piulițele de fixare ale ansamblului transportor de aer/gaz, utilizați un cuplu de strângere de 8 Nm.
- Reporniți alimentarea cu energie electrică și cu gaz a centralei.

⚠ Dacă pe suprafața schimbătorului de căldură există produși de ardere greu de îndepărtat, curățați-i pulverizând oțet alb natural, evitând deteriorarea panoului izolator al retarderului.

- Lăsați-l să acționeze câteva minute
- Curățați bobinele schimbătorului de căldură cu o perie cu peri moi.

⚠ **NU UTILIZAȚI PERII CU PERI DE METAL CARE AR PUTEA DETERIORA COMPONENTELE.**

- Clătiți cu apă, evitând deteriorarea panoului izolator al retarderului
- Reporniți alimentarea cu energie electrică și cu gaz a centralei.

Curățarea arzătorului (Fig. 21):

- Întrerupeți alimentarea cu energie electrică, poziționând întrerupătorul general al instalației pe „oprit”.
- Închideți supapa de închidere a gazului.
- Scoateți carcasa așa cum este indicat în paragraful "3.13 Demontarea carcasei".
- Deconectați cablurile de conectare ale electrozilor.
- Deconectați cablurile de alimentare electrică ale ventilatorului.
- Scoateți clema (A) a supapei de amestecare.
- Slăbiți piulița rampei de gaz (B).
- Scoateți și rotiți rampa de gaz.
- Scoateți cele 4 piulițe (C) care fixează unitatea de ardere
- Scoateți ansamblul transportor de aer/gaz, inclusiv ventilatorul și supapa de amestecare, având grijă să nu deteriorați panoul ceramic și electrozii. În acest moment, continuați cu operațiunile de curățare a arzătorului.
- Curățați arzătorul cu o perie cu peri moi, având grijă să nu deteriorați panoul izolator și electrozii.
- **NU UTILIZAȚI PERII CU PERI DE METAL CARE AR PUTEA DETERIORA COMPONENTELE.**
- Verificați dacă panoul izolator al arzătorului și garnitura de etanșare sunt în perfectă stare și înlocuiți-le, dacă este necesar, urmând procedura corespunzătoare.
- După finalizarea operațiunilor de curățare, montați cu atenție la loc componentele, acționând în ordine inversă instrucțiunile de mai sus.
- Pentru a închide piulițele de fixare ale ansamblului transportor de aer/gaz, utilizați un cuplu de strângere de 8 Nm.
- Reporniți alimentarea cu energie electrică și cu gaz a centralei.

Curățarea sifonului

- Demontați sifonul așa cum este indicat în secțiunea „Demontarea sifonului”.
- Curățați sifonul, acesta poate fi curățat cu apă și detergent.
- Spălați dispozitivul SRD făcând apa să circule de la dispozitivul de evacuare. Nu folosiți niciodată instrumente metalice sau ascuțite pentru a îndepărta depuneri sau reziduuri din interiorul dispozitivului, ceea ce ar putea duce la deteriorarea acestuia.
- După finalizarea operațiunilor de curățare, reasamblați sifonul și dispozitivul SRD, montând cu atenție la loc componentele.

⚠ După curățarea sifonului și a dispozitivului SRD, sifonul trebuie umplut cu apă ("3.18 Sifonul de condens") înainte de a porni din nou centrala. La terminarea operațiunilor de întreținere a sifonului și a dispozitivului SRD, vă recomandăm să puneți în funcțiune centrala în regim de condensare pentru câteva minute și să verificați dacă nu există scurgeri pe întreaga conductă de evacuare a condensului.

Întreținerea electrodului de ionizare

Electrodul de detecție/sonda de ionizare are o funcție importantă în faza de aprindere a centralei termice și în menținerea unei arderi eficiente; în această privință, dacă este înlocuit(ă), trebuie întotdeauna poziționat(ă) corect și poziția de referință indicată în figură trebuie respectată.

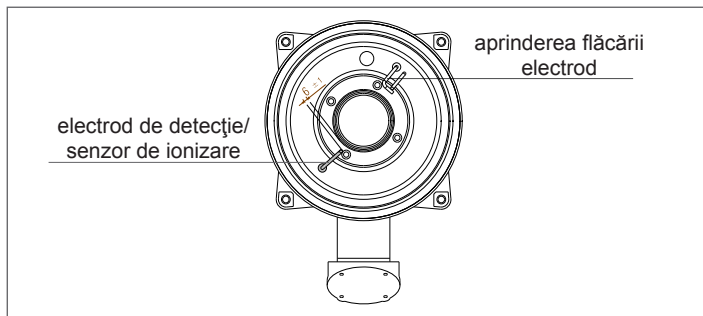

 Nu frecați electrodul cu șmirghel.

 În timpul întreținerii anuale, verificați starea de uzură a electrodului și înlocuiți-l dacă a fost deteriorat.

Demontarea și eventuala înlocuire a electrozilor, inclusiv a electrodului de aprindere implică, de asemenea, înlocuirea garniturilor de etanșare. Pentru a preveni defectele de funcționare, electrodul de detecție/sonda de ionizare ar trebui înlocuit(ă) la fiecare 5 ani, deoarece este supus(ă) uzurii în timpul aprinderii.

Supapa de sens (Fig. 22)

Centrala are o supapă de sens.

Pentru a ajunge la supapa de sens:

- scoateți ventilatorul desfiletând cele 4 șuruburi (D) de fixare a transportorului
- asigurați-vă că nu există depuneri de material străin pe membrana supapei de închidere și, dacă este cazul, îndepărtați-le și verificați dacă sunt deteriorări
- verificați dacă supapa se deschide și se închide corect
- reasamblați componentele în ordine inversă, asigurându-vă că supapa de închidere este remontată în direcția corectă.

Atunci când se efectuează operațiuni de întreținere la supapa de sens, asigurați-vă că aceasta este poziționată corect pentru a asigura funcționarea corectă și sigură a sistemului.

Îndepărtarea sifonului (Fig. 23a-b-c-d)

- Întrerupeți alimentarea cu energie electrică, poziționând întrerupătorul general al instalației pe „oprit”.
- Scoateți țeava de colectare a condensului (fig. 23a)
- Desfiletați dispozitivul SRD (fig. 23b)
- Desfiletați șurubul (A) și scoateți placa (B) așa cum este indicat în fig. 23c
- Scoateți partea interioară (C) a sifonului așa cum este indicat în fig. 23d.

După finalizarea operațiunilor, montați la loc componentele, acționând în ordinea inversă a descrierii pentru demontare, verificând dacă garnitura de etanșare este corect poziționată.

MANUAL DE UTILIZARE

În funcție de tipul de aplicație, este posibil ca unele dintre funcțiile descrise în acest manual să nu fie disponibile.

6 PANOU DE COMANDĂ

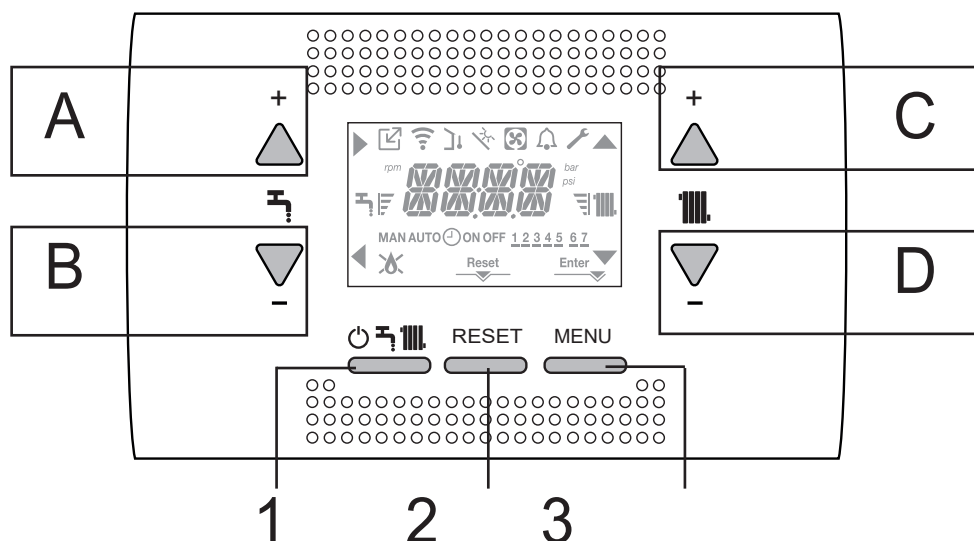

















A	SE utilizează în mod normal pentru a crește temperatura apei calde menajere, însă când săgeata ► este evidențiată, are funcția de confirmare
B	SE utilizează în mod normal pentru a reduce temperatura ape calde menajere, iar când săgeata ◀ este evidențiată, are funcția de înapoi/anulare
C	SE utilizează în mod normal pentru a crește temperatura apei pentru încălzirea centrală, când săgeata ▲ este evidențiată, vă puteți deplasa în meniul de setări
D	SE utilizează în mod normal pentru a reduce temperatura apei de încălzire, când săgeata ▼ este evidențiată, vă puteți deplasa în meniul de setări
C+D	Când este activată temporizarea programării încălzirii, vă permite să treceți de la programul automat la cel manual
A+C	Accesarea meniului de setări ceas (numai personal calificat profesional)
B+D	Accesarea meniului de programare orară (numai personal calificat profesional)
1	Se utilizează pentru a schimba starea de funcționare a centralei (OPRITĂ, VARĂ și IARNĂ)
2	Se utilizează pentru a reseta starea alarmei sau pentru a întrerupe ciclul de aerisire
3	Se utilizează pentru a accesa meniurile INFORMAȚII și SETĂRI. Când pe ecran se afișează pictograma Enter, tasta are funcția ENTER și este utilizată pentru a confirma valoarea setată în timpul programării unui parametru tehnic
1+3	Blocați și deblocare tastelor
2+3	Când centrala este setată la OPRIT, se utilizează pentru a porni funcția de analiză a combustiei (CO)

Observație

Funcția de apei calde menajere, pe ecran, este afișată numai în cazurile B și C.

Structura arborelui de MENIURI al REC10

	Indică presiunea la un dispozitiv OT
	Indică presiunea la un dispozitiv WIFI
	Indică presiunea la un senzor de temperatură externă
	Indică activarea funcțiilor speciale de apă caldă menajeră sau prezența unui sistem pentru gestionarea sistemului termic solar
	Indică conexiunea la o pompă de încălzire (nu este utilizată pe acest model)
	Pictogramă care se iluminează când există o alarmă
	Se aprinde când există o defecțiune împreună cu pictograma  , cu excepția alarmelor de flăcără și apă
	Indică prezența unei flăcări, în cazul întreruperii flăcării, pictograma este afișată ca 
Reset	Se aprinde când există alarme care necesită resetare manuală de către operator
Enter	Se aprinde când există o solicitare de confirmare a operației
	Când pictograma este activă, indică faptul că funcția „confirmare” a butonului A este activă
	Când pictograma este activă, indică faptul că funcția „înapoi/anulare” a butonului B este activă
	Când pictograma este activă, se poate naviga în meniu sau se poate mări valoarea parametrului selectat
	Când pictograma este activă, se poate naviga în meniu sau se poate reduce valoarea parametrului selectat
	Pictograma se aprinde când este activă încălzirea centrală, iluminează intermitent dacă este în curs o solicitare de încălzire
	Pictograma se aprinde când este activă apa caldă menajeră, iluminează intermitent dacă este în curs o solicitare de apă caldă menajeră
	Indică faptul că valoarea de setare stabilită (valoare minimă 1 marcaj, valoare maximă 4 marcaje)
1 2 3 4 5 6 7	Indică zilele săptămânii
AUTO  ON	Când este activată funcția „programare orară încălzire centrală”, această pictogramă indică faptul că încălzirea instalației (zona principală) este în modul AUTOMAT (gestionarea cererilor de încălzire urmează programarea orară setată). Dacă se află în afara intervalului de timp pentru încălzire, se afișează AUTO OFF
MAN ON	Când este activată funcția „programare orară încălzire centrală”, această pictogramă indică faptul că încălzirea instalației (zona principală) este în modul MANUAL (gestionarea cererilor de încălzire nu urmează programarea orară setată, dar este activă întotdeauna)
MAN OFF	Această pictogramă arată când nu este activată funcția „programare orară încălzire centrală”

7 PROGRAMAREA CENTRALEI TERMICE

- Poziționați întrerupătorul principal al sistemului în poziția „pornit”.

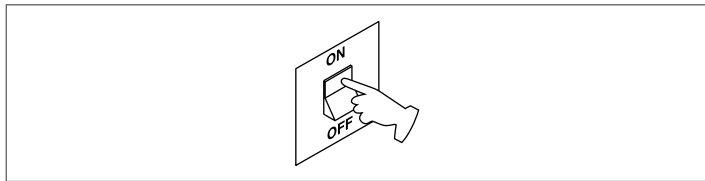

Dacă este necesar, interfața va trece automat în **meniul ceas**. Pe ecranul principal apar pictogramele ▲, ▼, ► și ◀ și ENTER timp ce se afișează 00:00 cu primele două cifre intermitente la intervale de 0,5 sec. ON și 0,5 sec. OFF.



Pentru a seta ora, urmați instrucțiunile de mai jos:

- setați ora cu săgețile ▲ și ▼, apoi confirmați cu **A**
- setați minutele cu săgețile ▲ și ▼, apoi confirmați cu **A**
- Setați ziua din săptămână cu săgețile ▲ și ▼. Segmentul pentru zi este afișat intermitent, apăsați pe **MENIU** în dreptul pictogramei Enter pentru a confirma setarea orei și zilei. Ceasul este afișat intermitent timp de 4 sec și apoi revine la ecranul principal
- pentru a părăsi programarea orei fără a salva valorile modificate, apăsați pe ◀

OBSERVAȚIE: se pot schimba setările OREI și ZILEI și mai târziu, accesând parametrul ORĂ din meniul SETĂRI, sau apăsând pe tastele **A+C** timp de cel puțin 2 sec.

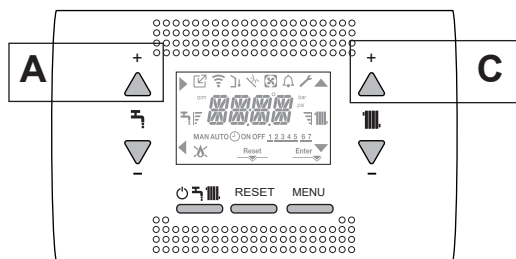

De fiecare dată când centrala este alimentată, este executat un ciclu de aerisire cu durata de 6 min.

Pe ecran apare mesajul <<VENT AIR PURGING CYCLE IN PROGRESS>> și se iluminează pictograma RESET.

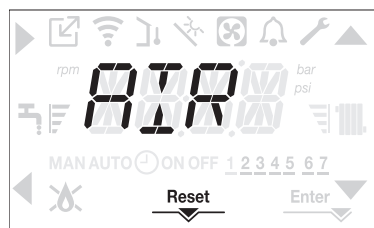

Pentru a întrerupe ciclul de aerisire, apăsați pe **RESET**.

Setați centrala termică la **OPRIT** apăsând pe ⏻.

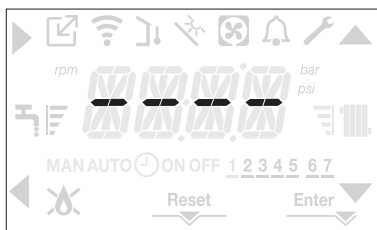

8 PRIMA PUNERE ÎN FUNCȚIUNE

- Poziționați întrerupătorul principal al sistemului în poziția „pornit”.
- Deschideți robinetul de gaz pentru a permite trecerea carburantului



- Cu alimentarea activă, fundalul este iluminat, după care toate pictogramele și segmentele se aprind timp de 1 sec. și se afișează derulant versiunea firmware timp de 3 sec:

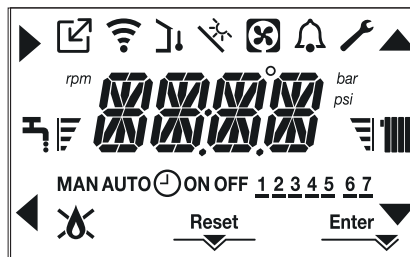

- Apoi interfața afișează starea activă în acel moment.

Ciclu de aerisire



De fiecare dată când este pornită centrala, se efectuează un ciclu de aerisire automat care durează 6 min. În timpul ciclului de purjare a aerului toate solicitările de încălzire sunt blocate, cu excepția celor pentru apă caldă menajeră când centrala nu este setată pe **OPRIT** și se afișează un mesaj derulant pe ecranul interfeței „AIR PURGING CYCLE IN PROGRESS”.



Ciclu de purjare poate fi întrerupt mai devreme ținând apăsată tasta 2 timp de cel puțin 2 secunde (se aprinde pictograma **RESET**).

De asemenea, ciclul de aerisire poate fi întrerupt, dacă centrala termică nu a fost setată la starea de oprire, de o solicitare de apă caldă menajeră.

- Reglați termostatul de temperatură ambientală la temperatura dorită (~20°C) sau, dacă instalația este dotată cu un cronotermostat sau temporizator, verificați să fie „activ” și reglat (~20°C)
- Apoi setați centrala la **IARNĂ** sau **VARĂ**, în funcție de tipul de operație dorit.
- Centrala termică va porni și va continua să funcționeze până la atingerea temperaturilor setate, după care va reveni în starea de așteptare.

8.1 Stare de funcționare

Pentru a modifica starea de funcționare de la **IARNĂ** la **VARĂ** sau **OPRIT**, apăsați pe tasta 1 până când se afișează funcția dorită.

MODUL IARNĂ

- Setați centrala pe starea **IARNĂ** apăsând pe tasta 1 până când se afișează pictograma pentru apă caldă menajeră și pictograma pentru încălzire.

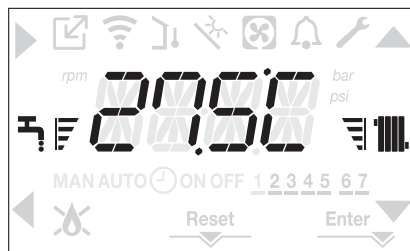

În mod normal, interfața afișează temperatura apei calde menajere, cu excepția cazului în care există o solicitare de încălzire în desfășurare, caz în care este afișată temperatura centralei termice.

- Dacă intervine o cerere de încălzire și se aprinde centrala, pe afișaj apare pictograma „”.

SOLICITARE de încălzire, pictograma radiatorului este afișată intermitent:



MOD VARĂ (numai cu rezervorul de apă conectat)

- Setăți centrala la modul VARĂ apăsând pe tasta 1 până când se afișează pictograma pentru apă caldă menajeră.



În această stare, centrala activează funcția tradițională numai pentru apă caldă menajeră; interfața afișează în mod normal temperatura de livrare.

În cazul preluării solicitării de apă caldă menajeră, se afișează temperatura apei calde menajere.

SOLICITARE de apă caldă menajeră, pictograma robinetului este afișată intermitent:

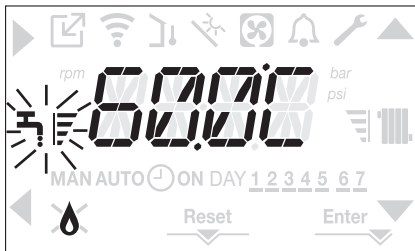



OPRIT

- Setăți centrala la starea OPRIT apăsând pe tasta 1 până la afișarea segmentelor centrale.



8.2 Reglarea temperaturii apei de încălzire fără un senzor de temperatură externă conectat

Dacă nu există un senzor de temperatură externă, centrala funcționează la o valoare fixă; în acest caz, valoarea de setare pentru ÎNCĂLZIRE poate fi setată pe pagina principală a afișajului.

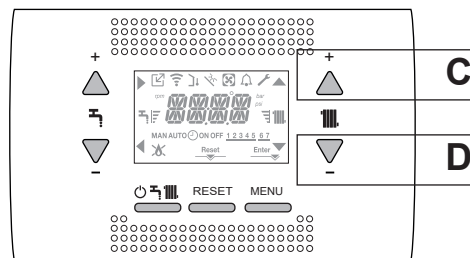

La următoarea apăsare a tastei **C** sau **D**, pe ecranul principal se afișează valoarea curentă de setare a încălzirii; valoarea este afișată intermitent la intervale de 0,5 sec ON, 0,5 sec. OFF și se aprind pictogramele  și .



La următoarea apăsare a tastei **C** sau **D** veți putea seta valoarea de setare pentru încălzire în intervalul prestabilit:

[40°C - 80.5°C] pentru sisteme cu temperatură ridicată
[20°C - 45°C] pentru sisteme cu temperatură scăzută
în pași de 0,5°C.

Barele de nivel din dreptul pictogramei de încălzire indică valoarea de setare în raport cu intervalul de funcționare:

- patru bare aprinse = valoare de setare maximă 
- o bară aprinsă = valoare de setare minimă 



Ținând una dintre tastele **C** sau **D** apăsată mai mult timp, contorul mărește viteza de înaintare, modificând valoarea setată.

Dacă nu se apasă nicio tastă timp de 5 sec., valoarea setată este considerată noua valoare de setare pentru încălzire, iar ecranul revine la pagina principală.

8.3 Reglarea temperaturii apei de încălzire cu un senzor de temperatură externă conectat

Când este instalat un senzor de temperatură externă și este activată reglarea termică (parametru OTR=1), temperatura de livrare este selectată automat de sistem, care reglează rapid temperatura ambiantă în funcție de variațiile temperaturii externe.

Dacă doriți să modificați valoarea temperaturii, mărind-o sau micșorând-o față de cea calculată automat de placa electronică, puteți modifica punctul de referință ÎNCĂLZIRE alegând nivelul de confort dorit din intervalul (-5 + 5).

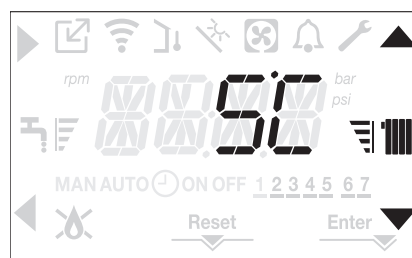

Observație: dacă există un senzor de temperatură externă conectat, centrala poate funcționa în orice caz la o valoare fixă setând parametrul OTR = 0 (meniul CH).

8.4 Reglarea temperaturii apei menajere

CAZUL A: Doar încălzire fără niciun boiler - regulamentul nu se aplică

CAZUL B: Numai încălzirea + boiler extern gestionat de un termostat - regulamentul nu se aplică

CAZUL C: Numai încălzirea + boiler extern gestionat de una sondă - pentru reglarea temperaturii apei calde menajere stocate în boiler extern, procedați după cum urmează:

De pe ecranul principal, prin apăsarea tastei **A** mai degrabă decât **B** se afișează valoarea de setare pentru apa caldă menajeră; valoarea este afișată intermitent la intervale de 0,5 sec. ON, 0,5 sec. OFF și se aprind pictogramele ▲ și ▼.

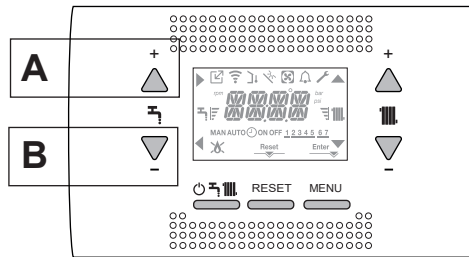

La următoarea apăsare a tastei **A** sau **B**, veți putea seta valoarea de setare pentru apa caldă menajeră, măbind sau reducând valoarea în intervalul prestabilit, în pași de 0,5°C.

Barele de nivel din dreptul pictogramei de încălzire indică valoarea de setare în raport cu intervalul de funcționare:

- patru bare aprinse = valoare de setare maximă.
- o bară aprinsă = valoare de setare minimă.



8.5 Oprire de siguranță

Dacă există defecțiuni la aprindere sau centrala nu funcționează corect, efectuați „OPRIREA DE SIGURANȚĂ”. Pe lângă codul de defecțiune, pe ecran se afișează și pictograma 🔔, intermitent, la intervale de 0,5 sec. ON și 0,5 sec. OFF.

Fundalul este iluminat intermitent timp de 1 min, după care se oprește, iar pictograma 🔔 este afișată în continuare intermitent.

Se derulează mesajul din 4 caractere, cu codul și descrierea erorii.



8.6 Funcția de resetare

Pictograma „RESET” se afișează atunci când există o alarmă care necesită resetarea manuală de către operator (de exemplu întreruperea flăcării). Pentru a reseta, apăsați tasta 2 RESET.

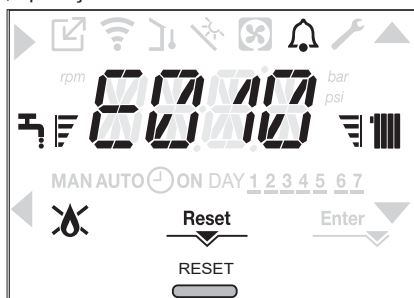

Dacă încercările de eliberare nu repornesc centrala termică, contactați Centrul de asistență tehnică locală.

8.7 Funcția programator orar (termostat de ambient)

Dacă sistemul de încălzire este gestionat de un termostat de cameră și deci fără programare orară, programarea oară de pe interfața centralei poate fi activată setând în meniul CH parametrul POR = 1.

Pentru a accesa meniul de programare orară, apăsați pe tastele **B+D** timp de cel puțin 2 sec.

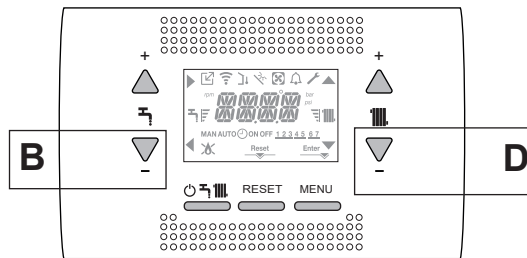

Ecranele apar ca în figura următoare:



Utilizând săgețile ▲, ▼ selectați ziua sau grupul pre-selectat de zile:

- 1-2-3-4-5-6-7 programarea zilelor separate
- 1-5 programare de luni până vineri
- 6-7 programare de sâmbătă până duminică
- 1-7 programarea întregii săptămâni

Cu tasta ▶ puteți confirma selecția efectuată și trece la programarea intervalelor orare, cu tasta Enter părăsiți programarea orară, confirmând modificările efectuate.

Cu tasta ◀ părăsiți fără a salva selecțiile.

Setarea intervalelor orare

- Ecranul afișează TIME ON, apăsați ▶ pentru a seta ora pornirii, cu ▲, ▼ schimbați ora și confirmați cu ▶.
- Ecranul afișează TIME OFF, apăsați ▶ pentru a seta ora opririi, cu ▲, ▼ schimbați ora și confirmați cu ▶.
- Se afișează din nou TIME ON, apoi se reia programarea intervalelor orare, până la numărul maxim de intervale programabile (patru), sau se apasă pe Enter pentru a confirma intervalele setate, trecând astfel la programarea următoarei zile.

Pentru fiecare zi a săptămânii este posibil să se seteze până la 4 intervale, caracterizate printr-o oră de pornire și o oră de oprire.

În afara acestor intervale orare, solicitările de încălzire de la termostatul de cameră sunt ignorate.

Intervalele orare pentru încălzirea centrală activate implicit sunt:

07:30 - 08:30 / 12:00 - 13:30 / 18:00 - 22:30 de luni până vineri
08:00 - 22:30 de sâmbătă până duminică.

Când programarea orară pentru încălzire este activă, apăsând pe tastele **C+D** veți putea trece de la programarea orară AUTO la MAN ON sau MAN OFF.

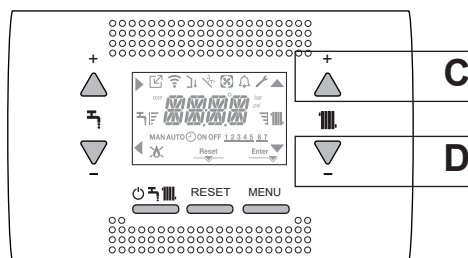





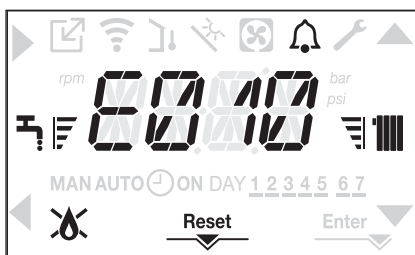

9 DEFECTARE

Când există o defecțiune, este afișată intermitent pictograma  la intervale de 0,5 sec. ON și 0,5 sec. OFF, fundalul este afișat intermitent timp de 1 min la intervale de 1 sec. ON și 1 sec. OFF, după care se oprește; iar clopotul continuă să fie afișat intermitent.

Pe ecranul de 4 caractere se afișează un mesaj derulant care descrie codul erorii.



Când survine o defecțiune, se pot afișa următoarele pictograme:

-  se afișează când există o alamă legată de flacără (E010)
- RESET se afișează atunci când există o alarmă care necesită resetarea manuală de către operator (de exemplu întreruperea flăcării)
-  se afișează împreună cu pictograma , cu excepția alarmelor legate de flacără și apă.

Funcția de resetare

Pentru a reseta funcționarea centralei termice în cazul unei defecțiuni, este necesar să apăsați pe butonul RESET.

În acest moment, dacă condițiile corecte de funcționare au fost restabilite, centrala termică va reporni automat.

Există un număr maxim de 3 încercări consecutive de eliberare de către REC10. În cazul în care toate încercările sunt epuizate, eroarea definitivă E099 apare pe afișaj. Cazanul va trebui să fie deblocat prin tăierea și reconectarea alimentării electrice.

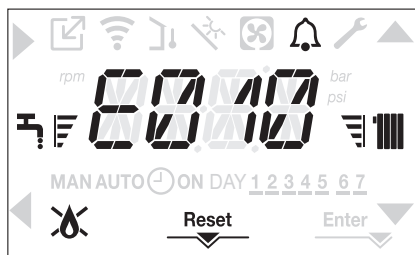

Pentru defecțiunea E041

Dacă presiunea scade sub pragul de siguranță de 0,3 bar, centrala afișează codul de defecțiune <<E041 traductor de apă – încărcare sistem>> pe o perioadă de tranziție de 30sec.

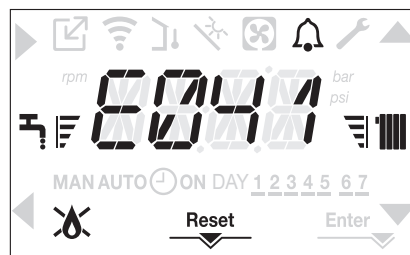

După expirarea timpului de tranziție, dacă defecțiunea persistă, este afișat codul de defecțiune E040.

Atunci când centrala termică are defecțiunea E040, încărcarea manuală trebuie efectuată cu ajutorul robinetului de umplere (exteriorul centralei) până când presiunea este între 1 și 1,5 bari.

Apoi apăsați pe RESET.

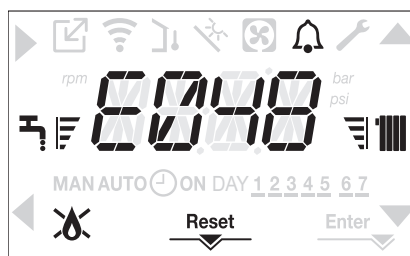

Închideți robinetul de umplere (exteriorul centralei) și asigurați-vă că auziți clicul mecanic.



În cazul în care căderea de presiune este foarte frecventă, solicitați intervenția Centrului de asistență tehnică.

Pentru defecțiunea E060

Aspectul erorii E060, la modelele cu rezervor de apă cu sonda conectată, împiedică funcționarea sanitară.

Pentru defecțiunea E091

Centrala termică are un sistem de auto-diagnosticare care, pe baza numărului total de ore în anumite condiții de funcționare, poate semnaliza necesitatea curățării schimbătorului de căldură principal.

Este necesară intervenția Centrului de asistență tehnică.



Dacă încercările de resetare nu repun în funcțiune centrala, solicitați intervenția Centrului de asistență tehnică.

Listă defecțiuni centrală termică

EROARE COD	DEFECT	DESCRIEREA TIPULUI DE ALARMĂ
E010	defecțiune electronică ACF/oprire flacără	definitivă
E011	flacără externă	tranziție
E020	termostat limită	definitivă
E030	defecțiune ventilator	definitivă
E040	traductor de apă – încărcare sistem	definitivă
E041	traductor de apă – încărcare sistem	tranziție
E042	defecțiune traductor de apă	definitivă
E060	defecțiune sondă rezervorul de apă	tranziție
E070	senzor pe tur defect	tranziție
	supratemperatură senzor pe tur	definitivă
	alarmă diferență senzor pe tur/retur	definitivă
E077	termostat apă zona principală	tranziție
E080	defecțiune sondă linie de retur	tranziție
	supratemperatură sondă linie de retur	definitivă
	alarmă diferență sondă linie tur/retur	definitivă
E090	sondă gaze arse defectă	tranziție
	supratemperatură sondă gaze arse	definitivă
E091	curățare schimbător de căldură principal	tranziție
E099	încercări de resetare epuizate, boiler blocat	definitivă, nu poate fi resetat
--	presiune apă scăzută verificați sistemul	tranziție
--	presiune apă ridicată, verifi cați sistemul	tranziție
--	comunicație placă centrală termică pierdută	tranziție
--	BUS 485 comunicație pierdută	tranziție

Lista defecțiunilor de ardere

EROARE COD	DEFECT	DESCRIEREA TIPULUI DE ALARMĂ
E021	alarmă ion	Acestea sunt alarme temporare care, dacă apar de 6 ori într-o oră, devin definitive; se afișează alarma E097 și este urmată de post-purjare timp de 45 de secunde la turația maximă a ventilatorului. Nu este posibilă eliberarea alarmei înainte de terminarea post-purjării, cu excepția cazului în care alimentarea electrică a centralei termice este oprită.
E022	alarmă ion	
E023	alarmă ion	
E024	alarmă ion	
E067	alarmă ion	
E088	alarmă ion	
E097	alarmă ion	
E085	ardere incompletă	Acestea sunt alarme temporare care, dacă apar de 3 ori într-o oră, devin definitive; se afișează ultima eroare și este urmată de o post-purjare de 5 minute la turația maximă a ventilatorului. Nu este posibilă eliberarea alarmei înainte de terminarea post-purjării, cu excepția cazului în care alimentarea electrică a centralei termice este oprită.
E094	ardere incompletă	
E095	ardere incompletă	
E058	defecțiune tensiune rețea	Acestea sunt defecțiuni temporare care restricționează ciclul de aprindere.
E065	alarmă modulare curent	
E086	alarmă obstrucționare gaze arse	Defecțiune temporară raportată în timpul pre-purjării. Post-purjarea este menținută timp de 5 minute la turația maximă a ventilatorului.

9.1 Meniul INFO

Prin apăsarea tastei 3, pe ecran se va afișa o listă cu informații referitoare la operarea centralei, enumerate în funcție de numele și valoarea parametrului.

Prin apăsarea tastei ► se afișează parametrul selectat; prin apăsarea tastei ◀ se revine la ecranul principal:

Trecerea de la afișarea unui parametru a următorul se efectuează apăsând pe tasta ▲ sau ▼.

NUME PARAMETRU	DESCRIERE
SCREED HEATING HOURS	Număr de ore trecute cu funcția încălzitor șapă
CH PROBE	Valoare senzor de debit centrală termică
RETURN PROBE	Valoare senzor de retur centrală termică
DHW PROBE	Valoare senzor apă caldă menajeră când centrala este în modul instantaneu Valoare ridicată sondă butelie de depozitare când centrala este în modul numai încălzire
HW TANK LOW	Valoarea sondei inferioară rezervorului de apă joasă (dacă rezervorul de apă solar conectat)
COLLECTOR TEMP	Valoarea sondei colectoare solare (dacă rezervorul de apă solar conectat)
EXHAUST PROBE	Valoare sondă gaze arse
OUTDOOR TEMP PROBE	Valoare instantanee senzor de temperatură externă
FILTERED OUTDOOR TEMP	Valoare fi ltrată temperatură externă utilizată în algoritmul de reglare termică pentru calculul valorii de setare a încălzirii
FAN SPEED	Număr de rotații ventilator (rot/min)
MAIN ZONE OUTLET	Valoare senzor de debit zonă principală (când MAIN ZONE ACTUATION TYPE = 1)
EXHAUST PROBE HOURS	Număr de ore de funcționare a schimbătorului de căldură în „modul condens”
MAIN ZONE SET	Valoare de setare livrare zona principală
WATER PRESSURE	Presiune sistem
ELECTRONIC BOARD ID	Identificarea cardului electronic
ELECTRONIC BOARD FMW	Reviziei de firmware cardului electronic
INTERFACE FMW	Interfață firmware

9.2 Oprire temporară

În cazul absențelor temporare (week-end-uri, vacanțe scurte etc.), setați starea centralei termice la OPRIT .



Rămânând active alimentarea electrică și alimentarea pe bază de carburant, centrala este protejată de sistemele:

- **încălzire anti-îngheț:** această funcție este activată dacă temperatura măsurată de senzorul de debit scade sub 5 °C. O solicitare de încălzire este generată în această fază cu aprinderea arzătorului la putere minimă, care este menținută până când temperatura apei de ieșire ajunge la 35 °C;
- **anti-îngheț apă caldă menajeră (numai cu rezervor de apă cu sondă):** funcția se activează dacă temperatura detectată de sondă rezervor de apă coboară sub valoarea de 5 °C. O solicitare de încălzire este generată în această fază cu aprinderea arzătorului la putere minimă, care este menținută până când temperatura apei de ieșire ajunge la 55 °C.

 Operarea funcției ANTI-ÎNGHEȚ este indicată printr-un mesaj derulant pe ecranul interfeței: <<DHW ANTIFREEZE FUNCTION IN PROGRESS>> sau <<CH ANTIFREEZE FUNCTION IN PROGRESS>>, în funcție de caz.

- **anti-blocare pompă de circulație:** pompa de circulație se activează la fiecare 24 de ore de oprire timp de 30 de secunde.

9.3 Oprirea pentru perioade lungi de timp

Neutilizarea pe termen lung a centralei necesită efectuarea următoarelor operațiuni:

- setați starea centralei termice la 
- poziționați întrerupătorul principal al instalației pe „oprit”
- închideți robinetele pentru combustibil și apă ale instalației de încălzire și pentru apă caldă menajeră.



În acest caz, sistemele anti-îngheț și anti-blocare sunt dezactivate. Goliți sistemul de încălzire și de apă menajeră dacă există vreun risc de îngheț.

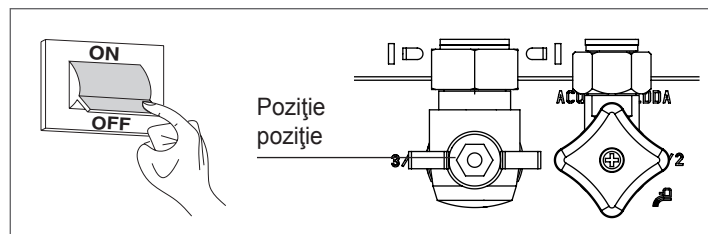

9.4 Blocarea funcției tastaturii

Prin apăsarea tastelor 1+3 timp de cel puțin 2 sec. se activează blocarea tastelor; apăsând din nou pe tastele 1+3 timp de cel puțin 2 sec. se reactivează tastele.

Pe ecran se va afișa <<KEY LOCKED>>.

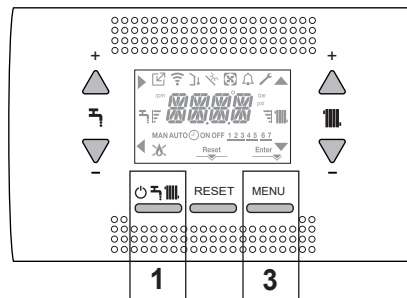

Tasta 2 poate rămâne activă dacă există vreo defecțiune, pentru a permite resetarea alarmei.

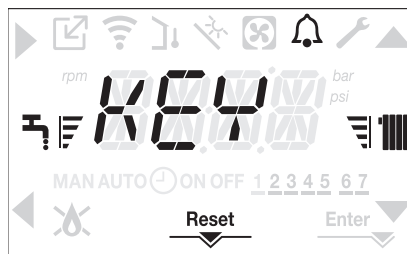

9.5 Stand-by interfață

În mod normal, dacă nu există defecțiuni sau solicitări de încălzire, pe ecran se va afișa în permanență temperatura măsurată de senzorul de debit. Dacă în termen de 10 secunde nu există nicio solicitare de încălzire și nu este apăsată nicio tastă, interfața intră în stand by.

Pe ecran se afișează ora curentă, cu cele două puncte separând ora de minute afișate intermitent la intervale de 0,5 sec. ON și 05 sec. OFF, în timp ce pictogramele de stare se vor activa dacă este necesar:

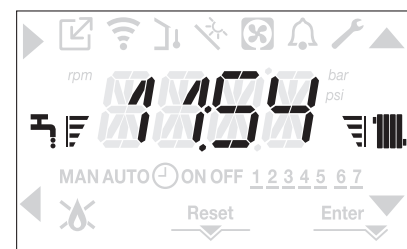

9.6 Conectarea comenzii la distanță OTBus

Când este conectată la sistemul de control de la distanță OTBus, afișajul centralei prezintă următoarele:



În special, pe afișajul centralei termice:

- nu mai este posibilă setarea stării centralei la starea OPRIT/IARNĂ/ VARĂ (este setată prin comanda la distanță OTBus)
 - nu mai este posibilă setarea punctului de setare a apei calde menajere la centralei termice (este setat prin comanda la distanță OTBus)
- Valoarea de setare a apei calde menajere este afișată în meniul INFO. Combi-nația tastelor **A+B** rămâne activă pentru setarea funcției APĂ CALDĂ MENAJERĂ CONFORT.

DATE TEHNICE

DESCRIERE	UM	Residence IS				
		20		35		
		G20	G31	G20	G31	
Încălzire	Putere calorifică de intrare nominală	kW	20,00		30,00	
		kcal/h	17.200		25.800	
	Putere de încălzire nominală (80°/60°)	kW	19,48		29,22	
		kcal/h	16.753		25.129	
	Putere de încălzire nominală (50°/30°)	kW	21,24		32,07	
		kcal/h	18.266		27.580	
	Debit termic redus	kW	3,60	5,00	4,90	7,00
		kcal/h	3.096	4.300	4.214	6.020
	Putere termică redusă (80°/60°)	kW	3,50	4,86	4,77	6,83
		kcal/h	3.006	4.180	4.104	5.870
	Putere termică redusă (50°/30°)	kW	3,81	5,30	5,13	7,34
		kcal/h	3.276	4.558	4.412	6.315
Putere termică nominală omologată (Qn)	kW	20,00		30,00		
	kcal/h	17.200		25.800		
Putere termică minimă Range Rated (Qm)	kW	3,60	5,00	4,90	7,00	
	kcal/h	3.096	4.300	4.214	6.020	
DHW	Putere calorifică de intrare nominală	kW	20,00		34,60	
		kcal/h	17.200		29.756	
	Putere termică nominală (*)	kW	20,00		36,33	
		kcal/h	17.200		31.244	
	Debit termic redus	kW	3,60	5,00	4,90	7,00
		kcal/h	3.096	4.300	4.214	6.020
	Putere de încălzire redusă (*)	kW	3,60	5,00	4,54	7,00
		kcal/h	3.096	4.300	3.905	6.020
	Eficiență utilă Pn max - Pn min (80°/60°)	%	97,4 - 97,1		97,4 - 97,4	
	Randament la ardere	%	97,8		97,7	
	Eficiență utilă Pn max - Pn min (50°/30°)	%	106,2 - 105,8		106,9 - 104,7	
	Eficiență utilă la 30% Pn max (30° retur)	%	108,4		108,2	
Eficiență la valoare nominală P medie (80°/60°)	%	97,3		97,5		
Eficiență la 30% din valoarea nominală P medie (30° retur)	%	108,5		108,3		
Puterea electrică totală (putere maximă de încălzire)	W	75		84		
Puterea electrică totală (putere maximă ACM)	W	75		99		
Putere electrică pompă de circulație (1000 l/h)	W	39		39		
Categorie • Țara de destinație		II2H3P • RO		II2H3P • RO		
Tensiune de alimentare	V - Hz	230-50		230-50		
Grad de protecție	IP	X5D		X5D		
Pierderi la oprire	W	34		32		
Pierderi la coșul de fum cu arzătorul oprit - arzătorul pornit	%	0,10 - 2,23		0,06 - 2,33		
Funcționare pentru circuitul de încălzire						
Presiune	bari	3		3		
Presiune minimă pentru funcționarea standard	bari	0,25-0,45		0,25-0,45		
Temperatură maximă	°C	90		90		
Câmp de selectare a temperaturii apei pentru încălzire	°C	20/45 ÷ 40/80		20/45 ÷ 40/80		
Pompă: presiune utilă maximă disponibilă	mbari	286		286		
la o capacitate a sistemului de	l/h	1.000		1.000		
Vas de expansiune cu membrană	l	9		9		
Pre-încărcare rezervor de expansiune (încălzire)	bari	1		1		
Presiune gaz						
Presiune nominală gaz metan (G20)	mbari	20	-	20	-	
Presiune nominală gaz lichid GPL (G31)	mbari	-	30	-	30	

DESCRIERE	UM	Residence IS				
		20		35		
Conexiuni hidraulice						
Intrare - ieșire ÎC	∅	3/4"		3/4"		
Boiler tur-retur	∅	3/4"		3/4"		
Intrare gaz	∅	3/4"		3/4"		
Dimensiunile centralei						
Înălțime	mm	822		822		
Lățime	mm	420		420		
Adâncime	mm	275		350		
Greutatea centralei	kg	34		36		
Putere de încălzire						
Debit aer	Nm ³ /h	24,298	24,819	36,447	37,228	
Debit gaze arse	Nm ³ /h	26,304	26,370	39,456	39,555	
Debit masic gaze arse (max-min)	g/s	9,086-1,635	9,297-2,324	13,629-2,226	13,946-3,254	
Debite apă caldă menajeră						
Debit aer	Nm ³ /h	24,298	24,819	42,035	42,937	
Debit gaze arse	Nm ³ /h	26,304	26,370	45,506	45,620	
Debit masic gaze arse (max-min)	g/s	9,086-1,635	9,297-2,324	15,718-2,226	16,084-3,254	
Performanțe ventilator						
Presiune de evacuare reziduală țevi concentrice 0,85 m	Pa	60		60		
Presiune de evacuare reziduală țevi separate 0,5 m	Pa	174		190		
Prevalență reziduală centrală fără țevi	Pa	180		195		
Conducte concentrice de evacuare a gazelor arse						
Diametru	mm	60-100		60-100		
Lungime maximă	m	10		6		
Pierdere la introducerea unui cot de 45°/90°	m	1,3/1,6		1,3/1,6		
Gaură în perete (diametru)	mm	105		105		
Conducte concentrice de evacuare a gazelor arse						
Diametru	mm	80-125		80-125		
Lungime maximă	m	25		15		
Pierdere la introducerea unui cot de 45°/90°	m	1/1,5		1/1,5		
Gaură în perete (diametru)	mm	130		130		
Conducte duble de evacuare gaze arse						
Diametru	mm	80		80		
Lungime maximă	m	60 + 60		35+35		
Pierdere la introducerea unui cot de 45°/90°	m	1/1,5		1/1,5		
Instalație „deschisă forțat” B23P-B53P						
Diametru	mm	80		80		
Lungime maximă tub de evacuare	m	110		65		
Nox		clasă 6		clasă 6		
Valori emisii la putere maximă și minimă (**)		G20	G31	G20	G31	
Maxim	CO s.a. mai puțin decât	p.p.m.	130	130	140	150
	CO ₂ (***)	%	9,0	10,0	9,0	10,0
	NOx s.a. mai mic de	p.p.m.	30	30	40	40
	T gaze arse	°C	69	68	65	63
Minim	CO s.a. mai puțin decât	p.p.m.	10	10	10	10
	CO ₂ (***)	%	9,0	10,0	9,0	10,0
	NOx s.a. mai mic de	p.p.m.	30	30	25	40
	T gaze arse	°C	63	62	65	63

(*) valoarea medie între diferite condiții de funcționare în modul de apă menajeră

(**) verificare efectuată cu țevă concentrică Ø 60-100, lungime 0,85 m - temperatură apă 80-60 °C

Datele menționate nu trebuie folosite pentru a certifica instalația; pentru certificare trebuie preluate datele din „Broșură instalație”, măsurate la prima pornire.

(***) toleranță CO₂ = +0,6%/-1%

 **ATENȚIE** = Funcțiile ACM se aplică numai în cazul în care este conectat un boiler (accesoriu disponibil la cerere).

PARAMETRI	UM	Residence IS	
		GAZ METAN (G20)	GPL (G31)
Indice Wobbe inferior (la 15 °C-1013 mbari)	MJ/m ³ S	45,67	70,69
Putere calorifică netă	MJ/m ³ S	34,02	88
Presiune nominală de alimentare	mbari (mm H ₂ O)	20 (203,9)	30 (305,9)
Presiune minimă de alimentare	mbari (mm H ₂ O)	10 (102,0)	-
20 IS			
Arzător: diametru/lungime	mm	70/86	70/86
Număr de găuri ale diafragmei	nr.	1	1
Diametru găuri diafragmă	mm	4,3	4,3
Capacitate maximă gaz pentru încălzire	Sm ³ /h	2,12	-
	kg/h	-	1,55
Capacitate maximă gaz pentru apă caldă menajeră	Sm ³ /h	2,12	-
	kg/h	-	1,55
Capacitate minimă gaz încălzire	Sm ³ /h	0,38	-
	kg/h	-	0,39
Capacitate minimă gaz pentru apă caldă menajeră	Sm ³ /h	0,38	-
	kg/h	-	0,39
Număr rotații ventilator aprindere lentă	rot/min	5.500	5.500
Număr maxim de rotații ventilator pentru încălzire	rot/min	6.200	6.000
Număr maxim de rotații ventilator ACM	rot/min	6.200	6.000
Număr minim de rotații ventilator pentru încălzire	rot/min	1.600	2.000
Număr minim de rotații ventilator pentru apă caldă menajeră	rot/min	1.600	2.000
Număr maxim de rotații ventilator pentru încălzire/ACM în configurația C(10) (Ø60-100 • Ø80-125 • Ø80)	rot/min	6.200	-
Număr minim de rotații ventilator pentru încălzire/ACM în configurația C(10) (Ø60-100 • Ø80-125 • Ø80)	rot/min	1.600	-
35 IS			
Arzător: diametru/lungime	mm	70/125	70/125
Număr de găuri ale diafragmei	nr.	1	1
Diametru găuri diafragmă	mm	5,2	5,2
Capacitate maximă gaz pentru încălzire	Sm ³ /h	3,17	-
	kg/h	-	2,33
Capacitate maximă gaz pentru apă caldă menajeră	Sm ³ /h	3,66	-
	kg/h	-	2,69
Capacitate minimă gaz încălzire	Sm ³ /h	0,52	-
	kg/h	-	0,54
Capacitate minimă gaz pentru apă caldă menajeră	Sm ³ /h	0,52	-
	kg/h	-	0,54
Număr rotații ventilator aprindere lentă	rot/min	5.500	5.500
Număr maxim de rotații ventilator pentru încălzire	rot/min	6.900	6.900
Număr maxim de rotații ventilator ACM	rot/min	7.800	7.800
Număr minim de rotații ventilator pentru încălzire	rot/min	1.700	1.900
Număr minim de rotații ventilator pentru apă caldă menajeră	rot/min	1.700	1.900
Număr maxim de rotații ventilator pentru încălzire în configurația C(10) (Ø60-100 • Ø80-125 • Ø80)	rot/min	6.900	-
Număr maxim de rotații ventilator pentru ACM în configurația C(10) (Ø60-100)	rot/min	8.200	-
Număr maxim de rotații ventilator pentru ACM în configurația C(10) (Ø80-125 • Ø80)	rot/min	7.800	-
Număr minim de rotații ventilator pentru încălzire/ACM în configurația C(10) (Ø60-100 • Ø80-125 • Ø80)	rot/min	1.800	-

 **ATENȚIE** = Funcțiile ACM se aplică numai în cazul în care este conectat un boiler (accesoriu disponibil la cerere).

Parametru	Simbol	RESIDENCE 20 IS	RESIDENCE 35 IS	Unitate
Clasa de eficiență energetică sezonieră pentru încălzire spațiu	-	A	A	-
Clasa de eficiență energetică pentru încălzire apă	-	-	-	-
Putere de încălzire nominală	P nominală	19	29	kW
Eficiența energetică sezonieră încălzire spațiu	η_s	93	93	%
Putere termică utilă				
La putere de încălzire nominală și regim de temperatură ridicată (*)	P4	19,5	29,2	kW
La 30% din puterea de încălzire nominală și regim de temperatură joasă (**)	P1	6,5	9,7	kW
Eficiență utilă				
La putere de încălzire nominală și regim de temperatură ridicată (*)	η_4	87,6	87,8	%
La 30% din puterea de încălzire nominală și regim de temperatură joasă (**)	η_1	97,7	97,5	%
Consum auxiliar de energie electrică				
La sarcină maximă	elmax	28,0	28,0	W
La sarcină parțială	elmin	14,0	14,0	W
În mod așteptare	PSB	3,0	3,0	W
Alți parametri				
Pierdere de căldură în mod așteptare	Pstby	34,0	32,0	W
Consum de energie flacăra de veghe	Pign	-	-	W
Consum energetic anual	QHE	36	53	GJ
Nivel de putere acustică, în interior	LWA	50	52	dB
Emisii de oxizi de azot	NOx	46	37	mg/kWh
Pentru încălzitoare combinate				
Profilul de sarcină declarat		-	-	
Eficiență energetică de încălzire apă	η_{wh}	-	-	%
Consum zilnic de energie electrică	Qelec	-	-	kWh
Consum zilnic de carburant	Qfuel	-	-	kWh
Consum anual de energie electrică	AEC	-	-	kWh
Consum anual de carburant	AFC	-	-	GJ

(*) Regimul de temperatură ridicată înseamnă o temperatură pe retur de 60 °C la intrarea în încălzitor și o temperatură pe tur de 80 °C la ieșirea din încălzitor.

(**) Regimul de temperatură joasă înseamnă o temperatură pe retur de 30 °C pentru centralele termice cu condensare, de 37 °C pentru centralele termice cu temperatură joasă și de 50 °C pentru celelalte încălzitoare (la intrarea în încălzitor).



NOTĂ

Cu referire la Reglementarea delegată (UE) nr. 811/2013, informațiile din tabel pot fi utilizate pentru completarea fișei cu date tehnice ale produsului și a etichetei pentru aparatele de încălzire a încăperii, pentru aparatele de încălzire mixte, pentru toate aparatele pentru încălzirea spațiului închis, pentru dispozitive de control al temperaturii și dispozitive solare:

DISPOZITIVE ADĂUGATE	CLASĂ	BONUS
SENZOR DE TEMPERATURĂ EXTERNĂ	II	2%
PANOUL DE COMANDĂ OT	V	3%
SENZOR DE TEMPERATURĂ EXTERNĂ + PANOUL DE COMANDĂ OT	VI	4%

Plăcuță de identificare

	Funcție încălzire
Qn	Putere termică nominală
Pn	Putere termică utilă
Qm	Putere termică redusă
IP	Grad de Protecție
Pms	Presiune maximă circuit încălzire
T	Temperatură
NOx	Clasa NOx

RESIDENCE IS		IP	NOx:	Qn 80-60 °C	Qm 80-60 °C	Qn 50-30 °C
Serial N.		COD.				
230 V ~ 50 Hz	W		Qn (Hi) =	kW	kW	
			Pn =	kW	kW	kW
 Pms = bar		T = °C				

1 FIGYELMEZTETÉSEK ÉS BIZTONSÁG

 A gyárainkban gyártott kazánoknak még a legkisebb részleteit is ellenőrizzük, hogy megóvjuk a felhasználókat és a szerelőket a lehetséges sérülésektől. A termékkel való bármely beavatkozás után szakembernek kell átnéznie az elektromos bekötéseket, leginkább ami a vezetékek lecsupasztott, fedetlen részét. Ezeknek soha nem szabad a kapocsleceken túlhaladniuk, elkerülve így az esetleges érintkezést a vezetékek élő részeivel.

 Ez a telepítő és használati kézikönyv a termék szerves része: győződjön meg mindig róla, hogy mellékelte-e a készülékhez, akkor is, ha a tulajdonos vagy a felhasználó megváltozott, vagy pedig a készüléket más fűtési rendszerre helyezték át. Ha esetleg megrongálódna vagy elveszne, kérjen egy új példányt a legközelebbi Ügyfélszolgálatától.

 A kazán telepítését és bármely egyéb karbantartási vagy javítási műveletet a hatályos szabályozások szerint szakképzett személyzetnek kell elvégeznie.

 Ajánlatos, hogy a telepítő kellő felvilágosításokat adjon a felhasználónak a készülék működését és az alapvető biztonsági előírásokat illetően.

 Ezt a kazánt csak arra az alkalmazásra szabad használni, amire tervezték. Kizárt minden szerződésből vagy azon kívül fakadó felelősség személyek, állatok olyan sérülése vagy anyagi károk miatt, amelyek helytelen felszerelésből, beállításból, a karbantartás elmulasztásából, vagy nem megfelelő használatból fakadnak.

 Ezt a készüléket használhatják gyermekek, akik nem fiatalabbak 8 év-nél, olyan személyek, akik csökkent fizikai, érzékszervi, mentális képességekkel rendelkeznek vagy nincs kellő gyakorlatuk és nem ismerik eléggé a készüléket, ha felügyeli őket vagy betanítja őket a készülék biztonságos üzemeléséért felelős személy, aki megérti a velejáró veszélyeket. Gyerekek nem játszhatnak a készülékkel. A berendezés tisztítása és karbantartása a felhasználó felelőssége. A tisztítást és a karbantartást soha nem végezhetik gyermekek, kivéve felügyelet mellett.

 A csomagolás eltávolítása után ellenőrizze, hogy a csomag tartalma teljes és sértetlen. Ha valamit nem talál rendben, forduljon a viszonteladóhoz, akitől a készüléket vásárolta.

 A készülék biztonsági szelepeinek kifolyócsövét megfelelő gyűjtő- és ürítőrendszerhez kell csatlakoztatni. A készülék gyártója nem vállal felelősséget a biztonsági szelepen történő beavatkozás miatt keletkező esetleges károkért.

 A kondenzvíz elvezető csővezeték tömítésének biztosnak kell lennie, és a vezetéket teljesen védeni kell a fagyás veszélyétől (pl. szigeteléssel).

 Ellenőrizze, hogy a füstgázelszívás esővíz-elvezető csatornáját és a kapcsolódó csatlakozó csövet semmi ne akadályozza.

 A csomagolóanyagot megfelelő gyűjtőhelyen rendelkezésre álló tárolókba kell elhelyezni.

 A hulladékfeldolgozás során tilos az emberi egészségre ártalmas vagy a környezetre káros eljárást, módszert alkalmazni.

 A telepítés során tájékoztatni kell a felhasználót a következőkről:

- vízvívárgás esetén el kell zárni a vízellátást, és haladéktalanul értesíteni kell a műszaki ügyfélszolgálatot.
- rendszeresen ellenőriznie kell, hogy a hidraulikus berendezés üzemi nyomása 1 és 1,5 bar között legyen.

 Ha a kazánt hosszabb időn át nem használják, végezze el az alábbi műveleteket:

- fordítsa „ki” állásba a berendezés főkapcsolóját és a rendszer főkapcsolóját
- zárja el a fűtési és használati víz rendszerének üzemanyag- és víz-csapját
- ürítse a fűtési és a használati meleg víz rendszerét fagyveszély esetén

 A kazán karbantartását évente legalább egyszer el kell végezni; azt tanácsoljuk, idejében egyeztessen időpontot a szakszervizével, hogy a szükséges biztonsági előírásoknak megfeleljen.

 Hibrid rendszerekben, hőszivattyúval, hőtároló tartállyal és napenergiás fűtőkörrel történő együttes használat esetén a kazán összeszereléséhez, programozásához és üzembe helyezéséhez tájékozódjon a rendszer kézikönyvéből.

 A terméket életciklusa végén nem szabad a városi szilárd hulladékkal ártalmatlanítani, hanem el kell szállítani egy szelektív hulladékgyűjtő központba.

A biztonságos használat érdekében tartsa szem előtt, hogy:

 Ha gázszagot érez vagy égéstermék szagát érzékeli, tilos elektromos eszközöket, készülékeket (mint villanykapcsolók, háztartási gépek, stb.) használni vagy bekapcsolni. Ebben az esetben: szellőztesse ki a helyiséget az ajtók, ablakok kinyitásával:

- zárja el a tüzelőanyag-lezáró készüléket;
- haladéktalanul hívja ki a szakszervizt vagy képzett szakembert.

Ne érjen a készülékhez mezítláb vagy nedves, vizes testrészrel.

 Tilos bármilyen műszaki vagy tisztítási műveletet végezni, ha még nem választotta le az áramellátásról; a készülék főkapcsolóját állítsa előbb "kikapcsolt" állásba, a kazán főkapcsolóját pedig "OFF" állásba.

 Tilos megváltoztatni a biztonsági vagy a szabályozó berendezések beállítását a készülék gyártójának utasításaitól eltérően, engedély nélkül.

 Tilos kihúzni, kitépni, összetekerni a készülékből kijövő elektromos vezetékeket, akkor is, ha le vannak választva az elektromos hálózatról.

 Ne takarja el vagy csökkentse méretben a berendezés helyiségében a szellőzőnyílásokat, ne hagyjon gyúlékony tartályokat és anyagokat abban a helyiségben, ahol a kazán üzemel.

 Ne hagyjon gyúlékony tartályokat és anyagokat abban a helyiségben, ahol a kazán üzemel.

 Tilos a csomagolóanyagot szétszórni és gyerekek számára elérhető helyen hagyni, mivel veszélyforrás lehet. A hatályos szabályozás által meghatározottaknak megfelelően kell ártalmatlanítani.

 Tilos a kondenzvíz elvezető nyílását elzárni vagy eldugaszolni. A kondenzvíz-leeresztő csőnek az elvezetőcsővel kell szemben lennie, hogy ne legyen szükség további elvezetőcsövekre.

 Soha ne végezzen semmilyen munkát a gázszelepen.

 **Csak a felhasználó számára:** Tilos hozzányúlni a kazán belső részeihez. A kazánon minden beavatkozást a műszaki ügyfélszolgálatnak vagy szakképzett személyeknek kell elvégezniük.

TELEPÍTŐI KÉZIKÖNYV

2 LEÍRÁS

A **Residence IS** kazánok új ACC (Activate Combustion Control) égésszabályozó rendszerrel rendelkeznek.

Ez a **Riello** által kifejlesztett új szabályzó rendszer minden körülmények között biztosítja a funkcionalitást, a hatékonyságot és az alacsony károsanyag-kibocsátási szintet.

Az ACC rendszer ionizációs érzékelőt használ az égő lángjában, amelynek információi lehetővé teszik a vezérlőpanel számára a tüzelőanyagot szabályozó gázszelep működtetését.

Ez a kifinomult szabályozó rendszer biztosítja az égés automatikus szabályozását, így nincs szükség kezdeti kalibrálásra.

Az ACC-rendszer képes a kazán működését különböző gázösszetételekhez, különböző csőhosszúságokhoz és különböző tengerszint feletti magasságokhoz igazítani (a tervezési határokon belül).

Az ACC rendszer képes elvégezni az automatikus diagnosztikai műveletet is, amely kizárja az égőt az engedélyezett felső kibocsátási határérték túllépése előtt.

Residence IS egy C típusú kondenzációs falra szerelt kazán, amely az alábbiak szerint képes működni:

A ESET: HYDRAULIC CONFIGURATION=0

csak fűtés, nincs csatlakoztatva külső tárolótartály.

A kazán nem szolgáltat használati meleg vizet.

B ESET: HYDRAULIC CONFIGURATION=4

Csak a termosztát által kezelt külső tárolótartállyal történő fűtés: ebben az állapotban a kazán forró vizet ad a tárolótartályba, ha a kapcsolódó termosztát igényli.

C ESET: HYDRAULIC CONFIGURATION=3

Csak fűtés külső tárolótartállyal (tartozékkészlet kérésre rendelkezésre áll), amelyet egy HMV előállításhoz használt hőmérséklet-érzékelő kezel. Ha a tárolótartályt nem cégünk biztosítja, győződjön meg arról, hogy a megfelelő NTC-szonda a következő tulajdonságokkal rendelkezik: 10 kOhm 25 C°-on, B 3435 ±1%.

A használt füstelvezető tartozéktól függően a B23P kategóriába sorolják; B53P; C(10); C13,C13x; C33,C33x; C43,C43x; C53,C53x; C83, C83x; C93, C93x.

A B23P konfiguráció esetén (belső telepítés) a készülék nem szerelhető fel hálószobában, fürdőszobában, zuhanyfülkében, illetve olyan helyiségben, ahol nyitott, saját légellátás nélküli kémény található. Abban a helyiségben, ahol a kazán felszerelésre kerül, megfelelő szellőzést kell biztosítani. A füstcső, a gázvezetékek és a helyiség szellőztetéséhez szükséges részletes előírások megtalálhatók az UNI 7129-7131-ben.

A C konfigurációs készüléket bármilyen típusú helyiségbe lehet telepíteni, hiszen nincs semmiféle olyan behatárolás, ami a helyiség méreteit vagy a szellőztetési körülményeket illeti.

3 TELEPÍTÉS

3.1 A rendszer tisztítása és a víz jellemzői

Új kazán telepítése esetén, de akkor is, ha egy régit váltunk fel újjal, a fűtési rendszert ki kell tisztítani.

A készülék helyes üzemelésének biztosításához töltsse fel az adalékanyagokkal és/vagy vegyszeres kezeléssel (pl. fagyálló folyadékok, filmképző stb.) és ellenőrizze, hogy a paraméterek a táblázatban megadott értékeken belül vannak-e.

PARAMÉTEREK	UM	FŰTŐ KÖR VIZE	FELTÖLTŐ VÍZ
PH érték		7–8	-
Keménység	° F	-	<15
Jellemző		-	áttetsző
Fe	mg/kg	0.5	-
Cu	mg/kg	0.1	-

3.2 Méretek és tömegek (5. ábra)

	Residence IS		
	20 IS	35 IS	
L	420	420	mm
P	275	350	mm
H	740	740	mm
H1(*)	822	822	mm
Nettó súly	34	36	kg

(*) átfogó SRD eszköz

3.3 Mozgatás (6. ábra)

Kicsomagolás után a kazán mozgatása manuálisan végezhető a tartókeret használatával.

3.4 Telepítés helyisége

A **Residence IS** kazán több helyiségben is felszerelhető, feltéve, hogy az égéstermékek elvezetése és az égéshez használt levegő beszívása magán a helyiségen kívül történik.

Ebben az esetben a helyiségben nincs szükség szellőzőnyílásra, mivel a **Residence IS** kazánok a telepítési környezetre nézve „légmentesen zárt” égéskörrel rendelkeznek.



Vegye figyelembe a karbantartási műveletek elvégzéséhez és a szabályozási és biztonsági készülékek megközelítéséhez szükséges helyeket.



Ellenőrizze, hogy a készülék elektromos védettségi foka megfelel-e a telepítési helyiség jellemzőinek.



Amennyiben a kazánt a levegőnél nagyobb fajlúlyú gázzal táplálják, az elektromos részeket a földtől 500 mm-nél magasabbra kell elhelyezni.

3.5 Telepítés régi vagy felújítandó rendszerekbe

Amikor a **Residence IS** kazánt régi rendszerekre vagy felújítandó rendszerekre telepíti, ellenőrizze a következőket:

- A szabvány szerint épített és kiszámított füstgázcső feleljen meg a kondenzációs égéstermékek hőmérsékletének, a lehető legegyszerűbb legyen, tökéletes tömítéssel, ne legyen elzárva vagy ne szűküljön össze. El kell látni megfelelő kondenzvíz-elvezető és -gyűjtő rendszerekkel
- Az elektromos rendszert az erre vonatkozó szabályokat betartva szakember készítse el
- A tüzelőanyagot biztosító vonalat és az esetleges tartályt (LPG) az erre vonatkozó speciális szabályozásnak megfelelően készítsék el
- A táglási tartály biztosítsa a rendszerben lévő folyadék táglulásának teljes felvételét
- A keringtető szivattyú emelőmagassága és teljesítménye feleljen meg a rendszer tulajdonságainak
- A rendszer át lett mosva, nem maradt benne semmilyen sár vagy lera-kódás, szellőztetve lett és megfelelően tömített. Ajánlott egy mágneses szűrőt telepíteni a rendszer visszatérő vonalára
- A kazán kondenzvízének elvezető rendszerre (szifon) legyen rákötve, és továbbítsa a kondenzvizet a „fehér” vizek gyűjtője felé.

3.6 Telepítésre vonatkozó előírások

A telepítést képzett szakembernek kell elvégeznie a következő vonatkozó referenciaszabványoknak megfelelően:

- UNI 7129-7131 és CEI 64-8.

Ezenkívül, mindig be kell tartani a Tűzoltóság, a Gázszolgáltató Vállalat helyi normáit valamint az önkormányzat esetlegesen erre vonatkozó rendeleteit.

ELHELYEZÉS

A **Residence** egy falra szerelt kazán fűtéshez és meleg víz előállításához; a telepítés típusától függően két kategóriában érhető el:

- B23P-B53P típusú kazán – helyiséglevegő-függő működés, füstgáz-vezető csővel; az égési levegő beszívása a beszerelés helyéről. Ha a kazán nem kültéri telepítésű, akkor kötelező a telepítés helyén a levegő beszívása.
- C(10), C13,C13x; C33,C33x; C43,C43x; C53,C53x; C83,C83x, C93,C93x típusú kazán: légmentesen zárt kamra, füstgáz-elvezető csővel, az égési levegő beszívása kívülről. Nem igényel légbeviteli pontot a telepítési területen. Ezt a típust telepíteni KELL koncentrikus csöveket vagy egyéb típusú elvezetéseként használva zárt kamrás kondenzációs kazánokhoz.

A **Residence** telepíthető kültéren és beltéren is, részben védett helyen (azaz, ahol a kazán nincs közvetlenül kitéve esőnek, hónak vagy jégesőnek, illetve ezek beszűrődésének) és a helyi és országos szabályozásoknak megfelelően. A kazán >0 °C és +60 °C közötti hőmérsékleten üzemeltethető.

FAGYMENTESÍTŐ RENDSZER

A kazánt gyárilag ellátták automatikus fagymentesítő rendszerrel, amely akkor lép működésbe, amikor az elsődleges kör fűtővizének hőmérséklete 5 °C alá csökken. Ez a rendszer mindig aktív, és védi a kazánt a 0 °C-os levegő-hőmérsékletig a telepítési területen.



Ez a védelem az égő üzemelésén alapul, így a kazánnak képesnek kell lennie a begyulladásra; vagyis minden olyan helyzetben, amikor a kazán leáll (például nincs gázellátás vagy áramellátás, esetleg működésbe lép a biztonsági védelem), ez a védelem nem működik.



Ha a kazánt olyan helyen helyezik el, ahol fennáll a fagyás veszélye, a külső levegő hőmérséklete 0°C alatt van, fagyálló fűtőtestet kell használni a melegvíz-kör és a kondenzvíz elvezetésének védelmére (kérésre - lásd katalógus), amely védi a kazán -15°C-ig.



A fagyálló fűtőberendezés beszerelését csak erre felhatalmazott szakember végezheti, a készletben található utasításoknak megfelelően.

Rendes működési körülmények mellett, a kazán önműködően védi magát a fagytól.

Ha hosszabb időre áramtalanítják az olyan helyen lévő készüléket, ahol a hőmérséklet 0 °C alá eshet, és nem kívánják kiüríteni a fűtési rendszert, akkor ajánlott a fűtési rendszer jó minőségű fagyvédő folyadékkal való feltöltése. Szigorúan tartsa be a gyártónak a fagyálló folyadék szálalékos összetételére vonatkozó előírásait azon minimális hőmérsékletre képest, amelyen a gép körét tartani kívánja, és a használati idejére és kiöntésére vonatkozó előírásokat is.

A használati meleg víz körében ajánlatos leengedni a vizet a készülékből. A kazán gyártásánál használt anyagok ellenállóak az etilénlikol alapú fagyálló folyadékokkal szemben.

MINIMÁLIS TÁVOLSÁGOK (8a–8b ábrák)

A normál karbantartási műveletekhez biztosítani kell a kazánhoz való hozzáférést. Tartsa be a tervezett minimális felszerelési távolságokat.

A készülék megfelelő elhelyezéséhez vegye figyelembe az alábbiakat:

- a kazán nem szerelhető fel konyhai tűzhely vagy egyéb főzőhely fölé;
- tilos gyúlékony anyagot hagyni abban a helyiségben, ahol a kazán üzemel;
- a hőérzékeny (pl. fából készült) falakat megfelelő szigeteléssel kell védeni.



A telepítés során **FELTÉTLENÜL SZÜKSÉGES** helyet biztosítani az égéselemző műszer bekötésének. A megadott mintarajzon a kazán és a fali egység/bevágás közötti távolság egy 300 mm hosszú műszerre vonatkozik. A hosszabb műszerek több helyet igényelnek.

3.7 Kondenzvíz-leeresztő cső beszerelése (9. ábra)

A kazán – akár ideiglenes – beindítása előtt a mellékelt SRD-berendezést kell beszerelni. A gyártó NEM vállal felelősséget az SRD-berendezés megfelelő telepítése nélkül működő kazán által személyekben vagy tárgyokban okozott károkért.

A beszereléshez az alábbiak szerint járjon el:

- vegye ki a dugót (T) a szifonból
- szerezze az SRD-berendezést a szifonra, helyezze be közéjük a tömítést, csavarozza be teljesen és ellenőrizze a tömítést
- csatlakoztassa a kondenzvíz-elvezető csövet, amely alapfelszereltségként a termék része, majd eressze le a kondenzvizet egy a hatályos előírásoknak megfelelő csatornarendszerbe.



Ha az SRD-berendezést nem lehet a kazán alatt lévő más tárgyak miatt beszerelni, akkor az SRD-berendezés másik pozícióban is beszerelhető egy a szifon és az SRD-berendezés közötti összekötő cső beillesztésével teljesen légmentes tömítéssel. Az SRD-berendezést mindig **FÜGGŐLEGESÉN** kell elhelyezni annak érdekében, hogy megfelelően működjön.

3.8 A falra szerelt kazán és a hidraulikai csatlakozások elhelyezése (10. ábra)

A kazán alap kivitelben el van látva egy kazán tartólemezzel. A hidraulikus bekötések helye és mérete fel van tüntetve a részletes illusztrációkon.

Az összeszereléshez az alábbiak szerint járjon el:

- rögzítse a kazán tartókeretét (F) a falfelülethez, majd egy vízszintmérő segítségével ellenőrizze, hogy tökéletesen vízszintes-e
- ki kell jelölni a 4 lyuk (ø 6 mm) helyét a falon, amellyel a kazán tartókeretét biztosítani kell (F)
- győződjön meg róla, hogy az összes mérés pontos, majd készítse el a furatokat a falon a fent megadott átmérőjű fúróhegyekkel
- rögzítse a lemezt a beépített sablonnal (G) a falra
- rögzítse a dokumentációs csomagban található biztonságiszelep-csővet a biztonsági szelep csatlakozójára (S), majd csatlakoztassa azt egy megfelelő elvezető rendszerhez.

Végezze el a vízbekötéseket:

M	fűtési nyomóág	3/4" M
AC	melegvíz-kimenet	1/2" M
G	gáz	3/4" M
R	fűtési visszatérő ág	3/4" M
AF	hidegvíz-bemenet	1/2" M
S	biztonsági szelep	1/2" M

3.9 Elektromos csatlakozások**Kisfeszültségű csatlakozások**

A kisfeszültségű csatlakozásokat az alábbiak szerint kösse be:

- használja az alapfelszereltség részeként mellékelt csatlakozókat:
 - 4 pólusú csatlakozó BUS 485-höz (- A B +)
 - 8 pólusú csatlakozó a TBT - TA -OT+ - SE számára

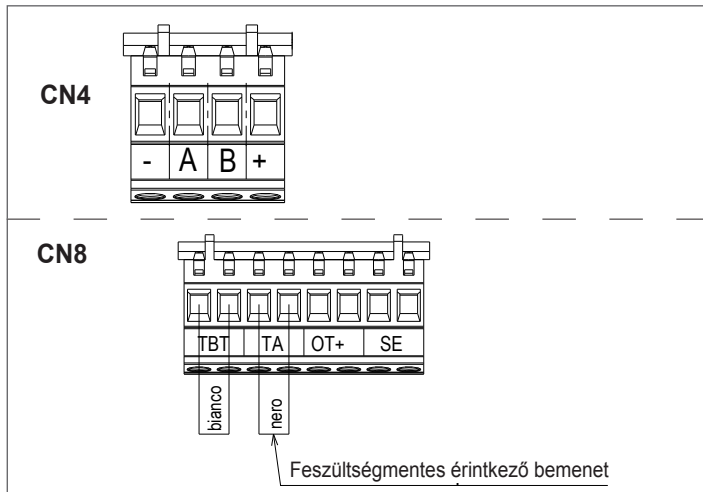

CN4	(- A B +)	Bus 485
CN8	TBT	Alacsony hőmérséklet határoló termostát
	TA	Szobatermostát (feszültségmentes érintkező bemenet)
	OT+	Nyitott therm
	SE	Külső hőmérséklet érzékelője
	bianco	fehér
	nero	fekete

- végezze el az elektromos bekötéseket a részletes rajzon feltüntetett kívánt csatlakozót használva
- az elektromos bekötések elvégzését követően, megfelelően helyezze be a csatlakozót az ellendarabjába.



Javasoljuk olyan vezetékek használatát, amelyek keresztmetszete nem nagyobb, mint 0,5 mm².



TA vagy TBT bekötés esetén vegye le a kapcsolélcírlő a vonatkozó áthidalókat.

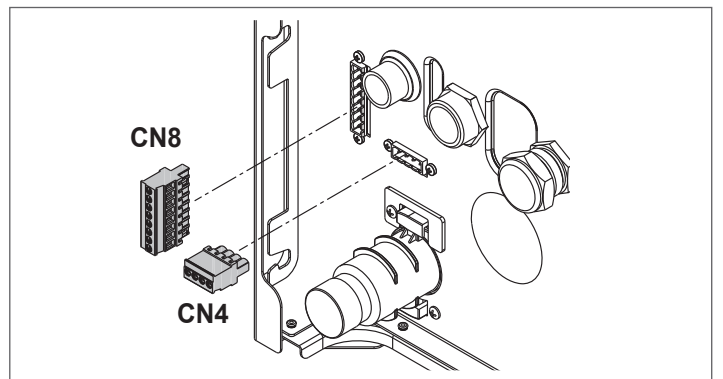

Ha az alacsony feszültségű elektromos csatlakozó doboz nincs csatlakoztatva, a kazán nem gyújt be.

**TBoil vagy Sboil kapcsolat**

A víztartály termostátjának és a víztartály-szonda csatlakoztatásához a kazánlapot az alábbiak szerint kell elérni:

- távolítsa el a burkolatot a "3.13 A burkolat eltávolítása" fejezetben leírtak szerint 24.
- kissé emelje fel és fordítsa el a vezérlőpanelt, hogy elengedje az oldalsó horogokból.

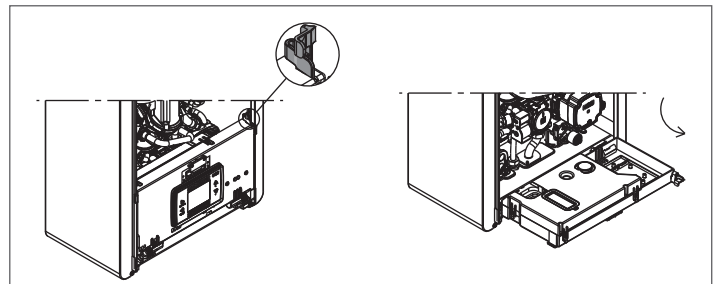

- távolítsa el az elektromos részeket az alábbi ábrán látható módon

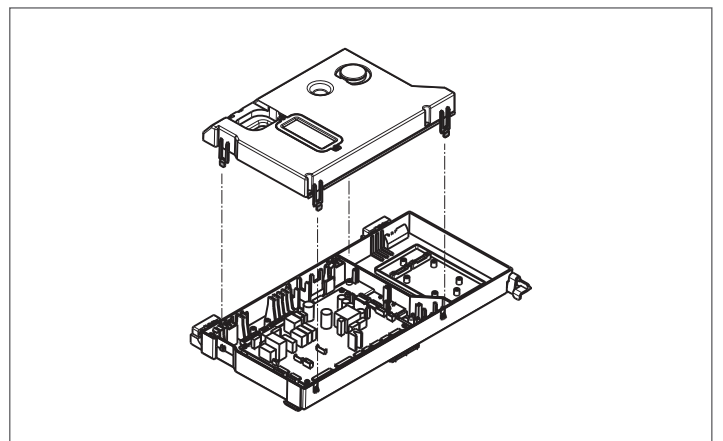

- csatlakoztassa a TBOLL-ot és az SBOLL-t az M4a-hoz az ábrán látható módon

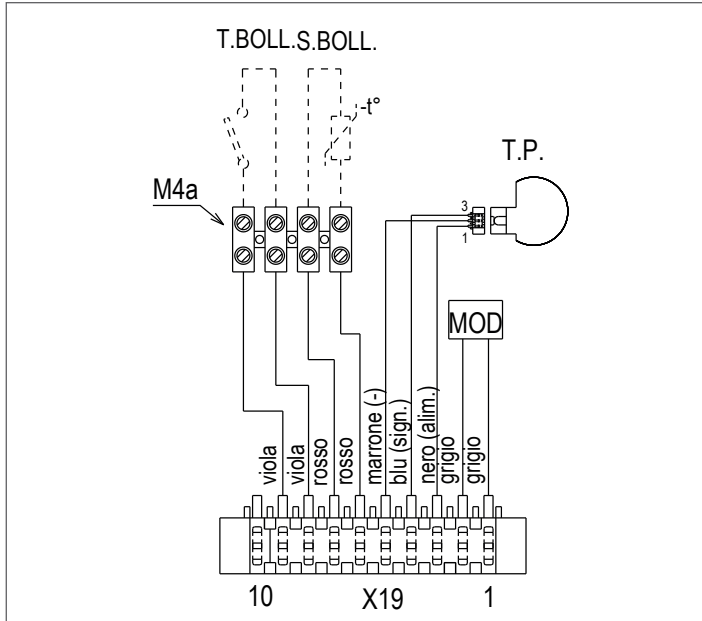

- ⚠ Kazán + külső víztartály konfiguráció szondával (C ESET), add hozzá egy jumpert az M4 kapocs TBOLL bemenetén.

OTBus távvezérlő-csatlakozás

Amikor egy OTBus távvezérlő csatlakozik a rendszerhez, a kazán kijelzőjén megjelenik a következő képernyő:

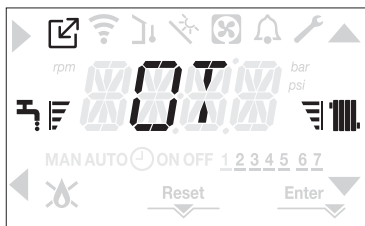

A kazánkijelzőn:

- ezután nem állítható be a kazán KI/TÉL/NYÁR állapota (az OTBus távvezérlővel állítható)
- ezután nem állítható be a használati melegvíz alapértéke (az OTBus távvezérlővel állítható)
- nem lehet aktiválni a COMBUSTION CONTROL (ÉGÉSVEZÉRLÉS) funkciót, ha a kazán egy távoli OTBus-hoz csatlakozik.

Továbbá:

- a használati melegvíz alapértéke az INFO menüben jelenik meg
- A kazánkijelzőn beállított fűtési alapérték csak akkor használatos, ha fűtési kérelem érkezik a TA felől, és az OTBus távvezérlő nem küld kérelmet, ha a DO_AUX1 = 1 vagy DO_AUX1 = 0 paraméter és a jumpert az 1-2 X21 zárva.

Látható, hogy amennyiben OTBus távvezérlő csatlakozik a kazánhoz, nem lehetséges a MAIN ZONE ACTUATION TYPE (FŐ ZÓNA MŰKÖDTETÉSI TÍPUSA) és a ZONE1 ENABLE (1. ZÓNA ENGEDÉLYEZÉSE) paraméterek értékmódosítása.

Megjegyzés: nem csatlakoztatható OT+ távvezérlő, ha a rendszerben már vannak BE16 interfészpanelek. Ugyanezen okból nem lehetséges a BE16 panelek csatlakoztatása, ha már van OT+ eszköz.

Ebben az esetben a rendszer a következő hibüzenetet adja: <<OT+ CONFIGURATION ERROR>>.

Nagyfeszültségű csatlakozások

Az elektromos hálózatra egy legalább 3,5 mm nyílású multipoláris leválasztó kapcsolón keresztül csatlakozzon (EN 60335-1, III. kategória).

A készülék váltóárammal működik 230 V/50 Hz-en, és megfelel az EN 60335-1 szabványnak.

Kötelező a biztonságos földelés, a hatályos irányelveknek megfelelően.

- ⚠ A telepítést végző személy felelőssége meggyőződni arról, hogy a földelés megfelelő-e a telepítés helyén; a gyártó nem felel olyan kárért, amely a hiányos vagy nem megfelelő földelés miatt keletkezik.

- ⚠ Ajánlatos továbbá betartani a fázis-nulla (L-N) csatlakozást.

- ⚠ A földvezetéket néhány centiméterrel hosszabbra kell hagyni a tömbnél.

- ⚠ A kazán tömítésének létrehozásához használjon bilincset, és húzza meg azt a használt tömszelencén.

A kazán mind fázis-nulla, mind fázis-fázis (nem földesetlen) áramellátással képes üzemelni.

Tilos gáz- és/vagy vízcsöveket használni az elektromos berendezések földeléseként.

Az elektromos bekötéshez használja a készülékhez kapott tápkábelt. Amennyiben a tápkábelt ki kell cserélni, használjon HAR H05V2V2-F kábelt, 3 x 0,75 mm², Ø max. külső 7 mm.

3.10 Gázbekötés

A gázellátás bekötését a jelenlegi szerelési előírásoknak megfelelően kell végrehajtani.

Mielőtt elvégezné a csatlakozást, ellenőrizze, hogy a gáztípus az-e, amelyhez a készüléket beállították.

3.11 Változtatható fordulatszámú keringetőszivattyú

A moduláló keringető funkció csak a fűtési funkciónál aktív. A használati melegvíz háromirányú szelepének kapcsolásakor a keringetőszivattyú mindig maximális fordulatszámmal működik. A moduláló keringető funkció csak a kazán keringetőszivattyújára vonatkozik, a csatlakoztatott külső eszközök keringetőszivattyúira nem (pl. újraindító keringetőszivattyú).

Négy kezelési mód közül lehet választani, a helyzettől és a rendszer típusától függően.

A CH menüben a PUMP CONTROL TYPE (SZIVATTYÚVEZÉRLÉS TÍPUSA) paraméternél a következők választhatók:

- 1 –VÁLTOZTATHATÓ SEBESSÉGŰ KERINGETŐSZIVATTYÚ PROPORCIONÁLIS ÜZEMMÓDDAL (41 ≤ PUMP CONTROL TYPE ≤ 100)
- 2 –VÁLTOZTATHATÓ SEBESSÉGŰ KERINGETŐSZIVATTYÚ KONSTANS ΔT MÓDDAL (2 ≤ PUMP CONTROL TYPE ≤ 40)
- 3 –KERINGETŐSZIVATTYÚ RÖGZÍTETT MAXIMÁLIS FORDULATSZÁMÚ MÓDBAN (PUMP CONTROL TYPE = 1)
- 4 –NEM SZABÁLYOZHATÓ SEBESSÉGŰ STANDARD KERINGETŐSZIVATTYÚ KIVÉTELES HASZNÁLATA (PUMP CONTROL TYPE = 0)

- 1 –VÁLTOZTATHATÓ SEBESSÉGŰ KERINGETŐSZIVATTYÚ PROPORCIONÁLIS ÜZEMMÓDDAL (41 ≤ PUMP CONTROL TYPE ≤ 100)

Ebben a módban a kazán kártyája határozza meg, hogy a kazán pillanatnyi kimenetéhez milyen áramlási görbét alkalmazzon a rendszer.

- 2 –VÁLTOZTATHATÓ SEBESSÉGŰ KERINGETŐSZIVATTYÚ KONSTANS ΔT MÓDDAL (2 ≤ PUMP CONTROL TYPE ≤ 40)

Ebben a módban a telepítő úgy állítja be a ΔT értéket, hogy az előreemő és a visszatérő között maradjon (pl. 10 la érték megadása esetén a keringetőszivattyú fordulatszáma úgy változik, hogy a rendszer áramlási sebesség a hőcserélő bejövőági és elmenőági ΔT értéke 10 °C maradjon).

- 3 –VÁLTOZTATHATÓ SEBESSÉGŰ KERINGETŐSZIVATTYÚ RÖGZÍTETT MAXIMÁLIS FORDULATSZÁMÚ MÓDBAN (PUMP CONTROL TYPE = 1)

Ebben az üzemmódban a keringetőszivattyú aktivált állapotban mindig maximális fordulatszámon működik.

Nagy nyomásesésű rendszerekben használatos, ahol a kazán emelőmagasságának teljes kihasználására van szükség a megfelelő keringetés biztosításához (a rendszer áramlási sebessége maximális fordulatszámon kisebb, mint 600 liter/óra). Akkor használatos, ha nagy áramlási sebességű palackos keverék van az elmenőágban.

Működés szempontjából:

- Adja meg a PUMP CONTROL TYPE (SZIVATTYÚVEZÉRLÉS TÍPUSA) paramétert
- Állítsa az értéket = 1-re

- 4 –NEM SZABÁLYOZHATÓ SEBESSÉGŰ STANDARD KERINGETŐSZIVATTYÚ KIVÉTELES HASZNÁLATA (PUMP CONTROL TYPE = 0)

Ezt a módot olyan kivételes esetekben kell használni, amikor hagyományos UPS-keringetőszivattyút akar használni a kazánban.

A GYÁRTÓ ÁLTAL AJÁNLOTT KONFIGURÁCIÓK

	KÜLSŐ HŐMÉRSÉKLET ÉRZÉKELŐJE (VAN HŐSZABÁLYOZÁS)	KÜLSŐ HŐMÉRSÉKLET ÉRZÉKELŐJE (NINCS HŐSZABÁLYOZÁS)
ALACSONY HŐMÉRSÉKLET (padló)	ΔT állandó (5 ≤ PUMP CONTROL TYPE ≤ 7)	PROPORCIONÁLIS (PUMP CONTROL TYPE = 85)
MAGAS HŐMÉRSÉKLET (radiátorok termosztátikus szelepek nélkül)	ΔT állandó (15 ≤ PUMP CONTROL TYPE ≤ 20)	PROPORCIONÁLIS (PUMP CONTROL TYPE = 85)
MAGAS HŐMÉRSÉKLET (radiátorok termosztátikus szelepek nélkül)	ΔT állandó (15 ≤ PUMP CONTROL TYPE ≤ 20)	PROPORCIONÁLIS (PUMP CONTROL TYPE = 60)

3.12 A keringtető manuális visszaállítása

A keringetőszivattyú rendelkezik elektronikus visszaállítási funkcióval, ha azonban manuális visszaállításra van szükség, akkor az eljárás a következő:

- használjon Phillips-csavarhúzó, lehetőleg 2-es típusút
- helyezze be a csavarhúzó a furatba, amíg érintkezésbe nem kerül a visszaállító csavarral, majd nyomja meg (alapvetően a csavarnak kb. 2 mm-t kell befelé mozdulnia) és forgassa az óramutató járásával ellentétes irányba.

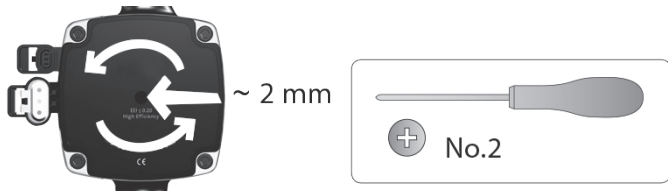

3.13 A burkolat eltávolítása

Ha hozzá akar férni a belső alkatrészekhez, vegye ki a burkolatot, ahogy alább meg van adva:

- keresse meg és csavarozza ki a 2 csavart (A – 11. ábra), amelyek a kazánhoz rögzítik a burkolatot; a két rögzítőkapcsot (C – 11. ábra) felfeszítve válassa le a burkolat alsó részét
- emelje fel a burkolatot, hogy elengedje a felső fölékről (B 11. ábra), majd vegye ki.

FIGYELMEZTETÉS

- ⚠ Az oldalsó panelek levétele esetén az eredeti helyzetbe helyezze vissza azokat a falakra ragasztott címkéknek megfelelően.
- ⚠ Ha az előlap sérült, cserélje ki.
- ⚠ Az elülső és oldalsó falakon belül zajcsillapító panelek biztosítják a levegőcsatorna légmentes tömítését a beszerelés helyén.
- ⚠ Ezért a szétszerelési műveletek után ALAPVETŐ az alkatrészek szakzerű visszahelyezése a kazán tömítettségének biztosításához.

3.14 Füstgázvezetés és égési levegő beszívása (12. ábra)

Az égéstermék elvezetéséhez nézze meg az UNI 7129-7131 szabványt. Ezenkívül, mindig be kell tartani a Tűzoltóság, a Gázszolgáltató Vállalat helyi normáit valamint az önkormányzat esetlegesen erre vonatkozó rendeleteit. Az égéstermék elvezetését egy centrifugális ventilátor biztosítja, és a vezérlőpanel folyamatosan ellenőrzi, hogy megfelelően működik-e.

A füstgázok és az addukcióval működő kazán égési levegőjének kiürítéséhez elengedhetetlen, hogy csak eredeti csöveket használjanak (kivéve a C6 típust), és a csatlakozást helyesen végezzék, amint az a füstgázcső-tartozékokhoz mellékelt utasításban található.

Egyetlen füstcső csatlakoztatható több készülékhez, feltéve, hogy minden készülék kondenzációs típus.

A kazán egy C-típusú készülék (légmentesen zárt kamra), ezért biztonságos csatlakozást kell biztosítani a füstgáz-elvezető csőhöz és az égéslevegő szívócsőhöz; mindkettő kívülrre szállítja tartalmát, és elengedhetetlen a készülék működtetéséhez.

Koncentrikus vagy osztott csövek is rendelkezésre állnak.

Szívó/elvezető csövek hossz táblázata

	Maximális egyenes hosszúság		Nyomásesés	
	20 IS	35 IS	Könyök 45°	Könyök 90°
Ø 80 mm füstgáz cső („helyiséglevegő-függő működés”) (B23P-B53P típus)	110 m	65 m	1 m	1.5 m
Koncentrikus cső Ø 60-100 mm (vízszintes)	10 m	6 m	1.3 m	1.6 m
Koncentrikus cső Ø 60-100 mm (függőleges)	11 m	7 m	1.3 m	1.6 m
Koncentrikus cső Ø 80-125 mm	25 m	15 m	1 m	1.5 m
Osztott csövek Ø 80 mm	60+60 m	35+35 m	1 m	1.5 m

- ⚠ Az egyenes hosszúság tartalmazza az első könyököt (bekötés a kazánba), a végződéseket és a csatlakozásokat. Kivételt képez a Ø 60–100 mm-es függőleges koaxiális cső, amelynek egyenes hossza nem tartalmaz könyököket.

- ⚠ A kazánt a füstgázelszívó/levegőelszívó készlet nélkül szállítjuk, mivel lehetőség van olyan kondenzációs készülékekhez való tartozékok használatára, amelyek jobban alkalmazkodnak a szerelési jellemzőkhöz (lásd a katalógusban).

- ⚠ A csövek maximális hossza a katalógusban lévő füstgáz cső tartozékokra vonatkozik.

- ⚠ Kötelező speciális csöveket használni.

- ⚠ Az égéstermék elvezető csövek, ha nem hőszigeteltek, potenciális veszélyforrást jelentenek.

- ⚠ Hosszabb elvezető cső alkalmazása rontja a kazán teljesítményét.

- ⚠ A füstgázvezető cső 3%-os lejtéssel csatlakozzon a kazánhoz.

- ⚠ Az elszívócsövek nézhetnek a telepítési követelményeknek leginkább megfelelő irányba.

- ⚠ A jelenlegi jogszabályok szerint a kazánt úgy tervezték, hogy a saját szifonját használva a füstgáz-elvezető rendszerből a füstgáz-kondenzátumot és/vagy a légköri vizes kondenzátumot begyűjtse és elvezesse.

- ⚠ Ha esetleg felszerelésre kerül olyan szivattyú is, amelyik a kondenzvizet szállítja, ellenőrizze a szivattyú gyártója által megadott műszaki adatokat a teljesítményre vonatkozóan, hogy a helyes működést biztosítsa.

„Helyiséglevegő-függő” működés (B23P-B53P)(13. ábra)

Ennél a konfigurációnál a kazán a Ø 80 mm átmérőjű füstgázvezető csővekhez egy adapteren keresztül csatlakozik.

- Helyezze el az adaptert úgy, hogy az Ø 60 cső teljesen bejusson a kazán füstgáz-tornyába.
- Miután beállította, győződjön meg róla, hogy a karimában lévő 4 horony (A) kapcsolódik az adapter Ø 100 átmérőjén lévő horonyhoz (B).
- Húzza meg teljesen a csavarokat (C), amelyek rögzítik a karima két rögzítővégződését, hogy maga az adapter is rögzüljön.

Koaxiális csövek (Ø 60-100 mm) (14. ábra)

- Helyezze el a könyököt úgy, hogy a Ø 60 cső teljesen bejusson a kazán füstgáz-tornyába.
- Miután beállította, győződjön meg róla, hogy a karimában lévő 4 horony (A) kapcsolódik a könyök Ø 100 átmérőjén lévő horonyhoz (B).
- Húzza meg teljesen a csavarokat (C), amelyek rögzítik a karima két rögzítő végződését, hogy maga a könyök is rögzüljön.

Osztott elvezetőcsövek (Ø 80 mm) (15. ábra)

Az égéslevegő szívócsövet a két bemenet közül kell kiválasztani, távolítsa el a csavarokkal rögzített záródugaszt és rögzítse az adott légtérrelőt.

- Helyezze el az adaptert úgy, hogy a Ø 60 cső teljesen bejusson a kazán füstgáz-tornyába.
- Miután beállította, győződjön meg róla, hogy a karimában lévő 4 horony (A) kapcsolódik az adapter Ø 100 átmérőjén lévő horonyhoz (B).
- Húzza meg teljesen a csavarokat (C), amelyek rögzítik a karima két rögzítővégződését, hogy maga az adapter is rögzüljön.

Ha a Ø 60–100 és a Ø 80–80 osztókészletet használja az ikercsőrendszer helyett, akkor a táblázat szerint csökken a maximális hosszúság.

- Helyezze el az osztót úgy, hogy a Ø 60 cső teljesen bejusson a kazán füstgáz-tornyába.
- Miután beállította, győződjön meg róla, hogy a karimában lévő 4 horony (A) kapcsolódik az osztó Ø 100 átmérőjén lévő horonyhoz B.
- Húzza meg teljesen a csavarokat (C), amelyek rögzítik a karima két rögzítővégződését, hogy maga az adapter is rögzüljön.

	Ø50	Ø60	Ø80
Hosszúságcsökkenés (m)	0.5	1.2	5,5 a füstgázcsőnél 7,5 a levegőcsőnél

Koaxiális csövek (Ø 80–125 mm) (16. ábra)

- Helyezze el az adapter függőleges elemét úgy, hogy a cső Ø 60 teljesen bejusson a kazán füstgáz-tornyába.
- Miután beállította, győződjön meg róla, hogy a karimában lévő 4 horony (A) kapcsolódik az adapter Ø 100 átmérőjén lévő horonyhoz (B).
- Húzza meg teljesen a csavarokat (C), amelyek rögzítik a karima két rögzítővégződését, hogy maga az adapter is rögzüljön.
- Ezután szerelje fel az Ø 80–125 adapterkészletet a függőleges szerelvényen.

Ikercsövek Ø 80 csőrendszerrel Ø50 – Ø60 – Ø80) (17. ábra)

A kazán jellemzőinek köszönhetően Ø 80 füstgázvezető cső csatlakoztatható az Ø50 – Ø60 – Ø80 csőrendszer-tartományokhoz.

- ⚠ A csőbekötéshez tanácsos elvégzeni egy projektszámítást annak érdekében, hogy a vonatkozó hatályos törvényeket betartsák.

A táblázat megmutatja az engedélyezett standard konfigurációkat.

A csövek alapkonfigurációs táblázata (*)

Légbeszívás	1 könyök 90° Ø 80
	4,5 m cső Ø 80
Füstgázvezetés	1 könyök 90° Ø 80
	4,5 m cső Ø 80
	Csökkentés Ø 80 értékről Ø 50 értékre Ø 80 értékről Ø 60 értékre
	Füstgázvezetési alapkönyök 90°, Ø 50 vagy Ø 60 vagy Ø 80
	A béléscsövek hosszúságához lásd a táblázatot

(*) A kondenzációs kazánokhoz műanyag (PP) füstgázrendszer tartozékokat használjon: Ø50 és Ø80 H1 osztály és Ø60 P1 osztály.

A kazánok gyárilag a következőkre vannak beállítva:

20 IS: 6.200 fordulat/perc fűtési módban és háztartási melegvízes üzemmódban, a maximális elérhető hosszúság pedig 5m az Ø 50 csőhöz, 18m a Ø 60 csőhöz és 98m a Ø 80 csőhöz.

35 IS: 6.900 fordulat/perc fűtési módban és 7.800 háztartási melegvízes üzemmódban, a maximális elérhető hosszúság pedig 2m az Ø 50 csőhöz, 11m a Ø 60 csőhöz és 57m a Ø 80 csőhöz.

Ha nagyobb hosszakra van szükség, kompenzálja a nyomásesést a ventilátor fordulatszámának növelésével, a beállítások táblázata szerint a névleges hőbevitel biztosításához.

 A minimum kalibrációját nem szabad módosítani.

Beállítások táblázata

	Ventilátor-fordulatszám r.p.m.		Csővezetési csatornák			ΔP kazán kimeneténél Pa
	Fűtés	HMV	Maximum hosszúság [m]			
			Ø 50	Ø 60	Ø 80	
20 IS	6.200	6.200	5	18	98	174
	6.300	6.300	7 (*)	23 (*)	125 (*)	213
	6.400	6.400	9 (*)	28 (*)	153 (*)	253
	6.500	6.500	11 (*)	33 (*)	181 (*)	292
	6.600	6.600	13 (*)	38 (*)	208 (*)	332
	6.700	6.700	15 (*)	43 (*)	236 (*)	371
	6.800	6.800	17 (*)	48 (*)	263 (*)	410
	6.900	6.900	19 (*)	53 (*)	291 (*)	450
	7.000	7.000	22 (*)	58 (*)	319 (*)	489
35 IS	7.100	7.100	24 (*)	63 (*)	346 (*)	528
	6.900	7.800	2	11	57	190
	7.000	7.900	3 (*)	15 (*)	75 (*)	229
	7.100	8.000	4 (*)	19 (*)	93 (*)	269
	7.200	8.100	6 (*)	22 (*)	112 (*)	308
	7.300	8.200	7 (*)	26 (*)	130 (*)	348
	7.400	8.300	9 (*)	30 (*)	148 (*)	387
	7.500	8.400	10 (*)	33 (*)	166 (*)	426
	7.600	8.500	12 (*)	37 (*)	184 (*)	466
7.700	8.600	13 (*)	40 (*)	202 (*)	505	
7.800	8.700	15 (*)	44 (*)	220 (*)	544	

(*) Maximális beszerelhető hosszúság CSAK H1 osztályú elvezetőcsövek használata esetén.

Az Ø50, Ø60 és Ø80 konfigurációk laboratóriumi vizsgálatokból származó adatokat tartalmaznak. Az „alapkonzfigurációk” és „beállítások” táblázatokban megadottól eltérő telepítések esetén nézze meg az alábbiakban megadott ekvivalens lineáris hosszúságokat.

 Minden esetben a fűtőben megadott maximális hosszúságok garantáltak, és elengedhetetlen, hogy ne lépjék túl őket.

ALKATRÉSZ Ø 50	Lineáris egyenérték méterben Ø80 (m)
Könyök 45° Ø 50	12,3
Könyök 90° Ø 50	19,6
Hosszabbító 0,5 m Ø 50	6,1
Hosszabbító 1,0 m Ø 50	13,5
Hosszabbító 2,0 m Ø 50	29,5

ALKATRÉSZ Ø 60	Lineáris egyenérték méterben Ø80 (m)
Könyök 45° Ø 60	5
Könyök 90° Ø 60	8
Hosszabbító 0,5 m Ø 60	2,5
Hosszabbító 1,0 m Ø 60	5,5
Hosszabbító 2,0 m Ø 60	12

3.15 Telepítés közös füstcsővel, pozitív nyomás alatt

A közös füstcső olyan füstgáz-elvezető rendszer, amely alkalmas arra, hogy egy épület több szintjén található készülékekből összegyűjtse és elvezesse az égéstermékeket.

Pozitív nyomás alatti közös füstcsöveket csak C típusú kondenzációs kazánokhoz szabad használni. Ezért a B53P/B23P konfiguráció tilos. A kazánok közös füstcsővel, nyomás alatt történő telepítése kizárólag G20 gázzal engedélyezett.

A kazán úgy van méretezve, hogy akkor tud megfelelően működni, ha a füstcső maximális belső nyomása nem haladja meg a 25 Pa értéket. Ellenőrizze, hogy a ventilátor fordulatszáma megfelel-e a „Műszaki adatok” c. táblázat „ventilátor minimális fordulatszáma nyomás alatt lévő közös füstcső esetén” bejegyzésében szereplő értéknek.

Győződjön meg arról, hogy a légbeszívó és az égéstermék-elvezető csövek légmentesen zártak-e.

FIGYELMEZTETÉS:

 A közös füstcsőre csatlakoztatott készülékeknek azonos típusúaknak kell lenniük, és egyforma égési jellemzőkkel kell rendelkezniük.

 Az egy közös, pozitív nyomás alatti füstcsőre köthető készülékek számát a füstcső tervezőjének kell megadni.

A kazán úgy van kialakítva, hogy egy megfelelően méretezett közös füstcsőre lehessen csatlakoztatni, amely olyan körülmények között működik, ahol a közös füstcsatorna statikus nyomása 25 Pa értékkel meghaladhatja a közös légcatorna statikus nyomását, amikor n-1 számú kazán maximális hőterhelésen, 1 kazán pedig a szabályozók által megengedett minimális hőterhelésen működik.

 A füstgáz kimenete és az égési levegő bemenete közötti minimális megengedett nyomáskülönbség -200 Pa (beleértve a -100 Pa szelvényomást is). Mindkét elvezető típushoz további tartozékok állnak rendelkezésre (csőívek, hosszabbítók, lezárók stb.), amelyek lehetővé teszik a kazán kézikönyvében szereplő füstgázvezetési konfigurációk kialakítását.

 A csöveket úgy kell vezetni, hogy elkerüljék a kondenzvíz felhalmozódását, mert az megakadályozná az égéstermék megfelelő elvezetését

 A közös füstcső csatlakozási pontjában adattáblát kell elhelyezni. Az adattáblának legalább a következő információkat kell tartalmaznia:

- a közös füstcső C(10) típusú gázkazánokra van méretezve
- az égéstermék legnagyobb megengedett tömegárama (kg/h)
- a közös csatornához való csatlakozás méretei
- figyelmeztetés a levegő-kibocsátási nyílásokkal és a túlnyomás alatt álló közös füstcső égéstermékének bemenetével kapcsolatban; ezeket a nyílásokat le kell zárni, és tömörzésüket ellenőrizni kell, amikor leválasztják a kazánt
- a közös füstcső gyártójának neve vagy azonosító jele.

 Vegye figyelembe az égéstermékerekre vonatkozó hatályos szabványokat és a helyi előírásokat.

 A füstgázvezeték megfelelően kell kiválasztani az alábbi paraméterek alapján.

	maximális hosszúság	minimális hosszúság	UM
Ø 60-100	4,5	0,5	m
Ø 80	4,5	0,5	m
Ø 80/125	4,5	0,5	m

 A közös csatorna végelemének huzatot kell létrehozni.

 Mielőtt bármilyen műveletet végezne, szakítsa meg a berendezés áramellátását.

 Az összeszerelés előtt kenje meg a tömítéseket nem korrozív síkosító anyaggal.

 Vízszintes cső esetén a füstgázvezető cső 3%-os lejtéssel csatlakozzon a kazánhoz.

 A közös füstcsőhöz csatlakoztatott készülékek számát és jellemzőit a füstcső tényleges jellemzőihez kell igazítani.

 A kondenzvíz befolyhat a kazán belsejébe.

 Szeles körülmények között a megengedett maximális visszaáramlási érték 10%.

 A közös füstcső esetében az égéstermékerek bemenete és a levegő-kivezetés közötti legnagyobb megengedett nyomáskülönbséget (25 Pa) nem szabad túllépni, ha n-1 darab kazán működik maximális névleges hőterhelésen, és 1 kazán a szabályozók által megengedett minimális hőterhelésen.



A közös füstgázcsőnek legalább 200 Pa túlnyomásra is alkalmasnak kell lennie.



A közös füstcsövet nem szabad huzatmegszakító-szélvédő eszközzel felszerelni.

Most lehet felszerelni a tartozékként rendelkezésre álló csőíveket és hosszabbítókat (a kívánt telepítés típusától függően).

A füstgáz cső és a légbevezető cső maximális megengedett hosszát az adott berendezés használati útmutatója ismerteti. (fig 18a-18b).

A C(10) telepítéssel minden esetben jelentse be a ventilátor sebességének számát (rpm) az adatlap melletti címkén

3.16 A fűtési rendszer feltöltése és légtelenítés

Megjegyzés: Amikor a levegő a légtelenítő csapon keresztül távozik a kazánból (A - 19. ábra) a szifon megtelik "3.18 Kondenzvízszifon"); győződjön meg róla, hogy a szint nem haladja meg az ábrán látható határértéket, zárja el a légtelenítőcsapot, ha szükséges (A - 19. ábra).

Megjegyzés: az első töltési műveletet úgy kell végrehajtani, hogy a töltőcsapot (a kazántól függetlenül) elforgatja kikapcsolt kazán mellett.

Megjegyzés: A kazán minden bekapcsolásakor lezajlik az **automatikus légtelenítési ciklus**.

Megjegyzés: a vízriasztás (40, 41 vagy 42) jelenléte nem teszi lehetővé a szellőztetési ciklus végrehajtását. A szellőztetési ciklus alatt a használati melegvíz-kérelem megszakítja a szellőztetési ciklust.

Miután a vízbekötéssel végzett, töltse fel a fűtési rendszert a következő módon:

- Állítsa a kazánt OFF (Ki) állásba az 1-es gombot megnyomva



- Lassan nyissa ki a légtelenítőcsapot (A - 19. ábra) és a rendszer töltőcsapját (a kazántól függetlenül)
- Körülbelül 1 perc elteltével zárja el a légtelenítőcsapot (A - 19. ábra)
- Várja meg a nyomás növekedését: ellenőrizze, hogy eléri-e az 1–1,5 bar értéket; majd zárja be a rendszer töltőcsapját (a kazántól függetlenül).

Megjegyzés: ha a hálózati nyomás kisebb, mint 1 bar, tartsa nyitva a rendszer töltőcsapját (a kazántól függetlenül) a légtelenítési ciklus alatt és zárja el a ciklus befejeződését követően.

- A légtelenítési ciklus elindításához néhány másodpercre szüntesse meg az elektromos áramellátást; csatlakoztassa újra az áramellátást, és hagyja kikapcsolt állapotban a kazánt. Ellenőrizze, hogy a gázcsap zárva van-e.
- A ciklus végén, ha a körben a nyomás leesett, nyissa ki ismét a töltőcsapot (a kazántól függetlenül), hogy visszaállítsa a nyomást az ajánlott szintre (1–1,5 bar)

A kazán a szellőztetési ciklus után készen áll.

- A légtelenítő szelepek segítségével távolítsa el minden levegőt a háztartási rendszerből (radiátorok, zónák elosztócsövei stb.).
- Ismét ellenőrizze, hogy a rendszer nyomása megfelelő-e (ideális esetben 1–1,5 bar), és szükség esetén állítsa helyre a szinteket.
- Ha működés közben levegőt vesz észre, ismételje meg a szellőztetési ciklust.
- A műveletek befejezését követően nyissa meg a gázcsapot, és gyújtsa be a kazánt.

Ezen a ponton lehetséges bármilyen hőigénylés elvégzése.

3.17 Fűtőrendszer kiürítése

A leeresztés előtt kapcsolja ki a kazánt, és szüntesse meg az elektromos áramellátást úgy, hogy a rendszer főkapcsolóját az „off” (ki) állásba kapcsolja.

- Zárja el a fűtőrendszer csapjait (ha vannak).
- Nyissa meg a légtelenítőcsapot (A - 19. ábra)
- Csatlakoztasson egy csövet a rendszer kiürítőszelepehez (C - 19. ábra), majd manuálisan lazítsa meg, hogy a víz kifolyjon.
- A műveletek befejezése után szerelje le a csövet a rendszer kiürítőszeleperől és zárja el ismét a rendszer kiürítőcsapjait (C - 19. ábra) és légtelenítőcsapjait (A - 19. ábra).

3.18 Kondenzvízszifon

Amikor először bekapcsolja a kazánt, a kondenzgyűjtő szifon üres.

A kazán légtelenítésekor a szifon feltöltődik.

- Lassan nyissa ki a légtelenítőcsapot (A - 19. ábra), és hagyja nyitva addig, amíg a szifonban lévő vízszint el nem éri a szegélyt.
- Zárja el a légtelenítőcsapot (A - 19. ábra)
- Ellenőrizze, hogy nincs-e szivárgás az SRD-berendezés csatlakozási zónájából, és hogy a berendezés lehetővé teszi a folyadék megfelelő lefolyását.
- Ellenőrizze, hogy a rendszer nyomása nem esett-e 1 bar alá. Szükség esetén töltse fel a rendszert.

Ismételje meg ezt a műveletet karbantartási munkák során.

ELLENŐRIZZE, HOGY A KONDENZVÍZ LEERESZTŐNYÍLÁSI SZIFONJA TARTALMAZ-E VIZET, HA NEM LETT FELTÖLTVE, AKKOR FOLYTASSA A FENT LEÍRTAK SZERINT.

3.19 Kapcsolótábla

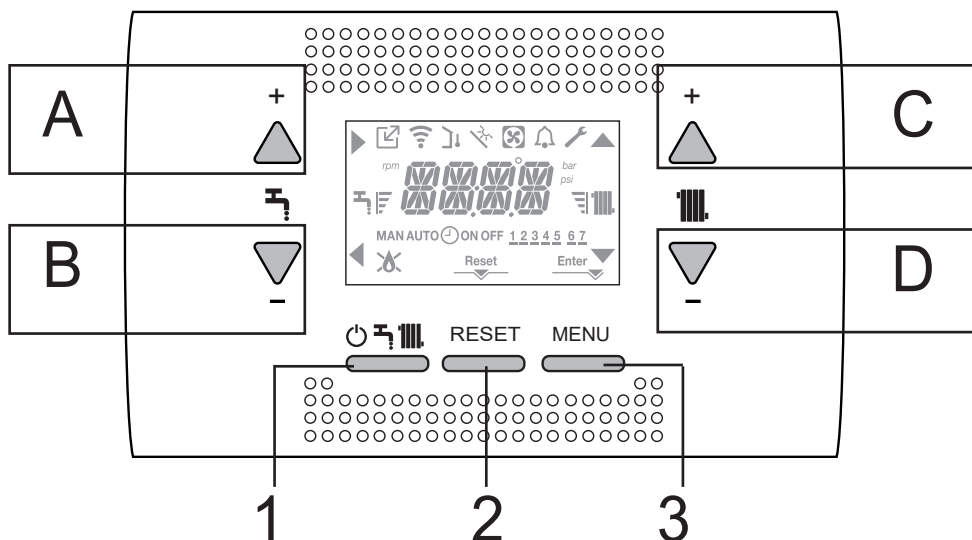





















A	Normál esetben a használati melegvíz hőmérsékletének növelésére használatos, amikor a ► nyíl aktív, akkor a megerősítés funkcióval rendelkezik
B	Normál esetben a használati melegvíz hőmérsékletének csökkentésére használatos, amikor a ◀ nyíl aktív, akkor vissza/mégsem funkcióval rendelkezik
C	Normál esetben a fűtővíz hőmérsékletének növelésére használatos, amikor a ▲ nyíl aktív, akkor beléphet a beállítások menübe
D	Normál esetben a fűtővíz hőmérsékletének csökkentésére használatos, amikor a ▼ nyíl aktív, akkor beléphet a beállítások menübe
C+D	Ha a fűtésprogramozás-időzítés engedélyezett, akkor válthat az automatikus programról a manuálisra
A+C	Hozzáférés a menühöz az óra beállításához (lásd "4.2 A kazán programozása")
B+D	Hozzáférés a programidőzítési menühöz (lásd "4.3 Idősáv-ütemezési funkció (szobatermosztát)")
1	A kazán üzemállapotának megváltoztatására szolgál (KI (OFF), NYÁRI ÉS TÉLI)
2	A riasztási állapot visszaállításához vagy a légtelenítési ciklus megszakításához használatos
3	Az INFO és SETTING (BEÁLLÍTÁSOK) menük elérésére szolgál. Ha a kijelzőn az Enter ikon látható, a gomb az ENTER funkcióval rendelkezik, és egy műszaki paraméter programozásakor beállított érték megerősítésére szolgál
1+3	A kulcsok zárolása és feloldása
2+3	Ha a kazán KI állásban van, akkor elindítható az égéselemzési funkció (CO)

MEGJEGYZÉS

A melegvíz funkció a képernyőn csak a B és C esetekben jelenik meg

A REC10 menüjének fastruktúrája

	Egy OT-eszköz nyomását jelzi
	Egy WIFI-eszköz nyomását jelzi
	Egy kültéri hőmérséklet-érzékelő nyomását jelzi
	Jelzi a speciális használati melegvíz funkciók aktiválását vagy egy napkollektormezős fűtést kezelő rendszer jelenlétét
	Egy hőszivattyú csatlakoztatását jelzi (ezen a modellen nem alkalmazott)
	Riasztás esetén aktiválódó ikon
	Hiba esetén jelenik meg a  ikonnal együtt, kivéve lánggal és vízzel kapcsolatos riasztások
	Láng jelenlétét jelzi, kialudt láng esetén az ikon kinézete: 
	Akkor aktiválódik, ha olyan riasztás van jelen, amely manuális visszaállítást igényel a kezelő részéről
	Bekapcsol, amikor működési megerősítési kérelem érkezik
	Ha az ikon aktív, azt jelzi, hogy az A gomb „megerősítés” funkciója aktív
	Ha az ikon aktív, azt jelzi, hogy az A gomb „vissza/mégsem” funkciója aktív
	Ha az ikon aktív, akkor navigálhat a menüben, vagy növelheti a kiválasztott paraméter értékét
	Ha az ikon aktív, akkor navigálhat a menüben, vagy csökkentheti a kiválasztott paraméter értékét
	Az ikon aktív, ha a központi fűtés aktív, és villog, ha a fűtési kérelem van folyamatban.
	Az ikon aktív, ha a használati melegvíz aktív, és villog, ha a használatimelegvíz-kérelem van folyamatban
	A beállított alapértékszintet jelzik (1 rovátka – minimumérték, 4 rovátka – maximumérték)
1 2 3 4 5 6 7	A hét napjait jelzi
AUTO  ON	Amikor a „központi fűtésprogramozás időzítés” funkció be van iktatva, ez az ikon jelzi, hogy a fűtőrendszer (fő zóna) AUTOMATIKUS üzemmódban van (a fűtésigények kezelése követi azt, ami az időkapcsolóval be van állítva). A fűtés engedélyezéséhez tartozó időszávon kívül az AUTO OFF jelenik meg.
MAN ON	Amikor a „központi fűtésprogram-időzítés” funkció be van iktatva, ez az ikon jelzi, hogy a fűtőrendszer (fő zóna) KÉZI üzemmódban van (a fűtésigények kezelése nem követi azt, ami a programozási időzítéssel be van állítva, de mindig aktív).
MAN OFF	Ez az ikon jelzi, ha a „központi fűtésprogram-időzítés” nem aktív

A távvezérlő egy gépinterfész funkcióval rendelkezik, amely megjeleníti a rendszerbeállításokat, és lehetővé teszi a paraméterek elérését.

A vízbevezetés hőmérséklete rendszerint megjelenik a kijelzőn (opcionális szondával rendelkező kazán esetén), ha csak nincs fűtési igény, ebben az esetben az előremenő hőmérséklet jelenik meg; 10 másodperc múlva nem érhető el gomb, a felület megjeleníti az aktuális időt (háttérvilágítás kikapcsolva).

A konfigurációs MENÜ többszintű fastruktúrával van felépítve. Minden almenühöz meg van határozva egy hozzáférési szint: A FELHASZNÁLÓ szint mindig rendelkezésre áll; A MŰSZAKI szint jelszóval védett.

Az alábbiakban látható a SETTINGS (BEÁLLÍTÁSOK) menü fastruktúrája.

Előfordulhat, hogy bizonyos információk nem állnak rendelkezésre a hozzáférési szinttől, a készülék állapotától vagy a rendszer konfigurációjától függően.

A SETTINGS (BEÁLLÍTÁSOK) MENÜ FASTRUKTÚRÁJA

Az alábbiakban látható a programozható paraméterek listája; ha a beállítási kártya nem támogatja a vonatkozó funkciót, akkor a kezelőfelület hibaüzenetet ad:

Menü	Paraméter	Érték	Szint Jelszó	Gyárban beállított érték	Személyre szabott értékek
SETTINGS					
	TIME		FELHASZNÁLÓ		
	TIME PROGRAMM		FELHASZNÁLÓ		
COMB					
	GAS TYPE	0 / 1	TELEPÍTŐ	0	
	BOYLER TYPE	1 / 2 / 3 / 4	SZERVIZ	1 (20 kW) 3 (35 kW)	
	COMBUSTION OFFSET	0 / 1 / 2	SZERVIZ		
CONF					
	HYDRAULIC CONFIGURATION	0 / 1 / 2 / 3 / 4	TELEPÍTŐ	4 (*)	
	WATER TRANSDUCER	0 / 1	SZERVIZ	1	
	AUTO WATER FILL ENABLE	0 / 1	SZERVIZ	0	
	BEGIN SYSTEM FILLING	EZEN A MODELLEN NEM ELÉRHETŐ			
	AIR PURGING CYCLE	0 / 1	SZERVIZ	1	
	MIN		TELEPÍTŐ	lásd a műszaki adatok táblázatot	
	MAX		TELEPÍTŐ	lásd a műszaki adatok táblázatot	
	MAX_CH	MIN - MAX	TELEPÍTŐ	lásd a műszaki adatok táblázatot	
	RANGE RATED	MIN - MAX_CH	TELEPÍTŐ	lásd a műszaki adatok táblázatot	
	DO_AUX1	0 / 1 / 2	TELEPÍTŐ	0	
	EXHAUST PROBE RESET	0 / 1	TELEPÍTŐ	0	
CH					
	HYST ON HIGH TEMP	2 - 10	SZERVIZ	5	
	HYST OFF HIGH TEMP	2 - 10	SZERVIZ	5	
	HYST ON LOW TEMP	2 - 10	SZERVIZ	3	
	HYST OFF LOW TEMP	2 - 10	SZERVIZ	3	
	PUMP CONTROL TYPE	0 - 100	TELEPÍTŐ	85	
	CH POSTCIRC	EZEN A MODELLEN NEM ELÉRHETŐ			
	LOW NOISE	EZEN A MODELLEN NEM ELÉRHETŐ			
	SCREED HEATING	0 / 1	TELEPÍTŐ	0	
	ANTI CYCLE FUNCTION	0-20 perc	TELEPÍTŐ	3 perc	
	RESET CH TIMERS	0 / 1	TELEPÍTŐ	0	
	MAIN ZONE ACTUATION TYPE	0 / 1	TELEPÍTŐ	0	
	MAIN ZONE ADDR	1 - 6	TELEPÍTŐ	3	
	MAIN ZONE HYDRAULIC CONF	0 / 1	TELEPÍTŐ	0	
	MAIN ZONE TYPE	0 / 1	TELEPÍTŐ	0	
	MAX CH SET	AT: MIN CH SET - 80,5 BT: MIN CH SET - 45,0	TELEPÍTŐ	80.5	
	MIN CH SET	AT: 20 - MAX CH SET BT: 20 - MAX CH SET	TELEPÍTŐ	20	
	OTR	0 (alapértelmezett) / 1	TELEPÍTŐ	0	

(*) A kazán elhagyja az előre beállított gyárat a víztartály termosztáttal való kezelésére (paraméter HYDRAULIC CONFIGURATION = 4).

Menü	Paraméter	Érték	Szint Jelszó	Gyárban beállított érték	Személyre szabott értékek
	OTD CURVES	1,0–3,0 → AT 0,2–0,8 → BT	TELEPÍTŐ	2.0	
	NIGHT COMP	0 / 1	TELEPÍTŐ	0	
	POR	0 / 1	TELEPÍTŐ	0	
	MAN AUTO	0 / 1	TELEPÍTŐ	0	
	ZONE1 ENABLE	0 / 1	TELEPÍTŐ	0	
	ZONE1 ADDR	1 - 6	TELEPÍTŐ	1	
	ZONE1 HYDRAULIC CONFIG	0 / 1	TELEPÍTŐ	0	
	ZONE1 TYPE	0 / 1	TELEPÍTŐ	0	
	ZONE1 SET	ZONE1 MIN CH SET - ZONE1 MAX CH SET	FELHASZNÁLÓ	40 - 80.5	
	ZONE1 MAX CH SET	AT: ZONE1 MIN CH SET - 80.5 BT: MIN CH SET - 45.0	TELEPÍTŐ	80.5	
	ZONE1 MIN CH SET	AT: 40 - ZONE1 MAX CH SET BT: 20 - ZONE1 MAX CH SET	TELEPÍTŐ	40	
	ZONE1 OTR	0 / 1	TELEPÍTŐ	0	
	ZONE 1 OTD CURVES	1,0–3,0 → AT 0,2–0,8 → BT	TELEPÍTŐ	2.0	
	ZONE1 NIGHT COMP	0 / 1	TELEPÍTŐ	0	
DHW					
	ANTILEGIO Csak a kazánhoz a víztartály konfigurációjában a szondával (C ESET) (HYDRAULIC CONFIGURATION = 3)	0 / 1 / 2	TELEPÍTŐ	0	
	ANTILEGIO TIME Csak a kazánhoz a víztartály konfigurációjában a szondával (C ESET) (HYDRAULIC CONFIGURATION = 3)	00:00	TELEPÍTŐ	03:00 am	
	ANTILEGIO TANK FLOW Csak a kazánhoz a víztartály konfigurációjában a szondával (C ESET) (HYDRAULIC CONFIGURATION = 3)	65 ÷ 85	TELEPÍTŐ	80	
	TANK HYSTERESIS ON	EZEN A MODELLEN NEM ELÉRHETŐ			
	TANK HYSTERESIS OFF	EZEN A MODELLEN NEM ELÉRHETŐ			
	TANK FLOW TEMP	65 ÷ 85	TELEPÍTŐ	80	
	SLIDING TANK FLOW TEMP	0/1	TELEPÍTŐ	0	
	MIN DHW SET	EZEN A MODELLEN NEM ELÉRHETŐ		37.5	
	MAX DHW SET	EZEN A MODELLEN NEM ELÉRHETŐ		60	
	DHW DELAY	EZEN A MODELLEN NEM ELÉRHETŐ		0	
	SUN ON	EZEN A MODELLEN NEM ELÉRHETŐ		0	
	3WAY CONFIG	EZEN A MODELLEN NEM ELÉRHETŐ			
	TANK PUMP PWM	EZEN A MODELLEN NEM ELÉRHETŐ			
	RSI POSTCIRCULATION TIME	EZEN A MODELLEN NEM ELÉRHETŐ			
SOLAR					
	FSUN	0 / 1	TELEPÍTŐ	0	
	T MAX TANK	10 130	TELEPÍTŐ	60°C	
	DELTA T ON PUMP	DELTA T OFF PUMP 30°C	TELEPÍTŐ	8°C	
	DELTA T OFF PUMP	4 °C DELTA T ON PUMP	TELEPÍTŐ	4°C	
	INTEGRATION DELAY	0–199 perc	TELEPÍTŐ	0 perc	
	COLLECTOR T MIN	(-)/-30 °C - 0	TELEPÍTŐ	(-)	
	COLLECTOR T MAX	COLLECTOR T PROT 180 °C	TELEPÍTŐ	110°C	
	COLLECTOR T PROT	80 °C - COLLECTOR T MAX	TELEPÍTŐ	110°C	
	COLLECTOR T AUTH	COLLECTOR T LOCK - 95 °C	TELEPÍTŐ	40°C	
	COLLECTOR T LOCK	-20 °C - COLLECTOR T AUTH	TELEPÍTŐ	35°C	
	PWM COLL PUMP	0–30 perc	TELEPÍTŐ	0 perc	
	TANK COOLING	0 / 1	TELEPÍTŐ	0	
	SOLAR PUMP MODE	0 / 1 / 2	TELEPÍTŐ	0	
SERVICE					
	TYPECOS	EZEN A MODELLEN NEM ELÉRHETŐ			
	EXPIRE	EZEN A MODELLEN NEM ELÉRHETŐ			

3.20 Hozzáférés a műszaki paraméterekhez

A MENU gomb legalább két másodpercig történő megnyomása hozzáférést biztosít a beállítások menüjéhez, lehetővé téve a paraméterek programozását.

Ha a menü üres, az <<EMPTY MENU>> felirat jelenik meg, ellenkező esetben a menü első eleme jelenik meg.



A hozzáférés a műszaki paraméterekhez programozási menüjéhez jelszóval védett. Nyomja meg a MENU gombot legalább 2 másodpercig, megjelenik a PWD felirat 2 másodpercig villogva: 0,5 mp látható, majd 0,5 mp-ig nem.



Majd megjelenik a <<0000>> felirat villogva: 0,5 mp látható, majd 0,5 mp-ig nem. Megjelennek a ▲, ▼, ► és ◀ ikonok a jelszó beírásához.

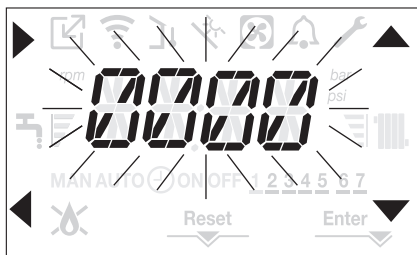

A paraméterekhez két hozzáférési szint tartozik:

- TELEPÍTŐ
- SZERVIZ

(a felhasználói szinthez nincs szükség jelszóra).

Állítsa be a gyártó által megadott jelszót a kívánt elérési szinthez a ▲, ▼ nyilaknál lévő gombot használva az érték beírásához.

Nyomja meg az A gombot a ► nyílnál a megerősítéshez.

Nyomja meg a B gombot a ◀ nyílnál, hogy visszatérjen az előző szinthez, és kilépjen a beállítások menüjéből.

Most már navigálhat a menüben a C és D nyílombokkal, megerősítheti a hozzáférést az almenühöz az A nyílombokkal, vagy visszatérhet az előző szintre a B nyílombokkal.

Megjegyzés: Az ERR üzenet azt jelzi, hogy a kiválasztott menüelem vagy paraméter nem érhető el a használt kazánmodell esetében:

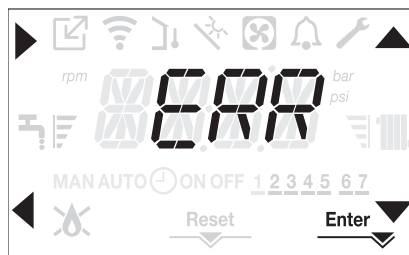

A menü bármelyik részéről visszatérhet a főképernyőre a ◀ gombot hosszabban nyomva tartva (> 2 mp).

A kezelőfelület automatikusan visszatér a főképernyőre akkor is, ha egyetlen gombot sem nyom meg 60 másodpercen belül.

4 ÜZEMBE HELYEZÉS

4.1 Előzetes ellenőrzések

Az első begyújtást a Beretta szakszervíz erre jogosult szakembere hajtja végre. A kazán üzemeltetésének indítása előtt meg kell győződni arról, hogy:

- a hálózatok adatai (villamos energia, víz, gáz) megfelelnek a címkeadatoknak
- a füstgáz kivezető csövek és a levegő szívócsövek megfelelően működnek
- a rendszeres karbantartás feltételei akkor garantálhatók, ha a kazánt bútorok között vagy bútorokban helyezik el
- a tüzelőanyag-bevezetés rendszere hermetikusan van szigetelve
- a tüzelőanyag áramlási sebessége megfelel a kazán által előírt értékeknek
- a tüzelőanyag-ellátó rendszer úgy van méretezve, hogy a kazánhoz megfelelő áramlási sebességet biztosítson, és hogy rendelkezzen a hatályos előírások által megkövetelt összes biztonsági és vezérlő eszközzel
- a keringtető szivattyú szabadon forog-e, mivel különösen ha hosszú időn át nem üzemel, lerakódások és/vagy maradványok megakadályozhatják szabad forgását. Lásd a bekezdést "3.12 A keringtető manuális visszaállítása".

4.2 A kazán programozása

- Állítsa a rendszer főkapcsolóját a BE állásba.

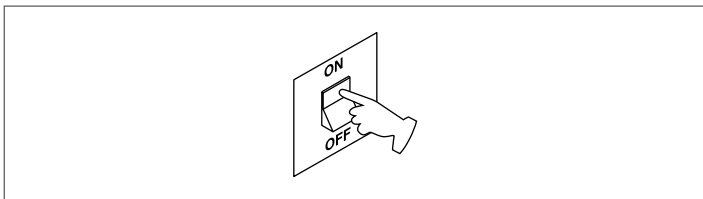

Szükség esetén a kezelőfelület automatikusan az **óra menüjére** lép. A főképernyőn megjelennek a ▲, ▼, ► és ◀ ikonok és az ENTER gomb, valamint a 00:00 kijelzés, amelynek az első két számjegye villog: 0,5 mp-ig látható, majd 0,5 mp-ig nem.



Az idő és a nap beállításához kövesse az alábbi utasításokat:

- állítsa be az órát a ▲ és ▼ nyilakkal, majd erősítse meg az A gombbal
- állítsa be a perceket a ▲ és ▼ nyilakkal, majd erősítse meg az A gombbal
- állítsa be a hét napját a ▲ és ▼ nyilakkal. A kijelölt napnak megfelelő szegmens villog, nyomja meg a MENU gombot az Enter ikonnal az idő és a nap beállításának megerősítéséhez. Az óra 4 másodpercig villog, majd visszatér a főképernyőre
- ha ki akar lépni az időprogramozásból a módosított értékek mentése nélkül, nyomja meg a ◀ gombot.

MEGJEGYZÉS: Az idő- és napbeállítások később is módosíthatók a SETTING menüben a TIME paraméternél, vagy az A+C gombokat legalább 2 mp-ig nyomva tartva.

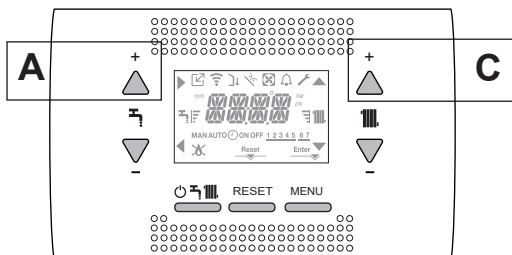

A kazán minden bekapcsolásakor a rendszer végrehajt egy 6 perces légtelenítési ciklust.

A kijelzőn megjelenik a <<VENT AIR PURGING CYCLE IN PROGRESS>> (LÉGTENÍTÉSI CIKLUS FOLYAMATBAN), és aktiválódik a RESET ikon.

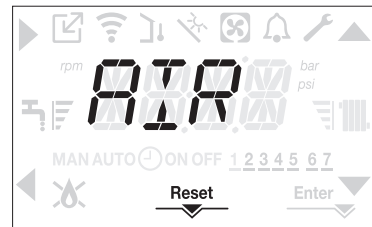

Nyomja meg a RESET gombot a légtelenítési ciklus megszakításához.

A ► megnyomásával kapcsolja KI a kazánt.

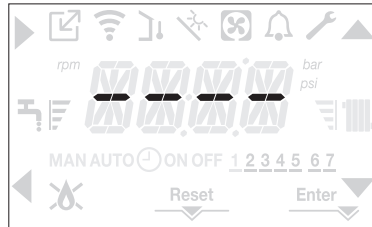

A kezelőfelület segítségével be lehet lépni a SETTINGS (BEÁLLÍTÁSOK) menüben egy sor paraméterbe, ami arra programozható, hogy személyre tudja szabni a kazán üzemelését a rendszer típusa szerint. Állítsa be a paramétereket a kívánt üzemmódok szerint.

4.3 Idősáv-ütemezési funkció (szobatermosztát)

Ha a fűtési rendszert egy szobatermosztát kezeli (tehát nincs programidőzítés), akkor a programidőzítés engedélyezhető a kazán kezelőfelületén a CH menüben a POR = 1 paraméter beállításával.

A programidőzítési menü eléréséhez tartsa nyomva a B+D gombokat legalább 2 másodpercig.

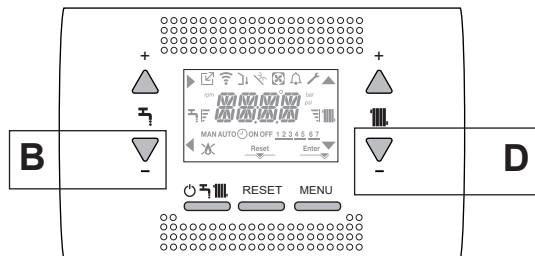

A kijelzések a következő ábrának megfelelően jelennek meg:



A ▲, ▼ nyilakkal válassza ki a napot vagy előre kiválasztott napok egy csoportját:

- 1-2-3-4-5-6-7 az egyes napok programozása
- 1-5 program hétfőtől péntekig
- 6-7 program szombattól vasárnapig
- 1-7 a teljes hét programozása

A ► gombbal megerősítheti a kiválasztást, és továbbléphet az időszávok programozásához, a Enter gombbal kiléphet a programidőzítésből, és megerősítheti az elvégzett módosításokat.

A ◀ gombbal kiléphet a kiválasztások mentése nélkül.

Az időszávok beállítása

- A kijelzőn a TIME ON látható, nyomja meg a ► gombot a gyújtásidő beállításához, a ▲, ▼ gombokkal módosíthatja az időt, és a ► gombbal erősítheti meg.
- A kijelzőn a TIME OFF látható, nyomja meg a ► gombot a kikapcsolási idő beállításához, a ▲, ▼ gombokkal módosíthatja az időt, és a ► gombbal erősítheti meg.

– A TIME ON ismét megjelenik, majd az időszávok programozása folytatódik a programozható sávok maximális számaig (négy), vagy pedig a **Enter** megnyomásával erősítheti meg a beállított sávokat, és továbbléphet a következő nap programozására.

A hét minden napjához be lehet állítani legfeljebb 4 zónát, amelyeket egy kezdési és befejezési idő jellemez.

Ezen időszávokon kívül a szobatermosztáttól érkező hőigényeket a rendszer figyelmen kívül hagyja.

Az alapértelmezetten engedélyezett központi fűtési időszávok:

07:30 - 08:30 / 12:00 - 13:30 / 18:00 - 22:30 from MON to FRI (hétfőtől péntekig)
08:00 - 22:30 from SAT to SUN (szombattól vasárnapig)

Amikor a fűtésprogramozás-időzítés engedélyezett, a **C+D** gombokat megnyomva válthat az AUTO programozási időzítésről a MAN ON vagy a MAN OFF beállításra.

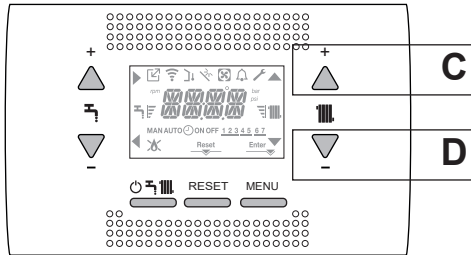

4.4 Kazánkonfiguráció

A kazánkonfigurációs menü eléréséhez lépjen a műszaki paraméterek menüjében a "3.20 Hozzáférés a műszaki paraméterekhez" szakaszban leírtak szerint.

A **▲** és a **▼** nyílak segítségével görgessen át az előzőleg kiválasztott almenü almenü paraméterein, és erősítse meg a kiválasztást az **A** gombbal; a **C** gombbal módosíthatja az előzetesen kiválasztott paraméter értékét, és a **D** gombba erősítheti meg a **Enter** ikon által jelzett kiválasztást.

A beállítási menü leírása

Előfordulhat, hogy az alábbi funkciók közül nem mindegyik áll rendelkezésre a hozzáférési szinttől és a típustól függően.

SETTING

TIME

Ebben a menüben beállítható az idő és a hét napja.

TIME PROGRAM

Ebből a menüből elérheti a fűtésprogram-időzítés beállítási menüjét. A hét minden napjához be lehet állítani legfeljebb 4 zónát, amelyeket egy kezdési és befejezési idő jellemez.

Ez a menü elérhető közvetlenül is a főképernyőről a **B+D** gombok egyidejű megnyomásával legalább 2 mp-ig (lásd a "4.3 Időszáv-ütemezési funkció (szobatermosztát)" szakaszt)

COMB

GAS TYPE

Ezzel a paraméterrel beállíthatja a gáz típusát.

0 = metángáz – gyári beállítás

1 = LPG

BOILER TYPE

Ezt a paramétert állítsa be a kazántípushoz, lásd a vonatkozó "4.27 Az AKM tábla cseréje" szakaszt további információkért.

COMBUSTION OFFSET

Ez a paraméter lehetővé teszi, hogy visszaállítsa az égés gyári beállításait, lásd a vonatkozó "4.28 Égésszabályozási paraméterek" szakaszt további információkért.

CONF

HYDRAULIC CONFIGURATION

Ezzel a paraméterrel beállíthatja a kazán hidraulikai konfigurációját:

0 = CSAK FÜTÉS

1 = PILLANATNYI ÁRAMLÁSKAPCSOLÓ

2 = PILLANATNYI ÁRAMLÁSMÉRŐ

3 = BOJLER SZONDÁVAL

4 = BOJLER TERMOSZTÁTTAL (gyári beállítás)

A paraméter gyári beállítása 4.

Az elektronikai panel cseréjénél ügyeljen arra, hogy ez a paraméter 4-re legyen állítva.

WATER TRANSDUCER

Ezzel a paraméterrel beállíthatja a víznyomás-átalakító típusát:

0 = víznyomáskapcsoló

1 = nyomásátalakító

A paraméter gyári beállítása 1, ne módosítsa! Az elektronikai panel cseréjénél ügyeljen arra, hogy ez a paraméter 1-re legyen állítva.

AUTO WATER FILL ENABLE

Ezzel a paraméterrel engedélyezheti a „félautomata töltés” funkciót, mivel a kazánok rendelkeznek nyomásátalakítóval és töltő mágnesszeleppel.

A paraméter gyári beállítása 0, ne módosítsa! Az elektronikai panel cseréjénél ügyeljen arra, hogy ez a paraméter 0-ra legyen állítva.

BEGIN SYSTEM FILLING

EZEN A MODELLEN NEM ELÉRHETŐ

AIR PURGING CYCLE

Ezzel a paraméterrel letilthatja a légtelenítési ciklust; a gyári beállítás 1, a funkció letiltásához állítsa a paramétert 0-ra.

MIN

Ez a paraméter lehetővé teszi a ventilátor minimális fordulatszámának módosítását. Ne módosítsa!

MAX

Ez a paraméter lehetővé teszi a ventilátor maximális fordulatszámának módosítását. Ne módosítsa!

MAX_CH

Ez a paraméter lehetővé teszi a ventilátor fűtési módhoz tartozó maximális fordulatszámának módosítását. Ne módosítsa!

RANGE RATED

Ez a paraméter lehetővé teszi a hőteljesítmény fűtési üzemmódban történő megváltoztatását, ennek a paraméternek a gyári beállítása MAX_CH, és programozható a MIN - MAX_CH tartományon belül. Ezen paraméter használatára vonatkozóan a "4.19 Range rated" szakaszban talál további információkat.

DO_AUX1

Ez a paraméter lehetővé teszi egy további relé működésének konfigurálását (csak akkor, ha a relékártya be van szerelve (nem az alapfelszereltség része)) egy fázis (230 VAC) eljuttatásához egy második hőszivattyúhoz (kiegészítő szivattyú) vagy zónaszelephez. A paraméter gyári beállítása 0, és a 0–2 tartományon belül változtatható a következő jelentéssel:

Az X21 1. és 2. érintkezője	Nincs jelen	Átkötve
DO_AUX1 = 0	további szivattyúkezelés	zóna szelep menedzsment
DO_AUX1 = 1	zóna szelep menedzsment	zóna szelep menedzsment
DO_AUX1 = 2	további szivattyúkezelés	további szivattyúkezelés

EXHAUST PROBE RESET

Ez a paraméter lehetővé teszi az üzemórámérő visszaállítását bizonyos körülmények között (lásd a "4.20 Fényjelzések és hibák" szakaszt további információkért).

Ennek a paraméternek a gyári beállítása 0, állítsa 1-re füstgázérzékelő óraszámológjának visszaállításához a fő hőcserélő tisztítását követően.

A visszaállítás befejezése után a paraméter értéke automatikusan újra 0 lesz.

CH**HYST ON HIGH TEMP**

Magas hőmérsékletű rendszerek esetén ez a paraméter lehetővé teszi azon hiszterézis érték beállítását, amellyel a beállítási kártya kiszámítja az égő gyújtási előremenő hőmérsékletét:

IGNITION TEMPERATURE = HEATING SETPOINT - HYST ON HIGH TEMP. (GYÚJTÁSI HŐMÉRSÉKLET = FÜTÉSI ALAPÉRTÉK - HISZT. BE MAGAS HŐM.)

A paraméter gyári beállítása 5 °C, és a 2–10 °C tartományon belül változtatható.

HYST OFF HIGH TEMP

Magas hőmérsékletű rendszerek esetén ez a paraméter lehetővé teszi azon hiszterézis érték beállítását, amellyel a beállítási kártya kiszámítja az égő kikapcsolási előremenő hőmérsékletét:

IGNITION TEMPERATURE = HEATING SETPOINT + HYST OFF HIGH TEMP. (GYÚJTÁSI HŐMÉRSÉKLET = FÜTÉSI ALAPÉRTÉK + HISZT. KI MAGAS HŐM.)

A paraméter gyári beállítása 5 °C, és a 2–10 °C tartományon belül változtatható.

HYST ON LOW TEMP

Alacsony hőmérsékletű rendszerek esetén ez a paraméter lehetővé teszi azon hiszterézis érték beállítását, amellyel a beállítási kártya kiszámítja az égő gyújtási előremenő hőmérsékletét:

IGNITION TEMPERATURE = HEATING SETPOINT - HYST ON LOW TEMP. (GYÚJTÁSI HŐMÉRSÉKLET = FÜTÉSI ALAPÉRTÉK - HISZT. BE ALACSONY HŐM.)

A paraméter gyári beállítása 3 °C, és a 2–10 °C tartományon belül változtatható.

HYST OFF LOW TEMP

Alacsony hőmérsékletű rendszerek esetén ez a paraméter lehetővé teszi azon hiszterézis érték beállítását, amellyel a beállítási kártya kiszámítja az égő kikapcsolási előremenő hőmérsékletét:

IGNITION TEMPERATURE = HEATING SETPOINT + HYST OFF LOW TEMP. (GYÚJTÁSI HŐMÉRSÉKLET = FÜTÉSI ALAPÉRTÉK + HISZT. KI ALACSONY HŐM.)

A paraméter gyári beállítása 3 °C, és a 2–10 °C tartományon belül változtatható.

PUMP CONTROL TYPE (SZIVATTYÚVEZÉRLÉS TÍPUSA)

P90 = 0 → UPS-keringtőszivattyú kivételes használata

P90 = 1 → Szivattyú maximális rögzített fordulatszámon (mintha KI-BE lenne)

2 ≤ P90 ≤ 40 → Objektív változtatható sebességű szivattyú

41 ≤ P90 ≤ 100 → Proporcionális változtatható sebességű szivattyú

További részletek a "3.11 Változtatható fordulatszámú keringetőszivattyú" szakaszban.

CH POST CIRC

EZEN A MODELLEN NEM ELÉRHETŐ

LOW NOISE

EZEN A MODELLEN NEM ELÉRHETŐ

SCREED HEATING

Ez a paraméter lehetővé teszi a padlófűtési funkciót aktiválását (további részletek a "4.13 Padlófűtés funkció (SCREED HEATING)" szakaszban).

A gyári beállítás 0, a kazán kikapcsolt állapotában állítsa 1-re a padlófűtési funkciót aktiválásához az alacsony hőmérsékletű zónákban.

A paraméter automatikusan visszatér 0-ra, miután a padlófűtési funkció befejeződött; a funkció korábban is megszakítható az érték 0-ra állításával.

ANTI CYCLE FUNCTION

Ezzel a paraméterrel megváltoztathatja a KÉNYSZERÍTETT FÜTÉS KIKAPCSOLÁSI IDEJÉT a késési időre vonatkozóan, amelyet az égő újbóli gyújtásához ad meg egy kikapcsolás esetén, ami az elért fűtési hőmérséklet miatt következik be. A paraméter gyári beállítása 3 perc, és 0 és 20 perc közötti értékre állítható be.

RESET CH TIMERS

Ez a paraméter lehetővé teszi az ANTI CYCLE és a REDUCED HEATING MAXIMUM OUTPUT TIMING visszavonását, ami 15 percig tart, és amelynek során a ventilátor sebessége a beállított maximális fűtési teljesítmény 75% -ára korlátozódik.

A paraméter gyári beállítása 0, állítsa 1-re az időzítések visszaállításához.

MAIN ZONE ACTUATION TYPE

Ez a paraméter lehetővé teszi a rendszer konfigurálását egy keverőzelep és egy további szivattyú (a fő fűtőrendszeren) kezeléséhez (a BE16 tartozékkártyára van szükség, nem része az alapfelszereltségnek).

A paraméter gyári beállítása 0, állítsa 1-re a BE16 kártya csatlakoztatásához.

Megjegyzés: ez a paraméter nem módosítható, ha egy OT+ kronotermosztát van csatlakoztatva.

MAIN ZONE ADDR

Amikor a MAIN ZONE ACTUATION TYPE = 1, ez a paraméter lehetővé teszi a BE16 kártya címének beállítását.

A paraméter gyári beállítása 3, és az 1–6 tartományon belül változtatható.

Megjegyzés: ezen paraméter használatára vonatkozóan a B16 tartozéktábla utasításlapján talál további információkat.

MAIN ZONE HYDRAULIC CONF

Amikor a MAIN ZONE ACTUATION TYPE = 1, ez a paraméter lehetővé teszi a fő fűtési zóna hidraulikai konfigurálását.

A paraméter gyári beállítása 0, és lehetővé teszi egy közvetlen zóna kezelését, állítsa 1-re egy kevert zóna kezeléséhez.

Megjegyzés: ezen paraméter használatára vonatkozóan a B16 tartozéktábla utasításlapján talál további információkat.

MAIN ZONE TYPE

Ezzel a paraméterrel meghatározhatja a melegítendő zóna típusát, az alábbi lehetőségek közül választhat:

0 = MAGAS HŐMÉRSÉKLET (gyári beállítás)

1 = ALACSONY HŐMÉRSÉKLET

MAX CH SET

Ezzel a paraméterrel megadható a beállítható maximális fűtési alapérték:

– 20 °C – 80,5 °C tartomány, alapértelmezett 80,5 °C magas hőmérsékletű rendszerek esetében

– 20 °C – 45 °C tartomány, alapértelmezett 45 °C alacsony hőmérsékletű rendszerek esetében.

Megjegyzés: a MAX CH SET értéke nem lehet kisebb, mint a MIN CH SET értéke.

MIN CH SET

Ezzel a paraméterrel megadható a beállítható minimális fűtési alapérték:

– 20 °C – 80,5 °C tartomány, alapértelmezett 20 °C magas hőmérsékletű rendszerek esetében

– 20 °C – 45 °C tartomány, alapértelmezett 20 °C alacsony hőmérsékletű rendszerek esetében.

Megjegyzés: a MIN CH SET értéke nem lehet nagyobb, mint a MAX CH SET értéke.

OTR

Ez a paraméter lehetővé teszi a hőszabályozás aktiválását, ha a rendszerhez külső hőmérséklet-érzékelő van csatlakoztatva.

A gyári beállítás 0, a kazán mindig fix ponton üzemel. A paramétert 1-re állítsa és csatlakoztatva a kültéri hőmérséklet-érzékelőt, a kazán hőszabályozós módban üzemel.

Leválasztott kültéri hőmérsékletszonda esetén a kazán mindig fix ponton üzemel.

A "4.5 Hőszabályozás beállítása" szakasz tartalmaz további információkat a funkcióra vonatkozóan.

OTD CURVES

Ezzel a paraméterrel beállíthatja a kazán hőszabályozós módban használt kompenzációs görbéinek számát.

A paraméter gyári beállítása 2,0 a magas hőmérsékletű rendszerek esetében, és 0,5 az alacsony hőmérsékletű rendszerek esetében.

A paraméter 1,0 és 3,0 közötti tartományban állítható a magas hőmérsékletű rendszerek esetében, és 0,2 és 0,8 között az alacsony hőmérsékletű rendszerek esetében.

A "4.5 Hőszabályozás beállítása" szakasz tartalmaz további információkat a funkcióra vonatkozóan.

NIGHT COMP

Ezzel a paraméterrel aktiválhatja az „éjszakai kompenzáció” funkciót.

Az alapértelmezett érték 0, állítsa 1-re a funkciót aktiválásához.

A "4.5 Hőszabályozás beállítása" szakasz tartalmaz további információkat a funkcióra vonatkozóan.

POR

Ezzel a paraméterrel engedélyezheti a fűtésidőzítés programozását. A programozás időzítése nem engedélyezett = 0
Ha a szobatermosztát érintkezője zár, a hőigények mindig teljesülnek, bármilyen időkorlátozás nélkül.
A programozás időzítése engedélyezett = 1
Ha a szobatermosztát érintkezője zár, a hőigény be van iktatva a beállított programozási időzítés szerint.

MAN AUTO

Ezzel a paraméterrel beállíthatja az átállási módot manuális fűtésről automatikus fűtésre.
A paraméter gyári beállítása 0: ebben az állapotban az átállást manuális időzítésprogramozásról automatikusra a felhasználónak kell elvégeznie a **C+D** gombok megnyomásával.
Állítsa a paramétert 1-re a funkció aktiválásához: ebben az állapotban az átállás manuális időzítésprogramozásról automatikusra automatikusan megtörténik a sáv első változásakor.

ZONE1 ENABLE

Ez a paraméter lehetővé teszi egy további fűtési zóna kezelését (a BE16 tartozékkártyára van szükség, nem része az alapfelszereltségnek). Az alapértelmezett érték 0, állítsa 1-re a funkció aktiválásához.
Megjegyzés: ez a paraméter nem módosítható, ha egy OT+ kronotermosztát van csatlakoztatva.

ZONE1 ADDR

Amikor a ZONE1 ENABLE = 1, ez a paraméter lehetővé teszi az 1. zónához tartozó BE16 kártya címének beállítását.
A paraméter gyári beállítása 1, és az 1–6 tartományon belül változtatható.
Megjegyzés: ezen paraméter használatára vonatkozóan a B16 tartozéktábla utasításlapján talál további információkat.

ZONE1 HYDRAULIC CONFIG

Amikor a MAIN ZONE ACTUATION TYPE = 1, ez a paraméter lehetővé teszi az 1. fűtési zóna hidraulikai konfigurálását.
A paraméter gyári beállítása 0, és lehetővé teszi egy közvetlen zóna kezelését, állítsa 1-re egy kevert zóna kezeléséhez.
Megjegyzés: ezen paraméter használatára vonatkozóan a B16 tartozéktábla utasításlapján talál további információkat.

ZONE1 TYPE

Amikor a MAIN ZONE ACTUATION TYPE = 1, ezzel a paraméterrel meghatározhatja a fűtendő zóna típusát.
A következő lehetőségek közül választhat:
0 = MAGAS HŐMÉRSEKLET (gyári beállítás)
1 = ALACSONY HŐMÉRSEKLET

ZONE1 SET

Amikor a MAIN ZONE ACTUATION TYPE = 1, ez a paraméter lehetővé teszi az 1. fűtési zóna alapértékének beállítását. A paraméter gyári beállítása ZONE1 MAX CH SET és a ZONE1 MIN CH SET – ZONE1 MAX CH SET tartományban programozható.

ZONE1 MAX CH SET

Ezzel a paraméterrel megadható az 1. zónához beállítható maximális fűtési alapérték:
– 20 °C – 80,5 °C tartomány, alapértelmezett 80,5 °C magas hőmérsékletű rendszerek esetében
– 20 °C – 45 °C tartomány, alapértelmezett 45 °C alacsony hőmérsékletű rendszerek esetében.
Megjegyzés: a ZONE1 MAX CH SET értéke nem lehet kisebb, mint a ZONE1 MIN CH SET értéke.

ZONE1 MIN CH SET

Ezzel a paraméterrel megadható az 1. zónához beállítható maximális fűtési alapérték:
– 20 °C – 80,5 °C tartomány, alapértelmezett 40 °C magas hőmérsékletű rendszerek esetében
– 20 °C – 45 °C tartomány, alapértelmezett 20 °C alacsony hőmérsékletű rendszerek esetében
Megjegyzés: a ZONE1 MIN CH SET értéke nem lehet nagyobb, mint a ZONE1 MAX CH SET értéke.

ZONE1 OTR

Ez a paraméter lehetővé teszi a hőszabályozás aktiválását az 1. zónában, ha a rendszerhez külső hőmérséklet-érzékelőt van csatlakoztatva. A gyári beállítás 0, a kazán mindig fix ponton üzemel az 1. zónára vonatkozóan. ahhoz, hogy a kazán klímamódban üzemeljen, csatlakoztassa a kültéri hőmérséklet-érzékelőt, és állítsa a paramétert 1-re. Leválasztott kültéri hőmérsékletszonda esetén a kazán mindig fix ponton üzemel. A "4.5 Hőszabályozás beállítása" szakasz tartalmaz további információkat a funkcióra vonatkozóan.

ZONE1 OTD CURVES

Ezzel a paraméterrel beállíthatja a kazán klímamódban használt kompenzációs görbéinek számát az 1. zónához.
A paraméter gyári beállítása 2,0 a magas hőmérsékletű rendszerek esetében, és 0,5 az alacsony hőmérsékletű rendszerek esetében. A paraméter 1,0 és 3,0 közötti tartományban állítható a magas hőmérsékletű rendszerek esetében, és 0,2 és 0,8 között az alacsony hőmérsékletű rendszerek esetében.
A "4.5 Hőszabályozás beállítása" szakasz tartalmaz további információkat a funkcióra vonatkozóan.

ZONE1 NIGHT COMP

Ez a paraméter lehetővé teszi az „éjszakai kompenzáció” beállítását az 1. zónához.
Az alapértelmezett érték 0, állítsa 1-re a funkció aktiválásához.
A "4.5 Hőszabályozás beállítása" szakasz tartalmaz további információkat a funkcióra vonatkozóan.

DHW**ANTILEGIO**

Ezzel a paraméterrel az „Antilegionella funkciót” lehet aktiválni, amikor a kazánhoz egy szondás bojler csatlakozik (C eset).
A paraméter gyári alapértéke 0 (funkció kikapcsolva). Állítsa az értéket 1-re a heti antilegionella funkció aktiválásához, ebben az esetben a funkció a hét harmadik napján, 03:00 órakor kerül végrehajtásra.
Állítsa az értéket 2-re a napi antilegionella funkció aktiválásához, ebben az esetben a funkció a hét minden napján, 03:00 órakor kerül végrehajtásra.
A funkcióval kapcsolatos további információkért lásd a "4.15 Antilegionella funkció (csak ha külső tároló van csatlakoztatva hőérzékelővel)".

ANTILEGIO TIME

Ezzel a paraméterrel az „antilegionella” funkció végrehajtási időpontját lehet megadni, amikor a kazánhoz egy szondás bojler csatlakozik (C eset).
A paraméter gyári alapértéke 03:00 óra.

ANTILEGIO OUTLET TANK FLOW

Ezzel a paraméterrel lehet megadni a bojlerhez előremenő vezeték hőmérsékletét, amikor folyamatban van az antilegionella funkció.
A paraméter gyári alapértéke 80 °C, és a 65 °C – 85 °C közötti tartományban lehet programozni.

TANK FLOW TEMP

Ezzel a paraméterrel lehet módosítani a bojlerhez előremenő vezeték hőmérsékletét, amikor HMV-igény áll fenn.
A paraméter gyári alapértéke 80 °C, és az 50 °C – 85 °C közötti tartományban lehet programozni.

SLIDING OUTLET TANK FLOW TEMP

Ezzel a paraméterrel a SLIDING OUTLET funkciót lehet aktiválni, ami a kazán által használt előremenő set point érték módosítására szolgál, HMV-igény esetén (csak ha a kazánhoz egy szondás bojler csatlakozik, C eset).
A paraméter gyári alapértéke 0 (funkció kikapcsolva); a funkció bekapcsolásához állítsa a paramétert 1 értékre.
A funkcióval kapcsolatos további információkat lásd a "4.14 Skijövő csúszás (csak akkor, ha a tartály csatlakoztatva van)".

MIN DHW SET

EZEN A MODELLEN NEM ELÉRHETŐ

MAX DHW SET

EZEN A MODELLEN NEM ELÉRHETŐ

DHW DELAY

EZEN A MODELLEN NEM ELÉRHETŐ

SUN ON

EZEN A MODELLEN NEM ELÉRHETŐ

SOLAR**FSUN**

Ez a paraméter lehetővé teszi a napkollektoros bojler használatát; a BE15 tartozékkártyát kell használni.
a gyári beállítás 0 = napkollektoros bojler kezelése letiltva, a funkció engedélyezéséhez állítsa a paramétert 1-re.

T MAX TANK

A paraméter lehetővé teszi a maximális hőmérséklet beállítását a bojler felső részéhez. A gyári beállítás 60 °C.
A paraméter 10 °C és +130 °C közötti tartományban állítható.

DELTA T ON PUMP

A paraméter lehetővé teszi a kollektorszonda és a bojlerszonda hőmérséklet-különbségének kezelését a bojler hőterheléséhez (napkollektoros szivattyú aktiválása).

A gyári beállítás 8 °C.

A paraméter 4 °C és 30 °C közötti tartományban állítható.

Megjegyzés: a DELTA T ON PUMP értékének nagyobbak kell lennie, mint a DELTA T OFF PUMP értéke.

DELTA T OFF PUMP

A paraméter lehetővé teszi a kollektorszonda és a bojlerszonda hőmérséklet-különbségének kezelését a bojler hőterhelésének megszakításához (napkollektoros szivattyú kikapcsolása).

A gyári beállítás 4 °C.

A paraméter 4 °C és 30 °C közötti tartományban állítható.

Megjegyzés: a DELTA T OFF PUMP értékének kisebbnek kell lennie, mint a DELTA T ON PUMP értéke.

INTEGRATION DELAY

Ezzel a paraméterrel beállíthatja a késleltetést a napkollektoros rendszer kazán általi alkalmazásához.

A gyári beállítás 0 perc.

A paraméter 0–180 perc tartományban állítható.

COLLECTOR T MIN

Ezzel a paraméterrel beállítja a kollektor minimális hőmérsékletét a napkollektor fagyásgátló funkciójának aktiválásához.

A gyári beállítás: - - °C (napkollektoros fagyvédelem letiltva).

A paraméter -30 °C és +5 °C közötti tartományban állítható.

COLLECTOR T MAX

Ezzel a paraméterrel beállíthatja a kollektor maximális hőmérsékletét a napkollektoros szivattyú kikapcsolásához (rendszervédelem).

A szivattyút ezután a rendszer bekapcsolja, amikor a kollektor hőmérséklete [COLLECTOR T MAX - 10 °C] alá esik.

A gyári beállítás 110 °C.

A paraméter 80 °C és 180 °C közötti tartományban állítható.

Megjegyzés: a COLLECTOR T MAX értékének magasabbnak kell lennie, mint a COLLECTOR T PROT értéke.

COLLECTOR T PROT

Ezzel a paraméterrel beállíthatja a kollektor maximális hőmérsékletét a napkollektorhűtési funkció aktiválásához.

A gyári beállítás 110 °C.

A paraméter 80 °C és 180 °C közötti tartományban állítható.

Megjegyzés: a COLLECTOR T PROT értékének kisebbnek kell lennie, mint a COLLECTOR T MAX értéke.

COLLECTOR T AUTH

Ezzel a paraméterrel beállíthatja a minimális hőmérsékletet a napkollektoros szivattyú bekapcsolásához.

A gyári beállítás 40 °C.

A paraméter -20 °C és +95 °C közötti tartományban állítható.

Megjegyzés: a COLLECTOR T AUTH értékének magasabbnak kell lennie, mint a COLLECTOR T LOCK értéke.

COLLECTOR T LOCK

Ezzel a paraméterrel beállíthatja a minimális hőmérsékletet a napkollektoros szivattyú kikapcsolásához.

A gyári beállítás 35 °C.

A paraméter -20 °C és +95 °C közötti tartományban állítható.

Megjegyzés: a COLLECTOR T LOCK értékének kisebbnek kell lennie, mint a COLLECTOR T AUTH értéke.

PWM COLL PUMP

Ezzel a paraméterrel beállíthatja a napkollektoros szivattyú impulzusmodulációs periódusát.

A gyári beállítás 0 perc (a napkollektoros szivattyú modulációs funkciója letiltva).

A paraméter 0–30 perc tartományban állítható.

TANK COOLING

Ezzel a paraméterrel engedélyezheti/letilthatja a bojler hűtési funkcióját; két lehetőség áll rendelkezésre:

0 = A FUNKCIÓ NEM AKTÍV (gyári beállítás)

1 = A FUNKCIÓ AKTÍV

SOLAR PUMP MODE

Ezzel a paraméterrel konfigurálhatja a napkollektoros szivattyú működését; három lehetőség áll rendelkezésre:

0= OFF (gyári beállítás) ==> a napkollektoros szivattyú mindig ki van kapcsolva

1= ON (gyári beállítás) ==> a napkollektoros szivattyú mindig be van kapcsolva

2= AUTO ==> a napkollektoros szivattyú ki- és bekapcsol a napkollektoros rendszer kezelési szabályai szerint

4.5 Hőszabályozás beállítása

A HŐSZABÁLYOZÁS engedélyezése a következő módon történik:

- lépjen a műszaki paraméterek menüjében a "3.20 Hozzáférés a műszaki paraméterekhez" szakaszban leírtak szerint.
- lépjen a CH menübe, majd állítsa be az OTR=1 értéket.

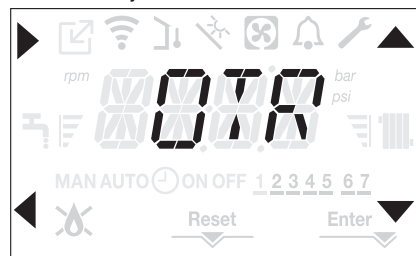

A hőszabályozás csak a külső hőmérséklet érzékelővel működik, és csak a FŰTÉS funkcióban aktív.

Ha az OTR = 0, illetve leválasztott kültéri hőmérséklet-érzékelő esetén a kazán mindig fix ponton üzemel.

A kültéri hőmérséklet-érzékelő által mért hőmérséklet az "4.21 INFO menü" az OUTDOOR TEMP SENS. alatt jelenik meg.

A hőszabályozó algoritmus nem közvetlenül használja a kültéri hőmérsékletet, hanem egy kiszámított kültéri hőmérsékletet, amely figyelembe veszi az épület szigetelését: A jól szigetelt épületekben a kültéri hőmérséklet-ingadozásoknak csekélyebb hatása lesz, mint azokban, amelyek összehasonlítva gyengén szigeteltek.

KÉRELEM AZ OT-KRONOTERMOSZTÁTTÓL

Ebben az esetben az előremenő alapértéket a kronotermosztát számítja a kültéri hőmérséklet, illetve a környezeti hőmérséklet és a kívánt környezeti hőmérséklet különbsége szerint.

KÉRELEM A SZOBATERMOSZTÁTTÓL

Ebben az esetben az előremenő alapértéket a beállítási kártya számítja a kültéri hőmérséklet szerint úgy, hogy elérje a becsült 20 °C-os kültéri hőmérsékletet (referencia-környezeti hőmérséklet).

A kimeneti alapérték kiszámításához 2 paraméter van:

- a kompenzációs görbe lejtése (KT)
- ofszet a referencia környezeti hőmérsékleten.

A kompenzációs görbe kiválasztása (OTD-görbe paraméterei 20. ábra)

A fűtés kompenzációs görbéje gondoskodik az elméleti 20 °C-os beltéri hőmérséklet fenntartásáról, amennyiben a külső hőmérséklet +20 °C és -20 °C között van. A görbe megválasztása a tervezett minimális külső hőmérsékletnek (és ezáltal a földrajzi helynek), valamint a tervezett előremenő hőmérsékletnek (és ezáltal a rendszer típusának) a függvénye. Ezt a telepítést végző személynek kell a kellő gondossággal kiszámítania az alábbi képletet alkalmazva:

$$KT = \frac{\text{Tervezett előremenő hőm.} - T_{\text{shift}}}{20\text{-min. mértékadó külső } T}$$

Tshift = 30 °C standard rendszerek

25 °C padlófűtéses rendszerek

Ha e számítás eredményeként olyan számot kapunk, amely két görbe érték közé esik, tanácsos azt a kompenzációs görbét választani, amely közelebb áll a kapott értékhez.

Példa: ha a számítással kapott érték 1,3, ez a 1 és 1,5 görbék között van. Válassza ki a legközelebbi görbét, tehát az 1,5-öt.

Az alábbi KT értékeket lehet beállítani:

- standard rendszer: 1,0-3,0
- padlórendszer 0,2–0,8.

A kezelőfelületen keresztül megnyitható a CH menü és az OTD CURVES paraméterek az előre kiválasztott hőszabályozási görbe beállításához:

- lépjen a műszaki paraméterek menüjében a "3.20 Hozzáférés a műszaki paraméterekhez" szakaszban leírtak szerint.
- lépjen a CH menübe, majd válassza ki az OTD CURVES lehetőséget.
- nyomja meg a gombot a megerősítéshez.

- állítsa be a kívánt éghajlati görbét a ▲ és ▼ nyíl gombokkal
- erősítse meg az Enter gombbal

Ofszet a referencia környezeti hőmérsékleten (20. ábra)

A felhasználó közvetve módosíthatja a HEATING (FŰTÉS) alapértékét, megadva egy -5-től +5-ig terjedő ofszetet (ofszet 0 = 20 °C) a referencia-hőmérsékletre (20 °C) vonatkozóan.

Az ofszet korrigálásához lásd a "4.9 A fűtővíz hőmérsékletének beállítása, úgy hogy kültéri hőmérséklet-érzékelő van csatlakoztatva" szakaszt.

ÉJSZAKAI KOMPENZÁLÁS (NIGHT COMP paraméter - 20. ábra)

Ha egy SZOBATERMOSZTÁT egy programidőzítőhöz van csatlakoztatva, engedélyezni lehet az éjszakai kompenzációt a CH menüből a NIGHT COMP paraméterrel.

Az éjszakai kompenzáció beállítása:

- lépjen a műszaki paraméterek menüjében a "3.20 Hozzáférés a műszaki paraméterekhez" szakaszban leírtak szerint.
- lépjen a CH menübe, majd válassza ki a NIGHT COMP lehetőséget
- nyomja meg a ► gombot a megerősítéshez
- állítsa a paramétert 1-re
- erősítse meg az Enter gombbal

Az ÉRINTKEZŐ ZÁRÁSAKOR a hőigényt az áramlás-érzékelője adja, mégpedig a külső hőmérséklethez szabottan ahhoz, hogy a megadott NAPPAL szinten a névleges környezeti hőmérsékleti érték (20 °C) alakuljon ki. Az érintkező nyitása nem eredményez azonnal kikapcsolást, hanem csupán a klimatikus görbe csökkentését (párhuzamos eltolását) az ÉJSZAKAI szintre (16 °C).

Ezen kívül a felhasználó közvetve módosíthatja a FŰTÉS alapértékének értékét is, de az ÉJSZAKA (16 °C) helyett a referencia NAPPAL hőmérsékleten (20 °C) egy ofszetet ad be, amely a [-5 +5] tartományon belül változhat.

Az ofszet korrigálásához lásd a "4.9 A fűtővíz hőmérsékletének beállítása, úgy hogy kültéri hőmérséklet-érzékelő van csatlakoztatva" szakaszt.

4.6 Első üzembe helyezés

- Állítsa a rendszer főkapcsolóját a BE állásba.
- Nyissa ki a gázcsapot, hogy a tüzelőanyag szabadon tudjon áramolni.

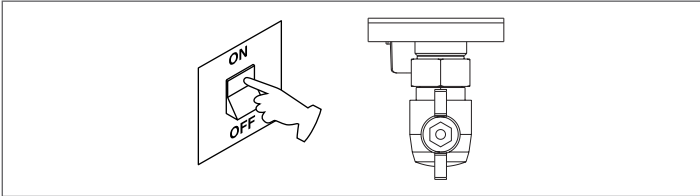

- A bekapcsolással bekapcsol a háttérvilágítás, majd megjelenik az összes ikon és szegmensek 1 másodpercig, és 3 másodpercig megjelenik folytonosan a firmware-verzió:

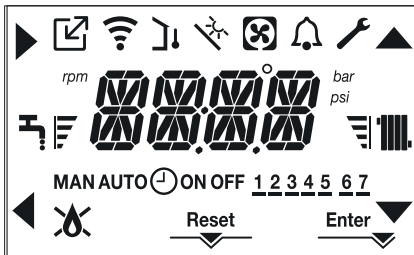

- A kezelőfelület pillanatnyilag az aktív állapotot jeleníti meg.

Légtelenítési ciklus



A kazán minden egyes indításakor egy automata légtelenítési ciklust végez 6 percig. Amikor a légtelenítési ciklus folyamatban van, minden hőigény le van tiltva (kivéve a használatimelegvíz-igényeket, amikor a kazán nincs KIKAPCSOLVA), és a kezelőfelület képernyőjén görgetve megjelenik az „AIR PURGING CYCLE IN PROGRESS” (légtelenítési ciklus folyamatban) üzenet.

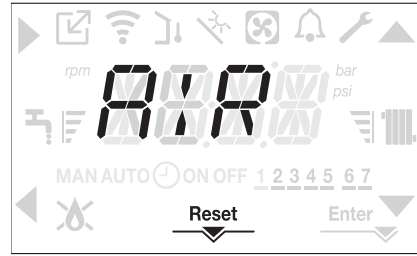

A légtelenítési ciklus megszakítható, ha legalább 2 mp-ig nyomva tartja a 2-es gombot (a RESET ikon aktiválódik).

A légtelenítési ciklus megszakítható egy használatimelegvíz-igénnyel is, ha a kazán nincs KI állásba kapcsolva.

- Állítsa be a szobatermosztátot a kívánt hőmérsékletre (~20 °C) vagy, ha a rendszer el van látva programozható termosztáttal vagy időzítővel, biztosítsa, hogy aktív legyen és megfelelően be legyen állítva (~20°C).
- Ezután állítsa be a kazánt TÉLI vagy NYÁRI beállításra a kívánt üzemmódnak megfelelően.
- A kazán elindul és mindaddig működik, míg a szobahőmérséklet el nem éri a beállított értéket, ezt követően a készülék újra stand-by állapotba kerül.

4.7 Üzemállapot

Az üzemállapot megváltoztatásához a TÉLI-ről NYÁRI-re vagy OFF-ra (KI) nyomja meg az 1 gombot, amíg a kívánt funkció ikonja meg nem jelenik.

TÉLI ÜZEMMÓD

- Állítsa a kazánt a TÉLI állapotba úgy, hogy lenyomva tartja az 1-es gombot, amíg a használati meleg víz ikonja és a fűtés ikon meg nem jelenik.



A kezelőfelület rendszerint az előremenő hőmérsékletet mutatja, hacsak nincs folyamatban használatimelegvíz-kérelem, ebben az esetben a használati melegvíz hőmérséklete jelenik meg.

- Ha van hőigény és a kazán gyújtásban van, a "🔥" ikon látható a kijelzőn.

Hőigény, a radiátor ikon villog:



NYÁRI ÜZEMMÓD (csak vízzel tartály csatlakoztatva)

- Állítsa a kazánt a NYÁRI állapotba úgy, hogy lenyomva tartja az 1-es gombot, amíg a használati meleg víz ikonja meg nem jelenik.

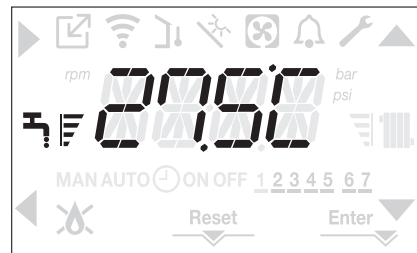

Ebben az állapotban a kazán a hagyományos csak használati melegvíz funkciót aktiválja, a kezelőfelület normál esetben az előremenő hőmérsékletet jeleníti meg.

Használatimelegvíz-igény esetén a kijelző a használati melegvíz hőmérsékletet jeleníti meg.

Használatimelegvíz-igény, a csap ikon villog:

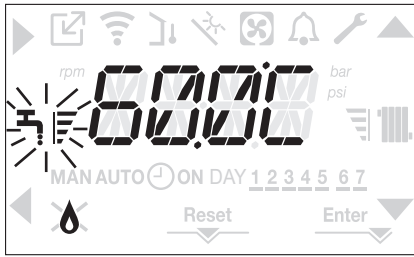

OFF

- Állítsa a kazánt az OFF (KI) állapotba úgy, hogy lenyomva tartja az 1-es gombot, amíg a középső szegmensek meg nem jelennek.

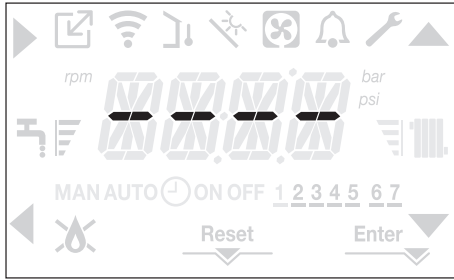

4.8 A fűtővíz hőmérsékletének beállítása, úgy hogy nincs kültéri hőmérséklet érzékelő csatlakoztatva

Ha nincs kültéri hőmérséklet-érzékelő, akkor a kazán rögzített ponton működik, ebben az esetben a HEATING (FŰTÉS) alapérték beállítható kezelőfelület főképernyőjén.

A **C** vagy **D** gombot megnyomva megjeleníthet az aktuális fűtési alapértéket; az érték 0,5 másodpercig látszik, majd 0,5 másodpercig nem, és aktívá válnak a ▲ és ▼ ikonok.

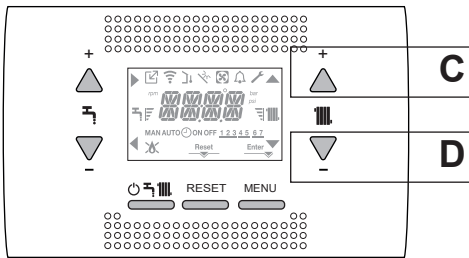

A **C** vagy **D** gombok többszöri megnyomásával állítható be a fűtési alapérték, a következő előre beállított tartományban:

[40 °C – 80,5 °C] magas hőmérsékletű rendszerek esetében
[20 °C – 45 °C] alacsony hőmérsékletű rendszerek esetében

0,5 °C-os lépésekben.

A fűtési ikon melletti szintzások az üzemi tartományra vonatkozó beállított alapértéket mutatják:

- négy sáv = max. alapérték
- egy sáv = min. alapérték



Ha a két gomb közül az egyiket, a **C** vagy a **D** gombot hosszabban nyomva tartja, a mérő növeli a beállított érték módosítási sebességét.

Ha 5 másodpercig nem nyom meg egyetlen gombot sem, a beállított érték lesz az új fűtési alapérték, és a kijelző visszatér a főképernyőre.

4.9 A fűtővíz hőmérsékletének beállítása, úgy hogy kültéri hőmérséklet-érzékelő van csatlakoztatva

Amikor a kültéri hőmérséklet-érzékelő fel van szerelve és a hőszabályozás engedélyezett (OTR paraméter = 1), az előremenő hőmérsékletet automatikusan kiválasztja a rendszer, amely gyorsan hozzáigazítja a környezeti hőmérsékletet a kültéri hőmérséklet változásához.

Ha meg akarja változtatni a hőmérsékletet, felemelni vagy csökkenteni akarja az elektronikus kártyán automatikusan kiszámított értékhez képest, akkor a FŰTÉS alapértéket megváltoztathatja a következő módon:

Nyomja meg a **C** vagy **D** gombot, és válassza ki a kívánt komfortszintet a tartományon belül (-5 – +5) (lásd a "4.5 Hőszabályozás beállítása" szakaszt).



Megjegyzés: ha kültéri hőmérséklet-érzékelő van csatlakoztatva, akkor a kazán a rögzített ponton is működtethető, beállítja az OTR = 0 paramétert (CH menü).

4.10 Használati meleg víz hőmérsékletének beállítása

A ESET: Csak fűtés, nincs csatlakoztatva külső tárolótartály - a rendelet nem alkalmazandó.

B ESET: Csak fűtés + külső kazán termosztáttal működtetett - a rendelet nem alkalmazandó.

C ESET: Csak fűtés + külső kazán egy szondával van kezelve - a külső kazánban tárolt használati melegvíz hőmérsékletének beállításához a következőképpen járjon el:

A főképernyőn a **B** gomb helyett az **A** gombot megnyomva, megjelenik az aktuális használatimelegvíz-alapérték; az érték 0,5 másodpercig látszik, majd 0,5 másodpercig nem, és aktívá válnak a ▲ és ▼ ikonok.

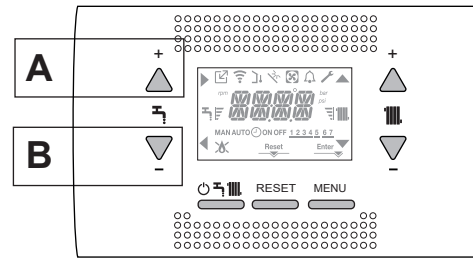

Az **A** vagy **B** gombok többszöri megnyomásával állítható be a használati melegvíz alapértéke, az érték 0,5 °C-os lépésekben csökkenthető vagy növelhető.

A fűtési ikon melletti szintzások az üzemi tartományra vonatkozó beállított alapértéket mutatják:

- négy sáv = max. alapérték
- egy sáv = min. alapérték

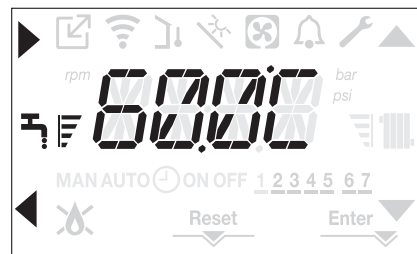

4.11 Biztonsági leállítás

Gyújtási hiba vagy a kazán hibás működése esetén, végezzen el egy biztonsági leállítást (SAFETY STOP). A hibakód mellett a kijelzőn megjelenik a  ikon is villogva: 0,5 mp látható, majd 0,5 mp-ig nem.

A háttérvilágítás 1 percig villog, majd kikapcsol, míg a  ikon továbbra is villog.

A 4 karakteres kijelzőn egy görgetve megjelenített üzenet tartalmazza a hibakódot és a leírását.

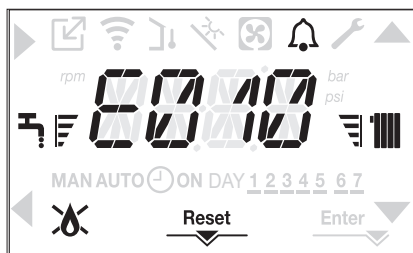

4.12 Feloldási funkció

A „RESET” ikon akkor aktiválódik, ha olyan riasztás van jelen, amely manuális visszaállítást igényel a felhasználó részéről (például láng kialudt).

A visszaállításhoz nyomja meg a 2 RESET gombot.

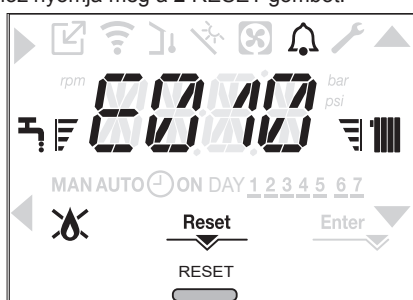



Ha nem sikerülnek a kazán újraindítási kísérletei, kérje a helyi műszaki ügyfélszolgálat segítségét.

4.13 Padlófűtés funkció (SCREED HEATING)

Alacsony hőmérsékletű rendszer esetén a kazán „padlófűtés” funkcióval rendelkezik, amely a következő módon aktiválható:

- Állítsa a kazánt OFF (Ki) állásba az 1-es gombot megnyomva 



- lépjen a műszaki paraméterek menüjében a "3.20 Hozzáférés a műszaki paraméterekhez" szakaszban leírtak szerint.
- válassza ki a SCREED HEATING (PADLÓFŰTÉS) lehetőséget a CH menüben a  ,  gombokkal, és erősítse meg a kiválasztást a  gombbal.

(Megjegyzés: A PADLÓFŰTÉS nem áll rendelkezésre, ha a kazán nincs kikapcsolva).

- A funkció aktiválásához állítsa a paramétert 1-re, a funkció kikapcsolásához 0-ra.

A „padlófűtés” funkció 168 órán át (7 nap) tart, amely alatt az alacsony hőmérsékletű zónákban egy fűtésigény van szimulálva 20 °C kezdeti zóna kimenettel, majd együtt növelve az oldalsó táblázattal.

Az INFO menüben a kezelőfelület főoldaláról megjeleníthető a TIME FUNC SCREED HEATING (PADLÓFŰTÉS FUNKCIÓ IDŐ) értéke a funkció aktiválása óta eltelt órák számával.



Bekapcsolása után a funkció elsőbbséget élvez, ha a gép a tápfeszültség leválasztásával leállítja, amikor újraindítja a funkció, onnan folytatja, ahol megszakadt.

A funkció megszakítható azzal, hogy a kazánt nem a KIKAPCSOLT állapotba állítja, vagy kiválasztja a SCREED HEATING = 0 lehetőséget a CH menüben.

Megjegyzés: A hőmérséklet és a növekedés értékét csak szakképzett személyzet állíthatja be különböző értékekre, csak ha feltétlenül szükséges. A gyártó nem vállal felelősséget, ha a paraméterek helytelenül vannak beállítva.

NAPPAL	IDŐ	HŐMÉRSÉKLET
1	0	20°C
	6	22°C
	12	24°C
	18	26°C
2	0	28°C
	12	30°C
3	0	32°C
4	0	35°C
5	0	35°C
6	0	30°C
7	0	25°C

4.14 Skijövő csúszás (csak akkor, ha a tartály csatlakoztatva van)

Ez a paraméter lehetővé teszi a SLIDING TANK FLOW TEMPERATURE funkció aktiválását, hogy a kazán által használt kibocsátási alapértéket módosítsa, amikor egy HMV-kérelmet fogad. A paraméter gyári beállítása a = nem aktív funkció; a beállítás a HMV-igény esetén 80°C-os rögzített kimeneti értékre modulációt végez. Az érték aktiválásához lépjen a paraméterekhez az "3.20 Hozzáférés a technikai paraméterekhez" oldalszám 19, válassza ki a DHW menüpontot, majd a SLIDING TEMP FLOW TEMPERATURE. A funkció aktiválásához az  ,  gombokkal válassza ki az 1 értéket, és hagyja jóvá a választást az  gombbal. Ebben az esetben a HMV igényben megadott kimenő alapérték már nem 80°C-on rögzített, de változtatható, és a kazán automatikusan számítja ki a kívánt HMV alapérték és a tároló tartály érzékelő által észlelt hőmérséklet különbsége alapján. Megjegyzés: nem javasoljuk, hogy ezt a funkciót 100 l-nél nagyobb kapacitású tárolótartályokra aktiválja, mivel a tárolótartály feltöltése túl lassú lenne.

Előfordulhat, hogy a beállítási kártya cseréje után újra be kell állítania a paraméter értékét.



4.15 Antilegionella funkció (csak ha külső tároló van csatlakoztatva hőérzékelővel)

A gépnek van egy automatikus ANTI-LEGIO. funkciója, amely szükség esetén a használati vizet 65°C-ra melegíti, és 30 percen keresztül megtartja azt a hőmérsékletet, hogy megakadályozza a baktériumok elszaporodását a tartályban. Ez a funkció minden nap vagy héten aktiválható.

Ezt a funkciót nem hajják végre, ha a tároló tartály hőmérséklete az elmúlt 24 órában elérte a 65°C-ot - ha napi indításra van állítva - vagy az elmúlt 7 napban - abban az esetben, ha heti egyszeri indításra van beállítva. Ha a funkció be van kapcsolva, akkor minden nap 3: 00-kor kerül végrehajtásra, ha naponta, vagy szerdánként 3: 00-kor kezdődik, ha minden hétre van beállítva. Ha a funkció már folyamatban van, akkor kiemelt fontosságú, és nem lehet megszakítani.



A funkció nem aktív, amikor a kazán OFF állásban van.

ANTILEGIONELLA aktiválható a paraméter menü megnyitásával (lásd "3.20 Hozzáférés a technikai paraméterekhez" oldalszám 92) és kiválasztja az ANTI-LEGIO paramétert a DHW menüből. A funkció aktiválásához az  ,  gombokkal válassza ki az 1 értéket, és hagyja jóvá a választást az  gombbal.

4.16 Ellenőrzések az első üzembe helyezés során és után

A bekapcsolás után ellenőrizze, hogy a kazán megfelelően elvégzi-e az indítási folyamatot és a későbbi leállítást.

- Ellenőrizze a használati meleg víz üzemmódot, ehhez nyisson ki egy meleg víz csapot NYÁR vagy TÉL üzemmódban.
- Ellenőrizze, hogy a kazán teljesen leállt-e, a rendszer főkapcsolóját „kikapcsolt” állásba állítva.
- Néhány percig tartó folyamatot követően, ami úgy érhető el, hogy a rendszer főkapcsolóját a „bekapcsolt” állásba, az üzemmódválasztó kapcsolót (NYÁRI) állásba kapcsolja, és nyitva tartja a használati meleg víz készüléket, a megmunkálás maradékai és a kötőanyagok eltávoznak és elvégezhető lesz az égés ellenőrzése.

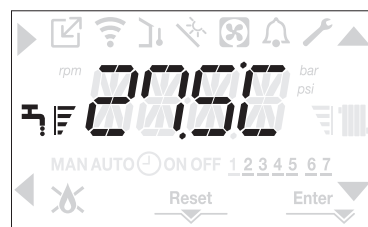

4.17 Égésellenőrzés

Az égéselemzéshez az alábbi műveletek elvégzése szükséges:

- állítsa a kazánt OFF (KI) állásba az 1-es gombot megnyomva

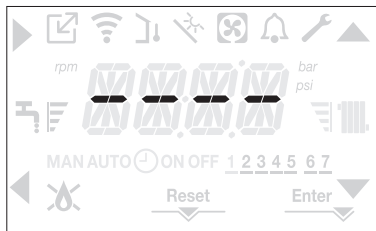

- az égésvezérlési funkció aktiválásához tartsa lenyomva a 2+3 gombokat legalább 2 másodpercig

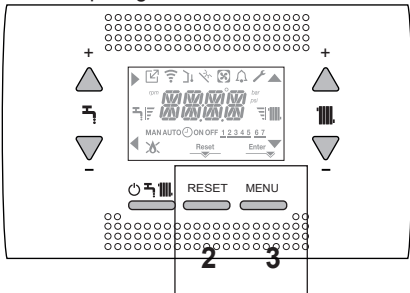

- a kijelzőn a <<COMBUSTION ANALYSIS IN PROGRESS>> üzenet jelenik meg görgetve, és aktiválódnak a , , és ikonok:



- a gomb megnyomása megszakítja a műveletet
- a , gombok segítségével módosítható a ventilátor fordulatszáma a MIN és a MAX között, a gombbal erősítheti meg a kiválasztást
- A kijelzőn 10 másodpercre megjelenik a beállított fordulatszám az rpm ikonnal együtt.



- Nem lehet aktiválni az égésvezérlési funkciót csatlakoztatott OT-eszköz esetén. A füstgázelemzés elvégzéséhez húzza ki az OT-csatlakozás vezetékét, várjon 6 percet, vagy válassza le az áramellátást és csatlakoztassa újra az áramellátást a kazánhoz.

- Az égéselemzés funkciót rendszerint a háromutas szelep „fűtés” állásában végzi el a rendszer. LEHETŐSÉG van arra, hogy a szelepet a „használati melegvíz” állásba kapcsolja létrehozva egy használatimelegvíz-hőigényt maximális teljesítményen, miközben a rendszer végrehajtja a funkciót. Ebben az esetben a használati melegvíz hőmérséklete legfeljebb 65 °C. Várjon, amíg az égő bekapcsol.

A kazán a maximális fűtési teljesítmény mellett működik, és szabályozható az égés.

- Távolítsa el a légelesztő doboz csavarját és fedelét (A-B).
- A dokumentáció tasakjában lévő elemző szonda adapterét (D) illessze be az égéselemzésre kialakított nyílásba.
- Illessze be a füstgázelemző szondát az adapterbe.
- Ellenőrizze az égést, ellenőrizve, hogy a CO₂ értékek megegyeznek-e a táblázatban szereplő értékekkel.
- Amikor a vezérlés befejeződött, távolítsa el az elemző szondát, és zárja le az égéselemző csatlakozókat a megfelelő dugókkal és csavarokkal.
- Helyezze vissza és hagyja a dokumentációs borítékban a kazánhoz mellékelt analitikai szondaadaptert.

- Ha a kijelzett érték eltér a műszaki adatok táblázatában szereplőtől, NE MÓDOSÍTSA A GÁZSZELEP BEÁLLÍTÁSÁT, hanem kérjen segítséget a Műszaki ügyfélszolgálatától.

- A gázszelep NEM igényel beállítást, és az esetleges beavatkozás miatt a kazán szabálytalanul működik, vagy egyáltalán nem.

- Ha az égéselemzés folyamatban van, minden hőigény letiltásra kerül, és a kijelzőn megjelenik egy üzenet.

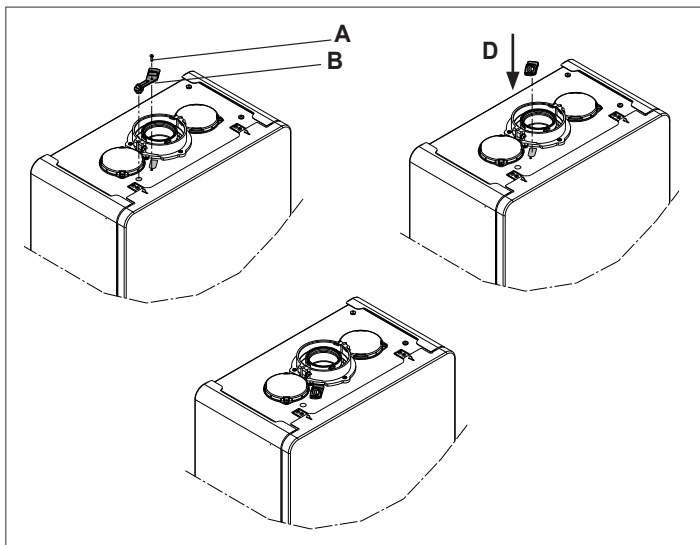

A beállítások elvégzése után:

- állítsa a kazánt a NYÁR vagy a TÉL üzemmódba évszaktól függően
- a hőigény hőmérsékleti értékeit az ügyfél igényeinek megfelelően szabályozza.

FONTOS

Az „égéselemzés” üzemmód maximum 15 percig marad aktív; az égő leáll, ha elérte a 95 °C-os kimenő hőmérsékletet. Akkor fog újra bekapcsolni, ha a hőmérséklet 75 °C alá süllyed.

- Alacsony hőmérsékletű rendszer esetén javasoljuk a hatékonysági teszt elvégzését a meleg víz készítésével, ehhez kapcsolja a kazán állapot a NYÁR-ra, a forró vízcsapot teljesen nyissa ki, és a használati meleg víz hőmérsékletét állítsa a maximumra.

- Minden ellenőrzést kizárólag a Műszaki Ügyfélszolgálat végezhet.

4.18 Gázkonverzió

Ha szükségessé válik, hogy az egyik gázfajtáról áttérjen egy másikra, a művelet könnyen elvégezhető már telepített kazánoknál is.

- A műveletet azonban csakis képzett szakember végezheti el.

A kazánt metángázzal (G20) kell üzemeltetni.

A kazán átállításához propánra (G31) az alábbiak szerint járjon el:

- lépjen a műszaki paraméterek menüjében a "3.20 Hozzáférés a műszaki paraméterekhez" szakaszban leírtak szerint.
- állítsa be a TELEPÍTŐ jelszót
- válassza a COMB menüt, és erősítse meg a kiválasztást a gombbal.

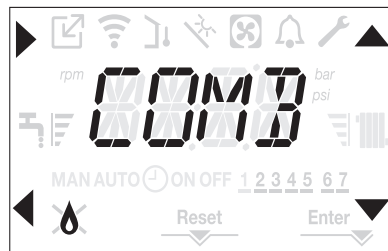

- a kijelzőn a GAS TYPE szöveg jelenik meg görgetve
- Válassza a GAS TYPE = 0 lehetőséget METÁNGÁZ esetében
GAS TYPE = 1 LPG esetében

A kazán nem igényel további beállítást.

- Az átalakítást képzett szakembernek kell elvégeznie.





- Az átalakítás elvégzése után helyezze ki a dokumentációs borítékban található új azonosító címkét.

4.19 Range rated

Ez a készülék hozzáigazítható az adott fűtési rendszer hőigényéhez, ugyanis a maximális hőteljesítmény a kazán fűtési üzemmódjában beállítható a szűkséglet szerint:

- kapcsolja be a kazánt
- lépjen a műszaki paraméterek menüjében a "3.20 Hozzáférés a műszaki paraméterekhez" szakaszban leírtak szerint.
- válassza a CONF menüt, és erősítse meg a kiválasztást a  gombbal.



- a kijelzőn görgetve megjelenik a RANGE RATED üzenet, a  megnyomásával lépjen be az almenübe
- állítsa be a kívánt maximális fűtési értéket (ford/perc) a  és  gombokkal, erősítse meg a kiválasztást a  gombbal

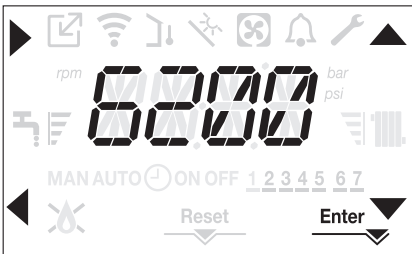

- Miután a kívánt hőteljesítményt beállította (fűtési maximum), az értéket rá kell írni a készülékkel együtt szállított öntapadó címkére ezen kézikönyv hátoldalán. A további ellenőrzések és beállítások alkalmával ezt a beállított értéket kell figyelembe venni.



A kalibrálás nem vonja magával a kazán begyújtását.

A kazánt gyárilag a műszaki adattáblázatban mutatott értékekre állítják be. Lehetséges azonban az adott fűtési rendszer igényei, vagy a helyi kibocsátási értékek szabályai miatt ettől eltérő beállítások rögzítése is. Ehhez az alábbi grafikonok nyújtanak segítséget.

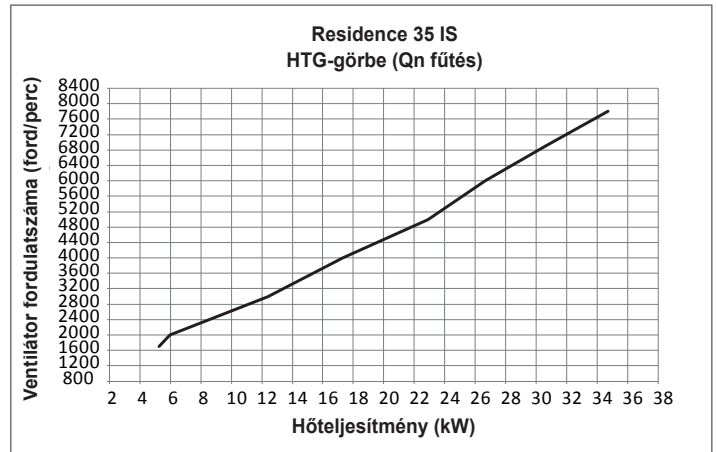



4.20 Fényjelzések és hibák

Hiba esetén a  ikon 0,5 másodpercig látható, majd 0,5 másodpercig nem, a háttérvilágítás 1 percig villog (1 mp-ig bekapcsolt, 1 mp-ig kikapcsolt), majd kikapcsol; amíg a csengőikon villog.

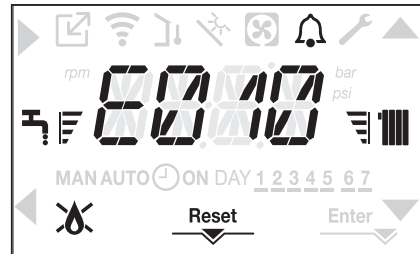
A 4 karakteres kijelzőn egy görgetve megjelenített üzenet írja le a megjelenített hibakódot.



Hiba esetén a következő ikonok jelennek meg:

-  bekapcsol láng riasztás esetén (E010)
- A „RESET” ikon akkor aktiválódik, ha olyan riasztás van jelen, amely manuális visszaállítást igényel a felhasználó részéről (például láng kialudt).
- A  a  ikonnal együtt jelenik meg, kivéve lánggal és vízzel kapcsolatos riasztások esetén.

Ezen túlmenően, ha a WATER TRANSDUCER (VÍZNYOMÁS-ÁTALAKÍTÓ) paraméter 1-re van állítva, és ezért jelen van egy víznyomás-átalakító, a következő hibaüzenetek végén megjelenik a vonatkozó mértékegységben a nyomásérték:

- E041 VÍZ TRANSDUKTOR – TÖLTSE FEL A RENDSZERT
- E042 VÍZNYOMÁS-TRANSDUKTOR HIBA
- A VÍZNYOMÁS MAGAS, ELLENŐRIZZE A RENDSZERT
- A VÍZNYOMÁS ALACSONY, ELLENŐRIZZE A RENDSZERT.

Feloldási funkció

A kazán működésének hiba esetén történő visszaállításához meg kell nyomni a RESET gombot.

Ekkor, ha a helyes üzemi körülmények helyreálltak, a kazán automatikusan újraindul.

Legfeljebb 3 egymást követő próbálkozás van a REC10-nél. Az összes kísérlet kimerülése esetén az E099 végleges hiba megjelenik a kijelzőn. A kazánnak ki kell nyitnia az elektromos tápegység levágásával és újra csatlakoztatásával.

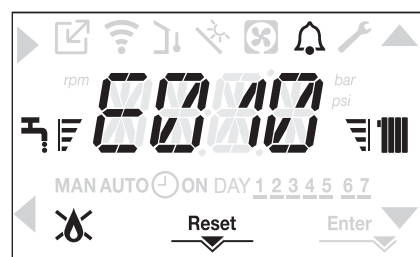

Ha nem sikerül a kazán újraindítása, kérje szakszerviz segítségét.

E041 rendellenességhez

Ha a nyomás a 0,3 baros biztonsági nyomás alá esik, a kazán megjeleníti az <<E041 víz transzduktor – töltse fel a rendszert>> hibakódot 30 mp-ig.



Amikor az átmeneti idő véget ért, ha a hiba továbbra is fennáll, megjelenik az E040 hibakód.

Ha a kazán E040-es hibát észlel, a kézi feltöltést a töltőcsappal (a kazánon kívül) kell elvégezni, amíg a nyomás 1 és 1,5 bar között nem lesz.

Ezután nyomja meg a RESET gombot.



Zárja le a feltöltő csapot, figyeljen oda, hallja-e a mechanikai kattanást.

A folyamat végén kezdje meg az automatikus szellőztetési folyamatot a "3.16 A fűtési rendszer feltöltése és légtelenítés".



Ha a nyomás gyakran csökken, kérjük, forduljon a szakszervizhez.

E060 rendellenességhez

Az E060-as hiba megjelenése, a víztartállyal felszerelt modelleken szondával csatlakoztatva, megakadályozza a higiéniai működést.

E091 hiba esetén

A kazán olyan autodiagnosztikai rendszerrel rendelkezik, amely bizonyos működési körülmények függvényében az összegezett munkaórák alapján képes jelezni, hogy az elsődleges hőcserélő tisztításra szorul (E091 hibakód).

A tartozékként mellékelt megfelelő készlettel elvégzett tisztítási művelet után le kell nullázni az ósszórák számlálóját az alábbi eljárást követve:

- a műszaki paramétereket a "3.20 Hozzáférés a műszaki paraméterekhez" részben leírtak szerint érheti el.
- válassza ki a CONF menüt, majd az EXHAUST PROBE RESET lehetőséget a ▲ és ▼ gombokkal
- állítsa a paramétert 1-re, és erősítse meg a kiválasztást a Enter gombbal.

Megjegyzés: A mérő alaphelyzetbe állítási eljárását az elsődleges hőcserélő minden komolyabb tisztítása után, vagy csere esetén végre kell hajtani.

A teljes órák a következő módon ellenőrizhetők:

- az INFO menüket a "4.21 INFO menü" szakaszban leírtak szerint érheti el, lépjen az EXHAUST PROBE RESET lehetőségre a füstgázérzékelő értékének megtekintéséhez.

Kazán hibalista

HIBAKÓD KÓD	HIBAJELZÉS	A RIASZTÁSTÍPUS LEÍRÁSA
E010	láng kialudt/ACF elektronikus hiba	végleges
E011	idegen láng	átmeneti
E020	határoló termosztát	végleges
E030	ventilátor hiba	végleges
E040	víz transzduktor – töltse fel a rendszert	végleges
E041	víz transzduktor – töltse fel a rendszert	átmeneti
E042	víznyomás-transzduktor hiba	végleges
E060	tárolótartály érzékelő hibája	átmeneti
E070	hibás áramlásérzékelő áramlásérzékelő túlmelegedés	átmeneti végleges
E077	áramlás/visszatérő érzékelő különbség riasztás fő zóna víz termosztát	végleges átmeneti
E080	visszatérő kör szondahiba visszatérő kör szonda túlmelegedés kimenő/visszatérő ág szonda differenciál riasztás	átmeneti végleges végleges
E090	hibás füstgázérzékelő füstgázérzékelő túlmelegedés	átmeneti végleges
E091	tisztítsa meg az elsődleges hőcserélőt	átmeneti
E099	visszaállítja a kimerült kísérleteket, a kazán blokkolva van	végleges, nem állítható vissza
--	a víznyomás alacsony, ellenőrizze a rendszert	átmeneti
--	a víznyomás magas, ellenőrizze a rendszert	átmeneti
--	elveszett a kommunikáció a kazán kártyájával	átmeneti
--	BUS 485 kommunikáció elveszett	átmeneti

Égés hibák listája

HIBAKÓD KÓD	HIBAJELZÉS	A RIASZTÁSTÍPUS LEÍRÁSA
E021	ion riasztás	Ezek ideiglenes riasztások, ha óránként 6 alkalommal jelentkeznek, véglegessé válnak; az E097 riasztás látható, és az utószellőztetés követi 45 másodpercre a ventilátor maximális sebességén. Nem lehet feloldani a riasztást az utólégtelenítés vége előtt, kivéve, ha a kazán áramellátása ki van kapcsolva.
E022	ion riasztás	
E023	ion riasztás	
E024	ion riasztás	
E067	ion riasztás	
E088	ion riasztás	
E097	ion riasztás	
E085	hiányos égés	Ezek ideiglenes riasztások, ha óránként 3 alkalommal jelentkeznek, véglegessé válnak; az utolsó bekövetkező hiba látható, és az utólégtelenítés követi 5 percre a ventilátor maximális sebességén. Nem lehet feloldani a riasztást az utólégtelenítés vége előtt, kivéve, ha a kazán áramellátása ki van kapcsolva.
E094	hiányos égés	
E095	hiányos égés	
E058	fő feszültség hiba	Ezek ideiglenes hibák, amelyek korlátozzák a gyújtási ciklust.
E065	jelenlegi moduláció riasztás	
E086	füstgáz-eltömődési riasztás	Ideiglenes hibajelzés az előszellőztetés alatt. 5 perces utószellőztetés maximális ventilátorsebességén.

4.21 INFO menü

A kijelzőn a 3-as gomb megnyomásával megjelennek a kazán működésével kapcsolatos információk a paraméterek neve és értéke szerint felsorolva.

Az egyik paraméterről a ▲ és ▼ gombokkal léphet egy másikra.

A ► gomb megnyomásával jelenítheti meg a kiválasztott paramétert; a ◀

gomb megnyomásával visszatérhet a főképernyőre:

PARAMÉTER NEVE	LEÍRÁS
SCREED HEATING HOURS	Padlófűtés funkció eltelt óraszám
CH PROBE	Kazán áramlásérzékelő értéke
RETURN PROBE	Kazán visszatérő érzékelő értéke
DHW PROBE	A háztartási melegvízes szonda értéke a kazán azonnali üzemmódjában A bojlerszonda értéke magas, ha a kazán csak fűtés üzemmódban van
HW TANK LOW	Az alacsony víztartály-érzékelő értéke (ha napkollektoros tartály van csatlakoztatva)
COLLECTOR TEMP	A napkollektor-szonda értéke (ha napkollektoros tartály van csatlakoztatva)
EXHAUST PROBE	Füstgázérzékelő értéke
OUTDOOR TEMP PROBE	Külső hőmérséklet-érzékelő azonnali érték
FILTERED OUTDOOR TEMP	A hőszabályozó algoritmusban használt külső hőmérséklet szűrt értéke a fűtési alapérték kiszámításához
FAN SPEED	A ventilátor fordulatszáma (fordulatszám)
MAIN ZONE OUTLET	Fő zóna áramlásérzékelő értéke (amikor a MAIN ZONE ACTUATION TYPE = 1)
EXHAUST PROBE HOURS	Azon órák száma, amelyben a hőcserélő „kondenzációs módban” üzemelt
MAIN ZONE SET	Fő zóna előremenő alapérték
WATER PRESSURE	Rendszernyomás
ELECTRONIC BOARD ID	Elektronikus kártya azonosító
ELECTRONIC BOARD FMW	Elektronikus kártya firmware revízió
INTERFACE FMW	Interfész firmware

4.22 Időleges kikapcsolás

Rövidebb távollét (hétvége, rövid utazás stb.) esetén állítsa a kazán állapotát OFF állásba .

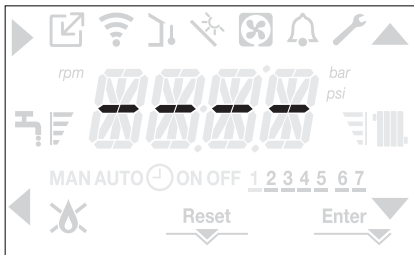

Míg a készülék áramellátása és a tüzelőanyag ellátása aktív, a kazánt az alábbi rendszerek védik:

- **fűtés fagyálló funkció:** ez a funkció akkor lép működésbe, ha az áramlás érzékelő által érzékelt hőmérséklet 5 °C alá süllyed. Ilyen esetben hőigény keletkezik, az égő begyullad és minimális kibocsátáson addig ég, amíg a kimenő víz hőmérséklete el nem éri az 35 °C-ot.
- **fagymentesítő használati meleg víz (csak külső kazán egy szondával van kezelve):** ez a funkció akkor lép működésbe, ha a víztartály-érzékelő által érzékelt hőmérséklet 5 °C alá süllyed. Ilyen esetben hőigény keletkezik, az égő begyullad és minimális kibocsátáson addig ég, amíg a kimenő víz hőmérséklete el nem éri az 55 °C-ot.

 A FAGYMENTESÍTŐ funkció működését görgetve megjelenített üzenet jelzi a kezelőfelületen: <<DHW ANTIFREEZE FUNCTION IN PROGRESS>> vagy <<CH ANTIFREEZE FUNCTION IN PROGRESS>> az adott esetnek megfelelően.

- **keringtető szivattyú blokkolás-gátlása:** a keringtető szivattyú minden 24 órás leállást követően 30 másodpercre aktiválódik.

4.23 Kikapcsolás hosszabb időszakra

A kazán hosszú távú üzemen kívül helyezéséhez a következő műveleteket kell elvégezni:

- állítsa a kazán állapotát  állásba
- állítsa a készülék főkapcsolóját „ki” állásba
- zárja el a fűtési és használati meleg víz rendszerének tüzelőanyag- és vízcsapját.



Ez esetben a fagymentesítési és a keringtetés blokkolásgátló funkciók nem működnek. Újírtse le a fűtési és a használati meleg víz rendszerét fagyveszély esetén.

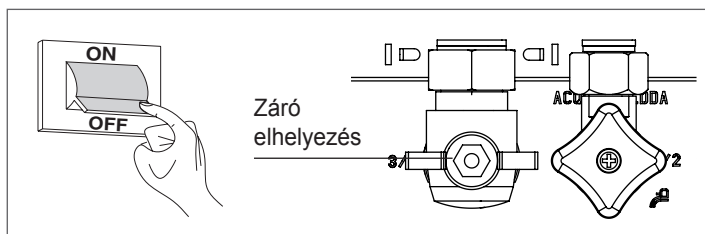

4.24 Billentyűzetzárolási funkció

A gombzárolás aktiválásához tartsa lenyomva az 1+3 gombokat legalább 2 másodpercig; A gombok feloldásához tartsa ismét lenyomva az 1+3 gombokat legalább 2 másodpercig.

A kijelzőn megjelenik a <<KEY LOCKED>> (GOMBOK ZÁROLVA).

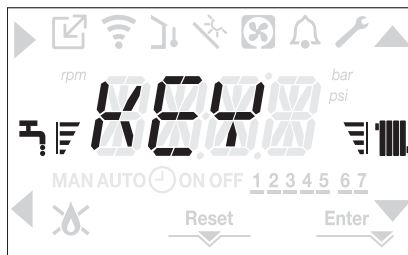
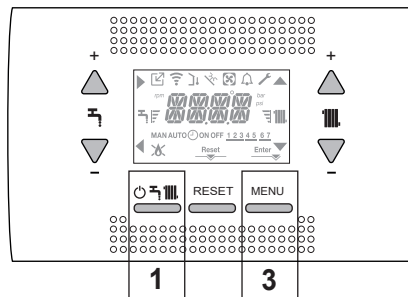

Hiba esetén a 2-es gomb aktív maradhat, a riasztás visszaállításához.



4.25 Kezelőfelület készenléti állapotban

Általában, ha nincs hiba vagy hőigény, a kijelző mindig az áramlásérzékelő által mért hőmérsékletet mutatja. Ha 10 másodpercen belül nincs hőigény, a kezelőfelület készenléti módba kapcsol anélkül, hogy bármelyik gombot megnyomná.

A kijelző mutatja az aktuális időt, a percek és az idő közötti kettő elválasztópont 0,5 másodpercig látható, majd 0,5 másodpercig nem, miközben az állapotikonok aktívak, ha szükséges:

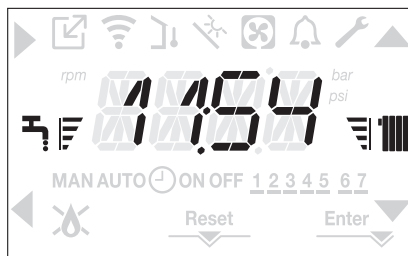

4.26 Az SC08 kezelőfelület cseréje

A rendszer konfigurációs műveleteit a szakszerviz szakemberei végzik. Az SC08 interfészártya cseréjekor előfordulhat, hogy bekapcsoláskor a felhasználónak vissza kell állítania az időt és a hét napját (lásd: "4.6 Első üzembe helyezés"). Ne feledje, hogy nincs szükség konfigurációs paraméterek programozására, az értékeket a rendszer beolvassa a kazán vezérlés beállítási kártyájából.

4.27 Az AKM tábla cseréje

Az AKM beállítási és vezérlőkártya cseréjekor szükség lehet a konfigurációs paraméterek újraprogramozására.

Ebben az esetben a SETTINGS menüben megtalálja a kártya alapértelmezett értékeit, azaz a gyári beállításokat, és személyre szabott beállításokat. Kártyacserekor a szükség esetén ellenőrzendő és újra beállítandó paraméterek:

GAS TYPE
BOILER TYPE
HYDRAULIC CONFIGURATION
WATER TRANSDUCER
AUTO WATER FILL ENABLE
SLIDING OUTLET TANK FLOW TEMP

4.28 Égésszabályozási paraméterek

Még akkor is, ha az új ACC aktív égésvezérlő rendszer paramétereit előre beállították a gyárban, szükség lehet ezek újraprogramozására, az elektronikus kártya cseréje esetén.

- A műszaki paramétereket a "3.20 Hozzáférés a műszaki paraméterekhez" részben leírtak szerint érheti el a telepítői jelszó megadásával.
- Válassza a COMB lehetőséget a ▲ és ▼ gombokkal, és erősítse meg a kiválasztást a ► gombbal.



- GAS TYPE (GÁZTÍPUS) kiválasztása.
- Állítsa be ezt a paramétert a kazán gáztípusától függően. A paraméter értékei: METÁN = 0 - LPG = 1
- Állítsa be a SERVICE (SZERVIZ) jelszót.
- Válassza a COMB menüt, majd a BOILER TYPE (KAZÁN TÍPUSA) paramétert
- Állítsa be ezt a paramétert a kazán típusától függően, amint azt a táblázat mutatja

BOILER TYPE (Kazán típusa)	
20 IS	1
35 IS	3

- Válassza ki az ÉGÉS OFSZET-et.

1. érték = ZERO RESET: válassza ki ezt az opciót az érzékelőelektróda vagy az égő cseréjekor

2. érték = RESTORE: válassza ki ezt az opciót az AKM elektronikus kártya cseréjekor

- ⚠ Ha az égőegység elemein (az érzékelőelektróda áthelyezése, vagy az elsődleges hőcserélő, kondenzátum szifon, ventilátor, égő, füstgázadagoló, gázszelep, gázszelep membrán cseréje/tisztítása) végzett karbantartási munkálatok után a kazán egy vagy több riasztást ad az égési hibák miatt, javasoljuk, hogy a fő rendszer kapcsolóját legalább 5 percre kapcsolja ki.

5 KARBANTARTÁS ÉS TISZTÍTÁS

A rendszeres karbantartás a törvény által előírt kötelezettség, amely alapvető fontosságú a kazán biztonsága, hatékonysága és élettartama szempontjából.

Általa lehetővé válik a tüzelőanyag-fogyasztás, szennyező anyag kibocsátás lecsökkentése, és a termék hosszú időn át tartó megbízható üzemelése.

Mielőtt elkezdené a karbantartási műveleteket:

- zárja el a fűtési és használati meleg víz rendszerének tüzelőanyag- és vízcsapját.

Ahhoz, hogy garantálni lehessen a termék funkcionális jellemzőit, valamint hatékonyságát, illetve a hatályban lévő törvények és előírások betartása érdekében a készüléket rendszeres időközönként ellenőriztetni kell. A karbantartási munkák során tartsa be az "1 FIGYELMEZTETÉSEK ÉS BIZTONSÁG" fejezetben található utasításokat.

Ez általában az alábbi feladatokat jelenti:

- az oxidáció eltávolítása az égőről
- minden lerakódás eltávolítása a hőcserélőkről
- az elektródák ellenőrzése
- az elvezető csövek ellenőrzése és tisztítása
- a kazán külső kinézetének ellenőrzése
- a gyújtás, a kikapcsolás és a készülék működésének ellenőrzése, mind a használati víz üzemmódban, mind a fűtési üzemmódban
- a gáz- és vízcsatlakozók és kondenzátumcsövek tömítésének ellenőrzése
- a gázfogyasztás ellenőrzése maximális és minimális teljesítményen
- a gyújtóelektróda pozíciójának ellenőrzése
- az érzékelőelektróda/ionizációs szonda helyzetének ellenőrzése (lásd a konkrét bekezdést)
- a gázmeghibásodási biztonsági berendezés ellenőrzése.

- ⚠ A karbantartási műveletek elvégzése után az égéstermékek elemzését el kell végezni, hogy biztosan megfelelően működjön.

- ⚠ Ha az elektronikus panel cseréje, vagy az érzékelő elektróda vagy az égő karbantartása után az égéstermékek analízise tolerancián kívüli értékeket ad vissza, szükség lehet a értékeket beállítására az "4.17 Égésellenőrzés" leírtak szerint.

Megjegyzés: Az elektróda cseréjekor az égési paraméterek kisebb eltéréseket mutathatnak, amelyek pár órányi üzem után a névleges tartományba esnek.

- ⚠ A készülék és az alkatrészek tisztításához ne használjon gyúlékony anyagokat (például benzin, alkohol stb.).

- ⚠ A külső borítólemezeket, a fényezett és a műanyag részeket ne tisztítsa festékekhez használatos oldószerrel.

- ⚠ A külső borítólemezeket csak szappanos vízzel szabad tisztítani.

Elsődleges hőcserélő tisztítása (21. ábra)

- Áramtalanítsa a berendezés főkapcsolóját „ki” állásba fordítva.
- Zárja el a gáz elzárócsapjait.
- Távolítsa el a burkolatot a "3.13 A burkolat eltávolítása" bekezdésben leírtak szerint.
- Válassza le az elektródák csatlakozókábelét.
- Válassza le a ventilátor tápkábelét.
- Vegye ki a keverő bilincset (A).
- Lazítsa meg a gázsor anyáját (B).
- Vegye ki és fordítsa el a gázsort.
- Távolítsa el a 4 anyát (C), amely az égőegységet rögzíti.
- Vegye ki a levegő/gázadagoló szerkezetet, beleértve a ventilátort és a keverőt, ügyeljen arra, hogy ne sérüljön a szigetelőpanel és az elektródák.
- Távolítsa el a szifon csatlakozócsövet a hőcserélő kondenzátum-leeresztő csatlakozójáról, és csatlakoztasson egy ideiglenes gyújtócsövet. Ezen a ponton folytassa a hőcserélő tisztítási műveletét.
- A hőcserélőből porszívózza ki a maradék szennyeződést, ügyeljen arra, hogy NE sérüljön meg a retarder szigetelőpanel.
- Tisztítsa meg a hőcserélő tekercseit egy puha sörtéjű ecsettel.

- ⚠ **NE HASZNÁLJON DRÓTKEFÉT, AMELY KÁROSÍTNÁ AZ ALKATRÉSZEKET.**

- Tisztítsa meg a tekercsek közötti hézagokat 0,4 mm vastag pengével, készletben is kapható.
- Porszívózza ki a tisztítás során keletkező összes maradékanyagot.
- Öblítse ki vízzel, és ügyeljen arra, hogy NE sérüljön meg a retarder szigetelőpanel.

- Győződjön meg róla, hogy a retarder szigetelőpanel sértetlen, és szükség esetén cserélje ki a vonatkozó eljárást követve.
- Miután befejezte a tisztítási műveleteket, óvatosan szerelje vissza az alkatrészeket a leírtakkal ellentétes sorrendben.
- A levegő/gázadagoló rendszer rögzítőanyáinak meghúzásához 8 Nm-es meghúzási nyomatékot kell használni.
- Kapcsolja vissza a tápfeszültséget és a gázellátást a kazánra.

! Ha a hőcserélő felületén égéstermékek vannak, tisztítsa meg természetes fehér ecet permetezésével, ügyelve arra, hogy NE károsítsa a retarder szigetelőpanelt.

- Hagyja néhány percig hatni
- Tisztítsa meg a hőcserélő tekerceit egy puha sörtéjű ecsettel.

! **NE HASZNÁLJON DRÓTKEFÉT, AMELY KÁROSÍTANÁ AZ ALKATRÉSZEKET.**

- Öblítse ki vízzel, és ügyeljen arra, hogy NE sérüljön meg a retarder szigetelőpanel
- Kapcsolja vissza a tápfeszültséget és a gázellátást a kazánra.

Az égő tisztítása (21. ábra):

- Áramtalanítsa a berendezés főkapcsolóját „ki” állásba fordítva.
- Zárja el a gáz elzárócsapjait.
- Távolítsa el a burkolatot a "3.13 A burkolat eltávolítása" bekezdésben leírtak szerint.
- Válassza le az elektródák csatlakozókábelét.
- Válassza le a ventilátor tápkábelét.
- Vegye ki a keverő bilincset (A).
- Lazítsa meg a gázsor anyáját (B).
- Vegye ki és fordítsa el a gázsort.
- Távolítsa el a 4 anyát (C), amely az égőegységet rögzíti.
- Vegye ki a levegő/gázadagoló szerkezetet, beleértve a ventilátort és a keverőt, ügyeljen arra, hogy ne sérüljön a kerámiapanel és az elektródák. Ezen a ponton folytassa az égőtisztítási műveleteket.
- Tisztítsa meg az égőt egy puha ecsettel, ügyelve arra, hogy ne sérüljön a szigetelőpanel és az elektródák.
- **NE HASZNÁLJON DRÓTKEFÉT, AMELY KÁROSÍTANÁ AZ ALKATRÉSZEKET.**
- Ellenőrizze, hogy az égő szigetelőpanel és a tömítés nem sérült-e, és ha szükséges, cserélje ki őket, a megfelelő eljárást követve.
- Miután befejezte a tisztítási műveleteket, óvatosan szerelje vissza az alkatrészeket a leírtakkal ellentétes sorrendben.
- A levegő/gázadagoló rendszer rögzítőanyáinak meghúzásához 8 Nm-es meghúzási nyomatékot kell használni.
- Kapcsolja vissza a tápfeszültséget és a gázellátást a kazánra.

A szifon tisztítása

- Távolítsa el a szifont a „Szifon eltávolítása” részben leírtak szerint.
- Tisztítsa meg a szifont, akár mosószeres vízzel is mosható.
- Mossa le az SRD-berendezést, ehhez engedjen vizet a kifolyó csatlakozóból. Soha ne használjon fémes vagy hegyes szerszámokat a készülék belsejében a lerakódások vagy maradványok eltávolítására, mert károsíthatja azt.
- A tisztítási műveletek után szerelje vissza a szifont és az SRD-berendezést, ügyelve arra, hogy az alkatrészeket megfelelő gondossággal szerelje be.

! A szifon és az SRD-berendezés tisztítását követően a szifont fel kell tölteni vízzel (lásd a "3.18 Kondenzvízszifon" szakaszt), mielőtt újra elindítaná a kazánt. A szifon és az SRD-berendezés karbantartási műveleteinek befejezése után javasoljuk, hogy a kazánt kondenzációs rendszerben futtassa néhány percig, és ellenőrizze, hogy nincs-e szivárgás a teljes kondenzvízelvezető vezetékben.

Az ionizációs elektróda karbantartása

Az érzékelőelektróda/ionizációs szonda fontos szerepet játszik a kazán gyújtási fázisában, és a hatékony égés biztosításában; e tekintetben, ha kicseréli, mindig helyesen kell pozicionálni, és az ábrán feltüntetett referenciapozíciót be kell tartani.

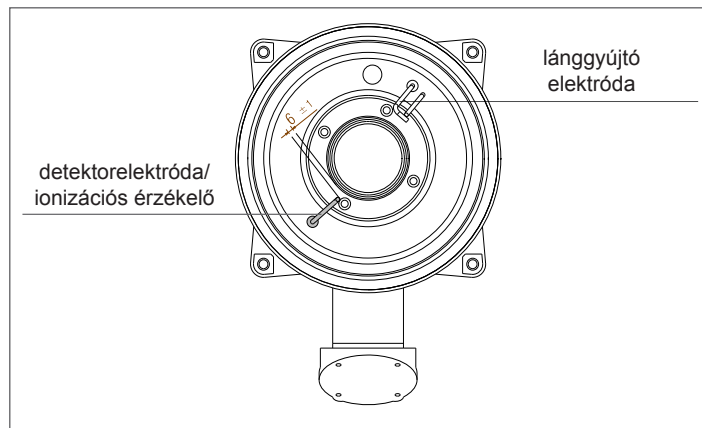

! Ne csiszolja meg az elektródát.

! Az éves karbantartás során ellenőrizze az elektróda kopási állapotát, és cserélje ki, ha tönkrement.

Az elektródák eltávolítása és esetleges cseréje, beleértve a gyújtóelektródát, magában foglalja a tömítések cseréjét is. A működési hibák elkerülése érdekében az érzékelőelektróda/ionizációs szondát 5 évente cserélni kell, mivel kopik a gyújtás alatt.

Visszacsapó szelep (22. ábra)

A kazánnak van egy visszacsapó szelepe.

A visszacsapószelep eléréséhez:

- távolítsa el a ventilátort a 4 csavar (D) kicsavarásával, majd rögzítse az adagolóra
- győződjön meg arról, hogy a visszacsapó szelep membránján nincs idegen anyaglerakódás, és ha van ilyen, távolítsa el, és ellenőrizze a sérüléseket.
- ellenőrizze a szelep megfelelő nyitását és zárását
- szerelje össze újra az alkatrészeket fordított sorrendben, ügyelve arra, hogy a visszacsapó szelep a megfelelő irányban kerüljön visszaszerelésre.

Ha a visszacsapószelepen karbantartási munkát végez, győződjön meg róla, hogy helyesen van pozicionálva, hogy a rendszer megfelelően és biztonságosan működjön.

A szifon eltávolítása (23a-b-c-d ábrák)

- Áramtalanítsa a berendezés főkapcsolóját „ki” állásba fordítva.
- Vegye ki a kondenzvízgyűjtő csövet (23a ábra)
- Csavarozza ki az SRD-eszközt (23b ábra)
- Csavarja ki a csavart (A) és vegye ki a lemezt (B) az ábrán látható módon (23c ábra)
- Vegye ki a szifon belső részét (C), amint azt az ábra mutatja (23d ábra).

Miután befejeződtek a műveletek, helyezze vissza az alkatrészeket a leírt módon, fordított sorrendben, ellenőrizve, hogy a tömítések megfelelően vannak-e visszahelyezve.

FELHASZNÁLÓI ÚTMUTATÓ

Az alkalmazás típusától függően előfordulhat, hogy a jelen kézikönyvben ismertetett funkciók közül néhány nem áll rendelkezésre.

6 KAPCSOLÓTÁBLA

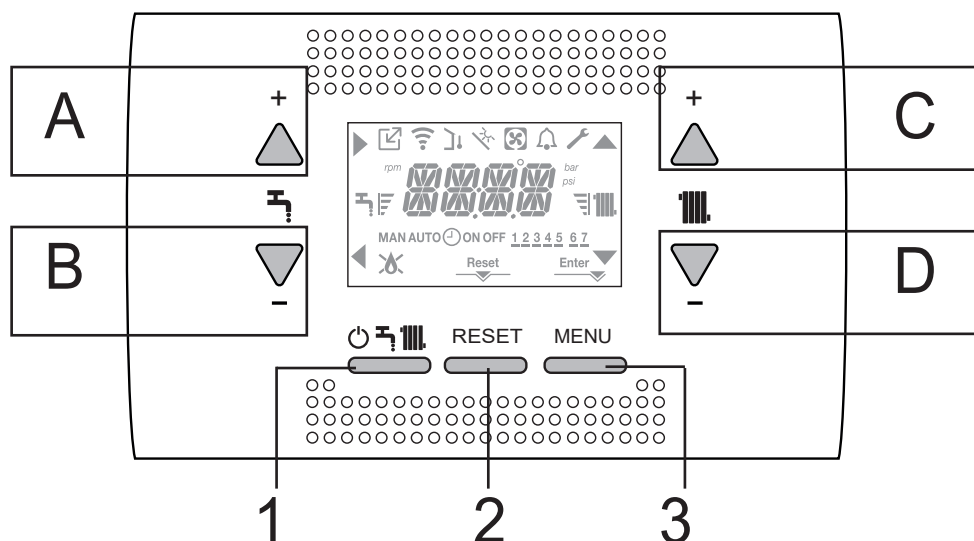

A	Normál esetben a használati melegvíz hőmérsékletének növelésére használatos, amikor a ► nyíl aktív, akkor azonban a megerősítés funkcióval rendelkezik
B	Normál esetben a használati melegvíz hőmérsékletének csökkentésére használatos, amikor a ◀ nyíl aktív, akkor vissza/mégsem funkcióval rendelkezik
C	Normál esetben a központi fűtővíz hőmérsékletének növelésére használatos, amikor a ▲ nyíl aktív, akkor beléphet a beállítások menübe
D	Normál esetben a fűtővíz hőmérsékletének csökkentésére használatos, amikor a ▼ nyíl aktív, akkor beléphet a beállítások menübe
C+D	Ha a fűtésprogramozás-időzítés engedélyezett, akkor válthat az automatikus programról a manuálisra
A+C	Az órabeállítási menü elérése (csak szakképzett személyzet)
B+D	A programidőzítési menü elérése (csak szakképzett személyzet)
1	A kazán üzemállapotának megváltoztatására szolgál (KI (OFF), NYÁRI ÉS TÉLI)
2	A riasztási állapot visszaállításához vagy a légtelenítési ciklus megszakításához használatos
3	Az INFO és SETTING (BEÁLLÍTÁSOK) menük elérésére szolgál. Ha a kijelzőn a Enter ikon látható, a gomb az ENTER funkcióval rendelkezik, és egy műszaki paraméter programozásakor beállított érték megerősítésére szolgál
1+3	A kulcsok zárolása és feloldása
2+3	Ha a kazán KI állásban van, akkor elindítható az égéselemzési funkció (CO)

MEGJEGYZÉS

A melegvíz funkció a képernyőn csak a B és C esetekben jelenik meg

A REC10 menüjének fastruktúrája

	Egy OT-eszköz nyomását jelzi
	Egy WIFI-eszköz nyomását jelzi
	Egy kültéri hőmérséklet-érzékelő nyomását jelzi
	Jelzi a speciális használati melegvíz funkciók aktiválását vagy egy napkollektormezős fűtést kezelő rendszer jelenlétét
	Egy hőszivattyú csatlakoztatását jelzi (ezen a modellen nem alkalmazott)
	Riasztás esetén aktiválódó ikon
	Hiba esetén jelenik meg a ikonnal együtt, kivéve lánggal és vízzel kapcsolatos riasztások
	Láng jelenlétét jelzi, kialudt láng esetén az ikon kinézete:
Reset	Akkor aktiválódik, ha olyan riasztás van jelen, amely manuális visszaállítást igényel a kezelő részéről.
Enter	Bekapcsol, amikor működési megerősítési kérelem érkezik
	Ha az ikon aktív, azt jelzi, hogy az A gomb „megerősítés” funkciója aktív
	Ha az ikon aktív, azt jelzi, hogy az B gomb „vissza/mégsem” funkciója aktív
	Ha az ikon aktív, akkor navigálhat a menüben, vagy növelheti a kiválasztott paraméter értékét
	Ha az ikon aktív, akkor navigálhat a menüben, vagy csökkentheti a kiválasztott paraméter értékét
	Az ikon aktív, ha a központi fűtés aktív, és villog, ha a fűtési kérelem van folyamatban.
	Az ikon aktív, ha a használati melegvíz aktív, és villog, ha a használatimelegvíz-kérelem van folyamatban
	A beállított alapértékszintet jelzik (1 rovátka – minimumérték, 4 rovátka – maximumérték)
1 2 3 4 5 6 7	A hét napjait jelzi
AUTO ON	Amikor a „központi fűtésprogramozás időzítés” funkció be van iktatva, ez az ikon jelzi, hogy a fűtőrendszer (fő zóna) AUTOMATIKUS üzemmódban van (a fűtésigények kezelése követi azt, ami az időkapcsolóval be van állítva). A fűtés engedélyezéséhez tartozó időszávon kívül az AUTO OFF jelenik meg.
MAN ON	Amikor a „központi fűtésprogram-időzítés” funkció be van iktatva, ez az ikon jelzi, hogy a fűtőrendszer (fő zóna) KÉZI üzemmódban van (a fűtésigények kezelése nem követi azt, ami a programozási időzítéssel be van állítva, de mindig aktív).
MAN OFF	Ez az ikon jelzi, ha a „központi fűtésprogram-időzítés” nem aktív

7 A KAZÁN PROGRAMOZÁSA

- Állítsa a rendszer főkapcsolóját a BE állásba.

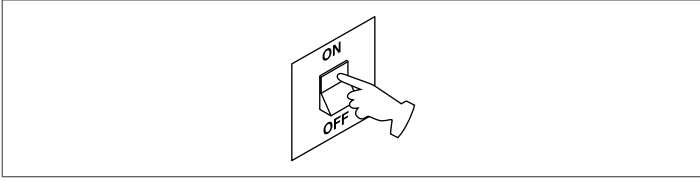

Szükség esetén a kezelőfelület automatikusan az **óra menüjére** lép. A főképernyőn megjelennek a ▲, ▼, ▶ és ◀ ikonok és az ENTER gomb, valamint a 00:00 kijelzés, amelynek az első két számjegye villog: 0,5 mp-ig látható, majd 0,5 mp-ig nem.

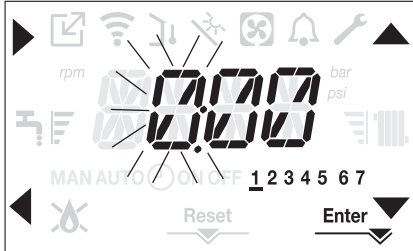

Az idő és a nap beállításához kövesse az alábbi utasításokat:

- állítsa be az órát a ▲ és ▼ nyilakkal, majd erősítse meg az **A** gombbal
- állítsa be a perceket a ▲ és ▼ nyilakkal, majd erősítse meg az **A** gombbal
- állítsa be a hét napját a ▲ és ▼ nyilakkal. A kijelölt napnak megfelelő szegmens villog, nyomja meg a MENU gombot az Enter ikonnál az idő és a nap beállításának megerősítéséhez. Az óra 4 másodpercig villog, majd visszatér a főképernyőre
- ha ki akar lépni az időprogramozásból a módosított értékek mentése nélkül, nyomja meg a ◀ gombot.

MEGJEGYZÉS: Az idő- és napbeállítások később is módosíthatók a SETTING menüben a TIME paraméternél, vagy az **A+C** gombokat legalább 2 mp-ig nyomva tartva.

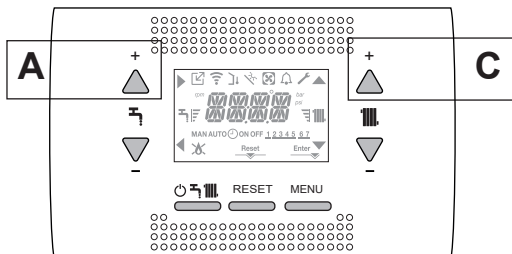

A kazán minden bekapcsolásakor a rendszer végrehajt egy 6 perces légtelenítési ciklust.

A kijelzőn megjelenik a <<VENT AIR PURGING CYCLE IN PROGRESS>> (LÉGTELENÍTÉSI CIKLUS FOLYAMATBAN), és aktiválódik a RESET ikon.

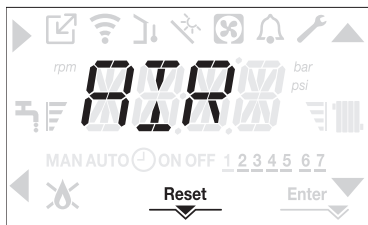

Nyomja meg a RESET gombot a légtelenítési ciklus megszakításához.

A **⏻** megnyomásával kapcsolja KI a kazánt.

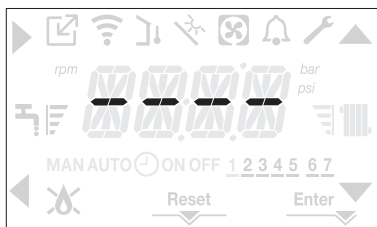

8 ELSŐ ÜZEMBE HELYEZÉS

- Állítsa a rendszer főkapcsolóját a BE állásba.

- Nyissa ki a gázcsapot, hogy a tüzelőanyag szabadon tudjon áramolni.



- A bekapcsolással bekapcsol a háttérvilágítás, majd megjelenik az összes ikon és szegmenseket 1 másodpercig, és 3 másodpercig megjelenik folytatólagosan a firmware-verzió:

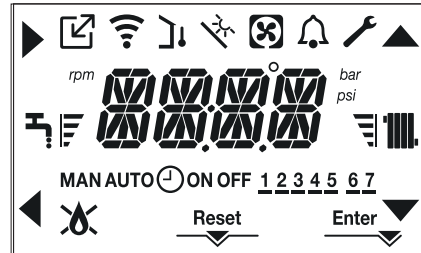

- A kezelőfelület pillanatnyilag az aktív állapotot jeleníti meg.

Légtelenítési ciklus



A kazán minden egyes indításakor egy automata légtelenítési ciklust végez 6 percig. Amikor a légtelenítési ciklus folyamatban van, minden hőigény le van tiltva (kivéve a használatimelegvíz-igényeket, amikor a kazán nincs KIKAPCSOLVA), és a kezelőfelület képernyőjén görgetve megjelenik az „AIR PURGING CYCLE IN PROGRESS” (légtelenítési ciklus folyamatban) üzenet.

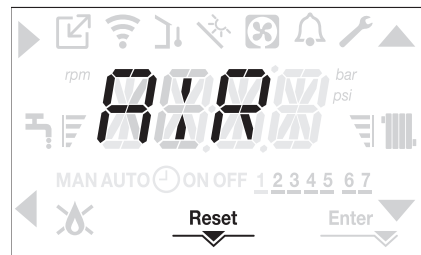

A légtelenítési ciklus megszakítható, ha legalább 2 mp-ig nyomva tartja a 2-es gombot (a RESET ikon aktiválódik).

A légtelenítési ciklus megszakítható egy használatimelegvíz-igénnyel is, ha a kazán nincs KI állásba kapcsolva.

- Állítsa be a szobatermosztátot a kívánt hőmérsékletre (~20 °C) vagy, ha a rendszer el van látva programozható termosztáttal vagy időzítővel, biztosítsa, hogy aktív legyen és megfelelően be legyen állítva (~20°C).
- Ezután állítsa be a kazánt TÉLI vagy NYÁRI beállításra a kívánt üzemmódnak megfelelően.
- A kazán elindul és mindaddig működik, míg a szobahőmérséklet el nem éri a beállított értéket, ezt követően a készülék újra stand-by állapotba kerül.

8.1 Üzemállapot

Az üzemállapot megváltoztatásához a TÉLI-ről NYÁRI-re vagy OFF-ra (KI) nyomja meg az 1 gombot, amíg a kívánt funkció ikonja meg nem jelenik.

TÉLI ÜZEMMÓD

- Állítsa a kazánt a TÉLI állapotba úgy, hogy lenyomva tartja az 1-es gombot, amíg a használati meleg víz ikonja és a fűtés ikon meg nem jelenik.



A kezelőfelület rendszerint az előremenő hőmérsékletet mutatja, ha csak nincs folyamatban használatimelegvíz-kérelem, ebben az esetben a használati melegvíz hőmérséklete jelenik meg.

- Ha van hőigény és a kazán gyújtásban van, a  ikon látható a kijelzőn.

Hőigény, a radiátor ikon villog:

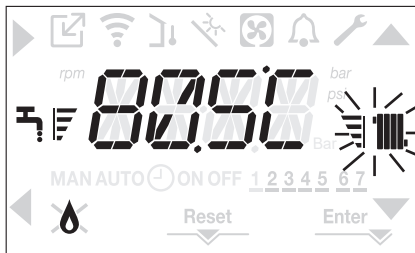

NYÁRI ÜZEMMÓD (csak vízzel tartály csatlakoztatva)

- Állítsa a kazánt a NYÁRI állapotba úgy, hogy lenyomva tartja az 1-es gombot, amíg a használati meleg víz ikonja meg nem jelenik.



Ebben az állapotban a kazán a hagyományos csak használati melegvízes funkciót aktiválja, a kezelőfelület normál esetben az előremenő hőmérsékletet jeleníti meg.

Használatimelegvíz-igény esetén a kijelző a használati melegvíz hőmérsékletet jeleníti meg.

Használatimelegvíz-igény, a csap ikon villog:

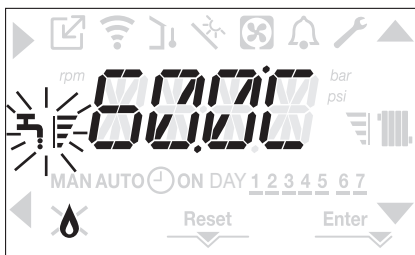



OFF

- Állítsa a kazánt az OFF (KI) állapotba úgy, hogy lenyomva tartja az 1-es gombot, amíg a középső szegmensek meg nem jelennek.



8.2 A fűtővíz hőmérsékletének beállítása, úgy hogy nincs kültéri hőmérséklet érzékelő csatlakoztatva

Ha nincs kültéri hőmérséklet-érzékelő, akkor a kazán rögzített ponton működik, ebben az esetben a HEATING (FŰTÉS) alapérték beállítható kezelőfelület főképernyőjén.

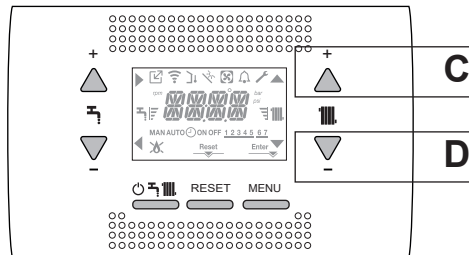

A **C** vagy **D** gombok többszöri megnyomásával a főképernyőn megjelenik az aktuális fűtési alapérték; az érték 0,5 másodpercig látszik, majd 0,5 másodpercig nem, és aktívá válnak a  és  ikonok.



A **C** vagy **D** gombok többszöri megnyomásával állítható be a fűtési alapérték, a következő előre beállított tartományban:

[40 °C – 80,5 °C] magas hőmérsékletű rendszerek esetében
[20 °C – 45 °C] alacsony hőmérsékletű rendszerek esetében
0,5 °C-os lépésekben.

A fűtési ikon melletti szintszavok az üzemi tartományra vonatkozó beállított alapértéket mutatják:

- négy sáv = max. alapérték 
- egy sáv = min. alapérték 



Ha a két gomb közül az egyiket, a **C** vagy a **D** gombot hosszabban nyomva tartja, a mérő növeli a beállított érték módosítási sebességét.

Ha 5 másodpercig nem nyom meg egyetlen gombot sem, a beállított érték lesz az új fűtési alapérték, és a kijelző visszatér a főképernyőre.

8.3 A fűtővíz hőmérsékletének beállítása, úgy hogy kültéri hőmérséklet-érzékelő van csatlakoztatva

Amikor a kültéri hőmérséklet-érzékelő fel van szerelve és a hőszabályozás engedélyezett (OTR paraméter = 1), az előremenő hőmérsékletet automatikusan kiválasztja a rendszer, amely gyorsan hozzáigazítja a környezeti hőmérsékletet a kültéri hőmérséklet változásához.

Ha meg akarja változtatni a hőmérsékletet, felemelni vagy csökkenteni akarja az elektronikus kártyán automatikusan kiszámított értékhez képest, akkor a FŰTÉS alapértéket megváltoztathatja, ha a kívánt komfortszintet kiválasztja a (-5 – +5) tartományban.



Megjegyzés: ha kültéri hőmérséklet-érzékelő van csatlakoztatva, akkor a kazán a rögzített ponton is működtethető, beállítva az OTR = 0 paramétert (CH menü).

8.4 Használati meleg víz hőmérsékletének beállítása

A ESET: Csak fűtés, nincs csatlakoztatva külső tárolótartály - a rendelet nem alkalmazandó.

B ESET: Csak fűtés + külső kazán termosztáttal működtetett - a rendelet nem alkalmazandó.

C ESET: Csak fűtés + külső kazán egy szondával van kezelve - a külső kazánban tárolt használati melegvíz hőmérsékletének beállításához a következőképpen járjon el:

A főképernyőn a **B** gomb helyett az **A** gombot megnyomva, megjelenik az aktuális használati melegvíz-alapérték; az érték 0,5 másodpercig látszik, majd 0,5 másodpercig nem, és aktívvá válnak a ▲ és ▼ ikonok.

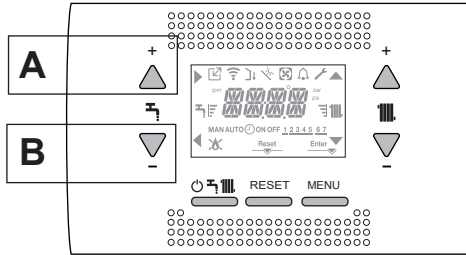

Az **A** vagy **B** gombok többszöri megnyomásával állítható be a használati melegvíz alapértéke, az érték 0,5 °C-os lépésekben csökkenthető vagy növelhető.

A fűtési ikon melletti szintsvonalak az üzemi tartományra vonatkozó beállított alapértéket mutatják:

- négy sáv = max. alapérték
- egy sáv = min. alapérték

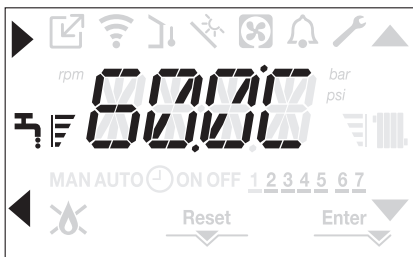

8.5 Biztonsági leállítás

Gyújtási hiba vagy a kazán hibás működése esetén, végezzen el egy biztonsági leállítást (SAFETY STOP). A hibakód mellett a kijelzőn megjelenik a 🔔 ikon is villogva: 0,5 mp látható, majd 0,5 mp-ig nem.

A háttérvilágítás 1 percig villog, majd kikapcsol, míg a 🔔 ikon továbbra is villog.

A 4 karakteres kijelzőn egy görgetve megjelenített üzenet tartalmazza a hibakódot és a leírását.

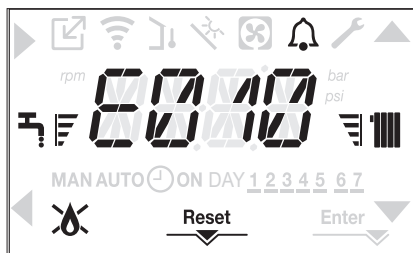

8.6 Feloldási funkció

A „RESET” ikon akkor aktív, ha olyan riasztás van jelen, amely manuális visszaállítást igényel a felhasználó részéről (például láng kialudt).

A zárolás visszaállításához nyomja meg a 2 RESET gombot.

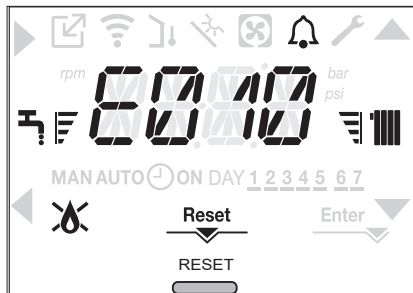

Ha nem sikerülnek a kazán újraindítási kísérletei, kérje a helyi műszaki ügyfélszolgálat segítségét.

8.7 Idősáv-ütemezési funkció (szobatermosztát)

Ha a fűtési rendszert egy szobatermosztát kezeli (tehát nincs programidőzítés), akkor a programidőzítés engedélyezhető a kazán kezelőfelületén a CH menüben a POR = 1 paraméter beállításával.

A programidőzítési menü eléréséhez tartsa nyomva a **B+D** gombokat legalább 2 másodpercig.

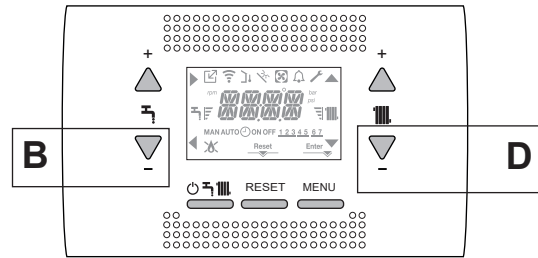

A kijelzők a következő ábrának megfelelően jelennek meg:

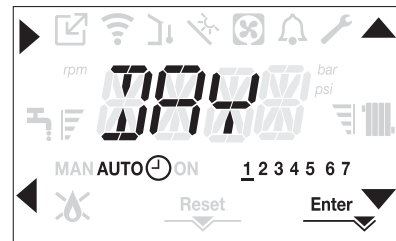

A ▲, ▼ nyilakkal válassza ki a napot vagy előre kiválasztott napok egy csoportját:

- 1-2-3-4-5-6-7 az egyes napok programozása
- 1-5 program hétfőtől péntekig
- 6-7 program szombattól vasárnapig
- 1-7 a teljes hét programozása

A ▶ gombbal megerősítheti a kiválasztást, és továbbléphet az idősávok programozásához, a Enter gombbal kiléphet a programidőzítésből, és megerősítheti az elvégzett módosításokat.

A ◀ gombbal kiléphet a kiválasztások mentése nélkül.

Az idősávok beállítása

- A kijelzőn a TIME ON látható, nyomja meg a ▶ gombot a gyújtásidő beállításához, a ▲, ▼ gombokkal módosíthatja az időt, és a ▶ gombbal erősítheti meg.
- A kijelzőn a TIME OFF látható, nyomja meg a ▶ gombot a kikapcsolási idő beállításához, a ▲, ▼ gombokkal módosíthatja az időt, és a ▶ gombbal erősítheti meg.
- Nyissa meg ismét a TIME ON paramétert, majd az idősávok programozása folytatódik a programozható sávok maximális számáig (négy), vagy pedig a Enter megnyomásával erősítse meg a beállított sávokat, és továbbléphet a következő nap programozására.

A hét minden napjához be lehet állítani legfeljebb 4 zónát, amelyeket egy kezdési és befejezési idő jellemez.

Ezen idősávokon kívül a szobatermosztáttól érkező hőigényeket a rendszer figyelmen kívül hagyja.

Az alapértelmezett engedélyezett központi fűtési idősávok:

07:30 - 08:30 / 12:00 - 13:30 / 18:00 - 22:30 from MON to FRI (hétfőtől péntekig)

08:00 - 22:30 from SAT to SUN (szombattól vasárnapig)

Amikor a fűtésprogramozás-időzítés engedélyezett, a C+D gombokat megnyomva válthat az AUTO programozási időzítésről a MAN ON vagy a MAN OFF beállításra.

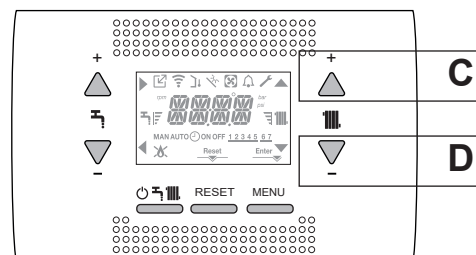





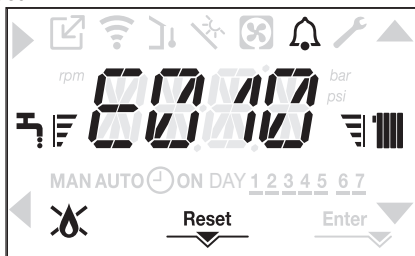

9 MEGHIBÁSODÁS

Hiba esetén a  ikon 0,5 másodpercig látható, majd 0,5 másodpercig nem, a háttérvilágítás 1 percig villog (1 mp-ig bekapcsolt, 1 mp-ig kikapcsolt), majd kikapcsol; amíg a csengőikon villog.

A 4 karakteres kijelzőn egy görgetve megjelenített üzenet írja le a megjelenített hibakódot.



Hiba esetén a következő ikonok jelennek meg:

-  bekapcsol láng riasztás esetén (E010)
- A „RESET” ikon akkor aktiválódik, ha olyan riasztás van jelen, amely manuális visszaállítást igényel a felhasználó részéről (például láng kialudt).
- A  a  ikonnal együtt jelenik meg, kivéve lánggal és vízzel kapcsolatos riasztások esetén.

Feloldási funkció

A kazán működésének hiba esetén történő visszaállításához meg kell nyomni a RESET gombot.

Ekkor, ha a helyes üzemi körülmények helyreálltak, a kazán automatikusan újraindul.

Legfeljebb 3 egymást követő próbálkozás van a REC10-nél. Az összes kísérlet kimerülése esetén az E099 végleges hiba megjelenik a kijelzőn.

A kazánnak ki kell nyitnia az elektromos tápegység levágásával és újra csatlakoztatásával.

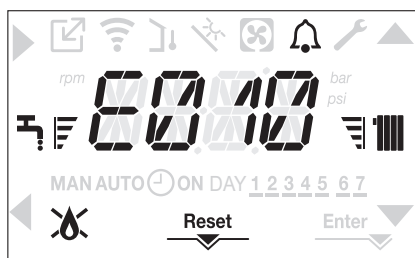

E041 rendellenességhez

Ha a nyomás a 0,3 baros biztonsági nyomás alá esik, a kazán megjeleníti az <<E041 víz transzduktor – töltse fel a rendszert>> hibakódot 30 mp-ig.

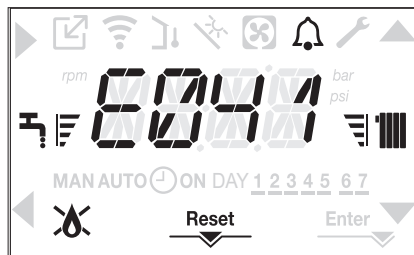

Amikor az átmeneti idő véget ért, ha a hiba továbbra is fennáll, megjelenik az E040 hibakód.

Ha a kazán E040-es hibát észlel, a kézi feltöltést a töltőcsappal (a kazánon kívül) kell elvégezni, amíg a nyomás 1 és 1,5 bar között nem lesz.

Ezután nyomja meg a RESET gombot.

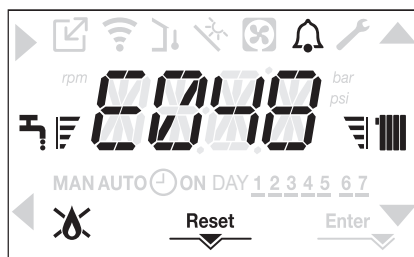

Zárja le a feltöltő csapot, figyeljen oda, hallja-e a mechanikai kattantást.



Ha a nyomás gyakran csökken, kérjük, forduljon a szakszervizhez.

E060 rendellenességhez

Az E060-as hiba megjelenése, a víztartállyal felszerelt modelleken szondával csatlakoztatva, megakadályozza a higiéniai működést.

E091 hiba esetén

A kazán olyan öndiagnosztikai rendszerrel rendelkezik, amely bizonyos működési körülmények függvényében az összegezett munkaórák alapján képes jelezni, hogy az elsődleges hőcserélő tisztításra szorul.

Kérje szakszerviz segítségét.



Ha nem sikerül a kazán újraindítása, kérje szakszerviz segítségét.

Kazán hibalista

HIBAKÓD KÓD	HIBAJELZÉS	A RIASZTÁSTÍPUS LEÍRÁSA
E010	láng kialudt/ACF elektronikus hiba	végleges
E011	idegen láng	átmeneti
E020	határoló termosztát	végleges
E030	ventilátor hiba	végleges
E040	víz transzduktor – töltse fel a rendszert	végleges
E041	víz transzduktor – töltse fel a rendszert	átmeneti
E042	víznyomás-transzduktor hiba	végleges
E060	tárolótartály érzékelő hibája	átmeneti
E070	hibás áramlásérzékelő	átmeneti
	áramlásérzékelő túlmelegedés	végleges
	áramlás/visszatérő érzékelő különbség riasztás	végleges
E077	fő zóna víz termosztát	átmeneti
E080	visszatérő kör szondahiba	átmeneti
	visszatérő kör szonda túlmelegedés	végleges
	kimenő/visszatérő ág szonda differenciál riasztás	végleges
E090	hibás füstgázérzékelő	átmeneti
	füstgázérzékelő túlmelegedés	végleges
E091	tisztítsa meg az elsődleges hőcserélőt	átmeneti
E099	visszaállítja a kimerült kísérleteket, a kazán blokkolva van	végleges, nem állítható vissza
--	a víznyomás alacsony, ellenőrizze a rendszert	átmeneti
--	a víznyomás magas, ellenőrizze a rendszert	átmeneti
--	elveszett a kommunikáció a kazán kártyájával	átmeneti
--	BUS 485 kommunikáció elveszett	átmeneti

Égés hibák listája

HIBAKÓD KÓD	HIBAJELZÉS	A RIASZTÁSTÍPUS LEÍRÁSA
E021	ion riasztás	Ezek ideiglenes riasztások, ha óránként 6 alkalommal jelentkeznek, véglegessé válnak; az E097 riasztás látható, és az utószellőztetés követi 45 másodpercre a ventilátor maximális sebességén. Nem lehet feloldani a riasztást az utólégtelenítés vége előtt, kivéve, ha a kazán áramellátása ki van kapcsolva.
E022	ion riasztás	
E023	ion riasztás	
E024	ion riasztás	
E067	ion riasztás	
E088	ion riasztás	
E097	ion riasztás	
E085	hiányos égés	Ezek ideiglenes riasztások, ha óránként 3 alkalommal jelentkeznek, véglegessé válnak; az utolsó bekövetkező hiba látható, és az utólégtelenítés követi 5 percre a ventilátor maximális sebességén. Nem lehet feloldani a riasztást az utólégtelenítés vége előtt, kivéve, ha a kazán áramellátása ki van kapcsolva.
E094	hiányos égés	
E095	hiányos égés	
E058	fő feszültség hiba	Ezek ideiglenes hibák, amelyek korlátozzák a gyújtási ciklust.
E065	jelenlegi moduláció riasztás	
E086	füstgáz-eltömődési riasztás	Ideiglenes hibajelzés az előszellőztetés alatt. 5 perces utószellőztetés maximális ventilátorsebességen.

9.1 INFO menü

A kijelzőn a 3-as gomb megnyomásával megjelennek a kazán működésével kapcsolatos információk a paraméterek neve és értéke szerint felsorolva.

Az egyik paramétrerről a ▲ és ▼ gombokkal léphet egy másikra.

A ► gomb megnyomásával jelenítheti meg a kiválasztott paramétert; A ◀ gomb megnyomásával visszatérhet a főképernyőre:

PARAMÉTER NEVE	LEÍRÁS
SCREED HEATING HOURS	Padlófűtés funkció eltelt óraszám
CH PROBE	Kazán áramlásérzékelő értéke
RETURN PROBE	Kazán visszatérő érzékelő értéke
DHW PROBE	A háztartási melegvízes szonda értéke a kazán azonnali üzemmódjában A bojlerszonda értéke magas, ha a kazán csak fűtés üzemmódban van
HW TANK LOW	Az alacsony víztartály-érzékelő értéke (ha napkollektoros tartály van csatlakoztatva)
COLLECTOR TEMP	A napkollektor-szonda értéke (ha napkollektoros tartály van csatlakoztatva)
EXHAUST PROBE	Füstgázérzékelő értéke
OUTDOOR TEMP PROBE	Külső hőmérséklet-érzékelő azonnali érték
FILTERED OUTDOOR TEMP	A hőszabályozó algoritmusban használt külső hőmérséklet szűrt értéke a fűtési alapérték kiszámításához
FAN SPEED	A ventilátor fordulatszám (fordulatszám)
MAIN ZONE OUTLET	Fő zóna áramlásérzékelő értéke (amikor a MAIN ZONE ACTUATION TYPE = 1)
EXHAUST PROBE HOURS	Azon órák száma, amelyben a hőcserélő „kondenzációs módban” üzemelt
MAIN ZONE SET	Fő zóna előremenő alapérték
WATER PRESSURE	Rendszernyomás
ELECTRONIC BOARD ID	Elektronikus kártya azonosító
ELECTRONIC BOARD FMW	Elektronikus kártya firmware revízió
INTERFACE FMW	Interfész firmware

9.2 Időleges kikapcsolás

Rövidebb távollét (hétvége, rövid utazás stb.) esetén állítsa a kazán állapotát OFF állásba .



Míg a készülék áramellátása és a tüzelőanyag ellátása aktív, a kazánt az alábbi rendszerek védik:

- **fűtés fagyálló funkció:** ez a funkció akkor lép működésbe, ha az áramlás érzékelő által érzékelt hőmérséklet 5 °C alá süllyed. Ilyen esetben hőigény keletkezik, az égő begyullad és minimális kibocsátáson addig ég, amíg a kimenő víz hőmérséklete el nem éri az 35 °C-ot..
- **fagymentesítő használati meleg víz (csak külső kazán egy szondával van kezelve):** ez a funkció akkor lép működésbe, ha a víztartály-érzékelő által érzékelt hőmérséklet 5 °C alá süllyed. Ilyen esetben hőigény keletkezik, az égő begyullad és minimális kibocsátáson addig ég, amíg a kimenő víz hőmérséklete el nem éri az 55 °C-ot.

 A FAGYMENTESÍTŐ funkció működését görgetve megjelenített üzenet jelzi a kezelőfelületen: <<DHW ANTIFREEZE FUNCTION IN PROGRESS>> vagy <<CH ANTIFREEZE FUNCTION IN PROGRESS>> az adott esetnek megfelelően.

- **keringtető szivattyú blokkolás-gátlása:** a keringtető szivattyú minden 24 órás leállást követően 30 másodpercre aktiválódik.

9.3 Kikapcsolás hosszabb időszakra

A kazán hosszú távú üzemen kívül helyezéséhez a következő műveleteket kell elvégezni:

- állítsa a kazán állapotát  állásba
- állítsa a készülék főkapcsolóját „ki” állásba
- zárja el a fűtési és használati meleg víz rendszerének tüzelőanyag- és vízcspáját.



Ez esetben a fagymentesítési és a keringtetés blokkolásgátló funkciók nem működnek. Ürítse le a fűtési és a használati meleg víz rendszerét fagyveszély esetén.

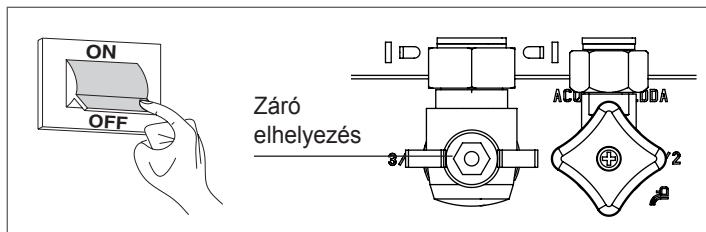

9.4 Billentyűzáró funkció

A gombzárolás aktiválásához tartsa lenyomva az 1+3 gombokat legalább 2 másodpercig; A gombok feloldásához tartsa ismét lenyomva az 1+3 gombokat legalább 2 másodpercig.

A kijelzőn megjelenik a <<KEY LOCKED>> (GOMBOK ZÁROLVA).

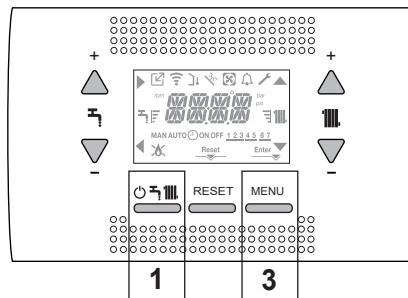

Hiba esetén a 2-es gomb aktív maradhat, a riasztás visszaállításához.

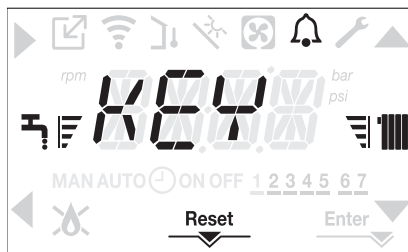

9.5 Kezelőfelület készenléti állapotban

Általában, ha nincs hiba vagy hőigény, a kijelző mindig az áramlásérzékelő által mért hőmérsékletet mutatja

Ha 10 másodpercen belül nincs hőigény, a kezelőfelület készenléti módba kapcsol anélkül, hogy bármelyik gombot megnyomná.

A kijelző mutatja az aktuális időt, a percek és az idő közötti kettő elválasztópont 0,5 másodpercig látható, majd 0,5 másodpercig nem, miközben az állapotikonok aktívak, ha szükséges:



9.6 OTBus távvezérlő-csatlakozás

Amikor egy OTBus távvezérlő csatlakozik a rendszerhez, a kazán kijelzőjén megjelenik a következő képernyő:

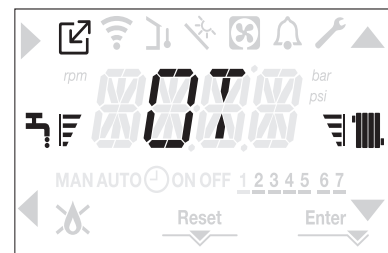

A kazánkijelzőn:

- ezután nem állítható be a kazán KI/TÉL/NYÁR állapota (az OTBus távvezérlővel állítható)
- ezután nem állítható be a használati melegvíz alapértéke (az OTBus távvezérlővel állítható)

A használati melegvíz alapértéke az INFO menüben jelenik meg.

Az **A+B** gombok kombinációja továbbra is aktív a DOMESTIC HOT WATER COMFORT (HASZNÁLATI MELEGVÍZ – KOMFORT) funkció beállításához.

MŰSZAKI ADATOK

LEÍRÁS			Residence IS				
			20		35		
			G20	G31	G20	G31	
Fűtés	Névleges hőbevitel	kW	20,00		30,00		
		kcal/h	17.200		25.800		
	Névleges hőteljesítmény (80°/60°)	kW	19,48		29,22		
		kcal/h	16.753		25.129		
	Névleges hőteljesítmény (50°/30°)	kW	21,24		32,07		
		kcal/h	18.266		27.580		
	Lecsökkentett hőterhelés	kW	3,60	5,00	4,90	7,00	
		kcal/h	3.096	4.300	4.214	6.020	
	Csökkentett hőteljesítmény (80°/60°)	kW	3,50	4,86	4,77	6,83	
		kcal/h	3.006	4.180	4.104	5.870	
	Csökkentett hőteljesítmény (50°/30°)	kW	3,81	5,30	5,13	7,34	
		kcal/h	3.276	4.558	4.412	6.315	
Névleges Range Rated hőteljesítmény (Qn)	kW	20,00		30,00			
	kcal/h	17.200		25.800			
Minimális Range Rated hőteljesítmény (Qm)	kW	3,60	5,00	4,90	7,00		
	kcal/h	3.096	4.300	4.214	6.020		
HMV	Névleges hőterhelés	kW	20,00		34,60		
		kcal/h	17.200		29.756		
	Névleges hőteljesítmény (*)	kW	20,00		36,33		
		kcal/h	17.200		31.244		
	Lecsökkentett hőterhelés	kW	3,60	5,00	4,90	7,00	
		kcal/h	3.096	4.300	4.214	6.020	
	Redukált hőteljesítmény (*)	kW	3,60	5,00	4,54	7,00	
		kcal/h	3.096	4.300	3.905	6.020	
	Hatékonyság Pn max - Pn min (80°/60°)		%	97,4 - 97,1		97,4 - 97,4	
	Égési hatások		%	97,8		97,7	
	Hatékonyság Pn max - Pn min (50°/30°)		%	106,2 - 105,8		106,9 - 104,7	
	Hatékonyság Pn max 30% (visszatérő 30°)		%	108,4		108,2	
Hatásfok átlagos P Range Rated mellett (80°/60°)		%	97,3		97,5		
Hatásfok átlagos P Range Rated 30% mellett (30° visszatérő)		%	108,5		108,3		
Teljes elektromos teljesítmény (maximális fűtési teljesítmény)		W	75		84		
Teljes elektromos teljesítmény (maximális HMV teljesítmény)		W	75		99		
Keringtető szivattyú elektr teljesítménye (1.000 l/h)		W	39		39		
Kategória • Rendeltetési ország			II2H3P • HU		II2H3P • HU		
Áramellátás feszültsége		V-Hz	230-50		230-50		
Védelmi fokozat		IP	X5D		X5D		
Veszteség megállítása		W	34		32		
Veszteségek a füstcsőnél, kikapcsolt - bekapcsolt égővel		%	0,10 - 2,23		0,06 - 2,33		
Fűtési üzemmód							
Nyomás		bar	3		3		
Minimális nyomás standard használat esetén		bar	0,25-0,45		0,25-0,45		
Maximális hőmérséklet		°C	90		90		
A fűtővíz hőmérsékletének beállítási tartománya		°C	20/45 ÷ 40/80		20/45 ÷ 40/80		
Szivattyú: rendelkezésre álló max. emelőnyomás		mbar	286		286		
a következő hozamnál		l/h	1.000		1.000		
Membrános tágulási tartály		l	9		9		
Tágulási tartály előtöltése (fűtés)		bar	1		1		
Gáznyomás							
A metángáz (G20) névleges nyomása		mbar	25	-	25	-	
A folyékony LPG gáz névleges (G31) nyomása		mbar	-	37	-	37	

LEÍRÁS		Residence IS				
		20		35		
Vízbekötések						
Fűtés bemenet-kimenet	Ø	3/4"		3/4"		
Tároló tartály előremenő-visszatérő ágak	Ø	3/4"		3/4"		
Gáz bemenet	Ø	3/4"		3/4"		
A kazán méretei						
Magasság	mm	822		822		
Szélesség	mm	420		420		
Mélység	mm	275		350		
Kazán tömege	kg	34		36		
Fűtési teljesítmény						
Levegő mennyisége	Nm ³ /h	24,298	24,819	36,447	37,228	
Füstgáz mennyisége	Nm ³ /h	26,304	26,370	39,456	39,555	
Füstgáz tömegárama (max-min)	g/s	9,086-1,635	9,297-2,324	13,629-2,226	13,946-3,254	
HMV kapacitás						
Levegő mennyisége	Nm ³ /h	24,298	24,819	42,035	42,937	
Füstgáz mennyisége	Nm ³ /h	26,304	26,370	45,506	45,620	
Füstgáz tömegárama (max-min)	g/s	9,086-1,635	9,297-2,324	15,718-2,226	16,084-3,254	
Ventilátor teljesítménye						
0,85 m koncentrikus csövek maradék emelőnyomása	Pa	60		60		
0,5 m osztott csövek maradék emelőnyomása	Pa	174		190		
Kazán maradék emelőnyomása csövek nélkül	Pa	180		195		
Koncentrikus füstgáz kivezető csövek						
Átmérő	mm	60-100		60-100		
Max. hosszúság	m	10		6		
Veszteség egy 45°/90° könyök beiktatása miatt	m	1,3/1,6		1,3/1,6		
Falon áthaladó lyuk (átmérő)	mm	105		105		
Koncentrikus füstgáz kivezető csövek						
Átmérő	mm	80-125		80-125		
Max. hosszúság	m	25		15		
Veszteség egy 45°/90° könyök beiktatása miatt	m	1/1,5		1/1,5		
Falon áthaladó lyuk (átmérő)	mm	130		130		
Osztott füstgáz kivezető csövek						
Átmérő	mm	80		80		
Max. hosszúság	m	60 + 60		35+35		
Veszteség egy 45°/90° könyök beiktatása miatt	m	1/1,5		1/1,5		
Helyiséglevégő függő működés (B23P-B53P)						
Átmérő	mm	80		80		
Maximális leeresztő csőhossz	m	110		65		
Nox		6. osztály		6. osztály		
Emissions értékek minimális és maximális teljesítményen (**)		G20	G31	G20	G31	
Maximális	CO s.a. kevesebb mint	p.p.m.	130	130	140	150
	CO ₂ (***)	%	9,0	10,0	9,0	10,0
	NOx s.a. kisebb, mint	p.p.m.	30	30	40	40
	T füstgázok	°C	69	68	65	63
Minimális	CO s.a. kevesebb mint	p.p.m.	10	10	10	10
	CO ₂ (***)	%	9,0	10,0	9,0	10,0
	NOx s.a. kisebb, mint	p.p.m.	30	30	25	40
	T füstgázok	°C	63	62	65	63

(*) átlagérték különböző meleg víz üzemelési körülmények között

(**) az ellenőrzést koncentrikus ø 60-100 átmérőjű - 0,85 m hosszúságú csövekkel - 80-60 °C vízhőmérsékleten végeztük.

A megadott adatok nem használhatók a rendszer igazolására; a hitelesítésre az első begyűjtésnél mért adatok szolgálnak, amelyek a készülék kézikönyvében találhatóak.

(***) CO₂-tűrés = +0,6% -1%



FIGYELEM = A használati meleg vízre vonatkozó adatok csak forró víz tároló csatlakoztatása esetében kell figyelembe venni (a tároló külön rendelhető tartozék).

PARAMÉTEREK		Residence IS	
		METÁNGÁZ (G20)	LPG (G31)
Alsó Wobbe szám (15 °C - 1013 mbar)	MJ/m³S	45,67	70,69
Fűtőérték kisebb mint	MJ/m³S	34,02	88
Névleges tápnyomás	mbar (mm H₂O)	25 (254,9)	37 (377,3)
Min. betáp nyomás	mbar (mm H₂O)	10 (102,0)	-
20 IS			
Égő: átmérő/hosszúság	mm	70/86	70/86
Membrán furatszám	n°	1	1
Diafragma lyukátmérője	mm	4,3	4,3
Fűtés maximális gázmennyisége	Sm³/h	2,12	-
	kg/h	-	1,55
HMV maximális gázmennyisége	Sm³/h	2,12	-
	kg/h	-	1,55
Fűtés minimális gázmennyisége	Sm³/h	0,38	-
	kg/h	-	0,39
HMV minimális gázmennyisége	Sm³/h	0,38	-
	kg/h	-	0,39
Ventilátor fordulatszáma lassú gyújtással	ford/perc	5.500	5.500
Fűtő ventilátor maximális fordulatszáma	ford/perc	6.200	6.000
HMV ventilátor maximális fordulatszáma	ford/perc	6.200	6.000
Fűtő ventilátor minimális fordulatszáma	ford/perc	1.600	2.000
HMV ventilátor minimális fordulatszáma	ford/perc	1.600	2.000
Max fűtő/HMV ventilátor forgatás C(10) konfigurációban (Ø60-100 • Ø80-125 • Ø80)	ford/perc	6.200	-
Min fűtő/HMV ventilátor forgatás C(10) konfigurációban (Ø60-100 • Ø80-125 • Ø80)	ford/perc	1.600	-
35 IS			
Égő: átmérő/hosszúság	mm	70/125	70/125
Membrán furatszám	n°	1	1
Diafragma lyukátmérője	mm	5,2	5,2
Fűtés maximális gázmennyisége	Sm³/h	3,17	-
	kg/h	-	2,33
HMV maximális gázmennyisége	Sm³/h	3,66	-
	kg/h	-	2,69
Fűtés minimális gázmennyisége	Sm³/h	0,52	-
	kg/h	-	0,54
HMV minimális gázmennyisége	Sm³/h	0,52	-
	kg/h	-	0,54
Ventilátor fordulatszáma lassú gyújtással	ford/perc	5.500	5.500
Fűtő ventilátor maximális fordulatszáma	ford/perc	6.900	6.900
HMV ventilátor maximális fordulatszáma	ford/perc	7.800	7.800
Fűtő ventilátor minimális fordulatszáma	ford/perc	1.700	1.900
HMV ventilátor minimális fordulatszáma	ford/perc	1.700	1.900
Max fűtő ventilátor forgatás C(10) konfigurációban (Ø60-100 • Ø80-125 • Ø80)	ford/perc	6.900	-
Max HMV ventilátor forgatás C(10) konfigurációban (Ø60-100)	ford/perc	8.200	-
Max HMV ventilátor forgatás C(10) konfigurációban (Ø80-125 • Ø80)	ford/perc	7.800	-
Min fűtő/HMV ventilátor forgatás C(10) konfigurációban (Ø60-100 • Ø80-125 • Ø80)	ford/perc	1.800	-



FIGYELEM = A használati meleg vízre vonatkozó adatok csak forró víz tároló csatlakoztatása esetében kell figyelembe venni (a tároló külön rendelhető tartozék).

RESIDENCE

Paraméter	Jel	RESIDENCE 20 IS	RESIDENCE 35 IS	Me.
Szezonális helyiségfűtési energiahatékonysági osztály	-	A	A	-
Vízmelegítési energiahatékonysági osztály	-	-	-	-
Névleges teljesítmény	Pnévleges	19	29	kW
Szezonális helyiségfűtési hatásfok	η_s	93	93	%
Hasznos hőteljesítmény				
Mért hőteljesítményen és magas hőmérsékleten (*)	P4	19,5	29,2	kW
A mért hőteljesítmény 30%-án és alacsony hőmérsékleten (**)	P1	6,5	9,7	kW
Hatásfok				
Mért hőteljesítményen és magas hőmérsékleten (*)	η_4	87,6	87,8	%
A mért hőteljesítmény 30%-án és alacsony hőmérsékleten (**)	η_1	97,7	97,5	%
Segédáramkörök elektromos fogyasztása				
Teljes terhelés mellett	elmax	28,0	28,0	W
Részterhelés mellett	elmin	14,0	14,0	W
Készenléti (stand-by) üzemmódban	PSB	3,0	3,0	W
Egyéb paraméterek				
Hővesztesség készenléti (stand-by) üzemmódban	Pstby	34,0	32,0	W
Az órláng energiafogyasztása	Pign	-	-	W
Éves energiafogyasztás	QHE	36	53	GJ
Beltéri hangteljesítményszint	LWA	50	52	dB
Nitrogénoxid-kibocsátás	NOx	46	37	mg/kWh
Kombinált fűtőberendezések esetében:				
Névleges terhelési profil		-	-	
Vízmelegítési hatásfok	η_{wh}	-	-	%
Napi villamosenergia-fogyasztás	Qelec	-	-	kWh
Napi tüzelőanyag-fogyasztás	Qfuel	-	-	kWh
Éves villamosenergia-fogyasztás	AEC	-	-	kWh
Éves tüzelőanyag-fogyasztás	AFC	-	-	GJ

(*) magas hőmérsékletű használat a fűtőberendezésen 60 °C-os visszatérő hőmérséklet, kimenetén 80 °C-os bemeneti hőmérséklet

(**) alacsony hőmérsékletű használat: kondenzációs kazánok esetében 30 °C-os, alacsony hőmérsékletű kazánok esetében 37 °C-os, egyéb fűtőberendezések esetében pedig 50 °C-os visszatérő hőmérséklet



MEGJEGYZÉS

A 811/2013 felhatalmazáson alapuló rendeletre (EU) való hivatkozással a táblázatban szereplő információk felhasználhatók a termék adatlapjának kiegészítéséhez és címkézéshez a helyiségfűtő készülékekhez, a vegyes fűtőberendezésekhez, a zárt helyiségek fűtésére szolgáló készülékekhez, a hőmérséklet-szabályozó készülékekhez és a napelemekhez:

HOZZÁADOTT ESZKÖZÖK	OSZTÁLY	BÓNUSZ
KÜLSŐ HŐMÉRSÉKLET ÉRZÉKELŐJE	II	2%
VEZÉRLŐPANEL	V	3%
KÜLSŐ HŐMÉRSÉKLET-ÉRZÉKELŐ + VEZÉRLŐPANEL	VI	4%

Sorozatszám táblája

	Fűtési funkció
Qn	Névleges hőleadás
Pn	Névleges hőteljesítmény
Qm	Csökkentett hőleadás
IP	Védettség szintje
Pms	Maximális fűtési nyomás
T	Hőmérséklet
NOx	NOx osztály

RIELLO		RIELLO S.p.A. - Via Ing. Pilade Riello, 7 - 37045 Legnago (Vr)				
RESIDENCE IS		IP	NOx:	Qn	Qm	Qn
Serial N.		COD.		80-60 °C	80-60 °C	50-30 °C
230 V ~ 50 Hz	W		Qn (Hi) =	kW	kW	
			Pn =	kW	kW	kW
 Pms = bar		T= °C				

1 ADVERTÊNCIAS E SEGURANÇAS

 As caldeiras fabricadas em nossas fábricas são verificadas mesmo nos mínimos detalhes para proteger os usuários e instaladores contra possíveis lesões. Recomenda-se, portanto, ao pessoal qualificado, depois de cada intervenção efetuada no produto, prestar atenção especial às conexões elétricas, sobretudo no que se refere à parte desencapada dos condutores, que não deve de modo nenhum sair da régua de terminais, evitando assim o possível contacto com partes do corpo do próprio condutor.

 Este manual de instruções, juntamente com o manual do utilizador, faz parte integrante do produto: certifique-se de que sempre acompanhe o aparelho, também em caso de cessão a outro proprietário ou utilizador ou de transferência em outra instalação. Em caso de dano ou extravio, solicitar um outro exemplar ao Serviço de Assistência Técnica da região.

 A caldeira somente deve ser instalada e feita a manutenção por pessoal qualificado de acordo com as regulações atuais.

 Recomenda-se ao instalador instruir o utilizador sobre o funcionamento do aparelho e sobre as normas fundamentais de segurança.

 Esta caldeira só deve ser utilizada para o uso para que foi concebida. É excluída qualquer responsabilidade contratual e extracontratual do fabricante por danos causados a pessoas, animais ou coisas, por erros de instalação, regulação, manutenção e usos impróprios.

 O aparelho pode ser utilizado por crianças com idade não inferior a 8 anos e por pessoas com capacidades físicas, sensoriais ou mentais reduzidas, ou sem experiência ou o conhecimento necessário, desde que sob a vigilância ou depois que as mesmas tenham recebido instruções relativas à utilização segura do aparelho e tenham compreendido os perigos inerentes ao mesmo. As crianças não devem brincar com o aparelho. É responsabilidade do usuário limpar e manter o aparelho. As crianças nunca devem limpá-lo ou mantê-lo, a menos que recebam supervisão.

 Depois de tirar a embalagem, certificar-se da integridade e da totalidade do conteúdo. Em caso de não-adequação, dirigir-se ao revendedor do qual adquiriu o aparelho.

 A descarga da válvula de segurança do aparelho deve ser conectada a um adequado sistema de recolha e evacuação. O fabricante do aparelho não é responsável por eventuais danos causados pela intervenção da válvula de segurança.

 A vedação da linha de conexão da drenagem da condensação deve estar segura, e a linha deve estar totalmente protegida contra o risco de congelamento (por ex. isolando-a).

 Verifique se o canal de drenagem da água da chuva dos gases de combustão e o tubo de conexão relativa estão livres de obstruções.

 Eliminar os materiais de embalagem nos recipientes apropriados nos específicos centros de recolha.

 Os resíduos devem ser eliminados sem perigo para a saúde das pessoas e sem usar procedimentos ou métodos que possam causar danos ao ambiente.

 É necessário, durante a instalação, informar ao utilizador que:

- em caso de vazamentos de água deve fechar a alimentação hídrica e avisar com presteza o Centro de Assistência Técnica
- certificar-se periodicamente de que a pressão de exercício da instalação hidráulica esteja entre 1 e 1,5 bar.

 Se a caldeira não for usada por um longo período de tempo, é recomendável realizar as seguintes operações:

- desligue o interruptor principal do aparelho e o interruptor principal do sistema
- feche as tampas de água e combustível do sistema de água quente doméstica e de aquecimento
- esvaziar a instalação térmica e a sanitária se houver perigo de gelo.

 A manutenção da caldeira deve ser feita pelo menos uma vez por ano; isso deve ser encomendado previamente com o Centro de Assistência Técnica para garantir os padrões de segurança necessários.

 Para a montagem, programação e comissionamento da caldeira, quando utilizado em sistemas híbridos com bomba de calor, cilindro de armazenamento e circuito de aquecimento solar, consulte o manual do sistema.

 O produto, ao fim da vida, não deve ser descartado como um resíduo sólido urbano, mas deve ser entregue a um centro de recolha diferenciada.

Para a sua segurança é conveniente recordar que:

 É proibido acionar dispositivos ou aparelhos elétricos, tais como interruptores, eletrodomésticos, etc., caso se sinta cheiro de combustível ou de incombus. Neste caso: ventilar o local abrindo portas e janelas:

- fechar o dispositivo de interceptação do combustível;
- solicitar com presteza a intervenção do Serviço de Assistência Técnica ou de pessoal profissionalmente qualificado.

 É proibido tocar o aparelho se estiver descalço ou com partes do corpo molhadas.

 É proibido qualquer intervenção técnica ou de limpeza antes de desconectar o aparelho da rede de alimentação elétrica, colocando o interruptor geral da instalação em "desligado" e o interruptor principal do esquentador em "OFF".

 É proibido modificar os dispositivos de segurança ou de regulação sem a autorização e as indicações do fabricante do aparelho.

 É proibido puxar, separar ou torcer os cabos elétricos, que saem do aparelho, mesmo se este estiver desligado da rede de alimentação elétrica.

 Evite bloquear ou reduzir o tamanho das aberturas de ventilação de ar na sala de instalação, não deixe recipiente inflamáveis e substâncias na sala onde o aparelho é instalado.

 É proibido deixar os recipientes e as substâncias inflamáveis no local onde está instalado o aparelho.

 É proibido descartar no ambiente e deixar ao alcance das crianças o material da embalagem, já que este pode ser uma fonte potencial de perigo. Portanto, deve ser eliminado de acordo com o estabelecido pela legislação em vigor.

 É proibido obstruir a descarga de drenagem da condensação. O tubo de drenagem da condensação deve estar voltado para o tubo de descarga, evitando a formação de mais tubos de drenagem.

 Nunca efetue nenhum trabalho da válvula de gás.

 **Somente para o usuário:** É proibido entrar em contacto com as partes internas da caldeira. Qualquer intervenção na caldeira deve ser efetuada pelo Centro de Assistência Técnica ou por pessoal profissionalmente qualificado.

MANUAL DE INSTALAÇÃO

2 DESCRIÇÃO

As caldeiras **Residence IS** têm um novo sistema de controle de combustão ACC (controle de combustão ativa).

Esse novo sistema de controle, desenvolvido por **Riello**, em todas as circunstâncias, fornece funcionalidade, eficiência e baixas emissões.

O sistema ACC usa um sensor de ionização imerso na chama do queimador, cuja informação permite que a placa de controle opere a válvula de gás que regula o combustível.

Este sistema de controle sofisticado fornece a autorregulação da combustão, portanto, eliminando a necessidade de uma calibração inicial. O sistema ACC pode adaptar a caldeira para operar com diferentes composições de gás, diferentes comprimentos de tubo e várias altitudes (dentro dos limites de design).

O sistema ACC também pode executar uma operação de diagnóstico automático que bloqueia o queimador antes que o limite de emissão superior permitido seja excedido.

Residence IS é uma caldeira de parede de condensação tipo C que pode funcionar da seguinte forma:

CASO A: HYDRAULIC CONFIGURATION=0

Somente aquecimento sem qualquer acumulador externo conectado. A caldeira não fornece água quente sanitária.

CASO B: HYDRAULIC CONFIGURATION=4

Somente aquecimento, com um acumulador externo ligado, gerido por um termostato: nessa condição, a cada pedido de calor por parte do termostato do acumulador, a caldeira fornece água quente para a preparação da água sanitária.

CASO C: HYDRAULIC CONFIGURATION=3

Somente aquecimento com um acumulador externo ligado (kit acessório a pedido), gerido por uma sonda de temperatura, para a preparação da água quente sanitária. Ao conectar um acumulador (não fornecido), certifique-se de que a sonda utilizada tenha as seguintes características: 10 kOhm a 25°C, B 3435 ±1%.

Dependendo do acessório de descarga de fumos usado, é classificado nas categorias B23P; B53P; C(10); C13,C13x; C33, C33x; C43, C43x; C53,C53x; C83,C83x; C93,C93x.

Na configuração B23P e (quando instalada no interior), o aparelho não pode ser instalado em quartos de dormir, quartos de banho, duches ou onde haja lareiras abertas sem fluxo de ar adequado. O local onde a caldeira será instalada deverá ter uma ventilação adequada. Os requisitos detalhados para a instalação da chaminé, tubulação de gás e para ventilação da sala, podem ser encontrados em UNI 7129-7131.

Na configuração C, o aparelho pode ser instalado em qualquer tipo de local e não há nenhuma limitação devida às condições de ventilação e ao volume do local.

3 INSTALAÇÃO

3.1 Limpeza, instalação e características da água

No caso de uma nova instalação ou substituição da caldeira é necessário realizar uma limpeza prévia da instalação de aquecimento. A fim de garantir o bom funcionamento do produto, após cada operação de limpeza, adição de aditivos e/ou tratamentos químicos (por exemplo líquido anticongelante, películas de proteção etc.), verificar que os parâmetros na tabela estejam dentro dos valores indicados.

PARÂMETROS	UM	ÁGUA DO CIRCUITO DE AQUECIMENTO	ÁGUA PARA ENCHIMENTO
Valor do pH		7-8	-
Dureza	° F	-	<15
Aspecto		-	límpido
Fe	mg/kg	0.5	-
Cu	mg/kg	0.1	-

3.2 Dimensões e pesos (fig. 5)

	Residence IS		
	20 IS	35 IS	
L	420	420	mm
P	275	350	mm
H	740	740	mm
H1(*)	822	822	mm
Peso líquido	34	36	kg

(*) incluindo o dispositivo SRD

3.3 Manuseio (Fig. 6)

Após a desembalagem, o manuseio da caldeira é feito manualmente usando o quadro de suporte.

3.4 Local de instalação

A caldeira **Residence IS** pode ser instalada em diversos locais, desde que a descarga dos produtos da combustão e a aspiração do ar comburentes sejam levadas para fora do próprio local.

Nesse caso, a sala não precisa de nenhuma abertura de ventilação uma vez que as caldeiras **Residence IS** têm um circuito de combustão que é "hermético" em relação ao ambiente de instalação.



Levar em consideração os espaços necessários para a acessibilidade aos dispositivos de segurança e regulação e para a realização das operações de manutenção.



Certifique-se de que o grau de proteção elétrica do aparelho seja adequado às características do local de instalação.



Se a caldeira for alimentada com gás combustível de peso específico superior ao do ar, as partes elétricas deverão ser colocadas a uma quota de terra superior a 500 mm.

3.5 Montagem em instalações antigas ou a modernizar

Quando a caldeira **Residence IS** é montada em instalações antigas ou a modernizar, verificar se:

- A combustão é apropriada para a temperatura dos produtos da combustão em regime de condensação, calculado e construído de acordo com a norma, se o mais retilíneo possível, hermético, isolado e sem oclusões ou encolhimentos. Está equipado com sistemas adequados de recolha e evacuação de condensação
- A instalação elétrica está realizada no cumprimento das normas específicas e por pessoal qualificado
- A linha de adução do combustível e o possível reservatório (GPL) estão realizados de acordo com as normas específicas
- O vaso de expansão garante a absorção total da dilatação do fluido contido na instalação
- O caudal e a prevalência do circulador são adequados às características da instalação
- O sistema é lavado, limpo de qualquer lama, acumulado, ventilado e selado. Recomenda-se que um filtro magnético seja instalado na linha de retorno do sistema
- O sistema de descarga de condensação da caldeira (sifão) está conectado e encaminhado para a recolha de água "branca".

3.6 Normas para a instalação

A instalação deve ser efetuada por pessoal qualificado, de acordo com os seguintes padrões de referência:

- UNI 7129-7131 e CEI 64-8.

Além disso deve-se observar as normas locais dos Bombeiros, da Companhia de Gás e as eventuais disposições municipais.

LOCALIZAÇÃO

Residence é uma caldeira suspensa para aquecimento e produção de água quente, que vem em duas categorias, dependendo do tipo de instalação:

- tipo de caldeira B23P-B53P - instalação aberta forçada, com tubo de descarga do gás da chaminé e coleta do ar de combustão da área de instalação. Se a caldeira não estiver instalada na parte externa, a entrada de ar na área de instalação é obrigatória;
- tipo de caldeira C(10), C13, C13x; C33, C33x; C43, C43x; C53,C53x; C83, C83x, C93, C93x: conformidade com a câmara hermética, com o tubo de descarga do gás e coleta do ar de combustão pela parte externa. Não requer um ponto de entrada de ar na área de instalação. Este tipo DEVE ser instalado usando tubos concêntricos, ou outros tipos de descarga projetados para caldeiras de condensação com câmara hermética.

Residence pode ser instalada em ambiente fechado ou aberto, em local parcialmente protegido (i.e., um local no qual a caldeira não fique exposta ao contato direto ou infiltração de chuva, neve ou granizo) e de acordo com a regulação local e nacional. A caldeira pode operar na faixa de temperatura de >0°C a +60°C.

SISTEMA DE ANTICONGELAMENTO

A caldeira é equipada de série por um sistema anticongelamento automático, que se ativa quando a temperatura da água do circuito primário desce abaixo de 5°C. Este sistema está sempre ativo e dá proteção à caldeira até uma temperatura do local de instalação de 0°C.



Para usufruir desta proteção, baseada no funcionamento do queimador, a caldeira deve estar em condição de ser ligada; isso implica que qualquer condição de bloqueio (p. ex. falta de gás ou alimentação elétrica, ou ainda intervenção de uma segurança) desativa a proteção.



Quando a caldeira é instalada em um local onde há risco de congelamento, com temperaturas de ar abaixo de 0°C, um kit de aquecedor anticongelante deve ser usado para proteger o circuito de AQS e dreno de condensação (disponível mediante solicitação - ver catálogo) que protege a caldeira até -15°C.



A instalação do kit de aquecedor anticongelante deve ser realizada apenas por pessoal autorizado, seguindo as instruções contidas no kit.

Em normais condições de funcionamento, a caldeira é capaz de autoprotéger-se do gelo. Se a máquina for deixada sem energia por um longo período de tempo em áreas onde possam apresentar-se condições de temperaturas inferiores a 0°C e não havendo o desejo de esvaziar a instalação de aquecimento, para a sua proteção anticongelamento, recomenda-se introduzir no circuito primário um líquido anticongelante de marca confiável. Cuidadosamente siga as instruções do fabricante no que diz respeito não só a percentagem de anti-congelamento líquido a ser usado para a temperatura mínima à qual deseja manter o circuito da máquina, mas também a duração e eliminação do líquido em si. Para a parte de água quente sanitária, recomendamos que a drenagem do circuito.

Os materiais com que são realizados os componentes das caldeiras são resistentes a líquidos congelantes à base de etilenoglicóis.

DISTÂNCIAS MÍNIMAS (fig. 8a-8b)

Para garantir o acesso à caldeira para operações de manutenção normais, respeite as folgas mínimas de instalação previstas.

Para o posicionamento correto do aparelho, tenha em mente que:

- não deve ser posicionado sobre um fogão ou outro aparelho de cozimento
- é proibido deixar substâncias inflamáveis no local onde a caldeira está instalada;
- as paredes sensíveis ao calor (por exemplo, aquelas de madeira) devem ser protegidas com isolamento adequado.

⚠ Ao instalar, é **ABSOLUTAMENTE NECESSÁRIO** fornecer os espaços necessários para a introdução do instrumento de análise da combustão. Fornecemos um diagrama de amostragem onde as distâncias entre a caldeira e a unidade de parede/recesso foram obtidas usando um instrumento com um comprimento de 300 mm. Instrumentos mais longos requerem mais espaço.

3.7 Instalação do tubo de drenagem da condensação (Fig. 9)

⚠ Antes de iniciar a caldeira, mesmo que apenas temporariamente, o dispositivo SRD fornecido deve ser instalado. O fabricante **NÃO** aceita responsabilidade por danos a pessoas ou objetos causados pela operação da caldeira sem a instalação correta do dispositivo SRD.

Para a instalação, proceda como segue:

- remova o bujão (T) do sifão
- fixe o dispositivo SRD no sifão, colocando a junta no meio, aparafusando-a até o final e verificando sua vedação
- conecte o tubo de descarga de condensação fornecido como padrão com o produto e, em seguida, drene o condensado em um sistema de drenagem adequado, de acordo com as normas atuais.

⚠ Se não for possível instalar o dispositivo SRD devido a interferência com outros objetos sob a caldeira, é possível encaixá-lo em uma posição diferente, inserindo um tubo de conexão entre o dispositivo SRD e o sifão para fornecer uma conexão totalmente hermética. O dispositivo SRD deve estar sempre posicionado **VERTICALMENTE** para garantir que funcione corretamente.

3.8 Posicionamento a caldeira instalada na caldeira e conexões hidráulicas (fig. 10)

A caldeira vem como padrão com uma placa de suporte da caldeira. A posição e a dimensão das conexões hidráulicas são exibidas no desenho detalhado. Para a montagem, proceda como segue:

- aperte a placa de suporte da caldeira (F) à parede e use um nível de bolha para certificar-se de que está perfeitamente horizontal
- marque os 4 orifícios (Ø 6 mm) previstas para sustentar a placa de suporte da caldeira (F)
- certifique-se de que todas as medições são exatas, então drene a parede usando pontas de perfuração com os diâmetros indicados acima
- fixe a placa com o modelo (G) construído à parede.
- fixe o tubo da válvula de segurança fornecido no envelope de documentação no acoplamento da válvula de segurança (S), depois conecte-o a um sistema de descarga adequado.

Efetue as conexões hidráulicas:

M descarga de aquecimento	3/4" M
RB retorno do tanque de água	3/4" M
G gás	3/4" M
R retorno do aquecimento	3/4" M
MB fornecimento do tanque de água	3/4" M
S válvula de segurança	1/2" M

3.9 Ligações elétricas

Conexões de baixa tensão

Efetue as conexões de baixa tensão como segue:

- use conectores fornecidos como padrão:
 - conector de 4 polos para BUS 485 (- A B +)
 - conector de 8 polos para TBT - TA -OT+ - SE

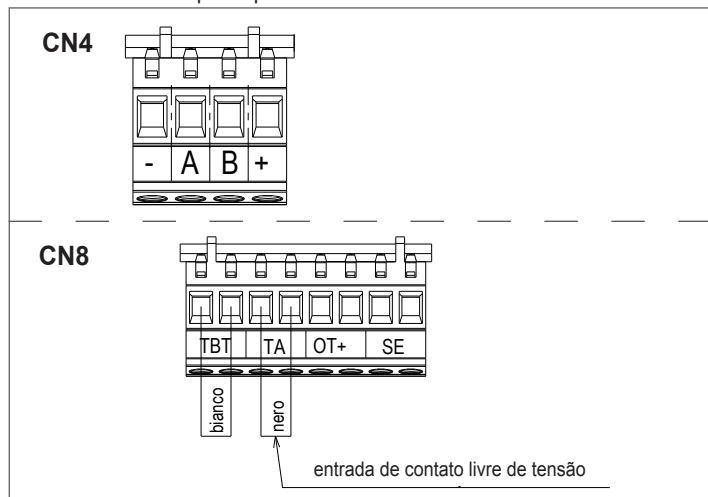

CN4	(- A B +)	Bus 485
CN8	TBT	Termóstato de limite de temperatura baixa
	TA	Termostato ambiente (entrada de contato livre de tensão)
	OT+	Termóstato aberto
	SE	Sensor de temperatura externa
	bianco	branco
	nero	preto

- realize as conexões da fiação elétrica usando o conector desejado, como mostrado no desenho detalhado
- uma vez que as conexões da fiação elétrica foram feitas, insira corretamente o conector em sua contraparte.

⚠ Recomendamos usar condutores com uma seção não maior que 0,5 mm².

⚠ Em caso de conexão TA ou TBT, remova os jumpers relacionados no quadro de terminais.

⚠ se a caixa de conexão elétrica de baixa tensão não estiver conectada, a caldeira não acende.

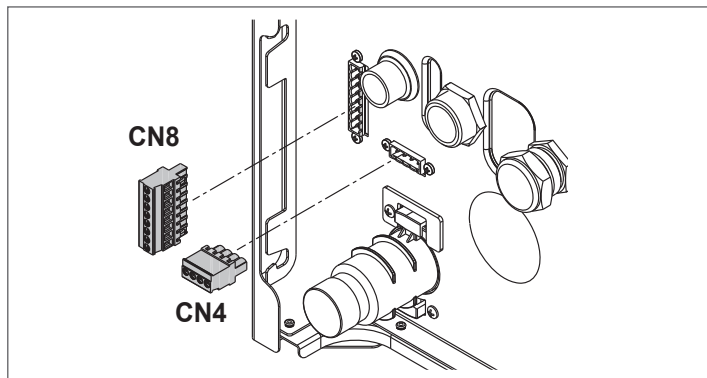

Conexão TBoll ou Sboll

Para ligar o termóstato do acumulador e a sonda do acumulador, aceda à placa da caldeira conforme indicado abaixo:

- remova o revestimento de acordo com o que está expresso no parágrafo "3.13 Remover o revestimento"
- levante suavemente e gire o painel para soltá-lo dos ganchos laterais

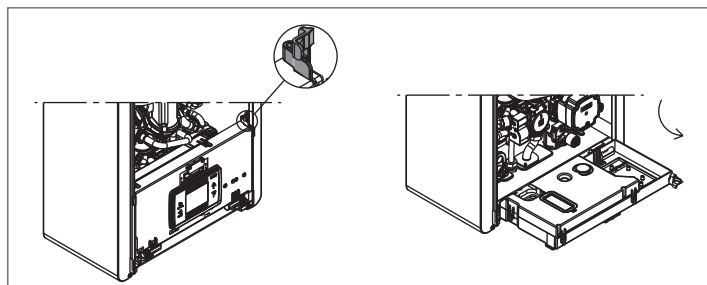

- remova a cobertura das partes elétricas conforme mostrado na seguinte figura

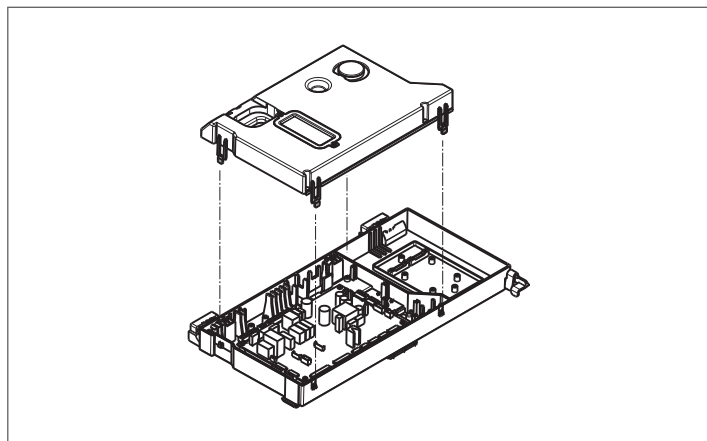

- ligue TBOLL e SBOLL a M4a conforme indicado na figura

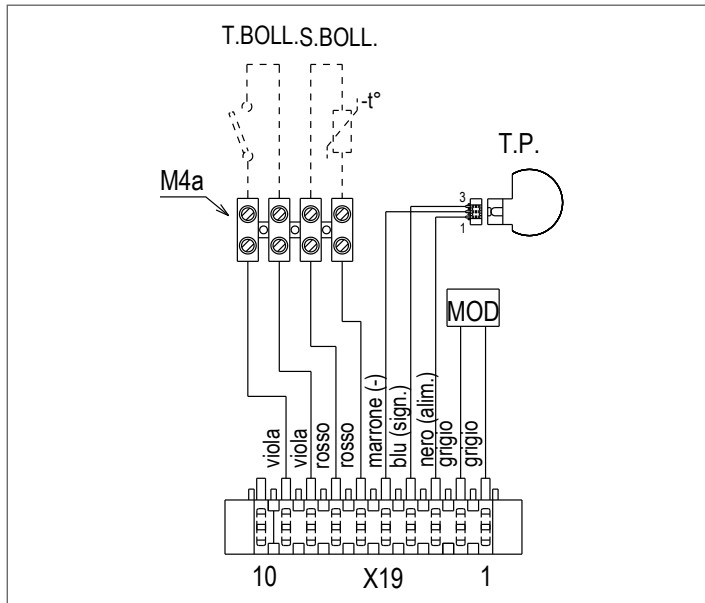

⚠ Na configuração caldeira+acumulador externo com sonda - CASO C - acrescente uma cavilha em U na entrada TBOLL da régua de terminais M4.

Conexão do controlo remoto OTBus

Quando um telecomando OTBus está ligado ao sistema, o visor da caldeira mostra o seguinte ecrã:

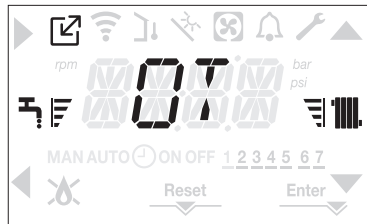

Em particular, na caldeira exhibe:

- já não é possível definir o estado da caldeira para DESLIGADA/INVERNO/VERÃO (é definido pelo telecomando OTBus)
- não é mais possível definir o ponto de ajuste da água quente doméstica (é definido pelo telecomando OTBus)
- não é possível ativar a função CONTROLE DE COMBUSTÃO se a caldeira estiver conectada a um OTBus remoto.

Além disso:

- o setpoint de água quente doméstica é exibido no menu INFO
- a combinação das chaves **A+B** permanece ativa para a configuração da função CONFORTO DE ÁGUA QUENTE DOMÉSTICA.
- o ponto de ajuste de aquecimento ajustado no visor da caldeira é usado somente se houver solicitações de calor do TA e o controle remoto OTBus não tiver uma solicitação quando o parâmetro DO_AUX1 = 1 ou DO_AUX1 = 0 e o jumper em 1-2 pinos do X21 está fechado.

Podemos ver que não é possível, com o controle remoto OTBus conectado, alterar os valores do parâmetro MAIN ZONE ACTUATION TYPE e ZONE1 ENABLE para 1.

Nota: um controle remoto OT+ não pode ser conectado se o sistema já tiver placas de interface BE16. Pela mesma razão, não é possível conectar placas BE16 se já houver um dispositivo OT +.

Neste caso, o sistema informa a seguinte mensagem de erro: <<OT+ CONFIGURATION ERROR>>.

Conexões de alta tensão

A conexão à rede elétrica deve ser realizada por meio de um dispositivo de separação com abertura omipolar de pelo menos 3,5 mm (EN 60335/1, categoria 3). O aparelho opera com uma corrente alternativa em 230 Volts/50 Hz, e está em conformidade com o padrão EN 60335-1. É obrigatório fazer a conexão com a terra segura, de acordo com as diretrizes atuais.

⚠ É responsabilidade do instalador assegurar uma adequada tomada de terra do aparelho; o fabricante não é responsável por nenhum dano resultante de uma ligação à terra incorreta ou ausente.

⚠ Também é recomendado manter a conexão na fase neutra (L-N).

⚠ O condutor de terra deve ser alguns cm mais comprido do que os outros.

⚠ Para criar o selo da caldeira, use um grampo e aperte-o no passacabo usado.

A caldeira pode funcionar com fase-neutra ou alimentação (não flutuante) em fase-fase.

É proibido usar tubos de gás e/ou água para aparelhos elétricos de terra. Para a ligação elétrica utilizar o cabo de alimentação em dotação. Se o cabo de energia tiver de ser substituído, use um cabo HAR H05V2V2-F, 3 x 0.75mm², Ø máx externo 7 mm.

3.10 Ligação do gás

A conexão à alimentação de gás deve ser realizada em respeito às Normas de instalação em vigor. Antes de realizar a conexão, verifique se o tipo de gás é aquele para o qual o aparelho está configurado.

3.11 Circulador de velocidade variável

A função de circulador de modulação está ativa apenas na função de aquecimento. Na comutação do tripo na água quente doméstica, o circulador opera sempre à velocidade máxima. A função do circulador de modulação aplica-se apenas ao circulador da caldeira e não aos circuladores de quaisquer dispositivos externos conectados (por exemplo, relé de recirculação). Há 4 modos de operação para escolher, a depender da situação e do tipo de sistema.

Entrando no menu CH, o parâmetro PUMP CONTROL TYPE (TIPO DE CONTROLE DA BOMBA), é possível escolher entre:

- 1 - CIRCULADOR DE VELOCIDADE VARIÁVEL COM MODO PROPORCIONAL (41 <= PUMP CONTROL TYPE <= 100)**
- 2- CIRCULADOR DE VELOCIDADE VARIÁVEL CONSTANTE (Δ MODO T (2 <= PUMP CONTROL TYPE <= 40))**
- 3 - CIRCULADOR R E MODO DE VELOCIDADE MÁXIMA FIXA (PUMP CONTROL TYPE = 1)**
- 4 - USO EXCEPCIONAL DE UM CIRCULADOR PADRÃO CUJA VELOCIDADE NÃO PODE SER REGULADA (PUMP CONTROL TYPE = 0)**

- 1 - CIRCULADOR DE VELOCIDADE VARIÁVEL COM MODO PROPORCIONAL (41 <= PUMP CONTROL TYPE <= 100)**

Neste modo, a placa da caldeira determina qual a curva de fluxo a ser adotada para a saída instantânea da caldeira.

- 2 - CIRCULADOR DE VELOCIDADE VARIÁVEL CONSTANTE (Δ MODO T (2 <= PUMP CONTROL TYPE <= 40))**

Nesse modo o instalador ajusta o valor de ΔT a ser mantido entre entrega e retorno (ex.: entrando com um valor = 10 la a velocidade do circulador mudará para ter uma taxa de fluxo do sistema com o objetivo de manter o Δ a montante e a jusante de 10 °C).

- 3 - CIRCULADOR DE VELOCIDADE VARIÁVEL COM MODO DE VELOCIDADE MÁXIMA FIXA (PUMP CONTROL TYPE = 1)**

Neste modo o circulador, quando ativado, opera sempre na máxima velocidade. Usado em sistemas de alta queda de pressão, onde é necessário explorar completamente a cabeça de descarga da caldeira, a fim de fornecer circulação suficiente (fluxo do sistema a uma velocidade máxima inferior a 600 litros/hora). Utilizado onde há garrafas com misturas com altos caudais no circuito a jusante. Operacionalmente:

- Insira o parâmetro **PUMP CONTROL TYPE**
- Ajuste o valor = 1

- 4 - USO EXCEPCIONAL DE UM CIRCULADOR PADRÃO CUJA VELOCIDADE NÃO PODE SER REGULADA (PUMP CONTROL TYPE = 0)**

Este modo deve ser usado em casos excepcionais em que você deseja usar um circulador de UPS tradicional na caldeira.

CONFIGURAÇÕES RECOMENDADAS PELO FABRICANTE

	SENSOR DE TEMPERATURA EXTERNA (SIM TERMORREGULAÇÃO)	SENSOR DE TEMPERATURA EXTERNA (NENHUMA TERMORREGULAÇÃO)
TEMPERATURA BAIXA (piso)	ΔT constante (5 ≤ PUMP CONTROL TYPE ≤ 7)	PROPORCIONAL (PUMP CONTROL TYPE = 85)
TEMPERATURA ALTA (radiadores sem válvulas termostáticas)	ΔT constante (15 ≤ PUMP CONTROL TYPE ≤ 20)	PROPORCIONAL (PUMP CONTROL TYPE = 85)
TEMPERATURA ALTA (radiadores com válvulas termostáticas)	ΔT constante (15 ≤ PUMP CONTROL TYPE ≤ 20)	PROPORCIONAL (PUMP CONTROL TYPE = 60)

3.12 Reinicialização manual do circulador

O circulador tem uma função de reinicialização eletrônica, no entanto, se uma reinicialização manual for necessária, proceda da seguinte forma:

- usar uma chave de fenda Phillips, de preferência Phillips n. 2
- insira a chave de fenda no orifício até que entre em contato com o parafuso de reinicialização, depois pressione (basicamente o parafuso deve entrar em cerca de 2 mm) e gire no sentido anti-horário.

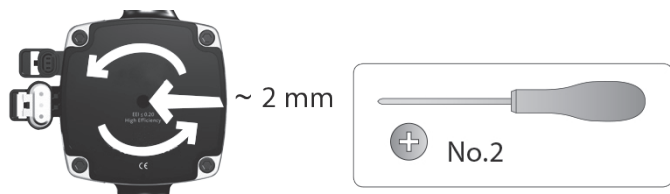

3.13 Remover o revestimento

Para acessar os componentes dentro, remova o revestimento conforme indicado abaixo:

- encontre e desaparafuse os 2 parafusos (A - fig. 11) fixando a caixa à caldeira, levantando os dois grampos de fixação (C - fig. 11), retire a parte inferior do alojamento
- eleve o revestimento para cima para soltá-lo das abas superiores (B - fig. 11), então remova-o.

ATENÇÃO

- ⚠ Se remover os painéis laterais, coloque-os de volta na sua posição inicial, referindo-se às etiquetas adesivas nas paredes.
- ⚠ Se o painel frontal estiver danificado, deve ser substituído.
- ⚠ Os painéis de absorção de ruído dentro das paredes dianteiras e laterais garantem a vedação hermética para a conduta de fornecimento de ar no ambiente de instalação.
- ⚠ Portanto, é ESSENCIAL após as operações de desmantelamento reposicionar corretamente os componentes de modo a garantir a vedação da caldeira.

3.14 Exaustão dos fumos e aspiração de ar comburente (fig. 12)

Para evacuar os produtos de combustão, consulte UNI 7129-7131. Além disso deve-se observar as normas locais dos Bombeiros, da Companhia de Gás e as eventuais disposições municipais.

A evacuação dos produtos de combustão é garantida por um ventilador centrífugo e a placa de controle verifica constantemente que ele está funcionando corretamente. É essencial para a evacuação dos fumos e o ar de combustão da caldeira de adução que somente os tubos originais sejam usados (exceto o tipo C6) e que a conexão seja feita corretamente, como mostrado nas instruções fornecidas com os acessórios de gases de combustão. Um só tubo de fumo pode ser conectado a mais aparelhos desde que todos sejam do tipo de condensação.

A caldeira é um aparelho de tipo C (com câmara hermética) e, portanto, deve ter uma conexão segura ao tubo de descarga de gases de combustão e ao tubo de aspiração de ar de combustão; ambos transportam seu conteúdo para fora e são essenciais para a operação do aparelho. Ambos os terminais duplos e concêntricos estão disponíveis.

Tabela de comprimento dos tubos de descarga/sução

	Comprimento máximo direto		Queda de pressão	
	20 IS	35 IS	Curva 45°	Curva 90°
Tubo dos gases de fumos de Ø 80 mm (instalação "abertura forçada") (tipo B23P-B53P)	110 m	65 m	1 m	1.5 m
Tubo concêntrico de Ø 60-100 mm (horizontal)	10 m	6 m	1.3 m	1.6 m
Tubo concêntrico de Ø 60-100 mm (vertical)	11 m	7 m	1.3 m	1.6 m
Tubo concêntrico de Ø 80-125 mm	25 m	15 m	1 m	1.5 m
Tubo dividido Ø 80mm	60+60 m	35+35 m	1 m	1.5 m

- ⚠ O comprimento reto inclui a primeira dobra (conexão na caldeira), terminais e juntas. Uma exceção é feita para o tubo coaxial vertical Ø 60-100 mm, cujo comprimento reto exclui curvas.
- ⚠ A caldeira é fornecida sem a saída de gás de combustão/kit de sucção de ar, uma vez que é possível usar os acessórios para condicionar aparelhos que melhor se adaptem às características de instalação (ver catálogo).
- ⚠ Os comprimentos máximos dos tubos referem-se aos acessórios de combustão disponíveis no catálogo.
- ⚠ É obrigatório usar tubos específicos.
- ⚠ As condutas de descarga de fumos não isoladas são potenciais fontes de perigo.

- ⚠ O uso de um tubo mais comprido causa uma perda da saída da caldeira.
- ⚠ Prever uma inclinação da conduta de descarga dos fumos de 3° em direção à caldeira.
- ⚠ Os tubos de escape podem ficar na direção mais adequada aos requisitos de instalação.
- ⚠ Conforme previsto pela legislação vigente, a caldeira é projetada para absorver e descartar o condensado de gás de combustão e / ou condensado de água meteórica derivado do sistema de descarga de gases de combustão usando seu próprio sifão.
- ⚠ Se uma bomba de relançamento de condensado estiver instalada, verifique os dados técnicos (fornecidos pelo fabricante) em relação à saída, para garantir que ela funcione corretamente.

Instalação "abertura forçada" (B23P-B53P) (Fig.13)

Nesta configuração, a caldeira é conectada ao tubo de descarga dos gases de combustão Ø 80 mm por meio de um adaptador.

- Posicione o adaptador de modo que o tubo de Ø 60 vá completamente para a torre de gases de combustão da caldeira.
- Uma vez posicionado, certifique-se de que as 4 marcas (A) no flange para conectar a ranhura (B) no Ø 100 do adaptador.
- Aperte completamente os parafusos (C) que apertem os terminais de bloqueio do flange para que o próprio adaptador seja comprimido.

Condutas coaxiais (Ø 60-100) - (fig. 14)

- Posicione a curva de modo que o tubo de Ø 60 vá completamente para a torre de gases de combustão da caldeira.
- Uma vez posicionado, certifique-se de que as 4 marcas (A) no flange para conectar a ranhura (B) no Ø 100 do adaptador.
- Aperte completamente os parafusos (C) que apertem os dois terminais de bloqueio do flange para que o próprio adaptador seja comprimido.

Condutas divididas (Ø 80 mm) (fig. 15)

O tubo de aspiração de ar de combustão deve ser selecionado a partir das duas entradas, remova o bujão de fechamento fixado com os parafusos e fixe o defletor de ar específico.

- Posicione o adaptador no tubo de gases dos fumos de modo que o tubo de Ø 60 vá completamente para a torre de gases de combustão da caldeira.
- Uma vez posicionado, certifique-se de que as 4 marcas (A) no flange para conectar a ranhura (B) no Ø 100 do adaptador.
- Aperte completamente os parafusos (C) que apertem os terminais de bloqueio do flange para que o próprio adaptador seja comprimido.

Ao usar o kit de divisão de Ø 60-100 a Ø 80-80 em vez do sistema de divisão, uma perda máxima é determinada como mostrado na tabela.

- Posicione o divisor de modo que o tubo de Ø 60 vá completamente para a torre de gases de combustão da caldeira.
- Uma vez posicionado, certifique-se de que as 4 marcas (A) no flange para conectar a ranhura (B) no Ø 100 do adaptador.
- Aperte completamente os parafusos (C) que apertem os terminais de bloqueio do flange para que o próprio adaptador seja comprimido.

	Ø50	Ø60	Ø80
Perda de comprimento (m)	0.5	1.2	5.5 para tubo dos gases de fumos 7.5 para tudo de ar

Condutas coaxiais (Ø 80-125) - (fig. 16)

- Posicione o adaptador vertical de modo que o tubo de Ø 60 vá completamente para a torre de gases de combustão da caldeira.
- Uma vez posicionado, certifique-se de que as 4 marcas (A) no flange para conectar a ranhura (B) no Ø 100 do adaptador.
- Aperte completamente os parafusos (C) que apertem os terminais de bloqueio do flange para que o próprio adaptador seja comprimido.
- Então encaixe o kit do adaptador de Ø 80-125 no encaixe vertical

Tubos divididos Ø 80 com tubulação Ø50 - Ø60 - Ø80 (fig. 17)

Grças às características da caldeira, um tubo de descarga de gás de combustão Ø pode ser conectado às gamas de dutos Ø50 - Ø60 - Ø80.

- ⚠ Para o entubamento é recomendado realizar um cálculo de projeto, a fim de cumprir as normas em vigor.

A tabela exibe as configurações padrão permitidas.

Tabela de configuração básica das condutas (*)

Sução do ar	1 curva 90° Ø 80
	4.5m tubo Ø80
Descarga de fumos	1 curva 90° Ø 80
	4.5m tubo Ø80
	Redução de Ø80 to Ø50 de Ø80 to Ø60
	Curva base de combustão 90°, Ø50 ou Ø60 ou Ø80
Para comprimentos do tubo da tubulação consulte a tabela	

(*) Use os acessórios do sistema de gás de fumos de plástico (PP) para caldeiras de condensação: classe Ø50 e Ø80 H1 e classe Ø60 P1.

As caldeiras são configurados de fábrica em:

20 IS: 6.200 rpm em modo de aquecimento e em modo de água quente sanitária, o comprimento máximo atingível é de 5m para o tubo de Ø 50, 18m para o tubo de Ø 60 e 98m para o tubo de Ø 80.

35 IS: 6.900 rpm no modo de aquecimento e 7.800 rpm no modo de água quente sanitária, e o comprimento máximo que pode ser alcançado é de 2m para o Ø 50, 11m para o tubo Ø60 e 57m para o tubo Ø80.

Caso seja necessário alcançar maiores comprimentos, compense a queda de pressão com um aumento das r.p.m. do ventilador, conforme mostrado na tabela de ajustes, para garantir a entrada de calor nominal.



 A calibração mínima não deve ser modificada.

Tabela de ajustes

	Rotações do ventilador r.p.m.		Dutos da tubulação			ΔP na saída da caldeira Pa
	Aquecimento	AQS	Ø 50	Ø 60	Ø 80	
20 IS	6.200	6.200	5	18	98	174
	6.300	6.300	7 (*)	23 (*)	125 (*)	213
	6.400	6.400	9 (*)	28 (*)	153 (*)	253
	6.500	6.500	11 (*)	33 (*)	181 (*)	292
	6.600	6.600	13 (*)	38 (*)	208 (*)	332
	6.700	6.700	15 (*)	43 (*)	236 (*)	371
	6.800	6.800	17 (*)	48 (*)	263 (*)	410
	6.900	6.900	19 (*)	53 (*)	291 (*)	450
	7.000	7.000	22 (*)	58 (*)	319 (*)	489
	7.100	7.100	24 (*)	63 (*)	346 (*)	528
35 IS	6.900	7.800	2	11	57	190
	7.000	7.900	3 (*)	15 (*)	75 (*)	229
	7.100	8.000	4 (*)	19 (*)	93 (*)	269
	7.200	8.100	6 (*)	22 (*)	112 (*)	308
	7.300	8.200	7 (*)	26 (*)	130 (*)	348
	7.400	8.300	9 (*)	30 (*)	148 (*)	387
	7.500	8.400	10 (*)	33 (*)	166 (*)	426
	7.600	8.500	12 (*)	37 (*)	184 (*)	466
	7.700	8.600	13 (*)	40 (*)	202 (*)	505
	7.800	8.700	15 (*)	44 (*)	220 (*)	544

(*) Comprimento máximo que pode ser instalado APENAS com tubos de descarga da classe H1.

As configurações de Ø50 ou Ø60 ou Ø80 contêm dados de teste de laboratório. No caso de instalações diferentes das indicadas nas tabelas de "configurações básicas" e "regulações", consulte os comprimentos lineares equivalentes indicados abaixo.

 Em qualquer caso, os comprimentos máximos declarados no livreto são garantidos, e é essencial não excedê-los.

COMPONENTE	Equivalente linear em metros Ø80 (m)	
	Ø 50	Ø 60
Curva 45°	12.3	5
Curva 90°	19.6	8
Extensão 0.5m	6.1	2.5
Extensão 1.0m	13.5	5.5
Extensão 2.0m	29.5	12

3.15 Instalação em tubos de fumos coletivos em pressão positiva (fig 18)

O tubo de fumos coletivo é um sistema de descarga dos fumos apto a recolher e expelir os produtos da combustão de diversos aparelhos instalados em vários andares de um edifício.

Os tubos de fumos coletivos em pressão positiva podem ser utilizados somente para aparelhos com condensação de tipo C. Como consequência, a configuração B53P/B23P é proibida. A instalação das caldeiras em tubos de fumos coletivos em pressão é permitida exclusivamente a G20.

A caldeira é dimensionada para funcionar corretamente até uma pressão máxima interna do tubo de fumos não superior ao valor de 25 Pa. Verifique se o número de rotações de o ventilador está em conformidade com aquele apresentado na tabela "dados técnicos".

Certificar-se de que as condutas de aspiração de ar e descarga dos produtos da combustão tenham estanquidade.

ADVERTÊNCIAS:

 Os aparelhos ligados a um tubo coletivo devem ser todos do mesmo tipo e ter características de combustão equivalentes.

 O número de aparelhos conectáveis a um tubo coletivo em pressão positiva é definido pelo projetista do tubo de fumos.

A caldeira é projetada para ser ligada a um tubo de fumos coletivo dimensionado para operar em condições cuja pressão estática da conduta coletiva de fumos pode superar a pressão estática da conduta coletiva de ar de 25 Pa na condição em que n-1 caldeiras trabalham na máxima capacidade térmica nominal e 1 caldeira na capacidade térmica mínima permitida pelos controles.

 A mínima diferença de pressão admitida entre a saída de fumos e a entrada de ar de combustão é de -200 Pa (inclusos - 100 Pa de pressão do vento).

Para ambos os tipos de escape, estão disponíveis acessórios adicionais (curvas, prolongamentos, terminais, etc.) que possibilitam as configurações de escape de fumos previstas no manual da caldeira.

 A montagem das condutas deve ser operada de modo a evitar contracorrentes de condensação que impeçam a correta evacuação dos produtos da combustão.

 Deve ser prevista uma placa de dados presente no ponto de conexão com a conduta de fumos coletiva. A placa deve apresentar pelo menos as seguintes informações:

- o tubo de fumos coletivo é dimensionado por caldeiras de tipo C(10)
- a capacidade máxima admitida dos produtos da combustão em kg/h
- as dimensões da conexão às condutas comuns
- um aviso relativo às aberturas para a saída de ar e a entrada dos produtos da combustão do tubo de fumos coletivo em pressão; tais aberturas devem ser fechadas e deve-se verificar sua vedação quando a caldeira é desconectada
- o nome do fabricante da conduta de fumos coletiva ou seu símbolo de identificação.

 Consulte as normas em vigor para o escape dos produtos da combustão e as disposições locais.

 A conduta de fumos deve ser adequadamente escolhida com base nos parâmetros apresentados a seguir.

	comprimento máximo	comprimento mínimo	UM
Ø 60-100	4,5	0,5	m
Ø 80	4,5	0,5	m
Ø 80/125	4,5	0,5	m

 O terminal da conduta coletiva deve gerar uma tiragem.

 Antes de efetuar qualquer operação, retire a alimentação elétrica do aparelho.

 Antes da montagem, lubrifique as juntas com óleo não corrosivo.

 A conduta de escape de fumos deve ser inclinada, no caso de conduta horizontal, de 3° em direção à caldeira.

 O número e as características dos aparelhos ligados ao tubo de fumos devem ser adequados às reais características do tubo de fumos.

 A condensação pode fluir no interior da caldeira.

 O valor máximo de recirculação admitido em condições de vento é de 10%.

 A diferença máxima de pressão admitida (25 Pa) entre a entrada dos produtos da combustão e saída do ar de um tubo de fumos coletivo não pode ser superada quando n-1 caldeiras trabalham na capacidade térmica nominal máxima e 1 caldeira com a capacidade térmica mínima permitida pelos controles.

 A conduta de fumos coletiva deve ser adequada para uma sobrepressão de pelo menos 200 Pa.

 O tubo de fumos coletivo não deve ser equipado com um dispositivo anti-vento.

Nesse ponto é possível instalar as curvas e os prolongamentos, disponíveis como acessórios, com base no tipo de instalação desejada.

Os comprimentos máximos permitidos pela conduta de fumos e da conduta de aspiração de ar são apresentados no manual de instruções do aparelho de referência (fig 18a-18b).

Com a instalação do C(10) em qualquer caso, registre a velocidade do ventilador (rpm) na etiqueta na lateral do número de série do produto.

3.16 Enchendo o sistema de aquecimento e eliminando o ar

Nota: Quando o ar está sendo eliminado da caldeira usando a torneira de purga (**A - fig. 19**) ocorre o enchimento do sifão ("3.18 Sifão de condensado"); certifique-se de que o nível não exceda o nível mostrado na figura, se necessário fechando a torneira de desaeração (**A - fig. 19**).

Nota: a primeira operação de enchimento deve ser realizada girando a torneira de enchimento (fora da caldeira) com a caldeira OFF.

Nota: cada vez que a caldeira é ligada, o ciclo de ventilação automática é executado.

Nota: a presença de um alarme de água (40, 41 ou 42) não permite que o ciclo de ventilação seja realizado. A presença de um pedido de água quente doméstica durante o ciclo de ventilação interrompe o ciclo de ventilação.

Efetuada as conexões hidráulicas, pode-se proceder ao enchimento da instalação de aquecimento como segue:

- Coloque a caldeira em OFF pressionando o botão 1



- Abra lentamente a torneira de desaeração (**A - fig. 19**) e a torneira de enchimento do sistema (fora da caldeira)
- Após cerca de 1 minuto, feche a torneira de desaeração (**A - fig. 19**)
- Espere a pressão aumentar: verifique se alcança 1-1,5 bars; então feche a torneira de enchimento (fora da caldeira).

Nota: se a pressão da rede for inferior a 1 bar, mantenha o sistema de enchimento (fora da caldeira) aberto durante o ciclo de ventilação e feche-o assim que terminar.

- Para iniciar o ciclo de ventilação desligue a energia elétrica por alguns segundos; ligue a energia novamente deixando a caldeira desligada. Verifique se a torneira do gás está fechada.
- No final do ciclo, se a pressão do circuito tiver caído, abra a torneira de enchimento (fora da caldeira) novamente para trazer a pressão de volta aos níveis recomendados (1-1,5 bar).

A caldeira está pronta após o ciclo de ventilação.

- Remova qualquer ar no sistema doméstico (radiadores, coletores de zona, etc.) usando as válvulas de sangria.
- Mais uma vez, verifique se a pressão do sistema está correta (idealmente 1-1,5 bar) e restaure os níveis, se necessário.
- Se for notado ar durante a operação, repita o ciclo de ventilação.
- Uma vez terminadas as operações, abra a torneira de gás e acenda a caldeira.

Neste ponto, é possível realizar qualquer solicitação de calor.

3.17 Drenagem do sistema de aquecimento

Antes de drenar, coloque a caldeira em OFF e desligue o fornecimento elétrico do interruptor principal do sistema para "off".

- Feche as torneiras do sistema de aquecimento (se presente).
- Abra a torneira de desaeração (**A - fig. 19**)
- Ligue um tubo à válvula de descarga do sistema (**C - fig. 19**), em seguida, solte-o manualmente para deixar a água sair.
- Quando as operações estiverem concluídas, remova o tubo da válvula de descarga do sistema e feche a descarga do sistema (**C - fig. 19**) e tampas de desaeração (**A - fig. 19**) novamente.

3.18 Sifão de condensado

Ao ligar a caldeira pela primeira vez o sifão para a recolha da condensação encontra-se vazio.

Ao eliminar o ar da caldeira, o sifão é preenchido.

- Abra lentamente a torneira de desaeração (**A - fig. 19**) e deixe-a aberta até que a quantidade de água contida no sifão atinja a saliência.
- Feche a torneira de desaeração (**A - fig. 19**)
- Verifique se não há vazamentos da zona de conexão do dispositivo SRD e se o dispositivo permite que o líquido escorra corretamente.
- Verifique se a pressão do sistema não caiu abaixo de 1 bars. Se necessário, preencha o sistema.

Repita esta operação durante o trabalho de manutenção.

VERIFICAR QUE O SIFÃO DE SAÍDA DE DRENAGEM CONDENSADA CONTÉM ÁGUA, SE NÃO FOI CHEIO, COMO DESCRITO ACIMA.



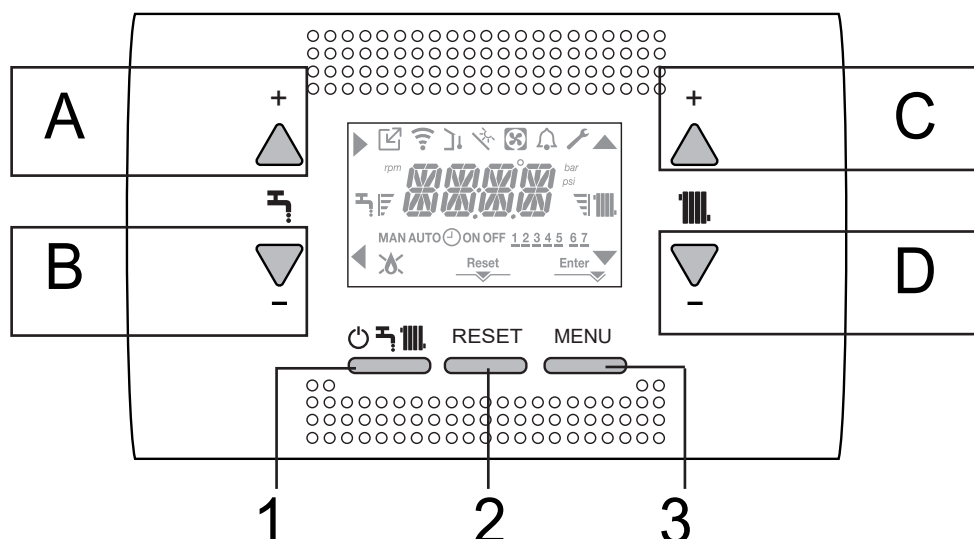

















3.19 Painel de comandos



A	É normalmente usado para elevar a temperatura da água quente doméstica, quando a seta ► está destacada, tem a função de confirmação
B	É normalmente usado para abaixar a temperatura da água quente doméstica, quando a seta ◀ está destacada, tem a função de voltar/cancelar
C	É normalmente usado para aumentar a temperatura da água de aquecimento, quando a seta ▲ está em destaque, você pode mover-se dentro do menu de configuração
D	É normalmente usado para abaixar a temperatura da água de aquecimento, quando a seta ▼ está em destaque, você pode mover-se dentro do menu de configuração
C+D	Quando o tempo de programação de aquecimento está habilitado, ele permite que você passe do programa automático para o manual
A+C	Acesso ao menu de acerto do relógio (ver parágrafo "4.2 Programação da caldeira")
B+D	Acesso ao menu do temporizador de programação (ver parágrafo "4.3 Função de programação da faixa de tempo (termostato de ambiente)")
1	Utilizado para alterar o estado de funcionamento da caldeira (DESLIGUE, VERÃO E INVERNO)
2	Usado para redefinir o status do alarme ou para interromper o ciclo de ventilação
3	Usado para acessar os menus INFO e CONFIGURAÇÕES. Quando o ícone é exibido no visor Enter, a tecla tem a função ENTER e é usada para confirmar o valor definido durante a programação de um parâmetro técnico
1+3	Bloquear e desbloquear chaves
2+3	Quando a caldeira está em OFF, é usada para iniciar a função de análise de combustão (CO)

Nota: A função sanitária com ecrã é exibida apenas nos casos B e C.

Estrutura em árvore do MENU do REC10

	Indica a pressão em um dispositivo OT
	Indica a pressão em um dispositivo WIFI
	Indica a pressão de um sensor de temperatura ao ar livre
	Indica a ativação de funções especiais de água quente doméstica ou a presença de um sistema para gerenciar a matriz térmica solar
	Indica a conexão a uma bomba de calor (não usada neste modelo)
	Ícone que acende quando há um alarme
	Acende quando há uma falha juntamente com o ícone  , exceto os alarmes de chama e de água
	Indica a presença de uma chama, no caso de um bloqueio de chamas o ícone se parece 
	Acende quando há alarmes que exigem uma reinicialização manual pelo operador
	Acende quando há um pedido de confirmação de operação
	Quando o ícone está ativo, indica que a função "confirmar" do botão A está ativa
	Quando o ícone está ativo, indica que a função "voltar/cancelar" do botão B está ativa
	Quando o ícone está ativo, é possível navegar no menu ou aumentar o valor do parâmetro selecionado
	Quando o ícone está ativo, é possível navegar no menu ou diminuir o valor do parâmetro selecionado
	O ícone acende se o aquecimento central estiver ativo, pisca se uma solicitação de aquecimento estiver em andamento
	O ícone acende se a água quente doméstica estiver ativa, pisca se uma solicitação de água quente doméstica estiver em andamento
	Eles indicam o ajuste de nível do ponto de ajuste (valor mínimo de 1 entalhe, valor máximo de 4 entalhes)
1 2 3 4 5 6 7	Indica os dias da semana
AUTO ON 	Quando a função "tempo de programação de aquecimento central" está ativada, este ícone indica que o aquecimento do sistema (zona principal) está no modo AUTOMÁTICO (a gestão dos pedidos de aquecimento segue o que foi definido com o temporizador). Se estivermos fora da faixa de tempo para ativar o aquecimento AUTO OFF é exibido
MAN ON	Quando a função "tempo de programação de aquecimento central" está habilitada, este ícone indica que o aquecimento do sistema (zona principal) está no modo MANUAL (o gerenciamento das solicitações de aquecimento não segue o que foi ajustado com o tempo de programação, mas está sempre ativo)
MAN OFF	Este ícone indica quando a "programação de aquecimento central" não está ativada

O controle remoto tem a função de interface de máquina, exibindo as configurações do sistema e fornecendo acesso aos parâmetros. O ecrã normalmente mostra a temperatura de descarga do acumulador (no caso de acumulador com sonda - opcional), a menos que um pedido de calor esteja em curso, neste caso é exibida a temperatura de descarga da caldeira; após 10 segundos sem premir nenhuma tecla, a interface exibe a hora atual (luz de fundo apagada).

O MENU de configuração é organizado com uma estrutura em árvore multinível. Um nível de acesso foi fixado para cada submenu: Nível UTILIZADOR, sempre disponível; Nível TÉCNICO, senha protegida.

Abaixo está um sumário da estrutura em árvore do MENU DE CONFIGURAÇÕES.

Algumas das informações podem não estar disponíveis, dependendo do nível de acesso, do status da máquina ou da configuração do sistema.

ESTRUTURA EM ÁRVORE DO MENU DE CONFIGURAÇÕES

Abaixo está uma lista dos parâmetros que podem ser programados; se a placa de ajuste não suportar a função relativa, a interface retorna uma mensagem de erro:

Menu	Parâmetro	Valor	Nível senha	Valor ajustado de fábrica	Valores personalizados
SETTINGS					
	TIME		UTILIZADOR		
	TIME PROGRAMM		UTILIZADOR		
COMB					
	GAS TYPE	0 / 1	INSTALADOR	0	
	BOYLER TYPE	1 / 2 / 3 / 4	SERVIÇO	1 (20 kW) 3 (35 kW)	
	COMBUSTION OFFSET	0 / 1 / 2	SERVIÇO		
CONF					
	HYDRAULIC CONFIGURATION	0 / 1 / 2 / 3 / 4	INSTALADOR	4 (*)	
	WATER TRANSDUCER	0 / 1	SERVIÇO	1	
	AUTO WATER FILL ENABLE	0 / 1	SERVIÇO	0	
	BEGIN SYSTEM FILLING	NÃO DISPONÍVEL NESTE MODELO			
	AIR PURGING CYCLE	0 / 1	SERVIÇO	1	
	MIN		INSTALADOR	ver dados técnicos tabela	
	MAX		INSTALADOR	ver dados técnicos tabela	
	MAX_CH	MÍN - MÁX	INSTALADOR	ver dados técnicos tabela	
	RANGE RATED	MIN - MAX_CH	INSTALADOR	ver dados técnicos tabela	
	DO_AUX1	0 / 1 / 2	INSTALADOR	0	
	EXHAUST PROBE RESET	0 / 1	INSTALADOR	0	
CH					
	HYST ON HIGH TEMP	2 - 10	SERVIÇO	5	
	HYST OFF HIGH TEMP	2 - 10	SERVIÇO	5	
	HYST ON LOW TEMP	2 - 10	SERVIÇO	3	
	HYST OFF LOW TEMP	2 - 10	SERVIÇO	3	
	PUMP CONTROL TYPE	0 - 100	INSTALADOR	85	
	CH POSTCIRC	NÃO DISPONÍVEL NESTE MODELO			
	LOW NOISE	NÃO DISPONÍVEL NESTE MODELO			
	SCREED HEATING	0 / 1	INSTALADOR	0	
	ANTI CYCLE FUNCTION	0 - 20min	INSTALADOR	3min	
	RESET CH TIMERS	0 / 1	INSTALADOR	0	
	MAIN ZONE ACTUATION TYPE	0 / 1	INSTALADOR	0	
	MAIN ZONE ADDR	1 - 6	INSTALADOR	3	
	MAIN ZONE HYDRAULIC CONF	0 / 1	INSTALADOR	0	
	MAIN ZONE TYPE	0 / 1	INSTALADOR	0	
	MAX CH SET	AT: MIN CH SET - 80.5 BT: MIN CH SET - 45.0	INSTALADOR	80.5	
	MIN CH SET	AT: 20 - MAX CH SET BT: 20 - MAX CH SET	INSTALADOR	20	
	OTR	0 (default) / 1	INSTALADOR	0	

(*) A caldeira sai da fábrica pré-configurada para a gestão de um acumulador com termóstato (parâmetro HYDRAULIC CONFIGURATION = 4)

Menu	Parâmetro	Valor	Nível senha	Valor ajustado de fábrica	Valores personalizados
	OTD CURVES	1.0-3.0 → AT 0.2-0.8 → BT	INSTALADOR	2.0	
	NIGHT COMP	0 / 1	INSTALADOR	0	
	POR	0 / 1	INSTALADOR	0	
	MAN AUTO	0 / 1	INSTALADOR	0	
	ZONE1 ENABLE	0 / 1	INSTALADOR	0	
	ZONE1 ADDR	1 - 6	INSTALADOR	1	
	ZONE1 HYDRAULIC CONFIG	0 / 1	INSTALADOR	0	
	ZONE1 TYPE	0 / 1	INSTALADOR	0	
	ZONE1 SET	ZONE1 MIN CH SET - ZONE1 MAX CH SET	UTILIZADOR	40 - 80.5	
	ZONE1 MAX CH SET	AT: ZONE1 MIN CH SET - 80.5 BT: MIN CH SET - 45.0	INSTALADOR	80.5	
	ZONE1 MIN CH SET	AT: 40 - ZONE1 MAX CH SET BT: 20 - ZONE1 MAX CH SET	INSTALADOR	40	
	ZONE1 OTR	0 / 1	INSTALADOR	0	
	ZONE 1 OTD CURVES	1.0-3.0 → AT 0.2-0.8 → BT	INSTALADOR	2.0	
	ZONE1 NIGHT COMP	0 / 1	INSTALADOR	0	
DHW					
	ANTILEGIO	NÃO DISPONÍVEL NESTE MODELO			
	ANTILEGIO TIME	NÃO DISPONÍVEL NESTE MODELO			
	ANTILEGIO TANK FLOW	NÃO DISPONÍVEL NESTE MODELO			
	TANK HYSTERESIS ON	NÃO DISPONÍVEL NESTE MODELO			
	TANK HYSTERESIS OFF	NÃO DISPONÍVEL NESTE MODELO			
	TANK FLOW TEMP	NÃO DISPONÍVEL NESTE MODELO			
	SLIDING TANK FLOW TEMP	NÃO DISPONÍVEL NESTE MODELO			
	MIN DHW SET	NÃO DISPONÍVEL NESTE MODELO		37.5	
	MAX DHW SET	NÃO DISPONÍVEL NESTE MODELO		60	
	DHW DELAY	0 - 60seg	SERVIÇO	0	
	SUN ON	0 / 1 / 2 / 3 / 4	INSTALADOR	0	
	3WAY CONFIG	NÃO DISPONÍVEL NESTE MODELO			
	TANK PUMP PWM	NÃO DISPONÍVEL NESTE MODELO			
	RSI POSTCIRCULATION TIME	NÃO DISPONÍVEL NESTE MODELO			
SOLAR					
	FSUN	0 / 1	INSTALADOR	0	
	T MAX TANK	10 130	INSTALADOR	60°C	
	DELTA T ON PUMP	DELTA T OFF PUMP 30°C	INSTALADOR	8°C	
	DELTA T OFF PUMP	4°C DELTA T ON PUMP	INSTALADOR	4°C	
	INTEGRATION DELAY	0-199 min	INSTALADOR	0min	
	COLLECTOR T MIN	(-)/-30°C - 0	INSTALADOR	(-)	
	COLLECTOR T MAX	COLETOR T PROT 180°C	INSTALADOR	110°C	
	COLLECTOR T PROT	80°C - COLETOR T MAX	INSTALADOR	110°C	
	COLLECTOR T AUTH	COLETOR T LOCK - 95°C	INSTALADOR	40°C	
	COLLECTOR T LOCK	-20°C - COLETOR T AUTH	INSTALADOR	35°C	
	PWM COLL PUMP	0min - 30min	INSTALADOR	0min	
	TANK COOLING	0 / 1	INSTALADOR	0	
	SOLAR PUMP MODE	0 / 1 / 2	INSTALADOR	0	
SERVICE					
	TYPECOS	NÃO DISPONÍVEL NESTE MODELO			
	EXPIRE	NÃO DISPONÍVEL NESTE MODELO			

3.20 Acesso aos parâmetros

Pressionar a tecla MENU por pelo menos 2 segundos fornece acesso ao menu de configurações, permitindo que os parâmetros sejam programados. Se o menu estiver vazio, será exibido <<EMPTY MENU>>, caso contrário, o primeiro item do menu aparecerá.

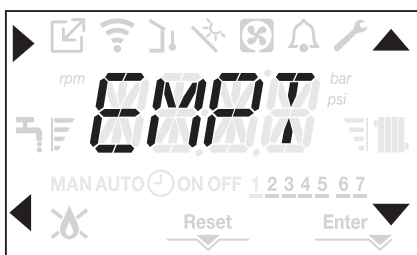

O acesso ao menu de programação dos parâmetros técnicos é protegido por senha; Pressionando MENU uma segunda vez por pelo menos 2s, PWD é exibido piscando com uma frequência de 0,5s ON e 0,5s OFF por 2seg.



Então <<0000>> é apresentado a piscar com uma frequência de 0,5 seg e 0,5 seg.; os ícones ▲, ▼, ► e ◀ aparecem para permitir que a senha inserida.

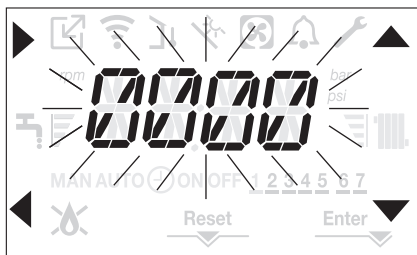

Existem dois níveis de acesso aos parâmetros:

- INSTALADOR
- SERVIÇO

(o nível do usuário não requer uma senha).

Defina a senha fornecida pelo fabricante para o nível de acesso desejado usando o botão nas setas ▲, ▼ para inserir o valor.

Pressione a chave **A** na flecha ► para confirmar.

Pressionando a chave **B** na flecha ◀ retorna para o nível anterior, saindo do menu de configurações.

É agora possível navegar no menu usado as teclas **C** e **D**, confirmando o acesso ao submenu com tecla **A** ou outra retornando ao nível anterior usando a tecla **B**.

Nota: A mensagem ERR indica que o item de menu ou parâmetro selecionado não está disponível para o modelo de caldeira que você está usando:

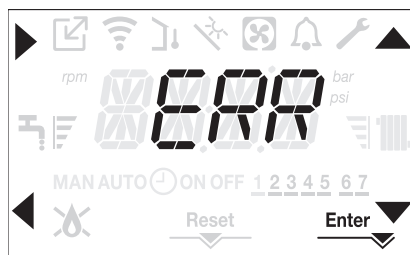

Pressão prolongada em qualquer ponto do menu (> 2 seg) da ◀ tecla retorna à página principal.

A interface também reverte automaticamente para a tela principal se nenhuma tecla for pressionada dentro de 60 segundos.

4 COLOCAÇÃO EM SERVIÇO

4.1 Controlos preliminares

O primeiro acendimento deve ser feito por pessoal competente de um Centro de Assistência Técnica autorizado Riello.

Antes de ligar a caldeira, é preciso verificar:

- que os dados das redes de alimentação (elétrica, hídrica, gás) correspondam àqueles dos dados da etiqueta
- que os tubos de extração dos gases de fumos e os tubos de sucção do ar estejam funcionando corretamente
- que sejam garantidas as condições para as manutenções normais no caso em que a caldeira seja colocada dentro ou entre os móveis
- a estanquidade da instalação de adução do combustível
- que o caudal do combustível corresponda aos valores requeridos para a caldeira
- que o sistema de fornecimento de combustível seja dimensionado para o caudal necessário à caldeira e que seja dotado de todos os dispositivos de segurança e controlo prescritos pelas normas vigentes
- que o circulador gira livremente porque, especialmente após longos períodos de inatividade, depósitos e/ou detritos podem impedir a rotação livre. Veja o parágrafo "3.12 Reinicialização manual do circulador".

4.2 Programação da caldeira

- Posicione o interruptor mestre do sistema "na" posição.

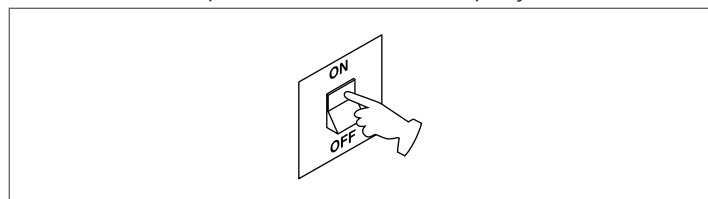

Se necessário, a interface vai automaticamente para o **menu do relógio**.

Na tela principal, os ícones ▲, ▼, ► e ◀ ENTER acendem enquanto 00:00 é exibido com os dois primeiros dígitos piscando com uma frequência de 0,5 seg ON, 0,5 seg OFF.

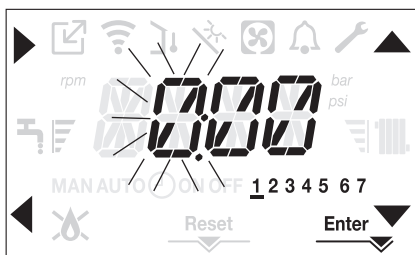

Para definir a hora e o dia, siga as seguintes instruções:

- defina a hora com as ▲ setas e, ▼ em seguida, confirme com A
- defina a hora com as ▲ setas e, ▼ em seguida, confirme com A
- defina o dia da semana com as ▲ setas e ▼. O segmento em consonância com o dia selecionado pisca, pressione o botão MENU do

menu no ícone Enter para confirmar a hora e a configuração do dia. O relógio pisca por 4 segundos e depois retorna para a tela principal

- para sair da programação de tempo sem salvar os valores modificados, basta pressionar ◀.

NOTA: É possível alterar as configurações de HORA e DIA mais tarde, acessando o parâmetro TIME no menu SETTING, ou pressionando a tecla A+C por pelo menos 2 segundos.

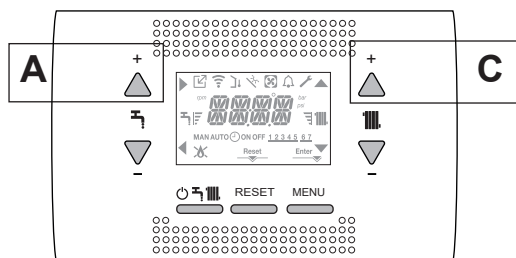

Cada vez que a caldeira é alimentada, um ciclo de ventilação é realizado com duração de 6 min.

O visor mostra a mensagem <<VENT AIR PURGING CYCLE IN PROGRESS>> (CICLO DE PURGAÇÃO DE AR EM ANDAMENTO) acendendo o ícone RESET.

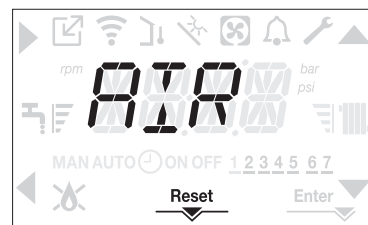

Para interromper o ciclo de ventilação, pressione RESET. Coloque a caldeira em OFF pressionando ⏻.

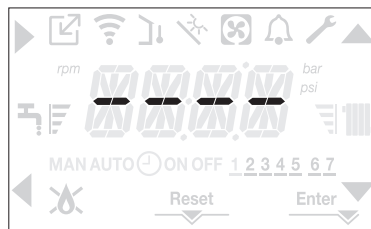

Utilizando a interface é possível acessar, utilizando o menu CONFIGURAÇÕES, uma série de parâmetros que podem ser programados para personalizar a operação da caldeira com base no tipo de sistema. Ajuste os parâmetros de acordo com os modos de operação desejados.

4.3 Função de programação da faixa de tempo (termostato de ambiente)

Se o sistema de aquecimento for controlado por um termostato de ambiente e, portanto, sem tempo de programação, o tempo de programação na interface da caldeira pode ser ativado configurando no menu CH o parâmetro POR = 1. Para acessar o menu de programação, pressione as teclas B+D por pelo menos 2 segundos.

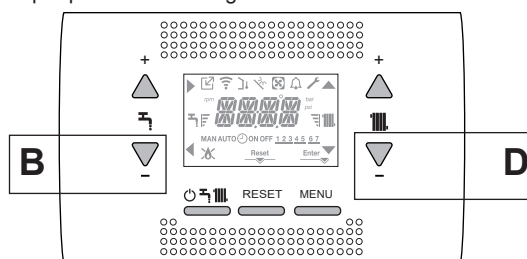

As exibições aparecem como na figura a seguir:

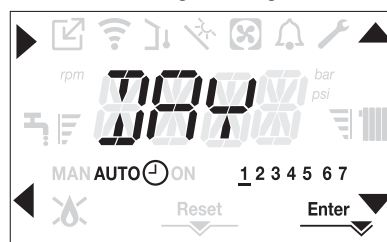

Usando as setas ▲, ▼ selecione o dia ou os grupos de dias pré-selecionados:

- 1-2-3-4-5-6-7 programando os dias individuais
- 1-5 programando de segunda a sexta
- 6-7 programando de sábado a domingo
- 1-7 programando toda a semana

Com a chave ► você confirma a seleção feita e passa para a programação das faixas horárias, com a tecla Enter que você sai da programação confirmando as mudanças feitas.

Com a tecla ◀ você sai sem salvar as seleções.

Ajuste das faixas de tempo

- O visor mostra TIME ON, pressione ► para definir a hora da ignição, com ▲, ▼ altere a hora, confirme com ►.
- O visor mostra TIME OFF, pressione ► para definir a hora de desligar, com ▲, ▼ altere a hora, confirme com ►.
- TIME ON, é exibido novamente, então a programação das faixas de tempo é retomada até o número máximo de bandas programáveis (quatro), ou então Enter é pressionado para confirmar as bandas configuradas e você passa para a programação do dia seguinte.

Para cada dia da semana, é possível configurar até 4 bandas, cada uma com uma hora de início e uma hora de término. Fora dessas faixas horárias, os pedidos de calor do termostato da sala são ignorados.

As faixas de tempo de aquecimento central ativadas por padrão são:

07:30 - 08:30 / 12:00 - 13:30 / 18:00 - 22:30 de SEG a SEX
08:00 - 22:30 de SAB A DOM.

Quando a programação de aquecimento estiver habilitada, pressionando as chaves **C+D** permite que você se mova do tempo de programação AUTO para MAN ON ou MAN OFF.

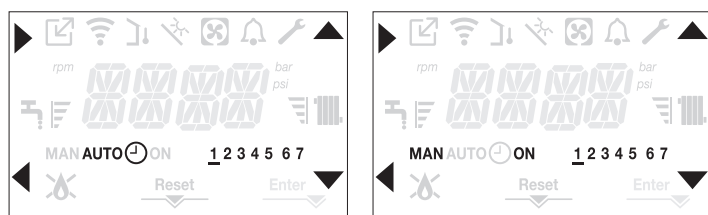
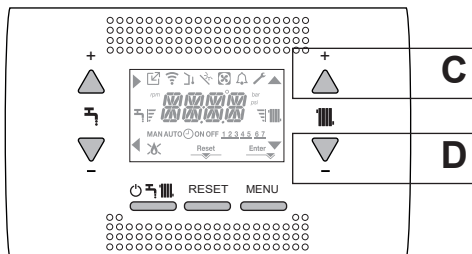

4.4 Configuração da caldeira

Para acessar o menu de configuração da caldeira, acesse o menu de parâmetros técnicos, conforme indicado no parágrafo "3.20 Acesso aos parâmetros".

Use as flechas ▲ e ▼ para percorrer os parâmetros do submenu pré-selecionado, confirmando a seleção com **A**; alterar o valor do parâmetro pré-selecionado com **C** e **D** confirmando a seleção com a chave indicada pelo ícone Enter.

Descrição do menu de configurações

Algumas das seguintes funções podem não estar disponíveis dependendo do nível de acesso e do tipo de máquina.

SETTING

TIME

A partir deste menu, a hora e o número do dia da semana podem ser ajustados.

TIME PROGRAM

A partir deste menu, você pode acessar o menu para ajustar o tempo de programação de aquecimento. Para cada dia da semana, é possível configurar até 4 bandas, caracterizadas por uma hora de início e uma hora de término.

É possível acessar o mesmo menu diretamente a partir da tela principal pressionando as teclas **B + D** ao mesmo tempo por pelo menos dois segundos (ver parágrafo "4.3 Função de programação da faixa de tempo (termostato de ambiente)")

COMB

GAS TYPE

Esse parâmetro permite ajustar o tipo de gás.

0 = gás metano - ajuste de fábrica
1 = LPG

BOILER TYPE

Defina este parâmetro para o tipo de caldeira, consulte o parágrafo relativo "4.27 Substituição do quadro AKM" para mais informações.

COMBUSTION OFFSET

Este parâmetro permite que você redefina as configurações de fábrica da combustão, consulte o parágrafo "4.28 Parâmetros de controle da combustão" para obter mais informações.

CONF

HYDRAULIC CONFIGURATION

Este parâmetro permite definir o tipo de configuração hidráulica da caldeira:

0 = SOMENTE AQUECIMENTO
1 = INTERRUPTOR DE FLUXO INSTANTÂNEO
2 = MEDIDOR DE FLUXO INSTANTÂNEO
3 = CILINDRO DE ARMAZENAMENTO COM SONDA
4 = CILINDRO DE ARMAZENAMENTO COM TERMOSTATO (configuração de fábrica)

A configuração de fábrica para este parâmetro é 4.

Ao substituir a placa eletrônica, certifique-se de que esse parâmetro esteja definido como 4.

WATER TRANSDUCER

Este parâmetro permite que você defina o tipo de transdutor de pressão de água:

0 = Pressostato de água
1 = Transdutor de pressão

A configuração de fábrica para este parâmetro é 1, não altere! Ao substituir a placa eletrônica, certifique-se de que esse parâmetro esteja definido como 1.

AUTO WATER FILL ENABLE

Este parâmetro permite ativar a função "enchimento semiautomático", pois as caldeiras têm um transdutor de pressão e uma válvula solenóide de enchimento instalada.

A configuração de fábrica para este parâmetro é 0, não altere! Ao substituir a placa eletrônica, certifique-se de que esse parâmetro esteja definido como 0.

BEGIN SYSTEM FILLING

NÃO DISPONÍVEL NESTE MODELO

AIR PURGING CYCLE

Este parâmetro permite desabilitar a função do ciclo de ventilação; a configuração de fábrica é 1, ajuste o parâmetro para 0 para desabilitar a função.

MIN

Este parâmetro permite que você altere o número mínimo de rpm do ventilador. Não mude!

MAX

Este parâmetro permite que você altere o número máximo de rpm do ventilador. Não mude!

MAX_CH

Este parâmetro permite que você altere o número máximo de rpm do ventilador no modo de aquecimento. Não mude!

RANGE RATED

Este parâmetro permite alterar a saída de calor no modo de aquecimento, a configuração de fábrica para este parâmetro é MAX_CH e pode ser programada dentro da faixa MIN - MAX_CH.

Para mais informações sobre o uso deste parâmetro veja o parágrafo "4.19 Range rated".

DO_AUX1

Este parâmetro permite configurar a operação de um relé adicional (somente se a placa de relé estiver instalada (não fornecida como padrão)) para trazer uma fase (230Vac) para uma segunda bomba de aquecimento (bomba adicional) ou uma válvula de zona.

A configuração de fábrica para este parâmetro é 0 e pode ser definida dentro da faixa de 0 - 2 com o seguinte significado:

Pin 1 e 2 de X21	Não presente	Jumpered
DO_AUX1 = 0	gerenciamento adicional de bombas	gerenciamento de válvula de zona
DO_AUX1 = 1	gerenciamento de válvula de zona	gerenciamento de válvula de zona
DO_AUX1 = 2	gerenciamento adicional de bombas	gerenciamento adicional de bombas

EXHAUST PROBE RESET

Este parâmetro permite que o medidor de horas de operação seja resetado em certas condições (veja "4.20 Luzes e falhas" para maiores informações, E091 falhas).

A configuração de fábrica para este parâmetro é 0, definida como 1 para reiniciar o medidor de horas da sonda de gases de combustão após o trocador de calor primário ter sido limpo.

Depois de concluído o procedimento de reinicialização, o parâmetro retorna automaticamente para 0.

CH**HYST ON HIGH TEMP**

Para sistemas de alta temperatura, este parâmetro permite definir o valor de histerese usado pela placa de ajuste para calcular a temperatura de entrega da ignição do queimador:

TEMPERATURA DE IGNIÇÃO = AQUECIMENTO SETPOINT - HYST ON HIGH TEMP.

O ajuste de fábrica para este parâmetro é de 5 ° C, pode ser alterado dentro da faixa de 2 - 10 ° C.

HYST OFF HIGH TEMP

Para sistemas de alta temperatura, esse parâmetro permite definir o valor de histerese usado pela placa de ajuste para calcular a temperatura de entrega do queimador:

TEMPERATURA DE IGNIÇÃO = AQUECIMENTO SETPOINT + HYST OFF HIGH TEMP.

O ajuste de fábrica para este parâmetro é de 5 ° C, pode ser alterado dentro da faixa de 2 - 10 ° C.

HYST ON LOW TEMP

Para sistemas de baixa temperatura, este parâmetro permite que você defina o valor de histerese usado pela placa de ajuste para calcular a temperatura de entrega da ignição do queimador:

IGNITION TEMPERATURE = HEATING SETPOINT - HYST ON LOW TEMP.

O ajuste de fábrica para este parâmetro é de 3 ° C, pode ser alterado dentro da faixa de 2 a -10 ° C.

HYST OFF LOW TEMP

Para sistemas de baixa temperatura, este parâmetro permite que você defina o valor de histerese usado pela placa de ajuste para calcular a temperatura de entrega de desligamento do queimador:

IGNITION TEMPERATURE = HEATING SETPOINT + HYST OFF LOW TEMP.

O ajuste de fábrica para este parâmetro é de 3 ° C, pode ser alterado dentro da faixa de 2 a -10 ° C.

PUMP CONTROL TYPE

P90 = 0 → uso excepcional de um circulador UPS

P90 = 1 → Bomba na velocidade máxima fixa (como se estivesse ON-OFF)

2 ≤ P90 ≤ 40 → Bomba de velocidade variável objetiva

41 ≤ P90 ≤ 100 → Bomba de velocidade variável proporcional

For detalhes ver parágrafo "3.11 Circulador de velocidade variável".

CH POST CIRC

NÃO DISPONÍVEL NESTE MODELO

LOW NOISE

NÃO DISPONÍVEL NESTE MODELO

SCREED HEATING

Este parâmetro permite ativar a função do aquecedor da mesa (consulte o parágrafo "4.13 Função do aquecedor da pavimentação" para obter mais detalhes).

O ajuste de fábrica é 0, com a caldeira configurada em OFF, configurada para 1 para ativar a função do aquecedor da mesa nas zonas de aquecimento de baixa temperatura.

O parâmetro retorna automaticamente para 0 assim que a função do aquecedor da mesa estiver concluída, é possível interrompê-lo mais cedo configurando o valor para 0.

ANTI CYCLE FUNCTION

Este parâmetro permite alterar o TEMPO DE AQUECIMENTO FORÇADO, relativo ao tempo de atraso introduzido para reacender o queimador em face de um desligamento devido à temperatura de aquecimento ser atingida. A configuração de fábrica para este parâmetro é de 3 minutos e pode ser definida para um valor entre 0 min e 20 min.

RESET CH TIMERS

Este parâmetro permite cancelar o TEMPO DE SAÍDA MÁXIMO DE AQUECIMENTO DO CICLO ANTI-CIRCUITO e REDUZIDO, com duração de 15 min, durante os quais a velocidade do ventilador está limitada a 75% da potência máxima de aquecimento definida.

A configuração de fábrica para este parâmetro é 0, conjunto 1 para redefinir os horários.

MAIN ZONE ACTUATION TYPE

Este parâmetro permite configurar o sistema para gerenciar uma válvula misturadora e uma bomba adicional no sistema de aquecimento principal (é necessário o uso da placa acessória BE16, não fornecida como padrão). A configuração de fábrica para este parâmetro é 0, definida como 1 para a conexão de uma placa BE16.

Nota: este parâmetro não pode ser alterado quando um cronotermostato OT+ está conectado.

MAIN ZONE ADDR

Quando TIPO DE ATUAÇÃO DA ZONA PRINCIPAL = 1, este parâmetro permite que você defina o endereço da placa BE16.

A configuração de fábrica para este parâmetro é 3 e pode ser configurada dentro da faixa de 1 - 6.

Nota: consulte a folha de instruções da placa acessória BE16 para obter mais informações sobre o uso desse parâmetro.

MAIN ZONE HYDRAULIC CONF

Quando TIPO DE ATUAÇÃO DA ZONA PRINCIPAL = 1, este parâmetro permite que você defina a configuração da área de aquecimento principal.

A configuração de fábrica para este parâmetro é 0 e permite que uma zona direta seja gerenciada, defina o parâmetro como 1 para o gerenciamento de uma zona mista.

Nota: consulte a folha de instruções da placa acessória BE16 para obter mais informações sobre o uso desse parâmetro.

MAIN ZONE TYPE

Este parâmetro permite que você especifique o tipo de zona a ser aquecida, é possível escolher entre as seguintes opções:

0 = TEMPERATURA ALTA (configuração de fábrica)

1 = TEMPERATURA BAIXA

MAX CH SET

Este parâmetro permite especificar o setpoint de aquecimento máximo que pode ser definido:

- faixa de 20 ° C - 80,5 ° C, padrão de 80,5 ° C para sistemas de alta temperatura

- faixa de 20 ° C - 45 ° C, padrão de 45 ° C para sistemas de baixa temperatura.

Nota: o valor MAX CH SET não pode ser menor que MIN CH SET.

MIN CH SET

Este parâmetro permite especificar o setpoint de aquecimento mínimo que pode ser definido:

- faixa de 20 ° C - 80,5 ° C, padrão de 20 ° C para sistemas de alta temperatura

- faixa de 20 ° C - 45 ° C, padrão de 20 ° C para sistemas de baixa temperatura.

Nota: o valor MIX CH SET não pode ser maior que MAX CH SET.

OTR

Este parâmetro permite ativar a termostatização quando o sistema tiver uma sonda de temperatura externa conectada.

O ajuste de fábrica é 0, a caldeira opera sempre em um ponto fixo. Com o parâmetro em 1 e uma sonda de temperatura externa conectada, a caldeira opera em termostatização.

Com uma sonda de temperatura externa desconectada, a caldeira opera sempre em um ponto fixo.

Veja o parágrafo "4.5 Ajuste da termostatização" para mais detalhes sobre essa função.

OTD CURVES

Este parâmetro permite que você defina o número da curva de compensação usada pela caldeira quando na termostatização.

A configuração de fábrica para este parâmetro é 2.0 para sistemas de alta temperatura e 0.5 para sistemas de baixa temperatura.

O parâmetro pode ser ajustado com o intervalo 1.0 - 3.0 para sistemas de alta temperatura, 0.2 - 0.8 para sistemas de baixa temperatura.

Veja o parágrafo "4.5 Ajuste da termostatização" para mais detalhes sobre essa função.

NIGHT COMP

Com este parâmetro você ativa a função "compensação noturna".

O valor padrão é 0, definido como 1 para ativar a função.

Veja o parágrafo "4.5 Ajuste da termostatização" para mais detalhes sobre essa função.

POR

Este parâmetro permite ativar a programação do tempo de aquecimento.

Tempo de programação não ativado = 0

Quando o contato do termostato da sala fecha, a solicitação de calor é sempre atendida sem qualquer limitação de tempo.

Tempo de programação ativado = 1

Quando o contato do termostato da sala fecha, a solicitação de calor é atendida de acordo com o tempo de programação.

MAN AUTO

Este parâmetro permite-lhe definir o modo do modo de passar do aquecimento manual para o aquecimento automático.

A configuração de fábrica para este parâmetro é 0: nessa condição, a passagem da programação manual para a automática deve ser feita pelo usuário pressionando as teclas. **C+D**.

Defina o parâmetro para 1 para ativar a função: Nessa condição, a passagem da programação de temporização manual para a automática ocorre automaticamente na primeira mudança da banda.

ZONE1 ENABLE

Este parâmetro permite ativar o gerenciamento de uma zona de aquecimento adicional (é necessário o uso da placa acessória BE16, não fornecida como padrão).

O valor padrão é 0, definido como 1 para ativar a função.

Nota: este parâmetro não pode ser alterado quando um cronotermostato OT+ está conectado.

ZONE1 ADDR

Quando ZONE1 ENABLE = 1, este parâmetro permite que você defina o endereço da placa BE16 da zona 1.

A configuração de fábrica para este parâmetro é 1 e pode ser configurada dentro da faixa de 1 - 6.

Nota: consulte a folha de instruções da placa acessória BE16 para obter mais informações sobre o uso desse parâmetro.

ZONE1 HYDRAULIC CONFIG

Quando MAIN ZONE ACTUATION TYPE = 1, este parâmetro permite que você defina a configuração da área de aquecimento 1.

A configuração de fábrica para este parâmetro é 0 e permite gerenciar uma zona direta, definida como 1 para gerenciar uma zona mista.

Nota: consulte a folha de instruções da placa acessória BE16 para obter mais informações sobre o uso desse parâmetro.

ZONE1 TYPE

Quando MAIN ZONE ACTUATION TYPE = 1, este parâmetro permite que você defina a configuração da área a ser aquecida.

É possível escolher entre as seguintes opções:

0 = TEMPERATURA ALTA (configuração de fábrica)

1 = TEMPERATURA BAIXA

ZONE1 SET

Quando MAIN ZONE ACTUATION TYPE = 1, este parâmetro permite que você defina o ponto de ajuste da área de aquecimento 1. O ajuste de fábrica para este parâmetro é ZONE1 MAX CH SET e pode ser programado dentro da faixa ZONE1 MIN CH SET e ZONE1 MAX CH SET.

ZONE1 MAX CH SET

Este parâmetro permite especificar o setpoint de aquecimento máximo que pode ser definido para a zona 1:

- faixa de 20 °C - 80,5 °C, padrão de 80,5 °C para sistemas de alta temperatura

- faixa de 20 °C - 45 °C, padrão de 45 °C para sistemas de baixa temperatura.

Nota: o valor ZONE 1 MAX CH SET não pode ser menor que ZONE1 MIN CH SET.

ZONE1 MIN CH SET

Este parâmetro permite especificar o setpoint de aquecimento mínimo que pode ser definido para a zona 1:

- faixa de 20 °C - 80,5 °C, padrão de 40 °C para sistemas de alta temperatura

- faixa de 20 °C - 45 °C, padrão de 20 °C para sistemas de baixa temperatura

Nota: o valor ZONE1 MIN CH SET não pode ser maior que ZONE1 MAX CH SET.

ZONE1 OTR

Este parâmetro permite ativar o modo de termostatização para a zona 1 quando o sistema tiver um sensor de temperatura externo conectado.

O ajuste de fábrica é 0, a caldeira opera sempre para a zona 1 em um ponto fixo para que a caldeira funcione no modo clima, conecte um sensor de temperatura externo e ajuste o parâmetro para 1, conecte um sensor de temperatura externo. Com uma sonda de temperatura externa desconectada, a caldeira opera sempre em um ponto fixo.

Veja o parágrafo "4.5 Ajuste da termostatização" para mais detalhes sobre essa função.

ZONE1 OTD CURVES

Este parâmetro permite que você defina o número da curva de compensação para a zona 1 usada pela caldeira quando em modo climático.

A configuração de fábrica para este parâmetro é 2.0 para sistemas de alta temperatura e 0.5 para sistemas de baixa temperatura. O parâmetro pode ser ajustado com o intervalo 1.0 - 3.0 para sistemas de alta temperatura, 0.2 - 0.8 para sistemas de baixa temperatura.

Veja o parágrafo "4.5 Ajuste da termostatização" para mais detalhes sobre essa função.

ZONE1 NIGHT COMP

Este parâmetro permite ativar a "compensação noturna" para a zona 1.

O valor padrão é 0, definido como 1 para ativar a função.

Veja o parágrafo "4.5 Ajuste da termostatização" para mais detalhes sobre essa função.

DHW**ANTILEGIO**

Este parâmetro permite ativar a função "anti-legionella" quando um acumulador com sonda é conectado à caldeira (Caso C).

O valor de fábrica para este parâmetro é 0 (função desativada).

Configure o valor para 1 para ativar a função anti-legionella semanal, a função é executada no terceiro dia da semana às 03:00 da manhã.

Configure o valor para 2 para ativar a função anti-legionella diária, a função é executada todos os dias da semana às 03:00 da manhã.

Consulte o parágrafo "4.15 Função anti-legionella (somente se um acumulador com sonda estiver conectado)" para mais informações sobre esta função.

ANTILEGIO TIME

Este parâmetro permite configurar a hora de execução da função "anti-legionella" quando um acumulador com sonda é conectado à caldeira (Caso C).

O valor de fábrica para este parâmetro é 03:00 da manhã.

ANTILEGIO OUTLET TANK FLOW

Este parâmetro permite especificar o valor de descarga para o acumulador quando uma função anti-legionella está em curso.

O valor configurado de fábrica para este parâmetro é 80 °C e pode ser programado na faixa de 65 °C - 85 °C.

TANK FLOW TEMP

Este parâmetro permite alterar a temperatura de descarga para o acumulador quando em pedido de água quente sanitária.

O valor configurado de fábrica para este parâmetro é 80 °C e pode ser alterado na faixa de 50 °C - 85 °C.

SLIDING OUTLET TANK FLOW TEMP

Este parâmetro permite ativar a função DESCARGA FLUIDA para alterar o setpoint de descarga utilizado pela caldeira, quando em pedido de água quente sanitária (somente se um acumulador com sonda estiver conectado, Caso C).

O valor de fábrica para este parâmetro é 0 (função desativada), configure o parâmetro para 1 para ativar a função.

Consulte o parágrafo "4.14 Descarga fluida (somente se um acumulador estiver conectado)" para mais informações sobre esta função.

MIN DHW SET

NÃO DISPONÍVEL NESTE MODELO

MAX DHW SET

NÃO DISPONÍVEL NESTE MODELO

DHW DELAY

NÃO DISPONÍVEL NESTE MODELO

SUN ON

NÃO DISPONÍVEL NESTE MODELO

SOLAR**FSUN**

Este parâmetro é usado para habilitar o gerenciamento do cilindro de armazenamento solar, a placa acessória BE15 deve ser usada.

a configuração de fábrica é 0 = gerenciamento do cilindro de armazenamento solar desativado, defina o parâmetro como 1 para ativar a função.

T MAX TANK

O parâmetro permite que você defina a temperatura máxima da parte superior do cilindro de armazenamento. O ajuste de fábrica é de 60°C.

O parâmetro pode ser definido com o intervalo 10°C - 130°C.

DELTA T ON PUMP

O parâmetro permite gerenciar a diferença de temperatura entre a sonda do coletor e a sonda do cilindro de armazenamento inferior para a carga térmica do cilindro de armazenamento (ativação da bomba solar).

O ajuste de fábrica é de 8°C.

O parâmetro pode ser definido com o intervalo 4°C - 30°C.

Nota: o valor DELTA T ON PUMP deve ser maior que DELTA T OFF PUMP.

DELTA T OFF PUMP

O parâmetro permite gerenciar a diferença de temperatura entre a sonda do coletor e a sonda do cilindro de armazenamento inferior para a carga térmica do cilindro de armazenamento (desativação da bomba solar).

O ajuste de fábrica é de 4°C.

O parâmetro pode ser definido com o intervalo 4°C - 30°C.

Nota: o valor DELTA T OFF PUMP deve ser menor que DELTA T OFF PUMP.

INTEGRATION DELAY

O parâmetro permite que você defina o tempo de atraso da integração solar pela caldeira.

O ajuste de fábrica é de 0 min.

O parâmetro pode ser definido com o intervalo 0 min - 180 min.

COLLECTOR T MIN

Com este parâmetro você ajusta a temperatura mínima do coletor para ativar a função anticongelante do coletor solar.

O ajuste de fábrica é: - - °C (coletor solar anticongelante desativado).

O parâmetro pode ser definido com o intervalo -30°C - +5°C.

COLLECTOR T MAX

Parâmetro para ajuste da temperatura máxima do coletor para o bloqueio da bomba coletor solar (proteção do sistema).

A bomba é então ativada assim que a temperatura do coletor cair abaixo [COLLECTOR T MAX - 10°C].

O ajuste de fábrica é de 110°C.

O parâmetro pode ser definido com o intervalo 80°C - 180°C.

Nota: o valor COLLECTOR T MAX deve ser maior que COLLECTOR T PROT.

COLLECTOR T PROT

Parâmetro para ajuste da temperatura máxima do coletor para ativação da função de resfriamento do coletor solar.

O ajuste de fábrica é de 110°C.

O parâmetro pode ser definido com o intervalo 80°C - 180°C.

Nota: o valor COLLECTOR T PROT deve ser menor que COLLECTOR T MAX.

COLLECTOR T AUTH

Parâmetro para ajuste da temperatura mínima para habilitação da bomba coletor solar.

O ajuste de fábrica é de 40°C.

O parâmetro pode ser definido com o intervalo -20°C - +95°C.

Nota: o valor COLLECTOR T AUTH deve ser maior que COLLECTOR T LOCK.

COLLECTOR T LOCK

Este parâmetro permite que você defina a temperatura mínima para desabilitar a bomba coletor solar.

O ajuste de fábrica é de 35°C.

O parâmetro pode ser definido com o intervalo -20°C - +95°C.

Nota: o valor COLLECTOR T LOCK deve ser menor que COLLECTOR T AUTH.

PWM COLL PUMP

Este parâmetro permite que você defina o período de modulação PWM da bomba solar.

O ajuste de fábrica é 0min (função de modulação da bomba de coleta solar desativada).

O parâmetro pode ser definido com o intervalo 0 min - 30 min.

TANK COOLING

Parâmetro para habilitar/desabilitar a função de resfriamento do cilindro de armazenamento; existem duas opções disponíveis:

0= FUNÇÃO NÃO ATIVA (configuração de fábrica)

1= FUNÇÃO ATIVA

SOLAR PUMP MODE

Parâmetro para configurar a operação da bomba coletor solar; existem três opções disponíveis:

0= OFF (ajuste de fábrica) ==> a bomba coletor solar está sempre desligada

1= ON ==> a bomba coletor solar está sempre ligada

2= AUTO ==> a bomba coletor solar liga e desliga de acordo com as regras de gerenciamento solar

4.5 Ajuste da termostatização

A habilitação da TERMORREGULAÇÃO ocorre da seguinte maneira:

- acesse o menu de parâmetros técnicos, conforme indicado no parágrafo "3.20 Acesso aos parâmetros"
- selecione o menu CH e depois OTR=1.

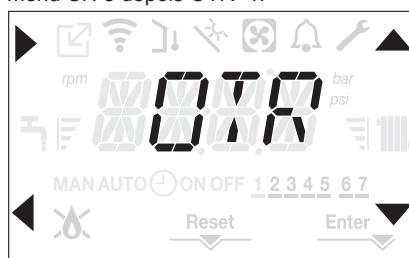

A termostatização só funciona com o sensor de temperatura exterior conectado e ativo apenas para a função de AQUECIMENTO.

Se OTR = 0 ou sonda de temperatura externa desconectada, a caldeira opera em um ponto fixo.

A temperatura medida pelo sensor de temperatura exterior é apresentada no "4.21 INFO menu" em OUTDOOR TEMP SENS.

O algoritmo de termostatização não usa diretamente a temperatura externa, mas sim uma temperatura externa calculada que leva em consideração o isolamento do edifício: Em edifícios bem isolados, as variações externas de temperatura terão menos impacto do que as que estão mal isoladas em comparação.

PEDIDO DE CRONOTERMOSTATO OT

Neste caso, o setpoint de entrega é calculado pelo cronotermostato de acordo com o valor da temperatura exterior e a diferença entre a temperatura ambiente e a temperatura ambiente desejada.

PEDIDO DO TERMOSTATO AMBIENTE

Neste caso, o setpoint de entrega é calculado pela placa de ajuste de acordo com o valor da temperatura exterior, de modo a obter uma temperatura exterior estimada de 20 ° (temperatura ambiente de referência).

Existem 2 parâmetros que competem para calcular o ponto de ajuste de saída:

- inclinação da curva de compensação (KT)
- compensação na temperatura ambiente de referência.

Selecionando a curva de compensação (parâmetro OTD CURVES - fig. 20)

A curva de compensação do aquecimento deve manter uma temperatura teórica de 20 °C em ambiente para temperaturas externas compreendidas entre +20 °C e -20 °C. Assim, a escolha da curva depende da temperatura externa mínima prevista (e, portanto, da localização geográfica), e da temperatura de caudal prevista (e, portanto, do tipo de instalação). É cuidadosamente calculada pelo instalador, com base na seguinte fórmula:

$$KT = \frac{T_{\text{saída prevista}} - T_{\text{shift}}}{20 - T_{\text{externa mín. de projeto}}}$$

Tshift = 30 °C instalações-padrão

25°C instalações de piso

Se o resultado do cálculo é um valor intermédio entre duas curvas, é aconselhável escolher a curva de compensação mais próxima ao valor obtido.

Exemplo: se o valor obtido pelo cálculo for 1.3, ele fica entre a curva 1 e a curva 1.5. selecione a curva mais próxima, por ex. 1.5.

Os valores ajustáveis KT são os seguintes:

- sistema-padrão: 1.0-3.0
- sistema do piso 0.2-0.8.

Através da interface é possível acessar o menu CH e o parâmetro OTD CURVES para definir a curva de termostatização pré-selecionada:

- acesse o menu de parâmetros técnicos, conforme indicado no parágrafo "3.20 Acesso aos parâmetros"
- selecione o menu CH e depois OTD CURVAS
- pressione a chave ► para confirmar
- definir a curva climática desejada com as flechas ▲ e ▼
- confirme com Enter

Offset na temperatura ambiente de referência (fig. 20)



O usuário pode, em qualquer evento, intervir indiretamente sobre o valor da configuração do setpoint de AQUECIMENTO, com referência à temperatura de referência (20 °C), um offset dentro da faixa -5 - +5 (offset 0 = 20°C).

Para corrigir o offset, veja o parágrafo "4.9 Regulação da temperatura da água de aquecimento com um sensor de temperatura externa ligado".

NIGHT COMPENSATION (parâmetro NIGHT COMP - fig. 20)

Se um TERMOSTATO AMBIENTE estiver conectado a um timer de programação, a partir do parâmetro CH do menu NIGHT COMP, a compensação noturna pode ser ativada.

Para definir a compensação noturna:

- acesse o menu de parâmetros técnicos, conforme indicado no parágrafo "3.20 Acesso aos parâmetros"
- selecione o menu CH e depois NIGHT COMP
- pressione a chave  para confirmar
- ajuste o parâmetro para 1
- confirme com 

Nesse caso, quando CONTATO é FECHADO, o pedido de calor é realizado pela sonda de alimentação, em função da temperatura externa, para ter uma temperatura nominal ambiente no nível DIA (20 °C).

A abertura do contato não produz um desligamento, mas uma redução (translação paralela) da curva climática no nível NOITE (16°C).

Também nesse caso, o usuário pode modificar indiretamente o valor do ponto de ajuste de AQUECIMENTO inserindo novamente uma compensação na temperatura DIA de referência (20°C) ao invés de NOITE (16°C), que pode variar dentro da escala [-5+5].

Para corrigir o offset, veja o parágrafo "4.9 Regulação da temperatura da água de aquecimento com um sensor de temperatura externa ligado".

4.6 Primeira colocação em serviço

- Posicione o interruptor mestre do sistema "na" posição.
- Abra a torneira de gás para permitir o fluxo do combustível.

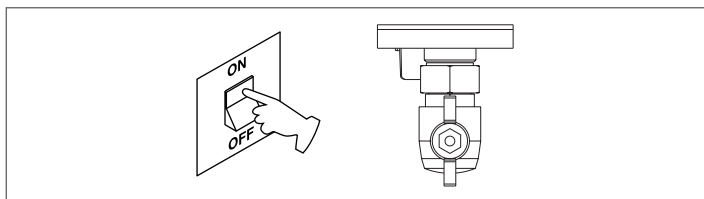

- Com a energia da luz de fundo acesa, todos os ícones e os segmentos são ligados por 1 segundo e, em sequência, a revisão do firmware é exibida por 3 segundos:

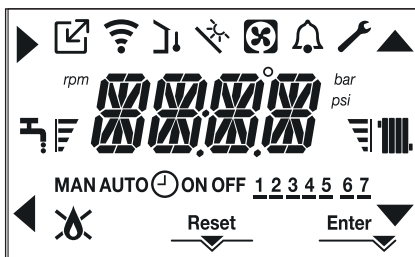

- Então a interface exibe o status ativo naquele momento.

Ciclo de ventilação



Cada vez que a caldeira é alimentada, um ciclo de ventilação automática é realizado com duração de 6 min. Quando o ciclo de purga de ar está em andamento, todas as solicitações de calor são inibidas, exceto as referentes à água quente doméstica, quando a caldeira não está ajustada em OFF e uma mensagem de rolagem é exibida na tela de interface "AIR PURGING CYCLE IN PROGRESS" ("CICLO DE PURGAÇÃO DE AR EM ANDAMENTO").

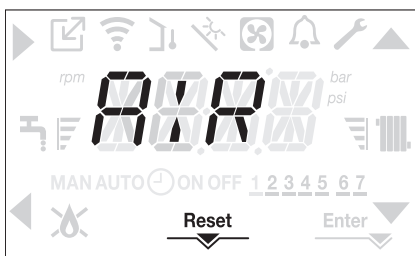

O ciclo de purga pode ser interrompido precocemente mantendo pressionada a tecla 2 por pelo menos 2 segundos (o ícone RESET é ativado). O ciclo de purga também pode ser interrompido, se a caldeira não estiver em OFF, por um pedido de água quente doméstica.

- Regular o termostato ambiente à temperatura desejada (~20°C) ou, se a instalação for dotada de cronotermóstato ou programador horário, que esteja "ativo" e regulado (~20°C)
- Em seguida, defina a caldeira em INVERNO ou VERÃO, dependendo do tipo de operação desejada.
- A caldeira acenderá e continuará a funcionar até que as temperaturas escolhidas sejam atingidas, e então ficará em "standby".

4.7 Estado de funcionamento

Para alterar o estado operacional de INVERNO para VERÃO para DESLIGAR, pressione a tecla 1 até que o ícone da função desejada seja exibido.

MODO DE INVERNO

- Regule a caldeira para o estado de INVERNO, premindo a tecla 1 até que apareça o ícone de água quente sanitária e o ícone de aquecimento.



A interface normalmente exibe a temperatura de entrega, a menos que haja uma solicitação de água quente sanitária em andamento. Nesse caso, a temperatura da água quente doméstica é exibida.

- Quando há uma solicitação de calor e caldeira está acendendo, o ícone "🔥" aparece no monitor.

PEDIDO aquecimento, o ícone do radiador pisca:

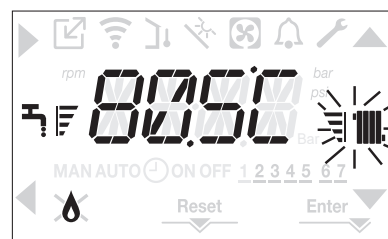

MODO DE VERÃO (somente com acumulador conectado)

- Defina a caldeira para o estado VERÃO pressionando a tecla 1 até que o ícone de água quente doméstica seja exibido.

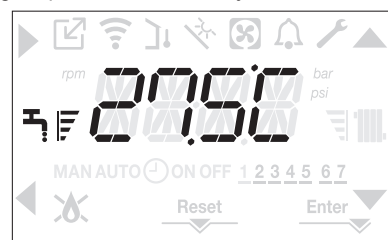

Neste estado a caldeira ativa a função tradicional de apenas água quente doméstica, a interface normalmente exibe a temperatura de entrega. No caso de uma recolha de água quente sanitária, o visor mostra a temperatura da água quente sanitária.

PEDIDO água quente sanitária, o ícone de toque pisca:

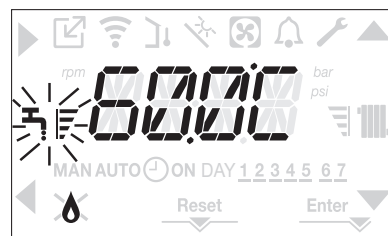

OFF

- Defina a caldeira para o estado OFF pressionando a tecla 1 até que os segmentos centrais sejam exibidos.

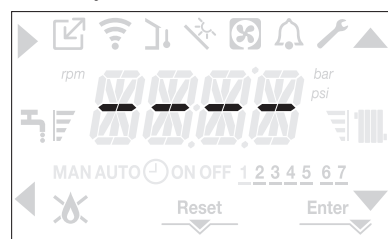

4.8 Regulação da temperatura da água de aquecimento sem um sensor de temperatura externa ligado

Se não houver sensor de temperatura externo, a caldeira opera em um ponto fixo, o ponto de ajuste de AQUECIMENTO, neste caso, pode ser ajustado na página principal da tela. Pressionar a chave **C** ou **D** exibe o ponto de ajuste de aquecimento atual; o valor pisca com uma frequência de 0,5 seg ON, 0,5 seg OFF e os ícones ▲ e ▼ acendem.

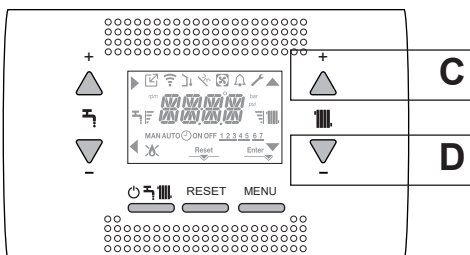

A pressão sucessiva da chave **C** ou **D** permite que você defina o valor do ponto de ajuste de aquecimento dentro do intervalo predefinido:
 [40°C - 80.5°C] para sistemas de alta temperatura
 [20°C - 45°C] para sistemas de baixa temperatura com etapas de 0.5°C.
 As barras de nível ao lado do ícone de aquecimento mostram o valor do setpoint definido com relação à faixa de operação:

- quatro barras = ponto de ajuste máx
- uma barra = ponto de ajuste mín



Mantendo uma das duas chaves **C** ou **D** pressionado por mais tempo, o medidor aumenta a velocidade de avanço modificando o valor definido. Se nenhuma tecla for pressionada por 5 seg, o valor definido é considerado como o novo ponto de ajuste de aquecimento e o display retorna à página principal.

4.9 Regulação da temperatura da água de aquecimento com um sensor de temperatura externa ligado

Se um sensor de temperatura externo estiver instalado e a termostatização estiver habilitada (parâmetro OTR = 1), a temperatura de entrega é automaticamente selecionada pelo sistema, que ajusta rapidamente a temperatura ambiente de acordo com as variações da temperatura externa. Se pretender alterar a temperatura, aumentando-a ou diminuindo-a em relação à temperatura calculada automaticamente pela placa eletrônica, é possível alterar o valor nominal de AQUECIMENTO da seguinte forma: Pressione as chaves **C** ou **D** e selecione o nível desejado de conforto dentro do intervalo (-5 - +5) (veja o parágrafo "4.5 Ajuste da termostatização").

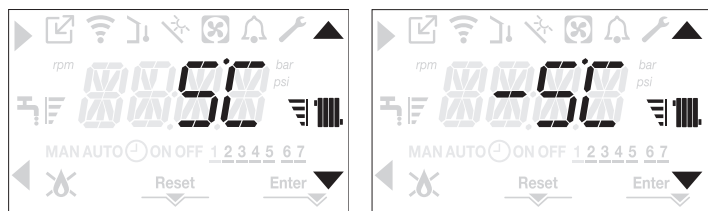

Nota: se um sensor de temperatura externo estiver conectado, em qualquer caso, a caldeira pode operar em um ponto fixo, configurando o parâmetro OTR = 0 (menu CH).

4.10 Regulação da temperatura da água sanitária

CASO A: somente aquecimento sem acumulador - regulação não aplicável.
CASO B: somente aquecimento + acumulador externo gerido por um termostato - regulação não aplicável.
CASO C: somente aquecimento + acumulador externo gerido por uma sonda - para regular a temperatura da água quente sanitária armazenada no acumulador, proceda como se segue:
 Na tela principal, pressionando a tecla **A** ao invés de **B** exibe o ponto de ajuste da água quente doméstica atual, o valor pisca com uma frequência de 0,5 seg ON, 0,5 seg OFF e os ícones ▲ e ▼ acendem.

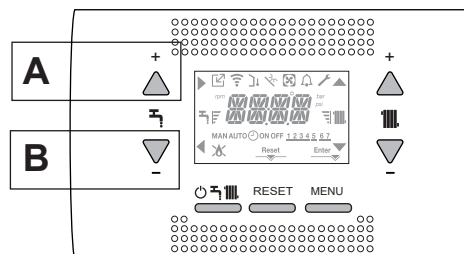

A pressão sucessiva das teclas **A** ou **B** permite que você defina o valor do setpoint de água quente doméstica aumentando ou diminuindo o valor dentro do intervalo predefinido em etapas de 0,5 ° C. As barras de nível ao lado do ícone de aquecimento mostram o valor do setpoint definido com relação à faixa de operação:

- quatro barras = ponto de ajuste máx
- uma barra = ponto de ajuste mín



4.11 Parada de segurança

Se houver falhas de ignição ou mau funcionamento da caldeira, execute uma "PARADA DE SEGURANÇA". No display, além do código de falha, o ícone de segurança também é exibido, o qual pisca com uma frequência de 0,5seg ON e 0,5 seg OFF. A luz de fundo pisca por 1min após o qual ela se apaga, enquanto o ícone de segurança continua piscando. Nos 4 dígitos uma mensagem rola contendo o código de erro e sua descrição.

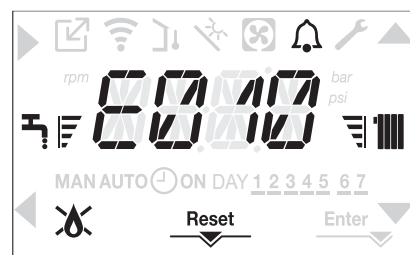

4.12 Função de desbloqueio

O ícone "RESET" acende quando há um alarme que requer uma reinicialização manual pelo usuário (por exemplo, bloqueio de chama). Para reiniciar pressione a tecla 2 RESET.

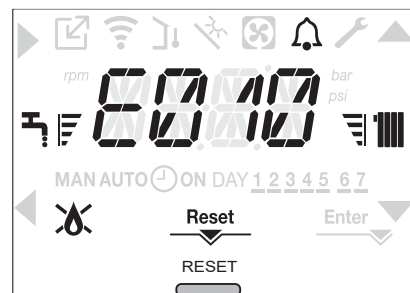

Se as tentativas de liberação não reiniciarem a caldeira, entre em contato com o Centro de Assistência Técnica local.

4.13 Função do aquecedor da pavimentação

Para o sistema de baixa temperatura, a caldeira possui uma função de "aquecimento da pavimentação" que pode ser ativada da seguinte maneira:

- Coloque a caldeira em OFF pressionando o botão 1

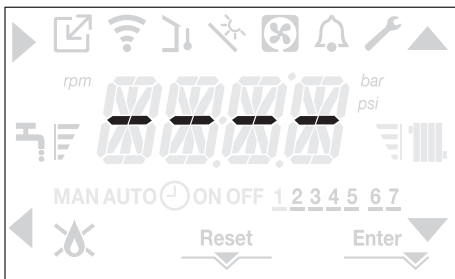

- acesse o menu de parâmetros técnicos, conforme indicado no parágrafo "3.20 Acesso aos parâmetros"
- selecione o menu CH e depois SCREED HEATING com as teclas , confirmando a seleção com .

(Nota: O SCREED HEATING não está disponível se a caldeira estiver desligada OFF).

- Para ativar a função, defina o parâmetro como 1, para desativá-lo, defina o parâmetro como 0.

A função "aquecedor de mesa" dura 168 horas (7 dias) durante as quais, nas zonas configuradas como baixa temperatura, uma solicitação de aquecimento é simulada com uma saída de zona inicial de 20 ° C, então aumentada em linha com a mesa lateral.

Acessando o menu INFO a partir da página principal da interface, é possível exibir o valor do TIME FUNC SCREED HEATING em relação ao número de horas que se passaram desde a ativação da função.

Uma vez ativada, a função tem prioridade, se a máquina for desligada ao desconectar a fonte de alimentação, quando ela for reiniciada, a função é ativada de onde foi interrompida.

A função pode ser interrompida antes de terminar, definindo a caldeira para um estado diferente de OFF ou selecionando SCREED HEATING = 0 no menu CH.

Nota: Os valores de temperatura e aumento podem ser ajustados para valores diferentes apenas pelo pessoal qualificado, ou somente se for estritamente necessário. O fabricante fica isento de qualquer responsabilidade decorrente de ajustes errados dos parâmetros.

DIA	TEMPO	TEMPERATURA
1	0	20°C
	6	22°C
	12	24°C
2	18	26°C
	0	28°C
3	12	30°C
	0	32°C
4	0	35°C
5	0	35°C
6	0	30°C
7	0	25°C

4.14 Descarga fluida (somente se um acumulador estiver conectado)

Este parâmetro permite ativar a função SLIDING TANK FLOW TEMPERATURE para alterar o setpoint de descarga utilizado pela caldeira, quando em pedido de água quente sanitária. O valor de fábrica para este parâmetro é = função não ativa, que prevê uma modulação para um valor fixo de descarga de 80°C, quando em pedido de água quente sanitária. Para ativar o valor aceda aos parâmetros conforme indicado no parágrafo "3.20 Acesso aos parâmetros", selecione o menu DHW e subsequentemente SLIDING TEMP FLOW TEMPERATURE. Para ativar a função, utilizando as teclas , escolha o valor 1 e confirme com **Enter**. Neste caso, o setpoint de descarga, quando em pedido de água quente sanitária, não é mais fixo a 80 °C, mas variável e calculado automaticamente pela caldeira em função da diferença entre o setpoint desejado de AQS e o valor de temperatura detetado pela sonda do acumulador. Nota: não é aconselhável ativar esta função para acumulador com uma capacidade superior a 100 litros, a carga do acumulador seria muito lenta. Pode ser necessário redefinir o valor deste parâmetro contra uma substituição da placa de regulação.

4.15 Função anti-legionella (somente se um acumulador com sonda estiver conectado)

A máquina tem uma função ANTI-LEGIONELLA automática que, diariamente ou semanalmente dependendo das configurações escolhidas, se necessário, aquece a água quente sanitária a 65 °C, mantendo-a a esta temperatura durante 30 minutos, destruindo assim qualquer proliferação bacteriana presente.

A função não é executada se a temperatura do acumulador atingir 65 °C nas últimas 24 horas, para a programação diária ou nos últimos 7 dias, em caso de programação semanal.

A função, quando ativada, é executada todos os dias às 03:00 da manhã, se programada diariamente, ou todas as quarta-feira às 03:00 da manhã, se programada semanalmente. Uma vez em execução, a função assume a prioridade máxima e não pode ser interrompida.



A função não é executada com caldeira em estado OFF.

A função ANTI-LEGIONELLA pode ser ativada acedendo o menu parâmetros (consulte "3.20 Acesso aos parâmetros") e selecionando o parâmetro ANTILEGIO no menu DHW. Para ativar a função, utilizando as teclas , escolha o valor 1 e confirme com **Enter**.

4.16 Verificações durante e após a primeira colocação em serviço

Depois de iniciar, verifique se a caldeira realiza os procedimentos de inicialização e o encerramento subsequente corretamente.

- Verifique a operação de água quente doméstica (na presença de acumulador) abrindo uma torneira de água quente no modo VERÃO (na presença de acumulador) ou INVERNO.
- Verificar a paragem total da caldeira colocando o interruptor geral da instalação em "desligado".
- Após alguns minutos de operação contínua, que pode ser obtida ligando o interruptor principal do sistema em "ligado", colocando o seletor de modo de caldeira em VERÃO e mantendo aberto o dispositivo de água quente doméstica, os aglutinantes e os resíduos de fabricação evaporam e ser possível realizar a verificação da combustão.

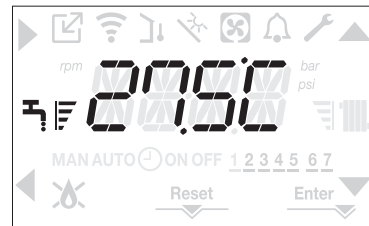

4.17 Controlo da combustão

Para efetuar a análise da combustão executar as seguintes operações:

- coloque a caldeira em OFF pressionando o botão 1

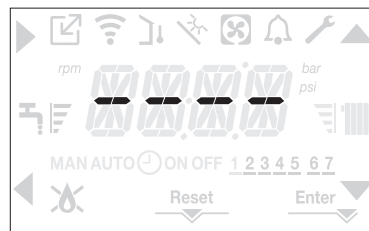

- ativar a função de controle de combustão pressionando os botões 2 + 3 por pelo menos 2s

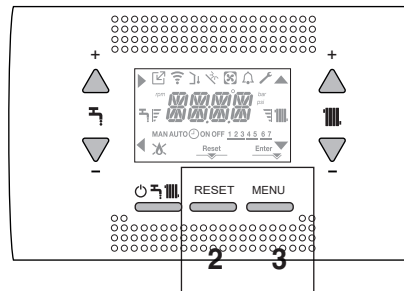

- o visor mostra o texto de rolagem <<COMBUSTION ANALYSIS IN PROGRESS>> e os ícones , , e aparecem:



- pressionar ◀ interrompe a operação
- usando as teclas ▲, ▼ é possível alterar a velocidade do ventilador entre MIN e MAX, confirmando a seleção com ▶
- o número de repetições recebidas, junto com o ícone de rpm, são exibidas no visor por 10 segundos.

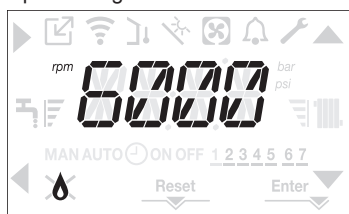

Com o dispositivo OT conectado, não é possível ativar a função de controle de combustão. Para realizar a análise de gases de combustão, desconecte os fios de conexão OT e aguarde 4 minutos, ou então interrompa a alimentação elétrica e reconecte a energia à caldeira.

A função de análise de combustão é normalmente executada com a válvula de três vias posicionada no aquecimento. É possível alternar a válvula para água quente doméstica gerando um pedido de calor de água quente doméstica na saída máxima, enquanto a própria função está sendo realizada. Neste caso, a temperatura da água quente doméstica é limitada a um máximo de 65°C. Aguardar o acendimento do queimador.

A caldeira irá funcionar na potência máxima e será possível efetuar o controle da combustão.

- Remova o parafuso e a tampa na caixa de distribuição de ar (A-B).
- Inserir o adaptador da sonda de análise (D) no envelope de documentação, no furo de análise de combustão.
- Insira a sonda de análise de gases de combustão no adaptador.
- Controlar a combustão, verificando se os valores de CO₂ correspondem ao da tabela.
- Quando o controle estiver concluído, remova a sonda do analisador e feche os soquetes de análise de combustão com os respectivos plugues e parafuso.
- Volte a colocar e mantenha o adaptador de análise fornecido com a caldeira no envelope de documentação.

Se o valor exibido for diferente do mostrado na tabela de dados técnicos, NÃO REALIZE NENHUM AJUSTE DA VÁLVULA DE GÁS, peça assistência do Centro de Assistência Técnica.

A válvula de gás NÃO precisa de ajuste e qualquer adulteração faz com que a caldeira funcione irregularmente ou mesmo não.

Quando a análise de combustão está em andamento, todas as solicitações de calor são inibidas e uma mensagem é mostrada no visor.

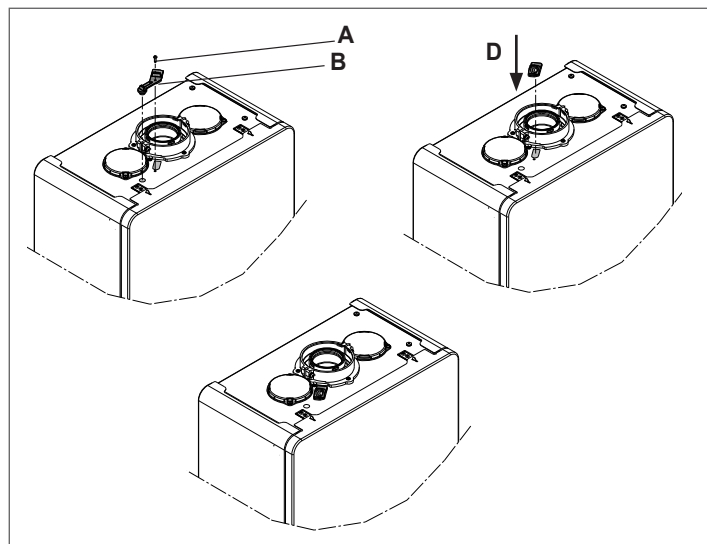

Ao final das verificações:

- definir a caldeira para o modo VERÃO ou INVERNO, dependendo da estação
- regule os valores da temperatura de solicitação de calor de acordo com as necessidades do cliente.

IMPORTANTE

A função de "análise de combustão" permanece ativa por um tempo máx de 15 min; o queimador desliga se uma temperatura de saída de 95 °C for atingida. Ele acenderá novamente quando a temperatura cair abaixo de 75° C.

No caso de um sistema de baixa temperatura, recomendamos a realização do teste de eficiência tomando água quente definindo o STATUS da caldeira para VERÃO, abrindo a torneira de água quente até a capacidade total e ajustando a temperatura da água quente doméstica ao máximo.

Todos os controles devem ser realizados exclusivamente pelo Serviço de Assistência Técnica.

4.18 Transformação de gás

A transformação de um gás de uma família a um gás de uma outra família pode ser feita facilmente mesmo com a caldeira instalada.

Essa operação deve ser realizada por pessoal profissionalmente qualificado.

A caldeira foi concebida para operar com gás metano (G20). Para converter a caldeira em gás propano (G31), proceda da seguinte forma:

- acesse o menu de parâmetros técnicos, conforme indicado no parágrafo "3.20 Acesso aos parâmetros"
- ajuste a senha INSTALADOR
- selecione o menu COMB e confirme a seleção com ▶

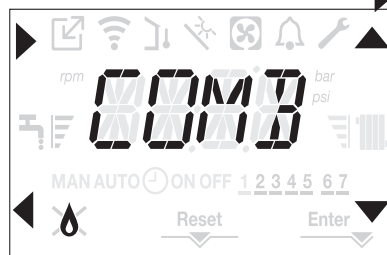

- o visor mostra o texto de rolagem GAS TYPE
- Selecione GAS TYPE = 0 para gás METANO
GAS TYPE = 1 para LPG

A caldeira não precisa de mais ajustes.

A conversão deve ser realizada por pessoal qualificado.

Após a conversão ter sido realizada, aplique a nova etiqueta de identificação contida no envelope de documentação.

4.19 Range rated

Esta caldeira pode ser adequada à necessidade térmica da instalação, é de fato possível configurar o caudal máximo para o funcionamento em aquecimento da própria caldeira:

- alimentar a caldeira
- acesse o menu de parâmetros técnicos, conforme indicado no parágrafo "3.20 Acesso aos parâmetros"
- selecione o menu COMF e confirme a seleção com ▶

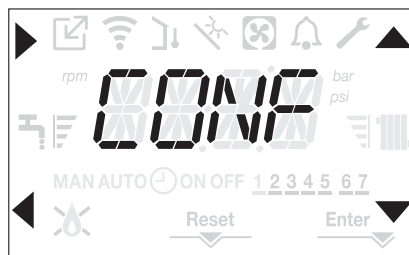

- o visor mostra a mensagem de rolagem RANGE RATED, insira o submenu pressionando ▶
- ajuste o valor desejado de aquecimento máximo com as teclas ▲ e ▼ confirmando a seleção Enter



- Uma vez definida a saída desejada (aquecimento máximo), coloque o valor na etiqueta autoadesiva na tampa traseira deste manual. Para próximos controlos e regulações, reportar-se portanto ao valor configurado.

A calibragem não implica o acendimento da caldeira.

A caldeira é fornecida com as regulações na tabela de dados técnicos. É possível, porém, com base nas exigências de instalação, ou nas disposições regionais sobre os limites de emissão dos gases queimados, regular esse valor consultando os gráficos indicados ao lado.

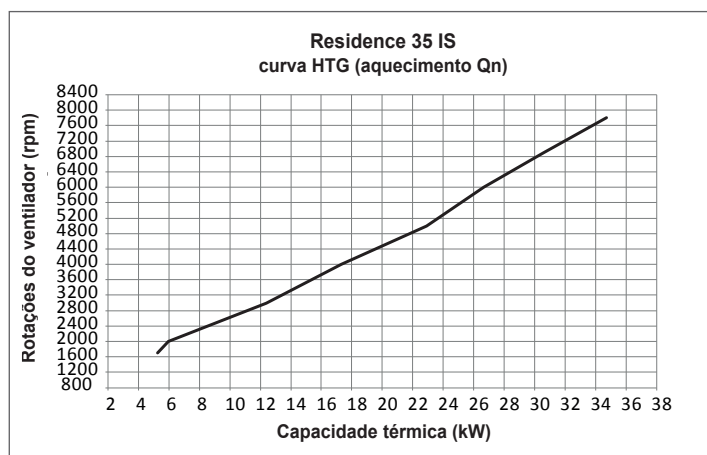
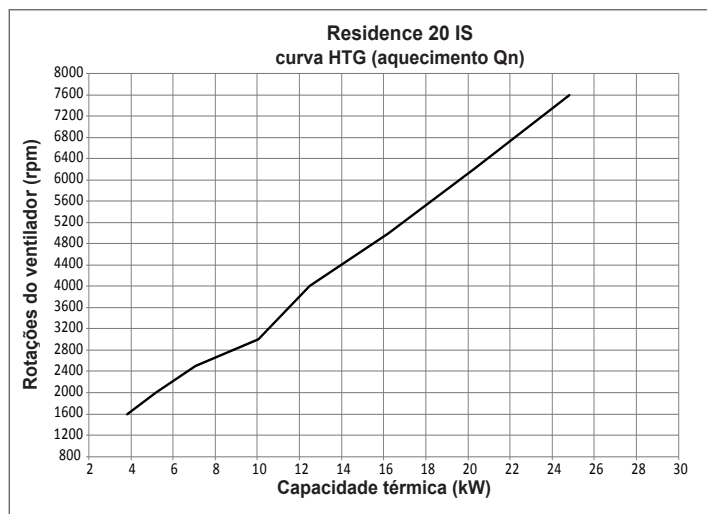

4.20 Luzes e falhas

Quando há uma falha, o ícone pisca com uma frequência de 0,5 seg e 0,5 seg, a luz de fundo pisca durante 1 min com uma frequência de 1 seg ON e 1 seg após a qual desliga; enquanto o sino continua a piscar. Nos 4 dígitos do visor é mostrada uma mensagem de rolagem que descreve o código de erro.

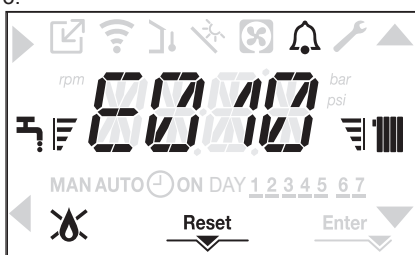

Quando ocorre uma falha, os seguintes ícones podem aparecer:

- ele vem quando há um alarme de chama (E010)
- O ícone "RESET" acende quando há um alarme que requer uma reinicialização manual pelo usuário (por exemplo, bloqueio de chama)
- vem junto com o ícone , exceto para alarmes de chamas e água.

Além disso, quando o parâmetro WATER TRANSDUCER é definido como 1 e, portanto, há um transdutor de pressão de água presente, o valor de pressão, com a unidade relativa de medição deve ser exibido no final das seguintes mensagens de erro:

- E041 WATER TRANSDUCER LOAD THE SYSTEM
- E042 WATER TRANSDUCER WATER PRESSURE HIGH CHECK SYSTEM
- WATER PRESSURE LOW CHECK THE SYSTEM.

Função de desbloqueio

Para restabelecer a operação da caldeira em caso de uma falha, é necessário premir o botão RESET.

Neste ponto, a caldeira reinicia automaticamente se as condições de funcionamento tiverem sido restauradas.

Há no máximo 3 tentativas consecutivas na interface.

No caso de todas as tentativas serem esgotadas, a falha definitiva E099 ocorre no mostrador. A caldeira precisará ser destravada cortando e reconectando a alimentação elétrica.

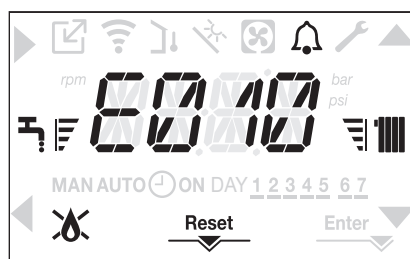

Se as tentativas de desbloqueio não reativam a caldeira, solicitar a intervenção do Centro de Assistência Técnica.

Para falha E041

Se a pressão cair abaixo do limite de segurança de 0,3 bar, a caldeira exibe o código de falha <<E041 water transducer fill the system>> por um período de transição de 30seg.

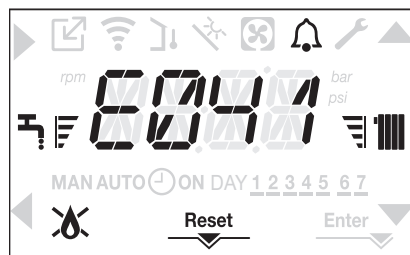

Quando o tempo de transição terminar, se a falha persistir, o código de falha E040 é exibido.

Quando a caldeira tem a falha E040, o carregamento manual deve ser realizado usando a torneira de enchimento (fora da caldeira), até que a pressão esteja entre 1 e 1.5 bars.

Então pressione RESET.

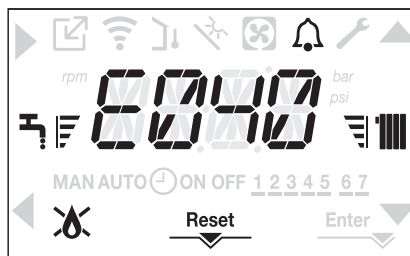

Feche a torneira de enchimento, certificando-se de ouvir o estalido mecânico. No final do procedimento, prossiga com o ciclo de ventilação automática, conforme descrito na secção "3.16 Enchendo o sistema de aquecimento e eliminando o ar".

Se a queda de pressão for muito frequente, solicitar a intervenção do Centro de Assistência Técnica.

Para falha E060

O surgimento da anomalia E60, em modelos de somente aquecimento com acumulador com sonda conectado, impede o funcionamento em água quente sanitária.

Para falha E091

A caldeira é equipada com um sistema de autodiagnóstico que, de acordo com o número total de horas em certas condições de funcionamento, pode sinalizar a necessidade de limpar o computador primário (código de alarme E091). Ao final da operação de limpeza, realizada com o respetivo kit fornecido como acessório, é necessário reinicializar o contador de horas totalizadas, aplicando o seguinte procedimento:

- acessar os parâmetros técnicos, conforme explicado na seção "3.20 Acesso aos parâmetros"
- seleccione o menu CONF e, em seguida, ESCAPE PROBE RESET com as teclas ▲ e ▼
- ajuste o parâmetro para 1 confirmando a seleção com Enter.

NOTA: O procedimento de ajustamento ao ponto zero do contador deve ser realizado após a limpeza cuidadosa do intercambiador primário ou no caso de sua substituição.

As horas totais podem ser efetuadas nos seguintes modos:

- acessar os menus INFO conforme indicado no parágrafo "4.21 INFO menu" em EXHAUST PROBE RESET para exibir o valor do medidor da sonda de gases de combustão.

Lista de falhas da caldeira

CÓDIGO DE ERRO	ANOMALIA	DESCRIÇÃO DO TIPO DE ALARME
E010	bloqueio da chama/falha eletrónica do ACF	definitivo
E011	chama estranha	transição
E020	termóstato de limite	definitivo
E030	falha no ventilador	definitivo
E040	transdutor de água – carregar o sistema	definitivo
E041	transdutor de água – carregar o sistema	transição
E042	falha no transdutor de pressão de água	definitivo
E060	avaria sonda do acumulador	transição
E070	falha do sensor de fluxo sobretensão do sensor de fluxo fluxo/alarme do diferencial do sensor de retorno	transição definitivo definitivo
E077	termostato de água da água principal	transição
E080	falha sonda de retorno NTC sobretensão sonda da linha de retorno alarme diferencial da sonda de saída/retorno	transição definitivo definitivo
E090	Falha sonda do gás de fumos sobretensão sonda do gás de fumos	transição definitivo
E091	limpar permutador de calor primário	transição
E099	tenta de RESET exausto, caldeira bloqueada	definitivo, não reajustável
--	sistema de verificação de baixa pressão de água	transição
--	pressão de água do sistema alta - verificar o sistema	transição
--	perda de comunicação do quadro da caldeira	transição
--	perda de comunicação do BUS 485	transição

Lista de falhas na combustão

CÓDIGO DE ERRO	ANOMALIA	DESCRIÇÃO DO TIPO DE ALARME
E021	alarme ione	Estes são alarmes temporários que, se ocorrerem 6 vezes em uma hora, tornam-se definitivos; o alarme E097 é exibido e é seguido por pós-purga durante 45 segundos à velocidade máxima do ventilador. Não é possível liberar o alarme antes do final da pós-purga, a menos que a fonte de alimentação da caldeira esteja desligada.
E022	alarme ione	
E023	alarme ione	
E024	alarme ione	
E067	alarme ione	
E088	alarme ione	
E097	alarme ione	
E085	combustão incompleta	Estes são alarmes temporários que, se ocorrerem 3 vezes em uma hora, tornam-se definitivos; o último erro a ocorre é exibido e é seguido por pós-purga durante 5 segundos à velocidade máxima do ventilador. Não é possível liberar o alarme antes do final da pós-purga, a menos que a fonte de alimentação da caldeira esteja desligada.
E094	combustão incompleta	
E095	combustão incompleta	
E058	falha na tensão de rede	Estas são falhas temporárias que restringem o ciclo de ignição.
E065	alarme de modulação da tensão	
E086	alarme de obstrução dos gases de fumos	

4.21 INFO menu

Pressionar a tecla 3 na tela exibe uma lista de informações sobre a operação da caldeira listada pelo nome e valor do parâmetro. Passando da exibição de um parâmetro para o próximo ocorre pressionando respectivamente as teclas ▲ e ▼.

Pressionar a tecla ▶ permite que o parâmetro selecionado seja exibido; pressionar a tecla ◀ retorna à tela principal:

NOME DO PARÂMETRO	DESCRIÇÃO
SCREED HEATING HOURS	Número de horas passadas com a função do aquecedor da mesa
CH PROBE	Valor do sensor do fluxo da caldeira
RETURN PROBE	Valor do sensor do fluxo de retorno
DHW PROBE	Valor de sonda de água quente doméstica quando caldeira no modo instantâneo Valor de sonda do cilindro de armazenamento alto quando caldeira no modo somente aquecimento
HW TANK LOW	Valor de sonda de acumulador baixo (se o acumulador solar estiver presente)
COLLECTOR TEMP	Valor de sonda de coletor solar (se o acumulador solar estiver presente)
EXHAUST PROBE	Valor da sonda do gás de fumos
OUTDOOR TEMP PROBE	Valor instantâneo do sensor de temperatura externa
FILTERED OUTDOOR TEMP	Valor filtrado de temperatura externa usado no algoritmo de termorregulação para calcular o setpoint de aquecimento
FAN SPEED	Número de rotações do ventilador (rpm)
MAIN ZONE OUTLET	Valor do sensor de fluxo da zona principal (quando "MAIN ZONE ACTUATION TYPE" - TIPO DE ATUAÇÃO DA ZONA PRINCIPAL = 1)
EXHAUST PROBE HOURS	Número de horas que o permutador de calor está a funcionar no "modo de condensação"
MAIN ZONE SET	Ponto de ajuste de entrega da zona principal
WATER PRESSURE	Pressão do sistema
ELECTRONIC BOARD ID	Identificação de cartão de placa eletrônica
ELECTRONIC BOARD FMW	Revisão de fmw de cartão de placa eletrônica
INTERFACE FMW	Interface fmw

4.22 Desligamento temporário

No caso de ausências temporárias (fins de semana, intervalos curtos, etc.), defina o estado da caldeira como OFF. ⏻



Com a permanência ativa das alimentações elétrica e do combustível, a caldeira está protegida contra os sistemas:

- **aquecimento anticongelamento:** esta função é ativada se a temperatura medida pelo sensor de fluxo cair abaixo 5°C. Nessa fase é gerada uma solicitação de calor com acendimento do queimador à mínima potência, que é mantida até a temperatura da água de descarga alcança 35 °C;
- **anticongelamento da água quente doméstica (somente com acumulador com sonda):** a função ativa-se se a temperatura detetada pela sonda do acumulador descer abaixo de 5 °C. Nessa fase é gerada uma solicitação de calor com acendimento do queimador à mínima potência, que é mantida até a temperatura da água de descarga alcança 55 °C.

⚠ A ativação da função ANTI-FREEZE é indicada por uma mensagem de rolagem no visor de interface: <<DHW ANTIFREEZE FUNCTION IN PROGRESS>> ou <<CH ANTIFREEZE FUNCTION IN PROGRESS>>, como pode ser o caso.

- **circulador anti-bloqueio:** o circulador se ativa a cada 24 de bloqueio por 30 segundos.

4.23 Desligar por longos períodos

O não uso a longo prazo da caldeira faz com que as seguintes operações sejam executadas:

- ajuste o status da caldeira para ⏻
- posicionar o interruptor geral da instalação em "desligado"
- feche as tampas de água e combustível do sistema de água quente doméstica e de aquecimento.

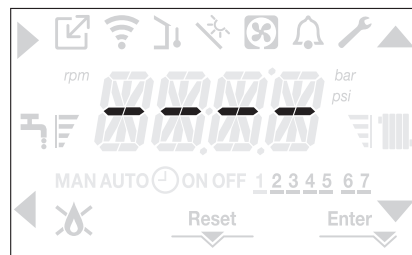

Neste caso, os sistemas anticongelamento e antibloqueio estão desativados. Drene o sistema de água doméstica e térmica se houver perigo de gelo

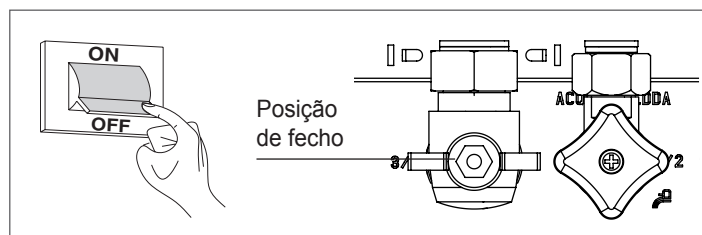

4.24 Função de bloqueio do teclado

Pressionar os botões 1 + 3 por pelo menos 2 segundos ativa o bloqueio de teclas; Pressionar os botões 1 + 3 por pelo menos 2 segundos reativa a tecla. O visor exibirá <<KEY LOCKED>>.

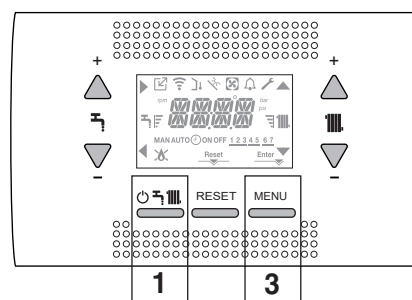



A chave 2 pode permanecer ativa se houver uma falha para permitir que o alarme seja reinicializado.

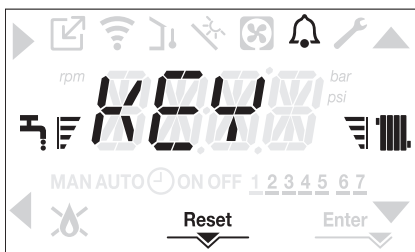

4.25 Interface Stand by

Normalmente, quando não há falhas ou solicitações de calor, a tela sempre mostra a temperatura medida pelo sensor de fluxo.

Se dentro de 10 segundos não houver solicitação de calor sem que nenhuma tecla seja pressionada, a interface fica em espera.

O visor mostra a hora atual, os dois pontos que separam a hora dos minutos piscam com uma frequência de 0,5s ON e 0,5s OFF, enquanto os ícones de status estarão ativos, se necessário:



4.26 Substituição da interface SC08

As operações de configuração do sistema devem ser realizadas por pessoal profissionalmente qualificado do Centro de Assistência Técnica. Ao substituir a placa de interface SC08, pode acontecer que, ao ligar, o utilizador solicite a reposição da hora e do dia da semana (consulte o parágrafo "4.6 "4.6 Primeira colocação em serviço"). Lembre-se que nenhuma programação dos parâmetros de configuração é necessária, os valores são recuperados da placa de controle e ajuste na caldeira.

4.27 Substituição do quadro AKM

Ao substituir o ajuste AKM e a placa de controle, pode ser necessário reprogramar os parâmetros de configuração.

Neste caso, consulte o MENU DE CONFIGURAÇÕES para encontrar os valores padrão da placa, as configurações de fábrica e configurações personalizadas.

Os parâmetros a serem verificados e redefinidos, se necessário, no caso de substituição da placa:

- GAS TYPE
- BOILER TYPE
- HYDRAULIC CONFIGURATION
- WATER TRANSDUCER
- AUTO WATER FILL ENABLE
- SLIDING OUTLET TANK FLOW TEMP

4.28 Parâmetros de controlo da combustão

Mesmo que os parâmetros relativos ao novo sistema de controle de combustão ativa do ACC sejam pré-ajustados na fábrica, pode ser necessário reprogramá-los se a placa eletrônica for substituída.

- Acesse os parâmetros técnicos, conforme explicado no parágrafo "3.20 Acesso aos parâmetros", inserindo a senha do INSTALADOR.
- Selecione COMB com as teclas ▲ e ▼ confirmando a seleção ►.

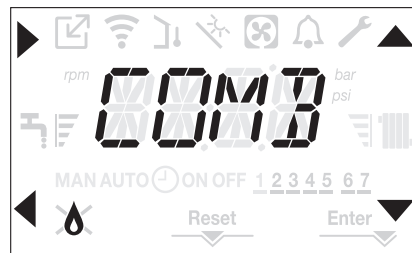

- Selecione GAS TYPE (TIPO DE GÁS).
- Ajuste esse parâmetro dependendo do tipo de gás da caldeira usado. Os valores para este parâmetro são METHANE = 0 - LPG = 1
- Ajuste a senha SERVIÇO.
- Selecione o menu COMB e o parâmetro BOILER TYPE
- Ajuste esse parâmetro dependendo do tipo da caldeira mostrado na tabela

	BOILER TYPE (Tipo da caldeira)
20 IS	1
35 IS	3

- Selecione COMBUSTION OFFSET.

Valor 1 = ZERO RESET: selecione esta opção ao substituir o eletrodo de deteção no queimador

Valor 2 = RESTORE: selecione esta opção ao substituir a placa eletrônica AKM.

⚠ Se após trabalhos de manutenção nos elementos da unidade de combustão (Reposicionamento do eletrodo de deteção ou substituição / limpeza do trocador de calor primário, sifão condensado, ventilador, queimador, transportador de gases de combustão, válvula de gás, diafragma da válvula de gás), a caldeira gera um ou mais alarmes relativos a falhas de combustão, recomendamos que o sistema principal seja desligado por pelo menos 5 minutos.

5 MANUTENÇÃO E LIMPEZA



A manutenção periódica é uma "obrigação" prevista pelas normativas em vigor e é essencial para a segurança, o rendimento e a durabilidade da caldeira.

Isso permite a redução do consumo, emissões poluentes e manter o produto confiável ao longo do tempo.

Antes de iniciar as operações de manutenção:

- feche as tampas de água e combustível do sistema de água quente doméstica e de aquecimento.

Para garantir a permanência das características de funcionalidade e eficiência do produto e para respeitar as prescrições da legislação vigente, é necessário submeter o aparelho a controles sistemáticos em intervalos regulares. Ao efetuar o trabalho de manutenção, observe as instruções fornecidas no capítulo "1 ADVERTÊNCIAS E SEGURANÇAS".

Isso normalmente significa as seguintes tarefas:

- remoção da oxidação do queimador
- remoção de qualquer escamação dos comutadores de calor
- verificação dos eletrodos
- verificação e limpeza dos tubos de drenagem
- verificação da aparência externa da caldeira
- verificação da ignição, desligamento e funcionamento do aparelho, tanto no modo de água doméstica como no modo de aquecimento
- verificação da vedação nos acoplamentos e tubos de gás e água e tubos de conexão de condensado
- verificação do consumo de gás na saída máxima e mínima
- verificação da posição do eletrodo de ignição
- verificar a posição do eletrodo detector/sonda de ionização (ver parágrafo específico)
- verificação do dispositivo de segurança de falha do gás.

 Após a realização das operações de manutenção, a análise dos produtos de combustão deve ser realizada para garantir que este esteja funcionando corretamente.

 Se, depois de substituir a placa eletrônica ou realizar manutenção no eletrodo detector ou no queimador, a análise dos produtos de combustão retornar fora das tolerâncias, pode ser necessário alterar os valores conforme descrito na seção "4.17 Controlo da combustão".

Nota: Ao substituir o eletrodo, pode haver pequenas variações dos parâmetros de combustão que caem dentro dos valores nominais após algumas horas de operação.

 Não efetuar limpezas do aparelho nem de suas partes com substâncias facilmente inflamáveis (p. ex., gasolina, álcool, etc.).

 Não limpe os painéis, as partes envernizadas e de plástico com diluentes.

 A limpeza dos painéis deve ser feita só com água e sabão.

Limpeza do permutador primário (Fig. 21)

- Remover a alimentação elétrica posicionando o interruptor geral da instalação em "desligado".
- Fechar as torneiras de interceptação do gás.
- Remova o alojamento conforme indicado no parágrafo "3.13 Remover o revestimento".
- Desconecte os cabos de conexão dos eletrodos.
- Desconecte os cabos de conexão do ventilador.
- Retire o clip (A) do misturador.
- Solte a porca do trilho de gás (B).
- Retire e gire o trilho de gás.
- Remova as 4 porcas (C) que fixam a unidade de combustão.
- Retire o conjunto transportador de ar / gás, incluindo o ventilador e o misturador, tomando cuidado para não danificar o painel isolante e os eletrodos.
- Remova o tubo de conexão do sifão do dreno de condensado do trocador de calor e conecte um tubo de coleta temporário. Neste ponto, prossiga com as operações de limpeza do comutador de calor.
- Aspirar quaisquer resíduos de sujeira dentro do comutador de calor, tomando cuidado para NÃO danificar o painel isolante do retardador.
- Limpe as bobinas do trocador de calor com uma escova de cerdas macias.

 **NÃO UTILIZE ESCOVAS DE METAL QUE PODEM DANIFICAR OS COMPONENTES.**

- Limpe os espaços entre as bobinas usando uma lâmina de 0,4 mm de espessura, também disponível em um kit.
- Aspirar todos os resíduos produzidos pela limpeza
- Lave com água, tomando cuidado para NÃO danificar o painel isolante do retardador
- Certifique-se de que o painel de isolamento do retardador não esteja danificado e substitua-o, se necessário, seguindo o procedimento relativo.
- Uma vez terminadas as operações de limpeza, remonte todos os componentes cuidadosamente, seguindo as instruções acima na ordem inversa.
- Para fechar as porcas de fixação do conjunto transportador ar/gás, use um torque de aperto de 8 Nm.
- Ligue a energia e a alimentação de gás para a caldeira de volta.



Se houver produtos de combustão obstinados na superfície do trocador de calor, limpe-o com spray de vinagre branco natural, tomando cuidado para NÃO danificar o painel isolante do retardador.

- Deixe-o para funcionar por alguns minutos
- Limpe as bobinas do comutador de calor com uma escova de cerdas macias.



NÃO UTILIZE ESCOVAS DE METAL QUE PODEM DANIFICAR OS COMPONENTES.

- Lave com água, tomando cuidado para NÃO danificar o painel isolante do retardador
- Ligue a energia e a alimentação de gás para a caldeira de volta.

Limpeza do queimador (Fig. 21):

- Remover a alimentação elétrica posicionando o interruptor geral da instalação em "desligado".
- Fechar as torneiras de interceptação do gás.
- Remova o alojamento conforme indicado no parágrafo "3.13 Remover o revestimento".
- Desconecte os cabos de conexão dos eletrodos.
- Desconecte os cabos de conexão do ventilador.
- Retire o clip (A) do misturador.
- Solte a porca do trilho de gás (B).
- Retire e gire o trilho de gás.
- Remova as 4 porcas (C) que fixam a unidade de combustão
- Retire o conjunto transportador de ar / gás, incluindo o ventilador e o misturador, tomando cuidado para não danificar o painel de cerâmica e os eletrodos. Neste ponto, prossiga com as operações de limpeza do queimador.
- Limpe o queimador com uma escova de cerdas macias, tomando cuidado para não danificar o painel isolante e os eletrodos.
- NÃO UTILIZE ESCOVAS DE METAL QUE PODEM DANIFICAR OS COMPONENTES.
- Verifique se o painel de isolamento do queimador e a junta de vedação não estão danificados e substitua-os, se necessário, seguindo o procedimento relativo.
- Uma vez terminadas as operações de limpeza, remonte todos os componentes cuidadosamente, seguindo as instruções acima na ordem inversa.
- Para fechar as porcas de fixação do conjunto transportador ar/gás, use um torque de aperto de 8 Nm.
- Ligue a energia e a alimentação de gás para a caldeira de volta.

Limpeza do sifão

- Remova o sifão como indicado na seção "Remoção do sifão".
- Limpe o sifão, ele pode ser lavado com água detergente.
- Lave o dispositivo SRD fazendo com que a água circule a partir do acessório de descarga. Nunca use ferramentas metálicas ou pontiagudas para remover depósitos ou resíduos dentro do dispositivo, o que pode danificá-lo.
- Após as operações de limpeza, remonte o sifão e o dispositivo SRD, tomando cuidado para encaixar os componentes com o devido cuidado.



Após limpar o sifão e o dispositivo SRD, o sifão deve ser enchido com água ("3.18 Sifão de condensado") antes de iniciar a caldeira novamente. No final das operações de manutenção no sifão e no dispositivo SRD, recomendamos que a caldeira funcione em regime de condensação por alguns minutos e verifique se não há vazamentos de toda a linha de evacuação de condensado.

Manutenção do eletrodo de ionização

A sonda de eletrodo/ionização do detetor desempenha um papel importante na fase de ignição da caldeira e mantém uma combustão eficiente; a este respeito, se for substituído, deve ser sempre posicionado corretamente e a posição de referência indicada na figura deve ser respeitada.

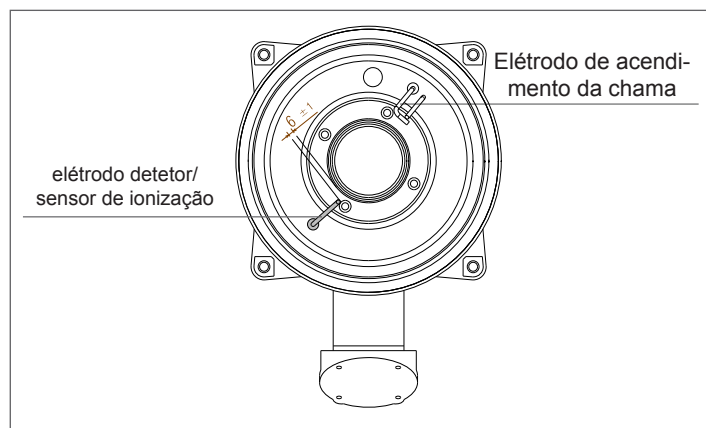

Não lixe o eletrodo.



Durante a manutenção anual, verifique o estado de desgaste do eletrodo e substitua-o se estiver deteriorado.

A remoção e eventual substituição dos eletrodos, incluindo o eletrodo de ignição, envolve também a substituição das juntas de vedação.

Para evitar falhas de operação, o eletrodo detetor/sonda de ionização deve ser trocado a cada 5 anos, pois está sujeito a desgaste durante a ignição.

Válvula de retenção (Fig. 22)

A caldeira tem uma válvula de retenção.

Para acessar a válvula de retenção:

- remova o ventilador desaparafusando os 4 parafusos (D) que o fixam ao transportador
- Certifique-se de que não haja nenhum depósito de material estranho na membrana da válvula de retenção e, se for removida, verifique se há danos
- verifique se a válvula abre e fecha corretamente
- Volte a montar os componentes na ordem inversa, certificando-se de que a válvula de retenção é colocada de volta na direção correta.

Quando houver trabalho de manutenção na válvula de verificação, certifique-se de que ela esteja posicionada corretamente para garantir que o sistema funcione corretamente e com segurança.

Remoção do sifão (Fig. 23a-b-c-d)

- Remover a alimentação elétrica posicionando o interruptor geral da instalação em “desligado”.
- Retire o tubo de coleta de condensado (fig. 23a)
- Desaperte o dispositivo SRD (fig. 23b)
- Desaperte o parafuso (A) e remova a placa (B) como indicado na fig. 23c
- Retire a parte interna (C) do sifão como indicado na fig. 23d.

Quando as operações estiverem concluídas, recoloca os componentes na ordem inversa à descrita, verificando se a gaxeta e a vedação OR estão posicionadas corretamente.

GUIA DO USUÁRIO

Dependendo do tipo de aplicação, algumas das funções descritas neste manual podem não estar disponíveis.



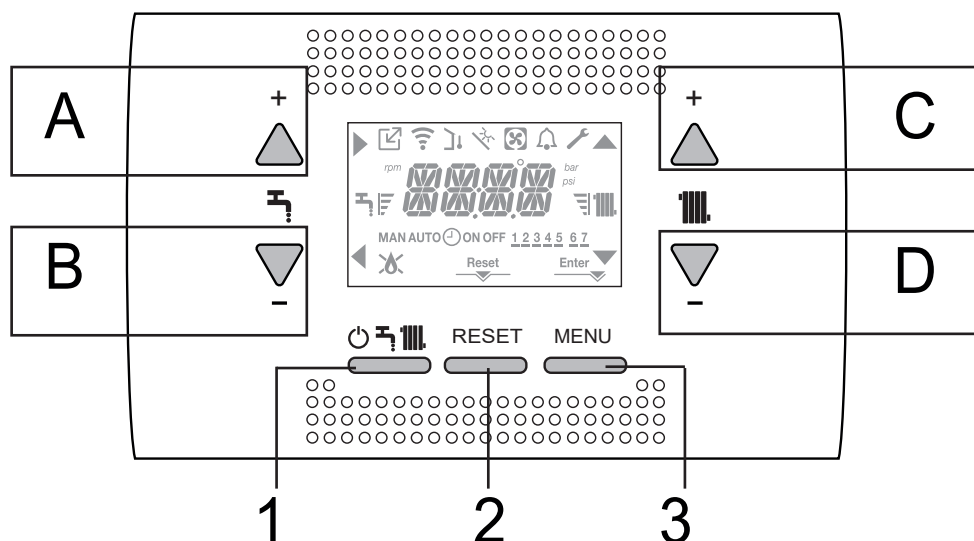















6 PAINEL DE COMANDOS



A	É normalmente usado para elevar a temperatura da água quente doméstica, quando a seta ► está destacada, tem a função de confirmação
B	É normalmente usado para abaixar a temperatura da água quente doméstica, quando a seta ◀ está destacada, tem a função de voltar/cancelar
C	É normalmente usado para aumentar a temperatura da água de aquecimento, quando a seta ▲ está em destaque, você pode mover-se dentro do menu de configuração
D	É normalmente usado para abaixar a temperatura da água de aquecimento, quando a seta ▼ está em destaque, você pode mover-se dentro do menu de configuração
C+D	Quando o tempo de programação de aquecimento está habilitado, ele permite que você passe do programa automático para o manual
A+C	Acesso ao menu de configurações do relógio (somente profissionais qualificados)
B+D	Acesso ao menu de configurações de temporização programada (somente profissionais qualificados)
1	Utilizado para alterar o estado de funcionamento da caldeira (DESLIGUE, VERÃO E INVERNO)
2	Usado para redefinir o status do alarme ou para interromper o ciclo de ventilação
3	Usado para acessar os menus INFO e CONFIGURAÇÕES. Quando o ícone é exibido no visor Enter, a tecla tem a função ENTER e é usada para confirmar o valor definido durante a programação de um parâmetro técnico
1+3	Bloquear e desbloquear chaves
2+3	Quando a caldeira está em OFF, é usada para iniciar a função de análise de combustão (CO)

Nota: A função sanitária com ecrã é exibida apenas nos casos B e C.

Estrutura em árvore do MENU do REC10

	Indica a pressão em um dispositivo OT
	Indica a pressão em um dispositivo WIFI
	Indica a pressão de um sensor de temperatura ao ar livre
	Indica a ativação de funções especiais de água quente doméstica ou a presença de um sistema para gerenciar a matriz térmica solar
	Indica a conexão a uma bomba de calor (não usada neste modelo)
	Ícone que acende quando há um alarme
	Acende quando há uma falha juntamente com o ícone  , exceto os alarmes de chama e de água
	Indica a presença de uma chama, no caso de um bloqueio de chamas o ícone se parece 
Reset	Acende quando há alarmes que exigem uma reinicialização manual pelo operador
Enter	Acende quando há um pedido de confirmação de operação
	Quando o ícone está ativo, indica que a função "confirmar" do botão A está ativa
	Quando o ícone está ativo, indica que a função "voltar/cancelar" do botão B está ativa
	Quando o ícone está ativo, é possível navegar no menu ou aumentar o valor do parâmetro selecionado
	Quando o ícone está ativo, é possível navegar no menu ou diminuir o valor do parâmetro selecionado
	O ícone acende se o aquecimento central estiver ativo, pisca se uma solicitação de aquecimento estiver em andamento
	O ícone acende se a água quente doméstica estiver ativa, pisca se uma solicitação de água quente doméstica estiver em andamento
	Eles indicam o ajuste de nível do ponto de ajuste (valor mínimo de 1 entalhe, valor máximo de 4 entalhes)
1 2 3 4 5 6 7	Indica os dias da semana
AUTO  ON	Quando a função "tempo de programação de aquecimento central" está ativada, este ícone indica que o aquecimento do sistema (zona principal) está no modo AUTOMÁTICO (a gestão dos pedidos de aquecimento segue o que foi definido com o temporizador). Se estivermos fora da faixa de tempo para ativar o aquecimento AUTO OFF é exibido
MAN ON	Quando a função "tempo de programação de aquecimento central" está habilitada, este ícone indica que o aquecimento do sistema (zona principal) está no modo MANUAL (o gerenciamento das solicitações de aquecimento não segue o que foi ajustado com o tempo de programação, mas está sempre ativo)
MAN OFF	Este ícone indica quando a "programação de aquecimento central" não está ativada

7 PROGRAMAÇÃO DA CALDEIRA

- Posicione o interruptor mestre do sistema “na” posição.

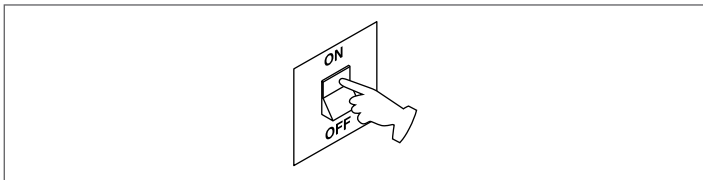

Se necessário, a interface vai automaticamente para o **menu do relógio**.

Na tela principal, os ícones ▲, ▼, ▶ e ◀ ENTER acendem enquanto 00:00 é exibido com os dois primeiros dígitos piscando com uma frequência de 0,5 seg ON, 0,5 seg OFF.



Para definir a hora e o dia, siga as seguintes instruções:

- defina a hora com as ▲ setas e, ▼ em seguida, confirme com A
- defina os minutos com as ▲ setas e, ▼ em seguida, confirme com A
- defina o dia da semana com as ▲ setas e ▼. O segmento do dia selecionado pisca, pressione MENU no ícone Enter para confirmar a hora e a configuração do dia. O relógio pisca por 4 segundos e depois retorna para a tela principal
- para sair da programação de tempo sem salvar os valores modificados, basta pressionar ◀

NOTA: É possível alterar as configurações de HORA e DIA mais tarde, acessando o parâmetro TIME no menu SETTING, ou pressionando a tecla A+C por pelo menos 2 segundos.

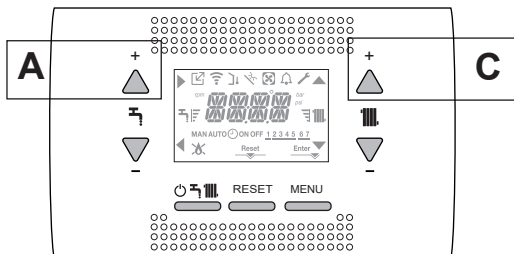

Cada vez que a caldeira é alimentada, um ciclo de ventilação é realizado com duração de 6 min.

O visor mostra a mensagem <<VENT AIR PURGING CYCLE IN PROGRESS>> acendendo o ícone RESET.

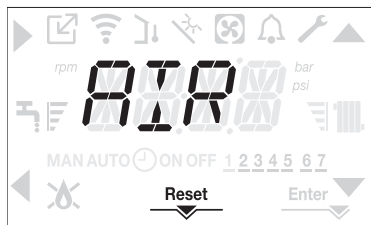

Para interromper o ciclo de ventilação, pressione RESET.

Coloque a caldeira em OFF pressionando ⏻.

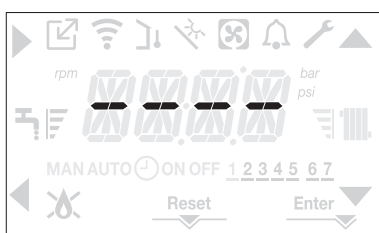

8 PRIMEIRA COLOCAÇÃO EM SERVIÇO

- Posicione o interruptor mestre do sistema “na” posição.
- Abra a torneira de gás para permitir o fluxo do combustível



- Com a energia da luz de fundo acesa, todos os ícones e os segmentos são ligados por 1 segundo e, em sequência, a revisão do firmware é exibida por 3 segundos:

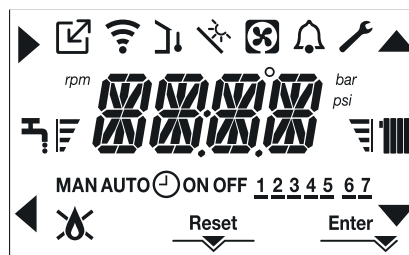

- Então a interface exibe o status ativo naquele momento.

Ciclo de ventilação



Cada vez que a caldeira é alimentada, um ciclo de ventilação automática é realizado com duração de 6 min. Quando o ciclo de purga de ar está em andamento, todas as solicitações de calor são inibidas, exceto as referentes à água quente doméstica, quando a caldeira não está ajustada em OFF e uma mensagem de rolagem é exibida na tela de interface <<VENT AIR PURGING CYCLE IN PROGRESS>> (CICLO DE PURGAÇÃO DE AR EM ANDAMENTO).

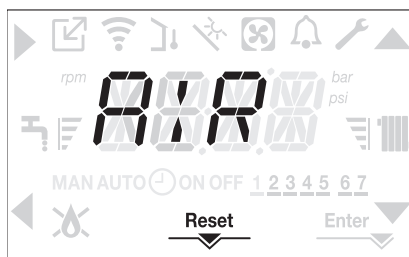

O ciclo de purga pode ser interrompido precocemente mantendo pressionada a tecla 2 por pelo menos 2 segundos (o ícone RESET é ativado).

O ciclo de purga também pode ser interrompido, se a caldeira não estiver em OFF, por um pedido de água quente doméstica.

- Regular o termostato ambiente à temperatura desejada (~20°C) ou, se a instalação for dotada de cronotermóstato ou programador horário, que esteja “ativo” e regulado (~20°C)
- Em seguida, defina a caldeira em INVERNO ou VERÃO, dependendo do tipo de operação desejada.
- A caldeira acenderá e continuará a funcionar até que as temperaturas escolhidas sejam atingidas, e então ficará em “standby”.

8.1 Estado de funcionamento

Para alterar o estado operacional de INVERNO para VERÃO para DESLIGAR, pressione a tecla 1 até que o ícone da função desejada seja exibido.

MODO DE INVERNO

- Regule a caldeira para o estado de INVERNO, premindo a tecla 1 até aparecer o ícone de água quente sanitária e o ícone de aquecimento.

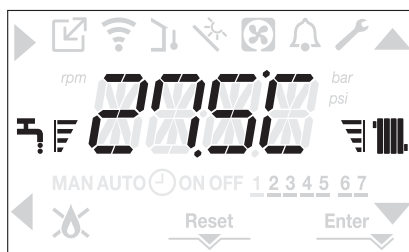

A interface normalmente exibe a temperatura de entrega, a menos que haja uma solicitação de água quente sanitária em andamento. Nesse caso, a temperatura da água quente doméstica é exibida.

- Quando há uma solicitação de calor e caldeira está acendendo, o ícone "🔥" aparece no monitor.

PEDIDO aquecimento, o ícone do radiador pisca:



MODO DE VERÃO (somente com acumulador conectado)

- Defina a caldeira para o estado VERÃO pressionando a tecla 1 até que o ícone de água quente doméstica seja exibido.



Neste estado a caldeira ativa a função tradicional de apenas água quente doméstica, a interface normalmente exibe a temperatura de entrega. No caso de uma recolha de água quente sanitária, o visor mostra a temperatura da água quente sanitária.

PEDIDO água quente sanitária, o ícone de toque pisca:

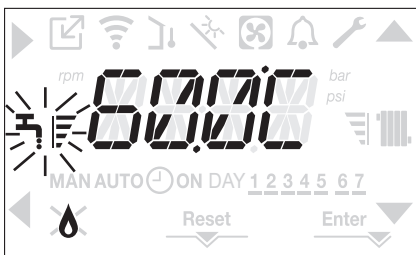

OFF

- Defina a caldeira para o estado OFF pressionando a tecla 1 até que os segmentos centrais sejam exibidos.

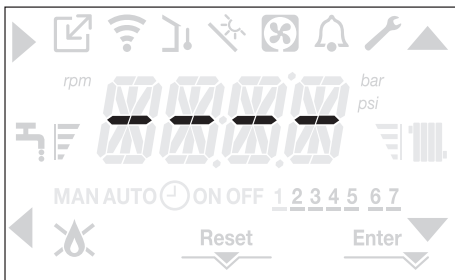

8.2 Regulação da temperatura da água de aquecimento sem um sensor de temperatura externa ligado

Se não houver sensor de temperatura externo, a caldeira opera em um ponto fixo, o ponto de ajuste de AQUECIMENTO, neste caso, pode ser ajustado na página principal da tela.

A pressão sucessiva da tecla **C** ou **D** na tela principal exibe o valor atual do setpoint de aquecimento; o valor pisca com uma frequência de 0,5 seg ON, 0,5 seg OFF e os ícones ▲ e ▼ acendem.

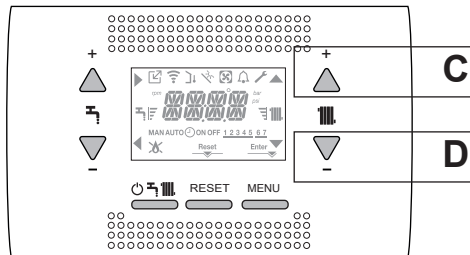

A pressão sucessiva da chave **C** ou **D** permite que você defina o valor do ponto de ajuste de aquecimento dentro do intervalo predefinido:

[40°C - 80.5°C] para sistemas de alta temperatura
[20°C - 45°C] para sistemas de baixa temperatura com etapas de 0.5°C.

As barras de nível ao lado do ícone de aquecimento mostram o valor do setpoint definido com relação à faixa de operação:

- quatro barras = ponto de ajuste máx
- uma barra = ponto de ajuste mín



Mantendo uma das duas chaves **C** ou **D** pressionado por mais tempo, o medidor aumenta a velocidade de avanço modificando o valor definido. Se nenhuma tecla for pressionada por 5 seg, o valor definido é considerado como o novo ponto de ajuste de aquecimento e o display retorna à página principal.

8.3 Regulação da temperatura da água de aquecimento com um sensor de temperatura externa ligado

Se um sensor de temperatura externo estiver instalado e a termostatação estiver habilitada (parâmetro OTR = 1), a temperatura de entrega é automaticamente selecionada pelo sistema, que ajusta rapidamente a temperatura ambiente de acordo com as variações da temperatura externa. Se você deseja alterar a temperatura, elevando-a ou diminuindo-a em relação à calculada automaticamente pela placa eletrônica, é possível alterar o ponto de ajuste de HEATING, selecionando o nível de conforto desejado dentro da faixa (-5 ÷ +5).

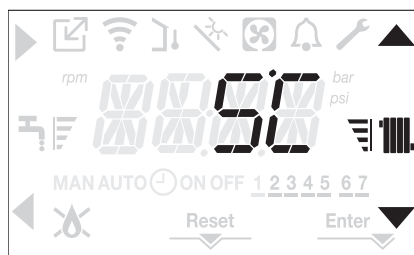

Nota: se um sensor de temperatura externo estiver conectado, em qualquer caso, a caldeira pode operar em um ponto fixo, configurando o parâmetro OTR = 0 (menu CH).

8.4 Regulação da temperatura da água sanitária

CASO A: somente aquecimento sem acumulador - regulação não aplicável.
CASO B: somente aquecimento + acumulador externo gerido por um termostato - regulação não aplicável.
CASO C: somente aquecimento + acumulador externo gerido por uma sonda - para regular a temperatura da água quente sanitária armazenada no acumulador, proceda como se segue:
 Na tela principal, pressionando a tecla **A** ao invés de **B** exibe o ponto de ajuste da água quente doméstica atual, o valor pisca com uma frequência de 0,5 seg ON, 0,5 seg OFF e os ícones ▲ e ▼ acendem.

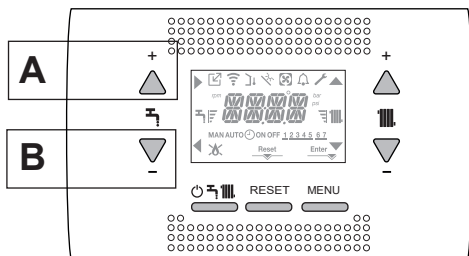

A pressão sucessiva das teclas **A** ou **B** permite que você defina o valor do setpoint de água quente doméstica aumentando ou diminuindo o valor dentro do intervalo predefinido em etapas de 0,5 ° C.
 As barras de nível ao lado do ícone de aquecimento mostram o valor do setpoint definido com relação à faixa de operação:

- quatro barras = ponto de ajuste máx
- uma barra = ponto de ajuste mín

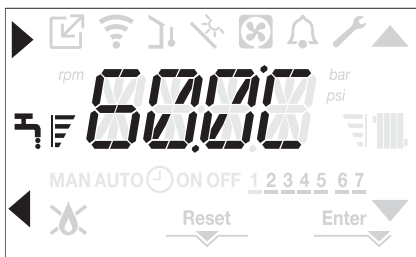

8.5 Parada de segurança

Se houver falhas de ignição ou mau funcionamento da caldeira, execute uma "PARADA DE SEGURANÇA". No display, além do código de falha, o ícone de alarme também é exibido, o qual pisca com uma frequência de 0,5seg ON e 0,5 seg OFF. A luz de fundo pisca por 1min após o qual ela se apaga, enquanto o ícone de alarme continua piscando.
 Nos 4 dígitos uma mensagem rola contendo o código de erro e sua descrição.

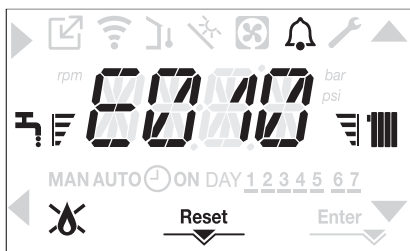

8.6 Função de desbloqueio

O ícone "RESET" acende quando há um alarme que requer uma reinicialização manual pelo usuário (por exemplo, bloqueio de chama). Para reiniciar pressione a tecla 2 RESET.

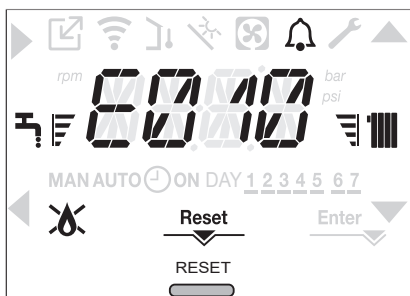

Se as tentativas de liberação não reiniciarem a caldeira, entre em contato com o Centro de Assistência Técnica local.

8.7 Função de programação da faixa de tempo (termostato de ambiente)

Se o sistema de aquecimento for controlado por um termostato de ambiente e, portanto, sem tempo de programação, o tempo de programação na interface da caldeira pode ser ativado configurando no menu CH o parâmetro POR = 1.
 Para acessar o menu de programação, pressione as teclas **B+D** por pelo menos 2 segundos.

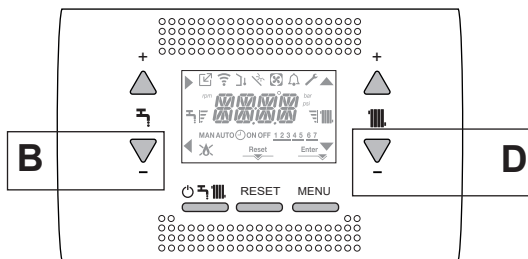

As exibições aparecem como na figura a seguir:

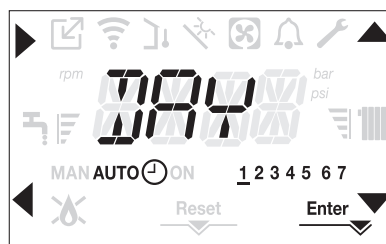

Usando as setas ▲, ▼ seleccione o dia ou os grupos de dias pré-selecionados:

- 1-2-3-4-5-6-7 programando os dias individuais
- 1-5 programando de segunda a sexta
- 6-7 programando de sábado a domingo
- 1-7 programando toda a semana

Com a chave ► você confirma a seleção feita e passa para a programação das faixas horárias, com a tecla Enter que você sai da programação confirmando as mudanças feitas.

Com a tecla ◀ você sai sem salvar as seleções.

Ajuste das faixas de tempo

- O visor mostra TIME ON, pressione ► para definir a hora da ignição, com ▲, ▼ altere a hora, confirme com ►.
- O visor mostra TIME OFF, pressione ► para definir a hora de desligar, com ▲, ▼ altere a hora, confirme com ►.
- TIME ON, é exibido novamente, então a programação das faixas de tempo é retomada até o número máximo de bandas programáveis (quatro), Enter ou então é pressionado para confirmar as bandas configuradas e você passa para a programação do dia seguinte.

Para cada dia da semana, é possível configurar até 4 bandas, cada uma com uma hora de início e uma hora de término.
 Fora dessas faixas horárias, os pedidos de calor do termostato da sala são ignorados.

As faixas de tempo de aquecimento central ativadas por padrão são:
 07:30 - 08:30 / 12:00 - 13:30 / 18:00 - 22:30 de SEG a SEX
 08:00 - 22:30 de SAB A DOM.

Quando a programação de aquecimento estiver habilitada, pressionando as chaves **C+D** permite que você se mova do tempo de programação AUTO para MAN ON ou MAN OFF.

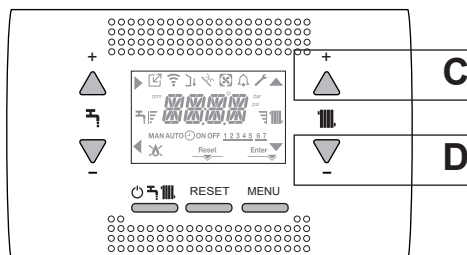

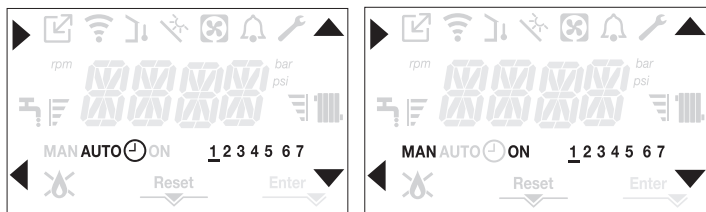

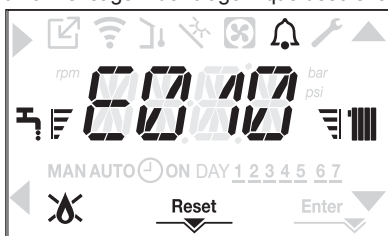

9 MAU FUNCIONAMENTO

Quando há uma falha, o ícone  pisca com uma frequência de 0,5 seg e 0,5 seg, a luz de fundo pisca durante 1 min com uma frequência de 1 seg ON e 1 seg após a qual desliga; enquanto o sino continua a piscar. Nos 4 dígitos do visor é mostrada uma mensagem de rolagem que descreve o código de erro.





Quando ocorre uma falha, os seguintes ícones podem aparecer:

-  ele vem quando há um alarme de chama (E010)
- O ícone "RESET" acende quando há um alarme que requer uma reinicialização manual pelo usuário (por exemplo, bloqueio de chama)
-  vem junto com o ícone , exceto para alarmes de chamas e água.

Função de desbloqueio

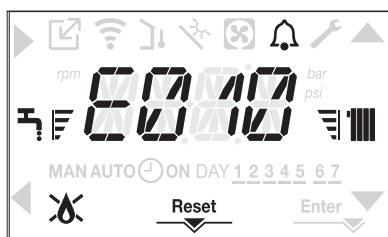
Para restabelecer a operação da caldeira em caso de uma falha, é necessário premir o botão RESET. Neste ponto, a caldeira reinicia automaticamente se as condições de funcionamento tiverem sido restauradas. Há no máximo 3 tentativas consecutivas na interface. No caso de todas as tentativas serem esgotadas, a falha definitiva E099 ocorre no mostrador. A caldeira precisará ser destravada cortando e reconectando a alimentação elétrica.



 Se as tentativas de desbloqueio não reativam a caldeira, solicitar a intervenção do Centro de Assistência Técnica.

Para falha E041

Se a pressão cair abaixo do limite de segurança de 0,3 bar, a caldeira exibe o código de falha <<E041 water transducer fill the system>> por um período de transição de 30seg.

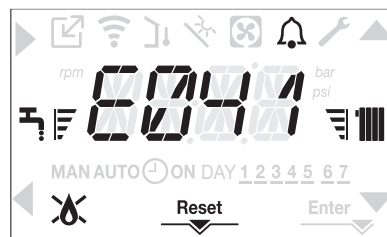

Quando o tempo de transição terminar, se a falha persistir, o código de falha E040 é exibido.

Quando a caldeira tem a falha E040, o carregamento manual deve ser realizado usando a torneira de enchimento (fora da caldeira), até que a pressão esteja entre 1 e 1.5 bars. Então pressione RESET.

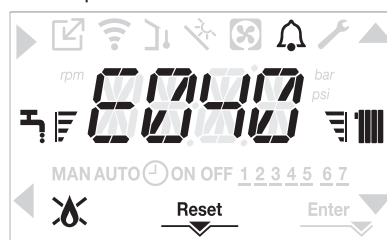

Feche a torneira de enchimento, certificando-se de ouvir o estalido mecânico.

 Se a queda de pressão for muito frequente, solicitar a intervenção do Centro de Assistência Técnica .

Para falha E060

O surgimento da anomalia E60, em modelos de somente aquecimento com acumulador com sonda conectado, impede o funcionamento em água quente sanitária.

Para falha E091

A caldeira é equipada com um sistema de autodiagnóstico que, de acordo com o número total de horas em certas condições de funcionamento, pode sinalizar a necessidade de limpar o comutador primário.

É necessária a intervenção do Serviço Técnico de Assistência.

Lista de falhas da caldeira

CÓDIGO DE ERRO	ANOMALIA	DESCRIÇÃO DO TIPO DE ALARME
E010	bloqueio da chama/falha eletrónica do ACF	definitivo
E011	chama estranha	transição
E020	termostato de limite	definitivo
E030	falha no ventilador	definitivo
E040	transdutor de água – carregar o sistema	definitivo
E041	transdutor de água – carregar o sistema	transição
E042	falha no transdutor de pressão de água	definitivo
E060	avaria sonda do acumulador	transição
E070	falha do sensor de fluxo	transição
	sobretensão do sensor de fluxo	definitivo
	fluxo/alarme do diferencial do sensor de retorno	definitivo
E077	termostato de água da água principal	transição
E080	falha sonda de retorno NTC	transição
	sobretensão sonda da linha de retorno	definitivo
	alarme diferencial da sonda de saída/retorno	definitivo
E090	Falha sonda do gás de fumos	transição
	sobretensão sonda do gás de fumos	definitivo
E091	limpar permutador de calor primário	transição
E099	tenta de RESET exausto, caldeira bloqueada	definitivo, não reajustável
	sistema de verificação de baixa pressão de água	transição
--	pressão de água do sistema alta - verificar o sistema	transição
--	perda de comunicação do quadro da caldeira	transição
--	perda de comunicação do BUS 485	transição

Lista de falhas na combustão

CÓDIGO DE ERRO	ANOMALIA	DESCRIÇÃO DO TIPO DE ALARME
E021	alarme ione	Estes são alarmes temporários que, se ocorrerem 6 vezes em uma hora, tornam-se definitivos; o alarme E097 é exibido e é seguido por pós-purga durante 45 segundos à velocidade máxima do ventilador. Não é possível liberar o alarme antes do final da pós-purga, a menos que a fonte de alimentação da caldeira esteja desligada.
E022	alarme ione	
E023	alarme ione	
E024	alarme ione	
E067	alarme ione	
E088	alarme ione	
E097	alarme ione	
E085	combustão incompleta	Estes são alarmes temporários que, se ocorrerem 3 vezes em uma hora, tornam-se definitivos; o último erro a ocorrer é exibido e é seguido por pós-purga durante 5 segundos à velocidade máxima do ventilador. Não é possível liberar o alarme antes do final da pós-purga, a menos que a fonte de alimentação da caldeira esteja desligada.
E094	combustão incompleta	
E095	combustão incompleta	
E058	falha na tensão de rede	Estas são falhas temporárias que restringem o ciclo de ignição.
E065	alarme de modulação da tensão	
E086	alarme de obstrução dos gases de fumos	

9.1 INFO menu

Pressionar a tecla 3 na tela exibe uma lista de informações sobre a operação da caldeira listada pelo nome e valor do parâmetro. Passando da exibição de um parâmetro para o próximo ocorre pressionando respectivamente as teclas ▲ e ▼. Pressionar a tecla ► permite que o parâmetro selecionado seja exibido; pressionar a tecla ◀ retorna à tela principal:

NOME DO PARÂMETRO	DESCRIÇÃO
SCREED HEATING HOURS	Número de horas passadas com a função do aquecedor da mesa
CH PROBE	Valor do sensor do fluxo da caldeira
RETURN PROBE	Valor do sensor do fluxo de retorno
DHW PROBE	Valor de sonda de água quente doméstica quando caldeira no modo instantâneo Valor de sonda do cilindro de armazenamento alto quando caldeira no modo somente aquecimento
HW TANK LOW	Valor de sonda de acumulador baixo (se o acumulador solar estiver presente)
COLLECTOR TEMP	Valor de sonda de coletor solar (se o acumulador solar estiver presente)
EXHAUST PROBE	Valor da sonda do gás de fumos
OUTDOOR TEMP PROBE	Valor instantâneo do sensor de temperatura externa
FILTERED OUTDOOR TEMP	Valor filtrado de temperatura externa usado no algoritmo de termostato para calcular o setpoint de aquecimento
FAN SPEED	Número de rotações do ventilador (rpm)
MAIN ZONE OUTLET	Valor do sensor de fluxo da zona principal (quando "MAIN ZONE ACTUATION TYPE" - TIPO DE ATUAÇÃO DA ZONA PRINCIPAL = 1)
EXHAUST PROBE HOURS	Número de horas que o permutador de calor está a funcionar no "modo de condensação"
MAIN ZONE SET	Ponto de ajuste de entrega da zona principal
WATER PRESSURE	Pressão do sistema
ELECTRONIC BOARD ID	Identificação de cartão de placa eletrônica
ELECTRONIC BOARD FMW	Revisão de fmw de cartão de placa eletrônica
INTERFACE FMW	Interface fmw

9.2 Desligamento temporário

No caso de ausências temporárias (fins de semana, intervalos curtos, etc.), define o estado da caldeira como OFF. 

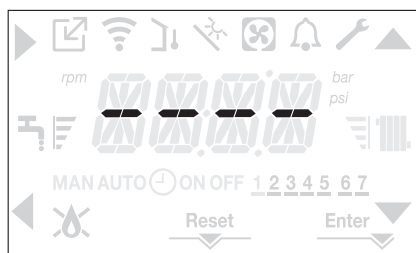

Com a permanência ativa das alimentações elétrica e do combustível, a caldeira está protegida contra os sistemas:

- **aquecimento anticongelamento:** esta função é ativada se a temperatura medida pelo sensor de fluxo cair abaixo 5°C. Nessa fase é gerada uma solicitação de calor com acendimento do queimador à mínima potência, que é mantida até a temperatura da água de descarga alcançar 35 °C;

- **anticongelamento da água quente doméstica (somente com acumulador com sonda):** a função ativa-se se a temperatura detetada pela sonda do acumulador descer abaixo de 5 °C. Nessa fase é gerada uma solicitação de calor com acendimento do queimador à mínima potência, que é mantida até a temperatura da água de descarga alcançar 55 °C.



A ativação da função ANTI-FREEZE é indicada por uma mensagem de rolagem no visor de interface: <<DHW ANTIFREEZE FUNCTION IN PROGRESS>> ou <<CH ANTIFREEZE FUNCTION IN PROGRESS>>, como pode ser o caso.

- **circulador anti-bloqueio:** o circulador se ativa a cada 24 de bloqueio por 30 segundos.

9.3 Desligar por longos períodos

O não uso a longo prazo da caldeira faz com que as seguintes operações sejam executadas:

- ajuste o status da caldeira para
- posicionar o interruptor geral da instalação em “desligado”
- feche as tampas de água e combustível do sistema de água quente doméstica e de aquecimento.

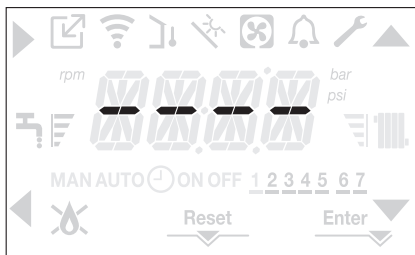

Neste caso, os sistemas anticongelamento e antibloqueio estão desativados. Drene o sistema de água doméstica e térmica se houver perigo de gelo

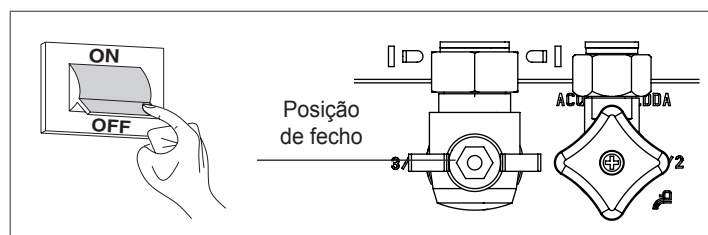

9.4 Função de bloqueio do teclado

Pressionar os botões 1 + 3 por pelo menos 2 segundos ativa o bloqueio de teclas; Pressionar os botões 1 + 3 por pelo menos 2 segundos reativa a tecla.

O visor exibirá <<KEY LOCKED>>.

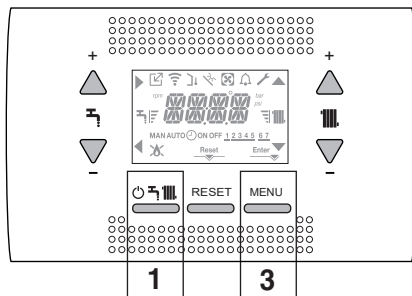

A chave 2 pode permanecer ativa se houver uma falha para permitir que o alarme seja reinicializado.

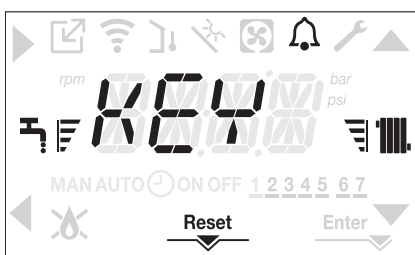

9.5 Interface Stand by

Normalmente, quando não há falhas ou solicitações de calor, a tela sempre mostra a temperatura medida pelo sensor de fluxo. Se dentro de 10 segundos não houver solicitação de calor sem que nenhuma tecla seja pressionada, a interface fica em espera. O visor mostra a hora atual, os dois pontos que separam a hora dos minutos piscam com uma frequência de 0,5s ON e 0,5s OFF, enquanto os ícones de status estarão ativos, se necessário:

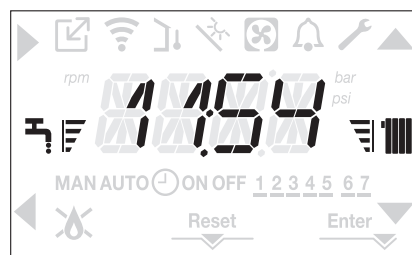

9.6 Conexão do controlo remoto OTBus

Quando um telecomando OTBus está ligado ao sistema, o visor da caldeira mostra o seguinte ecrã:

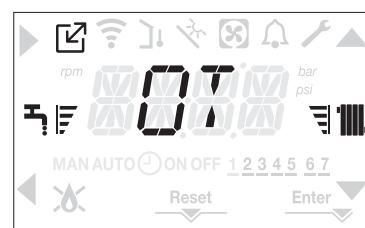

Em particular, na caldeira exibe:

- já não é possível definir o estado da caldeira para DESLIGADA/ INVERNO/VERÃO (é definido pelo telecomando OTBus)
- não é mais possível definir o ponto de ajuste da água quente doméstica (é definido pelo telecomando OTBus)

O setpoint de água quente doméstica é exibido no menu INFO. a combinação das chaves A+B permanece ativa para a configuração da função CONFORTO DE ÁGUA QUENTE DOMÉSTICA.

DADOS TÉCNICOS

DESCRIÇÃO	UM	Residence IS					
		20		35			
		G20	G31	G20	G31		
Aquecimento	Entrada de aquecimento avaliada	kW		20,00		30,00	
		kcal/h		17.200		25.800	
	Potência térmica nominal (80°/60°)	kW		19,48		29,22	
		kcal/h		16.753		25.129	
	Potência térmica nominal (50°/30°)	kW		21,24		32,07	
		kcal/h		18.266		27.580	
	Caudal térmico reduzido	kW		3,60		4,90	
		kcal/h		3.096		4.214	
	Potência térmica reduzida (80°/60°)	kW		3,50		4,77	
		kcal/h		3.006		4.104	
	Potência térmica reduzida (50°/30°)	kW		3,81		5,13	
		kcal/h		3.276		4.412	
	Capacidade térmica nominal Range Rated (Qn)	kW		20,00		30,00	
		kcal/h		17.200		25.800	
	Capacidade térmica nominal Range Rated (Qm)	kW		3,60		4,90	
		kcal/h		3.096		4.214	
AQS	Entrada de aquecimento avaliada	kW		20,00		34,60	
		kcal/h		17.200		29.756	
	Potência térmica nominal (*)	kW		20,00		36,33	
		kcal/h		17.200		31.244	
	Caudal térmico reduzido	kW		3,60		4,90	
		kcal/h		3.096		4.214	
	Potência térmica reduzida (*)	kW		3,60		4,54	
		kcal/h		3.096		3.905	
	Rendimento útil Pn máx. - Pn mín. (80 °/60 °)	%		97,4 - 97,1		97,4 - 97,4	
	Rendimento de combustão	%		97,8		97,7	
	Rendimento útil Pn máx. - Pn mín. (50 °/30 °)	%		106,2 - 105,8		106,9 - 104,7	
	Rendimento útil a 30% Pn máx (30° retorno)	%		108,4		108,2	
	Rendimento Pn média Range rated (80 °/60 °)	%		97,3		97,5	
	Rendimento Pn média Range rated 30% (retorno de 30°)	%		108,5		108,3	
	Saída elétrica geral (saída de aquecimento máxima)	W		75		84	
	Saída elétrica geral (saída do DHW máxima)	W		75		99	
	Potência elétrica do circulador (1.000 l/h)	W		39		39	
	Categoria • País de destinação			II2H3P • PT		II2H3P • PT	
	Tensão de alimentação	V-Hz		230-50		230-50	
	Grau de proteção	IP		X5D		X5D	
	Perda de parada	W		34		32	
	Perdas nos fumos com o queimador desligado - ligado	%		0,10 - 2,23		0,06 - 2,33	
	Exercício aquecimento						
	Pressão	bar		3		3	
	Pressão mínima para funcionamento padrão	bar		0,25-0,45		0,25-0,45	
	Temperatura máxima	°C		90		90	
	Campo de seleção da temperatura de água de aquecimento	°C		20/45 ÷ 40/80		20/45 ÷ 40/80	
	Bomba: cabeçal máximo disponível	mbar		286		286	
	na vazão de	l/h		1.000		1.000	
	Vaso de expansão de membrana	l		9		9	
	Pré-carregamento to tanque de expansão (aquecimento)	bar		1		1	
	Pressão do gás						
	Pressão nominal do gás metano (G20)	mbar		20		20	
	Pressão nominal do gás líquido GPL (G31)	mbar		-		-	
				37		37	

DESCRIÇÃO	UM	Residence IS				
		20		35		
Conexões hidráulicas						
Entrada - saída aquecimento	Ø	3/4"		3/4"		
Retorno-fornecimento do acumulador	Ø	3/4"		3/4"		
Entrada gás	Ø	3/4"		3/4"		
Dimensões da caldeira						
Altura	mm	822		822		
Largura	mm	420		420		
Profundidade	mm	275		350		
Peso caldeira	kg	34		36		
Saída de aquecimento						
Caudal ar	Nm³/h	24,298	24,819	36,447	37,228	
Caudal fumos	Nm³/h	26,304	26,370	39,456	39,555	
Caudal mássico dos fumos (máx./mín.)	g/s	9,086- 1,635	9,297- 2,324	13,629- 2,226	13,946- 3,254	
Capacidade da água quente sanitária						
Caudal ar	Nm³/h	24,298	24,819	42,035	42,937	
Caudal fumos	Nm³/h	26,304	26,370	45,506	45,620	
Caudal mássico dos fumos (máx./mín.)	g/s	9,086- 1,635	9,297- 2,324	15,718- 2,226	16,084- 3,254	
Prestações do ventilador						
Prevalência residual de descarga dos tubos concêntricos 0.85 m	Pa	60		60		
Prevalência residual descarga dos tubos separados 0.5 m	Pa	174		190		
Prevalência residual de descarga da caldeira sem tubos	Pa	180		195		
Tubos descarga de fumos concêntricos						
Diâmetro	mm	60-100		60-100		
Comprimento máximo	m	10		6		
Perda para a introdução de uma curva 45°/90°	m	1,3/1,6		1,3/1,6		
Furo de atravessamento parede (diâmetro)	mm	105		105		
Tubos descarga de fumos separados						
Diâmetro	mm	80-125		80-125		
Comprimento máximo	m	25		15		
Perda para a introdução de uma curva 45°/90°	m	1/1,5		1/1,5		
Furo de atravessamento parede (diâmetro)	mm	130		130		
Tubos descarga de fumos separados						
Diâmetro	mm	80		80		
Comprimento máximo	m	60 + 60		35+35		
Perda para a introdução de uma curva 45°/90°	m	1/1,5		1/1,5		
Instalação forçada aberta B23P-B53P						
Diâmetro	mm	80		80		
Comprimento do tubo de descarga máximo	m	110		65		
Nox		clase 6		clase 6		
Valores de emissões e caudal máximo e mínimo gás (**)		G20	G31	G20	G31	
Máximo	CO s.a. inferior a	p.p.m.	130	130	140	150
	CO ₂ (***)	%	9,0	10,0	9,0	10,0
	NOx s.a. inferior a	p.p.m.	30	30	40	40
	Temperatura gases de fumos	°C	69	68	65	63
Mínimo	CO s.a. inferior a	p.p.m.	10	10	10	10
	CO ₂ (***)	%	9,0	10,0	9,0	10,0
	NOx s.a. inferior a	p.p.m.	30	30	25	40
	Temperatura gases de fumos	°C	63	62	65	63

(*) valor médio entre várias condições de operação da água quente

(**) verificação realizada com tubo concêntrico de Ø 60-100, comp. 0,85 m - temperatura da água 80-60 °C

Os dados indicados não devem ser usados para certificar o sistema; para a certificação, use os dados indicados no "Manual do Sistema" medidos durante a primeira ignição.

(***) CO₂ tolerância = +0.6% -1%



ATENÇÃO = As partes relacionadas à função sanitária devem ser consideradas apenas em caso de conexão a um acumulador remoto (acessório disponível a pedido).

PARÂMETROS	UM	Residence IS	
		GÁS METANO (G20)	LPG (G31)
Índice de Wobbe inferior (a 15 °C-1013 mbar)	MJ/m³S	45,67	70,69
Poder calorífico inferior	MJ/m³S	34,02	88
Pressão nominal de alimentação	mbar (mm H ₂ O)	20 (203,9)	37 (377,3)
Pressão mínima de alimentação	mbar (mm H ₂ O)	10 (102,0)	-
20 IS			
Queimador: diâmetro/comprimento	mm	70/86	70/86
Número de furos do diafragma	n°	1	1
Diâmetro dos furos do diafragma	mm	4,3	4,3
Caudal gás aquecimento máximo	Sm³/h	2,12	-
	kg/h	-	1,55
Caudal gás sanitário máximo	Sm³/h	2,12	-
	kg/h	-	1,55
Caudal gás aquecimento mínimo	Sm³/h	0,38	-
	kg/h	-	0,39
Caudal gás sanitário mínimo	Sm³/h	0,38	-
	kg/h	-	0,39
Número de rotações do ventilador com ignição lenta	rotações/min	5.500	5.500
Número máximo das rotações do ventilador de aquecimento	rotações/min	6.200	6.000
Número máximo das rotações do ventilador AQS	rotações/min	6.200	6.000
Número mínimo de rotações do ventilador de aquecimento	rotações/min	1.600	2.000
Número mínimo de rotações do ventilador AQS	rotações/min	1.600	2.000
N° máx rotações ventilador de aquecimento/AQS na configuração C(10) (Ø60-100 • Ø80-125 • Ø80)	rotações/min	6.200	-
N° mín rotações ventilador de aquecimento/AQS na configuração C(10) (Ø60-100 • Ø80-125 • Ø80)	rotações/min	1.600	-
35 IS			
Queimador: diâmetro/comprimento	mm	70/125	70/125
Número de furos do diafragma	n°	1	1
Diâmetro dos furos do diafragma	mm	5,2	5,2
Caudal gás aquecimento máximo	Sm³/h	3,17	-
	kg/h	-	2,33
Caudal gás sanitário máximo	Sm³/h	3,66	-
	kg/h	-	2,69
Caudal gás aquecimento mínimo	Sm³/h	0,52	-
	kg/h	-	0,54
Caudal gás sanitário mínimo	Sm³/h	0,52	-
	kg/h	-	0,54
Número de rotações do ventilador com ignição lenta	rotações/min	5.500	5.500
Número máximo das rotações do ventilador de aquecimento	rotações/min	6.900	6.900
Número máximo das rotações do ventilador AQS	rotações/min	7.800	7.800
Número mínimo de rotações do ventilador de aquecimento	rotações/min	1.700	1.900
Número mínimo de rotações do ventilador AQS	rotações/min	1.700	1.900
N° máx rotações ventilador de aquecimento na configuração C(10) (Ø60-100 • Ø80-125 • Ø80)	rotações/min	6.900	-
N° máx rotações ventilador AQS na configuração C(10) (Ø60-100)	rotações/min	8.200	-
N° máx rotações ventilador AQS na configuração C(10) (Ø80-125 • Ø80)	rotações/min	7.800	-
N° mín rotações ventilador de aquecimento/AQS na configuração C(10) (Ø60-100 • Ø80-125 • Ø80)	rotações/min	1.800	-



ATENÇÃO = As partes relacionadas à função sanitária devem ser consideradas apenas em caso de conexão a um acumulador remoto (acessório disponível a pedido).

Parâmetro	Símbolo	RESIDENCE 20 IS	RESIDENCE 35 IS	Unidade
Classes de eficiência energética do aquecimento ambiente sazonal	-	A	A	-
Classe de eficiência energética do aquecimento de água	-	-	-	-
Potência calorífica nominal	Pnominal	19	29	kW
Eficiência energética do aquecimento ambiente sazonal	η_s	93	93	%
Energia calorífica útil				
À potência calorífica nominal e em regime de alta temperatura (*)	P4	19,5	29,2	kW
A 30% da potência calorífica nominal e em regime de baixa temperatura (**)	P1	6,5	9,7	kW
Eficiência útil				
À potência calorífica nominal e em regime de alta temperatura (*)	η_4	87,6	87,8	%
A 30% da potência calorífica nominal e em regime de baixa temperatura (**)	η_1	97,7	97,5	%
Consumos elétricos auxiliares				
Em plena carga	elmax	28,0	28,0	W
Em carga parcial	elmin	14,0	14,0	W
Em modo de vigília	PSB	3,0	3,0	W
Outros parâmetros				
Perdas de calor em modo de vigília	Pstby	34,0	32,0	W
Consumo de energia da chama piloto	Pign	-	-	W
Consumo anual de energia	QHE	36	53	GJ
Nível de potência sonora, no interior	LWA	50	52	dB
Emissões de óxidos de azoto	NOx	46	37	mg/kWh
Aquecedores combinados:				
Perfil de carga declarado		-	-	
Eficiência energética do aquecimento de água	η_{wh}	-	-	%
Consumo diário de eletricidade	Qelec	-	-	kWh
Consumo diário de combustível	Qfuel	-	-	kWh
Consumo anual de eletricidade	AEC	-	-	kWh
Consumo anual de combustível	AFC	-	-	GJ

(*) Regime de alta temperatura: temperatura de retorno de 60 °C e temperatura de alimentação de 80 °C.

(**) Baixa temperatura: temperatura de retorno de 30 °C para as caldeiras de condensação, 37 °C para as caldeiras de baixa temperatura e 50 °C para os outros aquecedores.



NOTA

Com referência ao Regulamento Delegado (UE) n.º 811/2013, as informações na tabela podem ser utilizadas para completar a folha de dados do produto e a rotulagem para aparelhos de aquecimento ambiente, para aparelhos de aquecimento mistos, para todos os aparelhos para aquecimento de espaços fechados, para dispositivos de controle de temperatura e dispositivos solares:





























DISPOSITIVOS ADICIONADOS	CLASSE	BÓNUS
SENSOR DE TEMPERATURA EXTERNA	II	2%
PAINEL DE CONTROLE	V	3%
SENSOR DE TEMPERATURA EXTERNA + PAINEL DE CONTROLE	VI	4%

Placa de número de matrícula

	Função aquecimento
Qn	Caudal de energia nominal
Pn	Saída de energia nominal
Qm	Capacidade térmica reduzida
IP	Grau de proteção
Pms	Pressão máxima em aquecimento
T	Temperatura
NOx	Classe NOx

RESIDENCE IS		IP	NOx:	Qn 80-60 °C	Qm 80-60 °C	Qn 50-30 °C
Serial N.		COD.				
230 V ~ 50 Hz	W		Qn (Hi) =	kW	kW	
			Pn =	kW	kW	kW
 Pms = bar		T = °C				

1 ΠΡΟΕΙΔΟΠΟΙΗΣΕΙΣ ΚΑΙ ΑΣΦΑΛΕΙΑ

-  Οι λέβητες που κατασκευάζονται στα εργοστάσιά μας ελέγχονται ακόμη και στις μικρότερες λεπτομέρειες ώστε να προστατεύονται οι χρήστες και οι εγκαταστάτες από πιθανό τραυματισμό. Μετά το χειρισμό του προϊόντος, το εξειδικευμένο προσωπικό πρέπει να ελέγξει την ηλεκτρική καλωδίωση και ειδικότερα το απογυμνωμένο τμήμα των καλωδίων, το οποίο δεν πρέπει να προεξέχει από την πλακέτα ακροδεκτών αποφεύγοντας την πιθανή επαφή με τα ενεργά μέρη των ίδιων των καλωδίων.
-  Αυτό το εγχειρίδιο οδηγιών, μαζί με το εγχειρίδιο χρήσης, αποτελεί αναπόσπαστο μέρος του προϊόντος: βεβαιωθείτε ότι βρίσκεται πάντοτε μαζί με τα εργαλεία της συσκευής, ακόμη και σε περίπτωση παραχώρησης σε άλλον ιδιοκτήτη ή χρήση ή μεταφοράς σε άλλο σύστημα. Σε περίπτωση φθοράς ή απώλειας, ζητήστε ένα αντίγραφο από το Κέντρο Τεχνικής Εξυπηρέτησης της περιοχής σας.
-  Ο λέβητας πρέπει να εγκαθίσταται και να συντηρείται μόνο από ειδικευμένο προσωπικό, σύμφωνα με τους ισχύοντες κανονισμούς.
-  Ο υπεύθυνος της εγκατάστασης θα πρέπει να εξηγήσει στο χρήστη τη λειτουργία της συσκευής και τους θεμελιώδεις κανόνες ασφάλειας.
-  Αυτός ο λέβητας πρέπει να χρησιμοποιείται μόνο για το σκοπό για τον οποίον προορίζεται. Δεν περιλαμβάνεται καμία συμβατική ή εξωσυμβατική υπευθυνότητα του κατασκευαστή για ζημίες που προκαλούνται σε άτομα, ζώα ή αντικείμενα, εξαιτίας σφαλμάτων στην εγκατάσταση, ρύθμισης, συντήρησης και λόγω ακατάλληλης χρήσης.
-  Η συσκευή μπορεί να χρησιμοποιηθεί από παιδιά ηλικίας κάτω των 8 ετών και από άτομα με μειωμένες σωματικές, αισθητηριακές ή διανοητικές ικανότητες ή με έλλειψη εμπειρίας ή απαραίτητων γνώσεων, υπό την προϋπόθεση ότι βρίσκονται υπό επίτηρηση ή αφού έχουν λάβει οδηγίες σχετικά με την ασφαλή χρήση της συσκευής και την κατανόηση των κινδύνων που είναι εγγενείς σε αυτήν. Τα παιδιά δεν πρέπει να παίζουν με τη συσκευή. Είναι ευθύνη του χρήστη να καθαρίζει και να συντηρεί τη συσκευή. Τα παιδιά δεν πρέπει ποτέ να καθαρίζουν ή να κάνουν συντήρηση, εκτός εάν αυτό γίνεται με εποπτεία.
-  Αφού αφαιρέσετε το περιτύλιγμα, βεβαιωθείτε για την ακεραιότητα και την πληρότητα του περιεχομένου. Σε αντίθετη περίπτωση, απευθυνθείτε στο σημείο πώλησης από όπου αγοράσατε τη συσκευή.
-  Η εξαγωγή της βαλβίδας ασφαλείας της συσκευής πρέπει να συνδέεται σε ένα κατάλληλο σύστημα συλλογής και εξαερισμού. Ο κατασκευαστής της συσκευής δεν φέρει ευθύνη για τυχόν ζημίες που μπορεί να προκληθούν από παρεμβάσεις στη βαλβίδα ασφαλείας.
-  Η σφράγιση της γραμμής σύνδεσης αποστράγγισης συμπυκνωμάτων πρέπει να είναι ασφαλής και πρέπει να προστατεύεται πλήρως έναντι του κινδύνου παγετού (π.χ. με μόνωσή της).
-  Βεβαιωθείτε ότι το κανάλι αποστράγγισης ομβρίων υδάτων του συνδέσμου απαγωγής καυσαερίων και του σχετικού σωλήνα σύνδεσης είναι ελεύθερα από εμπόδια.
-  Όλα τα υλικά συσκευασίας προτείνεται να τοποθετούνται στους κάδους ανακύκλωσης ανάλογα με το είδος.
-  Τα απορρίμματα πρέπει να διατίθενται χωρίς κίνδυνο για την ανθρώπινη υγεία και χωρίς διαδικασίες ή μεθόδους που μπορεί να βλάψουν το περιβάλλον.
-  Κατά τη διάρκεια της εγκατάστασης θα πρέπει να ενημερώσετε το χρήστη για τα εξής:
- Σε περίπτωση διαρροής νερού θα πρέπει να κλείσει την τροφοδοσία νερού και να ενημερώσει αμέσως το Κέντρο Τεχνικής Εξυπηρέτησης
 - Πρέπει κατά διαστήματα να βεβαιώνετε ότι η πίεση λειτουργίας της υδραυλικής εγκατάστασης βρίσκεται μεταξύ 1 και 1,5 bar.
-  Εάν ο λέβητας δεν χρησιμοποιείται για μεγάλο χρονικό διάστημα, συνιστάται να εκτελέσετε τις παρακάτω ενέργειες:
- Γυρίστε τον κεντρικό διακόπτη της συσκευής και τον γενικό διακόπτη του συστήματος στη θέση "off"
 - Κλείστε τις βάνες καυσίμου και νερού του συστήματος θέρμανσης και ζεστού νερού οικιακής χρήσης
 - Αδειάστε τα κυκλώματα θέρμανσης και ζεστού νερού οικιακής χρήσης εάν υπάρχει κίνδυνος παγετού.
-  Η συντήρηση του λέβητα πρέπει να πραγματοποιείται τουλάχιστον μία φορά το χρόνο, αυτό θα πρέπει να γίνει προκαταρκτικά με το Κέντρο Τεχνικής Υποστήριξης για να διασφαλιστεί το απαραίτητο επίπεδο ασφαλείας.
-  Για τη συναρμολόγηση, τον προγραμματισμό και τη θέση σε λειτουργία του λέβητα όταν χρησιμοποιείται σε υβριδικά συστήματα με αντλία θερμότητας, μπόιλερ και ηλιακό κύκλωμα θέρμανσης, ανατρέξτε στο εγχειρίδιο συστήματος.
-  Το προϊόν στο τέλος της διάρκειας ζωής του δεν πρέπει να απορρίπτεται ως στερεό αστικό απόρριμμα αλλά να παραδίδεται σε ένα κέντρο ανακύκλωσης.
- Για την ασφάλεια θα πρέπει να θυμόσαστε ότι:
-  Απαγορεύεται η ενεργοποίηση των μηχανημάτων ή ηλεκτρικών συσκευών, όπως διακόπτες, ηλεκτρικές οικιακές συσκευές κ.τ.λ., αν αντιληφθείτε οσμή καυσίμου ή ατελή καύση. Σε αυτή την περίπτωση: Αερίστε το χώρο ανοίγοντας πόρτες και παράθυρα:
 - Κλείστε τη διάταξη διακοπής καυσίμου
 - Ζητήστε την άμεση επέμβαση της Υπηρεσίας Τεχνικής Υποστήριξης ή επαγγελματικά καταρτισμένου προσωπικού.
 -  Απαγορεύεται να αγγίζετε τη συσκευή αν έχετε γυμνά πόδια ή είστε βρεγμένοι.
 -  Απαγορεύεται οποιαδήποτε τεχνική επέμβαση ή εργασία καθαρισμού αν πρώτα δεν αποσυνδέσετε το λέβητα από το δίκτυο ηλεκτρικής τροφοδοσίας τοποθετώντας το γενικό διακόπτη της εγκατάστασης στη θέση "OFF" και τον κύριο διακόπτη του λέβητα στη θέση "OFF".
 -  Απαγορεύεται η τροποποίηση των μηχανισμών ασφαλείας ή ρύθμισης χωρίς την εξουσιοδότηση ή τις υποδείξεις του κατασκευαστή της συσκευής.
 -  Απαγορεύεται να τραβάτε, αποσυνδέετε, συστρέφετε τα ηλεκτρικά καλώδια που βγαίνουν εκτός της συσκευής ακόμη και αν είναι αποσυνδεδεμένοι από το δίκτυο ηλεκτρικής τροφοδοσίας.
 -  Αποφύγετε την παρεμπόδιση ή τη μείωση του μεγέθους των ανοιγμάτων αερισμού στο χώρο εγκατάστασης, μην αφήνετε εύφλεκτα δοχεία και ουσίες στο χώρο όπου είναι εγκατεστημένη η συσκευή.
 -  Μην αφήνετε δοχεία και εύφλεκτες ουσίες στο χώρο όπου είναι εγκατεστημένη η συσκευή.
 -  Απαγορεύεται να διασκορπίζετε στο περιβάλλον και να αφήνετε κοντά σε παιδιά τα υλικά συσκευασίας γιατί μπορεί να αποτελέσουν πιθανή πηγή κινδύνου. Συνεπώς, πρέπει να απορρίπτονται σύμφωνα με την ισχύουσα νομοθεσία.
 -  Απαγορεύεται να φράζετε την έξοδο εκκένωσης συμπυκνώματος. Ο σωλήνας αποστράγγισης συμπυκνωμάτων πρέπει να είναι στραμμένος προς τον αγωγό εκκένωσης, αποτρέποντας τον σχηματισμό περαιτέρω αγωγών αποστράγγισης.
 -  Ποτέ μην εκτελείτε οποιαδήποτε εργασία στη βαλβίδα αερίου.
-  **Μόνο για τον χρήστη:** Απαγορεύεται η πρόσβαση στα εσωτερικά μέρη του λέβητα. Οποιαδήποτε επέμβαση στον λέβητα πρέπει να γίνεται από το Κέντρο Τεχνικής Υποστήριξης ή από επαγγελματικά εξειδικευμένο προσωπικό.

ΕΓΧΕΙΡΙΔΙΟ ΕΓΚΑΤΑΣΤΑΣΗΣ

2 ΠΕΡΙΓΡΑΦΗ

Οι λέβητες **Residence IS** διαθέτουν ένα νέο σύστημα ελέγχου καύσης ACC (ενεργός έλεγχος καύσης).

Αυτό το νέο σύστημα ελέγχου, που αναπτύχθηκε από την **Riello**, σε όλες τις περιπτώσεις παρέχει λειτουργικότητα, απόδοση και χαμηλές εκπομπές ρύπων. Το σύστημα ACC χρησιμοποιεί έναν αισθητήρα ιονισμού βυθισμένο στη φλόγα του καυστήρα, του οποίου οι πληροφορίες επιτρέπουν στον πίνακα ελέγχου να λειτουργεί τη βαλβίδα αερίου που ρυθμίζει το καύσιμο.

Αυτό το εξελιγμένο σύστημα ελέγχου προβλέπει την αυτόματη ρύθμιση της καύσης, εξαιρώντας έτσι την ανάγκη για μια αρχική βαθμονόμηση. Το σύστημα ACC μπορεί να προσαρμόσει τον λέβητα ώστε να λειτουργεί με διαφορετικά μείγματα αερίων, διαφορετικά μήκη σωλήνων και σε διαφορετικά υψόμετρα (εντός των ορίων σχεδιασμού). Το σύστημα ACC μπορεί επίσης να εκτελέσει μια λειτουργία αυτόματης διάννησης που κλειδώνει τον καυστήρα πριν ξεπεραστεί το επιτρεπόμενο ανώτατο όριο εκπομπών.

Ο **Residence IS** είναι ένας επίτοιχος λέβητας με συμπίκνωση τύπου C που μπορεί να λειτουργήσει ως εξής:

ΠΕΡΙΠΤΩΣΗ A: HYDRAULIC CONFIGURATION=0

Μόνο θέρμανση χωρίς κανένα συνδεδεμένο εξωτερικό μπόιλερ. Ο λέβητας δεν παρέχει ζεστό νερό χρήσης.

ΠΕΡΙΠΤΩΣΗ B: HYDRAULIC CONFIGURATION=4

Μόνο θέρμανση με συνδεδεμένο εξωτερικό μπόιλερ, η διαχείριση του οποίου γίνεται από έναν θερμοστάτη: με αυτή τη διαμόρφωση, σε κάθε απαίτηση για θερμότητα από το θερμοστάτη του μπόιλερ, ο λέβητας παρέχει ζεστό νερό για την προετοιμασία του ζεστού νερού χρήσης.

ΠΕΡΙΠΤΩΣΗ C: HYDRAULIC CONFIGURATION=3

Μόνο θέρμανση με συνδεδεμένο εξωτερικό μπόιλερ (kit αξεσουάρ κατόπιν παραγγελίας), η διαχείριση του οποίου γίνεται με έναν αισθητήρα θερμοκρασίας, για την προετοιμασία του ζεστού νερού χρήσης. Συνδέοντας το μπόιλερ, που δεν παρέχεται από εμάς, βεβαιωθείτε ότι ο αισθητήρας που χρησιμοποιείται έχει τα ακόλουθα χαρακτηριστικά: 10 kOhm σε 25 °C, B 3435 ±1%.

Σύμφωνα με το εξάρτημα απαγωγής καπνών που χρησιμοποιείται ταξινομείται στις κατηγορίες B23P; B53P; C(10); C13,C13x; C33,C33x; C43,C43x; C53,C53x; C83,C83x; C93,C93x.

Στη διαμόρφωση B23P (όταν εγκαθίσταται σε εσωτερικό χώρο), η συσκευή δεν μπορεί να εγκατασταθεί σε υπνοδωμάτια, μπάνια, ντους ή όπου υπάρχουν τζάκια χωρίς κατάλληλη ροή αέρα. Ο χώρος όπου θα εγκατασταθεί ο λέβητας πρέπει να διαθέτει επαρκή εξαερισμό. Λεπτομερείς απαιτήσεις για την εγκατάσταση του καπναγωγού, των σωληνώσεων αερίου και για τον αερισμό του χώρου μπορούν να βρεθούν στο πρότυπο UNI 7129-7131.

Στη διαμόρφωση C, το μηχάνημα μπορεί να εγκατασταθεί σε οποιονδήποτε χώρο, χωρίς να καθορίζονται οι συνθήκες εξαερισμού ή ο όγκος του χώρου.

3 ΕΓΚΑΤΑΣΤΑΣΗ

3.1 Καθαρισμός συστήματος και χαρακτηριστικά νερού

Στην περίπτωση νέας εγκατάστασης ή αντικατάστασης του λέβητα, πρέπει πρώτα να καθαριστεί το σύστημα θέρμανσης. Προκειμένου να εξασφαλιστεί η καλή λειτουργία του προϊόντος, μετά από κάθε εργασία καθαρισμού, προσθήκης πρόσθετων ή/και χημικών επεξεργασιών (π.χ. αντιψυκτικό υγρό, επικάλυψη με μεμβράνη, κλπ. ...), βεβαιωθείτε ότι οι παράμετροι στον πίνακα περιλαμβάνονται στις υποδεικνυόμενες τιμές.

ΠΑΡΑΜΕΤΡΟΙ	MM	ΝΕΡΟ ΚΥΚΛΩΜΑΤΟΣ ΘΕΡΜΑΝΣΗΣ	ΝΕΡΟ ΠΛΗΡΩΣΗΣ
Τιμή PH		7-8	-
Σκληρότητα	°F	-	< 15
Όψη		-	διαυγές
Fe	mg/kg	0.5	-
Cu	mg/kg	0.1	-

3.2 Διαστάσεις και βάρη (εικ. 5)

	Residence IS		
	20 IS	35 IS	
L	420	420	mm
P	275	350	mm
H	740	740	mm
H1(*)	822	822	mm
Καθαρό βάρος	34	36	kg

(*) Πλήρης της συσκευής SRD

3.3 Χειρισμός (Εικ. 6)

Μετά την αποσκευασία, ο χειρισμός του λέβητα γίνεται χειροκίνητα χρησιμοποιώντας το πλαίσιο στήριξης.

3.4 Χώρος εγκατάστασης

Ο λέβητας **Residence IS** μπορεί να εγκατασταθεί σε διάφορους χώρους, εφόσον η εκκένωση του προϊόντος καύσης και η αναρρόφηση του αέρα καύσης βρίσκεται έξω από τον χώρο. Σε αυτή την περίπτωση, ο χώρος δεν χρειάζεται άνοιγμα εξαερισμού, καθώς οι λέβητες **Residence IS** έχουν κύκλωμα καύσης που είναι "αεροστεγές" σε σχέση με το περιβάλλον εγκατάστασης.



Λάβετε υπόψη τους χώρους που απαιτούνται στις διατάξεις ασφαλείας και ρύθμισης, καθώς και για τη διεξαγωγή των εργασιών συντήρησης.



Βεβαιωθείτε ότι ο βαθμός ηλεκτρικής προστασίας της συσκευής είναι αντίστοιχος των χαρακτηριστικών του χώρου εγκατάστασης.



Στην περίπτωση που ο λέβητας τροφοδοτείται με καύσιμο αέριο με ειδικό βάρος μεγαλύτερο από αυτό του αέρα, τα ηλεκτρικά εξαρτήματα θα πρέπει να τοποθετηθούν σε ύψος από το έδαφος μεγαλύτερο από 500 mm.

3.5 Εγκατάσταση σε παλιά συστήματα ή που απαιτούν εκσυγχρονισμό

Όταν η εγκατάσταση του λέβητα **Residence IS** γίνεται σε παλιές ή ανακατασκευασμένες εγκαταστάσεις να βεβαιώσετε ότι:

- Ο καπναγωγός είναι κατάλληλος για τη θερμοκρασία των προϊόντων καύσης με συμπίκνωση, υπολογισμένος και κατασκευασμένος σύμφωνα με το πρότυπο, σε ευθεία όσο το δυνατό περισσότερο, στεγανός, μονωμένος και χωρίς εμφράξεις ή στενώσεις. Πρέπει να διαθέτει κατάλληλα συστήματα συλλογής και εκκένωσης του συμπυκνώματος
- Η ηλεκτρική εγκατάσταση πρέπει να είναι κατασκευασμένη σύμφωνα με τα ειδικά πρότυπα και από ειδικευμένο προσωπικό
- Η γραμμή προσαγωγής καυσίμου και το ενδεχόμενο ρεζερβουάρ (LPG) πρέπει να είναι κατασκευασμένα σύμφωνα με τα ειδικά πρότυπα
- Το δοχείο διαστολής πρέπει να εξασφαλίζει την πλήρη απορρόφηση της διαστολής του υγρού που περιέχεται στην εγκατάσταση
- Η παροχή και το υπολειπόμενο μανομετρικό ύψος του κυκλοφορητή πρέπει να είναι κατάλληλα για τα χαρακτηριστικά του συστήματος
- Το σύστημα πλένεται, καθαρίζεται από οποιαδήποτε λάσπη, συσσώρευση, εξαιρείται και σφραγίζεται. Συνιστάται η τοποθέτηση ενός μαγνητικού φίλτρου στην γραμμή επιστροφής του συστήματος
- Το σύστημα εκκένωσης συμπυκνωμάτων λέβητα (σιφόνι) συνδέεται και κατευθύνεται προς τη συλλογή των "λευκών" υδάτων.

3.6 Κανόνες εγκατάστασης

Η εγκατάσταση πρέπει να πραγματοποιείται από ειδικευμένο προσωπικό, σύμφωνα με τα ακόλουθα πρότυπα αναφοράς:

- UNI 7129-7131

- CEI 64-8.

Επίσης, θα πρέπει πάντοτε να τηρείτε τους τοπικούς κανονισμούς της Περιφερειακής, της Εταιρείας Αερίου και άλλες δημοτικές διατάξεις.

ΘΕΣΗ

Ο **Residence** είναι ένας αναρτημένος στον τοίχο λέβητας για τη θέρμανση και την παραγωγή ζεστού νερού, που διατίθεται σε δύο κατηγορίες ανάλογα με τον τύπο εγκατάστασης:

- Λέβητας τύπου B23P-B53P - εξαναγκασμένη ανοιχτή εγκατάσταση, με καπναγωγό καυσαερίων και παραλαβή αέρα καύσης από την περιοχή εγκατάστασης. Εάν ο λέβητας δεν είναι εγκατεστημένος σε εξωτερικούς χώρους, η εισαγωγή αέρα στην περιοχή εγκατάστασης είναι υποχρεωτική.
- Λέβητας τύπου C(10), C13, C13x, C33, C33x, C43, C43x, C53,C53x, C83, C83x, C93, C93x: συσκευή με αεροστεγή θάλαμο, σωλήνα εκκένωσης καπναερίων και παραλαβή αέρα καύσης από το εξωτερικό. Δεν απαιτεί σημείο εισαγωγής αέρα στην περιοχή εγκατάστασης. Αυτός ο τύπος ΠΡΕΠΕΙ να εγκατασταθεί χρησιμοποιώντας ομόκεντρους σωλήνες ή άλλους τύπους εκκένωσης σχεδιασμένους για λέβητες συμπίκνωσης με αεροστεγή θάλαμο.

Ο **Residence** μπορεί να εγκατασταθεί σε εσωτερικό και εξωτερικό χώρο, σε μικρός προστατευμένο μέρος (δηλ. Ένα μέρος όπου ο λέβητας δεν εκτίθεται σε άμεση επαφή ή διεύθυνση βροχής, χιονιού ή χαλαζιού) και σύμφωνα με τους τοπικούς και εθνικούς κανονισμούς. Ο λέβητας μπορεί να λειτουργήσει σε μια περιοχή θερμοκρασιών από >0°C έως +60 °C.

ΑΝΤΙΨΥΚΤΙΚΟ ΣΥΣΤΗΜΑ

Στο βασικό εξοπλισμό του λέβητα περιλαμβάνεται ένα αυτόματο αντιψυκτικό σύστημα, το οποίο ενεργοποιείται όταν η θερμοκρασία του νερού στο πρωτεύον κύκλωμα πέφτει κάτω από τους 5°C. Το σύστημα αυτό είναι πάντα ενεργό και παρέχει την προστασία του λέβητα έως τη θερμοκρασία αέρα 0 °C στο χώρο εγκατάστασης.



Για να χρησιμοποιηθεί αυτή η προστασία, που βασίζεται στη λειτουργία του καυστήρα, ο λέβητας πρέπει να μπορεί να θεθεί σε λειτουργία μόνος του αυτόματα, κατά συνέπεια οποιαδήποτε κατάσταση μπλοκαρίσματος (π.χ. λόγω έλλειψης αερίου ή ηλεκτρικής τροφοδοσίας, ή η επέμβαση μιας ασφάλειας) απενεργοποιεί την προστασία.



Όταν ο λέβητας είναι εγκατεστημένος σε χώρο όπου υπάρχει κίνδυνος κατάψυξης, με θερμοκρασίες εξωτερικού αέρα μικρότερες από 0 °C, πρέπει να χρησιμοποιηθεί ένα kit θέρμανσης αντιψυκτικού για την προστασία του κυκλώματος ζεστού νερού και της αποστράγγισης συμπυκνωμάτων (διαθέσιμο κατόπιν αιτήματος - βλέπε κατάλογο) τον λέβητα μέχρι τους -15 °C.



Η εγκατάσταση του kit θέρμανσης αντιψυκτικών πρέπει να πραγματοποιείται μόνο από εξουσιοδοτημένο προσωπικό, ακολουθώντας τις οδηγίες που περιέχονται στο kit.

Υπό κανονικές συνθήκες λειτουργίας, ο λέβητας μπορεί να προστατευτεί από τον παγετό.

Αν το μηχάνημα παραμείνει χωρίς τροφοδοσία για μεγάλα χρονικά διαστήματα σε περιοχές όπου η θερμοκρασία μπορεί να πέσει και κάτω από τους 0° και δεν επιθυμείτε να αδειάσετε την εγκατάσταση θέρμανσης, για την αντιψυκτική προστασία του συνιστάται να ζητήσετε να τοποθετηθεί στο πρωτεύον κύκλωμα ένα υγρό αντιψυκτικό καλής μάρκας. Να ακολουθείτε προσεκτικά τις οδηγίες του κατασκευαστή, όχι μόνον για τη ποσότητα του αντιψυκτικού

που θα χρησιμοποιηθεί ανάλογα με την ελάχιστη θερμοκρασία στην οποία θέλετε να διατηρήσετε το κύκλωμα του μηχανήματος, αλλά επίσης και για τη διάρκεια και τη διαθεσιμότητα του ίδιου του υγρού.

Το κύκλωμα του Ζ.Ν.Χ. συνιστούμε να το εκκενώσετε.

Τα υλικά από τα οποία είναι κατασκευασμένα τα εξαρτήματα των λεβήτων αντέχουν σε ψυκτικά υγρά με βάση την αιθυλενική γλυκόλη.

ΕΛΑΧΙΣΤΕΣ ΑΠΟΣΤΑΣΕΙΣ (Εικ. 8a-8b)

Για να εξασφαλίσετε πρόσβαση στο λέβητα για τις συνήεις εργασίες συντήρησης, πρέπει να τηρείτε τις ελάχιστες προβλεπόμενες αποστάσεις εγκατάστασης.

Για τη σωστή τοποθέτηση της συσκευής, λάβετε υπόψη ότι:

- Δεν πρέπει να τοποθετείται πάνω σε κουζίνα ή άλλη συσκευή ψησίματος
- Δεν επιτρέπεται να αφήνετε εύφλεκτες ουσίες στο χώρο όπου είναι εγκατεστημένος ο λέβητας
- Οι τοίχοι που είναι ευαίσθητοι στη ζέση (π.χ. οι ξύλινοι) θα πρέπει να προστατεύονται με κατάλληλη μόνωση.

⚠ Κατά την εγκατάσταση είναι ΑΠΟΛΥΤΩΣ ΑΠΑΡΑΙΤΗΤΟ να υπάρχουν οι χώροι που απαιτούνται για την εισαγωγή του οργάνου για την ανάλυση της καύσης. Παρέχουμε ένα διάγραμμα δειγματοληψίας όπου οι αποστάσεις μεταξύ του λέβητα και της μονάδας τοίχου / εσοχής έχουν μετρηθεί χρησιμοποιώντας ένα όργανο μήκους 300 mm. Τα μακρύτερα όργανα χρειάζονται περισσότερο χώρο.

3.7 Εγκατάσταση σωλήνα αποστράγγισης συμπυκνωμάτων (Εικ. 9)

⚠ Πριν από την εκκίνηση του λέβητα, ακόμα και προσωρινά, πρέπει να εγκατασταθεί η παρεχόμενη συσκευή SRD. Ο κατασκευαστής ΔΕΝ δέχεται ευθύνη για ζημιά σε άτομα ή αντικείμενα που προκαλείται από το λέβητα που λειτουργεί χωρίς να έχει τοποθετηθεί σωστά η συσκευή SRD.

Για την εγκατάσταση ακολουθήστε τα εξής βήματα:

- αφαιρέστε την τάπα (T) από το σιφόνι
- στερεώστε τη συσκευή SRD στο σιφόνι, τοποθετήστε τη φλάντζα ανάμεσά τους, βιδώστε μέχρι τέρμα και ελέγξτε τη στεγανοποίηση,
- συνδέστε το σωλήνα εκκένωσης συμπυκνωμάτων που παρέχεται ως στάνταρ με το προϊόν και στη συνέχεια αποστραγγίστε το συμπύκνωμα σε κατάλληλο σύστημα αποστράγγισης σύμφωνα με τους ισχύοντες κανονισμούς.

⚠ Αν δεν είναι δυνατή η τοποθέτηση της συσκευής SRD λόγω παρεμβολών με άλλα αντικείμενα κάτω από τον λέβητα, μπορείτε να την τοποθετήσετε σε διαφορετική θέση εισάγοντας ένα σωλήνα σύνδεσης μεταξύ της συσκευής SRD και του σιφονιού, ώστε να παρέχεται πλήρης αεροστεγανότητα. Η συσκευή SRD θα πρέπει να τοποθετείται πάντα ΚΑΤΑΚΟΡΥΦΑ, ώστε να διασφαλίζεται ότι λειτουργεί σωστά.

3.8 Στερέωση του λέβητα στον τοίχο και υδραυλικές συνδέσεις (Εικ. 10)

Ο λέβητας παρέχεται στάνταρ με μια πλάκα στήριξης. Η θέση και οι διαστάσεις των υδραυλικών συνδέσεων αναφέρονται λεπτομερώς στο λεπτομερές διάγραμμα. Για τη συναρμολόγηση προχωρήστε ως εξής:

- στερεώστε την πλάκα στήριξης του λέβητα (F) στον τοίχο και χρησιμοποιήστε ένα αλφάδι για να βεβαιωθείτε ότι είναι απολύτως οριζόντια,
- σημάδεψτε τις 4 οπές (ø 6 mm) που προβλέπονται για τη στερέωση της πλάκας στήριξης του λέβητα (F),
- βεβαιωθείτε ότι όλες οι διαστάσεις είναι ακριβείς, στη συνέχεια τρυπήστε τον τοίχο με ένα δράπανο με τρυπάνι με διάμετρο αυτήν που υποδεικνύεται πιο πάνω,
- στερεώστε την πλάκα με το ενσωματωμένο υπόδειγμα (G) στον τοίχο,
- στερεώστε τον σωλήνα της βαλβίδας ασφαλείας που παρέχεται στο φάκελο τεκμηρίωσης στη σύνδεση της βαλβίδας ασφαλείας (S), στη συνέχεια, συνδέστε τον σε ένα κατάλληλο σύστημα εκκένωσης.

Κάντε τις υδραυλικές συνδέσεις:

M	παροχή θέρμανσης	3/4" M
RB	επιστροφή μπόιλερ	3/4" M
G	αέριο	3/4" M
R	γραμμή επιστροφής θέρμανσης	3/4" M
MB	παροχή μπόιλερ	3/4" M
S	βαλβίδα ασφαλείας	1/2" M

3.9 Ηλεκτρικές συνδέσεις

Συνδέσεις χαμηλής τάσης

Κάντε τις συνδέσεις χαμηλής τάσης ως εξής:

- χρησιμοποιήστε τους συνδετήρες που παρέχονται ως στάνταρ:
 - 4-πολικός συνδετήρας για BUS 485 (- A B +)
 - 8-πολικός συνδετήρας για TBT - TA -OT+ - SE

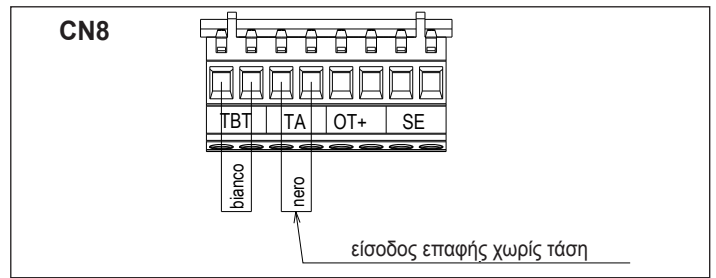
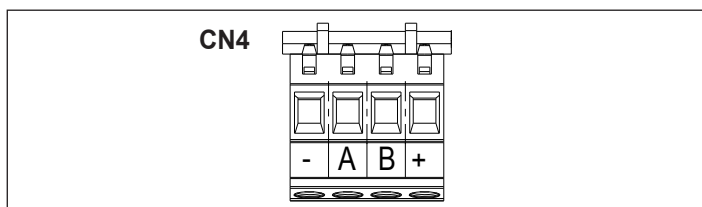

CN4	(- A B +)	Bus 485
CN8	TBT	Θερμοστάτης χαμηλού ορίου θερμοκρασίας
	TA	Θερμοστάτης χώρου (επαφή εισόδου χωρίς τάση)
	OT+	Ανοίξτε τα
	SE	Αισθητήρας εξωτερικής θερμοκρασίας
	λευκό	white
	μαύρο	black

- κάντε τις συνδέσεις ηλεκτρικής καλωδίωσης χρησιμοποιώντας τον επιθυμητό συνδετήρα όπως φαίνεται στο λεπτομερές σχέδιο
- μόλις ολοκληρωθούν οι συνδέσεις ηλεκτρικής καλωδίωσης, τοποθετήστε σωστά τον συνδετήρα στην αντίστοιχη υποδοχή.

⚠ Συνιστούμε τη χρήση καλωδίων με τομή όχι μεγαλύτερη από 0,5 mm².

⚠ Σε περίπτωση σύνδεσης TA ή TBT, αφαιρέστε τους σχετικούς βραχυκυκλωτήρες στην πλακέτα του ακροδέκτη.

⚠ Εάν το κιβώτιο ηλεκτρικής σύνδεσης χαμηλής τάσης δεν είναι συνδεδεμένο, ο λέβητας δεν ανάβει.

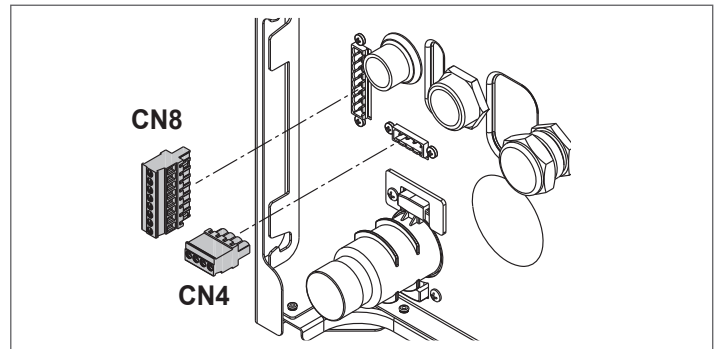

Σύνδεση TBoil ή Sboil

Για τη σύνδεση του θερμοστάτη μπόιλερ και του αισθητήρα μπόιλερ, αποκτήστε πρόσβαση στην πλακέτα του λέβητα όπως υποδεικνύεται παρακάτω:

- αφαιρέστε το περίβλημα σύμφωνα με τις οδηγίες στην παράγραφο "3.13 Αφαίρεση του περιβλήματος"
- σηκώστε προσεκτικά και α=περιστρέψτε τον πίνακα για να τον ελευθερώσετε από τους πλαϊνούς γάντζους.

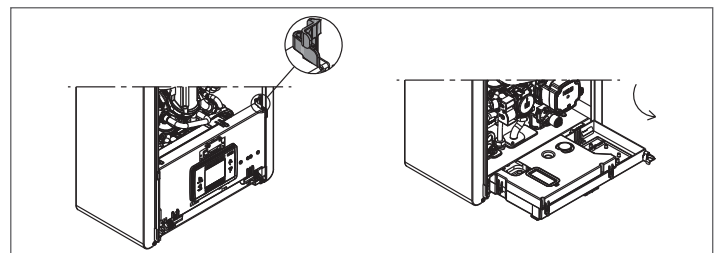

- αφαιρέστε το καπάκι ηλεκτρικών εξαρτημάτων όπως φαίνεται στην παρακάτω εικόνα

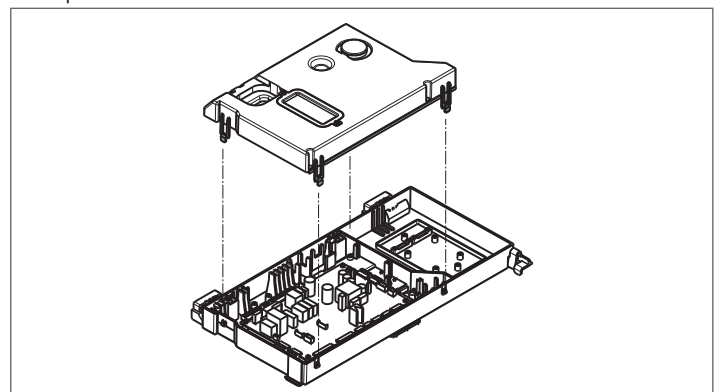

- συνδέστε τον θερμοστάτη TBOLL και τον αισθητήρα SBOLL στο M4a όπως φαίνεται στην εικόνα

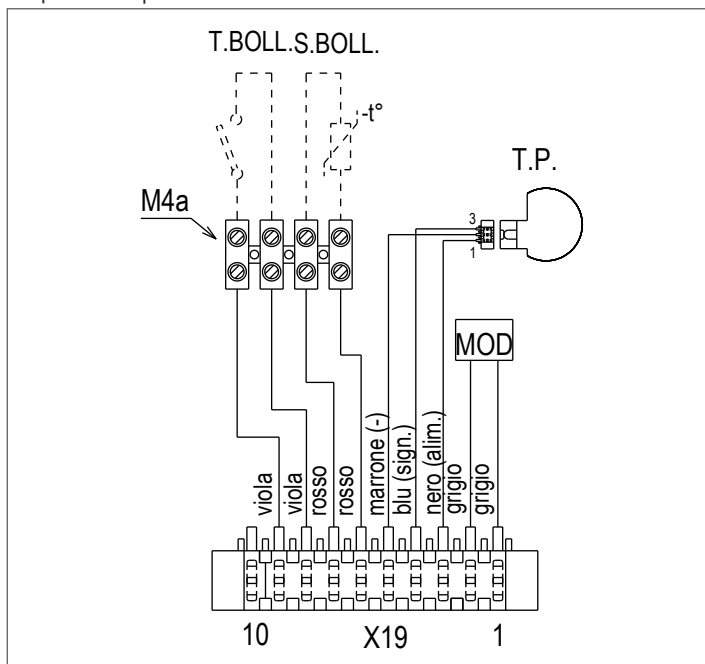

- ⚠ Στη διαμόρφωση λέβητα+εξωτερικό μπόιλερ με αισθητήρα - ΠΕΡΙΠΤΩΣΗ C - προσθέστε έναν βραχυκυκλωτήρα στην είσοδο TBOLL της κλεμοσειράς M4.

Σύνδεση τηλεχειριστηρίου OTBus

Όταν ένα τηλεχειριστήριο OTBus είναι συνδεδεμένο στο σύστημα, στην οθόνη του λέβητα εμφανίζεται η ακόλουθη οθόνη:



Ειδικότερα, στην οθόνη του λέβητα:

- δεν είναι πλέον δυνατή η ρύθμιση της κατάστασης ΑΠΕΝΕΡΓΟΠΟΙΗΣΗ/ΧΕΙΜΩΝΑΣ/ΚΑΛΟΚΑΙΡΙ του λέβητα (ρυθμίζεται από το τηλεχειριστήριο OTBus)
- δεν είναι πλέον δυνατή η ρύθμιση της επιθυμητής τιμής αναφοράς ζεστού νερού οικιακής χρήσης (ρυθμίζεται από το τηλεχειριστήριο OTBus)
- δεν είναι δυνατή η ενεργοποίηση της λειτουργίας ΕΛΕΓΧΟΣ ΚΑΥΣΗΣ εάν έχει συνδεθεί τηλεχειριστήριο OTBus στον λέβητα.

Επίσης:

- Το σημείο ρύθμισης του ζεστού νερού οικιακής χρήσης εμφανίζεται στο μενού INFO
- ο συνδυασμός των πλήκτρων **A+B** παραμένει ενεργός για τη ρύθμιση της λειτουργίας DOMESTIC HOT WARM COMFORT.
- Η τιμή ρύθμισης θέρμανσης που έχει οριστεί στην οθόνη του λέβητα χρησιμοποιείται μόνο εάν υπάρχουν αιτήματα θερμότητας από το TA και το τηλεχειριστήριο OTBus δεν έχει αίτημα όταν η παράμετρος DO_AUX1 = 1 ή DO_AUX1 = 0 και ο βραχυκυκλωτήρας στο 1-2pin του X21 είναι κλειστός.

Μπορούμε να δούμε ότι δεν είναι δυνατόν, με το τηλεχειριστήριο OTBus, να αλλάξετε τις τιμές της παραμέτρου ΤΥΠΟΣ ΕΝΕΡΓΟΠΟΙΗΣΗΣ ΚΕΝΤΡΙΚΗΣ ΖΩΝΗΣ και ΖΩΝΗ 1 ΕΝΕΡΓΟΠΟΙΗΜΕΝΗ στο 1.

Σημείωση: Το τηλεχειριστήριο OT + δεν μπορεί να συνδεθεί εάν το σύστημα διαθέτει ήδη πίνακα διασύνδεσης BE16. Για τον ίδιο λόγο δεν είναι δυνατή η σύνδεση πλακών BE16 εάν υπάρχει ήδη συσκευή OT +. Σε αυτή την περίπτωση το σύστημα δίνει το ακόλουθο μήνυμα σφάλματος: <<OT+ CONFIGURATION ERROR>> (OT+ ΣΦΑΛΜΑ ΔΙΑΜΟΡΦΩΣΗΣ).

Συνδέσεις υψηλής τάσης

Η σύνδεση με το ηλεκτρικό δίκτυο πρέπει να γίνεται μέσω ενός μηχανισμού διαχωρισμού με πολυπολικό άνοιγμα τουλάχιστον 3,5 mm (EN 60335/1 - κατηγορία 3). Η συσκευή λειτουργεί με εναλλασσόμενο ρεύμα 230 Volt/50 Hz και συμμορφώνεται με το πρότυπο EN 60335-1.

Είναι υποχρεωτική η σύνδεση με ασφαλές έδαφος/γείωση, σύμφωνα με τις ισχύουσες διατάξεις.

- ⚠ Αποτελεί ευθύνη του εγκαταστάτη να διασφαλίσει επαρκή γείωση της συσκευής. ο κατασκευαστής δεν ευθύνεται για τυχόν ζημιές που οφείλονται σε εσφαλμένη ή απουσία σύνδεσης γείωσης

- ⚠ Συνιστάται επίσης να τηρηθεί η σύνδεση φάση-ουδέτερο (L-N).

- ⚠ Ο αγωγός γείωσης θα πρέπει να βρίσκεται λίγα εκατοστά πιο μακριά από τους άλλους.

- ⚠ Για να δημιουργήσετε τη στεγανοποίηση του λέβητα, χρησιμοποιήστε ένα σφικτήρα και σφίξτε το πάνω στη ροδέλα του καλωδίου που χρησιμοποιείται.

Ο λέβητας μπορεί να λειτουργήσει με παροχή φάση-ουδέτερο ή φάση-φάση (χωρίς πλωτήρα). Απαγορεύεται η χρήση σωλήνων αερίου και/ή νερού ως γείωση ηλεκτρικών συσκευών. Χρησιμοποιήστε το παρεχόμενο καλώδιο τροφοδοσίας για να συνδέσετε τον λέβητα στην κεντρική γραμμή τροφοδοσίας. Εάν πρέπει να αντικαταστήσετε το καλώδιο τροφοδοσίας, χρησιμοποιήστε καλώδιο HAR H05V2V2-F, 3 x 0,75 mm², μέγιστη εξωτερική Ø 7 mm.

3.10 Σύνδεση αερίου

Η σύνδεση της παροχής αερίου πρέπει να διενεργείται σύμφωνα με τα ισχύοντα πρότυπα εγκατάστασης.

Πριν πραγματοποιήσετε τη σύνδεση, βεβαιωθείτε ότι ο τύπος αερίου είναι εκείνος για τον οποίο έχει ρυθμιστεί η συσκευή.

3.11 Κυκλοφορητής μεταβλητής ταχύτητας

Η λειτουργία διαμόρφωσης του κυκλοφορητή είναι ενεργή μόνο στη λειτουργία θέρμανσης. Κατά την εναλλαγή της τρίοδης βαλβίδας ζεστού νερού χρήσης, ο κυκλοφορητής λειτουργεί πάντα με τη μέγιστη ταχύτητα. Η λειτουργία διαμόρφωσης του κυκλοφορητή ισχύει μόνο για τον κυκλοφορητή του λέβητα και όχι για τους κυκλοφορητές οποιωνδήποτε εξωτερικών συσκευών που είναι συνδεδεμένες (π.χ. επαναφορά κυκλοφορητή).

Υπάρχουν 4 τρόποι διαχείρισης για να επιλέξετε ανάλογα με τις καταστάσεις και τον τύπο του συστήματος.

Με την είσοδο στο μενού CH, παράμετρος PUMP CONTROL TYPE (ΤΥΠΟΣ ΕΛΕΓΧΟΥ ΑΝΤΛΙΑΣ), μπορείτε να επιλέξετε από:

- 1 - ΚΥΚΛΟΦΟΡΗΤΗΣ ΜΕΤΑΒΛΗΤΗΣ ΤΑΧΥΤΗΤΑΣ ΜΕ ΑΝΑΛΟΓΙΚΗ ΛΕΙΤΟΥΡΓΙΑ (41 <= PUMP CONTROL TYPE <= 100)
- 2 - ΚΥΚΛΟΦΟΡΗΤΗΣ ΜΕΤΑΒΛΗΤΗΣ ΤΑΧΥΤΗΤΑΣ ΜΕ ΣΤΑΘΕΡΗ ΔΤ ΛΕΙΤΟΥΡΓΙΑ (2 <= PUMP CONTROL TYPE <= 40)
- 3 - ΚΥΚΛΟΦΟΡΗΤΗΣ ΣΕ ΛΕΙΤΟΥΡΓΙΑ ΜΕΓΙΣΤΗΣ ΣΤΑΘΕΡΗΣ ΤΑΧΥΤΗΤΑΣ (PUMP CONTROL TYPE = 1)
- 4 - ΕΞΑΙΡΕΤΙΚΗ ΧΡΗΣΗ ΕΝΟΣ ΣΤΑΝΤΑΡ ΚΥΚΛΟΦΟΡΗΤΗ ΤΟΥ ΟΠΟΙΟΥ Η ΤΑΧΥΤΗΤΑ ΔΕΝ ΜΠΟΡΕΙ ΝΑ ΡΥΘΜΙΣΤΕΙ (PUMP CONTROL TYPE = 0)

- 1 - ΚΥΚΛΟΦΟΡΗΤΗΣ ΜΕΤΑΒΛΗΤΗΣ ΤΑΧΥΤΗΤΑΣ ΜΕ ΑΝΑΛΟΓΙΚΗ ΛΕΙΤΟΥΡΓΙΑ (41 <= PUMP CONTROL TYPE <= 100)

Σε αυτή τη λειτουργία ο πίνακας λέβητα καθορίζει ποια καμπύλη ροής πρέπει να υιοθετηθεί για την στιγμιαία έξοδο του λέβητα.

- 2 - ΚΥΚΛΟΦΟΡΗΤΗΣ ΜΕΤΑΒΛΗΤΗΣ ΤΑΧΥΤΗΤΑΣ ΜΕ ΣΤΑΘΕΡΗ ΔΤ ΛΕΙΤΟΥΡΓΙΑ (2 <= PUMP CONTROL TYPE <= 40)

Σε αυτή τη λειτουργία ο εγκαταστάτης ορίζει την τιμή ΔΤ που πρέπει να διατηρείται μεταξύ παράδοσης και επιστροφής (π.χ.: εισάγοντας μια τιμή = 10 στην ταχύτητα του κυκλοφορητή θα αλλάξει ώστε να έχει ένα ρυθμό ροής του συστήματος με σκοπό τη διατήρηση του ΔΤ ανάντη και κατόντη εναλλάκτη θερμότητας 10 ° C).

- 3 - ΚΥΚΛΟΦΟΡΗΤΗΣ ΜΕΤΑΒΛΗΤΗΣ ΤΑΧΥΤΗΤΑΣ ΣΕ ΛΕΙΤΟΥΡΓΙΑ ΜΕΓΙΣΤΗΣ ΣΤΑΘΕΡΗΣ ΤΑΧΥΤΗΤΑΣ (PUMP CONTROL TYPE = 1)

Σε αυτή τη λειτουργία ο κυκλοφορητής, όταν ενεργοποιείται, λειτουργεί πάντα με τη μέγιστη ταχύτητα.

Χρησιμοποιείται σε συστήματα υψηλής πτώσης πίεσης, όπου είναι απαραίτητο να αξιοποιηθεί πλήρως η κεφαλή εκκένωσης του λέβητα για να εξασφαλιστεί επαρκής κυκλοφορία (ροή συστήματος με μέγιστη ταχύτητα μικρότερη από 600 λίτρα / ώρα). Χρησιμοποιείται όταν υπάρχουν μπουκάλια με υψηλό ρυθμό ροής στο κύκλωμα του κατόντη.

Λειτουργικά:

- Εισαγάγετε την παράμετρο **PUMP CONTROL TYPE**
- Ορίστε την τιμή = 1

- 4 - ΕΞΑΙΡΕΤΙΚΗ ΧΡΗΣΗ ΕΝΟΣ ΣΤΑΝΤΑΡ ΚΥΚΛΟΦΟΡΗΤΗ ΤΟΥ ΟΠΟΙΟΥ Η ΤΑΧΥΤΗΤΑ ΔΕΝ ΜΠΟΡΕΙ ΝΑ ΡΥΘΜΙΣΤΕΙ (PUMP CONTROL TYPE = 0)

Αυτή η λειτουργία πρέπει να χρησιμοποιείται σε εξαιρετικές περιπτώσεις όπου θέλετε να χρησιμοποιήσετε έναν συμβατικό κυκλοφορητή UPS στο λέβητα.

ΔΙΑΜΟΡΦΩΣΕΙΣ ΠΟΥ ΣΥΝΙΣΤΩΝΤΑΙ ΑΠΟ ΤΟΝ ΚΑΤΑΣΚΕΥΑΣΤΗ

	ΑΙΣΘΗΤΗΡΑΣ ΕΞΩΤΕΡΙΚΗΣ ΘΕΡΜΟΚΡΑΣΙΑΣ (ΝΑΙ ΘΕΡΜΟΡΥΘΜΙΣΗΣ)	ΑΙΣΘΗΤΗΡΑΣ ΕΞΩΤΕΡΙΚΗΣ ΘΕΡΜΟΚΡΑΣΙΑΣ (ΟΧΙ ΘΕΡΜΟΡΥΘΜΙΣΗΣ)
ΧΑΜΗΛΗ ΘΕΡΜΟΚΡΑΣΙΑ (δάπεδο)	ΔΤ σταθερή (5 ≤ PUMP CONTROL TYPE ≤ 7)	ΑΝΑΛΟΓΙΚΟ (PUMP CONTROL TYPE = 85)
ΥΨΗΛΗ ΘΕΡΜΟΚΡΑΣΙΑ (σώματα χωρίς θερμοστατικές βαλβίδες)	ΔΤ σταθερή (15 ≤ PUMP CONTROL TYPE ≤ 20)	ΑΝΑΛΟΓΙΚΟ (PUMP CONTROL TYPE = 85)
ΥΨΗΛΗ ΘΕΡΜΟΚΡΑΣΙΑ (σώματα με θερμοστατικές βαλβίδες)	ΔΤ σταθερή (15 ≤ PUMP CONTROL TYPE ≤ 20)	ΑΝΑΛΟΓΙΚΟ (PUMP CONTROL TYPE = 60)

3.12 Χειροκίνητη επαναφορά του κυκλοφορητή

Ο κυκλοφορητής έχει λειτουργία ηλεκτρονικής επαναφοράς, ωστόσο αν απαιτείται χειροκίνητη επαναφορά, ακολουθήστε τα εξής βήματα:

- χρησιμοποιήστε ένα κατασβίδι Phillips, κατά προτίμηση Phillips ap. 2

- Τοποθετήστε το κασαβίδι μέσα στην οπή μέχρι να έρθει σε επαφή με τη βίδα επαναφοράς, στη συνέχεια πιέστε (βασικά η βίδα πρέπει να μπαίνει περίπου 2 mm) και γυρίστε την αριστερόστροφα.

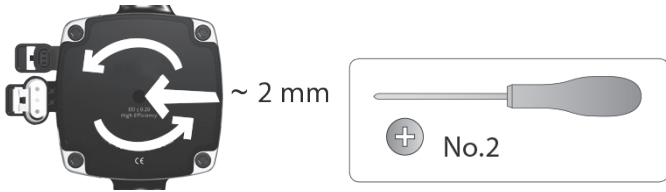

3.13 Αφαίρεση του περιβλήματος

Για να έχετε πρόσβαση στα εσωτερικά στοιχεία, αφαιρέστε το περίβλημα όπως υποδεικνύεται παρακάτω:

- Βρείτε και ξεβιδώστε τις 2 βίδες (A - εικ. 11) που στερεώνουν το περίβλημα στον λέβητα με τα δύο κλιπ στερέωσης (C - εικ. 11), αποσυνδέστε το κάτω μέρος του περιβλήματος
- ανασηκώστε το περίβλημα προς τα επάνω για να το απελευθερώσετε από τις επάνω γλωπίδες (B - εικ. 11), και, στη συνέχεια, αφαιρέστε το.

ΠΡΟΕΙΔΟΠΟΙΗΣΗ

- Εάν αφαιρέσετε τα πλαϊνά καπάκια, τοποθετήστε τα ξανά στην αρχική τους θέση, με αναφορά στις αυτοκόλλητες ετικέτες στα τοιχώματά τους.
- Εάν ο μπροστινός πίνακας είναι κατεστραμμένος, πρέπει να αντικατασταθεί.
- Τα ηχοαπορροφητικά πάνελ μέσα στο μπροστινό και το πλευρικό τοίχωμα εξασφαλίζουν την αεροστεγή σφράγιση για τον αγωγό παροχής αέρα στο περιβάλλον εγκατάστασης.
- Επομένως, μετά από τις εργασίες αποσυναρμολόγησης, είναι ΣΗΜΑΝΤΙΚΟ να επανατοποθετούν σωστά τα εξαρτήματα προκειμένου να εξασφαλιστεί η αποτελεσματική στεγανοποίηση του λέβητα.

3.14 Εξάτμιση καυσαερίων και αναρρόφηση αέρα καύσης (Εικ. 12)

Για την εκκένωση των προϊόντων καύσης, ανατρέξτε στο πρότυπο UNI 7129-7131. Επίσης, θα πρέπει πάντοτε να τηρείτε τους τοπικούς κανονισμούς της Πυροσβεστικής, της Εταιρείας Αερίου και άλλες δημοτικές διατάξεις. Η εκκένωση των προϊόντων καύσης διεξάγεται από έναν φυγοκεντρικό ανεμιστήρα και ο πίνακας ελέγχου παρακολουθεί συνεχώς ότι λειτουργεί σωστά. Είναι σημαντικό για την εκκένωση των καυσαερίων και την προσαγωγή του αέρα καύσης του λέβητα να χρησιμοποιούνται μόνο γνήσιοι σωλήνες (εκτός C6) και η σύνδεση να γίνεται σωστά όπως υποδεικνύεται στις οδηγίες που παρέχονται με τα εξαρτήματα καυσαερίων.

Σε έναν μόνο καπναγωγό μπορείτε να συνδέσετε περισσότερες συσκευές με την προϋπόθεση ότι κάθε συσκευή είναι τύπου με συμπύκνωση. Ο λέβητας είναι συσκευή τύπου C (με αεροστεγές θάλαμο) και συνεπώς πρέπει να έχει ασφαλή σύνδεση με τον καπναγωγό και τον αγωγό αναρρόφησης αέρα καύσης. Και τα δύο μεταφέρουν το περιεχόμενό τους εξωτερικά και είναι απαραίτητα για τη λειτουργία της συσκευής. Οι τύποι διαθέσιμων τερματικών που διατίθενται μπορεί να είναι ομοαξονικά ή διαχωρισμένα.

Πίνακας με τα μήκη των αγωγών εισαγωγής/εκκένωσης

	Μέγιστο μήκος σε ευθεία		Απώλειες φορτίου	
	20 IS	35 IS	Καμπύλη 45°	Καμπύλη 90°
Σωλήνας καπναγωγού Ø 80 mm (εγκατάσταση "αναγκαστική ανοιχτή") (τύπου B23P-B53P)	110 m	65 m	1 m	1,5 m
Ομοαξονικός αγωγός Ø 60-100 mm (οριζόντιος)	10 m	6 m	1,3 m	1,6 m
Ομοαξονικός αγωγός Ø 60-100 mm (κάθετος)	11 m	7 m	1,3 m	1,6 m
Ομοαξονικός αγωγός Ø 80-125 mm	25 m	15 m	1 m	1,5 m
Διαχωρισμένος αγωγός Ø 80 mm	60+60 m	35+35 m	1 m	1,5 m

- Το ευθύγραμμο μήκος περιλαμβάνει την πρώτη καμπύλη (σύνδεση στο λέβητα), τους ακροδέκτες και τους συνδέσμους. Εξαιρέση γίνεται για τον κάθετο ομοαξονικό σωλήνα Ø 60-100 mm, του οποίου το μήκος σε ευθεία αποκλείει τις καμπύλες.
- Ο λέβητας παρέχεται χωρίς το κιτ απαγωγής καυσαερίων/αναρρόφησης αέρα, καθώς μπορούν να χρησιμοποιηθούν τα εξαρτήματα για συσκευές συμπύκνωσης που ταιριάζουν καλύτερα στα χαρακτηριστικά εγκατάστασης (βλ. Κατάλογο).
- Τα μέγιστα μήκη των σωλήνων αναφέρονται στα εξαρτήματα καπναερίων που είναι διαθέσιμα στον κατάλογο.
- Είναι υποχρεωτική η χρήση ειδικών αγωγών.
- Οι μη μονωμένοι αγωγοί εκκένωσης είναι πιθανές πηγές κινδύνου.

- Η χρήση ενός αγωγού με μεγαλύτερο μήκος προκαλεί απώλεια ισχύος του λέβητα.
- Φροντίστε ο αγωγός εκκένωσης καπνού να έχει κλίση 3° προς το λέβητα.
- Οι σωλήνες εξαγωγής μπορούν να είναι γυρισμένοι στην κατεύθυνση που ταιριάζει περισσότερο στις απαιτήσεις εγκατάστασης.
- Όπως προβλέπεται από την ισχύουσα νομοθεσία, ο λέβητας έχει σχεδιαστεί για να εισάγει και να απορρίπτει το συμπύκνωμα καπναερίων ή/και το συμπύκνωμα μετεωρικών υδάτων που προέρχεται από το σύστημα εκκένωσης καυσαερίων χρησιμοποιώντας το δικό του σιφόνι.
- Εάν είναι εγκατεστημένη μια αντλία επαναπροώθησης συμπυκνωμάτων, ελέγξτε τα τεχνικά δεδομένα (που παρέχονται από τον κατασκευαστή) σχετικά με την έξοδο, για να βεβαιωθείτε ότι λειτουργεί σωστά.

Εγκατάσταση "αναγκαστικού ανοίγματος" (B23P-B53P) (Εικ. 13)

Σε αυτή τη διαμόρφωση, ο λέβητας συνδέεται με το σωλήνα εκκένωσης καυσαερίων Ø 80 mm μέσω προσαρμογέα.

- Τοποθετήστε τον προσαρμογέα έτσι ώστε ο σωλήνας Ø 60 να φτάσει πλήρως στον πυργίσκο καυσαερίων του λέβητα.
- Μόλις τοποθετηθεί, βεβαιωθείτε ότι οι 4 εγκοπές (A) στη φλάντζα συνδέονται με την αυλάκωση (B) στη Ø 100 του προσαρμογέα.
- Σφίξτε πλήρως τις βίδες (C) που σφίγγουν τους δύο ακροδέκτες ασφάλισης της φλάντζας έτσι ώστε να συγκρατείται ο ίδιος ο προσαρμογέας.

Ομοαξονικοί σωλήνες (Ø 60-100 mm) (Εικ. 14)

- Τοποθετήστε την καμπύλη έτσι ώστε ο σωλήνας Ø 60 να φτάνει πλήρως επάνω στον πυργίσκο καυσαερίων του λέβητα.
- Μόλις τοποθετηθεί, βεβαιωθείτε ότι οι 4 εγκοπές (A) στη φλάντζα συνδέονται με την αυλάκωση (B) στη Ø 100 της καμπύλης.
- Σφίξτε πλήρως τις βίδες (C) που σφίγγουν τους δύο ακροδέκτες ασφάλισης της φλάντζας έτσι ώστε να συγκρατείται ο ίδιος ο προσαρμογέας.

Διαχωρισμένοι αγωγοί (Ø 80 mm) (Εικ. 15)

Ο σωλήνας αναρρόφησης αέρα καύσης πρέπει να επιλεγεί από τις δύο εισόδους, αφαιρέστε την τάπα κλεισίματος που στερεώνεται με τις βίδες και στερεώστε τον ειδικό εκτροπέα αέρα.

- Τοποθετήστε τον προσαρμογέα στον αγωγό καπναερίων έτσι ώστε ο σωλήνας Ø 60 να φτάνει εντελώς επάνω στον πυργίσκο καυσαερίων του λέβητα.
 - Μόλις τοποθετηθεί, βεβαιωθείτε ότι οι 4 εγκοπές (A) στη φλάντζα συνδέονται με την αυλάκωση (B) στη Ø 100 του προσαρμογέα.
 - Σφίξτε πλήρως τις βίδες (C) που σφίγγουν τους δύο ακροδέκτες ασφάλισης της φλάντζας έτσι ώστε να συγκρατείται ο ίδιος ο προσαρμογέας.
- Εάν χρησιμοποιείται το κιτ διαχωρισμού Ø 60-100 έως Ø 80-80 αντί για το σύστημα διπλού αγωγού, υπάρχει απώλεια στα μέγιστα μήκη όπως φαίνεται στον πίνακα.
- Τοποθετήστε τον διαχωριστή έτσι ώστε ο σωλήνας Ø 60 να φτάνει πλήρως επάνω στον πυργίσκο καυσαερίων του λέβητα.
 - Μόλις τοποθετηθεί, βεβαιωθείτε ότι οι 4 εγκοπές (A) στη φλάντζα συνδέονται με την αυλάκωση (B) στο Ø 100 του διαχωριστή.
 - Σφίξτε πλήρως τις βίδες (C) που σφίγγουν τους δύο ακροδέκτες ασφάλισης της φλάντζας έτσι ώστε να συγκρατείται ο ίδιος ο προσαρμογέας.

	Ø50	Ø60	Ø80
Απώλεια μήκους (m)	0.5	1.2	5,5 για το σωλήνα καπναερίων 7,5 για τον σωλήνα αέρα

Ομοαξονικοί σωλήνες (Ø 80-125 mm) (Εικ. 16)

- Τοποθετήστε το κατακόρυφο προάρτημα του προσαρμογέα με τρόπο ώστε ο σωλήνας Ø 60 να φτάνει εντελώς επάνω στον πυργίσκο καυσαερίων του λέβητα.
- Μόλις τοποθετηθεί, βεβαιωθείτε ότι οι 4 εγκοπές (A) στη φλάντζα συνδέονται με την αυλάκωση (B) στη Ø 100 του προσαρμογέα.
- Σφίξτε πλήρως τις βίδες (C) που σφίγγουν τους δύο ακροδέκτες ασφάλισης της φλάντζας έτσι ώστε να συγκρατείται ο ίδιος ο προσαρμογέας.
- Στη συνέχεια τοποθετήστε το κιτ προσαρμογέα Ø 80-125 στο κάθετο εξάρτημα.

Διπλοί αγωγοί με Ø 80 σωληνώσεις Ø50 - Ø60 - Ø80 (Εικ. 17)

Με βάση τα χαρακτηριστικά του λέβητα, ένας σωλήνας εξάτμισης καυσαερίων Ø 80 μπορεί να συνδεθεί στις σειρές σωληνώσεων Ø50 - Ø60 - Ø80.

- Για τον σωλήνα, σας συμβουλεύουμε να κάνετε έναν υπολογισμό του έργου για να τηρήσετε τους ισχύοντες κανονισμούς.

Στον πίνακα αναγράφονται οι διάφορες βασικές επιτρεπόμενες διαμορφώσεις.

Πίνακας διαμόρφωσης τυπικών αγωγών (*)

Εισαγωγή αέρα	1 Καμπύλη 90° Ø 80
	4,5 m σωλήνας Ø 80
Εξαγωγή καπναερίων	1 Καμπύλη 90° Ø 80
	4,5 m σωλήνας Ø 80
	Μείωση από Ø80 σε Ø50 από Ø80 σε Ø60
	Καμπύλη βάσης απαγωγής 90°, Ø50 ή Ø60 ή Ø80
Για τα μήκη του αγωγού δείτε τον πίνακα	

(*) Χρησιμοποιήστε εξαρτήματα συστήματος καπναερίων από πλαστικό (PP) για λέβητες συμπύκνωσης: Ø50 και Ø80 κατηγορίας H1 και Ø60 κατηγορίας P1.

Οι λέβητες ρυθμίζονται από το εργοστάσιο σε:

20 IS: 6.200 σ.α.λ. σε λειτουργία θέρμανσης και σε λειτουργία ζεστού νερού οικιακής χρήσης, και το μέγιστο επικτικό μήκος είναι 5m για τον σωλήνα Ø 50, 18m για σωλήνα Ø 60 και 98m για το σωλήνα Ø 80.

35 IS: 6.900 σ.α.λ. σε λειτουργία θέρμανσης και 7.800 σ.α.λ. σε λειτουργία ζεστού νερού οικιακής χρήσης, και το μέγιστο μήκος που μπορεί να επιτευχθεί είναι 2m για το σωλήνα Ø50, 11m για σωλήνα Ø60 και 57m για σωλήνα Ø80.

Εάν απαιτούνται μεγαλύτερα μήκη, αντισταθμίστε την πτώση πίεσης με αύξηση των σ.α.λ. του ανεμιστήρα, όπως φαίνεται στον πίνακα ρυθμίσεων, για να παράσχετε την ονομαστική θερμική ισχύ.

 Η ελάχιστη βαθμονόμηση δεν πρέπει να τροποποιείται.

Πίνακας ρυθμίσεων

	Περιστροφές ανεμιστήρα (r.p.m.)		Αγωγοί σωληνώσεων			ΔΡ στην έξοδο του λέβητα Pa
			Μέγιστο μήκος [m]			
	Θέρμανση	ZNX	Ø 50	Ø 60	Ø 80	Pa
20 IS	6.200	6.200	5	18	98	174
	6.300	6.300	7 (*)	23 (*)	125 (*)	213
	6.400	6.400	9 (*)	28 (*)	153 (*)	253
	6.500	6.500	11 (*)	33 (*)	181 (*)	292
	6.600	6.600	13 (*)	38 (*)	208 (*)	332
	6.700	6.700	15 (*)	43 (*)	236 (*)	371
	6.800	6.800	17 (*)	48 (*)	263 (*)	410
	6.900	6.900	19 (*)	53 (*)	291 (*)	450
	7.000	7.000	22 (*)	58 (*)	319 (*)	489
	7.100	7.100	24 (*)	63 (*)	346 (*)	528
35 IS	6.900	7.800	2	11	57	190
	7.000	7.900	3 (*)	15 (*)	75 (*)	229
	7.100	8.000	4 (*)	19 (*)	93 (*)	269
	7.200	8.100	6 (*)	22 (*)	112 (*)	308
	7.300	8.200	7 (*)	26 (*)	130 (*)	348
	7.400	8.300	9 (*)	30 (*)	148 (*)	387
	7.500	8.400	10 (*)	33 (*)	166 (*)	426
	7.600	8.500	12 (*)	37 (*)	184 (*)	466
	7.700	8.600	13 (*)	40 (*)	202 (*)	505
	7.800	8.700	15 (*)	44 (*)	220 (*)	544

(*) Μέγιστο μήκος που μπορεί να εγκατασταθεί MONO με σωλήνες εκκένωσης κατηγορίας H1.

Οι διαμορφώσεις Ø50 ή Ø60 ή Ø80 περιέχουν δεδομένα εργαστηριακών δοκιμών. Σε περίπτωση εγκαταστάσεων που διαφέρουν από τις ενδείξεις στους πίνακες "τυποποιημένες διαμορφώσεις" και "προσαρμογές", ανατρέξτε στα αντίστοιχα γραμμικά μήκη παρακάτω.

 Σε κάθε περίπτωση εξασφαλίζονται τα μέγιστα μήκη που δηλώνονται στο βιβλιαράκι και είναι πολύ σημαντικό να μην υπερβαίνουνται.

ΕΞΑΡΤΗΜΑ	Ισοδύναμο γραμμικό σε μέτρα Ø80 (m)	
	Ø 50	Ø 60
Καμπύλη 45°	12.3	5
Καμπύλη 90°	19.6	8
Προέκταση 0,5m	6.1	2.5
Προέκταση 1,0m	13.5	5.5
Προέκταση 2,0m	29.5	12

3.15 Εγκατάσταση σε κοινές καπνοδόχους με θετική πίεση

Η κοινή καπνοδόχος είναι ένα σύστημα εκκένωσης καπνών κατάλληλο για τη συλλογή και την αποβολή των προϊόντων καύσης περισσότερων συσκευών που είναι εγκατεστημένες σε περισσότερους ορόφους των κτηρίων.

Η κοινή καπνοδόχος υπό πίεση μπορεί να χρησιμοποιηθεί μόνο σε συσκευές συμπύκνωσης τύπου C. Συνεπώς απαγορεύεται η διαμόρφωση B53P/B23P. Η εγκατάσταση λέβητων σε κοινή καπνοδόχο υπό πίεση επιτρέπεται αποκλειστικά σε G20.

Η διαστασιολόγηση του λέβητα επιτρέπει τη σωστή λειτουργία έως το σημείο όπου η μέγιστη εσωτερική πίεση της καπνοδόχου δεν υπερβαίνει την τιμή 25 Pa. Ελέγξτε ότι η ταχύτητα του ανεμιστήρα αντιστοιχεί σε αυτό που φαίνεται στον πίνακα "τεχνικά δεδομένα".

Βεβαιωθείτε ότι οι αγωγοί αναρρόφησης αέρα και εξαγωγής των προϊόντων καύσης είναι στεγανοί.

ΠΡΟΕΙΔΟΠΟΙΗΣΕΙΣ:

 Οι συσκευές που συνδέονται σε μια κοινή καπνοδόχο πρέπει όλες να είναι ίδιου τύπου και να έχουν ισοδύναμο χαρακτηριστικά καύσης.

 Ο αριθμός συσκευών που μπορούν να συνδεθούν σε μια κοινή καπνοδόχο υπό θετική πίεση προσδιορίζεται από το σχεδιαστή της καπνοδόχου.

Ο λέβητας είναι σχεδιασμένος ώστε να συνδέεται με μια κοινή καπνοδόχο της οποίας το μέγεθος επιτρέπει να λειτουργεί σε συνθήκες όπου η στατική πίεση της κοινής καπνοδόχου μπορεί να υπερβεί τη στατική πίεση του κοινού αεραγωγού των 25 Pa, στην κατάσταση κατά την οποία οι λέβητες n-1 λειτουργούν με τη μέγιστη ονομαστική θερμική ισχύ και 1 λέβητας με την ελάχιστη θερμική παροχή που επιτρέπεται από τα χειριστήρια.

 Η ελάχιστη επιτρεπόμενη διαφορά πίεσης μεταξύ της εξόδου καυσαερίων και της εισόδου αέρα καύσης είναι -200 Pa (συμπεριλαμβανομένων των -100 Pa της πίεσης του αέρα).

Και για τους δύο τύπους καυσαερίων υπάρχουν διαθέσιμα και άλλα εξαρτήματα (καμπύλες, προεκτάσεις, τερματικά κ.λπ.) που καθιστούν επιπλέον τις διαμορφώσεις εκκένωσης καπνών που προβλέπονται στο φυλλάδιο του λέβητα.

 Οι σωλήνες πρέπει να τοποθετούνται κατά τρόπο ώστε να αποφεύγεται η συσσώρευση συμπυκνωμάτων, πράγμα που θα εμπόδιζε τη σωστή εκκένωση των προϊόντων καύσης.

 Πρέπει να υπάρχει μια πινακίδα στοιχείων στο σημείο σύνδεσης με την κοινή καπνοδόχο. Η πινακίδα πρέπει να περιλαμβάνει τουλάχιστον τις ακόλουθες πληροφορίες:

- η κοινή καπνοδόχος έχει μέγεθος κατάλληλο για λέβητες τύπου C(10)
- τη μέγιστη επιτρεπόμενη παροχή προϊόντων καύσης σε kg/h
- τις διαστάσεις της σύνδεσης με τους κοινούς αγωγούς
- προειδοποίηση σχετικά με τα ανοίγματα για την έξοδο αέρα και την είσοδο των προϊόντων καύσης της κοινής καπνοδόχου υπό πίεση, αυτά τα ανοίγματα πρέπει να είναι κλειστά και η στεγανότητα τους να ελέγχεται όταν αποσυνδέεται ο λέβητας
- το όνομα του κατασκευαστή της κοινής καπνοδόχου ή το σύμβολο αναγνώρισης του.

 Ανατρέξτε στους ισχύοντες κανονισμούς για την εκκένωση των προϊόντων καύσης και στους τοπικούς κανονισμούς.

 Ο καπναγωγός πρέπει να επιλέγεται κατάλληλα και σύμφωνα με τις ακόλουθες παραμέτρους.

	Μέγιστο μήκος	Ελάχιστο μήκος	UM
Ø 60-100	4,5	0,5	m
Ø 80	4,5	0,5	m
Ø 80/125	4,5	0,5	m

 Το τερματικό της κοινής καπνοδόχου πρέπει να δημιουργεί ελκυσμό.

 Πριν από οποιαδήποτε επέμβαση διακόψτε την παροχή ρεύματος στη συσκευή.

 Πριν από την τοποθέτηση, λιπάνετε τις τσιμούχες με μη διαβρωτικό λιπαντικό.

 Η καπνοδόχος πρέπει να έχει κλίση, στην περίπτωση οριζόντιου αγωγού, κατά 3° προς τον λέβητα.

 Ο αριθμός και τα χαρακτηριστικά των συσκευών που είναι συνδεδεμένες με την καπνοδόχο πρέπει να προσαρμοστεί στα πραγματικά χαρακτηριστικά της ίδιας της καπνοδόχου.

 Το συμπύκνωμα μπορεί να ρέει στο εσωτερικό του λέβητα.

 Η μέγιστη επιτρεπόμενη τιμή της επανακυκλοφορίας σε συνθήκες ανέμου είναι 10%.

 Η μέγιστη επιτρεπόμενη διαφορά πίεσης (25 Pa) μεταξύ της εισόδου των προϊόντων καύσης και της εξόδου αέρα μιας συλλογικής καπνοδόχου δεν μπορεί να υπερβαίνεται όταν n-1 λέβητες λειτουργούν στη μέγιστη ονομαστική θερμική παροχή λέβητα και 1 λέβητας με την ελάχιστη επιτρεπόμενη θερμική παροχή από τους ελέγχους.

 Η κοινή καπνοδόχος πρέπει να είναι κατάλληλη για υπερπίεση τουλάχιστον 200 Pa.

 Η κοινή καπνοδόχος δεν πρέπει να είναι εφοδιασμένη με ένα διάταξη διακοπής ελκυσμού-αντιανεμική.

Σε αυτό το σημείο μπορείτε να εγκαταστήσετε τις καμπύλες και τις επεκτάσεις, διατίθενται ως αξεσουάρ, ανάλογα με τον τύπο της εγκατάστασης που θέλετε. Τα μέγιστα επιτρεπόμενα μήκη του καπναγωγού και του αγωγού εισαγωγής αέρα που φαίνονται στο φυλλάδιο οδηγιών της συσκευής αναφοράς (εικ. 18a-18b).

Με την εγκατάσταση C(10), σε κάθε περίπτωση αναφέρετε τον αριθμό των στροφών του ανεμιστήρα (rpm) στην ετικέτα που βρίσκεται δίπλα στην πινακίδα τύπου.

3.16 Πλήρωση του συστήματος θέρμανσης και απομάκρυνση του αέρα

Σημείωση: Όταν ο αέρας απομακρύνεται από το λέβητα χρησιμοποιώντας τη στρόφιγγα εξαέρωσης (**A - εικ. 19**) πραγματοποιείται η πλήρωση του σιφώνιου ("3.18 Σιφώνιο συμπυκνωμάτων"); βεβαιωθείτε ότι η στάθμη δεν υπερβαίνει την στάθμη που φαίνεται στο σχήμα, κλείνοντας, εάν είναι απαραίτητο, τη βάνα εξαέρωσης (**A - εικ. 19**).

Σημείωση: η πρώτη διαδικασία πλήρωσης πρέπει να πραγματοποιηθεί περιστρέφοντας τη βάνα πλήρωσης (εξωτερικά του λέβητα) με τον λέβητα κλειστό (OFF).

Σημείωση: κάθε φορά που ενεργοποιείται ο λέβητας, εκτελείται ο κύκλος αυτόματου εξαερισμού.

Σημείωση: η παρουσία συναγερμού νερού (40, 41 ή 42) δεν επιτρέπει την εκτέλεση του κύκλου εξαερισμού. Η παρουσία αιτήματος ζεστού νερού χρήσης κατά τη διάρκεια του κύκλου εξαερισμού διακόπτει τον κύκλο εξαερισμού.

Μόλις ολοκληρωθούν οι υδραυλικές συνδέσεις, γεμίστε το σύστημα θέρμανσης ως εξής:

- Ρυθμίστε το λέβητα σε OFF πατώντας το κουμπί 1

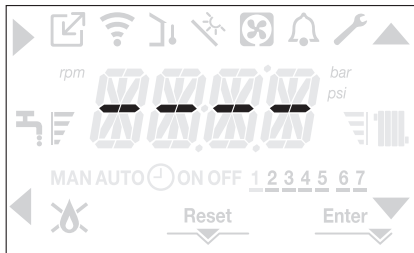

- Ανοίξτε αργά τη βάνα απαέρωσης (**A - εικ. 19**) και τη βάνα πλήρωσης του συστήματος (εξωτερικά του λέβητα)
- Μετά από περίπου 1 λεπτό, κλείστε τη βάνα απαέρωσης (**A - εικ. 19**)
- Περιμένετε να αυξηθεί η πίεση: ελέγξτε ότι φτάνει το 1-1,5 bar. Ξανακλείστε τη βάνα πλήρωσης (εξωτερικά του λέβητα).

Σημείωση: Εάν η πίεση του δικτύου είναι μικρότερη από 1 bar, διατηρήστε ανοιχτή τη βάνα πλήρωσης του συστήματος (εξωτερικά του λέβητα) κατά τη διάρκεια του κύκλου εξαερισμού και κλείστε την μόλις ολοκληρωθεί.

- Για να ξεκινήσετε τον κύκλο εξαερισμού διακόψτε την παροχή ρεύματος για μερικά δευτερόλεπτα. Συνδέστε ξανά την παροχή ρεύματος και αφήστε το λέβητα σβηστό (OFF). Βεβαιωθείτε ότι η βάνα αερίου είναι κλειστή.
- Στο τέλος του κύκλου, αν πέσει η πίεση του κυκλώματος, ανοίξτε ξανά τη βάνα πλήρωσης (εξωτερικά του λέβητα) για να επαναφέρετε την πίεση στα συνιστώμενα επίπεδα (1-1,5 bar)

Ο λέβητας είναι έτοιμος μετά τον κύκλο εξαερισμού.

- Αφαιρέστε τον αέρα από το οικιακό σύστημα (καλοριφέρ, πολλαπλές ζώνης κ.λπ.) χρησιμοποιώντας τις βαλβίδες εξαέρωσης.
- Επαληθεύστε και πάλι ότι η πίεση του συστήματος είναι σωστή (ιδανικά 1-1,5 bar) και αποκαταστήστε τα επίπεδα εάν είναι απαραίτητο.
- Αν παρατηρείται αέρας κατά τη λειτουργία, επαναλάβετε τον κύκλο εξαερισμού.
- Μόλις ολοκληρωθούν οι εργασίες, ανοίξτε τη βάνα αερίου και ανάψτε τον λέβητα.

Σε αυτό το σημείο είναι δυνατή η διεξαγωγή οποιουδήποτε αιτήματος θέρμανσης.

3.17 Αποστράγγιση του συστήματος θέρμανσης

Πριν την αποστράγγιση, ρυθμίστε το λέβητα στη θέση OFF και κλείστε την παροχή ηλεκτρικού ρεύματος, ρυθμίζοντας τον κεντρικό διακόπτη του συστήματος στη θέση "off".

- Κλείστε τις βάνες του συστήματος θέρμανσης (εάν υπάρχουν).
- Ανοίξτε αργά τη βάνα απαέρωσης (**A - εικ. 19**)
- Συνδέστε έναν σωλήνα στη βαλβίδα εκκένωσης του συστήματος (**C - εικ. 19**), στη συνέχεια χαλαρώστε την χειροκίνητα για να αφήσετε το νερό να τρέξει προς τα έξω.
- Αφού ολοκληρωθούν οι εργασίες, αφαιρέστε το σωλήνα από τη βαλβίδα εκκένωσης του συστήματος και κλείστε την εκκένωση του συστήματος (**C - εικ. 19**) και τις βάνες απαέρωσης (**A - εικ. 19**) ξανά.

3.18 Σιφώνιο συμπυκνωμάτων

Την πρώτη φορά που ανάβει ο λέβητας, το σιφόνι για τη συλλογή συμπυκνώματος είναι άδειο.

Όταν απομακρύνετε τον αέρα από τον λέβητα το σιφόνι γεμίζει.

- Ανοίξτε αργά τη βάνα απαέρωσης (**A - εικ. 19**) και αφήστε την ανοιχτή έως ότου η ποσότητα νερού που περιέχεται στο σιφόνι φτάσει στο τέλος.
- Κλείστε τη βάνα απαέρωσης (**A - εικ. 19**)
- Βεβαιωθείτε ότι δεν υπάρχουν διαρροές από τη ζώνη σύνδεσης της συσκευής SRD και ότι η συσκευή επιτρέπει τη σωστή εκκένωση του υγρού.
- Βεβαιωθείτε ότι η πίεση του συστήματος δεν έχει πέσει κάτω από 1 bar. Εάν είναι απαραίτητο, γεμίστε το σύστημα.

Επαναλάβετε αυτή τη λειτουργία κατά τη διάρκεια των εργασιών συντήρησης. **ΒΕΒΑΙΩΘΕΙΤΕ ΟΤΙ ΤΟ ΔΟΧΕΙΟ ΑΠΟΣΤΡΑΓΓΙΣΗΣ ΣΥΜΠΥΚΝΩΜΑΤΩΝ ΠΕΡΙΕΧΕΙ ΝΕΡΟ, ΑΝ ΔΕΝ ΕΧΕΙ ΓΕΜΙΣΕΙ ΠΡΟΧΩΡΗΣΤΕ ΟΠΩΣ ΠΕΡΙΓΡΑΦΕΤΑΙ ΠΑΡΑΠΑΝΩ.**



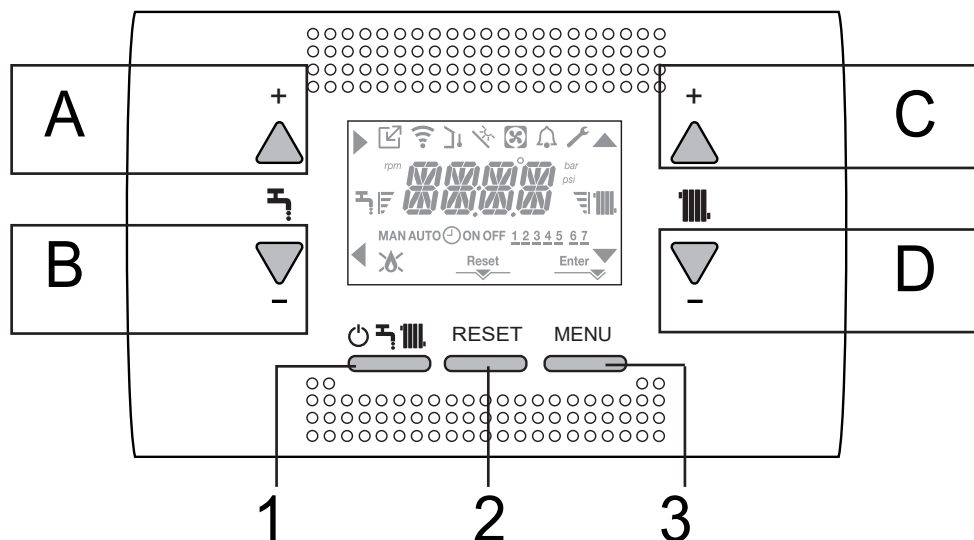

















3.19 Πίνακας χειριστηρίων



A	Χρησιμοποιείται κανονικά για την αύξηση της θερμοκρασίας ζεστού νερού χρήσης, όταν το βέλος ► επισημαίνεται ότι έχει τη λειτουργία επιβεβαίωσης
B	Χρησιμοποιείται κανονικά για την αύξηση της θερμοκρασίας ζεστού νερού χρήσης, όταν το βέλος ◀ επισημαίνεται ότι έχει τη λειτουργία επιβεβαίωσης
C	Χρησιμοποιείται συνήθως για την αύξηση της θερμοκρασίας του νερού θέρμανσης, όταν το βέλος ▲ τονίζεται μπορείτε να μετακινηθείτε μέσα στο μενού ρυθμίσεων
D	Χρησιμοποιείται συνήθως για τη μείωση της θερμοκρασίας του νερού θέρμανσης, όταν το βέλος ▼ τονίζεται μπορείτε να μετακινηθείτε μέσα στο μενού ρυθμίσεων
C+D	Όταν είναι ενεργοποιημένος ο χρονικός προγραμματισμός, μπορείτε να περάσετε από το αυτόματο πρόγραμμα στο χειροκίνητο
A+C	Πρόσβαση στο μενού για τη ρύθμιση του ρολογιού (βλέπε παράγραφο "4.2 Προγραμματισμός του λέβητα")
B+D	Πρόσβαση στο μενού προγραμματισμού χρονοδιακόπτη (βλέπε παράγραφο "4.3 Λειτουργία προγραμματισμού χρονικής ζώνης (θερμοστάτης χώρου)")
1	Χρησιμοποιείται για να αλλάξει η κατάσταση λειτουργίας του λέβητα (ΕΠΕΝΕΡΓΟΠΟΙΗΜΕΝΟΣ, ΚΑΛΟΚΑΙΡΙ και ΧΕΙΜΩΝΑΣ)
2	Χρησιμοποιείται για την επαναφορά της κατάστασης συναγερμού ή για τη διακοπή του κύκλου εξαερισμού
3	Χρησιμοποιείται για πρόσβαση στα μενού INFO (ΠΛΗΡΟΦΟΡΙΕΣ) και SETTINGS (ΡΥΘΜΙΣΕΙΣ). Όταν το εικονίδιο εμφανίζεται Enter στην οθόνη, το κουμπί έχει τη λειτουργία ENTER (ΕΙΣΑΓΩΓΗ) και χρησιμοποιείται για να επιβεβαιώσει την τιμή που έχει οριστεί κατά τον προγραμματισμό μιας τεχνικής παραμέτρου
1+3	Κλειδώστε και ξεκλειδώστε τα κλειδιά
2+3	Όταν ο λέβητας είναι ρυθμισμένος σε OFF, χρησιμοποιείται για να ξεκινήσει η λειτουργία ανάλυσης καύσης (CO)

ΣΗΜΕΙΩΣΗ: Η λειτουργία ζεστού νερού χρήσης στην οθόνη εμφανίζεται μόνο στις περιπτώσεις B και C.

Δομή του δένδρου MENOY του REC10

	Δείχνει την πίεση σε μια συσκευή OT
	Δείχνει την πίεση σε μια συσκευή WIFI
	Δείχνει την πίεση ενός αισθητήρα εξωτερικής θερμοκρασίας
	Δείχνει την ενεργοποίηση ειδικών λειτουργιών ζεστού νερού οικιακής χρήσης ή την παρουσία ενός συστήματος διαχείρισης της ηλιακής θερμικής συστοιχίας
	Δείχνει τη σύνδεση σε αντλία θερμότητας (δεν χρησιμοποιείται σε αυτό το μοντέλο)
	Εικονίδιο που ανάβει όταν υπάρχει συναγερμός
	Εμφανίζεται όταν υπάρχει σφάλμα μαζί με το εικονίδιο  , εκτός από τους συναγερμούς φλόγας και νερού
	Δείχνει την παρουσία φλόγας, σε περίπτωση εμπλοκής φλόγας η εικόνα μοιάζει με 
	Ενεργοποιείται όταν υπάρχουν συναγερμοί που απαιτούν χειροκίνητη επαναφορά από τον χειριστή
	Εμφανίζεται όταν υπάρχει αίτημα επιβεβαίωσης λειτουργίας
	Όταν το εικονίδιο είναι ενεργό, δείχνει ότι η λειτουργία "επιβεβαίωση" του κουμπιού A είναι ενεργή
	Όταν το εικονίδιο είναι ενεργό, δείχνει ότι η λειτουργία "πίσω/ακύρωση" του κουμπιού B είναι ενεργή
	Όταν το εικονίδιο είναι ενεργό, μπορείτε να περιηγηθείτε στο μενού ή να αυξήσετε την τιμή της επιλεγμένης παραμέτρου
	Όταν το εικονίδιο είναι ενεργό, μπορείτε να περιηγηθείτε στο μενού ή να μειώσετε την τιμή της επιλεγμένης παραμέτρου
	Το εικονίδιο ενεργοποιείται εάν η κεντρική θέρμανση είναι ενεργή, αναβοσβήνει εάν εκτελείται αίτημα θέρμανσης
	Το εικονίδιο ενεργοποιείται εάν το ζεστό νερό οικιακής χρήσης είναι ενεργό, αναβοσβήνει εάν εκτελείται αίτημα ζεστού νερού οικιακής χρήσης
	Δείχνουν το επιλεγμένο επίπεδο του σημείου ρύθμισης (ελάχιστη τιμή 1 εγκοπή, μέγιστη τιμή 4 εγκοπές)
1 2 3 4 5 6 7	Δείχνει τις ημέρες της εβδομάδας
AUTO  ON	Όταν ενεργοποιείται η λειτουργία "χρονικός προγραμματισμός κεντρικής θέρμανσης", αυτό το εικονίδιο υποδηλώνει ότι η θέρμανση του συστήματος (κύρια ζώνη) βρίσκεται σε ΑΥΤΟΜΑΤΗ λειτουργία (η διαχείριση των αιτημάτων θέρμανσης ακολουθεί όλες τις ρυθμίσεις που έχουν γίνει με τον χρονοδιακόπτη). Εάν βρισκόμαστε εκτός της χρονικής ζώνης για την ενεργοποίηση της θέρμανσης, εμφανίζεται η ένδειξη AUTO OFF
MAN ON	Όταν ενεργοποιείται η λειτουργία "χρονικός προγραμματισμός κεντρικής θέρμανσης", αυτό το εικονίδιο υποδεικνύει ότι η θέρμανση του συστήματος (κύρια ζώνη) βρίσκεται σε ΜΗ ΑΥΤΟΜΑΤΗ λειτουργία (η διαχείριση των αιτημάτων θέρμανσης δεν ακολουθεί τις ρυθμίσεις του προγραμματισμού, αλλά είναι πάντοτε ενεργή)
MAN OFF	Αυτό το εικονίδιο υποδεικνύει πότε δεν ενεργοποιείται ο "χρονικός προγραμματισμός κεντρικής θέρμανσης"

Το τηλεχειριστήριο λειτουργεί ως διεπαφή μηχανήματος, εμφανίζοντας τις ρυθμίσεις του συστήματος και παρέχοντας πρόσβαση στις παραμέτρους.

Συνήθως στην οθόνη εμφανίζεται η θερμοκρασία παροχής του μπόιλερ (σε περίπτωση μπόιλερ με αισθητήρα - προαιρετικό) εκτός εάν βρίσκεται σε εξέλιξη αίτημα θερμότητας θέρμανσης, σε αυτήν την περίπτωση εμφανίζεται η θερμοκρασία παροχής του λέβητα, εάν δεν πατηθεί κανένα πλήκτρο, μετά από 10 δευτερόλεπτα η διεπαφή εμφανίζει την τρέχουσα ώρα (οπτικός φωτισμός σβηστός).

Το MENOY διαμόρφωσης είναι οργανωμένο με δομή δέντρου πολλαπλών επιπέδων. Έχει καθοριστεί ένα επίπεδο πρόσβασης για κάθε υπομενού: το επίπεδο USER (ΧΡΗΣΤΗΣ) είναι πάντα διαθέσιμο, το επίπεδο TECHNICAL (ΤΕΧΝΙΚΟ) προστατεύεται με κωδικό πρόσβασης. Παρακάτω ακολουθεί μια περιήληψη της δομής δέντρου του MENOY ΡΥΘΜΙΣΕΙΣ.

Ορισμένες από τις πληροφορίες ενδέχεται να μην είναι διαθέσιμες, ανάλογα με το επίπεδο πρόσβασης, την κατάσταση του μηχανήματος ή τη διαμόρφωση του συστήματος.

ΡΥΘΜΙΣΕΙΣ MENOY ΔΟΜΗ ΔΟΜΩΝ

Παρακάτω αναφέρεται μια λίστα με τις παραμέτρους που μπορούν να προγραμματιστούν. αν η πλακέτα προσαρμογής δεν υποστηρίζει τη σχετική λειτουργία, η διεπαφή εμφανίζει ένα μήνυμα σφάλματος:

Μενού	Παράμετρος	Τιμή	Επίπεδο κωδικού πρόσβασης	Τιμή ρυθμισμένη από το εργοστάσιο	Εξατομικευμένες τιμές
SETTINGS					
	TIME		ΧΡΗΣΤΗΣ		
	TIME PROGRAMM		ΧΡΗΣΤΗΣ		
COMB					
	GAS TYPE	0 / 1	ΥΠΕΥΘΥΝΟΣ ΕΓΚΑΤΑΣΤΑΣΗΣ	0	
	BOYLER TYPE	1 / 2 / 3 / 4	ΣΕΡΒΙΣ	1 (20 kW) 3 (35 kW)	
	COMBUSTION OFFSET	0 / 1 / 2	ΣΕΡΒΙΣ		
CONF					
	HYDRAULIC CONFIGURATION	0 / 1 / 2 / 3 / 4	ΥΠΕΥΘΥΝΟΣ ΕΓΚΑΤΑΣΤΑΣΗΣ	4 (*)	
	WATER TRANSDUCER	0 / 1	ΣΕΡΒΙΣ	1	
	AUTO WATER FILL ENABLE	0 / 1	ΣΕΡΒΙΣ	0	
	BEGIN SYSTEM FILLING	ΔΕΝ ΔΙΑΤΙΘΕΤΑΙ ΣΕ ΑΥΤΟ ΤΟ ΜΟΝΤΕΛΟ			
	AIR PURGING CYCLE	0 / 1	ΣΕΡΒΙΣ	1	
	MIN		ΥΠΕΥΘΥΝΟΣ ΕΓΚΑΤΑΣΤΑΣΗΣ	βλ. πίνακα τεχνικών δεδομένων	
	MAX		ΥΠΕΥΘΥΝΟΣ ΕΓΚΑΤΑΣΤΑΣΗΣ	βλ. πίνακα τεχνικών δεδομένων	
	MAX_CH	MIN - MAX	ΥΠΕΥΘΥΝΟΣ ΕΓΚΑΤΑΣΤΑΣΗΣ	βλ. πίνακα τεχνικών δεδομένων	
	RANGE RATED	MIN - MAX_CH	ΥΠΕΥΘΥΝΟΣ ΕΓΚΑΤΑΣΤΑΣΗΣ	βλ. πίνακα τεχνικών δεδομένων	
	DO_AUX1	0 / 1 / 2	ΥΠΕΥΘΥΝΟΣ ΕΓΚΑΤΑΣΤΑΣΗΣ	0	
	EXHAUST PROBE RESET	0 / 1	ΥΠΕΥΘΥΝΟΣ ΕΓΚΑΤΑΣΤΑΣΗΣ	0	
CH					
	HYST ON HIGH TEMP	2 - 10	ΣΕΡΒΙΣ	5	
	HYST OFF HIGH TEMP	2 - 10	ΣΕΡΒΙΣ	5	
	HYST ON LOW TEMP	2 - 10	ΣΕΡΒΙΣ	3	
	HYST OFF LOW TEMP	2 - 10	ΣΕΡΒΙΣ	3	
	PUMP CONTROL TYPE	0 - 100	ΥΠΕΥΘΥΝΟΣ ΕΓΚΑΤΑΣΤΑΣΗΣ	85	
	CH POSTCIRC	ΔΕΝ ΔΙΑΤΙΘΕΤΑΙ ΣΕ ΑΥΤΟ ΤΟ ΜΟΝΤΕΛΟ			
	LOW NOISE	ΔΕΝ ΔΙΑΤΙΘΕΤΑΙ ΣΕ ΑΥΤΟ ΤΟ ΜΟΝΤΕΛΟ			
	SCREED HEATING	0 / 1	ΥΠΕΥΘΥΝΟΣ ΕΓΚΑΤΑΣΤΑΣΗΣ	0	
	ANTI CYCLE FUNCTION	0 - 20 λεπτά	ΥΠΕΥΘΥΝΟΣ ΕΓΚΑΤΑΣΤΑΣΗΣ	3 λεπτά	
	RESET CH TIMERS	0 / 1	ΥΠΕΥΘΥΝΟΣ ΕΓΚΑΤΑΣΤΑΣΗΣ	0	
	MAIN ZONE ACTUATION TYPE	0 / 1	ΥΠΕΥΘΥΝΟΣ ΕΓΚΑΤΑΣΤΑΣΗΣ	0	
	MAIN ZONE ADDR	1 - 6	ΥΠΕΥΘΥΝΟΣ ΕΓΚΑΤΑΣΤΑΣΗΣ	3	
	MAIN ZONE HYDRAULIC CONF	0 / 1	ΥΠΕΥΘΥΝΟΣ ΕΓΚΑΤΑΣΤΑΣΗΣ	0	
	MAIN ZONE TYPE	0 / 1	ΥΠΕΥΘΥΝΟΣ ΕΓΚΑΤΑΣΤΑΣΗΣ	0	
	MAX CH SET	AT: MIN CH SET - 80.5 BT: MIN CH SET - 45.0	ΥΠΕΥΘΥΝΟΣ ΕΓΚΑΤΑΣΤΑΣΗΣ	80.5	
	MIN CH SET	AT: 20 - MAX CH SET BT: 20 - MAX CH SET	ΥΠΕΥΘΥΝΟΣ ΕΓΚΑΤΑΣΤΑΣΗΣ	20	
	OTR	0 (προεπιλογή) / 1	ΥΠΕΥΘΥΝΟΣ ΕΓΚΑΤΑΣΤΑΣΗΣ	0	

(*) ο λέβητας βγαίνει από το εργοστάσιο διαμορφωμένος για τη διαχείριση ενός μπόιλερ με θερμοστάτη, παράμετρος HYDRAULIC CONFIGURATION = 4

Μενού	Παράμετρος	Τιμή	Επίπεδο κωδικού πρόσβασης	Τιμή ρυθμισμένη από το εργοστάσιο	Εξατομικευμένες τιμές
	OTD CURVES	1.0-3.0 → AT 0.2-0.8 → BT	ΥΠΕΥΘΥΝΟΣ ΕΓΚΑΤΑΣΤΑΣΗΣ	2.0	
	NIGHT COMP	0 / 1	ΥΠΕΥΘΥΝΟΣ ΕΓΚΑΤΑΣΤΑΣΗΣ	0	
	POR	0 / 1	ΥΠΕΥΘΥΝΟΣ ΕΓΚΑΤΑΣΤΑΣΗΣ	0	
	MAN AUTO	0 / 1	ΥΠΕΥΘΥΝΟΣ ΕΓΚΑΤΑΣΤΑΣΗΣ	0	
	ZONE1 ENABLE	0 / 1	ΥΠΕΥΘΥΝΟΣ ΕΓΚΑΤΑΣΤΑΣΗΣ	0	
	ZONE1 ADDR	1 - 6	ΥΠΕΥΘΥΝΟΣ ΕΓΚΑΤΑΣΤΑΣΗΣ	1	
	ZONE1 HYDRAULIC CONFIG	0 / 1	ΥΠΕΥΘΥΝΟΣ ΕΓΚΑΤΑΣΤΑΣΗΣ	0	
	ZONE1 TYPE	0 / 1	ΥΠΕΥΘΥΝΟΣ ΕΓΚΑΤΑΣΤΑΣΗΣ	0	
	ZONE1 SET	ZONE1 MIN CH SET - ZONE1 MAX CH SET	ΧΡΗΣΤΗΣ	40 - 80.5	
	ZONE1 MAX CH SET	AT: ZONE1 MIN CH SET - 80.5 BT: MIN CH SET - 45.0	ΥΠΕΥΘΥΝΟΣ ΕΓΚΑΤΑΣΤΑΣΗΣ	80.5	
	ZONE1 MIN CH SET	AT: 40 - ZONE1 MAX CH SET BT: 20 - ZONE1 MAX CH SET	ΥΠΕΥΘΥΝΟΣ ΕΓΚΑΤΑΣΤΑΣΗΣ	40	
	ZONE1 OTR	0 / 1	ΥΠΕΥΘΥΝΟΣ ΕΓΚΑΤΑΣΤΑΣΗΣ	0	
	ZONE 1 OTD CURVES	1.0-3.0 → AT 0.2-0.8 → BT	ΥΠΕΥΘΥΝΟΣ ΕΓΚΑΤΑΣΤΑΣΗΣ	2.0	
	ZONE1 NIGHT COMP	0 / 1	ΥΠΕΥΘΥΝΟΣ ΕΓΚΑΤΑΣΤΑΣΗΣ	0	
DHW					
	ANTILEGIO	ΔΕΝ ΔΙΑΤΙΘΕΤΑΙ ΣΕ ΑΥΤΟ ΤΟ ΜΟΝΤΕΛΟ			
	ANTILEGIO TIME	ΔΕΝ ΔΙΑΤΙΘΕΤΑΙ ΣΕ ΑΥΤΟ ΤΟ ΜΟΝΤΕΛΟ			
	ANTILEGIO TANK FLOW	ΔΕΝ ΔΙΑΤΙΘΕΤΑΙ ΣΕ ΑΥΤΟ ΤΟ ΜΟΝΤΕΛΟ			
	TANK HYSTERESIS ON	ΔΕΝ ΔΙΑΤΙΘΕΤΑΙ ΣΕ ΑΥΤΟ ΤΟ ΜΟΝΤΕΛΟ			
	TANK HYSTERESIS OFF	ΔΕΝ ΔΙΑΤΙΘΕΤΑΙ ΣΕ ΑΥΤΟ ΤΟ ΜΟΝΤΕΛΟ			
	TANK FLOW TEMP	ΔΕΝ ΔΙΑΤΙΘΕΤΑΙ ΣΕ ΑΥΤΟ ΤΟ ΜΟΝΤΕΛΟ			
	SLIDING TANK FLOW TEMP	ΔΕΝ ΔΙΑΤΙΘΕΤΑΙ ΣΕ ΑΥΤΟ ΤΟ ΜΟΝΤΕΛΟ			
	MIN DHW SET	ΔΕΝ ΔΙΑΤΙΘΕΤΑΙ ΣΕ ΑΥΤΟ ΤΟ ΜΟΝΤΕΛΟ		37.5	
	MAX DHW SET	ΔΕΝ ΔΙΑΤΙΘΕΤΑΙ ΣΕ ΑΥΤΟ ΤΟ ΜΟΝΤΕΛΟ		60	
	DHW DELAY	0 - 60 λεπτά	ΣΕΡΒΙΣ	0	
	SUN ON	0 / 1 / 2 / 3 / 4	ΥΠΕΥΘΥΝΟΣ ΕΓΚΑΤΑΣΤΑΣΗΣ	0	
	3WAY CONFIG	ΔΕΝ ΔΙΑΤΙΘΕΤΑΙ ΣΕ ΑΥΤΟ ΤΟ ΜΟΝΤΕΛΟ			
	TANK PUMP PWM	ΔΕΝ ΔΙΑΤΙΘΕΤΑΙ ΣΕ ΑΥΤΟ ΤΟ ΜΟΝΤΕΛΟ			
	RSI POSTCIRCULATION TIME	ΔΕΝ ΔΙΑΤΙΘΕΤΑΙ ΣΕ ΑΥΤΟ ΤΟ ΜΟΝΤΕΛΟ			
SOLAR					
	FSUN	0 / 1	ΥΠΕΥΘΥΝΟΣ ΕΓΚΑΤΑΣΤΑΣΗΣ	0	
	T MAX TANK	10 130	ΥΠΕΥΘΥΝΟΣ ΕΓΚΑΤΑΣΤΑΣΗΣ	60°C	
	DELTA T ON PUMP	DELTA T OFF PUMP 30 °C	ΥΠΕΥΘΥΝΟΣ ΕΓΚΑΤΑΣΤΑΣΗΣ	8°C	
	DELTA T OFF PUMP	4°C DELTA T ON PUMP	ΥΠΕΥΘΥΝΟΣ ΕΓΚΑΤΑΣΤΑΣΗΣ	4°C	
	INTEGRATION DELAY	0 - 199 λεπτά	ΥΠΕΥΘΥΝΟΣ ΕΓΚΑΤΑΣΤΑΣΗΣ	0 λεπτά	
	COLLECTOR T MIN	(-)/-30°C - 0	ΥΠΕΥΘΥΝΟΣ ΕΓΚΑΤΑΣΤΑΣΗΣ	(-)	
	COLLECTOR T MAX	COLLECTOR T PROT 180°C	ΥΠΕΥΘΥΝΟΣ ΕΓΚΑΤΑΣΤΑΣΗΣ	110°C	
	COLLECTOR T PROT	80°C - COLLECTOR T MAX	ΥΠΕΥΘΥΝΟΣ ΕΓΚΑΤΑΣΤΑΣΗΣ	110°C	
	COLLECTOR T AUTH	COLLECTOR T LOCK - 95°C	ΥΠΕΥΘΥΝΟΣ ΕΓΚΑΤΑΣΤΑΣΗΣ	40°C	
	COLLECTOR T LOCK	-20°C - COLLECTOR T AUTH	ΥΠΕΥΘΥΝΟΣ ΕΓΚΑΤΑΣΤΑΣΗΣ	35°C	
	PWM COLL PUMP	0 λεπτά - 30 λεπτά	ΥΠΕΥΘΥΝΟΣ ΕΓΚΑΤΑΣΤΑΣΗΣ	0 λεπτά	
	TANK COOLING	0 / 1	ΥΠΕΥΘΥΝΟΣ ΕΓΚΑΤΑΣΤΑΣΗΣ	0	
	SOLAR PUMP MODE	0 / 1 / 2	ΥΠΕΥΘΥΝΟΣ ΕΓΚΑΤΑΣΤΑΣΗΣ	0	
SERVICE					
	TYPECOS	ΔΕΝ ΔΙΑΤΙΘΕΤΑΙ ΣΕ ΑΥΤΟ ΤΟ ΜΟΝΤΕΛΟ			
	EXPIRE	ΔΕΝ ΔΙΑΤΙΘΕΤΑΙ ΣΕ ΑΥΤΟ ΤΟ ΜΟΝΤΕΛΟ			

3.20 Πρόσβαση στις παραμέτρους

Πατώντας το πλήκτρο MENU για τουλάχιστον 2 δευτερόλεπτα, έχετε πρόσβαση στο μενού ρυθμίσεων, επιτρέποντας την προγραμματισμό των παραμέτρων.

Αν το μενού είναι κενό, εμφανίζεται το <<EMPTY MENU>>, διαφορετικά εμφανίζεται το πρώτο στοιχείο στο μενού.

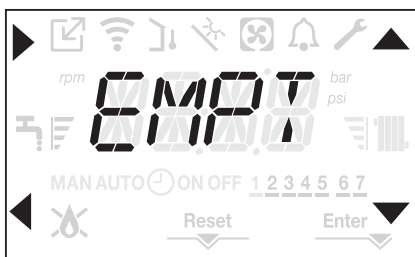

Η πρόσβαση στο μενού προγραμματισμού ΤΕΧΝΙΚΩΝ παραμέτρων προστατεύεται με κωδικό πρόσβασης. Πατώντας MENU για δεύτερη φορά για τουλάχιστον 2 δευτερόλεπτα, εμφανίζεται η ένδειξη PWD που αναβοσβήνει με συχνότητα 0,5 δευτ. ON και 0,5 δευτερόλεπτο OFF για 2 δευτερόλεπτα.



Στη συνέχεια εμφανίζεται το <<0000>> που αναβοσβήνει με συχνότητα 0,5 δευτερόλεπτα και 0,5 δευτερόλεπτο OFF. Τα εικονίδια, ▲, ▼, ► και ◀ ανάβουν για να επιτραπεί η εισαγωγή του κωδικού πρόσβασης.



Υπάρχουν δύο επίπεδα πρόσβασης στις παραμέτρους:

- ΥΠΕΥΘΥΝΟΣ ΕΓΚΑΤΑΣΤΑΣΗΣ
- ΥΠΕΥΘΥΝΟΣ ΣΕΡΒΙΣ

(το επίπεδο χρήστη δεν απαιτεί κωδικό πρόσβασης).

Ορίστε τον κωδικό πρόσβασης που παρέχεται από τον κατασκευαστή για το επιθυμητό επίπεδο πρόσβασης χρησιμοποιώντας το κουμπί στα βέλη ▲, ▼ για να εισαγάγετε την τιμή.

Πατήστε το πλήκτρο A στο βέλος ► για επιβεβαίωση.

Πατώντας το πλήκτρο B στο ◀ βέλος θα επιστρέψετε στο προηγούμενο επίπεδο και θα βγείτε από το μενού ρυθμίσεων.

Μπορείτε πλέον να πλοηγηθείτε στο μενού χρησιμοποιώντας τα πλήκτρα με τα βέλη C και D, επιβεβαιώνοντας την πρόσβαση στο υπομενού με τα πλήκτρα βέλους A ή διαφορετικά να επιστρέψετε στο προηγούμενο επίπεδο με το πλήκτρο βέλους B.

Σημείωση: Το μήνυμα ERR δείχνει ότι το επιλεγμένο στοιχείο μενού ή παράμετρος δεν είναι διαθέσιμο για το μοντέλο του λέβητα που χρησιμοποιείτε:

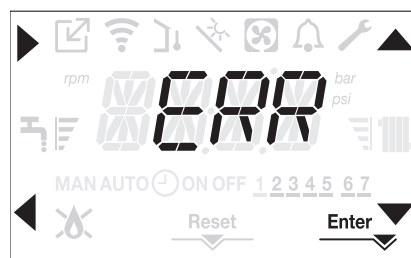

Η παρατεταμένη πίεση σε οποιοδήποτε σημείο του μενού (> 2sec) του πλήκτρου σας ◀ επιστρέφει στην κύρια σελίδα. Η διεπαφή επαναφέρεται επίσης αυτόματα στην κύρια οθόνη, εάν δεν πατηθεί κανένα πλήκτρο εντός 60 δευτερολέπτων.

4 ΘΕΣΗ ΣΕ ΛΕΙΤΟΥΡΓΙΑ

4.1 Προκαταρκτικοί έλεγχοι

Η πρώτη ενεργοποίηση πραγματοποιείται από το ικανό προσωπικό ενός εξουσιοδοτημένου Κέντρου Τεχνικής Εξυπηρέτησης της Riello.

Πριν ενεργοποιήσετε το λέβητα, βεβαιωθείτε ότι:

- τα δεδομένα των δικτύων εφοδιασμού (ηλεκτρισμός, νερό, φυσικό αέριο) αντιστοιχούν στα δεδομένα της ετικέτας
- οι σωλήνες εξαγωγής των καυσαερίων και οι σωλήνες αναρρόφησης αέρα λειτουργούν σωστά
- οι συνθήκες τακτικής συντήρησης είναι εξασφαλισμένες εάν ο λέβητας τοποθετείται μέσα ή ανάμεσα σε έπιπλα
- υπάρχει σφράγιση του συστήματος προσαγωγής καυσίμου
- ο ρυθμός ροής καυσίμου αντιστοιχεί στις τιμές που απαιτούνται από το λέβητα
- το σύστημα παροχής καυσίμου έχει τέτοιο μέγεθος ώστε να υπάρχει σωστή παροχή στον λέβητα και ότι διαθέτει όλες τις συσκευές ασφαλείας και ελέγχου που απαιτούνται από τους ισχύοντες κανονισμούς
- ο κυκλοφορητής περιστρέφεται ελεύθερα επειδή, ιδιαίτερα μετά από μακρές περιόδους αδράνειας, οι εναποθέσεις και/ή τα συντρίμια μπορούν να αποτρέψουν την ελεύθερη περιστροφή. Δείτε την παράγραφο "3.12 Χειροκίνητη επαναφορά του κυκλοφορητή".

4.2 Προγραμματισμός του λέβητα

- Τοποθετήστε τον κύριο διακόπτη του συστήματος στη θέση "on".

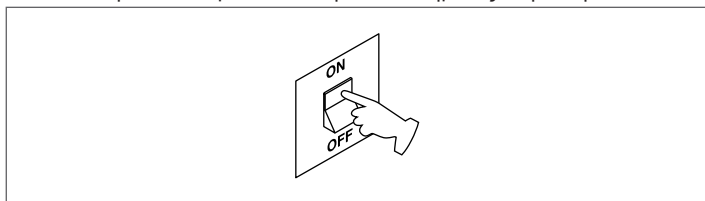

Εάν είναι απαραίτητο, η διασύνδεση μεταβαίνει αυτόματα στο **μενού ρολόι**. Στην κύρια οθόνη εμφανίζονται τα εικονίδια ▲, ▼, ► και ◀ και ENTER, ενώ εμφανίζεται 00:00 με τα πρώτα δύο ψηφία να αναβοσβήνουν με συχνότητα 0,5 δευτ. ON, 0,5 δευτ. OFF.

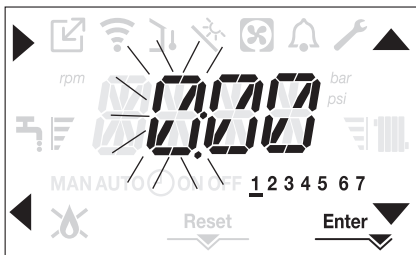

Για να ρυθμίσετε την ώρα και την ημέρα, ακολουθήστε τις παρακάτω οδηγίες:

- ρυθμίστε την ώρα με τα βέλη ▲ και ▼, στη συνέχεια επιβεβαιώστε με το **A**
- ρυθμίστε τα λεπτά με τα βέλη ▲ και ▼, στη συνέχεια επιβεβαιώστε με το **A**
- Ορίστε την ημέρα της εβδομάδας με τα βέλη ▲ και ▼. Το τμήμα που ευθυγραμμίζεται με την επιλεγμένη ημέρα αναβοσβήνει, πατήστε το πλήκτρο μενού MENU στο εικονίδιο Enter για να επιβεβαιώσετε τη ρύθμιση ώρας και ημέρας. Το ρολόι αναβοσβήνει για 4 δευτερόλεπτα και στη συνέχεια επιστρέφει στην κύρια οθόνη
- για να βγείτε από τον προγραμματισμό χρόνου χωρίς να αποθηκεύσετε τις τροποποιημένες τιμές απλά πατήστε ◀.

ΣΗΜΕΙΩΣΗ: Μπορείτε επίσης να αλλάξετε αργότερα τις ρυθμίσεις ΩΡΑ και ΗΜΕΡΑ, μεταβαίνοντας στην παράμετρο ΩΡΑ στο μενού ΡΥΘΜΙΣΕΙΣ ή πατώντας τα πλήκτρα **A+C** για τουλάχιστον 2 δευτερόλεπτα.

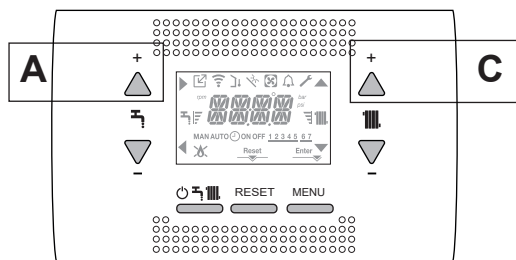

Κάθε φορά που τροφοδοτείται ο λέβητας, διεξάγεται κύκλος εξαερισμού που διαρκεί 6 λεπτά.

Στην οθόνη εμφανίζεται το μήνυμα <<CYCLE AIR PURGING IN PROGRESS>> που ανάβει το εικονίδιο RESET.

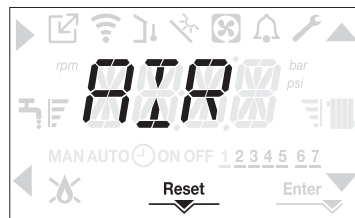

Για να διακόψετε τον κύκλο εξαερισμού, πατήστε RESET.

Ρυθμίστε το λέβητα στο OFF πιέζοντας **ON/OFF**.

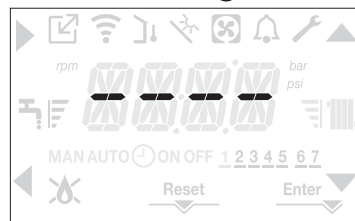

Χρησιμοποιώντας τη διεπαφή είναι δυνατή η πρόσβαση, χρησιμοποιώντας το μενού ΡΥΘΜΙΣΕΙΣ, σε μια σειρά παραμέτρων που μπορούν να προγραμματιστούν για να σας επιτρέψουν να προσαρμόσετε τη λειτουργία του λέβητα ανάλογα με τον τύπο του συστήματος.

Ορίστε τις παραμέτρους σύμφωνα με τις επιθυμητές λειτουργίες.

4.3 Λειτουργία προγραμματισμού χρονικής ζώνης (θερμοστάτης χώρου)

Εάν το σύστημα θέρμανσης διαχειρίζεται ένας θερμοστάτης χώρου και επομένως χωρίς χρονοδιάγραμμα προγραμματισμού, ο χρονικός προγραμματισμός στη διεπαφή λέβητα μπορεί να ενεργοποιηθεί θέτοντας στο μενού CH την παράμετρο POR = 1.

Για να έχετε πρόσβαση στο μενού χρονικού προγραμματισμού, πατήστε τα πλήκτρα **B+D** για τουλάχιστον 2 δευτερόλεπτα.

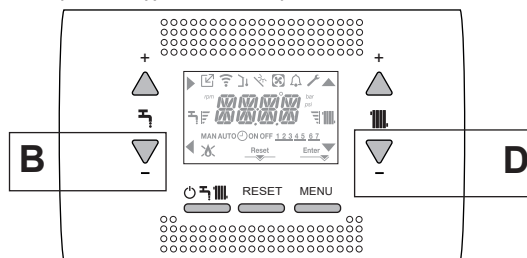

Οι ενδείξεις εμφανίζονται όπως στο παρακάτω σχήμα:

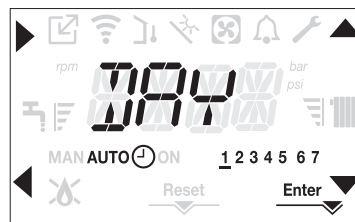

Χρησιμοποιώντας τα βέλη ▲, ▼ επιλέξτε την ημέρα ή την προεπιλεγμένη ομάδα ημερών:

- 1-2-3-4-5-6-7 προγραμματισμός των μεμονωμένων ημερών
- 1-5 προγραμματισμός από Δευτέρα έως Παρασκευή
- 6-7 προγραμματισμός από το Σάββατο έως την Κυριακή
- 1-7 προγραμματισμός ολόκληρης της εβδομάδας

Με το πλήκτρο ► επιβεβαιώνετε την επιλογή και περνάτε στον προγραμματισμό των χρονικών ζωνών, με το πλήκτρο Enter βγαίνετε από τον χρονικό προγραμματισμό επιβεβαιώνοντας τις αλλαγές που έγιναν.

Με το πλήκτρο ◀ βγαίνετε χωρίς να αποθηκεύσετε τις επιλογές.

Ρύθμιση των χρονικών ζωνών

- Η οθόνη εμφανίζει TIME ON, πατήστε ► για να ρυθμίσετε το χρόνο ανάφλεξης ▲, ▼ αλλάξτε την ώρα, επιβεβαιώστε με ►.
- Η οθόνη εμφανίζει TIME OFF, πατήστε ► για να ρυθμίσετε το χρόνο απενεργοποίησης ▲, ▼ αλλάξτε την ώρα, επιβεβαιώστε με ►.
- Το TIME ON, εμφανίζεται ξανά, στη συνέχεια ο προγραμματισμός των χρονικών ζωνών μέχρι τον μέγιστο αριθμό προγραμματιζόμενων ζωνών (τέσσερις) ή αλλιώς πιέζεται Enter για επιβεβαίωση των ζωνών που έχετε ορίσει και μεταβείτε στον προγραμματισμό της επόμενης ημέρας.

Για κάθε ημέρα της εβδομάδας είναι δυνατό να προγραμματιστούν έως και 4 ζώνες, κάθε μία από τις οποίες έχει χρόνο έναρξης και χρόνο λήξης. Εκτός αυτών των χρονικών ζωνών, τα αιτήματα θέρμανσης από τον θερμοστάτη χώρου αγνοούνται.

Οι χρονικές ζώνες κεντρικής θέρμανσης που είναι ενεργοποιημένες ως προεπιλογή είναι:

07:30 - 08:30 / 12:00 - 13:30 / 18:00 - 22:30 από ΔΕΥ έως ΠΑΡ

08:00 - 22:30 από ΣΑΒ έως ΚΥΡ.

Όταν ενεργοποιείται ο χρονικός προγραμματισμός λειτουργίας, πατώντας τα πλήκτρα **C+D** μπορείτε να μετακινηθείτε από τον χρονικό προγραμματισμό σε **MAN ON** ή **MAN OFF**.

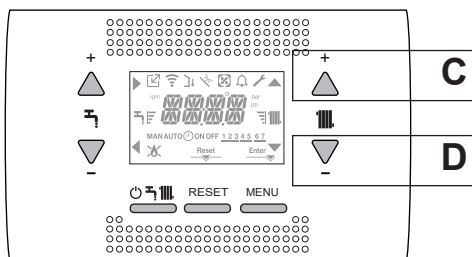

4.4 Διαμόρφωση λέβητα

Για να αποκτήσετε πρόσβαση στο μενού ρύθμισης του λέβητα, μεταβείτε στο μενού τεχνικών παραμέτρων, όπως υποδεικνύεται στην παράγραφο "3.20 Πρόσβαση στις παραμέτρους". Χρησιμοποιήστε τα βέλη ▲ και ▼ για να μετακινηθείτε στις παραμέτρους του προεπιλεγμένου υπομενού, επιβεβαιώνοντας την επιλογή με το **A**; αλλάξτε την τιμή της προεπιλεγμένης παραμέτρου με τα **C** και **D** επιβεβαιώνοντας την επιλογή με το πλήκτρο που υποδεικνύεται από το εικονίδιο **Enter**.

Περιγραφή του μενού ρυθμίσεων

Ορισμένες από τις παρακάτω λειτουργίες ενδέχεται να μην είναι διαθέσιμες ανάλογα με το επίπεδο πρόσβασης και τον τύπο του μηχανήματος.

SETTING

TIME

Από αυτό το μενού μπορείτε να προσαρμόσετε την ώρα και τον αριθμό της ημέρας της εβδομάδας.

TIME PROGRAM

Από αυτό το μενού μπορείτε να αποκτήσετε πρόσβαση στο μενού για τη ρύθμιση του χρονικού προγραμματισμού θέρμανσης. Για κάθε ημέρα της εβδομάδας είναι δυνατή η δημιουργία έως 4 ζωνών, που χαρακτηρίζονται από χρόνο έναρξης και χρόνο λήξης.

ΕΙΝΑΙ δυνατή η πρόσβαση στο ίδιο μενού απευθείας από την κύρια οθόνη πατώντας τα πλήκτρα **B+D** ταυτόχρονα για τουλάχιστον δύο δευτερόλεπτα (βλέπε παράγραφο "4.3 Λειτουργία προγραμματισμού χρονικής ζώνης (θερμοστάτης χώρου)")

COMB

GAS TYPE

Αυτή η παράμετρος σας επιτρέπει να ρυθμίσετε τον τύπο αερίου.

0 = αέριο μεθάνιο - εργοστασιακή ρύθμιση

1 = LPG

BOILER TYPE

Ρυθμίστε αυτήν την παράμετρο για τον τύπο του λέβητα, ανατρέξτε στη σχετική παράγραφο "4.27 Αντικατάσταση της πλακέτας AKM" για περισσότερες πληροφορίες.

COMBUSTION OFFSET

Αυτή η παράμετρος σας επιτρέπει να επαναφέρετε τις εργοστασιακές ρυθμίσεις της καύσης, ανατρέξτε στη σχετική παράγραφο "4.28 Παράμετροι ελέγχου καύσης" για περισσότερες πληροφορίες.

CONF

HYDRAULIC CONFIGURATION

Αυτή η παράμετρος σας επιτρέπει να ρυθμίσετε τον τύπο υδραυλικής διαμόρφωσης του λέβητα:

0 = ΜΟΝΟ ΘΕΡΜΑΝΣΗ

1 = ΑΣΦΑΛΗΣ ΔΙΑΚΟΠΤΗΣ ΡΟΗΣ

2 = ΑΣΦΑΛΕΙΑ ΜΕΤΡΗΤΗΣ ΡΟΗΣ

3 = ΜΠΟΪΛΕΡ ΜΕ ΑΙΣΘΗΤΗΡΑ

4 = ΜΠΟΪΛΕΡ ΜΕ ΘΕΡΜΟΣΤΑΤΗ (εργοστασιακή ρύθμιση)

Η εργοστασιακή ρύθμιση για αυτήν την παράμετρο είναι 4.

Κατά την αντικατάσταση της ηλεκτρονικής πλακέτας βεβαιωθείτε ότι η παράμετρος αυτή έχει οριστεί σε 4.

WATER TRANSDUCER

Αυτή η παράμετρος σας επιτρέπει να ρυθμίσετε τον τύπο μετατροπέα πίεσης νερού:

0 = διακόπτης πίεσης νερού

1 = μετατροπέας πίεσης

Η εργοστασιακή ρύθμιση για αυτήν την παράμετρο είναι 1, μην την αλλάξετε!

Κατά την αντικατάσταση της ηλεκτρονικής πλακέτας βεβαιωθείτε ότι η παράμετρος αυτή έχει οριστεί σε 1.

AUTO WATER FILL ENABLE

Αυτή η παράμετρος σας επιτρέπει να ενεργοποιήσετε τη λειτουργία "ημι-αυτόματη πλήρωση", καθώς οι λέβητες διαθέτουν μετατροπέα πίεσης και εγκατεστημένη ηλεκτρομαγνητική βαλβίδα πλήρωσης.

Η εργοστασιακή ρύθμιση για αυτήν την παράμετρο είναι 0, μην την αλλάξετε!

Κατά την αντικατάσταση της ηλεκτρονικής πλακέτας βεβαιωθείτε ότι η παράμετρος αυτή έχει οριστεί σε 0.

BEGIN SYSTEM FILLING

ΔΕΝ ΔΙΑΤΙΘΕΤΑΙ ΣΕ ΑΥΤΟ ΤΟ ΜΟΝΤΕΛΟ

AIR PURGING CYCLE

Αυτή η παράμετρος σας επιτρέπει να απενεργοποιήσετε τη λειτουργία κύκλου εξερισμού. Η εργοστασιακή ρύθμιση είναι 1, ορίστε την παράμετρο σε 0 για να απενεργοποιήσετε τη λειτουργία.

MIN

Αυτή η παράμετρος σας επιτρέπει να αλλάξετε τον ελάχιστο αριθμό στροφών του ανεμιστήρα. Μην το αλλάξετε!

MAX

Αυτή η παράμετρος σας επιτρέπει να αλλάξετε τον μέγιστο αριθμό στροφών του ανεμιστήρα. Μην το αλλάξετε!

MAX_CH

Αυτή η παράμετρος σας επιτρέπει να αλλάξετε τον μέγιστο αριθμό στροφών του ανεμιστήρα στη λειτουργία θέρμανσης. Μην το αλλάξετε!

RANGE RATED

Αυτή η παράμετρος σας επιτρέπει να αλλάξετε την έξοδο θερμότητας σε λειτουργία θέρμανσης, η εργοστασιακή ρύθμιση για αυτήν την παράμετρο είναι MAX_CH και μπορεί να προγραμματιστεί εντός της περιοχής MIN - MAX_CH.

Για περισσότερες πληροφορίες σχετικά με τη χρήση αυτής της παραμέτρου, ανατρέξτε στην παράγραφο "4.19 Πιστοποίηση Range rated".

DO_AUX1

Αυτή η παράμετρος σας επιτρέπει να ρυθμίσετε τη λειτουργία ενός πρόσθετου ρελέ (μόνο εάν έχει εγκατασταθεί η πλακέτα ρελέ (δεν παρέχεται ως στάνταρ)) για να φέρετε μια φάση (230Vac) σε μια δεύτερη αντλία θέρμανσης (πρόσθετη αντλία) ή μια βαλβίδα ζώνης. Η εργοστασιακή ρύθμιση για αυτήν την παράμετρο είναι 0 και μπορεί να οριστεί στο εύρος 0-2 με την ακόλουθη σημασία:

Οι ακίδες 1 και 2 του X21	Απών	Μπερδεμένος
DO_AUX1 = 0	πρόσθετη διαχείριση της αντλίας	διαχείριση βαλβίδων ζώνης
DO_AUX1 = 1	διαχείριση βαλβίδων ζώνης	διαχείριση βαλβίδων ζώνης
DO_AUX1 = 2	πρόσθετη διαχείριση της αντλίας	πρόσθετη διαχείριση της αντλίας

EXHAUST PROBE RESET

Αυτή η παράμετρος επιτρέπει την επαναφορά του μετρητή ωρών λειτουργίας σε ορισμένες συνθήκες (βλ. "4.20 Φώτα και σφάλματα" για περισσότερες πληροφορίες, σφάλματα E091).

Η εργοστασιακή ρύθμιση για αυτή την παράμετρο είναι 0, ρυθμίστε στο 1 για να επαναφέρετε τον μετρητή ωρών του αισθητήρα καυσαερίων μετά τον καθαρισμό του πρωτεύοντος εναλλάκτη θερμότητας.

Μόλις ολοκληρωθεί η διαδικασία επαναφοράς, η παράμετρος επιστρέφει αυτόματα στο 0.

CH**HYST ON HIGH TEMP**

Για συστήματα υψηλής θερμοκρασίας, αυτή η παράμετρος σας επιτρέπει να ρυθμίσετε την τιμή υστέρησης που χρησιμοποιείται από την πλακέτα προσαρμογής για τον υπολογισμό της θερμοκρασίας παροχής ανάφλεξης του καυστήρα:

ΘΕΡΜΟΚΡΑΣΙΑ ΑΝΑΦΛΕΞΗΣ = ΡΥΘΜΙΣΗ ΘΕΡΜΑΝΣΗΣ - ΥΣΤΕΡΗΣΗ ΣΕ ΥΨΗΛΗ ΘΕΡΜΟΚΡΑΣΙΑ.

Η εργοστασιακή ρύθμιση για αυτήν την παράμετρο είναι 5 °C, μπορεί να αλλάξει εντός του εύρους 2 - 10 °C.

HYST OFF HIGH TEMP

Για συστήματα υψηλής θερμοκρασίας, αυτή η παράμετρος σας επιτρέπει να ρυθμίσετε την τιμή υστέρησης που χρησιμοποιείται από την πλακέτα προσαρμογής για τον υπολογισμό της απενεργοποίησης της παροχής θερμοκρασίας του καυστήρα:

ΘΕΡΜΟΚΡΑΣΙΑ ΑΝΑΦΛΕΞΗΣ = ΡΥΘΜΙΣΗ ΘΕΡΜΑΝΣΗΣ - ΥΣΤΕΡΗΣΗ OFF ΥΨΗΛΗΣ ΘΕΡΜΟΚΡΑΣΙΑΣ.

Η εργοστασιακή ρύθμιση για αυτήν την παράμετρο είναι 5 °C, μπορεί να αλλάξει εντός του εύρους 2 - 10 °C.

HYST ON LOW TEMP

Για συστήματα χαμηλής θερμοκρασίας, αυτή η παράμετρος σας επιτρέπει να ρυθμίσετε την τιμή υστέρησης που χρησιμοποιείται από την πλακέτα προσαρμογής για τον υπολογισμό της θερμοκρασίας παροχής ανάφλεξης του καυστήρα:

ΘΕΡΜΟΚΡΑΣΙΑ ΑΝΑΦΛΕΞΗΣ = ΡΥΘΜΙΣΗ ΘΕΡΜΑΝΣΗΣ - ΥΣΤΕΡΗΣΗ ΣΕ ΧΑΜΗΛΗ ΘΕΡΜΟΚΡΑΣΙΑ.

Η εργοστασιακή ρύθμιση για αυτήν την παράμετρο είναι 3 °C, μπορεί να αλλάξει εντός του εύρους 2 - 10 °C.

HYST OFF LOW TEMP

Για συστήματα χαμηλής θερμοκρασίας, αυτή η παράμετρος σας επιτρέπει να ρυθμίσετε την τιμή υστέρησης που χρησιμοποιείται από την πλακέτα προσαρμογής για τον υπολογισμό της απενεργοποίησης της παροχής θερμοκρασίας του καυστήρα:

ΘΕΡΜΟΚΡΑΣΙΑ ΑΝΑΦΛΕΞΗΣ = ΡΥΘΜΙΣΗ ΘΕΡΜΑΝΣΗΣ - ΥΣΤΕΡΗΣΗ OFF ΧΑΜΗΛΗΣ ΘΕΡΜΟΚΡΑΣΙΑΣ.

Η εργοστασιακή ρύθμιση για αυτήν την παράμετρο είναι 3 °C, μπορεί να αλλάξει εντός του εύρους 2 - 10 °C.

PUMP CONTROL TYPE

P90 = 0 → εξαιρετική χρήση ενός κυκλοφορητή UPS

P90 = 1 → Αντλία στη μέγιστη σταθερή ταχύτητα (σαν να ήταν ON-OFF)

2 ≤ P90 ≤ 40 → Αντικειμενική μεταβλητή ταχύτητα αντλίας

41 ≤ P90 ≤ 100 → Αναλογική μεταβλητή ταχύτητα αντλίας

Για περισσότερες λεπτομέρειες βλ. "3.11 Κυκλοφορητής μεταβλητής ταχύτητας".

CH POST CIRC

ΔΕΝ ΔΙΑΤΙΘΕΤΑΙ ΣΕ ΑΥΤΟ ΤΟ ΜΟΝΤΕΛΟ

LOW NOISE

ΔΕΝ ΔΙΑΤΙΘΕΤΑΙ ΣΕ ΑΥΤΟ ΤΟ ΜΟΝΤΕΛΟ

SCREED HEATING

"4.13 Λειτουργία θερμαντήρα δαπέδου" Αυτή η παράμετρος σας επιτρέπει να ενεργοποιήσετε τη λειτουργία του θερμαντήρα δαπέδου (δείτε την παράγραφο "4.15 Λειτουργία θερμαντήρα δαπέδου" για περισσότερες λεπτομέρειες). Η εργοστασιακή ρύθμιση είναι 0, με το λέβητα ρυθμισμένο στο OFF, ρυθμίστε τον στο 1 για να ενεργοποιήσετε τη λειτουργία του θερμαντήρα δαπέδων στις ζώνες θέρμανσης χαμηλής θερμοκρασίας.

Η παράμετρος επιστρέφει αυτόματα στο 0 μόλις τελειώσει η λειτουργία του θερμαντήρα δαπέδου, μπορείτε να το διακόψετε νωρίτερα ρυθμίζοντας την τιμή στο 0.

ANTI CYCLE FUNCTION

Αυτή η παράμετρος σας επιτρέπει να αλλάξετε την ΑΠΕΝΕΡΓΟΠΟΙΗΣΗ ΧΡΟΝΙΣΜΟΥ ΑΝΑΓΚΑΣΤΙΚΗΣ ΘΕΡΜΑΝΣΗΣ, αναφορικά με τον χρόνο καυστήρα που έχει εισαχθεί για την εκ νέου ανάφλεξη του καυστήρα ενόψει μιας απενεργοποίησης λόγω επίτευξης της θερμοκρασίας θέρμανσης. Η εργοστασιακή ρύθμιση για αυτήν την παράμετρο είναι 3 λεπτά και μπορεί να ρυθμιστεί σε τιμή μεταξύ 0 λεπτών και 20 λεπτών.

RESET CH TIMERS

Αυτή η παράμετρος σας επιτρέπει να ακυρώσετε το ANTI CYCLE και τον ΧΡΟΝΙΣΜΟ ΜΕΓΙΣΤΗΣ ΕΞΟΔΟΥ ΜΕΙΩΜΕΝΗΣ ΘΕΡΜΑΝΣΗΣ, που διαρκεί 15 λεπτά, κατά το οποίο η ταχύτητα του ανεμιστήρα περιορίζεται στο 75% της μέγιστης απόδοσης θέρμανσης που έχει ρυθμιστεί.

Η εργοστασιακή ρύθμιση είναι 0, ορίστε την παράμετρο σε 1 για να επαναφορά των χρονικών ρυθμίσεων.

MAIN ZONE ACTUATION TYPE

Αυτή η παράμετρος σας επιτρέπει να διαμορφώσετε το σύστημα ώστε να διαχειρίζεται μια βαλβίδα ανάμιξης και μια πρόσθετη αντλία στο κεντρικό σύστημα θέρμανσης (απαιτείται η χρήση της πλακέτας αξεσουάρ BE16, που δεν παρέχεται ως στάνταρ).

Η εργοστασιακή ρύθμιση για αυτήν την παράμετρο είναι 0, ορίστε την στο 1 για τη σύνδεση μιας πλακέτας BE16.

Σημείωση: αυτή η παράμετρος δεν μπορεί να αλλάξει όταν είναι συνδεδεμένος ένας χρονοθερμοστάτης OT+.

MAIN ZONE ADDR

Όταν ο ΤΥΠΟΣ ΕΝΕΡΓΟΠΟΙΗΣΗΣ ΚΥΡΙΑΣ ΖΩΝΗΣ = 1, αυτή η παράμετρος σας επιτρέπει να ορίσετε τη διεύθυνση της πλακέτας BE16.

Η εργοστασιακή ρύθμιση για αυτήν την παράμετρο είναι 3 και μπορεί να ρυθμιστεί εντός του εύρους 1 - 6.

Σημείωση: Ανατρέξτε στο φύλλο οδηγιών της πλακέτας BE16 για περισσότερες πληροφορίες σχετικά με τη χρήση αυτής της παραμέτρου.

MAIN ZONE HYDRAULIC CONF

Όταν ο ΤΥΠΟΣ ΕΝΕΡΓΟΠΟΙΗΣΗΣ ΚΥΡΙΑΣ ΖΩΝΗΣ = 1, αυτή η παράμετρος σας επιτρέπει να ορίσετε την υδραυλική διαμόρφωση της κύριας ζώνης θέρμανσης.

Η εργοστασιακή ρύθμιση για αυτήν την παράμετρο είναι 0 και επιτρέπει την διαχείριση μιας άμεσης ζώνης, ορίστε την παράμετρο σε 1 για τη διαχείριση μιας μικτής ζώνης. Σημείωση: Ανατρέξτε στο φύλλο οδηγιών της πλακέτας BE16 για περισσότερες πληροφορίες σχετικά με τη χρήση αυτής της παραμέτρου.

MAIN ZONE TYPE

Αυτή η παράμετρος σας επιτρέπει να καθορίσετε τον τύπο της ζώνης που πρόκειται να θερμανθεί, μπορείτε να κάνετε μία από τις ακόλουθες επιλογές:

0 = ΥΨΗΛΗ ΘΕΡΜΟΚΡΑΣΙΑ (εργοστασιακή ρύθμιση)

1 = ΧΑΜΗΛΗ ΘΕΡΜΟΚΡΑΣΙΑ

2 = ΜΕΣΙΑ ΘΕΡΜΟΚΡΑΣΙΑ

3 = ΧΑΜΗΛΗ ΘΕΡΜΟΚΡΑΣΙΑ

4 = ΧΑΜΗΛΗ ΘΕΡΜΟΚΡΑΣΙΑ

5 = ΧΑΜΗΛΗ ΘΕΡΜΟΚΡΑΣΙΑ

6 = ΧΑΜΗΛΗ ΘΕΡΜΟΚΡΑΣΙΑ

7 = ΧΑΜΗΛΗ ΘΕΡΜΟΚΡΑΣΙΑ

8 = ΧΑΜΗΛΗ ΘΕΡΜΟΚΡΑΣΙΑ

9 = ΧΑΜΗΛΗ ΘΕΡΜΟΚΡΑΣΙΑ

10 = ΧΑΜΗΛΗ ΘΕΡΜΟΚΡΑΣΙΑ

11 = ΧΑΜΗΛΗ ΘΕΡΜΟΚΡΑΣΙΑ

12 = ΧΑΜΗΛΗ ΘΕΡΜΟΚΡΑΣΙΑ

13 = ΧΑΜΗΛΗ ΘΕΡΜΟΚΡΑΣΙΑ

14 = ΧΑΜΗΛΗ ΘΕΡΜΟΚΡΑΣΙΑ

15 = ΧΑΜΗΛΗ ΘΕΡΜΟΚΡΑΣΙΑ

16 = ΧΑΜΗΛΗ ΘΕΡΜΟΚΡΑΣΙΑ

17 = ΧΑΜΗΛΗ ΘΕΡΜΟΚΡΑΣΙΑ

18 = ΧΑΜΗΛΗ ΘΕΡΜΟΚΡΑΣΙΑ

19 = ΧΑΜΗΛΗ ΘΕΡΜΟΚΡΑΣΙΑ

20 = ΧΑΜΗΛΗ ΘΕΡΜΟΚΡΑΣΙΑ

21 = ΧΑΜΗΛΗ ΘΕΡΜΟΚΡΑΣΙΑ

22 = ΧΑΜΗΛΗ ΘΕΡΜΟΚΡΑΣΙΑ

23 = ΧΑΜΗΛΗ ΘΕΡΜΟΚΡΑΣΙΑ

24 = ΧΑΜΗΛΗ ΘΕΡΜΟΚΡΑΣΙΑ

25 = ΧΑΜΗΛΗ ΘΕΡΜΟΚΡΑΣΙΑ

26 = ΧΑΜΗΛΗ ΘΕΡΜΟΚΡΑΣΙΑ

27 = ΧΑΜΗΛΗ ΘΕΡΜΟΚΡΑΣΙΑ

28 = ΧΑΜΗΛΗ ΘΕΡΜΟΚΡΑΣΙΑ

29 = ΧΑΜΗΛΗ ΘΕΡΜΟΚΡΑΣΙΑ

OTR

Αυτή η παράμετρος σας επιτρέπει να ενεργοποιήσετε τη θερμορύθμιση όταν το σύστημα έχει συνδεδεμένο έναν αισθητήρα εξωτερικής θερμοκρασίας. Η εργοστασιακή ρύθμιση είναι 0, ο λέβητας λειτουργεί πάντα σε σταθερό σημείο. Με την παράμετρο στο 1 και έναν συνδεδεμένο αισθητήρα εξωτερικής θερμοκρασίας, ο λέβητας λειτουργεί με θερμορύθμιση. Με τον εξωτερικό αισθητήρα θερμοκρασίας αποσυνδεδεμένο, ο λέβητας λειτουργεί πάντα σε σταθερό σημείο. Δείτε την παράγραφο "4.5 Διαμόρφωση θερμορύθμισης" για περισσότερες λεπτομέρειες σχετικά με αυτή τη λειτουργία.

OTD CURVES

Αυτή η παράμετρος σας επιτρέπει να ρυθμίσετε τον αριθμό της καμπύλης αντιστάθμισης που χρησιμοποιείται από τον λέβητα όταν βρίσκεται σε θερμορύθμιση. Η εργοστασιακή ρύθμιση για αυτήν την παράμετρο είναι 2,0 για συστήματα υψηλής θερμοκρασίας και 0,5 για χαμηλής θερμοκρασίας. Η παράμετρος μπορεί να ρυθμιστεί με την κλίμακα 1,0 - 3,0 για συστήματα υψηλής θερμοκρασίας, 0,2 - 0,8 για χαμηλής θερμοκρασίας. Δείτε την παράγραφο "4.5 Διαμόρφωση θερμορύθμισης" για περισσότερες λεπτομέρειες σχετικά με αυτή τη λειτουργία.

NIGHT COMP

Με αυτή την παράμετρο ενεργοποιείτε τη λειτουργία "νυχτερινής αντιστάθμισης". Η προεπιλεγμένη τιμή είναι 0, ρυθμίστε στο 1 για να ενεργοποιήσετε τη λειτουργία. Δείτε την παράγραφο "4.5 Διαμόρφωση θερμορύθμισης" για περισσότερες λεπτομέρειες σχετικά με αυτή τη λειτουργία.

POR

Αυτή η παράμετρος σας επιτρέπει να ενεργοποιήσετε τον χρονικό προγραμματισμό θέρμανσης. Ο χρονικός προγραμματισμός δεν είναι ενεργοποιημένος = 0 Όταν η επαφή του θερμοστάτη χώρου κλείνει, το αίτημα θερμότητας ικανοποιείται πάντα χωρίς χρονικό περιορισμό. Ο χρονικός προγραμματισμός είναι ενεργοποιημένος = 1 Όταν η επαφή του θερμοστάτη χώρου κλείνει, η απαίτηση θερμότητας ενεργοποιείται σύμφωνα με τον προγραμματισμό που έχει ρυθμιστεί.

MAN AUTO

Αυτή η παράμετρος σας επιτρέπει να ρυθμίσετε τον τρόπο λειτουργίας για τη μετάβαση από τη χειροκίνητη θέρμανση στην αυτόματη θέρμανση. Η εργοστασιακή ρύθμιση για αυτήν την παράμετρο είναι 0: σε αυτή την κατάσταση η μετάβαση από το χειροκίνητο στον αυτόματο προγραμματισμό χρονισμού πρέπει να γίνει από τον χρήστη πατώντας τα πλήκτρα **C+D**. Ρυθμίστε την παράμετρο σε 1 για να ενεργοποιήσετε τη λειτουργία: σε αυτή την κατάσταση, η μετάβαση από το χειροκίνητο σε αυτόματο προγραμματισμό χρονισμού εμφανίζεται αυτόματα κατά την πρώτη αλλαγή της ζώνης.

ZONE1 ENABLE

Αυτή η παράμετρος σας επιτρέπει να ενεργοποιήσετε τη διαχείριση μιας πρόσθετης ζώνης θέρμανσης (απαιτείται η χρήση της πλακέτας αξεσουάρ BE16, που δεν παρέχεται ως στάνταρ). Η προεπιλεγμένη τιμή είναι 0, ρυθμίστε στο 1 για να ενεργοποιήσετε τη λειτουργία. Σημείωση: αυτή η παράμετρος δεν μπορεί να αλλάξει όταν είναι συνδεδεμένος ένας θερμοστάτης OT+.

ZONE1 ADDR

Όταν η ZONE1 ENABLE = 1, αυτή η παράμετρος σας επιτρέπει να ορίσετε τη διεύθυνση της πλακέτας BE16 της ζώνης 1. Η εργοστασιακή ρύθμιση είναι 1 και μπορεί να ρυθμιστεί εντός του εύρους 1 - 6. Σημείωση: Ανατρέξτε στο φύλλο οδηγιών της πλακέτας BE16 για περισσότερες πληροφορίες σχετικά με τη χρήση αυτής της παραμέτρου.

ZONE1 HYDRAULIC CONFIG

Όταν ο ΤΥΠΟΣ ΕΝΕΡΓΟΠΟΙΗΣΗΣ ΚΥΡΙΑΣ ΖΩΝΗΣ = 1, αυτή η παράμετρος σας επιτρέπει να ρυθμίσετε την υδραυλική διαμόρφωση της ζώνης θέρμανσης 1. Η εργοστασιακή ρύθμιση για αυτήν την παράμετρο είναι 0 και σας επιτρέπει να διαχειριστείτε μια άμεση ζώνη, η οποία έχει οριστεί σε 1 για τη διαχείριση μιας μικτής ζώνης. Σημείωση: Ανατρέξτε στο φύλλο οδηγιών της πλακέτας BE16 για περισσότερες πληροφορίες σχετικά με τη χρήση αυτής της παραμέτρου.

ZONE1 TYPE

Όταν ο ΤΥΠΟΣ ΕΝΕΡΓΟΠΟΙΗΣΗΣ ΚΥΡΙΑΣ ΖΩΝΗΣ = 1 αυτή η παράμετρος σας επιτρέπει να καθορίσετε τον τύπο της ζώνης που πρόκειται να θερμανθεί. ΜΠΟΡΕΙΤΕ να κάνετε μία από τις ακόλουθες επιλογές:
0 = ΨΥΧΛΗ ΘΕΡΜΟΚΡΑΣΙΑ (εργοστασιακή ρύθμιση)
1 = ΧΑΜΗΛΗ ΘΕΡΜΟΚΡΑΣΙΑ

ZONE1 SET

Όταν ο ΤΥΠΟΣ ΕΝΕΡΓΟΠΟΙΗΣΗΣ ΚΥΡΙΑΣ ΖΩΝΗΣ = 1, αυτή η παράμετρος σας επιτρέπει να διαμορφώσετε την τιμή ρύθμισης της ζώνης θέρμανσης 1. Η εργοστασιακή ρύθμιση για αυτή την παράμετρο είναι ZONE1 MAX CH SET και μπορεί να προγραμματιστεί εντός του εύρους ZONE1 MIN CH SET και ZONE1 MAX CH SET.

ZONE1 MAX CH SET

Αυτή η παράμετρος σας επιτρέπει να ορίσετε το μέγιστο επιθυμητό σημείο θέρμανσης που μπορεί να ρυθμιστεί για τη ζώνη 1:
- εύρος 20 °C - 80,5 °C, προεπιλογή 80,5 °C για συστήματα υψηλής θερμοκρασίας
- εύρος 20 °C - 45 °C, προεπιλογή 45 °C για συστήματα χαμηλής θερμοκρασίας.
Σημείωση: η τιμή ZONE 1 MAX CH SET δεν μπορεί να είναι μικρότερη από την τιμή ZONE 1 MIN CH SET.

ZONE1 MIN CH SET

Αυτή η παράμετρος σας επιτρέπει να καθορίσετε το ελάχιστο επιθυμητό σημείο θέρμανσης που μπορεί να ρυθμιστεί για τη ζώνη 1:
- εύρος 20 °C - 80,5 °C, προεπιλογή 40 °C για συστήματα υψηλής θερμοκρασίας
- εύρος 20 °C - 45 °C, προεπιλογή 20 °C για συστήματα χαμηλής θερμοκρασίας
Σημείωση: η τιμή ZONE 1 MIN CH SET δεν μπορεί να είναι μεγαλύτερη από την τιμή ZONE 1 MAX CH SET.

ZONE1 OTR

Αυτή η παράμετρος σας επιτρέπει να ενεργοποιήσετε τη λειτουργία θερμορύθμισης για τη ζώνη 1 όταν το σύστημα έχει συνδεδεμένο έναν αισθητήρα εξωτερικής θερμοκρασίας. Η εργοστασιακή ρύθμιση είναι 0, ο λέβητας λειτουργεί πάντα για τη ζώνη 1 σε σταθερό σημείο, για να λειτουργήσει ο λέβητας σε κατάσταση κλιματισμού συνδέστε έναν αισθητήρα εξωτερικής θερμοκρασίας και ρυθμίστε την παράμετρο στο 1, συνδέστε έναν αισθητήρα εξωτερικής θερμοκρασίας. Με τον εξωτερικό αισθητήρα θερμοκρασίας αποσυνδεδεμένο, ο λέβητας λειτουργεί πάντα σε σταθερό σημείο. Δείτε την παράγραφο "4.5 Διαμόρφωση θερμορύθμισης" για περισσότερες λεπτομέρειες σχετικά με αυτή τη λειτουργία.

ZONE1 OTD CURVES

Αυτή η παράμετρος σας επιτρέπει να ρυθμίσετε τον αριθμό της καμπύλης αντιστάθμισης για τη ζώνη 1 που χρησιμοποιείται από τον λέβητα όταν βρίσκεται σε λειτουργία κλιματισμού. Η εργοστασιακή ρύθμιση για αυτήν την παράμετρο είναι 2,0 για συστήματα υψηλής θερμοκρασίας και 0,5 για χαμηλής θερμοκρασίας. Η παράμετρος μπορεί να ρυθμιστεί με την κλίμακα 1,0 - 3,0 για συστήματα υψηλής θερμοκρασίας, 0,2 - 0,8 για χαμηλής θερμοκρασίας. Δείτε την παράγραφο "4.5 Διαμόρφωση θερμορύθμισης" για περισσότερες λεπτομέρειες σχετικά με αυτή τη λειτουργία.

ZONE1 NIGHT COMP

Αυτή η παράμετρος σας επιτρέπει να ενεργοποιήσετε τη "νυχτερινή αντιστάθμιση" για τη ζώνη 1. Η προεπιλεγμένη τιμή είναι 0, ρυθμίστε στο 1 για να ενεργοποιήσετε τη λειτουργία. Δείτε την παράγραφο "4.5 Διαμόρφωση θερμορύθμισης" για περισσότερες λεπτομέρειες σχετικά με αυτή τη λειτουργία.

DHW**ANTILEGIO**

Αυτή η παράμετρος ενεργοποιεί τη λειτουργία αντιβακτηριακής προστασίας "antilegionella" στον λέβητα είναι συνδεδεμένο ένα μπτόιλερ με αισθητήρα (Περίπτωση C). Η εργοστασιακή τιμή για τη συγκεκριμένη παράμετρο είναι 0 (λειτουργία απενεργοποιημένη). Ρυθμίστε την τιμή στο 1 για να ενεργοποιήσετε την λειτουργία εβδομαδιαίας αντιβακτηριακής προστασίας antilegionella, η λειτουργία εκτελείται την τρίτη ημέρα της εβδομάδας στις 03:00 π.μ. Ρυθμίστε την τιμή στο 2 για να ενεργοποιήσετε την λειτουργία ημερήσιας αντιβακτηριακής προστασίας antilegionella, η λειτουργία εκτελείται όλες τις ημέρες της εβδομάδας στις 03:00 π.μ. Δείτε την παράγραφο "4.15 Λειτουργία αντιβακτηριακής προστασίας antilegionella (μόνο εάν είναι συνδεδεμένο μπτόιλερ με αισθητήρα)" για περισσότερες πληροφορίες σχετικά με αυτήν τη λειτουργία.

ANTILEGIO TIME

Αυτή η παράμετρος ενεργοποιεί τη ρύθμιση της ώρας εκτέλεσης της λειτουργίας αντιβακτηριακής προστασίας "antilegionella" όταν στον λέβητα είναι συνδεδεμένο ένα μπτόιλερ με αισθητήρα (Περίπτωση C). Η εργοστασιακή τιμή για τη συγκεκριμένη παράμετρο είναι 03:00 π.μ.

ANTILEGIO OUTLET TANK FLOW

Αυτή η παράμετρος επιτρέπει να καθορίσετε την τιμή παροχής ζεστού νερού χρήσης όταν βρίσκεται σε εξέλιξη η λειτουργία antilegionella. Η εργοστασιακή τιμή για τη συγκεκριμένη παράμετρο είναι 80 °C και μπορεί να προγραμματιστεί σε εύρος 65 °C - 85 °C.

TANK FLOW TEMP

Αυτή η παράμετρος επιτρέπει την αλλαγή της θερμοκρασίας παροχής στο μπτόιλερ όταν υπάρχει αίτημα ζεστού νερού χρήσης. Η εργοστασιακή τιμή για τη συγκεκριμένη παράμετρο είναι 80 °C και μπορεί να τροποποιηθεί σε εύρος 50 °C - 85 °C.

SLIDING OUTLET TANK FLOW TEMP

Η εργοστασιακή τιμή για τη συγκεκριμένη παράμετρο είναι 0 (λειτουργία απενεργοποιημένη), ρυθμίστε την παράμετρο στο 1 για να ενεργοποιηθεί η λειτουργία).

Η εργοστασιακή τιμή για τη συγκεκριμένη παράμετρο είναι 0 (λειτουργία απενεργοποιημένη), ρυθμίστε την παράμετρο στο 1 για να ενεργοποιηθεί η λειτουργία.

Δείτε την παράγραφο "4.14 Κυμαινόμενη παροχή (μόνο με συνδεδεμένο μπόιλερ)" για περισσότερες πληροφορίες σχετικά με αυτήν τη λειτουργία.

MIN DHW SET

ΔΕΝ ΔΙΑΤΙΘΕΤΑΙ ΣΕ ΑΥΤΟ ΤΟ ΜΟΝΤΕΛΟ

MAX DHW SET

ΔΕΝ ΔΙΑΤΙΘΕΤΑΙ ΣΕ ΑΥΤΟ ΤΟ ΜΟΝΤΕΛΟ

DHW DELAY

ΔΕΝ ΔΙΑΤΙΘΕΤΑΙ ΣΕ ΑΥΤΟ ΤΟ ΜΟΝΤΕΛΟ

SUN ON

ΔΕΝ ΔΙΑΤΙΘΕΤΑΙ ΣΕ ΑΥΤΟ ΤΟ ΜΟΝΤΕΛΟ

SOLAR**FSUN**

Αυτή η παράμετρος χρησιμοποιείται για την ενεργοποίηση του ηλιακού θερμοσίφωνα, πρέπει να χρησιμοποιηθεί η πλακέτα αξεσουάρ BE15.

Η εργοστασιακή ρύθμιση είναι 0 = η διαχείριση ηλιακού θερμοσίφωνα απενεργοποιημένη, ορίστε την παράμετρο σε 1 για να ενεργοποιήσετε τη λειτουργία.

T MAX TANK

Η παράμετρος σας επιτρέπει να ορίσετε τη μέγιστη θερμοκρασία του άνω μέρους του μπόιλερ. Η εργοστασιακή ρύθμιση είναι 60 °C.

Η παράμετρος μπορεί να ρυθμιστεί με εύρος 10 °C - 130 °C.

DELTA T ON PUMP

Η παράμετρος σας επιτρέπει να διαχειριστείτε τη διαφορά θερμοκρασίας μεταξύ του αισθητήρα συλλέκτη και του κάτω αισθητήρα μπόιλερ για το θερμικό φορτίο του μπόιλερ (ενεργοποίηση της ηλιακής αντλίας).

Η εργοστασιακή ρύθμιση είναι 8 °C.

Η παράμετρος μπορεί να ρυθμιστεί με εύρος 4 °C - 30 °C.

Σημείωση: Η τιμή DELTA T ON PUMP πρέπει να είναι μεγαλύτερη από την DELTA T OFF PUMP.

DELTA T OFF PUMP

Η παράμετρος σας επιτρέπει να διαχειριστείτε τη διαφορά θερμοκρασίας μεταξύ του αισθητήρα συλλέκτη και του κάτω αισθητήρα μπόιλερ για τη διακοπή του θερμικού φορτίου του μπόιλερ (απενεργοποίηση της ηλιακής αντλίας).

Η εργοστασιακή ρύθμιση είναι 4 °C.

Η παράμετρος μπορεί να ρυθμιστεί με εύρος 4 °C - 30 °C.

Σημείωση: Η τιμή DELTA T OFF PUMP πρέπει να είναι χαμηλότερη από την DELTA T ON PUMP.

INTEGRATION DELAY

Η παράμετρος σας επιτρέπει να ρυθμίσετε το χρόνο καθυστέρησης της ηλιακής ολοκλήρωσης από τον λέβητα

Η εργοστασιακή ρύθμιση είναι 0 λεπτά.

Η παράμετρος μπορεί να ρυθμιστεί με εύρος 0 min - 180 min.

COLLECTOR T MIN

Με αυτή την παράμετρο ρυθμίζετε την ελάχιστη θερμοκρασία του συλλέκτη για να ενεργοποιήσετε την αντιπαγετική λειτουργία του ηλιακού συλλέκτη.

Η εργοστασιακή ρύθμιση είναι: - - °C (απενεργοποίηση του αντιπαγετικού ηλιακού συλλέκτη).

Η παράμετρος μπορεί να ρυθμιστεί με εύρος -30 °C +5 °C.

COLLECTOR T MAX

Παράμετρος για τη ρύθμιση της μέγιστης θερμοκρασίας του συλλέκτη για το κλειδώμα της αντλίας ηλιακού συλλέκτη (προστασία συστήματος).

Στη συνέχεια ενεργοποιείται η αντλία μόλις η θερμοκρασία του συλλέκτη πέσει κάτω από το [COLLECTOR T MAX - 10 °C].

Η εργοστασιακή ρύθμιση είναι 110 °C.

Η παράμετρος μπορεί να ρυθμιστεί με εύρος 80 °C - 180 °C.

Σημείωση: η τιμή COLLECTOR T MAX πρέπει να είναι υψηλότερη από την COLLECTOR T PROT.

COLLECTOR T PROT

Παράμετρος για τη ρύθμιση της μέγιστης θερμοκρασίας του συλλέκτη για την ενεργοποίηση της λειτουργίας ψύξης του ηλιακού συλλέκτη.

Η εργοστασιακή ρύθμιση είναι 110 °C.

Η παράμετρος μπορεί να ρυθμιστεί με εύρος 80 °C - 180 °C.

Σημείωση: η τιμή COLLECTOR T PROT πρέπει να είναι χαμηλότερη από την COLLECTOR T MAX.

COLLECTOR T AUTH

Παράμετρος για τη ρύθμιση της ελάχιστης θερμοκρασίας για την ενεργοποίηση της αντλίας ηλιακού συλλέκτη.

Η εργοστασιακή ρύθμιση είναι 40 °C.

Η παράμετρος μπορεί να ρυθμιστεί με εύρος -20 °C +95 °C.

Σημείωση: η τιμή COLLECTOR T AUTH πρέπει να είναι υψηλότερη από την τιμή COLLECTOR T LOCK.

COLLECTOR T LOCK

Αυτή η παράμετρος σας επιτρέπει να ρυθμίσετε την ελάχιστη θερμοκρασία για την απενεργοποίηση της αντλίας ηλιακού συλλέκτη.

Η εργοστασιακή ρύθμιση είναι 35 °C.

Η παράμετρος μπορεί να ρυθμιστεί με εύρος -20 °C +95 °C.

Σημείωση: η τιμή COLLECTOR T LOCK πρέπει να είναι μικρότερη από την τιμή COLLECTOR T AUTH.

PWM COLL PUMP

Αυτή η παράμετρος σας επιτρέπει να ρυθμίσετε την περίοδο διαμόρφωσης PWM της ηλιακής αντλίας.

Η εργοστασιακή ρύθμιση είναι 0 λεπτά (η λειτουργία διαμόρφωσης αντλίας ηλιακής συλλογής είναι απενεργοποιημένη).

Η παράμετρος μπορεί να ρυθμιστεί με εύρος 0 min - 30 min.

TANK COOLING

Παράμετρος για την ενεργοποίηση/απενεργοποίηση της λειτουργίας ψύξης του μπόιλερ. υπάρχουν δύο διαθέσιμες επιλογές:

0 = ΛΕΙΤΟΥΡΓΙΑ ΜΗ ΕΝΕΡΓΗ (εργοστασιακή ρύθμιση)

1 = ΛΕΙΤΟΥΡΓΙΑ ΕΝΕΡΓΗ

SOLAR PUMP MODE

Παράμετρος για τη ρύθμιση της λειτουργίας της αντλίας ηλιακού συλλέκτη. υπάρχουν τρεις διαθέσιμες επιλογές:

0 = OFF (εργοστασιακή ρύθμιση) ==> η αντλία ηλιακού συλλέκτη είναι πάντα απενεργοποιημένη

1 = ON ==> η αντλία ηλιακού συλλέκτη είναι πάντα ενεργοποιημένη

2 = AUTO ==> η αντλία ηλιακού συλλέκτη ενεργοποιείται και απενεργοποιείται σύμφωνα με τους κανόνες ηλιακής διαχείρισης

4.5 Διαμόρφωση θερμορύθμισης

Η ενεργοποίηση της ΘΕΡΜΟΡΥΘΜΙΣΗΣ γίνεται με τον ακόλουθο τρόπο:

- πρόσβαση στο μενού τεχνικών παραμέτρων, όπως υποδεικνύεται στην παράγραφο "3.20 Πρόσβαση στις παραμέτρους"
- επιλέξετε το μενού CH και στη συνέχεια το OTR = 1.

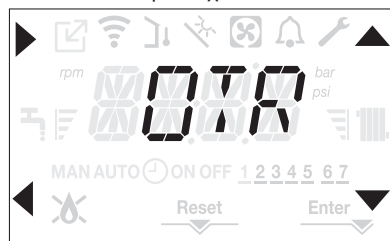

Η θερμορύθμιση λειτουργεί μόνο με τον αισθητήρα εξωτερικής θερμοκρασίας συνδεδεμένο και ενεργό μόνο για τη λειτουργία ΘΕΡΜΑΝΣΗΣ.

Εάν ο αισθητήρας OTR = 0 ή ο εξωτερικός αισθητήρας θερμοκρασίας αποσυνδεθεί, ο λέβητας λειτουργεί σε σταθερό σημείο.

Η θερμοκρασία που μετράται από τον αισθητήρα εξωτερικής θερμοκρασίας εμφανίζεται στο μενού "4.21 Μενού INFO" στο OUTDOOR TEMP SENS.

Ο αλγόριθμος θερμορύθμισης δεν θα χρησιμοποιήσει άμεσα την εξωτερική θερμοκρασία αλλά μάλλον μια υπολογισμένη εξωτερική θερμοκρασία που λαμβάνει υπόψη τη μόνωση του κτιρίου: σε κτίρια που είναι καλά μονωμένα, οι εξωτερικές μεταβολές θερμοκρασίας θα έχουν μικρότερο αντίκτυπο από εκείνες που είναι ελάχιστα μονωμένες συγκριτικά.

ΑΙΤΗΜΑ ΑΠΟ ΟΤ CHRONOTHERMOSTAT

Σε αυτή την περίπτωση, το σημείο παροχής υπολογίζεται από τον χρονοθερμστάτη σύμφωνα με την τιμή της εξωτερικής θερμοκρασίας και τη διαφορά μεταξύ της θερμοκρασίας περιβάλλοντος και της επιθυμητής θερμοκρασίας περιβάλλοντος.

ΑΙΤΗΜΑ ΑΠΟ ΘΕΡΜΟΣΤΑΤΗ ΧΩΡΟΥ

Σε αυτή την περίπτωση, το σημείο παροχής υπολογίζεται από την πλακέτα ρύθμισης σύμφωνα με την τιμή της εξωτερικής θερμοκρασίας έτσι ώστε να αποκτηθεί μια εκτιμώμενη εξωτερική θερμοκρασία 20° (θερμοκρασία περιβάλλοντος αναφοράς). Υπάρχουν 2 παράμετροι που ανταγωνίζονται για τον υπολογισμό της επιθυμητής τιμής αναφοράς εξόδου:

- κλίση της καμπύλης αντιστάθμισης (KT)
- μετατόπιση στη θερμοκρασία περιβάλλοντος αναφοράς.

Επιλογή της καμπύλης αντιστάθμισης (παράμετρος OTD CURVES - εικ. 20)

Η καμπύλη αντιστάθμισης της θέρμανσης φροντίζει να διατηρεί τη θεωρητική θερμοκρασία 20 °C σε χώρους με εξωτερικές θερμοκρασίες μεταξύ +20 °C και -20 °C. Η επιλογή της καμπύλης εξαρτάται από την προβλεπόμενη ελάχιστη εξωτερική θερμοκρασία (και κατά συνέπεια από τη γεωγραφική θέση) και από την προβλεπόμενη θερμοκρασία παροχής (και κατά συνέπεια από τον τύπο του συστήματος). Υπολογίζεται με προσοχή από τον τεχνικό εγκατάστασης, σύμφωνα με τον παρακάτω τύπο:

$$KT = \frac{\text{Προβλεπόμενη θερμοκρασία εξόδου} - T_{\text{shift}}}{20 - \text{Ελάχ. εξωτερική θερμοκρασία σχεδίασης}}$$

$$T_{\text{shift}} = \begin{cases} 30 \text{ } ^\circ\text{C} & \text{τυπικές εγκαταστάσεις} \\ 25 \text{ } ^\circ\text{C} & \text{επιδαπέδιες εγκαταστάσεις} \end{cases}$$



Αν από τον υπολογισμό προκύπτει μια τιμή ανάμεσα σε δύο καμπύλες, συνιστάται να επιλέξετε την καμπύλη αντιστάθμισης που πλησιάζει περισσότερο στην τιμή υπολογισμού.

Παράδειγμα: Αν η τιμή υπολογισμού είναι 1,3, βρίσκεται ανάμεσα στην καμπύλη 1 και την καμπύλη 1,5. Σε αυτήν την περίπτωση, επιλέξτε την πλησιέστερη καμπύλη, δηλαδή 1,5.

Οι τιμές KT που μπορούν να ρυθμιστούν είναι οι ακόλουθες:

- Τυπική εγκατάσταση: 1.0-3.0
- σύστημα δαπέδου 0,2-0,8.

Μέσα από τη διεπαφή υπάρχει η δυνατότητα πρόσβασης στο μενού CH και στην παράμετρο OTD CURVES για να ρυθμίσετε την προεπιλεγμένη καμπύλη θερμορύθμισης:

- πρόσβαση στο μενού τεχνικών παραμέτρων, όπως υποδεικνύεται στην παράγραφο "3.20 Πρόσβαση στις παραμέτρους"
- επιλέξτε το μενού CH και στη συνέχεια το OTD CURVES
- πατήστε το πλήκτρο  για επιβεβαίωση
- ρυθμίστε την επιθυμητή κλιματική καμπύλη με τα πλήκτρα βέλους  και 

- επιβεβαιώστε με 

Απόκλιση στη θερμοκρασία περιβάλλοντος αναφοράς (εικ. 20)



Σε κάθε περίπτωση, ο χρήστης μπορεί να τροποποιήσει έμμεσα την τιμή του σημείου αναφοράς ΘΕΡΜΑΝΣΗΣ, με αναφορά τη θερμοκρασία αναφοράς (20 °C) εισάγοντας μια μετατόπιση στη θερμοκρασία αναφοράς που μπορεί να ποικίλει εντός της περιοχής -5 - + 5 (offset 0 = 20 °C).

Για τη διόρθωση της απόκλισης δείτε την παράγραφο "4.9 Ρύθμιση της θερμοκρασίας του νερού θέρμανσης με σύνδεση αισθητήρα εξωτερικής θερμοκρασίας".

ΝΥΧΤΕΡΙΝΗ ΑΝΤΙΣΤΑΘΜΙΣΗ (παράμετρος NIGHT COMP - εικ. 20)

Αν ένας ΘΕΡΜΟΣΤΑΤΗΣ ΧΩΡΟΥ είναι συνδεδεμένος με ένα χρονοδιακόπτη προγραμματισμού, από το μενού CH παράμετρος NIGHT COMP μπορεί να ενεργοποιηθεί η νυχτερινή αντιστάθμιση.

Για να ρυθμίσετε τη νυχτερινή αντιστάθμιση:

- πρόσβαση στο μενού τεχνικών παραμέτρων, όπως υποδεικνύεται στην παράγραφο "3.20 Πρόσβαση στις παραμέτρους"
- επιλέξτε το μενού CH και στη συνέχεια το NIGHT COMP
- πατήστε το πλήκτρο  για επιβεβαίωση
- ορίστε την παράμετρο σε 1
- επιβεβαιώστε με 

Σε αυτή την περίπτωση, όταν η ΕΠΑΦΗ είναι ΚΛΕΙΣΤΗ, το αίτημα θερμότητας γίνεται από τον αισθητήρα ροής, με βάση την εξωτερική θερμοκρασία, για να επιτευχθεί ονομαστική θερμοκρασία περιβάλλοντος στο επίπεδο ΗΜΕΡΑ (20 °C). Το άνοιγμα της επαφής δεν προκαλεί απενεργοποίηση, αλλά μια μείωση (παράλληλη μετατόπιση) της κλιματικής καμπύλης σε επίπεδο ΝΥΧΤΑΣ (16 °C).

Επίσης σε αυτή την περίπτωση, ο χρήστης μπορεί να τροποποιήσει έμμεσα την τιμή του σημείου αναφοράς της ΘΕΡΜΟΤΗΤΑΣ, εισάγοντας εκ νέου μία μετατόπιση στη θερμοκρασία αναφοράς ΗΜΕΡΑΣ (20 °C) και όχι στη ΝΥΧΤΑ (16 °C) που μπορεί να κυμαίνεται μεταξύ [-5 - + 5].

Για τη διόρθωση της απόκλισης δείτε την παράγραφο "4.9 Ρύθμιση της θερμοκρασίας του νερού θέρμανσης με σύνδεση αισθητήρα εξωτερικής θερμοκρασίας".

4.6 Πρώτη θέση σε λειτουργία

- Τοποθετήστε τον κύριο διακόπτη του συστήματος στη θέση "on".
- Ανοίξτε τη βάνα αερίου για να επιτρέψετε τη ροή του καυσίμου.

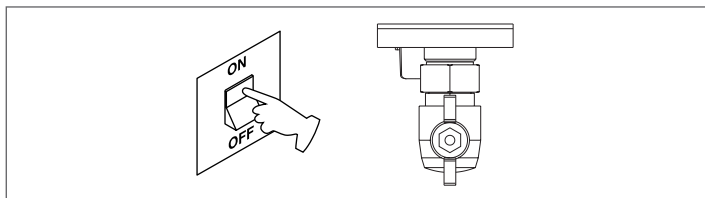

- Με την ισχύ ενεργοποιημένη, ανάβει ο οπίσθιος φωτισμός, στη συνέχεια όλα τα εικονίδια και τα τμήματα ανάβουν για 1 δευτερόλεπτο και στη συνέχεια εμφανίζεται η ανανέωση του υλικολογισμικού για 3 δευτερόλεπτα:

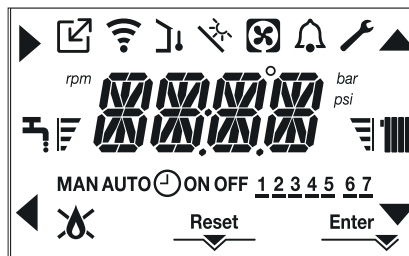

- Στη συνέχεια, η διεπαφή εμφανίζει την ενεργή κατάσταση τη συγκεκριμένη στιγμή.

Κύκλωμα εξαερισμού



Κάθε φορά που τροφοδοτείται ο λέβητας, διεξάγεται ένας αυτόματος κύκλος εξαερισμού που διαρκεί 6 λεπτά. Όταν ο κύκλος καθαρισμού αέρα βρίσκεται σε εξέλιξη, όλα τα αιτήματα θέρμανσης αναστέλλονται εκτός από αυτά για ζεστό νερό οικιακής χρήσης όταν ο λέβητας δεν είναι ρυθμισμένος σε OFF και εμφανίζεται ένα μήνυμα κύλισης στην οθόνη διεπαφής "AIR PURGING CYCLE IN PROGRESS" (ΚΥΚΛΟΣ ΚΑΘΑΡΙΣΜΟΥ ΑΕΡΑ ΣΕ ΕΞΕΛΙΞΗ).

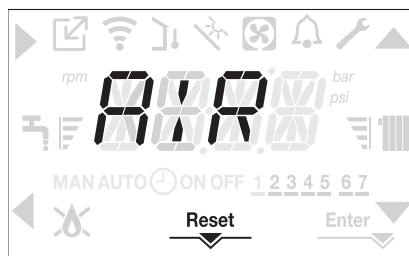

Ο κύκλος καθαρισμού μπορεί να διακοπεί νωρίς κρατώντας το πλήκτρο 2 πατημένο για τουλάχιστον 2 δευτερόλεπτα (ανάβει το εικονίδιο RESET).

Ο κύκλος καθαρισμού μπορεί επίσης να διακοπεί, εάν ο λέβητας δεν είναι ρυθμισμένος στο OFF, με αίτημα οικιακού ζεστού νερού χρήσης.

- Ρυθμίστε το θερμοστάτη του χώρου στην επιθυμητή θερμοκρασία (~ 20 °C) ή, εάν η εγκατάσταση διαθέτει χρονόμετρο ή προγραμματιστή ωραρίου, πρέπει να είναι "ενεργός" ή ρυθμισμένος (~ 20 °C)
- Στη συνέχεια ρυθμίστε το λέβητα στο ΧΕΙΜΩΝΑ ή ΚΑΛΟΚΑΙΡΙ, ανάλογα με τον τύπο λειτουργίας που επιθυμείτε.
- Ο λέβητας θα ξεκινήσει και θα συνεχίσει να λειτουργεί μέχρι να φτάσει στις καθορισμένες θερμοκρασίες, στη συνέχεια επιστρέφει στην κατάσταση αναμονής.

4.7 Κατάσταση λειτουργίας

Για να αλλάξετε την κατάσταση λειτουργίας από το ΧΕΙΜΩΝΑΣ στο ΚΑΛΟΚΑΙΡΙ ή στο OFF, πατήστε το πλήκτρο 1 μέχρι να εμφανιστεί το εικονίδιο για την επιθυμητή λειτουργία.

ΛΕΙΤΟΥΡΓΙΑ ΧΕΙΜΩΝΑ

- Ρυθμίστε το λέβητα στην κατάσταση ΧΕΙΜΩΝΑ πιέζοντας το πλήκτρο 1 μέχρι να εμφανιστεί το εικονίδιο ζεστού νερού οικιακής χρήσης και το εικονίδιο θέρμανσης.



Η διεπαφή συνήθως εμφανίζει τη θερμοκρασία παροχής, εκτός εάν υπάρχει ζήτηση ζεστού νερού οικιακής χρήσης σε εξέλιξη, οπότε εμφανίζεται η θερμοκρασία ζεστού νερού οικιακής χρήσης.

- Όταν υπάρχει αίτημα θερμότητας και ο λέβητας κάνει έναυση, στην οθόνη εμφανίζεται το εικονίδιο .

ΑΙΤΗΜΑ θέρμανσης, το εικονίδιο του ψυγείου αναβοσβήνει:



ΛΕΙΤΟΥΡΓΙΑ ΚΑΛΟΚΑΙΡΙ (μόνο εάν είναι συνδεδεμένο το μπόιλερ)

- Ρυθμίστε το λέβητα στην κατάσταση ΚΑΛΟΚΑΙΡΙ πιέζοντας το πλήκτρο 1 μέχρι να εμφανιστεί το εικονίδιο ζεστού νερού οικιακής χρήσης.



Σε αυτή την κατάσταση ο λέβητας ενεργοποιεί την παραδοσιακή λειτουργία μόνο ζεστού νερού οικιακής χρήσης, η διεπαφή εμφανίζει κανονικά τη θερμοκρασία παροχής.

Σε περίπτωση λήψης ζεστού νερού οικιακής χρήσης, στην οθόνη εμφανίζεται η θερμοκρασία του ζεστού νερού οικιακής χρήσης.

ΑΙΤΗΜΑ ζεστού νερού οικιακής χρήσης, το εικονίδιο βρύσης αναβοσβήνει:

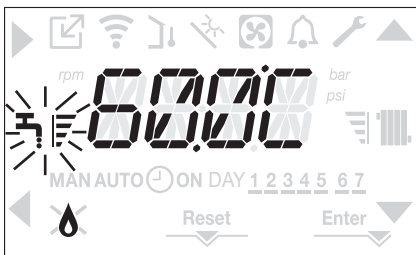

OFF

- Ρυθμίστε τον λέβητα στην κατάσταση απενεργοποίησης πατώντας το πλήκτρο 1 μέχρι να εμφανιστούν τα κεντρικά τμήματα.



4.8 Ρύθμιση της θερμοκρασίας του νερού θέρμανσης χωρίς σύνδεση αισθητήρα εξωτερικής θερμοκρασίας

Εάν δεν υπάρχει αισθητήρας εξωτερικής θερμοκρασίας, ο λέβητας λειτουργεί σε σταθερό σημείο, σε αυτήν την περίπτωση η επιθυμητή τιμή ΘΕΡΜΑΝΣΗΣ μπορεί να ρυθμιστεί στην κύρια σελίδα της οθόνης.

Πατώντας το πλήκτρο **C** ή **D** εμφανίζεται η τρέχουσα τιμή θέρμανσης, η τιμή αναβοσβήνει με συχνότητα 0,5 δευτ. ON, 0,5 δευτ. OFF και τα εικονίδια ▲ και ▼ ανάβουν.

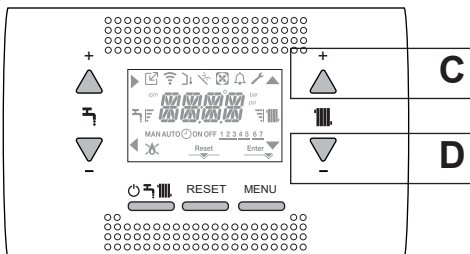

Η διαδοχική πίεση του πλήκτρου **C** ή **D** σας επιτρέπει να ρυθμίσετε την τιμή θέρμανσης εντός της προκαθορισμένης περιοχής:
 [40 °C - 80,5 °C] για συστήματα υψηλής θερμοκρασίας
 [20 °C - 45 °C] για συστήματα χαμηλής θερμοκρασίας με βαθμίδες 0,5 °C.

Οι γραμμές στάθμης δίπλα στο εικονίδιο θέρμανσης δείχνουν την τιμή ρύθμισης που έχει ρυθμιστεί σε σχέση με το εύρος λειτουργίας:

- τέσσερις γραμμές αναμμένες = μέγιστο σημείο ρύθμισης
- μια μπάρα αναμμένη = ελάχιστο σημείο ρύθμισης



Κρατώντας ένα από τα δύο πλήκτρα **C** ή **D** πατημένο για μεγαλύτερο χρονικό διάστημα, ο μετρητής αυξάνει την ταχύτητα προώθησης τροποποιώντας την επιλεγμένη τιμή.

Εάν δεν πατηθεί κανένα πλήκτρο για 5 δευτερόλεπτα, η τιμή που έχει οριστεί θεωρείται ως η νέα επιθυμητή τιμή θέρμανσης και η οθόνη επιστρέφει στην κύρια σελίδα.

4.9 Ρύθμιση της θερμοκρασίας του νερού θέρμανσης με σύνδεση αισθητήρα εξωτερικής θερμοκρασίας

Εάν έχει εγκατασταθεί ένας αισθητήρας εξωτερικής θερμοκρασίας και έχει ενεργοποιηθεί η θερμορύθμιση (παράμετρος OTR=1), η θερμοκρασία παροχής επιλέγεται αυτόματα από το σύστημα, το οποίο ρυθμίζει τη θερμοκρασία περιβάλλοντος σύμφωνα με τις διακυμάνσεις της εξωτερικής θερμοκρασίας. Εάν θέλετε να αλλάξετε τη θερμοκρασία, ανυψώνοντας την ή χαμηλώνοντας την σε σχέση με τη θερμοκρασία που υπολογίζεται αυτόματα από την ηλεκτρονική πλακέτα, μπορείτε να αλλάξετε την επιθυμητή τιμή ΘΕΡΜΑΝΣΗΣ ως εξής:

Πατήστε τα πλήκτρα **C** ή **D** και επιλέξτε το επιθυμητό επίπεδο άνεσης εντός της περιοχής (-5 - +5) (βλέπε παράγραφο "4.5 Διαμόρφωση θερμορύθμισης").

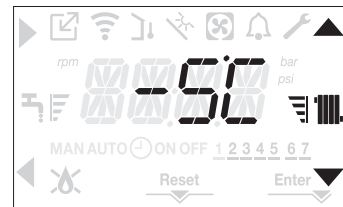

Σημείωση: εάν έχει συνδεθεί ένας αισθητήρας εξωτερικής θερμοκρασίας, ενδέχεται ο λέβητας να λειτουργεί σε σταθερό σημείο ρυθμίζοντας την παράμετρο OTR = 0 (μενού CH).

4.10 Ρύθμιση της θερμοκρασίας ζεστού νερού οικιακής χρήσης

1

Στην κύρια οθόνη, με το πάτημα του πλήκτρου **A** αντί του **B** εμφανίζεται η τρέχουσα επιθυμητή τιμή ζεστού νερού οικιακής χρήσης, η τιμή αναβοσβήνει με συχνότητα 0,5 sec ON, 0,5 sec OFF και τα εικονίδια ▲ και ▼ ανάβουν.

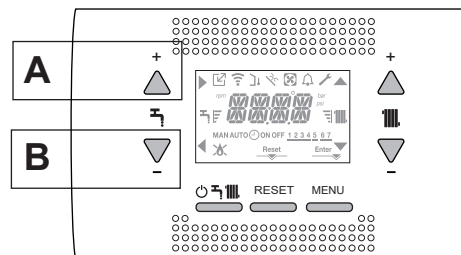

Η διαδοχική πίεση των πλήκτρων **A** ή **B** σας επιτρέπει να ρυθμίσετε την τιμή ζεστού νερού οικιακής χρήσης, αυξάνοντας ή μειώνοντας την τιμή εντός του προεπιλεγμένου εύρους σε βήματα του 0,5 °C.

Οι γραμμές στάθμης δίπλα στο εικονίδιο θέρμανσης δείχνουν την τιμή ρύθμισης που έχει ρυθμιστεί σε σχέση με το εύρος λειτουργίας:

- τέσσερις γραμμές αναμμένες = μέγιστο σημείο ρύθμισης
- μια μπάρα αναμμένη = ελάχιστο σημείο ρύθμισης

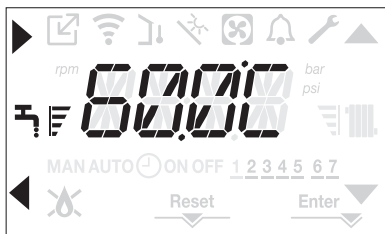

4.11 Διακοπή ασφάλειας

Σε περίπτωση βλάβης ανάφλεξης ή δυσλειτουργίας του λέβητα, διενεργήστε μια "ΔΙΑΚΟΠΗ ΑΣΦΑΛΕΙΑΣ". Στην οθόνη, εκτός από τον κωδικό σφάλματος, εμφανίζεται επίσης το εικονίδιο  το οποίο αναβοσβήνει με συχνότητα 0,5 δευτερόλεπτο ON και 0,5 δευτερόλεπτο OFF.

Ο οπίσθιος φωτισμός αναβοσβήνει για 1 λεπτό, μετά το οποίο σβήνει, ενώ το εικονίδιο  συνεχίζει να αναβοσβήνει.

Στα 4 ψηφία εμφανίζεται ένα κυλιόμενο μήνυμα που περιέχει τον κωδικό σφάλματος και την περιγραφή του.

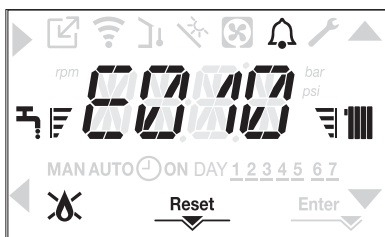

4.12 Λειτουργία επαναφοράς

Το εικονίδιο "RESET" ανάβει όταν υπάρχει συναγερμός που απαιτεί χειροκίνητη επαναφορά από τον χρήστη (για παράδειγμα κλείδωμα φλόγας). Για επαναφορά πατήστε το πλήκτρο 2 RESET.

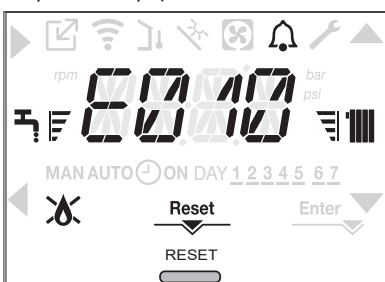





Αν με τις προσπάθειες αποδέσμευσης δεν επανεκκινηθεί ο λέβητας, επικοινωνήστε με το Τοπικό Κέντρο Τεχνικής Εξυπηρέτησης.

4.13 Λειτουργία θερμαντήρα δαπέδου

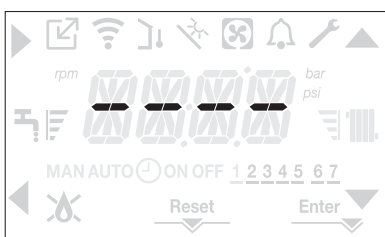
Για ένα σύστημα χαμηλής θερμοκρασίας ο λέβητας διαθέτει λειτουργία "Θερμαντήρα δαπέδου" η οποία μπορεί να ενεργοποιηθεί με τον ακόλουθο τρόπο:

- Ρυθμίστε το λέβητα σε OFF πατώντας το κουμπί 1 



- πρόσβαση στο μενού τεχνικών παραμέτρων, όπως υποδεικνύεται στην παράγραφο "3.20 Πρόσβαση στις παραμέτρους"
- επιλέξτε το μενού CH και στη συνέχεια το SCREED HEATING με τα πλήκτρα , , επιβεβαιώνοντας την επιλογή με .

(Σημείωση: Ο ΘΕΡΜΑΝΤΗΡΑΣ ΔΑΠΕΔΟΥ δεν είναι διαθέσιμος αν ο λέβητας δεν είναι απενεργοποιημένος).

- Για να ενεργοποιήσετε τη λειτουργία, ρυθμίστε την παράμετρο σε 1, για να την απενεργοποιήσετε ορίστε την παράμετρο σε 0.

Η λειτουργία "Θερμαντήρα δαπέδου" διαρκεί 168 ώρες (7 ημέρες) κατά τη διάρκεια των οποίων, στις ζώνες που διαμορφώνονται ως χαμηλή θερμοκρασία, προσομοιώνεται ένα αίτημα θέρμανσης με μια αρχική έξοδο ζώνης των 20 °C, στη συνέχεια αυξάνεται σύμφωνα με τον πλαινό πίνακα. Για πρόσβαση στο μενού INFO από την κύρια σελίδα της διεπαφής, μπορείτε να εμφανίσετε την τιμή TIME FUNC SCREED HEATING σχετικά με τον αριθμό ωρών που έχουν περάσει από την ενεργοποίηση της λειτουργίας. Αφού ενεργοποιηθεί, η λειτουργία έχει προτεραιότητα,



αν κλείσει το μηχανήμα αποσυνδέοντας την τροφοδοσία ρεύματος, όταν ξεκινήσει ξανά η λειτουργία ξεκινάει από το σημείο που διακόπηκε.

Η λειτουργία μπορεί να διακοπεί πριν τελειώσει, θέτοντας τον λέβητα σε κατάσταση διαφορετική από OFF ή επιλέγοντας SCREED HEATING = 0 από το μενού CH.

Σημείωση: Οι τιμές θερμοκρασίας και αύξησης μπορούν να οριστούν με διαφορετικές τιμές μόνο από εξειδικευμένο προσωπικό και μόνο εάν είναι απολύτως απαραίτητο. Ο κατασκευαστής δεν αναλαμβάνει καμία ευθύνη εάν οι παράμετροι δεν έχουν ρυθμιστεί σωστά.

ΗΜΕΡΑ	ΩΡΑ	ΘΕΡΜΟΚΡΑΣΙΑ
1	0	20°C
	6	22°C
	12	24°C
	18	26°C
2	0	28°C
	12	30°C
3	0	32°C
4	0	35°C
5	0	35°C
6	0	30°C
7	0	25°C

4.14 Κυμαινόμενη παροχή (μόνο με συνδεδεμένο μπόιλερ)

Αυτή η παράμετρος επιτρέπει την ενεργοποίηση της λειτουργίας SLIDING TANK FLOW TEMPERATURE για την αλλαγή του σημείου ρύθμισης (setpoint) παροχής που χρησιμοποιείται από τον λέβητα, όταν βρίσκεται σε κατάσταση αιτήματος ζεστού νερού χρήσης. Η εργοστασιακή τιμή της συγκεκριμένης παραμέτρου είναι = μη ενεργή λειτουργία, που προβλέπει έναν συντονισμό σε μια σταθερή τιμή παροχής 80 °C, όταν υπάρχει αίτημα ζεστού νερού χρήσης. Για να ενεργοποιήσετε την τιμή, αποκτήστε πρόσβαση στις παραμέτρους με τον τρόπο που υποδεικνύεται στην παράγραφο "3.20 Πρόσβαση στις παραμέτρους", επιλέξτε το μενού DHW και στη συνέχεια SLIDING TEMP FLOW TEMPERATURE. Για να ενεργοποιήσετε τη λειτουργία, χρησιμοποιώντας τα πλήκτρα ,  επιλέξτε την τιμή 1 και επιβεβαιώστε την επιλογή με το . Σε αυτήν την περίπτωση το σημείο ρύθμισης (setpoint) παροχής, όταν υπάρχει αίτημα ζεστού νερού χρήσης, δεν είναι σταθερό στους 80 °C, αλλά μεταβλητό και υπολογίζεται αυτόματα από τον λέβητα σε συνάρτηση με τη διαφορά μεταξύ σημείου ρύθμισης ζεστού νερού χρήσης και την τιμή θερμοκρασίας που μετράται από τον αισθητήρα μπόιλερ. Σημείωση: δεν συνιστάται η ενεργοποίηση αυτής της λειτουργίας με μπόιλερ χωρητικότητας πάνω από 100 λίτρα, η φόρτωση του μπόιλερ θα ήταν πολύ αργή.

Μπορεί να χρειαστεί να επαναφέρετε την τιμή αυτής της παραμέτρου εάν γίνει αντικατάσταση της κάρτας ρύθμισης.



4.15 Λειτουργία αντιβακτηριακής προστασίας antilegionella (μόνο εάν είναι συνδεδεμένο μπόιλερ με αισθητήρα)

Το μηχανήμα διαθέτει την αυτόματη λειτουργία αντιβακτηριακής προστασίας ANTILEGIONELLA, η οποία σε καθημερινή ή εβδομαδιαία βάση, ανάλογα με την επιλεγμένη ρύθμιση, αν είναι απαραίτητο, θερμαίνει το νερό οικιακής χρήσης στους 65 °C διατηρώντας το σε αυτή τη θερμοκρασία για 30 λεπτά, καταστρέφοντας έτσι τυχόν αναπαραγωγή βακτηρίων στη συσσώρευση.

Η λειτουργία δεν εκτελείται αν η θερμοκρασία του μπόιλερ έφτασε στους 65 °C στο πλαίσιο των τελευταίων 24 ωρών, για τον ημερήσιο προγραμματισμό, η των 7 ημερών, σε περίπτωση εβδομαδιαίου προγραμματισμού.

Η λειτουργία, εφόσον ενεργοποιηθεί, εκτελείται όλες τις ημέρες στις 03:00 π.μ. αν έχει γίνει ημερήσιος προγραμματισμός ή κάθε Τετάρτη στις 03:00 π.μ. εάν έχει γίνει εβδομαδιαίος προγραμματισμός. Μόλις αρχίσει η εφαρμογή, η λειτουργία λαμβάνει μέγιστη προτεραιότητα και δεν μπορεί να διακοπεί.

 Η λειτουργία δεν μπορεί να εκτελεστεί όταν ο λέβητας βρίσκεται σε κατάσταση απενεργοποίησης OFF.

Η λειτουργία αντιβακτηριακής προστασίας ANTILEGIONELLA μπορεί να ενεργοποιηθεί από το μενού παραμέτρων (βλ. "3.20 Πρόσβαση στις παραμέτρους") και επιλέγοντας από το μενού DHW την παράμετρο ANTILEGIO. Για να ενεργοποιήσετε τη λειτουργία, χρησιμοποιώντας τα πλήκτρα ,  επιλέξτε την τιμή 1 και επιβεβαιώστε την επιλογή με το .

4.16 Έλεγχος κατά τη διάρκεια και μετά την πρώτη θέση σε λειτουργία

Μετά την εκκίνηση, βεβαιωθείτε ότι ο λέβητας διεκπεραιώνει τις διαδικασίες εκκίνησης και την επακόλουθη απενεργοποίησης.

- Ελέγξτε τη λειτουργία του ζεστού νερού (αν υπάρχει μπόιλερ) χρήσης ανοίγοντας μια βρύση ζεστού νερού σε λειτουργία ΚΑΛΟΚΑΙΡΙ (αν υπάρχει μπόιλερ) ή ΧΕΙΜΩΝΑ.
- Ελέγξτε την πλήρη διακοπή του λέβητα κλείνοντας τον γενικό διακόπτη της εγκατάστασης.

- Μετά από μερικά λεπτά συνεχούς λειτουργίας, που μπορείτε να επιτύχετε γυρίζοντας τον κύριο διακόπτη του συστήματος στο "on", ρυθμίζοντας τον επιλογέα λειτουργίας λέβητα στο ΚΑΛΟΚΑΙΡΙ και διατηρώντας ανοιχτή τη συσκευή ζεστού νερού οικιακής χρήσης, τα συνδεδεμένα και τα υπολείμματα παραγωγής εξατμίζονται και θα μπορεί να γίνει ο έλεγχος της καύσης.

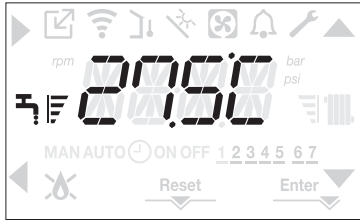

4.17 Έλεγχος καύσης

Για τη διεξαγωγή της ανάλυσης καύσης, προχωρήστε ως εξής:

- Ρυθμίστε το λέβητα σε κατάσταση απενεργοποίησης (OFF) πατώντας το κουμπί 1

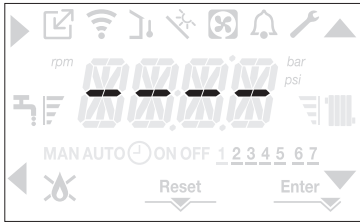

- ενεργοποιήστε τη λειτουργία ελέγχου καύσης πιέζοντας τα κουμπιά 2 + 3 για τουλάχιστον 2 δευτερόλεπτα

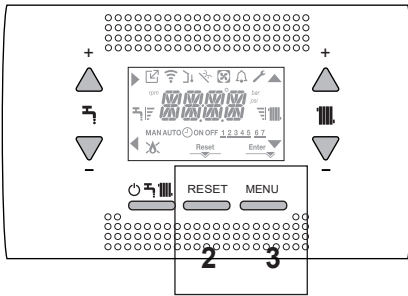

- η οθόνη εμφανίζει το κυλιόμενο κείμενο «COMBUSTION ANALYSIS IN PROGRESS» (ΑΝΑΛΥΣΗ ΚΑΥΣΗΣ ΣΕ ΕΞΕΛΙΞΗ) και τα εικονίδια ▲, ▼, ► και ◀ ανάβουν:



- πιέζοντας το ◀ η λειτουργία διακόπτεται
- με τα πλήκτρα ▲, ▼ μπορείτε να αλλάξετε την ταχύτητα του ανεμιστήρα μεταξύ MIN και MAX επιβεβαιώνοντας την επιλογή με ►
- ο επιλεγμένος αριθμός στροφών, μαζί με το εικονίδιο rpm, εμφανίζονται στην οθόνη για 10 δευτερόλεπτα.



- Με συνδεδεμένη τη συσκευή ΟΤ δεν είναι δυνατή η ενεργοποίηση της λειτουργίας ελέγχου καύσης. Για να διενεργήσετε ανάλυση των καυσαερίων, αποσυνδέστε τα καλώδια σύνδεσης ΟΤ και περιμένετε 4 λεπτά, ή διαφορετικά διακόψτε την ηλεκτρική παροχή και επανασυνδέστε την παροχή ρεύματος στον λέβητα.

- Η λειτουργία ανάλυσης καύσης διεξάγεται κανονικά με την τρίοδη βαλβίδα τοποθετημένη στη θέρμανση. ΥΠΑΡΧΕΙ η δυνατότητα εναλλαγής της βαλβίδας σε ζεστό νερό οικιακής χρήσης, δημιουργώντας ένα

αίτημα θέρμανσης ζεστού νερού σε μέγιστη απόδοση, ενώ εκτελείται η ίδια η λειτουργία. Σε αυτή την περίπτωση, η θερμοκρασία του ζεστού νερού οικιακής χρήσης περιορίζεται στο μέγιστο 65 °C. Περιμένετε την έναυση του καυστήρα.

Ο λέβητας θα λειτουργήσει στη μέγιστη ισχύ θέρμανσης και θα μπορείτε να ρυθμίσετε την καύση.

- Αφαιρέστε τη βίδα και το κάλυμμα από το κιβώτιο διανομής αέρα (A-B).
- Τοποθετήστε τον αντάππορα του αισθητήρα ανάλυσης (D) που υπάρχει στο φάκελο τεκμηρίωσης, στην οπή ανάλυσης καύσης.
- Τοποθετήστε τον αισθητήρα ανάλυσης καπνών στον αντάππορα.
- Ελέγξτε την καύση, επαληθεύοντας ότι οι τιμές CO2 συμφωνούν με εκείνες του πίνακα.
- Όταν ολοκληρωθεί ο έλεγχος, αφαιρέστε τον αισθητήρα του αναλυτή και κλείστε τις υποδοχές ανάλυσης καύσης με τα σχετικά πώματα και βιδώστε.
- Βάλτε πίσω και φυλάξτε τον προσαρμογέα του αισθητήρα ανάλυσης που συνοδεύει τον λέβητα στον φάκελο τεκμηρίωσης.

⚠ Αν η εμφανιζόμενη τιμή είναι διαφορετική από αυτή που εμφανίζεται στον πίνακα τεχνικών δεδομένων, ΜΗΝ ΠΡΑΓΜΑΤΟΠΟΙΗΣΕΤΕ ΚΑΜΙΑ ΡΥΘΜΙΣΗ ΤΗΣ ΒΑΛΒΙΔΑΣ ΑΕΡΙΟΥ, απευθυνθείτε στο Κέντρο Τεχνικής Υποστήριξης.

⚠ Η βαλβίδα αερίου ΔΕΝ χρειάζεται ρύθμιση και τυχόν αλλοίωσή της προκαλεί την ανώμαλη λειτουργία του λέβητα ή ακόμη και τη διακοπή λειτουργίας.

⚠ Όταν η ανάλυση καύσης βρίσκεται σε εξέλιξη, όλα τα αιτήματα θερμότητας αναστέλλονται και εμφανίζεται ένα μήνυμα στην οθόνη.

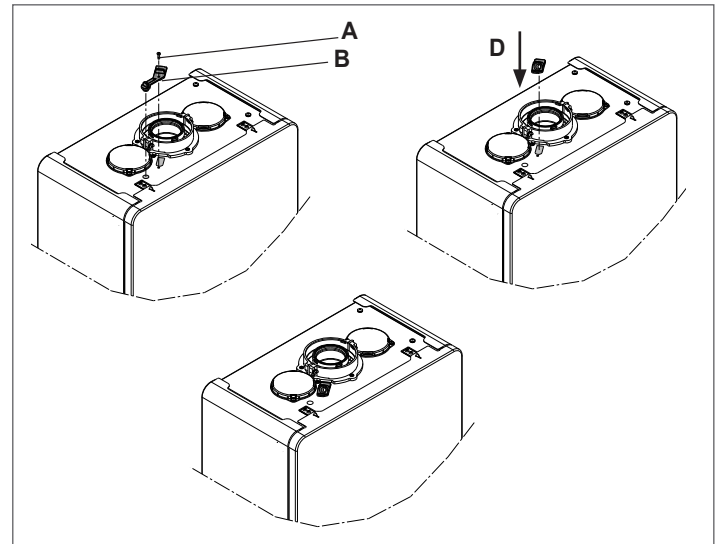

Μόλις ολοκληρωθούν οι έλεγχοι:

- ρυθμίστε το λέβητα στη λειτουργία ΚΑΛΟΚΑΙΡΙ ή ΧΕΙΜΩΝΑΣ ανάλογα με την εποχή
- ρυθμίστε τις τιμές θερμοκρασίας αιτήματος θερμότητας σύμφωνα με τις ανάγκες του πελάτη.

ΣΗΜΑΝΤΙΚΟ

Η λειτουργία ανάλυσης καύσης παραμένει ενεργή για οριακό διάστημα 15 λεπτών. Στην περίπτωση που επιτευχθεί θερμοκρασία παροχής 95 °C ο καυστήρας σβήνει. Θα ανάψει ξανά όταν η θερμοκρασία θα πέσει κάτω από τους 75 °C.

⚠ Σε περίπτωση συστήματος χαμηλής θερμοκρασίας, συνιστούμε τη διεξαγωγή της δοκιμής αποδοτικότητας με τη λήψη ζεστού νερού θέτοντας την ΚΑΤΑΣΤΑΣΗ του λέβητα σε ΚΑΛΟΚΑΙΡΙ, ανοίγοντας τη βάνα ζεστού νερού σε πλήρη ισχύ και ρυθμίζοντας τη θερμοκρασία του ζεστού νερού οικιακής χρήσης στο μέγιστο.

⚠ Όλοι οι έλεγχοι πρέπει να εκτελούνται μόνο από το Κέντρο Τεχνικής Υποστήριξης.

4.18 Μετατροπή αερίου

Η μετατροπή από αέριο μιας οικογένειας προϊόντων σε αέριο άλλης οικογένειας, μπορεί εύκολα να γίνει ακόμη και με τον λέβητα εγκατεστημένο.

⚠ Η εργασία αυτή πρέπει να διενεργείται από επαγγελματικά καταρτισμένο προσωπικό.

Ο λέβητας παραδίδεται για λειτουργία με αέριο μεθάνιο (G20). Για τη μετατροπή του λέβητα σε αέριο προπάνιο (G31) προχωρήστε ως εξής:

- πρόσβαση στο μενού τεχνικών παραμέτρων, όπως υποδεικνύεται στην παράγραφο "3.20 Πρόσβαση στις παραμέτρους"
- ορίστε τον κωδικό πρόσβασης ΥΠΕΥΘΥΝΟΣ ΕΓΚΑΤΑΣΤΑΣΗΣ
- επιλέξτε το μενού COMB και επιβεβαιώστε την επιλογή με ►

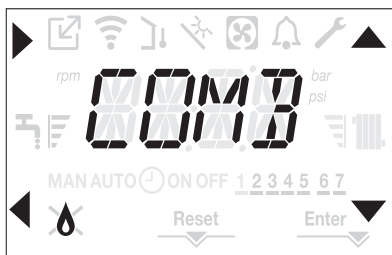

- η οθόνη εμφανίζει το κυλιόμενο κείμενο GAS TYPE
- Επιλέξτε GAS TYPE = 0 για το αέριο ΜΕΘΑΝΟ
GAS TYPE = 1 για LPG

Ο λέβητας δεν χρειάζεται περαιτέρω ρύθμιση.

⚠ Η μετατροπή πρέπει να πραγματοποιείται από εξειδικευμένο προσωπικό.

⚠ Μετά τη διεξαγωγή της μετατροπής, εφαρμόστε τη νέα ετικέτα αναγνώρισης που περιέχεται στον φάκελο τεκμηρίωσης.

4.19 Πιστοποίηση Range rated

Αυτός ο λέβητας μπορεί να προσαρμοστεί στις ανάγκες θέρμανσης της εγκατάστασης. Πράγματι, παρέχεται η δυνατότητα προσαρμογής της μέγιστης παροχής για τη λειτουργία θέρμανσης του ίδιου του λέβητα:

- συνδέστε τον λέβητα στο ρεύμα
- πρόσβαση στο μενού τεχνικών παραμέτρων, όπως υποδεικνύεται στην παράγραφο "3.20 Πρόσβαση στις παραμέτρους"
- επιλέξτε το μενού CONF και επιβεβαιώστε την επιλογή με ►



- η οθόνη εμφανίζει το κυλιόμενο μήνυμα RANGE RATED, εισάγετε το υπομενού πατώντας ►
- ρυθμίστε τη μέγιστη επιθυμητή τιμή θέρμανσης (rpm) με τα πλήκτρα ▲ και ▼, επιβεβαιώνοντας την επιλογή με Enter

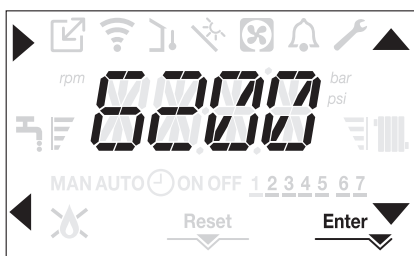

- Αφού ρυθμιστεί η απαιτούμενη έξοδος (μέγιστη θέρμανση), βάλτε την τιμή στην αυτοκόλλητη ετικέτα στο πίσω κάλυμμα αυτού του εγχειριδίου. Για τους επόμενους ελέγχους και ρυθμίσεις ανατρέξτε στην επιλεγμένη τιμή.

⚠ Η διακρίβωση δεν απαιτεί την ενεργοποίηση του λέβητα.

Ο λέβητας παραδίδεται με τις ρυθμίσεις που εμφανίζονται στον πίνακα τεχνικών δεδομένων.

Ωστόσο, μπορείτε με βάση τις ανάγκες της εγκατάστασης ή τις περιφερειακές διατάξεις για τα όρια εκπομπής καυσαερίων, να ρυθμίσετε αυτήν την τιμή με αναφορά στα παρακάτω γραφικά.

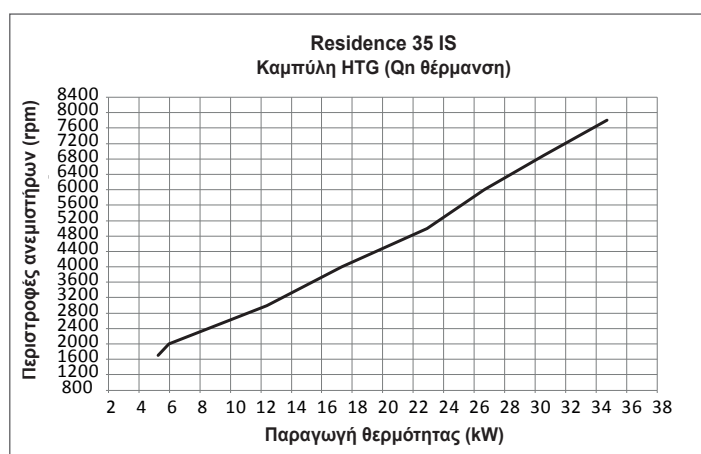
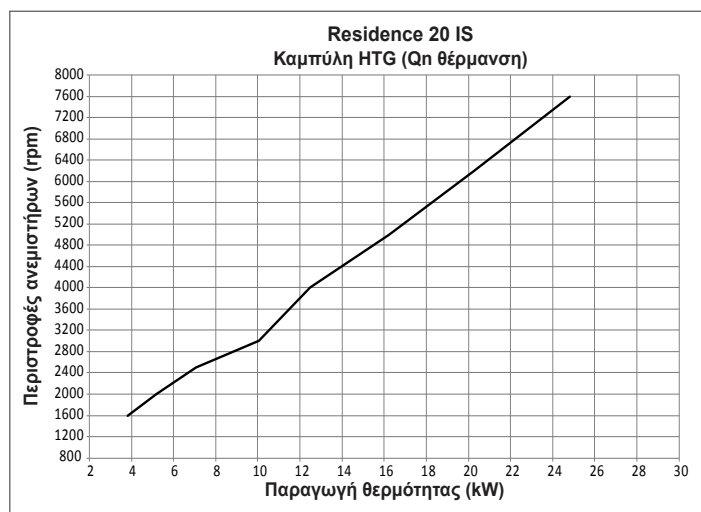

4.20 Φώτα και σφάλματα

Όταν υπάρχει βλάβη το εικονίδιο ⚠ αναβοσβήνει με συχνότητα 0,5 δευτερόλεπτα ON και 0,5 δευτερόλεπτα OFF, ο οπίσθιος φωτισμός αναβοσβήνει για 1 λεπτό με συχνότητα 1 δευτερόλεπτο ON και 1 δευτερόλεπτο OFF και μετά σβήνει, ενώ το κουδούνι συνεχίζει να αναβοσβήνει. Στα 4 ψηφία της οθόνης εμφανίζεται ένα κυλιόμενο μήνυμα που περιγράφει τον κωδικό σφάλματος.

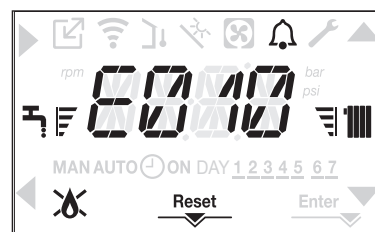

Όταν παρουσιαστεί σφάλμα, μπορούν να εμφανιστούν τα ακόλουθα εικονίδια:

- ✖ ανάβει όταν υπάρχει συναγερμός φλόγας (E010)
- Το εικονίδιο "RESET" ανάβει όταν υπάρχει συναγερμός που απαιτεί χειροκίνητη επαναφορά από τον χρήστη (για παράδειγμα κλειδωμα φλόγας)
- ⚠ έρχεται μαζί με το εικονίδιο ⚠, εκτός από τους συναγερμούς φλόγας και νερού.

Επιπλέον, όταν η παράμετρος WATER TRANSDUCER είναι ρυθμισμένη στο 1 και συνεπώς υπάρχει ένας μετατροπέας πίεσης νερού, η τιμή της πίεσης με τη σχετική μονάδα μέτρησης πρέπει να εμφανίζεται στο τέλος των παρακάτω μηνυμάτων σφάλματος:

- E041 ΣΥΣΤΗΜΑ ΦΟΡΤΩΣΗΣ ΜΕΤΑΤΡΟΠΕΑ ΝΕΡΟΥ
- E042 ΜΕΤΑΤΡΟΠΕΑΣ ΝΕΡΟΥ ΠΙΕΣΗ ΝΕΡΟΥ ΥΨΗΛΗ ΕΛΕΓΞΕΤΕ ΤΟ ΣΥΣΤΗΜΑ ΠΙΕΣΗ ΝΕΡΟΥ ΧΑΜΗΛΗ ΕΛΕΓΞΕΤΕ ΤΟ ΣΥΣΤΗΜΑ .

Λειτουργία επαναφοράς

Για να επαναφέρετε τη λειτουργία του λέβητα σε περίπτωση βλάβης, πρέπει να πατήσετε το κουμπί RESET. Σε αυτό το σημείο, αν έχουν αποκατασταθεί οι σωστές συνθήκες λειτουργίας, ο λέβητας θα επανεκκινηθεί αυτόματα.

Υπάρχουν μέχρι 3 διαδοχικές προσπάθειες στη διεπαφή.

Σε περίπτωση που εξαντληθούν όλες οι προσπάθειες, εμφανίζεται στην οθόνη η οριστική βλάβη που εμφανίζεται στο E099. Ο λέβητας θα πρέπει να ξεκλειδωθεί αποσυνδέοντας και επανασυνδέοντας την ηλεκτρική παροχή.

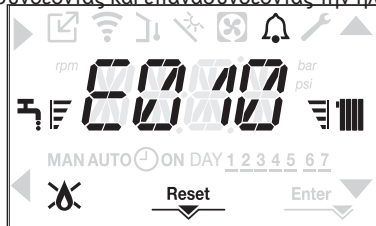

⚠️ Αν μετά τις απόπειρες επαναφοράς ο λέβητας εξακολουθεί να μη λειτουργεί, επικοινωνήστε με το Κέντρο Τεχνικής Υποστήριξης.

Για σφάλμα E041

Αν η πίεση πέσει κάτω από το όριο ασφαλείας 0,3 bar ο λέβητας εμφανίζει τον κωδικό σφάλματος <<E041 μετατροπέας νερού πλήρωση συστήματος>> για μεταβατικό διάστημα 30 δευτ.

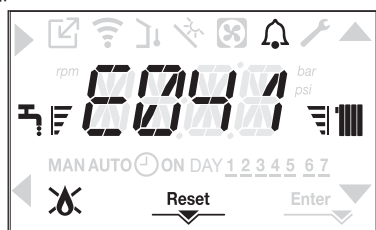

Όταν ολοκληρωθεί ο μεταβατικός χρόνος, αν το σφάλμα παραμένει, εμφανίζεται ο κωδικός σφάλματος E040.

Όταν ο λέβητας έχει σφάλμα E040 πρέπει να γίνεται μη αυτόματη φόρτωση με τη βάνα πλήρωσης (εξωτερικά του λέβητα) έως ότου η πίεση να είναι μεταξύ 1 και 1,5 bar. Στη συνέχεια πατήστε RESET.

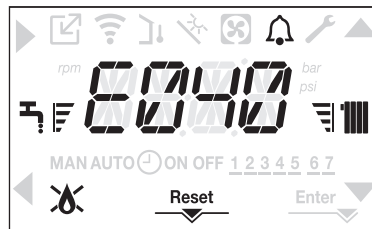

Κλείστε τη βρύση πλήρωσης, φροντίζοντας να ακούσετε το μηχανικό κούμπωμα. Στο τέλος της διαδικασίας, προχωρήστε στον αυτόματο κύκλο εξαέρωσης όπως περιγράφεται στην ενότητα "3.16 Πλήρωση του συστήματος θέρμανσης και απομάκρυνση του αέρα".

⚠️ Αν η πτώση της πίεσης είναι πολύ συχνή, επικοινωνήστε με το Κέντρο Τεχνικής Υποστήριξης.

Για σφάλμα E060

Η εμφάνιση του προβλήματος E60, σε μοντέλα μόνο με θέρμανση με συνδεδεμένο μπόιλερ με αισθητήρα, εμποδίζει τη λειτουργία ζεστού νερού χρήσης.

Για σφάλμα E091

Ο λέβητας διαθέτει σύστημα αυτόματης διάγνωσης, το οποίο, βάσει του συνολικού αριθμού ωρών σε ορισμένες συνθήκες λειτουργίας, μπορεί να επισημάνει την ανάγκη καθαρισμού του πρωτεύοντος εναλλάκτη (κωδικός συναγερμού E091). Μόλις ολοκληρωθεί η διαδικασία καθαρισμού (γίνεται με ειδικό εξάρτημα που παρέχεται ως αξεσουάρ), είναι απαραίτητο να μηδενίσετε το μετρητή συνολικών ωρών ακολουθώντας την παρακάτω διαδικασία:

- πρόσβαση στις τεχνικές παραμέτρους όπως εξηγείται στην ενότητα "3.20 Πρόσβαση στις παραμέτρους"
- επιλέξτε το μενού CONF και στη συνέχεια το EXHAUST PROBE RESET με τα πλήκτρα ▲ και ▼
- ορίστε την παράμετρο σε 1 επιβεβαιώνοντας την επιλογή με Enter.

ΔΕΝ ΕΙΝΑΙ: Η διαδικασία μηδενισμού του μετρητή πρέπει να πραγματοποιείται μετά από κάθε προσεκτικό καθαρισμό του πρωτεύοντα εναλλάκτη ή σε περίπτωση αντικατάστασής τ

Οι συνολικές ώρες μπορούν να επαληθευτούν με τον ακόλουθο τρόπο:

- αποκτήστε πρόσβαση στα μενού INFO όπως υποδεικνύεται στην παράγραφο "4.21 Μενού INFO" στο EXHAUST PROBE RESET για να εμφανιστεί η τιμή του μετρητή ανιχνευτών καυσαερίων.

Λίστα σφαλμάτων λέβητα

ΚΩΔΙΚΟΣ ΣΦΑΛΜΑΤΟΣ	ΣΦΑΛΜΑ	ΠΕΡΙΓΡΑΦΗ ΤΟΥ ΤΥΠΟΥ ΣΥΝΑΓΕΡΜΟΥ
E010	εμπλοκή φλόγας/ηλεκτρονικό σφάλμα ACF	οριστικός
E011	ξένη φλόγα	μεταβατικό
E020	θερμοστάτης ορίου	οριστικός
E030	σφάλμα ανεμιστήρα	οριστικός
E040	μετατροπέας νερού – σύστημα φόρτωσης	οριστικός
E041	μετατροπέας νερού – σύστημα φόρτωσης	μεταβατικό
E042	σφάλμα μετατροπέα πίεσης νερού	οριστικός
E060	βλάβη αισθητήρα μπόιλερ	μεταβατικό
E070	σφάλμα αισθητήρα ροής υπερβολική θερμοκρασία αισθητήρα ροής διαφορικός συναγερμός αισθητήρα ροής/επιστροφής	μεταβατικό οριστικός οριστικός
E077	θερμοστάτης νερού κύριας ζώνης	μεταβατικό
E080	σφάλμα αισθητήρα γραμμής επιστροφής υπερβολική θερμοκρασία αισθητήρα γραμμής επιστροφής διαφορικός συναγερμός αισθητήρα επιστροφής/παροχής	μεταβατικό οριστικός οριστικός
E090	σφάλμα αισθητήρα καπναερίων υπερβολική θερμοκρασία αισθητήρα καπναερίων	μεταβατικό οριστικός
E091	καθαρίστε τον κύριο εναλλάκτη θερμότητας	μεταβατικό
E099	οι προσπάθειες επαναφοράς εξαντλούνται, ο λέβητας έχει μπλοκαριστεί	οριστικός, δεν είναι δυνατή η επαναφορά
--	πίεση νερού χαμηλή ελέγξτε το σύστημα	μεταβατικό
--	πίεση νερού υψηλή ελέγξτε το σύστημα	μεταβατικό
--	απώλεια επικοινωνίας πίνακα λέβητα	μεταβατικό
--	απώλεια επικοινωνίας BUS 485	μεταβατικό

Λίστα σφαλμάτων καύσης

ΚΩΔΙΚΟΣ ΣΦΑΛΜΑΤΟΣ	ΣΦΑΛΜΑ	ΠΕΡΙΓΡΑΦΗ ΤΟΥ ΤΥΠΟΥ ΣΥΝΑΓΕΡΜΟΥ
E021	συναγερμός ιόντος	Αυτά είναι προσωρινοί συναγερμοί που, εάν εμφανιστούν 6 φορές σε μια ώρα, γίνονται οριστικοί. Εμφανίζεται ο συναγερμός E097 και ακολουθείται από μετακυκλοφορία αέρα για 45 δευτερόλεπτα στη μέγιστη ταχύτητα του ανεμιστήρα. Δεν είναι δυνατή η απελευθέρωση του συναγερμού πριν από το τέλος της μετακυκλοφορίας αέρα, εκτός εάν διακοπεί η τροφοδοσία του λέβητα.
E022	συναγερμός ιόντος	
E023	συναγερμός ιόντος	
E024	συναγερμός ιόντος	
E067	συναγερμός ιόντος	
E088	συναγερμός ιόντος	
E097	συναγερμός ιόντος	
E085	ανεπαρκής καύση	Αυτά είναι προσωρινοί συναγερμοί που, εάν εμφανιστούν 3 φορές σε μια ώρα, γίνονται οριστικοί. Εμφανίζεται το τελευταίο σφάλμα που παρουσιάστηκε και ακολουθείται από μετακυκλοφορία αέρα για 5 λεπτά στη μέγιστη ταχύτητα του ανεμιστήρα. Δεν είναι δυνατή η απελευθέρωση του συναγερμού πριν από το τέλος της μετακυκλοφορίας αέρα, εκτός εάν διακοπεί η τροφοδοσία του λέβητα.
E094	ανεπαρκής καύση	
E095	ανεπαρκής καύση	
E058	βλάβη τάσης οικιακού δικτύου	Πρόκειται για προσωρινά σφάλματα που περιορίζουν τον κύκλο έναυσης.
E065	συναγερμός τρέχοντος συντονισμού	
E086	συναγερμός έμφραξης καπναερίων	Προσωρινό σφάλμα που επισημαίνεται κατά την μετακυκλοφορία αέρα. Η μετακυκλοφορία αέρα διατηρείται για 5 λεπτά με τη μέγιστη ταχύτητα ανεμιστήρα.

4.21 Μενού INFO

Με το πάτημα του πλήκτρου 3 στην οθόνη εμφανίζεται μια λίστα πληροφοριών σχετικά με τη λειτουργία του λέβητα με βάση το όνομα και την τιμή του παραμέτρου. Η μετάβαση από την οθόνη μιας παραμέτρου στην επόμενη γίνεται πιέζοντας αντίστοιχα τα κουμπιά ▲ και ▼.

Το πάτημα του πλήκτρου ► επιτρέπει την εμφάνιση της επιλεγμένης παραμέτρου, το πάτημα του πλήκτρου ◀ επιτρέπει την επιστροφή στην κύρια οθόνη:

ΟΝΟΜΑ ΠΑΡΑΜΕΤΡΟΥ	ΠΕΡΙΓΡΑΦΗ
SCREED HEATING HOURS	Αριθμός ωρών που πέρασαν με τη λειτουργία θερμαντήρα δαπέδου
CH PROBE	Τιμή αισθητήρα ροής λέβητα
RETURN PROBE	Τιμή αισθητήρα επιστροφής λέβητα
DHW PROBE	Τιμή αισθητήρα ζεστού νερού οικιακής χρήσης όταν ο λέβητας βρίσκεται σε στιγμιαία λειτουργία Η στάθμη του αισθητήρα μπόιλερ είναι υψηλή όταν ο λέβητας λειτουργεί μόνο σε θέρμανση
HW TANK LOW	Χαμηλή τιμή αισθητήρα μπόιλερ (αν υπάρχει ηλιακό μπόιλερ)
COLLECTOR TEMP	Τιμή αισθητήρα ηλιακού συλλέκτη (αν υπάρχει ηλιακό μπόιλερ)
EXHAUST PROBE	Τιμή αισθητήρα καπναερίων
OUTDOOR TEMP PROBE	Στιγμιαία τιμή αισθητήρα εξωτερικής θερμοκρασίας
FILTERED OUTDOOR TEMP	Τιμή φίλτρου εξωτερικής θερμοκρασίας που χρησιμοποιείται στον αλγόριθμο θερμορύθμισης για τον υπολογισμό της επιθυμητής τιμής θέρμανσης
FAN SPEED	Αριθμός περιστροφών ανεμιστήρα (rpm)
MAIN ZONE OUTLET	Τιμή αισθητήρα ροής κύριας ζώνης (όταν ο MAIN ZONE ACTUATION TYPE (ΤΥΠΟΣ ΕΝΕΡΓΟΠΟΙΗΣΗΣ ΚΥΡΙΑΣ ΖΩΝΗΣ) = 1)
EXHAUST PROBE HOURS	Αριθμός ωρών που ο εναλλάκτης θερμότητας λειτουργήσε σε "λειτουργία συμπτώκνωσης"
MAIN ZONE SET	Σημείο ρύθμισης παροχής κύριας ζώνης
WATER PRESSURE	Πίεση συστήματος
ELECTRONIC BOARD ID	Αναγνώριση κάρτας ηλεκτρονικής κάρτας
ELECTRONIC BOARD FMW	Αναθεώρηση fmw κάρτας ηλεκτρονικής κάρτας
INTERFACE FMW	Διασύνδεση fmw

4.22 Προσωρινή απενεργοποίηση

Σε περίπτωση προσωρινής απουσίας (Σαββατοκύριακα, σύντομες διακοπές, κ.λπ.), ρυθμίστε την κατάσταση του λέβητα σε OFF .

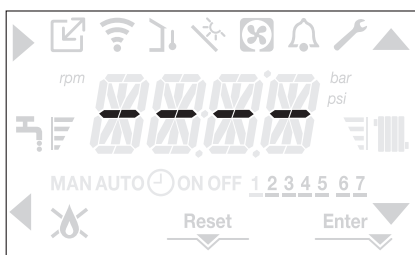

Αφήνοντας ενεργή την ηλεκτρική τροφοδοσία και την τροφοδοσία καυσίμου, ο λέβητας προστατεύεται με τα συστήματα:

- **αντιπαγετική θέρμανση:** η λειτουργία αυτή ενεργοποιείται εάν η θερμοκρασία που μετράται από τον αισθητήρα ροής πέσει κάτω από τους 5 °C. Σε αυτή τη φάση παράγεται ένα αίτημα θερμότητας με έναυση του καυστήρα στην ελάχιστη ισχύ, που διατηρείται έως ότου η θερμοκρασία του νερού παροχής φτάσει τους 35 °C;

- **αντιπαγετική προστασία ζεστού νερού οικιακής χρήσης (μόνο με μπόιλερ με αισθητήρα):** η λειτουργία αυτή ενεργοποιείται αν η θερμοκρασία που μετράται από τον αισθητήρα μπόιλερ μειωθεί κάτω από τους 5 °C. Σε αυτή τη φάση παράγεται ένα αίτημα θερμότητας με έναυση του καυστήρα στην ελάχιστη ισχύ, που διατηρείται έως ότου η θερμοκρασία του νερού στην έξοδο φτάσει τους 55 °C.



Η ενεργοποίηση της ΑΝΤΙΨΥΚΤΙΚΗ λειτουργίας υποδεικνύεται με ένα κυλιόμενο μήνυμα στην οθόνη της διεπαφής: <<DHW ANTIFREEZE FUNCTION IN PROGRESS>> (ΑΝΤΙΨΥΚΤΙΚΗ ΛΕΙΤΟΥΡΓΙΑ ΖΝΧ ΣΕ ΕΞΕΛΙΞΗ) ή <<CH ANTIFREEZE FUNCTION IN PROGRESS>> (ΑΝΤΙΨΥΚΤΙΚΗ ΛΕΙΤΟΥΡΓΙΑ CH ΣΕ ΕΞΕΛΙΞΗ), ανάλογα με την περίπτωση.

- **αντιεμπλοκή κυκλοφορητή:** ο κυκλοφορητής ενεργοποιείται κάθε 24 ώρες διακοπής για 30 δευτερόλεπτα.

4.23 Απενεργοποίηση για μεγάλες περιόδους

Η μακροχρόνια μη χρήση του λέβητα απαιτεί την εκτέλεση των ακόλουθων λειτουργιών:

- Ρυθμίστε την κατάσταση του λέβητα στο 
- Τοποθετήστε το γενικό διακόπτη του συστήματος στη θέση "off"
- Κλείστε τις βάνες καυσίμου και της εγκατάστασης νερού θέρμανσης και ζεστού νερού οικιακής χρήσης.

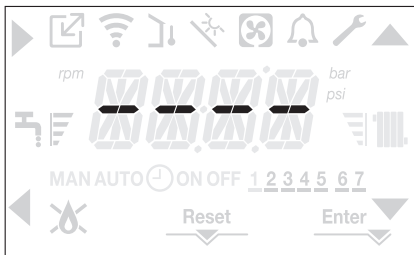

Σε αυτήν την περίπτωση το αντιπαγετικό σύστημα και το σύστημα αντιμεπλοκής είναι απενεργοποιημένα. Αδειάστε την εγκατάσταση θέρμανσης και ζεστού νερού χρήσης, εάν υπάρχει κίνδυνος παγετού.

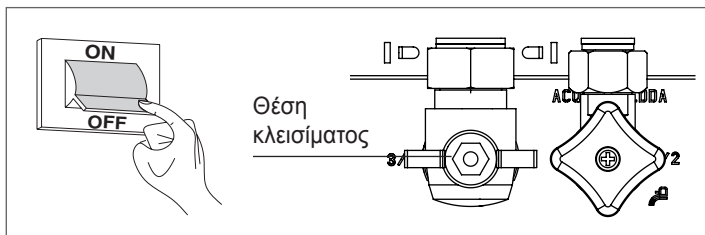

4.24 Λειτουργία κλειδώματος πληκτρολογίου

Η πίεση των κουμπιών 1+3 για τουλάχιστον 2 δευτ. ενεργοποιεί το κλειδίωμα πληκτρολογίου. Η πίεση των κουμπιών 1+3 ξανά για τουλάχιστον 2 δευτ. ενεργοποιεί ξανά το πληκτρολόγιο. Στην οθόνη εμφανίζεται η ένδειξη <<KEY LOCKED>> (ΠΛΗΚΤΡΟ ΚΛΕΙΔΩΜΕΝΟ).

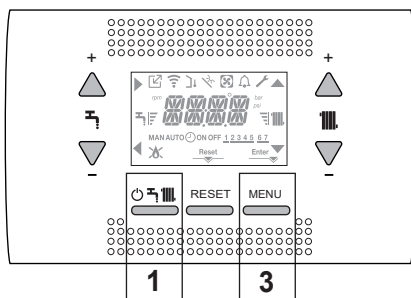

Το πλήκτρο 2 μπορεί να παραμείνει ενεργό εάν υπάρχει σφάλμα προκειμένου να γίνει επαναφορά του συναγερμού.



4.25 Αναμονή διεπαφής

Συνήθως, όταν δεν υπάρχουν σφάλματα ή αιτήματα θερμότητας, στην οθόνη εμφανίζεται πάντα η θερμοκρασία που μετράται από τον αισθητήρα ροής. Αν μέσα σε 10 δευτερόλεπτα δεν υπάρχει αίτηση θερμότητας, χωρίς να πατηθεί κάποιο πλήκτρο, η διεπαφή μπαίνει σε κατάσταση αναμονής. Η οθόνη δείχνει την τρέχουσα ώρα, τα δύο σημεία που χωρίζουν την ώρα από τα λεπτά αναβοσβήνουν με συχνότητα 0,5 δευτερόλεπτα ON και 0,5 δευτερόλεπτα OFF, ενώ τα εικονίδια κατάστασης θα είναι ενεργά αν είναι απαραίτητα:

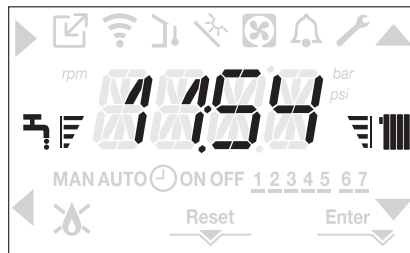

4.26 Αντικατάσταση της διεπαφής SC08

Οι εργασίες διαμόρφωσης του συστήματος πρέπει να διενεργούνται από επαγγελματικά εξειδικευμένο προσωπικό του Κέντρου Τεχνικής Εξυπηρέτησης.

Κατά την αντικατάσταση της πλακέτας διασύνδεσης SC08, μπορεί να συμβεί όταν απαιτείται ενεργοποίηση του χρήστη να επαναφέρει την ώρα και την ημέρα της εβδομάδας (βλέπε παράγραφο "4.6 Πρώτη θέση σε λειτουργία"). Ουμνηθείτε ότι δεν απαιτείται προγραμματισμός των παραμέτρων διαμόρφωσης, οι τιμές ανακτώνται από τον πίνακα ελέγχου και ρύθμισης στον λέβητα.

4.27 Αντικατάσταση της πλακέτας AKM



Κατά την αντικατάσταση της ρύθμισης AKM και της πλακέτας ελέγχου μπορεί να χρειαστεί να επαναπρογραμματίσετε τις παραμέτρους διαμόρφωσης. Στην περίπτωση αυτή, ανατρέξτε στο ΜΕΝΟΥ ΡΥΘΜΙΣΕΙΣ για να βρείτε τις προεπιλεγμένες τιμές του πίνακα, τις εργοστασιακές ρυθμίσεις και τις εξατομικευμένες ρυθμίσεις.

Οι παράμετροι που πρέπει να ελεγχθούν και να επαναρυθμιστούν εάν είναι απαραίτητο σε περίπτωση αντικατάστασης πλακέτας είναι οι εξής:

- GAS TYPE (ΤΥΠΟΣ ΑΕΡΙΟΥ)
- BOILER TYPE (ΤΥΠΟΣ ΛΕΒΗΤΑ)
- HYDRAULIC CONFIGURATION (ΥΔΡΑΥΛΙΚΗ ΔΙΑΜΟΡΦΩΣΗ)
- WATER TRANSDUCER (ΜΕΤΑΤΡΟΠΕΑΣ ΝΕΡΟΥ)
- AUTO WATER FILL ENABLE (ΑΥΤΟΜΑΤΗ ΠΛΗΡΩΣΗ ΝΕΡΟΥ)
- SLIDING OUTLET TANK FLOW TEMP (ΘΕΡΜΟΚΡΑΣΙΑ ΡΟΗΣ ΣΥΡΟΜΕΝΗΣ ΕΞΟΔΟΥ ΔΟΧΕΙΟΥ)

4.28 Παράμετροι ελέγχου καύσης

Ακόμα και αν οι παράμετροι σχετικά με το νέο σύστημα ελέγχου ενεργητικής ανάκτησης ACC είναι προεπιλεγμένες από το εργοστάσιο, ίσως χρειαστεί να επαναπρογραμματίσετε εάν αντικατασταθεί η ηλεκτρονική πλακέτα.

- Αποκτήστε πρόσβαση στις τεχνικές παραμέτρους όπως εξηγείται στην παράγραφο "3.20 Πρόσβαση στις παραμέτρους" Πρόσβαση στις παραμέτρους" εισάγοντας τον κωδικό ΥΠΕΥΘΥΝΟΥ ΕΓΚΑΤΑΣΤΑΣΗΣ.
- Επιλέξτε COMB με τα κουμπιά  και , επιβεβαιώστε την επιλογή .

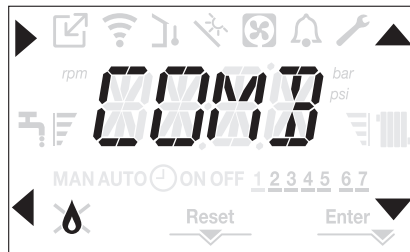

- Επιλέξτε GAS TYPE (ΤΥΠΟ ΑΕΡΙΟΥ).
- Ορίστε αυτήν την παράμετρο βάσει του τύπου αερίου που χρησιμοποιεί ο λέβητας. Οι τιμές για αυτήν την παράμετρο είναι ΜΕΘΑΝΙΟ = 0 - LPG = 1
- Ορίστε τον κωδικό πρόσβασης ΣΕΡΒΙΣ.
- Επιλέξτε το μενού COMB και την παράμετρο BOILER TYPE (ΤΥΠΟΣ ΛΕΒΗΤΑ)
- Ορίστε αυτήν την παράμετρο βάσει του τύπου του λέβητα όπως φαίνεται στον πίνακα

BOILER TYPE (Τύπος λέβητα)	
20 IS	1
35 IS	3

- Επιλέξτε COMBUSTION OFFSET (OFFSET ΚΑΥΣΗΣ).

Τιμή 1 = ZERO RESET: κάντε αυτή την επιλογή όταν γίνεται αντικατάσταση του ηλεκτροδίου του ανιχνευτή στον καυστήρα

Τιμή 2 = RESTORE: κάντε αυτή την επιλογή όταν κάνετε αντικατάσταση της ηλεκτρονικής πλακέτας AKM

 Εάν μετά τη συντήρηση των στοιχείων της μονάδας καύσης (Επανατοποθέτηση του ηλεκτροδίου ανιχνευτή ή αντικατάσταση/καθαρισμός του πρωτεύοντος εναλλάκτη θερμότητας, του σιφονιού συμπυκνωμάτων, του ανεμιστήρα, του καυστήρα, του αερίου καπναερίων, της βαλβίδας αερίου, του διαφράγματος της βαλβίδας αερίου), ο λέβητας παράγει έναν ή περισσότερους συναγερμούς σχετικά με σφάλματα καύσης, συνιστούμε να απενεργοποιήσετε τον κύριο διακόπτη του συστήματος για τουλάχιστον 5 λεπτά.

5 ΣΥΝΤΗΡΗΣΗ ΚΑΙ ΚΑΘΑΡΙΣΜΟΣ

Η περιοδική συντήρηση αποτελεί "υποχρέωση" που απαιτείται από το νόμο και είναι απαραίτητη για την ασφάλεια, την αποδοτικότητα και τη διάρκεια του λέβητα. Επιτρέπεται να μειωθεί η κατανάλωση, οι εκπομπές ρύπων και να διατηρηθεί η αξιοπιστία του προϊόντος στο χρόνο.

Πριν ξεκινήσετε τις εργασίες συντήρησης:

- Κλείστε τις βάνες καυσίμου και της εγκατάστασης νερού θέρμανσης και ζεστού νερού οικιακής χρήσης.

Για να εξασφαλίσετε τη διατήρηση των χαρακτηριστικών λειτουργικότητας και αποτελεσματικότητας του προϊόντος και για να τηρήσετε τις προδιαγραφές της ισχύουσας νομοθεσίας, θα πρέπει να υποβάλετε τη συσκευή σε συστηματικούς ελέγχους ανά τακτά χρονικά διαστήματα. "1 ΠΡΟΕΙΔΟΠΟΙΗΣΕΙΣ ΚΑΙ ΑΣΦΑΛΕΙΑ".

Κατά κανόνα πρέπει να γίνονται οι ακόλουθες ενέργειες:

- Απομάκρυνση οποιασδήποτε οξειδωσης από τον καυστήρα
- Απομάκρυνση τυχόν επικαθίσεων από τους εναλλάκτες θερμότητας
- Έλεγχος των ηλεκτροδίων
- Έλεγχος και καθαρισμός των σωλήνων εξαγωγής
- Έλεγχος της εξωτερικής εμφάνισης του λέβητα
- Έλεγχος ενεργοποίησης, απενεργοποίησης και λειτουργίας της συσκευής τόσο για ζεστό νερό οικιακής χρήσης όσο και για θέρμανση
- Έλεγχος στεγανότητας συνδέσμων σωληνώσεων σύνδεσης αερίου νερού, καθώς και συμπυκνωμάτων
- Έλεγχος της κατανάλωσης αερίου στη μέγιστη και ελάχιστη απόδοση
- Έλεγχος θέσης του ηλεκτροδίου έναυσης
- Έλεγχος της θέσης του ηλεκτροδίου ανιχνευτή/αισθητήρα ιονισμού (βλ. ειδική παράγραφο)
- Έλεγχος της διάταξης ασφαλείας αστοχίας του αερίου.

 Αφού πραγματοποιηθούν οι εργασίες συντήρησης, πρέπει να γίνει η ανάλυση των προϊόντων καύσης για να βεβαιωθεί ότι λειτουργεί σωστά.

 Εάν μετά την αντικατάσταση της ηλεκτρονικής πλακέτας ή την πραγματοποίηση συντήρησης στο ηλεκτρόδιο ανιχνευτή ή στον καυστήρα, η ανάλυση των προϊόντων καύσης επιστρέφει τιμές εκτός ανοχής, ίσως χρειαστεί να αλλάξετε τιμές όπως περιγράφεται στην ενότητα "4.17 Έλεγχος καύσης".

Σημείωση: Κατά την αντικατάσταση του ηλεκτροδίου μπορεί να υπάρξουν μικρές μεταβολές στις παραμέτρους καύσης που επανέρχονται στις ονομαστικές τιμές μετά από λίγες ώρες λειτουργίας.

 Μην καθαρίζετε τη συσκευή ούτε τα μέρη αυτής με εύφλεκτες ουσίες (π.χ. βενζίνη, οινόπνευμα, κτλ.).

 Μην καθαρίζετε τα ταμπλό, τα βαμμένα και τα πλαστικά μέρη με διαλυτικά για βερνίκια.

 Θα πρέπει να καθαρίζετε τα ταμπλό μόνο με νερό και σαπούνι.

Καθαρισμός του πρωτεύοντος εναλλάκτη θερμότητας (Εικ. 21)

- Διακόψτε την ηλεκτρική τροφοδοσία γυρίζοντας το γενικό διακόπτη της εγκατάστασης στη θέση "Off".
- Κλείστε τις βάνες διακοπής αερίου.
- Αφαιρέστε το περίβλημα όπως υποδεικνύεται στην παράγραφο "3.13 Αφαίρεση του περιβλήματος".
- Αποσυνδέστε τα καλώδια σύνδεσης των ηλεκτροδίων.
- Αποσυνδέστε τα καλώδια τροφοδοσίας του ανεμιστήρα.
- Βγάλτε το κλιπ (A) του μείκτη.

- Χαλαρώστε το παξιμάδι του gas train (B).
- Αφαιρέστε και γυρίστε το gas train.
- Αφαιρέστε τα 4 παξιμάδια (C) που στερεώνουν τη μονάδα καύσης.
- Αφαιρέστε το συγκρότημα μεταφορέα αέρος/αερίου, συμπεριλαμβανομένου του ανεμιστήρα και του μείκτη, προσέχοντας να μην προκληθεί ζημιά στο μονωτικό πάνελ και τα ηλεκτρόδια.
- Αφαιρέστε το σωλήνα σύνδεσης σιφονιού από το εξάρτημα αποστράγγισης συμπυκνωμάτων του εναλλάκτη θερμότητας και συνδέστε έναν προσωρινό σωλήνα συλλογής. Σε αυτό το σημείο προχωρήστε στις εργασίες καθαρισμού του εναλλάκτη θερμότητας.
- Αφαιρέστε τα υπολείμματα ακαθαρσιών από το εσωτερικό του εναλλάκτη θερμότητας, προσέχοντας να ΜΗΝ προκληθεί ζημιά στο μονωτικό πάνελ του επιβραδυντή.
- Καθαρίστε τα πηνία του εναλλάκτη θερμότητας με μια βούρτσα με μαλακές τρίχες.

 **ΜΗΝ ΧΡΗΣΙΜΟΠΟΙΗΣΕΤΕ ΜΕΤΑΛΛΙΚΕΣ ΒΟΥΡΤΣΕΣ ΠΟΥ ΜΠΟΡΟΥΝ ΝΑ ΠΡΟΚΑΛΕΣΟΥΝ ΖΗΜΙΑ ΣΤΑ ΕΞΑΡΤΗΜΑΤΑ.**

- Καθαρίστε τα κενά ανάμεσα στα πηνία χρησιμοποιώντας μια λεπίδα πάχους 0,4 mm, επίσης διαθέσιμη σε kit.
- Αδειάστε τα υπολείμματα που παράγονται από τον καθαρισμό
- Ξεπλύνετε με νερό, προσέχοντας να μην προκληθεί ζημιά στο μονωτικό πάνελ του επιβραδυντή
- Βεβαιωθείτε ότι το μονωτικό πάνελ του επιβραδυντή δεν είναι κατεστραμμένο και αντικαταστήστε το εάν είναι απαραίτητο ακολουθώντας τη σχετική διαδικασία.
- Μόλις ολοκληρωθούν οι εργασίες καθαρισμού, επανασυναρμολογήστε προσεκτικά όλα τα εξαρτήματα ακολουθώντας τις παραπάνω οδηγίες με αντίστροφη σειρά.
- Για να σφίξετε τα παξιμάδια στερέωσης του εξαρτήματος μεταφοράς αέρα/αερίου, εφαρμόστε ροπή σύσφιξης 8 Nm.
- Ανοίξτε ξανά την τροφοδοσία ρεύματος και αερίου στον λέβητα.

 Αν υπάρχουν διαβρωτικά προϊόντα καύσης στην επιφάνεια του εναλλάκτη θερμότητας, καθαρίστε ψεκάζοντας φυσικό λευκό ξύδι, προσέχοντας να ΜΗΝ προκληθεί βλάβη στο μονωτικό πάνελ του επιβραδυντή.

- Αφήστε το να λειτουργήσει για λίγα λεπτά
- Καθαρίστε τα πηνία του εναλλάκτη θερμότητας με μια βούρτσα με μαλακές τρίχες.

 **ΜΗΝ ΧΡΗΣΙΜΟΠΟΙΗΣΕΤΕ ΜΕΤΑΛΛΙΚΕΣ ΒΟΥΡΤΣΕΣ ΠΟΥ ΜΠΟΡΟΥΝ ΝΑ ΠΡΟΚΑΛΕΣΟΥΝ ΖΗΜΙΑ ΣΤΑ ΕΞΑΡΤΗΜΑΤΑ.**

- Ξεπλύνετε με νερό, προσέχοντας να μην προκληθεί ζημιά στο μονωτικό πάνελ του επιβραδυντή
- Ανοίξτε ξανά την τροφοδοσία ρεύματος και αερίου στον λέβητα.

Καθαρισμός του καυστήρα (Εικ. 21):

- Διακόψτε την ηλεκτρική τροφοδοσία γυρίζοντας το γενικό διακόπτη της εγκατάστασης στη θέση "Off".
- Κλείστε τις βάνες διακοπής αερίου.
- Αφαιρέστε το περίβλημα όπως υποδεικνύεται στην παράγραφο "3.13 Αφαίρεση του περιβλήματος".
- Αποσυνδέστε τα καλώδια σύνδεσης των ηλεκτροδίων.
- Αποσυνδέστε τα καλώδια τροφοδοσίας του ανεμιστήρα.
- Βγάλτε το κλιπ (A) του μείκτη.
- Χαλαρώστε το παξιμάδι του gas train (B).
- Αφαιρέστε και γυρίστε το gas train.
- Αφαιρέστε τα 4 παξιμάδια (C) που στερεώνουν τη μονάδα καύσης
- Αφαιρέστε το συγκρότημα μεταφορέα αέρος/αερίου, συμπεριλαμβανομένου του ανεμιστήρα και του μείκτη, προσέχοντας να μην προκληθεί ζημιά στο κεραμικό πάνελ και τα ηλεκτρόδια. Σε αυτό το σημείο προχωρήστε στις εργασίες καθαρισμού του καυστήρα.
- Καθαρίστε τον καυστήρα με μια βούρτσα με μαλακές τρίχες, προσέχοντας να μην προκληθεί ζημιά στο μονωτικό πάνελ και τα ηλεκτρόδια.
- ΜΗΝ ΧΡΗΣΙΜΟΠΟΙΗΣΕΤΕ ΜΕΤΑΛΛΙΚΕΣ ΒΟΥΡΤΣΕΣ ΠΟΥ ΜΠΟΡΟΥΝ ΝΑ ΠΡΟΚΑΛΕΣΟΥΝ ΖΗΜΙΑ ΣΤΑ ΕΞΑΡΤΗΜΑΤΑ.
- Βεβαιωθείτε ότι το μονωτικό πάνελ του καυστήρα και το παρέμβυσμα στεγανοποίησης δεν έχουν υποστεί ζημιά και αν είναι απαραίτητο αντικαταστήστε, ακολουθώντας τη σχετική διαδικασία.
- Μόλις ολοκληρωθούν οι εργασίες καθαρισμού, επανασυναρμολογήστε προσεκτικά όλα τα εξαρτήματα ακολουθώντας τις παραπάνω οδηγίες με αντίστροφη σειρά.
- Για να σφίξετε τα παξιμάδια στερέωσης του εξαρτήματος μεταφοράς αέρα/αερίου, εφαρμόστε ροπή σύσφιξης 8 Nm.
- Ανοίξτε ξανά την τροφοδοσία ρεύματος και αερίου στον λέβητα.

Καθαρίστε το σιφόνι

- Αφαιρέστε το σιφόνι όπως υποδεικνύεται στην ενότητα "Αφαίρεση σιφονίου".
- Καθαρίστε το σιφόνι, μπορεί να πλυθεί με νερό και απορρυπαντικό.
- Πλύνετε τη συσκευή SRD κάνοντας το νερό να κυκλοφορεί από το εξάρτημα εκκένωσης. Ποτέ μην χρησιμοποιείτε μεταλλικά ή αιχμηρά εργαλεία για να αφαιρέσετε εναποθέσεις ή υπολείμματα μέσα από τη συσκευή, τα οποία θα μπορούσαν να προκαλέσουν ζημιά.
- Μετά τις εργασίες καθαρισμού, επανασυναρμολογήστε το σιφόνι και τη συσκευή SRD, φροντίζοντας να τοποθετήσετε τα εξαρτήματα με τη δέουσα προσοχή.



Αφού καθαρίσετε το σιφόνι και τη συσκευή SRD, το σιφόνι πρέπει να γεμίσει με νερό ("3.18 Σιφώνιο συμπτκνωμάτων") πριν ξεκινήσετε εκ νέου τον λέβητα. Στο τέλος των εργασιών συντήρησης στο σιφόνι και στη συσκευή SRD, συνιστούμε να ρυθμίζετε το λέβητα σε κατάσταση συμπτκνωσης για μερικά λεπτά και να ελέγχετε ότι δεν υπάρχουν διαρροές σε ολόκληρη τη γραμμή εκκένωσης συμπτκνωμάτων.

Συντήρηση του ηλεκτροδίου ιονισμού

Το ηλεκτρόδιο ανιχνευτή/αισθητήρα ιονισμού διαδραματίζει σημαντικό ρόλο στη φάση ανάφλεξης του λέβητα και τη διατήρηση μιας αποτελεσματικής καύσης. Έτσι, εάν αντικατασταθεί, πρέπει πάντα να τοποθετείται σωστά και να τηρείται η θέση αναφοράς που υποδεικνύεται στο σχήμα.

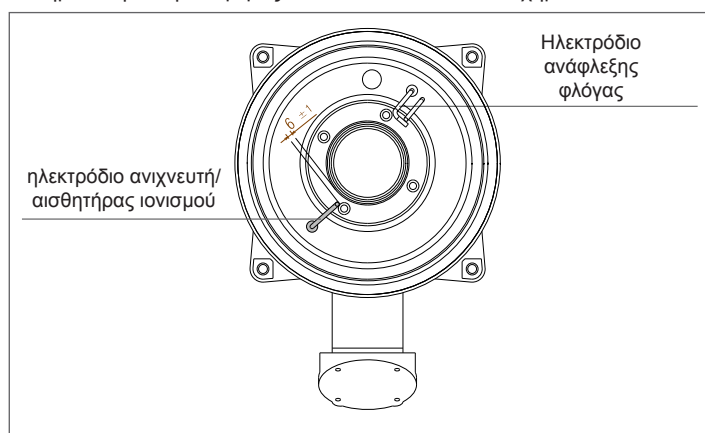

Μην τρίβετε με γυαλόχαρτο το ηλεκτρόδιο.



Κατά την ετήσια συντήρηση, να ελέγχετε την κατάσταση φθοράς του ηλεκτροδίου και αν το αλλάζετε αν έχει υποστεί φθορά.

Η αφαίρεση και ενδεχόμενη αντικατάσταση των ηλεκτροδίων, συμπεριλαμβανομένου του ηλεκτροδίου έναυσης, περιλαμβάνει επίσης την αντικατάσταση των παρεμβυσμάτων στεγανοποίησης.

Προκειμένου να αποφευχθούν λειτουργικές βλάβες, ο ανιχνευτής ηλεκτροδίου/αισθητήρας ιονισμού πρέπει να αλλάζεται κάθε 5 χρόνια, καθώς υπόκειται σε φθορά κατά τη διάρκεια της έναυσης.

Βαλβίδα ελέγχου (Εικ. 22)

Ο λέβητας διαθέτει βαλβίδα ελέγχου.

Για πρόσβαση στη βαλβίδα ελέγχου:

- Αφαιρέστε τον ανεμιστήρα ξεβιδώνοντας τις 4 βίδες (D) που τον στερεώνουν στον μεταφορέα
- Βεβαιωθείτε ότι δεν υπάρχουν επικαθίσεις ξένων υλικών στη μεμβράνη της βαλβίδας ελέγχου και εάν υπάρχουν αφαιρέστε τις και ελέγξτε για ζημιές
- Βεβαιωθείτε ότι η βαλβίδα ανοίγει και κλείνει σωστά
- Επανασυναρμολογήστε τα εξαρτήματα με αντίστροφη σειρά και βεβαιωθείτε ότι η βαλβίδα ελέγχου επιστρέφει στη σωστή κατεύθυνση.

Όταν πραγματοποιούνται εργασίες συντήρησης στη βαλβίδα ελέγχου, βεβαιωθείτε ότι είναι σωστά τοποθετημένη για να διασφαλίσετε ότι το σύστημα λειτουργεί σωστά και με ασφάλεια.

Αφαίρεση σιφονίου (Εικ. 23a-b-c-d)

- Διακόψτε την ηλεκτρική τροφοδοσία γυρίζοντας το γενικό διακόπτη της εγκατάστασης στη θέση "Off".
- Βγάλτε τον σωλήνα συλλογής συμπτκνωμάτων (εικ. 23a)
- Ξεβιδώστε τη συσκευή SRD (εικ. 23b)
- Ξεβιδώστε τη βίδα (A) και αφαιρέστε την πλάκα (B) όπως υποδεικνύεται στην εικ.23c
- Βγάλτε το εσωτερικό τμήμα (C) του σιφονίου όπως υποδεικνύεται στην εικ. 23d.

Μόλις τελειώσετε τις εργασίες, τοποθετήστε τα εξαρτήματα με αντίστροφη σειρά από την περιγραφόμενη, ελέγξτε αν είναι σωστά τοποθετημένα το παρέμβυσμα και το OR στεγανοποίησης.

ΟΔΗΓΟΣ ΧΡΗΣΤΗ

Ανάλογα με τον τύπο της εφαρμογής, ορισμένες από τις λειτουργίες που περιγράφονται σε αυτό το εγχειρίδιο ενδέχεται να μην είναι διαθέσιμες.



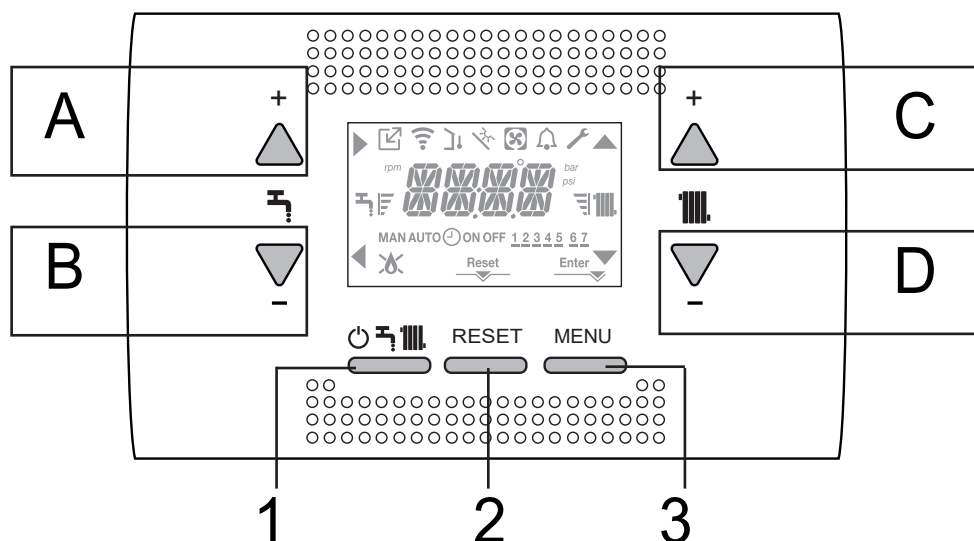















6 ΠΙΝΑΚΑΣ ΧΕΙΡΙΣΤΗΡΙΩΝ



A	Χρησιμοποιείται κανονικά για την αύξηση της θερμοκρασίας ζεστού νερού χρήσης, όταν το βέλος ► επισημαίνεται ότι έχει τη λειτουργία επιβεβαίωσης
B	Χρησιμοποιείται κανονικά για την αύξηση της θερμοκρασίας ζεστού νερού χρήσης, όταν το βέλος ◀ επισημαίνεται ότι έχει τη λειτουργία επιβεβαίωσης
C	Χρησιμοποιείται συνήθως για την αύξηση της θερμοκρασίας του νερού θέρμανσης, όταν το βέλος ▲ τονίζεται μπορείτε να μετακινηθείτε μέσα στο μενού ρυθμίσεων
D	Χρησιμοποιείται συνήθως για τη μείωση της θερμοκρασίας του νερού θέρμανσης, όταν το βέλος ▼ τονίζεται μπορείτε να μετακινηθείτε μέσα στο μενού ρυθμίσεων
C+D	Όταν είναι ενεργοποιημένος ο χρονικός προγραμματισμός, μπορείτε να περάσετε από το αυτόματο πρόγραμμα στο χειροκίνητο
A+C	Πρόσβαση στο μενού για τη ρύθμιση του ρολογιού (βλέπε παράγραφο "4.2 Προγραμματισμός του λέβητα")
B+D	Πρόσβαση στο μενού προγραμματισμού χρονοδιακόπτη (βλέπε παράγραφο "4.3 Λειτουργία προγραμματισμού χρονικής ζώνης (θερμοστάτης χώρου)")
1	Χρησιμοποιείται για να αλλάξει η κατάσταση λειτουργίας του λέβητα (ΕΠΕΝΕΡΓΟΠΟΙΗΜΕΝΟΣ, ΚΑΛΟΚΑΙΡΙ και ΧΕΙΜΩΝΑΣ)
2	Χρησιμοποιείται για την επαναφορά της κατάστασης συναγερμού ή για τη διακοπή του κύκλου εξαερισμού
3	Χρησιμοποιείται για πρόσβαση στα μενού INFO (ΠΛΗΡΟΦΟΡΙΕΣ) και SETTINGS (ΡΥΘΜΙΣΕΙΣ). Όταν το εικονίδιο εμφανίζεται Enter στην οθόνη, το κουμπί έχει τη λειτουργία ENTER (ΕΙΣΑΓΩΓΗ) και χρησιμοποιείται για να επιβεβαιώσει την τιμή που έχει οριστεί κατά τον προγραμματισμό μιας τεχνικής παραμέτρου
1+3	Κλειδώστε και ξεκλειδώστε τα κλειδιά
2+3	Όταν ο λέβητας είναι ρυθμισμένος σε OFF, χρησιμοποιείται για να ξεκινήσει η λειτουργία ανάλυσης καύσης (CO)

ΣΗΜΕΙΩΣΗ: Η λειτουργία ζεστού νερού χρήσης στην οθόνη εμφανίζεται μόνο στις περιπτώσεις B και C.

Δομή του δένδρου MENOY του REC10

	Δείχνει την πίεση σε μια συσκευή OT
	Δείχνει την πίεση σε μια συσκευή WIFI
	Δείχνει την πίεση ενός αισθητήρα εξωτερικής θερμοκρασίας
	Δείχνει την ενεργοποίηση ειδικών λειτουργιών ζεστού νερού οικιακής χρήσης ή την παρουσία ενός συστήματος διαχείρισης της ηλιακής θερμικής συστοιχίας
	Δείχνει τη σύνδεση σε αντλία θερμότητας (δεν χρησιμοποιείται σε αυτό το μοντέλο)
	Εικονίδιο που ανάβει όταν υπάρχει συναγερμός
	Εμφανίζεται όταν υπάρχει σφάλμα μαζί με το εικονίδιο  , εκτός από τους συναγερμούς φλόγας και νερού
	Δείχνει την παρουσία φλόγας, σε περίπτωση εμπλοκής φλόγας η εικόνα μοιάζει με 
Reset	Ενεργοποιείται όταν υπάρχουν συναγερμοί που απαιτούν χειροκίνητη επαναφορά από τον χειριστή
Enter	Εμφανίζεται όταν υπάρχει αίτημα επιβεβαίωσης λειτουργίας
	Όταν το εικονίδιο είναι ενεργό, δείχνει ότι η λειτουργία "επιβεβαίωση" του κουμπιού A είναι ενεργή
	Όταν το εικονίδιο είναι ενεργό, δείχνει ότι η λειτουργία "πίσω/ακύρωση" του κουμπιού B είναι ενεργή
	Όταν το εικονίδιο είναι ενεργό, μπορείτε να περιηγηθείτε στο μενού ή να αυξήσετε την τιμή της επιλεγμένης παραμέτρου
	Όταν το εικονίδιο είναι ενεργό, μπορείτε να περιηγηθείτε στο μενού ή να μειώσετε την τιμή της επιλεγμένης παραμέτρου
	Το εικονίδιο ενεργοποιείται εάν η κεντρική θέρμανση είναι ενεργή, αναβοσβήνει εάν εκτελείται αίτημα θέρμανσης
	Το εικονίδιο ενεργοποιείται εάν το ζεστό νερό οικιακής χρήσης είναι ενεργό, αναβοσβήνει εάν εκτελείται αίτημα ζεστού νερού οικιακής χρήσης
	Δείχνουν το επιλεγμένο επίπεδο του σημείου ρύθμισης (ελάχιστη τιμή 1 εγκοπή, μέγιστη τιμή 4 εγκοπές)
1 2 3 4 5 6 7	Δείχνει τις ημέρες της εβδομάδας
AUTO  ON	Όταν ενεργοποιείται η λειτουργία "χρονικός προγραμματισμός κεντρικής θέρμανσης", αυτό το εικονίδιο υποδηλώνει ότι η θέρμανση του συστήματος (κύρια ζώνη) βρίσκεται σε ΑΥΤΟΜΑΤΗ λειτουργία (η διαχείριση των αιτημάτων θέρμανσης ακολουθεί όλες τις ρυθμίσεις που έχουν γίνει με τον χρονοδιακόπτη). Εάν βρισκόμαστε εκτός της χρονικής ζώνης για την ενεργοποίηση της θέρμανσης, εμφανίζεται η ένδειξη AUTO OFF
MAN ON	Όταν ενεργοποιείται η λειτουργία "χρονικός προγραμματισμός κεντρικής θέρμανσης", αυτό το εικονίδιο υποδεικνύει ότι η θέρμανση του συστήματος (κύρια ζώνη) βρίσκεται σε ΜΗ ΑΥΤΟΜΑΤΗ λειτουργία (η διαχείριση των αιτημάτων θέρμανσης δεν ακολουθεί τις ρυθμίσεις του προγραμματισμού, αλλά είναι πάντοτε ενεργή)
MAN OFF	Αυτό το εικονίδιο υποδεικνύει τότε δεν ενεργοποιείται ο "χρονικός προγραμματισμός κεντρικής θέρμανσης"

7 ΠΡΟΓΡΑΜΜΑΤΙΣΜΟΣ ΤΟΥ ΛΕΒΗΤΑ

- Τοποθετήστε τον κύριο διακόπτη του συστήματος στη θέση "on".

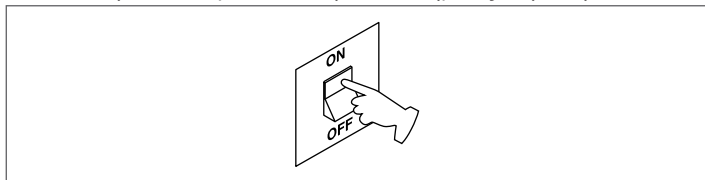

Εάν είναι απαραίτητο, η διασύνδεση μεταβαίνει αυτόματα στο **μενού ρολόι**. Στην κύρια οθόνη εμφανίζονται τα εικονίδια ▲, ▼, ▶ και ◀ και ENTER, ενώ εμφανίζεται 00:00 με τα πρώτα δύο ψηφία να αναβοσβήνουν με συχνότητα 0,5 δευτ. ON, 0,5 δευτ. OFF.

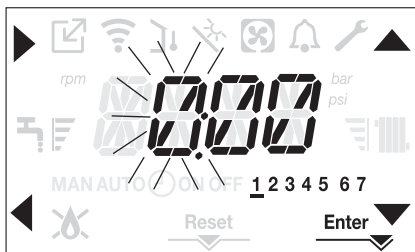

Για να ρυθμίσετε την ώρα και την ημέρα, ακολουθήστε τις παρακάτω οδηγίες:

- ρυθμίστε την ώρα με τα βέλη ▲ και ▼, στη συνέχεια επιβεβαιώστε με το **A**
- ρυθμίστε τα λεπτά με τα βέλη ▲ και ▼, στη συνέχεια επιβεβαιώστε με το **A**
- Ορίστε την ημέρα της εβδομάδας με τα βέλη ▲ και ▼. Το τμήμα της επιλεγμένης ημέρας αναβοσβήνει, πατήστε MENU στο εικονίδιο Enter για να επιβεβαιώσετε τη ρύθμιση ώρας και ημέρας. Το ρολόι αναβοσβήνει για 4 δευτερόλεπτα και στη συνέχεια επιστρέφει στην κύρια οθόνη
- για να βγείτε από τον προγραμματισμό χρόνου χωρίς να αποθηκεύσετε τις τροποποιημένες τιμές απλά πατήστε ◀.

ΣΗΜΕΙΩΣΗ: Μπορείτε επίσης να αλλάξετε αργότερα τις ρυθμίσεις ΩΡΑ και ΗΜΕΡΑ, μεταβαίνοντας στην παράμετρο ΩΡΑ στο μενού ΡΥΘΜΙΣΕΙΣ ή πατώντας τα πλήκτρα **A+C** για τουλάχιστον 2 δευτερόλεπτα.

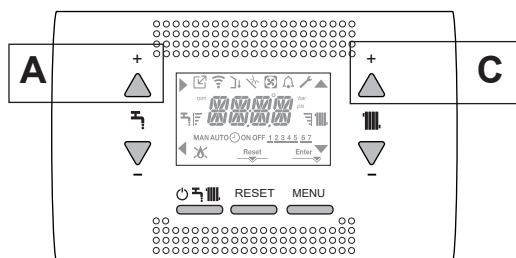

Κάθε φορά που τροφοδοτείται ο λέβητας, διεξάγεται κύκλος εξαερισμού που διαρκεί 6 λεπτά.

Στην οθόνη εμφανίζεται το μήνυμα <<CYCLE AIR PURGING IN PROGRESS>> που ανάβει το εικονίδιο RESET



Για να διακόψετε τον κύκλο εξαερισμού, πατήστε RESET.

Ρυθμίστε το λέβητα στο OFF πιέζοντας ⏻.

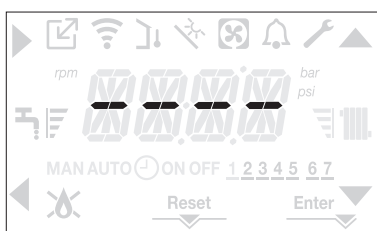

8 ΠΡΩΤΗ ΘΕΣΗ ΣΕ ΛΕΙΤΟΥΡΓΙΑ

- Τοποθετήστε τον κύριο διακόπτη του συστήματος στη θέση "on".
- Ανοίξτε τη βάνα αερίου για να επιτρέψετε τη ροή του καυσίμου



- Με την ισχύ ενεργοποιημένη, ανάβει ο οπίσθιος φωτισμός, στη συνέχεια όλα τα εικονίδια και τα τμήματα ανάβουν για 1 δευτερόλεπτο και στη συνέχεια εμφανίζεται η ανανέωση του υλικολογισμικού για 3 δευτερόλεπτα:

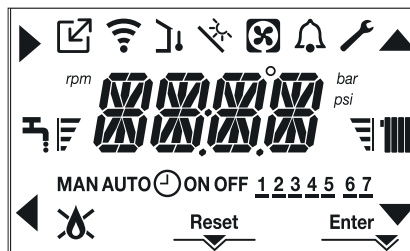

- Στη συνέχεια, η διεπαφή εμφανίζει την ενεργή κατάσταση τη συγκεκριμένη στιγμή.

Κύκλωμα εξαερισμού



Κάθε φορά που τροφοδοτείται ο λέβητας, διεξάγεται ένας αυτόματος κύκλος εξαερισμού που διαρκεί 6 λεπτά. Όταν ο κύκλος καθαρισμού αέρα βρίσκεται σε εξέλιξη, όλα τα αιτήματα θέρμανσης αναστέλλονται εκτός από αυτά για ζεστό νερό οικιακής χρήσης όταν ο λέβητας δεν είναι ρυθμισμένος σε OFF και εμφανίζεται ένα μήνυμα κύλισης στην οθόνη διεπαφής "AIR PURGING CYCLE IN PROGRESS" (ΚΥΚΛΟΣ ΚΑΘΑΡΙΣΜΟΥ ΑΕΡΑ ΣΕ ΕΞΕΛΙΞΗ).

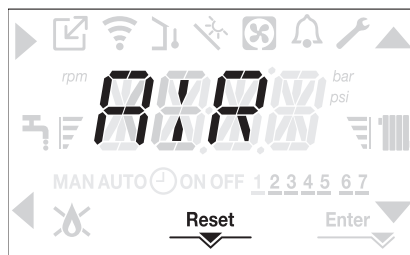

Ο κύκλος καθαρισμού μπορεί να διακοπεί νωρίς κρατώντας το πλήκτρο 2 πατημένο για τουλάχιστον 2 δευτερόλεπτα (ανάβει το εικονίδιο RESET).

Ο κύκλος καθαρισμού μπορεί επίσης να διακοπεί, εάν ο λέβητας δεν είναι ρυθμισμένος στο OFF, με αίτημα οικιακού ζεστού νερού χρήσης.

- Ρυθμίστε το θερμοστάτη χώρου στην επιθυμητή θερμοκρασία (~20 °C) ή, εάν η εγκατάσταση διαθέτει χρονοθερμοστάτη ή προγραμματιστή ωραρίου, θα πρέπει να είναι "ενεργός" ή ρυθμισμένος (~20 °C)
- Στη συνέχεια ρυθμίστε το λέβητα στο ΧΕΙΜΩΝΑ ή ΚΑΛΟΚΑΙΡΙ, ανάλογα με τον τύπο λειτουργίας που επιθυμείτε.
- Ο λέβητας θα ξεκινήσει και θα συνεχίσει να λειτουργεί μέχρι να φτάσει στις καθορισμένες θερμοκρασίες, στη συνέχεια επιστρέφει στην κατάσταση αναμονής.

8.1 Κατάσταση λειτουργίας

Για να αλλάξετε την κατάσταση λειτουργίας από το ΧΕΙΜΩΝΑΣ στο ΚΑΛΟΚΑΙΡΙ ή στο OFF, πατήστε το πλήκτρο 1 μέχρι να εμφανιστεί το εικονίδιο για την επιθυμητή λειτουργία.

ΛΕΙΤΟΥΡΓΙΑ ΧΕΙΜΩΝΑ

- Ρυθμίστε το λέβητα στην κατάσταση ΧΕΙΜΩΝΑ πιέζοντας το πλήκτρο 1 μέχρι να εμφανιστεί το εικονίδιο ζεστού νερού οικιακής χρήσης και το εικονίδιο θέρμανσης.



Η διεπαφή συνήθως εμφανίζει τη θερμοκρασία παροχής, εκτός εάν υπάρχει ζήτηση ζεστού νερού οικιακής χρήσης σε εξέλιξη, οπότε εμφανίζεται η θερμοκρασία ζεστού νερού οικιακής χρήσης.

- Όταν υπάρχει αίτημα θερμότητας και ο λέβητας κάνει έναυση, στην οθόνη εμφανίζεται το εικονίδιο "🔥".

ΑΙΤΗΜΑ θέρμανσης, το εικονίδιο του ψυγείου αναβοσβήνει:



ΛΕΙΤΟΥΡΓΙΑ ΚΑΛΟΚΑΙΡΙ (μόνο εάν είναι συνδεδεμένο το μπόιλερ)

- Ρυθμίστε το λέβητα στην κατάσταση ΚΑΛΟΚΑΙΡΙ πιέζοντας το πλήκτρο 1 μέχρι να εμφανιστεί το εικονίδιο ζεστού νερού οικιακής χρήσης.



Σε αυτή την κατάσταση ο λέβητας ενεργοποιεί την παραδοσιακή λειτουργία μόνο ζεστού νερού οικιακής χρήσης, η διεπαφή εμφανίζει κανονικά τη θερμοκρασία παροχής.

Σε περίπτωση λήψης ζεστού νερού οικιακής χρήσης, στην οθόνη εμφανίζεται η θερμοκρασία του ζεστού νερού οικιακής χρήσης.

ΑΙΤΗΜΑ ζεστού νερού οικιακής χρήσης, το εικονίδιο βρύσης αναβοσβήνει:

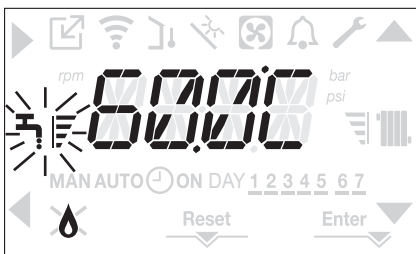

OFF

- Ρυθμίστε τον λέβητα στην κατάσταση απενεργοποίησης πατώντας το πλήκτρο 1 μέχρι να εμφανιστούν τα κεντρικά τμήματα.



8.2 Ρύθμιση της θερμοκρασίας του νερού θέρμανσης χωρίς σύνδεση αισθητήρα εξωτερικής θερμοκρασίας

Εάν δεν υπάρχει αισθητήρας εξωτερικής θερμοκρασίας, ο λέβητας λειτουργεί σε σταθερό σημείο, σε αυτήν την περίπτωση η επιθυμητή τιμή ΘΕΡΜΑΝΣΗΣ μπορεί να ρυθμιστεί στην κύρια σελίδα της οθόνης.

Η διαδοχική πίεση του πλήκτρου C ή D στην κύρια οθόνη εμφανίζει την τρέχουσα τιμή του σημείου ρύθμισης θέρμανσης, η τιμή αναβοσβήνει με συχνότητα 0,5 δευτ. ON, 0,5 δευτ. OFF και τα εικονίδια ▲ και ▼ ανάβουν.

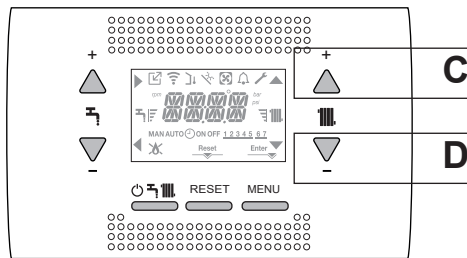

Η διαδοχική πίεση του πλήκτρου C ή D σας επιτρέπει να ρυθμίσετε την τιμή θέρμανσης εντός της προκαθορισμένης περιοχής:
[40 °C - 80,5 °C] για συστήματα υψηλής θερμοκρασίας
[20 °C - 45 °C] για συστήματα χαμηλής θερμοκρασίας με βαθμίδες 0,5 °C.

Οι γραμμές στάθμης δίπλα στο εικονίδιο θέρμανσης δείχνουν την τιμή ρύθμισης που έχει ρυθμιστεί σε σχέση με το εύρος λειτουργίας:

- τέσσερις γραμμές αναμμένες = μέγιστο σημείο ρύθμισης
- μια μπάρα αναμμένη = ελάχιστο σημείο ρύθμισης



Κρατώντας ένα από τα δύο πλήκτρα C ή D πατημένο για μεγαλύτερο χρονικό διάστημα, ο μετρητής αυξάνει την ταχύτητα προώθησης τροποποιώντας την επιλεγμένη τιμή.

Εάν δεν πατηθεί κανένα πλήκτρο για 5 δευτερόλεπτα, η τιμή που έχει οριστεί θεωρείται ως η νέα επιθυμητή τιμή θέρμανσης και η οθόνη επιστρέφει στην κύρια σελίδα.

8.3 Ρύθμιση της θερμοκρασίας του νερού θέρμανσης με σύνδεση αισθητήρα εξωτερικής θερμοκρασίας

Εάν έχει εγκατασταθεί ένας αισθητήρας εξωτερικής θερμοκρασίας και έχει ενεργοποιηθεί η θερμορύθμιση (παράμετρος OTR=1), η θερμοκρασία παροχής επιλέγεται αυτόματα από το σύστημα, το οποίο ρυθμίζει τη θερμοκρασία περιβάλλοντος σύμφωνα με τις διακυμάνσεις της εξωτερικής θερμοκρασίας.

Εάν θέλετε να αλλάξετε τη θερμοκρασία, ανυψώνοντάς την ή χαμηλώνοντάς την σε σχέση με αυτό που υπολογίζεται αυτόματα από την ηλεκτρονική πλακέτα, μπορείτε να αλλάξετε την επιθυμητή τιμή αναφοράς ΘΕΡΜΑΝΣΗΣ επιλέγοντας το επιθυμητό επίπεδο άνεσης εντός της περιοχής (-5 ÷ +5).



Σημείωση: εάν έχει συνδεθεί ένας αισθητήρας εξωτερικής θερμοκρασίας, ενδέχεται ο λέβητας να λειτουργεί σε σταθερό σημείο ρυθμίζοντας την παράμετρο OTR = 0 (μενού CH).

8.4 Ρύθμιση της θερμοκρασίας ζεστού νερού οικιακής χρήσης

ΠΕΡΙΠΤΩΣΗ Α: μόνο θέρμανση χωρίς μπόιλερ - δεν μπορεί να γίνει ρύθμιση.

ΠΕΡΙΠΤΩΣΗ Β: μόνο θέρμανση + εξωτερικό μπόιλερ η διαχείριση του οποίου γίνεται με θερμοστάτη - δεν μπορεί να γίνει ρύθμιση.

ΠΕΡΙΠΤΩΣΗ C: Μόνο θέρμανση + εξωτερικό μπόιλερ του οποίου η διαχείριση γίνεται από έναν αισθητήρα - για να ρυθμίσετε τη θερμοκρασία του ζεστού νερού χρήσης που είναι αποθηκευμένο στο μπόιλερ, ενεργήστε ως εξής:

Στην κύρια οθόνη, με το πάτημα του πλήκτρου **A** αντί του **B** εμφανίζεται η τρέχουσα επιθυμητή τιμή ζεστού νερού οικιακής χρήσης, η τιμή αναβοσβήνει με συχνότητα 0,5 sec ON, 0,5 sec OFF και τα εικονίδια ▲ και ▼ ανάβουν.

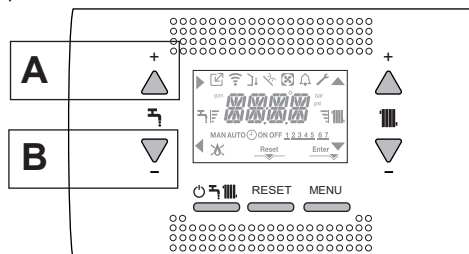

Η διαδοχική πίεση των πλήκτρων **A** ή **B** σας επιτρέπει να ρυθμίσετε την τιμή ζεστού νερού οικιακής χρήσης, αυξάνοντας ή μειώνοντας την τιμή εντός του προεπιλεγμένου εύρους σε βήματα του 0,5 °C.

Οι γραμμές στάθμης δίπλα στο εικονίδιο θέρμανσης δείχνουν την τιμή ρύθμισης που έχει ρυθμιστεί σε σχέση με το εύρος λειτουργίας:

- τέσσερις γραμμές αναμμένες = μέγιστο σημείο ρύθμισης ▲▲▲▲
- μια μπάρα αναμμένη = ελάχιστο σημείο ρύθμισης ▲



8.5 Διακοπή ασφάλειας

Σε περίπτωση βλάβης ανάφλεξης ή δυσλειτουργίας του λέβητα, διενεργήστε μια "ΔΙΑΚΟΠΗ ΑΣΦΑΛΕΙΑΣ". Στην οθόνη, εκτός από τον κωδικό σφάλματος, εμφανίζεται επίσης το εικονίδιο 🔔 το οποίο αναβοσβήνει με συχνότητα 0,5 δευτερόλεπτο ON και 0,5 δευτερόλεπτο OFF.

Ο οπίσθιος φωτισμός αναβοσβήνει για 1 λεπτό, μετά το οποίο σβήνει, ενώ το εικονίδιο 🔔 συνεχίζει να αναβοσβήνει.

Στα 4 ψηφία εμφανίζεται ένα κυλιόμενο μήνυμα που περιέχει τον κωδικό σφάλματος και την περιγραφή του.

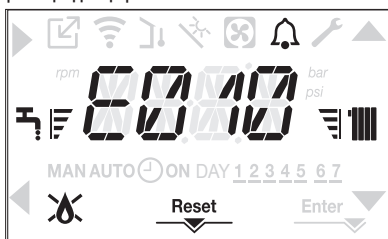

8.6 Λειτουργία επαναφοράς

Το εικονίδιο "RESET" ανάβει όταν υπάρχει συναγερμός που απαιτεί χειροκίνητη επαναφορά από το χρήστη (για παράδειγμα κλειδωμα φλόγας). Για επαναφορά του κλειδώματος πατήστε το πλήκτρο 2 RESET.

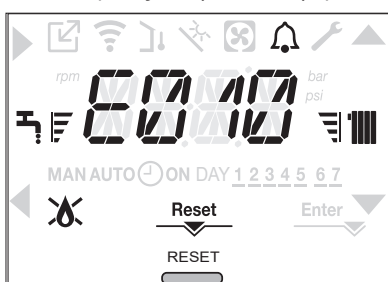

Αν με τις προσπάθειες αποδέσμευσης δεν επανεκκινηθεί ο λέβητας, επικοινωνήστε με το Τοπικό Κέντρο Τεχνικής Εξυπηρέτησης.

8.7 Λειτουργία προγραμματισμού χρονικής ζώνης (θερμοστάτης χώρου)

Εάν το σύστημα θέρμανσης διαχειρίζεται ένας θερμοστάτης χώρου και επομένως χωρίς χρονοδιάγραμμα προγραμματισμού, ο χρονικός προγραμματισμός στη διεπαφή λέβητα μπορεί να ενεργοποιηθεί θέτοντας στο μενού CH την παράμετρο POR = 1.

Για να έχετε πρόσβαση στο μενού χρονικού προγραμματισμού, πατήστε τα πλήκτρα **B+D** για τουλάχιστον 2 δευτερόλεπτα.

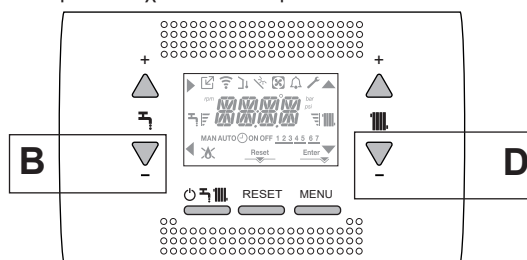

Οι ενδείξεις εμφανίζονται όπως στο παρακάτω σχήμα:

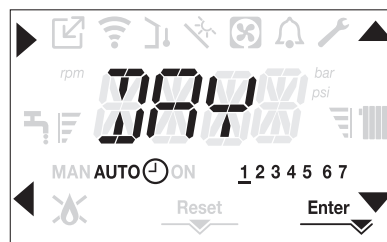

Χρησιμοποιώντας τα βέλη ▲, ▼ επιλέξτε την ημέρα ή την προεπιλεγμένη ομάδα ημερών:

- 1-2-3-4-5-6-7 προγραμματισμός των μεμονωμένων ημερών
- 1-5 προγραμματισμός από Δευτέρα έως Παρασκευή
- 6-7 προγραμματισμός από το Σάββατο έως την Κυριακή
- 1-7 προγραμματισμός ολόκληρης της εβδομάδας

Με το πλήκτρο ► επιβεβαιώνετε την επιλογή και περνάτε στον προγραμματισμό των χρονικών ζωνών, με το πλήκτρο Enter βγαίνετε από τον χρονικό προγραμματισμό επιβεβαιώνοντας τις αλλαγές που έγιναν.

Με το πλήκτρο ◀ βγαίνετε χωρίς να αποθηκεύσετε τις επιλογές.

Ρύθμιση των χρονικών ζωνών

- Η οθόνη εμφανίζει TIME ON, πατήστε ► για να ρυθμίσετε το χρόνο ανάφλεξης ▲, ▼ αλλάξτε την ώρα, επιβεβαιώστε με ►.
- Η οθόνη εμφανίζει TIME OFF, πατήστε ► για να ρυθμίσετε το χρόνο απενεργοποίησης ▲, ▼ αλλάξτε την ώρα, επιβεβαιώστε με ►.
- Ανοίξτε ξανά το TIME ON, στη συνέχεια επαναφέρεται ο προγραμματισμός των χρονικών ζωνών μέχρι τον μέγιστο αριθμό προγραμματιζόμενων ζωνών (τέσσερις) ή αλλιώς πίεστε Enter για επιβεβαίωση των ζωνών που έχετε ορίσει και μεταβείτε στον προγραμματισμό της επόμενης ημέρας.

Για κάθε ημέρα της εβδομάδας είναι δυνατό να προγραμματιστούν έως και 4 ζώνες, κάθε μία από τις οποίες έχει χρόνο έναρξης και χρόνο λήξης. Εκτός αυτών των χρονικών ζωνών, τα αιτήματα θέρμανσης από τον θερμοστάτη χώρου αγνοούνται.

Οι χρονικές ζώνες κεντρικής θέρμανσης που είναι ενεργοποιημένες ως προεπιλογή είναι:

07:30 - 08:30 / 12:00 - 13:30 - 18:00 - 22:30 από ΔΕΥ έως ΠΑΡ
08:00 - 22:30 από ΣΑΒ έως ΚΥΡ.

Όταν ενεργοποιείται ο χρονικός προγραμματισμός λειτουργίας, πατώντας τα πλήκτρα **C+D** μπορείτε να μετακινηθείτε από τον χρονικό προγραμματισμό σε MAN ON ή MAN OFF.

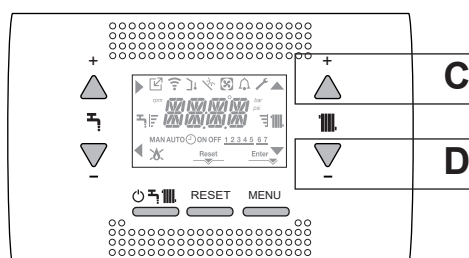

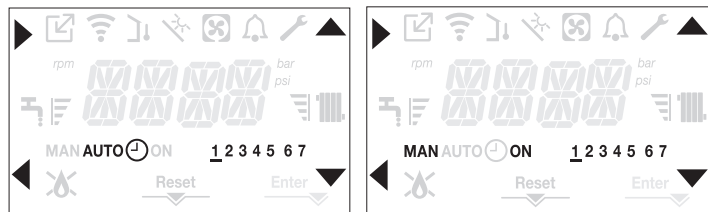

9 ΔΥΣΛΕΙΤΟΥΡΓΙΑ

Όταν υπάρχει βλάβη το εικονίδιο αναβοσβήνει με συχνότητα 0,5 δευτερόλεπτα ON και 0,5 δευτερόλεπτα OFF, ο οπίσθιος φωτισμός αναβοσβήνει για 1 λεπτό με συχνότητα 1 δευτερόλεπτο ON και 1 δευτερόλεπτο OFF και μετά σβήνει, ενώ το κουδούνι συνεχίζει να αναβοσβήνει. Στα 4 ψηφία της οθόνης εμφανίζεται ένα κυλιόμενο μήνυμα που περιγράφει τον κωδικό σφάλματος.

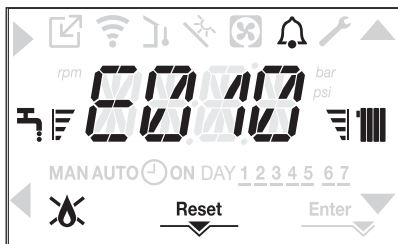

Όταν παρουσιαστεί σφάλμα, μπορούν να εμφανιστούν τα ακόλουθα εικονίδια:

- ανάβει όταν υπάρχει συναγερμός φλόγας (E010)
- Το εικονίδιο "RESET" ανάβει όταν υπάρχει συναγερμός που απαιτεί χειροκίνητη επαναφορά από τον χρήστη (για παράδειγμα κλείδωμα φλόγας)
- έρχεται μαζί με το εικονίδιο, εκτός από τους συναγερμούς φλόγας και νερού.

Λειτουργία επαναφοράς

Για να επαναφέρετε τη λειτουργία του λέβητα σε περίπτωση βλάβης, πρέπει να πατήσετε το κουμπί RESET. Σε αυτό το σημείο, αν έχουν αποκατασταθεί οι σωστές συνθήκες λειτουργίας, ο λέβητας θα επανεκκινήσει αυτόματα. Υπάρχουν μέχρι 3 διαδοχικές προσπάθειες στη διεπαφή. Σε περίπτωση που εξαντληθούν όλες οι προσπάθειες, εμφανίζεται στην οθόνη η οριστική βλάβη που εμφανίζεται στο E099. Ο λέβητας θα πρέπει να ξεκλειδωθεί απασυνδένοντας και επανασυνδέοντας την ηλεκτρική παροχή.

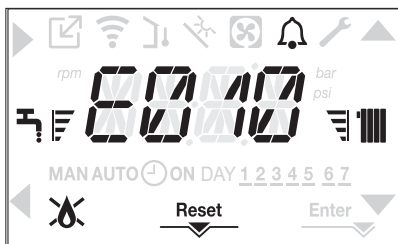

Λίστα σφαλμάτων λέβητα

ΚΩΔΙΚΟΣ ΣΦΑΛΜΑΤΟΣ	ΣΦΑΛΜΑ	ΠΕΡΙΓΡΑΦΗ ΤΟΥ ΤΥΠΟΥ ΣΥΝΑΓΕΡΜΟΥ
E010	εμπλοκή φλόγας/ηλεκτρονικό σφάλμα ACF	οριστικός
E011	ξένη φλόγα	μεταβατικό
E020	θερμοστάτης ορίου	οριστικός
E030	σφάλμα ανεμιστήρα	οριστικός
E040	μετατροπέας νερού – σύστημα φόρτωσης	οριστικός
E041	μετατροπέας νερού – σύστημα φόρτωσης	μεταβατικό
E042	σφάλμα μετατροπέα πίεσης νερού	οριστικός
E060	βλάβη αισθητήρα μπόιλερ	μεταβατικό
E070	σφάλμα αισθητήρα ροής υπερβολική θερμοκρασία αισθητήρα ροής διαφορικός συναγερμός αισθητήρα ροής/επιστροφής	μεταβατικό οριστικός οριστικός
E077	θερμοστάτης νερού κύριας ζώνης	μεταβατικό
E080	σφάλμα αισθητήρα γραμμής επιστροφής υπερβολική θερμοκρασία αισθητήρα γραμμής επιστροφής διαφορικός συναγερμός αισθητήρα επιστροφής/παροχής	μεταβατικό οριστικός οριστικός
E090	σφάλμα αισθητήρα καπναερίων υπερβολική θερμοκρασία αισθητήρα καπναερίων	μεταβατικό οριστικός
E091	καθαρίστε τον κύριο εναλλάκτη θερμότητας	μεταβατικό
E099	οι προσπάθειες επαναφοράς εξαντλούνται, ο λέβητας έχει μπλοκαριστεί	οριστικός, δεν είναι δυνατή η επαναφορά

Αν μετά τις απόπειρες επαναφοράς ο λέβητας εξακολουθεί να μη λειτουργεί, επικοινωνήστε με το Κέντρο Τεχνικής Υποστήριξης.

Για σφάλμα E041

Αν η πίεση πέσει κάτω από το όριο ασφαλείας 0,3 bar ο λέβητας εμφανίζει τον κωδικό σφάλματος <<E041 χαμηλή διακοπή νερού ελέγξτε την πίεση του συστήματος νερού>> για μεταβατικό διάστημα f 30 δευτ.

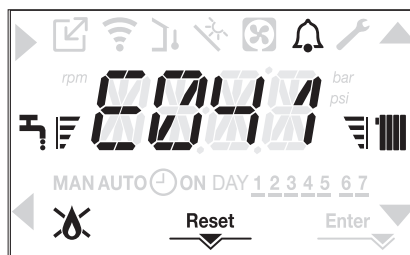

Όταν ολοκληρωθεί ο μεταβατικός χρόνος, αν το σφάλμα παραμένει, εμφανίζεται ο κωδικός σφάλματος E040.

Όταν ο λέβητας έχει σφάλμα E040 πρέπει να γίνεται μη αυτόματη φόρτωση με τη βάνα πλήρωσης (εξωτερικά του λέβητα) έως ότου η πίεση να είναι μεταξύ 1 και 1,5 bar.

Στη συνέχεια πατήστε RESET.

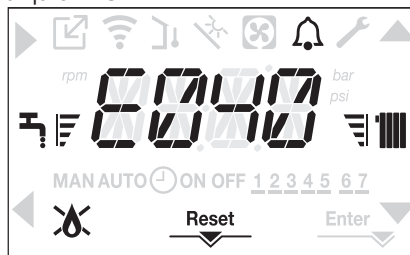

Κλείστε τη βρύση πλήρωσης, φροντίζοντας να ακούσετε το μηχανικό κούμπωμα.

Αν η πτώση της πίεσης είναι πολύ συχνή, επικοινωνήστε με το Κέντρο Τεχνικής Υποστήριξης.

Για σφάλμα E060

Η εμφάνιση του προβλήματος E60, σε μοντέλα μόνο με θέρμανση με συνδεδεμένο μπόιλερ με αισθητήρα, εμποδίζει τη λειτουργία ζεστού νερού χρήσης.

Για σφάλμα E091

Ο λέβητας διαθέτει σύστημα αυτόματης διάγνωσης, το οποίο, βάσει του συνολικού αριθμού ωρών σε ορισμένες συνθήκες λειτουργίας, μπορεί να επισημάνει την ανάγκη καθαρισμού του πρωτεύοντος εναλλάκτη. Ζητήστε την επέμβαση της Υπηρεσίας Τεχνικής Υποστήριξης.

--	πίεση νερού χαμηλή ελέγξτε το σύστημα	μεταβατικό
--	πίεση νερού υψηλή ελέγξτε το σύστημα	μεταβατικό
--	απώλεια επικοινωνίας πίνακα λέβητα	μεταβατικό
--	απώλεια επικοινωνίας BUS 485	μεταβατικό

Λίστα σφαλμάτων καύσης

ΚΩΔΙΚΟΣ ΣΦΑΛΜΑΤΟΣ	ΣΦΑΛΜΑ	ΠΕΡΙΓΡΑΦΗ ΤΟΥ ΤΥΠΟΥ ΣΥΝΑΓΕΡΜΟΥ
E021	συναγερμός ιόντος	Αυτά είναι προσωρινοί συναγερμοί που, εάν εμφανιστούν 6 φορές σε μια ώρα, γίνονται οριστικοί. Εμφανίζεται ο συναγερμός E097 και ακολουθείται από μετακυκλοφορία αέρα για 45 δευτερόλεπτα στη μέγιστη ταχύτητα του ανεμιστήρα. Δεν είναι δυνατή η απελευθέρωση του συναγερμού πριν από το τέλος της μετακυκλοφορίας αέρα, εκτός εάν διακοπεί η τροφοδοσία του λέβητα.
E022	συναγερμός ιόντος	
E023	συναγερμός ιόντος	
E024	συναγερμός ιόντος	
E067	συναγερμός ιόντος	
E088	συναγερμός ιόντος	
E097	συναγερμός ιόντος	
E085	ανεπαρκής καύση	Αυτά είναι προσωρινοί συναγερμοί που, εάν εμφανιστούν 3 φορές σε μια ώρα, γίνονται οριστικοί. Εμφανίζεται το τελευταίο σφάλμα που παρουσιάστηκε και ακολουθείται από μετακυκλοφορία αέρα για 5 λεπτά στη μέγιστη ταχύτητα του ανεμιστήρα. Δεν είναι δυνατή η απελευθέρωση του συναγερμού πριν από το τέλος της μετακυκλοφορίας αέρα, εκτός εάν διακοπεί η τροφοδοσία του λέβητα.
E094	ανεπαρκής καύση	
E095	ανεπαρκής καύση	
E058	βλάβη τάσης οικιακού δικτύου	Πρόκειται για προσωρινά σφάλματα που περιορίζουν τον κύκλο έναυσης.
E065	συναγερμός τρέχοντος συντονισμού	
E086	συναγερμός έκφραξης καπναερίων	Προσωρινό σφάλμα που επισημαίνεται κατά την μετακυκλοφορία αέρα. Η μετακυκλοφορία αέρα διατηρείται για 5 λεπτά με τη μέγιστη ταχύτητα ανεμιστήρα.

9.1 Μενού INFO

Με το πάτημα του πλήκτρου 3 στην οθόνη εμφανίζεται μια λίστα πληροφοριών σχετικά με τη λειτουργία του λέβητα με βάση το όνομα και την τιμή του παραμέτρου. Η μετάβαση από την οθόνη μιας παραμέτρου στην επόμενη γίνεται πιέζοντας αντίστοιχα τα κουμπιά ▲ και ▼.

Το πάτημα του πλήκτρου ► επιτρέπει την εμφάνιση της επιλεγμένης παραμέτρου, το πάτημα του πλήκτρου ◀ επιτρέπει την επιστροφή στην κύρια οθόνη:

ΟΝΟΜΑ ΠΑΡΑΜΕΤΡΟΥ	ΠΕΡΙΓΡΑΦΗ
SCREED HEATING HOURS	Αριθμός ωρών που πέρασαν με τη λειτουργία θερμαντήρα δαπέδου
CH PROBE	Τιμή αισθητήρα ροής λέβητα
RETURN PROBE	Τιμή αισθητήρα επιστροφής λέβητα
DHW PROBE	Τιμή αισθητήρα ζεστού νερού οικιακής χρήσης όταν ο λέβητας βρίσκεται σε στιγμιαία λειτουργία Η στάθμη του αισθητήρα μπόιλερ είναι υψηλή όταν ο λέβητας λειτουργεί μόνο σε θέρμανση
HW TANK LOW	Χαμηλή τιμή αισθητήρα μπόιλερ (αν υπάρχει ηλιακό μπόιλερ)
COLLECTOR TEMP	Τιμή αισθητήρα ηλιακού συλλέκτη (αν υπάρχει ηλιακό μπόιλερ)
EXHAUST PROBE	Τιμή αισθητήρα καπναερίων
OUTDOOR TEMP PROBE	Στιγμιαία τιμή αισθητήρα εξωτερικής θερμοκρασίας
FILTERED OUTDOOR TEMP	Τιμή φίλτρου εξωτερικής θερμοκρασίας που χρησιμοποιείται στον αλγόριθμο θερμορύθμισης για τον υπολογισμό της επιθυμητής τιμής θέρμανσης
FAN SPEED	Αριθμός περιστροφών ανεμιστήρα (rpm)
MAIN ZONE OUTLET	Τιμή αισθητήρα ροής κύριας ζώνης (όταν ο MAIN ZONE ACTUATION TYPE (ΤΥΠΟΣ ΕΝΕΡΓΟΠΟΙΗΣΗΣ ΚΥΡΙΑΣ ΖΩΝΗΣ) = 1)
EXHAUST PROBE HOURS	Αριθμός ωρών που ο εναλλάκτης θερμότητας λειτούργησε σε "λειτουργία συμπίκνωσης"
MAIN ZONE SET	Σημείο ρύθμισης παροχής κύριας ζώνης
WATER PRESSURE	Πίεση συστήματος
ELECTRONIC BOARD ID	Αναγνώριση κάρτας ηλεκτρονικής κάρτας
ELECTRONIC BOARD FMW	Αναθεώρηση fmw κάρτας ηλεκτρονικής κάρτας
INTERFACE FMW	Διασύνδεση fmw

9.2 Προσωρινή απενεργοποίηση

Σε περίπτωση προσωρινής απουσίας (Σαββατοκύριακα, σύντομες διακοπές, κ.λπ.), ρυθμίστε την κατάσταση του λέβητα σε OFF .

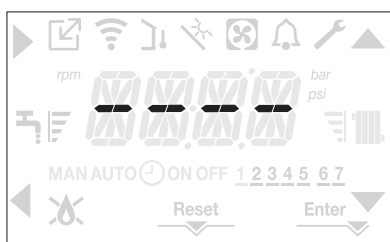

Αφήνοντας ενεργή την ηλεκτρική τροφοδοσία και την τροφοδοσία καυσίμου, ο λέβητας προστατεύεται με τα συστήματα:

- **αντιπαγετική θέρμανση:** η λειτουργία αυτή ενεργοποιείται εάν η θερμοκρασία που μετράται από τον αισθητήρα ροής πέσει κάτω από τους 5 °C. Σε αυτή τη φάση παράγεται ένα αίτημα θερμότητας με έναυση του

καυστήρα στην ελάχιστη ισχύ, που διατηρείται έως ότου η θερμοκρασία του νερού παροχής φτάσει τους 35 °C;

- **αντιπαγετική προστασία ζεστού νερού οικιακής χρήσης (μόνο με μπόιλερ με αισθητήρα):** η λειτουργία αυτή ενεργοποιείται αν η θερμοκρασία που μετράται από τον αισθητήρα μπόιλερ μειωθεί κάτω από τους 5 °C. Σε αυτή τη φάση παράγεται ένα αίτημα θερμότητας με έναυση του καυστήρα στην ελάχιστη ισχύ, που διατηρείται έως ότου η θερμοκρασία του νερού στην έξοδο φτάσει τους 55 °C.



Η ενεργοποίηση της ΑΝΤΙΠΑΓΕΤΙΚΗΣ λειτουργίας υποδεικνύεται με ένα κυλιόμενο μήνυμα στην οθόνη της διεπαφής: <<DHW ANTIFREEZE FUNCTION IN PROGRESS>> (ΑΝΤΙΨΥΚΤΙΚΗ ΛΕΙΤΟΥΡΓΙΑ ΖΝΧ ΣΕ ΕΞΕΛΙΞΗ) ή <<CH ANTIFREEZE FUNCTION IN PROGRESS>> (ΑΝΤΙΨΥΚΤΙΚΗ ΛΕΙΤΟΥΡΓΙΑ CH ΣΕ ΕΞΕΛΙΞΗ), ανάλογα με την περίπτωση.

- **αντιεμπλοκή κυκλοφορητή:** ο κυκλοφορητής ενεργοποιείται κάθε 24 ώρες διακοπής για 30 δευτερόλεπτα.

9.3 Απενεργοποίηση για μεγάλες περιόδους

Η μακροχρόνια μη χρήση του λέβητα απαιτεί την εκτέλεση των ακόλουθων λειτουργιών:

- Ρυθμίστε την κατάσταση του λέβητα στο 
- Τοποθετήστε το γενικό διακόπτη του συστήματος στη θέση "off"
- Κλείστε τις βάνες καυσίμου και της εγκατάστασης νερού θέρμανσης και ζεστού νερού οικιακής χρήσης.

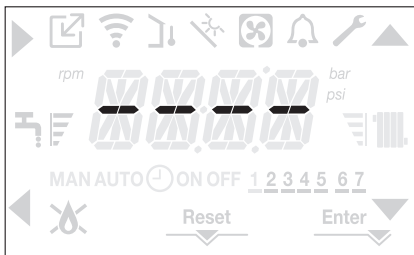

Σε αυτήν την περίπτωση το αντιπαγετικό σύστημα και το σύστημα αντιμεπλοκής είναι απενεργοποιημένα. Αδειάστε την εγκατάσταση θέρμανσης και ζεστού νερού χρήσης, εάν υπάρχει κίνδυνος παγετού.

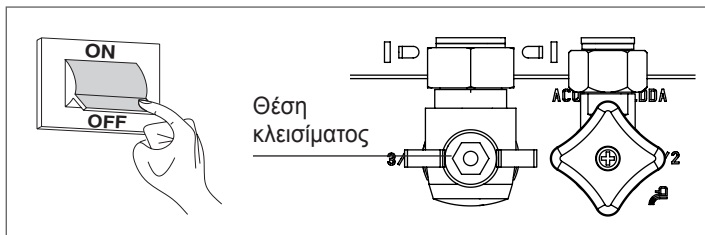

9.4 Λειτουργία κλειδώματος πληκτρολογίου

Η πίεση των κουμπιών 1+3 για τουλάχιστον 2 δευτ. ενεργοποιεί το κλειδώμα πληκτρολογίου. Η πίεση των κουμπιών 1+3 ξανά για τουλάχιστον 2 δευτ. ενεργοποιεί ξανά το πληκτρολόγιο.

Στην οθόνη εμφανίζεται η ένδειξη <<KEY LOCKED>> (<<ΠΛΗΚΤΡΟ ΚΛΕΙΔΩΜΕΝΟ>>).

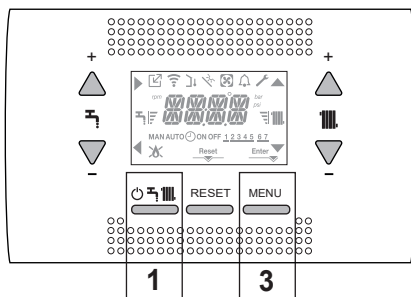

Το πλήκτρο 2 μπορεί να παραμείνει ενεργό εάν υπάρχει σφάλμα προκειμένου να γίνει επαναφορά του συναγερμού.



9.5 Αναμονή διεπαφής

Συνήθως, όταν δεν υπάρχουν σφάλματα ή αιτήματα θερμότητας, στην οθόνη εμφανίζεται πάντα η θερμοκρασία που μετράται από τον αισθητήρα ροής.

Αν μέσα σε 10 δευτερόλεπτα δεν υπάρχει αίτημα θερμότητας, χωρίς να πατηθεί κάποιο πλήκτρο, η διεπαφή μπαίνει σε κατάσταση αναμονής.

Η οθόνη δείχνει την τρέχουσα ώρα, τα δύο σημεία που χωρίζουν την ώρα από τα λεπτά αναβοσβήνουν με συχνότητα 0,5 δευτερόλεπτα ON και 0,5 δευτερόλεπτα OFF, ενώ τα εικονίδια κατάστασης θα είναι ενεργά αν είναι απαραίτητο:



9.6 Σύνδεση τηλεχειριστηρίου OTBus

Όταν ένα τηλεχειριστήριο OTBus είναι συνδεδεμένο στο σύστημα, στην οθόνη του λέβητα εμφανίζεται η ακόλουθη οθόνη:

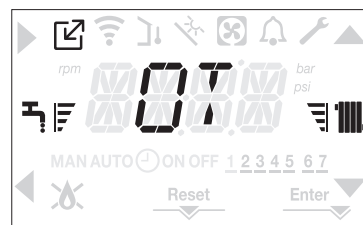

Ειδικότερα, στην οθόνη του λέβητα:

- δεν είναι πλέον δυνατή η ρύθμιση της κατάστασης ΑΠΕΝΕΡΓΟΠΟΙΗΣΗ/ ΧΕΙΜΩΝΑΣ/ΚΑΛΟΚΑΙΡΙ του λέβητα (ρυθμίζεται από το τηλεχειριστήριο OTBus)

- δεν είναι πλέον δυνατή η ρύθμιση της επιθυμητής τιμής αναφοράς ζεστού νερού οικιακής χρήσης (ρυθμίζεται από το τηλεχειριστήριο OTBus).

Το σημείο ρύθμισης του ζεστού νερού οικιακής χρήσης εμφανίζεται στο μενού INFO.

Ο συνδυασμός των πλήκτρων A+B παραμένει ενεργός για τη ρύθμιση της λειτουργίας ANΕΣΗ ΖΕΣΤΟΥ ΝΕΡΟΥ ΟΙΚΙΑΚΗΣ ΧΡΗΣΗΣ.

ΤΕΧΝΙΚΑ ΧΑΡΑΚΤΗΡΙΣΤΙΚΑ

ΠΕΡΙΓΡΑΦΗ		MM	Residence IS			
			20		35	
			G20	G31	G20	G31
Θέρμανση	Ονομαστική θερμότητα εισόδου	kW	20,00		30,00	
		kcal/h	17.200		25.800	
	Ονομαστική έξοδος θερμότητας (80°/60°)	kW	19,48		29,22	
		kcal/h	16.753		25.129	
	Ονομαστική έξοδος θερμότητας (50°/30°)	kW	21,24		32,07	
		kcal/h	18.266		27.580	
	Μειωμένη θερμική παροχή	kW	3,60	5,00	4,90	7,00
		kcal/h	3.096	4.300	4.214	6.020
	Μειωμένη έξοδος θερμότητας (80°/60°)	kW	3,50	4,86	4,77	6,83
		kcal/h	3.006	4.180	4.104	5.870
	Μειωμένη έξοδος θερμότητας (50°/30°)	kW	3,81	5,30	5,13	7,34
		kcal/h	3.276	4.558	4.412	6.315
	Ονομαστικό εύρος ισχύος θέρμανσης (Qn)	kW	20,00		30,00	
		kcal/h	17.200		25.800	
	Ελάχιστο εύρος ισχύος θέρμανσης (Qm)	kW	3,60	5,00	4,90	7,00
		kcal/h	3.096	4.300	4.214	6.020
ZNX	Ονομαστική θερμότητα εισόδου	kW	20,00		34,60	
		kcal/h	17.200		29.756	
	Ονομαστική θερμική ισχύς (*)	kW	20,00		36,33	
		kcal/h	17.200		31.244	
	Μειωμένη θερμική παροχή	kW	3,60	5,00	4,90	7,00
		kcal/h	3.096	4.300	4.214	6.020
	Μειωμένη θερμική ισχύς (*)	kW	3,60	5,00	4,54	7,00
		kcal/h	3.096	4.300	3.905	6.020
	Χρήσιμη απόδοση Pn max - Pn min (80°/60°)	%	97,4 - 97,1		97,4 - 97,4	
	Απόδοση καύσης	%	97,8		97,7	
	Χρήσιμη απόδοση (Pn max - Pn min) (50°/30°)	%	106,2 - 105,8		106,9 - 104,7	
	Ωφέλιμη απόδοση 30% Pn μεγ. (30° επιστροφή)	%	108,4		108,2	
	Απόδοση σε μέση P, πιστοποίηση Range Rated (80/60 °C)	%	97,3		97,5	
	Απόδοση σε μέση P, πιστοποίηση Range Rated 30% (30° επιστροφή)	%	108,5		108,3	
	Συνολική ηλεκτρική παροχή (μέγιστη θερμότητα εξόδου)	W	75		84	
	Συνολική ηλεκτρική παροχή (μέγιστη θερμότητα εξόδου ZNX)	W	75		99	
	Ηλεκτρική ισχύς κυκλοφορητή (1.000 λίτρα/ώρα)	W	39		39	
	Κατηγορία • Χώρα προορισμού		I12H3P • (GR)		I12H3P • (GR)	
	Παροχή τάσης	V-Hz	230-50		230-50	
	Βαθμός προστασίας	IP	X5D		X5D	
	Stop διαρροής	W	34		32	
	Διαρροές καπναερίων με τον καυστήρα απενεργοποιημένο - καυστήρα ενεργοποιημένο	%	0,10 - 2,23		0,06 - 2,33	
	Λειτουργία θέρμανσης					
	Πίεση	bar	3		3	
	Ελάχιστη πίεση για τυπική λειτουργία	bar	0,25-0,45		0,25-0,45	
	Μέγιστη θερμοκρασία	°C	90		90	
	Πεδίο επιλογής της θερμοκρασίας θέρμανσης H2O	°C	20/45 ÷ 40/80		20/45 ÷ 40/80	
	Αντλία: μέγιστο διαθέσιμο ύψος άντλησης για το σύστημα	mbar	286		286	
	για δυνατότητα συστήματος	l/h	1.000		1.000	
	Δοχείο διαστολής με μεμβράνη	l	9		9	
	Προφόρτωση δοχείου διαστολής (θέρμανση)	bar	1		1	
	Πίεση αερίου		G20	G31	G20	G31
	Ονομαστική πίεση αερίου μεθανίου (G20)	mbar	20	-	20	-
	Ονομαστική πίεση υγραερίου LPG (G31)	mbar	-	37	-	37

ΠΕΡΙΓΡΑΦΗ	MM	Residence IS				
		20		35		
Υδραυλικές συνδέσεις						
Είσοδος - έξοδος CH	∅	3/4"		3/4"		
Αποθήκευση-επιστροφή δεξαμενής αποθήκευσης	∅	3/4"		3/4"		
Εισαγωγή αερίου	∅	3/4"		3/4"		
Διαστάσεις λέβητα						
Ύψος	mm	822		822		
Πλάτος	mm	420		420		
Βάθος	mm	275		350		
Βάρος λέβητα	kg	34		36		
Θερμότητα εξόδου						
Παροχή αέρα	Nm ³ /h	24,298	24,819	36,447	37,228	
Ισχύς καυσαερίων	Nm ³ /h	26,304	26,370	39,456	39,555	
Μέγιστη παροχή καπνών (max-min)	g/s	9,086-1,635	9,297-2,324	13,629-2,226	13,946-3,254	
Ικανότητα παροχής Z.N.X.						
Παροχή αέρα	Nm ³ /h	24,298	24,819	42,035	42,937	
Ισχύς καυσαερίων	Nm ³ /h	26,304	26,370	45,506	45,620	
Μέγιστη παροχή καπνών (max-min)	g/s	9,086-1,635	9,297-2,324	15,718-2,226	16,084-3,254	
Απόδοση ανεμιστήρα						
Κεφαλή υπολειπόμενης εκκένωσης ομόκεντρων σωλήνων 0,85 m	Pa	60		60		
Κεφαλή υπολειπόμενης εκκένωσης διαχωρισμένων σωλήνων 0,5 m	Pa	174		190		
Υπολειπόμενο μανομετρικό ύψος χωρίς σωλήνες	Pa	180		195		
Ομόκεντροι σωλήνες εκκένωσης καπνών						
Διάμετρος	mm	60-100		60-100		
Μέγιστο μήκος	m	10		6		
Απώλειες για καμπύλες 45°/90°	m	1,3/1,6		1,3/1,6		
Οπή στον τοίχο (διάμετρος)	mm	105		105		
Ομόκεντροι σωλήνες εκκένωσης καπνών						
Διάμετρος	mm	80-125		80-125		
Μέγιστο μήκος	m	25		15		
Απώλειες για καμπύλες 45°/90°	m	1/1,5		1/1,5		
Οπή στον τοίχο (διάμετρος)	mm	130		130		
Ξεχωριστοί σωλήνες εκκένωσης καπνών						
Διάμετρος	mm	80		80		
Μέγιστο μήκος	m	60 + 60		35+35		
Απώλειες για καμπύλες 45°/90°	m	1/1,5		1/1,5		
Αναγκαστική ανοιχτή εγκατάσταση B23P-B53P						
Διάμετρος	mm	80		80		
Μέγιστο μήκος σωλήνα εκκένωσης	m	110		65		
Nox		κατηγορία 6		κατηγορία 6		
Τιμές εκπομπής και μέγιστης και ελάχιστης παροχής (**)		G20	G31	G20	G31	
Μέγιστο	CO s.a. χαμηλότερο από	p.p.m.	130	130	140	150
	CO ₂ (***)	%	9,0	10,0	9,0	10,0
	NOx s.a. Χαμηλότερο από	p.p.m.	30	30	40	40
	T καπνοί	°C	69	68	65	63
Ελάχιστο	CO s.a. χαμηλότερο από	p.p.m.	10	10	10	10
	CO ₂ (***)	%	9,0	10,0	9,0	10,0
	NOx s.a. Χαμηλότερο από	p.p.m.	30	30	25	40
	T καπνοί	°C	63	62	65	63

(*) Μέση τιμή ανάμεσα σε διάφορες καταστάσεις λειτουργίας με ζεστό νερό χρήσης

(**) Έλεγχος που πραγματοποιείται με ομόκεντρο σωλήνα ∅ 60-100 - μήκος 0,85 m - θερμοκρασία νερού 80-60 °C

Τα αναφερόμενα δεδομένα δεν πρέπει να χρησιμοποιούνται για την πιστοποίηση του συστήματος. για πιστοποίηση, χρησιμοποιήστε τα δεδομένα που αναφέρονται στο "Εγχειρίδιο συστήματος" που μετρήθηκε κατά την πρώτη έναυση.

(***) ανοχή CO₂ = +0,6% -1%



ΠΡΟΣΟΧΗ = Τα εξαρτήματα που σχετίζονται με τη λειτουργία ζεστού νερού οικιακής χρήσης πρέπει να λαμβάνονται υπόψη μόνο σε περίπτωση σύνδεσης με ένα απομακρυσμένο μπόιλερ (αξεσουάρ κατόπιν παραγγελίας)

ΠΑΡΑΜΕΤΡΟΙ	MM	Residence IS	
		ΦΥΣΙΚΟ ΑΕΡΙΟ (G20)	GPL (G31)
Χαμηλότερος δείκτης Wobbe (στους 15 °C-1013 mbar)	MJ/m ³ S	45,67	70,69
Κατώτερη θερμαντική ισχύς	MJ/m ³ S	34,02	88
Ονομαστική τιμή πίεσης τροφοδοσίας	mbar (mm H ₂ O)	20 (203,9)	37 (377,3)
Ελάχιστη πίεση εφαρμογής	mbar (mm H ₂ O)	10 (102,0)	-
20 IS			
Καυστήρας: διάμετρος/μήκος	mm	70/86	70/86
Αριθμός οπών διαφράγματος	αρ.	1	1
Διάμετρος οπών διαφράγματος	mm	4,3	4,3
Μέγιστη παροχή αερίου, θέρμανση	Sm ³ /h	2,12	-
	kg/h	-	1,55
Μέγιστη παροχή αερίου Z.N.X.	Sm ³ /h	2,12	-
	kg/h	-	1,55
Ελάχιστη παροχή αερίου θέρμανσης	Sm ³ /h	0,38	-
	kg/h	-	0,39
Ελάχιστη παροχή αερίου Z.N.X.	Sm ³ /h	0,38	-
	kg/h	-	0,39
Αριθμός στροφών ανεμιστήρα αργής έναυσης	στροφές/λεπτό	5.500	5.500
Αριθμός στροφών ανεμιστήρα μέγιστης θέρμανσης	στροφές/λεπτό	6.200	6.000
Αριθμός στροφών ανεμιστήρα Z.N.X.	στροφές/λεπτό	6.200	6.000
Αριθμός στροφών ανεμιστήρα ελάχιστης θέρμανσης	στροφές/λεπτό	1.600	2.000
Αριθμός στροφών ανεμιστήρα ελάχιστης Z.N.X.	στροφές/λεπτό	1.600	2.000
Αριθμός στροφών ανεμιστήρα μέγιστης θέρμανσης/Z.N.X. σε διαμόρφωση C(10) (Ø60-100 • Ø80-125 • Ø80)	στροφές/λεπτό	6.200	-
Αριθμός στροφών ανεμιστήρα ελάχιστης θέρμανσης/Z.N.X. σε διαμόρφωση C(10) (Ø60-100 • Ø80-125 • Ø80)	στροφές/λεπτό	1.600	-
35 IS			
Καυστήρας: διάμετρος/μήκος	mm	70/125	70/125
Αριθμός οπών διαφράγματος	αρ.	1	1
Διάμετρος οπών διαφράγματος	mm	5,2	5,2
Μέγιστη παροχή αερίου, θέρμανση	Sm ³ /h	3,17	-
	kg/h	-	2,33
Μέγιστη παροχή αερίου Z.N.X.	Sm ³ /h	3,66	-
	kg/h	-	2,69
Ελάχιστη παροχή αερίου θέρμανσης	Sm ³ /h	0,52	-
	kg/h	-	0,54
Ελάχιστη παροχή αερίου Z.N.X.	Sm ³ /h	0,52	-
	kg/h	-	0,54
Αριθμός στροφών ανεμιστήρα αργής έναυσης	στροφές/λεπτό	5.500	5.500
Αριθμός στροφών ανεμιστήρα μέγιστης θέρμανσης	στροφές/λεπτό	6.900	6.900
Αριθμός στροφών ανεμιστήρα Z.N.X.	στροφές/λεπτό	7.800	7.800
Αριθμός στροφών ανεμιστήρα ελάχιστης θέρμανσης	στροφές/λεπτό	1.700	1.900
Αριθμός στροφών ανεμιστήρα ελάχιστης Z.N.X.	στροφές/λεπτό	1.700	1.900
Αριθμός στροφών ανεμιστήρα μέγιστης θέρμανσης σε διαμόρφωση C(10) (Ø60-100 • Ø80-125 • Ø80)	στροφές/λεπτό	6.900	-
Αριθμός στροφών ανεμιστήρα μέγιστης Z.N.X. σε διαμόρφωση C(10) (Ø60-100)	στροφές/λεπτό	8.200	-
Αριθμός στροφών ανεμιστήρα μέγιστης Z.N.X. σε διαμόρφωση C(10) (Ø80-125 • Ø80)	στροφές/λεπτό	7.800	-
Αριθμός στροφών ανεμιστήρα ελάχιστης θέρμανσης/Z.N.X. σε διαμόρφωση (Ø60-100 • Ø80-125 • Ø80)	στροφές/λεπτό	1.800	-

⚠ ΠΡΟΣΟΧΗ = Τα εξαρτήματα που σχετίζονται με τη λειτουργία ζεστού νερού οικιακής χρήσης πρέπει να λαμβάνονται υπόψη μόνο σε περίπτωση σύνδεσης με ένα απομακρυσμένο μπόιλερ (αξεσουάρ κατόπιν παραγγελίας)

Παράμετρος	Σύμβολο	RESIDENCE 20 IS	RESIDENCE 35 IS	Μονάδα
Τάξη ενεργειακής απόδοσης της εποχιακής θέρμανσης χώρου	-	A	A	-
Τάξη ενεργειακής απόδοσης θέρμανσης νερού	-	-	-	-
Ονομαστική ισχύς	Prated	19	29	kW
Ενεργειακή απόδοση της εποχιακής θέρμανσης χώρου	ηs	93	93	%
Ωφέλιμη θερμική ισχύς				
σε ονομαστική θερμική ισχύ και καθεστώς υψηλής θερμοκρασίας (*)	P4	19,5	29,2	kW
στο 30% της ονομαστικής θερμικής ισχύος και καθεστώς χαμηλής θερμοκρασίας (**)	P1	6,5	9,7	kW
Ωφέλιμη απόδοση				
σε ονομαστική θερμική ισχύ και καθεστώς υψηλής θερμοκρασίας (*)	η4	87,6	87,8	%
στο 30% της ονομαστικής θερμικής ισχύος και καθεστώς χαμηλής θερμοκρασίας (**)	η1	97,7	97,5	%
Βοηθητική κατανάλωση ηλεκτρικής ενέργειας				
υπό πλήρες φορτίο	elmax	28,0	28,0	W
υπό μερικό φορτίο	elmin	14,0	14,0	W
σε κατάσταση αναμονής	PSB	3,0	3,0	W
Άλλες παράμετροι				
Απώλειες θερμότητας σε αναμονή	Pstby	34,0	32,0	W
Κατανάλωση ενέργειας της φλόγας οδηγού	Pign	-	-	W
Ετήσια κατανάλωση ενέργειας	QHE	36	53	GJ
Στάθμη ηχητικής ισχύος εσωτερικού χώρου	LWA	50	52	dB
Εκπομπές οξειδίων του αζώτου	NOx	46	37	mg/kWh
Για θερμαντήρες συνδυασμένης λειτουργίας:				
Δηλωμένο προφίλ φορτίου		-	-	
Ενεργειακή απόδοση θέρμανσης νερού	ηwh	-	-	%
Ημερήσια κατανάλωση ηλεκτρικής ενέργειας	Qelec	-	-	kWh
Ημερήσια κατανάλωση καυσίμου	Qfuel	-	-	kWh
Ετήσια κατανάλωση ηλεκτρικής ενέργειας	AEC	-	-	kWh
Ετήσια κατανάλωση καυσίμου	AFC	-	-	GJ

(*) καθεστώς υψηλής θερμοκρασίας: θερμοκρασία επιστροφής 60°C και θερμοκρασία τροφοδοσίας του λέβητα 80°C

(**) καθεστώς χαμηλής θερμοκρασίας: για λέβητες συμπύκνωσης 30°C, για λέβητες χαμηλής θερμοκρασίας 37°C, για άλλους θερμαντήρες θερμοκρασία επιστροφής 50°C



ΣΗΜΕΙΩΣΗ

Αναφορικά με την κατ'Εξουσιοδότηση Κανονισμό (ΕΕ) ΑΡ. 811/2013, τα δεδομένα του πίνακα μπορούν να χρησιμοποιηθούν για την ολοκλήρωση της κάρτας προϊόντος και την τοποθέτηση ετικέτας στις συσκευές για θέρμανση χώρων, τις μικτές συσκευές θέρμανσης, για τα σύνολα συσκευών θέρμανσης χώρων, για συσκευές ελέγχου θερμοκρασίας και για ηλιακές συσκευές:

ΠΡΟΣΘΕΤΕΣ ΣΥΣΚΕΥΕΣ	ΚΑΤΗΓΟΡΙΑ	BONUS
ΑΙΣΘΗΤΗΡΑΣ ΕΞΩΤΕΡΙΚΗΣ ΘΕΡΜΟΚΡΑΣΙΑΣ	II	2%
ΠΙΝΑΚΑΣ ΧΕΙΡΙΣΤΗΡΙΩΝ	V	3%
ΑΙΣΘΗΤΗΡΑΣ ΕΞΩΤΕΡΙΚΗΣ ΘΕΡΜΟΚΡΑΣΙΑΣ + ΠΙΝΑΚΑΣ ΕΛΕΓΧΟΥ	VI	4%

Πινακίδα σειριακού αριθμού

	Λειτουργία κεντρικής θέρμανσης
Qn	Ονομαστική ισχύς παροχής
Pn	Ονομαστική ισχύς
Qm	Μειωμένη θερμική παροχή
IP	Βαθμός προστασίας
Pms	Μέγιστη πίεση θέρμανσης
T	Θερμοκρασία
NOx	Κατηγορία NOx

RESIDENCE IS		IP	NOx:	Qn 80-60 °C	Qm 80-60 °C	Qn 50-30 °C
Serial N.		COD.				
230 V ~ 50 Hz	W		Qn (Hi) =	kW	kW	
			Pn =	kW	kW	kW
 Pms = bar		T= °C				

1 ПРЕДУПРЕЖДЕНИЯ И БЕЗОПАСНОСТ

 Произведените в нашите заводи котли са проверени до най-дребните детайли, за да се защитят потребителите и монтажниците от възможно нараняване. След работа по продукта правоспособно лице трябва да провери електрическото окабеляване и по-конкретно оголената част на проводниците, която не трябва да се подава от клемите и да не позволява контакт с намиращи се под напрежение части на проводниците.

 Настоящото ръководство за инсталиране и експлоатация представлява неделима част от изделието; вземете мерки то винаги да се съхранява с уреда, дори и при предаване на друг собственик или потребител или преместване в друга отоплителна система. Ако се загуби или повреди, поискайте нов екземпляр от местния Център за техническо съдействие.

 Котелът трябва да се инсталира и обслужва само от квалифицирани лица, в съответствие с действащите нормативни разпоредби.

 Монтажникът трябва да инструктира потребителя относно работата на уреда и относно основните разпоредби за безопасност.

 Котелът трябва да се използва само по предназначение. Производителят не поема отговорност по или извън рамките на договора за щети, причинени на хора, животни и имущество поради грешки в инсталирането, регулирането и поддръжката или поради неправилна употреба.

 Уредът не трябва да се използва от деца под 8 годишна възраст, от лица с намалени физически, сетивни или умствени способности, лица без необходимия опит или знания и непознати с уреда, освен ако отговарящо за тях лице ги наблюдава внимателно или ги запознае с начините за безопасно използване и те разбират възможните опасности. Не се допуска деца да си играят с уреда. Отговорност на потребителя е да почиства и поддържа уреда. Деца не трябва да почистват или поддържат уреда, освен ако не са под наблюдение.

 След съвяляне на опаковката се уверете, че съдържанието е в добро състояние и няма липси. В противен случай се свържете с дилъра, от когото сте закупили уреда.

 Изходът на предпазния клапан трябва да се свърже към подходяща събирателна и проветрителна система. Производителят не поема каквато и да е отговорност за щети, причинени от действия, извършени по предпазния клапан.

 Уплътняването на линията за източване на кондензата трябва да е сигурно и тя трябва да е напълно защитена от замръзване (например чрез изолиране).

 Проверете дали каналът за оттичане на дъждовна вода на съединението за отвеждане на димните газове и съответната свързваща тръба не са запушени.

 Изхвърлете всички опаковъчни материали в подходящи контейнери в съответните центрове за събиране на отпадъци.

 Изхвърляйте отпадъците така, че да не застрашите здравето на хората и без да използвате процедури или методи, които могат да навредят на околната среда.

 По време на инсталирането информирайте потребителя за следното:

- В случай на течове на вода захранването с вода трябва да се спре и незабавно да се потърси контакт с Центъра за техническо съдействие
- Периодично проверявайте дали работното налягане на хидравличната система е между 1 и 1,5 bar.

 Ако котелът няма да се използва за дълъг период от време, препоръчително е да се извършат следните операции:

- Установете главния изключвател на уреда и главния изключвател на системата в изключено положение (OFF)
- Затворете крановете за подаване на гориво и вода към системата за отопление и за битова гореща вода
- Изпразнете кръговете за отопление и за битова гореща вода, ако има риск от замръзване

 Котелът трябва да преминава техническо обслужване не по-рядко от един път на година; процедурата трябва да се резервира предварително в Центъра за техническо съдействие, за да се гарантира спазването на изискванията за безопасност.

 В ръководството за системата е приведена допълнителна информация относно монтирането, програмирането и въвеждането в експлоатация на котела в хибридни системи с термopомпа, слънчев колектор и водосъдържател.

 В края на експлоатационния си живот изделието не трябва да се изхвърля с твърдите битови отпадъци, а да се предаде на център за разделно събиране на отпадъци.

Поради съображения за безопасност запомнете, че:

 Забранено е използването на електрически устройства или уреди, например електрически ключове, домакински уреди и др., ако се усеща миризма на гориво или неизгоряло гориво. В този случай: проветрете помещението чрез отваряне на вратите и прозорците:

- затворете спирателния кран за горивото;
- поискайте техническата служба по поддръжка или други правоспособни лица да вземат срочно съответните мерки.

 Забранено е да се допирате до уреда, ако сте с боси крака или ако части от тялото ви са мокри.

 Всякакви технически операции или дейности за почистване са забранени преди уредът да се изключи от електрическата мрежа чрез установяване на главния изключвател на системата и главния изключвател на котела в изключено положение (OFF).

 Не променяйте устройствата за безопасност или регулиране без разрешение от производителя и точни инструкции.

 Забранено е да се теглят, разединяват или усукват електрическите кабели от уреда, дори и когато не са свързани към електрическата мрежа.

 Не запушвайте и не намалявайте размера на отворите за проветряване в помещението, където е инсталиран котелът; не оставяйте леснозапалими съдове и вещества в това помещение.

 Не оставяйте леснозапалими съдове и вещества в помещението, където е инсталиран котелът.

 Забранено е опаковъчните материали да се изхвърлят в околната среда и да се оставят на достъпни за деца места, тъй като представляват потенциален източник на опасност. Изхвърлянето им трябва да се извършва в съответствие с действащите нормативни разпоредби.

 Забранено е да се запушва изходът за оттичане на кондензата. Тръбата за отвеждане на кондензата трябва да се свърже направо към изходната тръба, без да се използват допълнителни тръби.

 В никакъв случай не извършвайте дейности по газовия вентил.

 **Само за потребителя:** Забранено е отварянето на вътрешните отделения на котела. Всички работи по котела трябва да се изпълняват от Центъра за техническо съдействие или други правоспособни лица.

РЪКОВОДСТВО ЗА ИНСТАЛИРАНЕ

2 ОПИСАНИЕ

Котлите **Residence IS** имат нова система за активно управление на горивния процес (ACC).

Тази нова система за управление, разработена от **Riello**, осигурява функционалност, ефективност и ниски емисии при всякакви обстоятелства. Системата ACC използва датчик за йонизация, който е разположен в пламъка на горелката, като информацията от него се използва от системата за управление на газовия вентил, който регулира горивото.

Тази сложна система за управление осигурява автоматично регулиране на горивния процес, като по този начин елиминира нуждата от първоначално калибриране

Системата ACC може да приспособява котела за работа с различни видове газ, различни дължини на тръбите и на различна надморска височина (в рамките на проектните ограничения). Системата ACC може също да извършва автодиагностика и да спира горелката преди превишаване на допустимата горна граница на емисиите.

Residence IS е стенов котел с кондензиране тип C, който може да работи както следва:

СЛУЧАЙ А: HYDRAULIC CONFIGURATION=0

Само отопление без свързан външен бойлер. Котелът не осигурява битова гореща вода.

СЛУЧАЙ В: HYDRAULIC CONFIGURATION=4

Само отопление без свързан външен бойлер, управляван от термостат: в това състояние при всяка заявка за топлина от термостата на бойлера, котелът ще осигури топла вода за приготвяне на битова гореща вода.

СЛУЧАЙ С: HYDRAULIC CONFIGURATION=3

Само отопление без свързан външен бойлер (допълнителен комплект по поръчка), управляван от температурна сонда, за приготвяне на битова гореща вода. Ако свързването е с бойлер, който не се доставя от нас, се уверете, че използваната сонда има следните характеристики: 10 kOhm на 25°C, В 3435 ±1%.

В зависимост от използвания димоотвод той се класифицира в категории В23Р; В53Р; С(10); С13, С13х; С33, С33х; С43, С43х; С53, С53х; С83, С83х; С93, С93х.

В конфигурация В23Р (когато е инсталиран на закрито) уредът не може да се разполага в спални, бани, помещения с душеве или с открити камини без подходяща циркулация на въздуха. Помещението, в което се инсталира котелът, трябва да има подходяща вентилация. Подробните изисквания за инсталиране на димоотводи, тръбопроводи за газ и за вентилиране на помещението са приведени в UNI 7129-7131.

В конфигурация С уредът може да се инсталира във всеки тип помещение, без ограничения относно проветряването и обема на помещението.

3 ИНСТАЛИРАНЕ

3.1 Почистване на системата и характеристики на водата

При монтиране на котела в нова или съществуваща инсталация е необходимо да почистите отоплителната система.

За да се гарантира добра работа на уреда е необходимо да допълните съдовете за добавки и/или химически препарати (например антифриз, средства против образуване на налепи и др.) и да проверите дали стойностите на параметрите от таблицата са в посочените граници.

ПАРАМЕТРИ	МЕРНА ЕДИНИЦА	ВОДА В ОТОПЛИТЕЛНИЯ КРЪГ	ВОДА ЗА ПЪЛНЕНЕ
Стойност на рН		7–8	-
Твърдост	°F	-	< 15
Външен вид		-	прозрачна
Fe	mg/kg	0,5	-
Cu	mg/kg	0,1	-

3.2 Размери и тегло (фиг. 5)

Residence IS			
	20 IS	35 IS	
L	420	420	mm
P	275	350	mm
H	740	740	mm
H1(*)	822	822	mm
Нетно тегло	34	36	kg

(*) Изчерпателно устройство SRD

3.3 Преместване (фиг. 6)

След разпаковане преместването на котела се извършва ръчно, като се използва носещата рамка.

3.4 Помещение за инсталиране

Котлите **Residence IS** могат да се инсталират в различни видове помещения, ако продуктите на горенето се отвеждат извън помещението и въздухът, необходим за горенето се засмуква отвън.

В този случай не е необходимо помещението да има вентилационен отвор, тъй като котлите **Residence IS** имат въздухонепроницаема горивна система.

 Предвидете свободно място около котела за достъп до обезопасяващите устройства и органите за регулиране, както и за извършване на техническо обслужване.

 Проверете дали нивото на електрозащита на уреда е в съответствие с характеристиките на помещението на инсталиране.

 Когато доставеният котел е предназначен за работа с горивен газ, чието специфично тегло е по-голямо от това на въздуха, електрическите части трябва да се разполагат на повече от 500 mm над нивото на пода.

3.5 Инсталиране в системи, които са стари или се нуждаят от обновяване

Когато инсталирате котела **Residence IS** в стари или обновявани системи, проверявайте дали:

- димоотводът е подходящ за температурата на продуктите на горене в кондензен режим, проектиран и изграден в съответствие със стандартите, колкото е възможно по-прав, въздухонепроницаем, топлоизолиран и без запушвания или стеснения; котелът е оборудван с подходяща система за събиране и отвеждане на кондензата;
- електрическата система е инсталирана в съответствие със съответните стандарти и от квалифицирани лица;
- горивоподаващата линия и евентуалният резервоар за пропан отговарят на съответните стандарти;
- разширителният съд поема напълно разширяването на съдържащата се в системата течност;
- дебитът и напорът на циркулационната помпа са подходящи за характеристиките на системата;
- системата е промита, прочистена от кал, наслагвания, проветрена и уплътнена; препоръчва се инсталиране на магнитен филтър върху връщащата линия на системата;
- системата (сифонът) за оттичане на кондензата от котела е монтирана и свързана към точката на отвеждане.

3.6 Нормативни изисквания към инсталирането

Инсталирането трябва да се извършва само от квалифициран персонал, в съответствие със следните референтни стандарти:

- UNI 7129-7131 и CEI 64-8.

Винаги спазвайте изискванията на местната противопожарна служба, газоснабдителното дружество и действащите общински наредби.

МЕСТОПОЛОЖЕНИЕ

Residence е стенов котел за отопление и производство на топла вода, който попада в една от следните две категории в зависимост от начина на инсталиране:

- Котел тип В23Р-В53Р — принудително отворена инсталация, с тръба за отвеждане на димните газове и поемане на въздуха за горене от зоната на инсталиране. Ако котелът не е инсталиран на открито, поемането на въздух от зоната на инсталиране е задължително.
- Котел тип С(10), С13, С13х; С33, С33х; С43, С43х; С53, С53х; С83, С83х, С93, С93х: котел с въздухонепроницаема камера, тръба за отвеждане на димните газове и поемане на външен въздух за горене. Той не изисква точка за поемане на въздух от зоната на инсталиране. Този тип котел ЗАДЪЛЖИТЕЛНО се оборудва с димоотвод с концентрични тръби или от друг тип, предназначени за кондензни котли с въздухонепроницаема камера.

Residence може да се инсталира в помещение или на открито, частично защитено място (т.е. място, на което котелът няма да е подложен пряко или косвено на дъжд, сняг или градушка) в съответствие с местните и национални нормативни разпоредби. Котелът може да работи при околна температура между >0°C и +60°C.

СИСТЕМА ЗА ПРЕДПАЗВАНЕ ОТ ЗАМРЪЗВАНЕ

Котелът е стандартно оборудван с автоматична система против замръзване, която се задейства, когато температурата на водата в първичната верига спадне под 5°C. Системата е активна непрекъснато и осигурява защита за котела до температура 0°C на въздуха в зоната на инсталиране.

 За да може системата за защита да работи (да запалва горелката), котелът трябва да бъде в състояние да се включи самостоятелно; всяка блокировка (например поради липса на газ или електрическо захранване, или задействане на предпазно устройство) води до деактивиране на защитата.

 Когато котелът е монтиран на място, където има риск от замръзване, с температури на външния въздух под 0°C, трябва да се използва комплект за подгриване на антифриз, за да се защити контурът за БГВ и изтичането на кондензацията (наличен при поискване - виж каталога), който защитава котела до -15°C.

 Монтажът на комплекта на антифриза трябва да се извършва само от оторизиран персонал, следвайки инструкциите, съдържащи се в комплекта.

При нормални условия на работа котелът е в състояние да се предпазва самостоятелно от замръзване. Ако котелът се остави без електрозахранване за дълги периоди от време в райони, където температурата пада под 0°C, и не е желателно отоплителната система да се изпразни, препоръчително е да добавите специален висококачествен антифриз в първичния кръг. Спазвайте точно инструкциите на производителя, не само по отношение на процентната концентрация на антифриза за минималната температура, до която желаете да предпазите котела, но и относно дълготрайността и обезвреждането ѝ. Препоръчваме да изпразните кръга за гореща вода за битови нужди. Компонентите на котела са устойчиви на антифризни течности, съдържащи етиленгликол.

МИНИМАЛНИ РАЗСТОЯНИЯ (фиг. 8a-8b)

За осигуряване на достъп до котела за изпълнение на обичайното техническо обслужване е необходимо при монтажа да спазвате препоръчаните минимални разстояния.

За правилно разполагане на уреда имайте предвид следното:

- уредът не трябва да се монтира над фурна или уред за готвене;

- забранено е да се оставят леснозапалими продукти в помещението, в което е инсталиран котелът;
- чувствителните към топлина стени (например дървени) трябва да се предпазят с подходяща изолация.

! При монтажа е **АБСОЛЮТНО НЕОБХОДИМО** да осигурите пространството, необходимо за поставяне на датчика за анализиране на горивния процес. Предлагаме примерна схема, на която са показани разстоянията между котела и стената/нишата, необходими за поставяне на датчик с дължина 300 mm. По-дългите датчици изискват повече място.

3.7 Монтиране на тръба за отвеждане на кондензата (фиг. 9)

! Преди запалване на котела, дори и за кратко, трябва да се инсталира доставеното с котела предпазно устройство (SRD). Производителят НЕ поема отговорност за щети, причинени на хора или вещи от котел, работещ без или с неправилно инсталирано SRD устройство.

Монтажът се извършва по следния начин:

- махнете тапата (Т) от сифона;
- монтирайте предпазното устройство (SRD) към сифона, като поставите между тях уплътнението и завинтите устройството докрай, след което проверете уплътнението;
- свържете стандартно включената в комплекта на котела тръба за отвеждане на кондензата и я прокарайте до подходяща приемна точка, отговаряща на действащите нормативни изисквания.

! Ако не е възможно SRD устройството да се монтира по посочения начин поради наличие на други предмети под котела, допуска се монтиране на друго място с използване на допълнителна свързваща тръба между SRD устройството и сифона, като се осигури напълно въздухонепроницаемо уплътнение. SRD устройството трябва да се разполага винаги **ВЕРТИКАЛНО**, за да се гарантира правилното му функциониране.

3.8 Закрепване към стената и хидравлични връзки (фиг. 10)

Котелът стандартно е комплектуван с носеща планка. Разположението и размерите на хидравличните фитинги са показани на детайлния чертеж. Изпълнете монтажа по следния начин:

- поставете носещата планка (F) на стената и използвайте нивелир, за да я установите точно хоризонтално;
- отбележете на стената местата на четирите отвора (Ø 6 mm) за закрепване на носещата планка (F);
- уверете се, че всички размери са точни, след което пробийте стената със свредло с посочения по-горе диаметър;
- монтирайте планката заедно с опората (G) към стената;
- свържете тръбата на предпазния клапан, доставена в плика с документацията, към съединителя на предпазния клапан (S), след това свържете другия ѝ край към подходяща система за оттичане.

Изпълнете хидравличните връзки:

M	изход за вода за отопление	3/4" M
RB	връщане бойлер	3/4" M
G	газ	3/4" M
R	връщаща линия от системата за отопление	3/4" M
MB	подаване бойлер	3/4" M
S	предпазен клапан	1/2" M

3.9 Електрически връзки

Вериги с ниско напрежение

Свържете веригите с ниско напрежение по следния начин:

- използвайте включените в комплекта на котела стандартни електрически съединители:
 - съединител с 4 извода за комуникационна шина BUS 485 (- A B +),
 - съединител с 8 извода за TBT - TA - OT+ - SE;

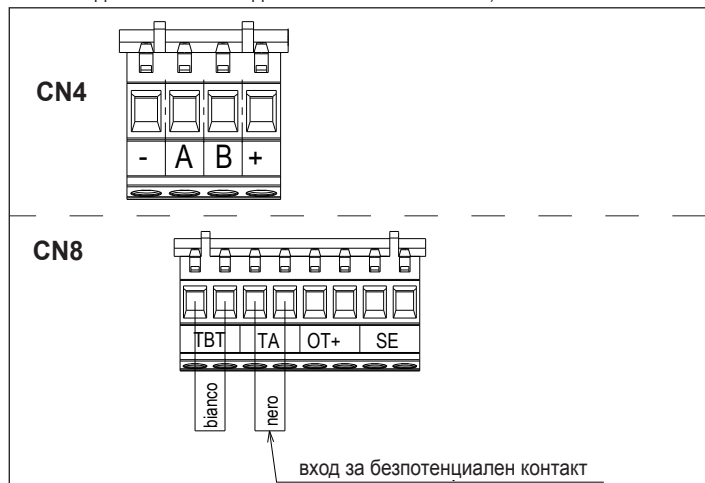

CN4	(- A B +)	Шина 485
CN8	TBT	Нискотемпературен ограничителен термостат
	TA	Стаен термостат (вход за безпотенциален контакт)
	OT+	Комуникационна шина OpenTherm
	SE	Датчик за външна температура
	bianco	бял
	nero	черен

- електрическите връзки към съединителите изпълнете по начина, показан на подробния чертеж;
- след като направите електрическите връзки, включете правилно съединителите в съответните гнезда.

! Препоръчваме напречното сечение на използваните проводници да не е по-голямо от 0,5 mm².

! Ако свързвате термостат TA или TBT, отстранете съответните мостчета от печатната платка със съединителите.

! Ако електрическите връзки с ниско напрежение не са изпълнени, котелът няма да може да се запали

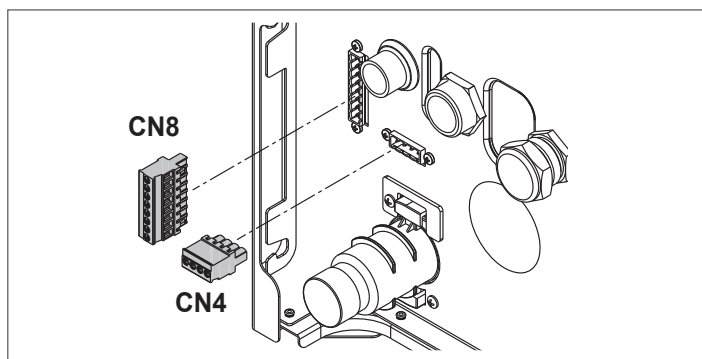

Свързване TBoil или Sboil

За да свържете термостата на бойлера и сондата на бойлера, влезте в картата на котела, както е посочено по-нататък:

- отстранете покривалото както е посочено в параграф "3.13 Демонтиране на външните панели"
- внимателно повдигнете и завъртете таблото, за да го освободите от страничните куки.

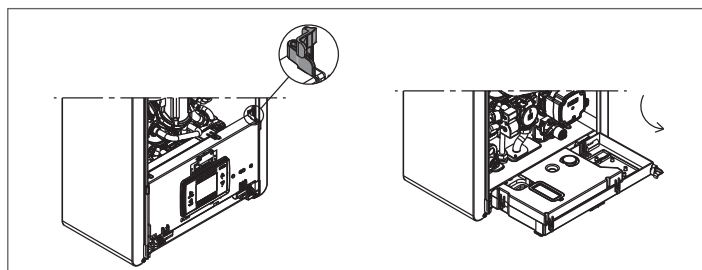

- отстранете покритието на електрическите части, както е показано на следващата фигура

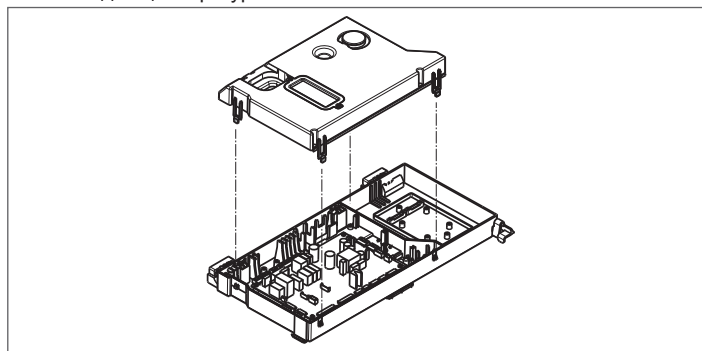

- свържете TBOLL и SBOLL с M4a както е посочено на фигурата

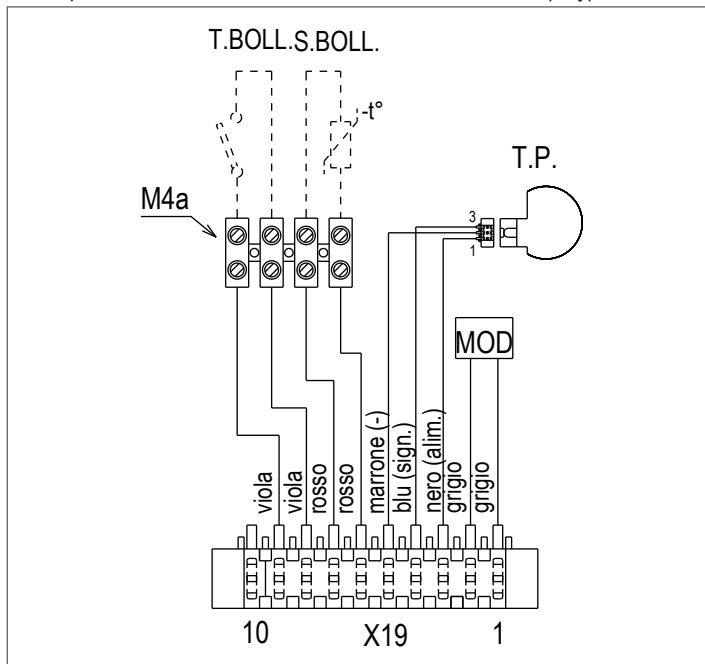

- ⚠ В конфигурацията котел+външен бойлер със сонда - СЛУЧАЙ С - добавете джъмпер на входа TBOLL на клемния блок M4.

Свързване на дистанционно управление OTBus

Когато към системата има свързано устройство за дистанционно управление OTBus, на дисплея на котела се извежда следната информация:



По-конкретно:

- вече не е възможно от дисплея на котела да се задава състояние OFF/WINTER/SUMMER (ИЗКЛ/ЗИМА/ЛЯТО) (това става чрез дистанционно управление OTBus);
- вече не е възможно от дисплея на котела да се настройва заданието за температурата на топлата вода за битови нужди (това става чрез дистанционното управление OTBus);
- когато котелът е свързан към устройство за дистанционно управление OTBus, не е възможно да се активира функцията COMBUSTION CONTROL (УПРАВЛЕНИЕ НА ГОРЕНЕТО).

В допълнение:

- В меню INFO (ИНФОРМАЦИЯ) се показва заданието за температурата на топлата вода за битови нужди
- Комбинацията бутони **A+B** остава работеща и може да се използва за настройване на функцията DOMESTIC HOT WATER COMFORT (РЕЖИМ ТОПЛА ВОДА ЗА БИТОВИ НУЖДИ).
- Показваното на дисплея температурно задание за отоплението се използва само когато има заявка за отопление от ТА и няма заявка от дистанционното управление OTBus, когато параметърът DO_AUX1 = 1 или DO_AUX1 = 0 и джойстикът на 1-2 пина на X21 е затворен.

При свързано дистанционно управление OTBus не е възможно стойностите на параметрите MAIN ZONE ACTUATION TYPE (ТИП АКТИВИРАНЕ НА ОСНОВНАТА ЗОНА) и ZONE1 ENABLE (ВКЛЮЧВАНЕ НА ЗОНА 1) да се установяват равни на 1.

Забележка: Не е възможно към системата да се включи дистанционно управление OT+, ако тя вече има интерфейсна печатна платка VE16. По същата причина не е възможно да се монтира платка VE16, ако към системата вече е свързано устройство OT+.

В тези случаи системата извежда следното съобщение за грешка: <<OT+ CONFIGURATION ERROR>> (НЕПРАВИЛНО КОНФИГУРИРАНЕ НА OT+).

Вериги с високо напрежение

Свързването към електрическата захранваща мрежа трябва да се извърши през устройство за разединяване на всички електрически проводници с изолационна междина поне 3,5 mm (EN 60335/1 — категория 3). Уредът се захранва с променливо напрежение 230 V / 50 Hz и съответства на стандарт EN 60335-1.

Задължително е да се изпълни обезопасяващо зануляване/заземяване в съответствие с действащите нормативни разпоредби.

- ⚠ Лицето, изпълняващо монтажа, носи отговорност за правилното заземяване на уреда; производителят не носи отговорност за щети, причинени от неправилно или липсващо заземяване

- ⚠ При изпълнение на електрическите връзки се препоръчва също спазване на означенията L-N (фаза-нула).

- ⚠ Заземителният проводник трябва да е няколко сантиметра по-дълъг от другите.

- ⚠ За уплътняване на котела затегнете скоба върху втулката, през която влиза кабелът.

Котелът може да се свързва към фаза-нула или фаза-фаза (не плаващо). Забранено е електрически уреди да се заземяват към тръби за газ и/или вода. За свързване на котела към електрическата захранваща мрежа използвайте включените в комплектацията електрически кабел. Ако електрическият кабел трябва да се смени, използвайте кабел HAR H05V2V2-F, 3 x 0,75 mm² с максимален външен диаметър 7 mm.

3.10 Свързване към газовата инсталация

Свързването към газовата инсталация трябва да се извършва в съответствие с действащите стандарти.

Преди извършване на свързването проверете дали видът на газа е този, за който е настроен уредът.

3.11 Циркулационна помпа с регулируем дебит

Функцията за регулиране на дебита на циркулационната помпа може да се използва само в системата за отопление. При установяване на трипътния вентил в положение за топла вода за битови нужди циркулационната помпа работи винаги с максимален дебит. Функцията за регулиране на дебита на циркулационната помпа се отнася само за помпата на котела и не обхваща помпите на свързани към системата външни устройства (например допълнителна циркулационна помпа). В зависимост от конкретните условия и типа на системата се избира един от четирите възможни режима на управление. В меню CN (Централно отопление) за параметър PUMP CONTROL TYPE (РЕЖИМ НА УПРАВЛЕНИЕ НА ПОМПАТА) може да се избере:

- 1 - РЕЖИМ С ПРОПОРЦИОНАЛНО РЕГУЛИРАНЕ НА ДЕБИТА НА ЦИРКУЛАЦИОННАТА ПОМПА (41 ≤ PUMP CONTROL TYPE ≤ 100)
- 2 - РЕЖИМ С РЕГУЛИРАНЕ НА ДЕБИТА НА ЦИРКУЛАЦИОННАТА ПОМПА ЗА ПОДДЪРЖАНЕ НА ПОСТОЯННА ТЕМПЕРАТУРНА РАЗЛИКА ΔT (2 ≤ PUMP CONTROL TYPE ≤ 40)
- 3 - РЕЖИМ С ПОСТОЯНЕН МАКСИМАЛЕН ДЕБИТ НА РЕГУЛИРУЕМАТА ЦИРКУЛАЦИОННА ПОМПА (PUMP CONTROL TYPE = 1)
- 4 - РЕЖИМ ЗА СТАНДАРТНА ЦИРКУЛАЦИОННА ПОМПА, ЧИЙТО ДЕБИТ НЕ МОЖЕ ДА СЕ РЕГУЛИРА (PUMP CONTROL TYPE = 0)

1 - РЕЖИМ С ПРОПОРЦИОНАЛНО РЕГУЛИРАНЕ НА ДЕБИТА НА ЦИРКУЛАЦИОННАТА ПОМПА (41 ≤ PUMP CONTROL TYPE ≤ 100)

В този режим устройството за управляване на котела избира кривата, която да използва за регулиране на моментния изходен топлинен поток от котела.

2 - РЕЖИМ С РЕГУЛИРАНЕ НА ДЕБИТА НА ЦИРКУЛАЦИОННАТА ПОМПА ЗА ПОДДЪРЖАНЕ НА ПОСТОЯННА ТЕМПЕРАТУРНА РАЗЛИКА ΔT (2 ≤ PUMP CONTROL TYPE ≤ 40)

В този режим при инсталиране на котела се задава температурната разлика ΔT, която трябва да се поддържа между подаваната и връщащата се вода (например при задаване на стойност 10 дебитът на циркулационната помпа се променя така, че разликата ΔT между температурата на водата след и преди топлообменника да е 10°C).

3 - РЕЖИМ С ПОСТОЯНЕН МАКСИМАЛЕН ДЕБИТ НА РЕГУЛИРУЕМАТА ЦИРКУЛАЦИОННА ПОМПА (PUMP CONTROL TYPE = 1)

В този режим циркулационната помпа (когато е включена) работи винаги с максимален дебит.

Използва се при системи с голямо хидравлично съпротивление, където е необходимо напълно да се използва изходното налягане на котела, за да се осигури достатъчна циркулация (дебитът на водата през системата е по-малък от 600 литра/час при максимални обороти на помпата).

Използва се, когато в захранваната от котела система има зони на смесване с голям дебит.

Начин на работа:

- изберете параметър PUMP CONTROL TYPE;
- въведете стойност = 1

4 - РЕЖИМ ЗА СТАНДАРТНА ЦИРКУЛАЦИОННА ПОМПА, ЧИЙТО ДЕБИТ НЕ МОЖЕ ДА СЕ РЕГУЛИРА (PUMP CONTROL TYPE = 0)

Този режим се използва в редки случаи, когато искате да използвате котела с конвенционална циркулационна помпа.

ПРЕПОРЪЧВАНА ОТ ПРОИЗВОДИТЕЛЯ КОНФИГУРАЦИЯ

	OUTDOOR TEMPERATURE SENSOR (ДАТЧИК ЗА ВЪНШНА ТЕМПЕРАТУРА) (СЪС ТЕРМОРЕГУЛИРАНЕ)	OUTDOOR TEMPERATURE SENSOR (ДАТЧИК ЗА ВЪНШНА ТЕМПЕРАТУРА) (БЕЗ ТЕРМОРЕГУЛИРАНЕ)
НИСКА ТЕМПЕРАТУРА (подово отопление)	постоянна разлика ΔT (5 ≤ PUMP CONTROL TYPE ≤ 7)	ПРОПОРЦИОНАЛНО (PUMP CONTROL TYPE = 85)

ВИСОКА ТЕМПЕРАТУРА (радиатори без термостатни вентили)	постоянна разлика ΔT (15 ≤ PUMP CONTROL TYPE ≤ 20)	ПРОПОРЦИОНАЛНО (PUMP CONTROL TYPE = 85)
ВИСОКА ТЕМПЕРАТУРА (радиатори с термостатни вентили)	постоянна разлика ΔT (15 ≤ PUMP CONTROL TYPE ≤ 20)	ПРОПОРЦИОНАЛНО (PUMP CONTROL TYPE = 60)

3.12 Ръчно нулиране на циркуляционната помпа

Циркуляционната помпа се инициализира автоматично от електронното управление, но ако е необходимо това да се направи ръчно, изпълнете следната процедура:

- вземете отвертка с кръстат връх, за предпочитане Phillips № 2;
- вкарайте отвертката в отвора, докато опре във винта за инициализиране, след което натиснете (винтът трябва да потъне с около 2 mm) и завъртете обратно на часовниковата стрелка.

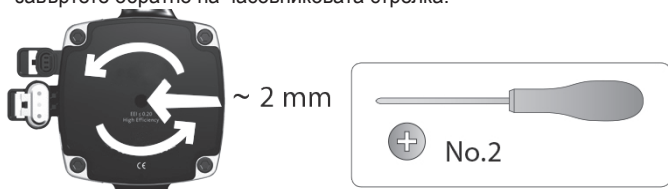

3.13 Демонтиране на външните панели

За достъп до частите, разположени във вътрешността на котела, свалете обшивката по следния начин:

- намерете и развийте двата винта (A - фиг. 11) за закрепване на предния панел към котела; освободете двата фиксатора (C - фиг. 11) и откачете долната част на панела;
- повдигнете нагоре панела, за да освободите горните куки (B - фиг. 11) и го отстранете.

ВНИМАНИЕ

- ⚠ След сваляне на страничните панели, те трябва да се монтират отново на същите места; за целта се ориентирайте по залепените върху тях етикети.
- ⚠ Ако предният панел е повреден, той трябва да смени.
- ⚠ Шумоизолацията в предния и страничните панели гарантира въздухонепроницаемо уплътняване на отвора за поемане на въздух.
- ⚠ Поради това е МНОГО ВАЖНО след разглобяване частите отново да се монтират правилно, за да се гарантира добро уплътняване на котела.

3.14 Отвеждане на димните газове и засмукване на въздух за горене (фиг. 12)

Начинът на отвеждане на продуктите от горенето е описан в UNI 7129-7131. Винаги спазвайте изискванията на местната противопожарна служба, газоснабдителното дружество и действащите общински наредби. Извеждането на продуктите от горенето се извършва от центробежен вентилатор; системата за управление следи непрекъснато дали той работи правилно. Много важно е за отвеждане на димните газове и засмукване на въздух за горене на котела да се използват само оригинални тръби (с изключение на C6) и свързването им да се изпълнява правилно в съответствие с инструкциите, придружаващи принадлежностите за отвеждане на димни газове. Един димоотвод може да се свърже към няколко уреда, ако всички те са от кондензен тип. Котелът е от тип C (с въздухонепроницаема камера) и следователно трябва да е свързан по безопасен начин към тръбата за отвеждане на димните газове и към тръбата за засмукване на въздух за горене; и двете тръби излизат навън и са необходими за работа на уреда. Котелът има фланци за свързване на две коаксиални или отделни тръби.

Таблица с дължините на тръбите за засмукване/отвеждане

	Максимална дължина на права тръба		Пад на налягането	
	20 IS	35 IS	Коляно 45°	Коляно 90°
Тръба за димни газове Ø 80 mm ("принудително отворена" инсталация) (тип В23Р-В53Р)	110 m	65 m	1 m	1,5 m
Коаксиална тръба Ø 60-100 mm (хоризонтална)	10 m	6 m	1,3 m	1,6 m
Коаксиална тръба Ø 60-100 mm (вертикална)	11 m	7 m	1,3 m	1,6 m
Коаксиална тръба Ø 80-125 mm	25 m	15 m	1 m	1,5 m
Две тръби Ø 80 mm	60+60 m	35+35 m	1 m	1,5 m

- ⚠ Максималната дължина на права тръба включва първото коляно (свързване към котела), фланците и съединенията. Това не се отнася за вертикалната коаксиална тръба Ø 60-100 mm, чиято максимална дължина не включва колената.
- ⚠ Котелът се доставя без компонентите за отвеждане на димните газове и за засмукване на въздух, което позволява да се използват принадлежности, които най-добре съответстват на изискванията на инсталацията (вж. каталога).
- ⚠ Максималните дължини на тръбите се отнасят за посочените в каталога принадлежности.
- ⚠ Задължително е да се използват специално предназначени за целта тръби.
- ⚠ Неизолираните изходни тръби за димни газове са потенциален източник на опасност.
- ⚠ Използването на по-дълги тръби води до намаляване на изходната мощност на котела.
- ⚠ Проверете дали тръбата за отвеждане на димните газове е с наклон 3° към котела.
- ⚠ Тръбата за отвеждане на димните газове може да се насочи в посоката, която е най-подходяща за конкретната инсталация.
- ⚠ В съответствие с изискванията на действащите нормативни разпоредби котелът е проектиран да поема и изхвърля кондензат от димните газове и/или кондензат от атмосферната вода, получаван в системата за отвеждане на димните газове, като използва свой собствен сифон.
- ⚠ При инсталиране на помпа за отвеждане на кондензата трябва да се проверят техническите й данни (предоставени от производителя) относно дебита, за да е сигурно, че ще работи правилно.

"Принудително отворена" инсталация (В23Р-В53Р) (фиг. 13)

В тази конфигурация котелът се свързва към тръба Ø 80 mm за отвеждане на димните газове посредством преходник.

- Разположете преходника така, че тръбата Ø 60 да влезе докрай във въртящия се фланец за димните газове.
- След като поставите преходника, проверете дали четирите зъба (А) върху фланеца влизат в каналите (В) на фланеца Ø 100 на преходника.
- Затегнете докрай винтове (С), които свързват двата фиксиращи се фланеца, така че преходникът да бъде неподвижен.

Коаксиални тръби (Ø 60-100 mm) (фиг. 14)

- Поставете коляното така, че тръбата Ø 60 да преминава докрай нагоре към въртящия се фланец за димни газове на котела.
- След като поставите коляното проверете дали четирите зъба (А) върху фланеца влизат в каналите (В) на коляното Ø 100.
- Затегнете докрай винтове (С), които свързват двата фиксиращи се фланеца, така че коляното да бъде неподвижно.

Две тръби (Ø 80 mm) (фиг. 15)

Изберете отвора за свързване на тръбата за засмукване на въздух за горене, свалете закрепената с винтове капачка и монтирайте специалния въздушен дефлектор.

- Поставете преходника върху тръбата за димни газове така, че тръбата Ø 60 да преминава докрай нагоре към въртящия се фланец за димните газове.
- След като поставите преходника, проверете дали четирите зъба (А) върху фланеца влизат в прорезите (В) на преходника Ø 100.
- Затегнете докрай винтове (С), които свързват двата фиксиращи се фланеца, така че преходникът да бъде неподвижен.

Ако вместо две тръби се използва преходник Ø 60-100 към Ø 80-80 максималната дължина намалява с посочената в таблицата стойност.

- Поставете преходника така, че тръбата Ø 60 да преминава докрай нагоре към въртящия се фланец за димните газове.
- След като поставите преходника проверете дали четирите зъба (А) върху фланеца влизат в каналите (В) на преходника Ø 100.
- Затегнете докрай винтове (С), които свързват двата фиксиращи се фланеца, така че преходникът да бъде неподвижен.

	Ø50	Ø60	Ø80
Загуба на дължина (m)	0,5	1,2	5,5 за тръба за димни газове 7,5 за тръба за въздух

Коаксиални тръби (Ø 80-125 mm) (фиг. 16)

- Поставете вертикалния фланец на преходника така, че тръбата Ø 60 да преминава докрай нагоре към въртящия се фланец за димните газове.
- След като поставите фланеца проверете дали четирите зъба (А) върху фланеца влизат в прорезите (В) на преходника Ø 100.
- Затегнете докрай винтове (С), които свързват двата фиксиращи се фланеца, така че преходникът да бъде неподвижен.
- След това монтирайте възела с преходника Ø 80-125 към вертикалния фланец.

Две тръби Ø 80 с преход към Ø50 - Ø60 - Ø80 (фиг. 17)

Конструкцията на котела позволява свързване на тръба Ø80 за отвеждане на димните газове към тръба Ø50 - Ø60 - Ø80.



При проектиране на димоотвода се препоръчва извършване на съответните изчисления, за да се осигури съответствие с действащите нормативни разпоредби.

В таблицата са посочени стандартните допустими конфигурации.

Таблица със стандартна конфигурация на тръбите (*)

Засмукване на въздух	1 коляно 90° Ø 80
	4,5 m тръба Ø80
Отвеждане на димни газове	1 коляно 90° Ø 80
	4,5 m тръба Ø80
	Преходник от Ø80 към Ø50 или от Ø80 към Ø60
	Коляно в началото на димоотвода 90°, Ø50, Ø60 или Ø80
За дължините на тръбите на димоотвода вж. таблицата	

(*) Използвайте предназначени за кондензни котли пластмасови (PP) компоненти за системи за отвеждане на димните газове: Ø50 и Ø80 клас Н1 и Ø60 клас Р1.

Фабричната настройка на котлите е:

20 IS: 6.200 об/мин в режим за отопление и в режим за топла вода за битови нужди, и максимална дължина 5m за тръба Ø 50, 18m за тръба Ø 60 и 98m за тръба Ø 80.

35 IS: 6.900 об/мин в режим за отопление, 7.800 об/мин в режим за топла вода за битови нужди и максимална дължина 2m за тръба Ø50, 11m за тръба Ø60 и 57m за тръба Ø80.

Ако са нужни по-големи дължини, компенсирате спада в налягането с увеличаване на оборотите на вентилатора (както е показано в таблицата за регулиране), за да осигурите номиналното производство на топлина.



Калибрираните минимални стойности не трябва да се променят.

Таблица за регулиране

	Обороти на вентилатора (об/мин)		Тръби			ΔР при изхода на котела
	Отопление	Топла вода	Максимална дължина [m]			
			Ø 50	Ø 60	Ø 80	Pa
20 IS	6.200	6.200	5	18	98	174
	6.300	6.300	7 (*)	23 (*)	125 (*)	213
	6.400	6.400	9 (*)	28 (*)	153 (*)	253
	6.500	6.500	11 (*)	33 (*)	181 (*)	292
	6.600	6.600	13 (*)	38 (*)	208 (*)	332
	6.700	6.700	15 (*)	43 (*)	236 (*)	371
	6.800	6.800	17 (*)	48 (*)	263 (*)	410
	6.900	6.900	19 (*)	53 (*)	291 (*)	450
	7.000	7.000	22 (*)	58 (*)	319 (*)	489
	7.100	7.100	24 (*)	63 (*)	346 (*)	528
35 IS	6.900	7.800	2	11	57	190
	7.000	7.900	3 (*)	15 (*)	75 (*)	229
	7.100	8.000	4 (*)	19 (*)	93 (*)	269
	7.200	8.100	6 (*)	22 (*)	112 (*)	308
	7.300	8.200	7 (*)	26 (*)	130 (*)	348
	7.400	8.300	9 (*)	30 (*)	148 (*)	387
	7.500	8.400	10 (*)	33 (*)	166 (*)	426
	7.600	8.500	12 (*)	37 (*)	184 (*)	466
	7.700	8.600	13 (*)	40 (*)	202 (*)	505
	7.800	8.700	15 (*)	44 (*)	220 (*)	544

(*) Максимална дължина, която може да се инсталира CAMO с тръби за отвеждане от клас Н1.

Конфигурациите от Ø50, Ø60 или Ø80 съдържат лабораторни тестови данни. В случай на инсталации, които се различават от посочените в таблицата със стандартни конфигурации и таблицата за регулиране, използвайте приведените по-долу еквивалентни линейни дължини.



Посочените в брошурата максимални дължини гарантират нормална работа във всички случаи, поради което е много важно да не се превишават.

СИСТЕМА	Линеен еквивалент в метри Ø80 (m)	
	Ø 50	Ø 60
Коляно 45°	12,3	5
Коляно 90°	19,6	8
Удължение 0,5 m	6,1	2,5
Удължение 1,0 m	13,5	5,5
Удължение 2,0 m	29,5	12

3.15 Монтаж върху колективни димоотводи под положително налягане (фиг. 18)

Колективният димоотвод е система за изпускане на димните газове, която е пригодена за събиране и отвеждане на продуктите от горенето на повече уреди, монтирани на няколко етажа на една сграда.

Колективните димоотводи с положително налягане могат да се използват само за кондензационни уреди тип С. Следователно конфигурация В53Р/ В23Р е забранена. Монтажът на котли на колективни димоотводи е разрешен изключително за G20. Котелът е оразмерен да работи правилно до максимално вътрешно налягане на димоотвода, не по-голямо от 25 Pa. Проверете дали броят обороти на вентилатора отговаря на посоченото в таблица "технически данни".

Уверете се, че тръбопроводите за аспирация на въздух и отвеждане на продуктите от горенето са херметични.

ПРЕДУПРЕЖДЕНИЯ:

Всички уреди, свързани с колективен тръбопровод, трябва да са от един и същ тип и да имат еквивалентни характеристики на горене.



Броят на уредите, които могат да се свържат към колективен тръбопровод под положително налягане, се определя от проектанта на димоотвода.

Котелът е проектиран за свързване към колективен димоотвод, оразмерен да работи в условия, при които статичното налягане на колективния димоотвод може да надвиши статичното налягане на колективен въздуховод от 25 Pa при условие, че n-1 котли работят на максимална топлопроизводителност и 1 котел на минималната, позволена от управлението, топлопроизводителност.



Минималната допустима разлика в налягането между изхода на димните газове и входа на въздуха за горене е -200 Pa (включително - 100 Pa налягане на вятъра).

За двата вида отработени газове са налични допълнителни принадлежности (криви, удължители, клеми и др.), които правят възможни конфигурациите за отвеждане на димните газове, предвидени в ръководството на котела.



Тръбите трябва да бъдат монтирани по такъв начин, че да се избегне връщане на конденз, което би предотвратило правилното отвеждане на продуктите от горенето.



Трябва да се предвиди табелка с данни, която да бъде налична в точката на свързване с колективния димоотвод. Табелката трябва да посочва най-малко следната информация:

- колективният димоотвод е оразмерен за котли, тип С(10)
- максимално допустимия масов поток на продуктите от горенето в kg/h
- размерите на свързването към общите тръбопроводи
- предупреждение относно отворите за изхода на въздуха и за входа на продуктите от горенето на колективния димоотвод под налягане; тези отвори трябва да бъдат затворени и тяхната херметичност трябва да бъде проверена, когато котелът е изключен
- името на производителя на колективния димоотвод или идентификационния му символ.



Вижте действащите разпоредби за изхвърляне на продуктите от горенето и местните разпоредби.



Димоотводът трябва да бъде подходящо избран въз основа на параметрите, показани по-долу.

	Максимална дължина	Минимална дължина	М.ед.
Ø 60-100	4,5	0,5	m
Ø 80	4,5	0,5	m
Ø 80/125	4,5	0,5	m



Накрайникът на колективния тръбопровод трябва да генерира теглене.



Преди да извършите каквото и да било действие, изключете уреда от захранването.



Преди монтажа смажете уплътненията с некорозивен смазочен гел.



При хоризонтален тръбопровод, димоотводът трябва да е наклонен с 3° към котела.



Броят и характеристиките на уредите, свързани към димоотвода, трябва да бъдат пригодени към реалните характеристики на самия димоотвод.





Кондензът може да тече вътре в котела.



Максимално допустимата стойност на рецикулация при ветровити условия е 10%.

 Максималната допустима разлика в налягането (25 Pa) между входа на продуктите от горенето и изхода на въздуха от колективен димоотвод не може да бъде надвишавана, когато n-1 котли работят при максималната номинална топлопроизводителност и 1 котел на минималната, позволена от контролите, топлопроизводителност.

 Колективният димоотвод трябва да е подходящ за свързването на поне 200 Pa.

 Колективният димоотвод трябва да е снабден с устройство за прекъсване на тягата - против вятър.

В този момент е възможно да се монтират колената и удълженията, които се предлагат като принадлежности, в зависимост от вида на желаната инсталация.

Максималните допустими дължини на димоотвода и аспирационния тръбопровод са дадени в ръководството с инструкции на съответното устройство (фиг. 18a-18b).

При C(10) инсталация във всеки случай съобщете броя на скоростите на вентилатора (об/мин) на етикета, поставен до табелката с данни.

3.16 Пълнене и обезвъздушаване на системата за отопление

Забележка: При обезвъздушаване на котела с помощта на кран (А - фиг. 19) сифонът се напълва ("3.18 Сифон за кондензата"); задължително проверете дали нивото не превишава посоченото на фигурата, като при необходимост затворете крана за обезвъздушаване (А - фиг. 19).

Забележка: Първото пълнене на системата трябва да се извърши чрез отваряне на крана за пълнене (външно от котела) при изключен котел.

Забележка: При всяко включване на захранването на котела се изпълнява автоматичен цикъл за обезвъздушаване.

Забележка: При задействана алармена сигнализация относно водата (40, 41 или 42) цикълът за обезвъздушаване не може да се изпълни. Появата на заявка за топла вода по време на цикъла за обезвъздушаване прекъсва цикъла.

След изпълнение на хидравличните връзки напълнете отоплителната система по следния начин:

- Изключете котела с бутон 1

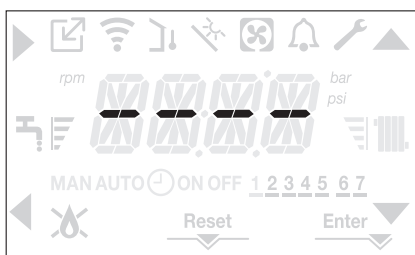

- Отворете бавно крана за обезвъздушаване (А - фиг. 19) и крана за пълнене на системата (външно от котела)
- След около 1 минута затворете крана за обезвъздушаване (А - фиг. 19)
- Изчакайте налягането да се покачи: проверете дали достига 1—1,5 bar; след това затворете крана за пълнене на системата (външно от котела).

Забележка: Ако налягането във водопроводната мрежа е по-ниско от 1 bar, дръжте отворен крана за пълнене (външно от котела) по време на цикъла за обезвъздушаване и го затворете, след като той приключи.

- За да стартирате цикъла за обезвъздушаване, изключете електрическото захранване за няколко секунди; включете отново захранването, като оставите котела в изключено състояние (OFF). Проверете дали кранът за газ е затворен.
- Ако налягането в системата спадне, след края на цикъла отворете отново крана за пълнене (външно от котела), за да повишите налягането до препоръчаната стойност (1—1,5 bar)

След обезвъздушаването котелът е готов за работа.

- Отстранете въздуха в битовата система (радиатори, зонални колектори и др.) с помощта на обезвъздушителните клапани.
- Отново проверете дали системното налягане е нормално (идеалният случай е 1-1,5 bar) и възстановете стойността му, ако е необходимо.
- Ако отново забележите въздух, повторете цикъла на обезвъздушаване.
- След като приключите работа, отворете крана за подаване на газ и запалете котела.

От този момент заявките за топлина могат да се изпълняват.

3.17 Изпразване на кръга за отопление

Преди източване изключете котела и спрете електрозахранването като установите главния изключвател на системата в изключено положение (OFF).

- Затворете крановете на отоплителната система (ако има).
- Отворете крана за обезвъздушаване (А - фиг. 19)
- Свържете тръба към изпускателния вентил (С - фиг. 19), след което отворете ръчно, за да изтече водата.
- След приключване на операцията махнете тръбата от изпускателния вентил и отново затворете вентила (С - фиг. 19), както и крана за обезвъздушаване (А - фиг. 19).

3.18 Сифон за кондензата

При първото включване на котела сифонът за кондензат е празен.

При обезвъздушаване на котела сифонът се напълва.

- Отворете бавно крана за обезвъздушаване (А - фиг. 19) и го оставете отворен, докато нивото на водата в сифона достигне ръба.
- Затворете крана за обезвъздушаване (А - фиг. 19)
- Проверете за течове от местата на свързване на предпазното устройство (SRD) и дали устройството позволява течността да се източи правилно.
- Проверете дали системното налягане не е спаднало под 1 bar. Ако е нужно, допълнете системата.

Повторете тази операция по време на техническо обслужване.

ПРОВЕРЕТЕ ДАЛИ СИФОНЪТ НА ИЗХОДА ЗА ИЗТОЧВАНЕ НА КОНДЕНЗАТ Е ПЪЛЕН С ВОДА; АКО НЕ СЕ Е НАПЪЛНИЛ, ИЗВЪРШЕТЕ ОПИСАНАТА ПО-ГОРЕ ПРОЦЕДУРА.



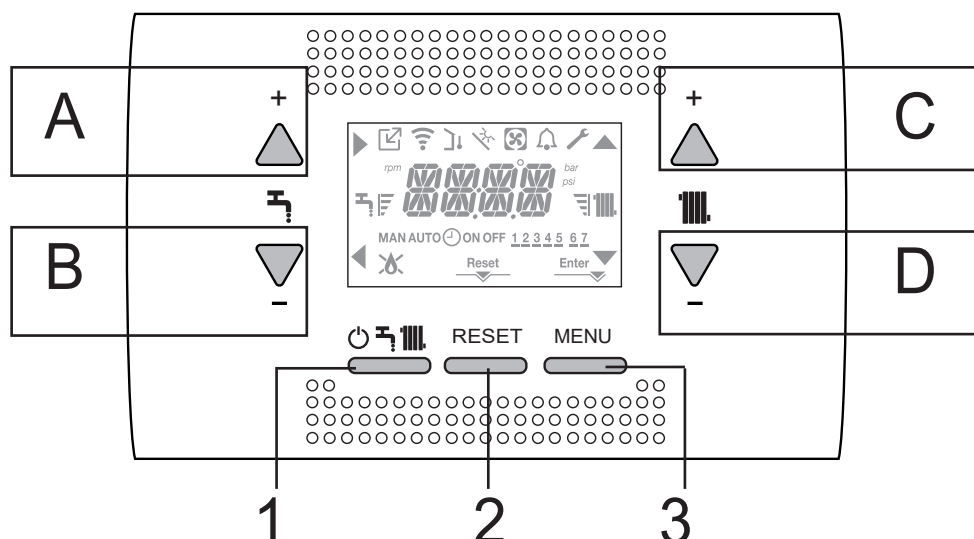

















3.19 Табло за управление



A	Обикновено се използва за увеличаване на температурата на топлата вода за битови нужди; когато стрелката ► е включена, бутонът служи за потвърждаване на избора в менюто
B	Обикновено се използва за намаляване на температурата на топлата вода за битови нужди; когато стрелката ◀ е включена, бутонът служи за връщане/отмяна на избора в менюто
C	Обикновено се използва за увеличаване на температурата на водата в кръга за отопление; когато стрелката ▲ е включена, бутонът служи за придвижване в менюто за настройка
D	Обикновено се използва за намаляване на температурата на водата в кръга за отопление; когато стрелката ▼ е включена, бутонът служи за придвижване в менюто за настройка
C+D	Когато работата на таймера за програмиране на отоплението е разрешена, позволява превключване от автоматичната към ръчната програма
A+C	Достъп до менюто за сверяване на часовника (вж. раздел "4.2 Програмиране на котела")
B+D	Достъп до менюто за програмиране на таймера (вж. раздел "4.3 Функция за програмиране във времето (стаен термостат)")
1	Използва се за промяна на режима на работа на котела (изключен (OFF), летен режим (SUMMER), зимен режим (WINTER))
2	Използва се за инициализиране на алармената сигнализация или за прекъсване на цикъла за обезвъздушаване
3	Използва се за достъп до меню INFO (ИНФОРМАЦИЯ) и меню SETTINGS (НАСТРОЙКИ). Когато на дисплея е включен символът Enter, бутонът служи за потвърждаване на зададена при програмирането стойност на технически параметър
1+3	Клавиши за заключване и отключване
2+3	Когато котелът е изключен (OFF), служи за стартиране на анализа на горивния процес (CO)

Забележка: Блокиране и освобождаване на клавишите

Символи на дисплея REC10

	Показва сигнал от устройство с връзка по OT
	Показва сигнал от устройство с връзка по WIFI
	Показва сигнала от датчика за външната температура
	Показва активирането на специалните функции за производство на топла вода за битови нужди или наличието на система за управление на слънчеви топлинни панели
	Показва наличие на свързана към системата топлинна помпа (не се използва при този модел)
	Символът се включва, когато има активна сигнализация
	Включва се заедно със символа  , когато се открие неизправност (освен при сигнализациите за пламъка и водата)
	Показва наличие на пламък; при угасване на пламъка символът изглежда така: 
	Включва се, когато сигнализацията изисква ръчно инициализиране от оператора
	Включва се, когато е необходимо потвърждаване от оператора
	Включеният символ показва, че бутон А служи за потвърждаване
	Включеният символ показва, че бутон В изпълнява функцията за връщане/отмяна на избор от менюто
	Когато символът е включен, бутонът служи за придвижване в менюто или за увеличаване на стойността на избрания параметър
	Когато символът е включен, бутонът служи за придвижване в менюто или за намаляване на стойността на избрания параметър
	Символът се включва, когато централното отопление е активирано; символът мига, когато има постъпила заявка за отопление
	Символът се включва, когато производството на топла вода е активирано; символът мига, когато има постъпила заявка за топла вода
	Показват големината на заданието (една чертичка — минимална стойност; четири чертички — максимална стойност)
1 2 3 4 5 6 7	Показва деня от седмицата
AUTO  ON (Автоматично включен)	Когато функцията „Таймер за програмиране на централното отопление“ е активирана, символът означава, че отоплението (главна зона) е в режим AUTOMATIC (АВТОМАТИЧЕН) (изпълнението на заявките за топлина става в съответствие с настройката на таймера). Извън времето, през което работата на отоплението е разрешена, на дисплея се извежда AUTO OFF (Автоматично изключен)
MAN ON (Ръчно включен)	Когато функцията „Таймер за програмиране на централното отопление“ е активирана, символът означава, че отоплението (главна зона) е в режим MANUAL (РЪЧЕН) (изпълнението на заявките за топлина не става според настройката на таймера, а е винаги включено)
MAN OFF (Ръчно изключен)	Символът показва, че работата на таймера за програмиране на централното отопление не е разрешена

Устройството за дистанционно управление функционира като интерфейс на уреда, като показва настройките на системата и осигурява възможност за промяна на стойностите на параметрите.

На дисплея обикновено е нанесена температурата на подаване на бойлера (в случай на бойлер със сонда – по избор), освен ако не е в ход скане за топлина при загряване, в този случай се визуализира температурата на подаване на котела; след 10 сек. Когато не се докосва никакъв клавиш, интерфейсът визуализира текущия час (изключена подсветка).

Менюто за конфигуриране има разклонена структура с много нива. Всяко подменю има определено ниво на достъп: ПОТРЕБИТЕЛСКО ниво е достъпно винаги; ТЕХНИЧЕСКО ниво е защитено с парола.

По-долу е приведено кратко описание на структурата на меню SETTINGS (НАСТРОЙКА).

Част от информацията може да липсва в зависимост от нивото на достъп, състоянието на уреда и конфигурацията на системата.

СТРУКТУРА НА МЕНЮ SETTINGS (НАСТРОЙКА)

По-долу е приведен списък на параметрите, които могат да се настройват; ако платката в устройството за регулиране не поддържа съответната функция, интерфейсът извежда съобщение за грешка.

Меню	Параметър	Стойност	Парола за ниво	Фабрично зададена стойност	Персонализирана стойност
SETTINGS					
	TIME		ПОТРЕБИТЕЛ		
	TIME PROGRAMM		ПОТРЕБИТЕЛ		
COMB					
	GAS TYPE	0 / 1	INSTALLER (ИНСТАЛИРАНЕ)	0	
	BOYLER TYPE	1 / 2 / 3 / 4	SERVICE (ПОДДРЪЖКА)	1 (20 kW) 3 (35 kW)	
	COMBUSTION OFFSET	0 / 1 / 2	SERVICE (ПОДДРЪЖКА)		
CONF					
	HYDRAULIC CONFIGURATION	0 / 1 / 2 / 3 / 4	INSTALLER (ИНСТАЛИРАНЕ)	4 (*)	
	WATER TRANSDUCER	0 / 1	SERVICE (ПОДДРЪЖКА)	1	
	AUTO WATER FILL ENABLE	0 / 1	SERVICE (ПОДДРЪЖКА)	0	
	BEGIN SYSTEM FILLING	НЕ СЕ ИЗПОЛЗВА ПРИ ТОЗИ МОДЕЛ			
	AIR PURGING CYCLE	0 / 1	SERVICE (ПОДДРЪЖКА)	1	
	MIN		INSTALLER (ИНСТАЛИРАНЕ)	вж. таблицата с технически данни	
	MAX		INSTALLER (ИНСТАЛИРАНЕ)	вж. таблицата с технически данни	
	MAX_CH	MIN - MAX	INSTALLER (ИНСТАЛИРАНЕ)	вж. таблицата с технически данни	
	RANGE RATED	MIN - MAX_CH	INSTALLER (ИНСТАЛИРАНЕ)	вж. таблицата с технически данни	
	DO_AUX1	0 / 1 / 2	INSTALLER (ИНСТАЛИРАНЕ)	0	
	EXHAUST PROBE RESET	0 / 1	INSTALLER (ИНСТАЛИРАНЕ)	0	
CH					
	HYST ON HIGH TEMP	2 — 10	SERVICE (ПОДДРЪЖКА)	5	
	HYST OFF HIGH TEMP	2 — 10	SERVICE (ПОДДРЪЖКА)	5	
	HYST ON LOW TEMP	2 — 10	SERVICE (ПОДДРЪЖКА)	3	
	HYST OFF LOW TEMP	2 — 10	SERVICE (ПОДДРЪЖКА)	3	
	PUMP CONTROL TYPE	0 — 100	INSTALLER (ИНСТАЛИРАНЕ)	85	
	CH POSTCIRC	НЕ СЕ ИЗПОЛЗВА ПРИ ТОЗИ МОДЕЛ			
	LOW NOISE	НЕ СЕ ИЗПОЛЗВА ПРИ ТОЗИ МОДЕЛ			
	SCREED HEATING	0 / 1	INSTALLER (ИНСТАЛИРАНЕ)	0	
	ANTI CYCLE FUNCTION	0 — 20 min	INSTALLER (ИНСТАЛИРАНЕ)	3 min	
	RESET CH TIMERS	0 / 1	INSTALLER (ИНСТАЛИРАНЕ)	0	
	MAIN ZONE ACTUATION TYPE	0 / 1	INSTALLER (ИНСТАЛИРАНЕ)	0	
	MAIN ZONE ADDR	1 — 6	INSTALLER (ИНСТАЛИРАНЕ)	3	
	MAIN ZONE HYDRAULIC CONF	0 / 1	INSTALLER (ИНСТАЛИРАНЕ)	0	
	MAIN ZONE TYPE	0 / 1	INSTALLER (ИНСТАЛИРАНЕ)	0	
	MAX CH SET	AT: MIN CH SET — 80,5 BT: MIN CH SET — 45,0	INSTALLER (ИНСТАЛИРАНЕ)	80,5	
	MIN CH SET	AT: 20 — MAX CH SET BT: 20 — MAX CH SET	INSTALLER (ИНСТАЛИРАНЕ)	20	
	OTR	0 (по подразбиране) / 1	INSTALLER (ИНСТАЛИРАНЕ)	0	

(*) котелът излиза от фабриката предварително конфигуриран за управление на бойлер с термостат, параметър ХИДРАВЛИЧНА КОНФИГУРАЦИЯ = 4

Меню	Параметър	Стойност	Парола за ниво	Фабрично зададена стойност	Персонализирана стойност
	OTD CURVES	1,0 — 3,0 → AT 0,2 — 0,8 → BT	INSTALLER (ИНСТАЛИРАНЕ)	2,0	
	NIGHT COMP	0 / 1	INSTALLER (ИНСТАЛИРАНЕ)	0	
	POR	0 / 1	INSTALLER (ИНСТАЛИРАНЕ)	0	
	MAN AUTO	0 / 1	INSTALLER (ИНСТАЛИРАНЕ)	0	
	ZONE1 ENABLE	0 / 1	INSTALLER (ИНСТАЛИРАНЕ)	0	
	ZONE1 ADDR	1 — 6	INSTALLER (ИНСТАЛИРАНЕ)	1	
	ZONE1 HYDRAULIC CONFIG	0 / 1	INSTALLER (ИНСТАЛИРАНЕ)	0	
	ZONE1 TYPE	0 / 1	INSTALLER (ИНСТАЛИРАНЕ)	0	
	ZONE1 SET	ZONE1 MIN CH SET — ZONE1 MAX CH SET	ПОТРЕБИТЕЛ	40 — 80,5	
	ZONE1 MAX CH SET	AT: ZONE1 MIN CH SET — 80,5 BT: MIN CH SET — 45,0	INSTALLER (ИНСТАЛИРАНЕ)	80,5	
	ZONE1 MIN CH SET	AT: 40 — ZONE1 MAX CH SET BT: 20 — ZONE1 MAX CH SET	INSTALLER (ИНСТАЛИРАНЕ)	40	
	ZONE1 OTR	0 / 1	INSTALLER (ИНСТАЛИРАНЕ)	0	
	ZONE 1 OTD CURVES	1,0 — 3,0 → AT 0,2 — 0,8 → BT	INSTALLER (ИНСТАЛИРАНЕ)	2,0	
	ZONE1 NIGHT COMP	0 / 1	INSTALLER (ИНСТАЛИРАНЕ)	0	
DHW					
	ANTILEGIO	НЕ СЕ ИЗПОЛЗВА ПРИ ТОЗИ МОДЕЛ			
	ANTILEGIO TIME	НЕ СЕ ИЗПОЛЗВА ПРИ ТОЗИ МОДЕЛ			
	ANTILEGIO TANK FLOW	НЕ СЕ ИЗПОЛЗВА ПРИ ТОЗИ МОДЕЛ			
	TANK HYSTERESIS ON	НЕ СЕ ИЗПОЛЗВА ПРИ ТОЗИ МОДЕЛ			
	TANK HYSTERESIS OFF	НЕ СЕ ИЗПОЛЗВА ПРИ ТОЗИ МОДЕЛ			
	TANK FLOW TEMP	НЕ СЕ ИЗПОЛЗВА ПРИ ТОЗИ МОДЕЛ			
	SLIDING TANK FLOW TEMP	НЕ СЕ ИЗПОЛЗВА ПРИ ТОЗИ МОДЕЛ			
	MIN DHW SET	НЕ СЕ ИЗПОЛЗВА ПРИ ТОЗИ МОДЕЛ		37,5	
	MAX DHW SET	НЕ СЕ ИЗПОЛЗВА ПРИ ТОЗИ МОДЕЛ		60	
	DHW DELAY	0 — 60 s	SERVICE (ПОДДРЪЖКА)	0	
	SUN ON	0 / 1 / 2 / 3 / 4	INSTALLER (ИНСТАЛИРАНЕ)	0	
	3WAY CONFIG	НЕ СЕ ИЗПОЛЗВА ПРИ ТОЗИ МОДЕЛ			
	TANK PUMP PWM	НЕ СЕ ИЗПОЛЗВА ПРИ ТОЗИ МОДЕЛ			
	RSI POSTCIRCULATION TIME	НЕ СЕ ИЗПОЛЗВА ПРИ ТОЗИ МОДЕЛ			
SOLAR					
	FSUN	0 / 1	INSTALLER (ИНСТАЛИРАНЕ)	0	
	T MAX TANK	10 — 130	INSTALLER (ИНСТАЛИРАНЕ)	60°C	
	DELTA T ON PUMP	DELTA T OFF PUMP 30°C	INSTALLER (ИНСТАЛИРАНЕ)	8°C	
	DELTA T OFF PUMP	4°C DELTA T ON PUMP	INSTALLER (ИНСТАЛИРАНЕ)	4°C	
	INTEGRATION DELAY	0 — 199 min	INSTALLER (ИНСТАЛИРАНЕ)	0 min	
	COLLECTOR T MIN	(--)/ -30°C — 0	INSTALLER (ИНСТАЛИРАНЕ)	(--)	
	COLLECTOR T MAX	COLLECTOR T PROT — 180°C	INSTALLER (ИНСТАЛИРАНЕ)	110°C	
	COLLECTOR T PROT	80°C — COLLECTOR T MAX	INSTALLER (ИНСТАЛИРАНЕ)	110°C	
	COLLECTOR T AUTH	COLLECTOR T LOCK — 95°C	INSTALLER (ИНСТАЛИРАНЕ)	40°C	
	COLLECTOR T LOCK	-20°C — COLLECTOR T AUTH	INSTALLER (ИНСТАЛИРАНЕ)	35°C	
	PWM COLL PUMP	0 min — 30 min	INSTALLER (ИНСТАЛИРАНЕ)	0 min	
	TANK COOLING	0 / 1	INSTALLER (ИНСТАЛИРАНЕ)	0	
	SOLAR PUMP MODE	0 / 1 / 2	INSTALLER (ИНСТАЛИРАНЕ)	0	
SERVICE					
	TYPECOS	НЕ СЕ ИЗПОЛЗВА ПРИ ТОЗИ МОДЕЛ			
	EXPIRE	НЕ СЕ ИЗПОЛЗВА ПРИ ТОЗИ МОДЕЛ			

3.20 Достъп до параметрите

С натискане и задържане на бутон MENU (Меню) в продължение на поне 2 секунди се получава достъп до менюто за настройка, което позволява програмиране на стойностите на параметрите.

Ако менюто е празно, на дисплея се изписва <<EMPTY MENU>> (Празно меню), а в противен случай се извежда първият елемент в менюто.



Достъпът до менюто за програмиране на ТЕХНИЧЕСКИТЕ параметри е ограничен с парола; при повторно натискане и задържане за поне 2 секунди на бутон MENU (Меню) на дисплея започва да мига PWD (Парола) (свети 0,5 s и прави пауза 0,5 s) в продължение на 2 секунди.



След това се извежда мигащ надпис <<0000>> (свети 0,5 s и прави пауза 0,5 s); символите ▲, ▼, ► и ◀ се включват, което позволява да се въведе паролата.



Съществуват две нива на достъп до параметрите:

- INSTALLER (ИНСТАЛИРАНЕ)
- SERVICE (ПОДДРЪЖКА)

(за потребителското ниво не е нужна парола).

Въведете предоставената от производителя парола за желаното ниво на достъп като използвате бутоните със стрелки ▲, ▼ за задаване на цифрите.

За потвърждаване натиснете бутон A (стрелка ►).

За да излезете от менюто за настройка и да се върнете на предходното ниво, натиснете бутон B (стрелка ◀).

След въвеждане на паролата става възможно да се придвижвате в менюто с бутони C и D, да потвърждавате преминаване към подменю с бутон A или да се връщате към предходното ниво в менюто с бутон B.

Забележка: Съобщение ERR (Грешка) означава, че избраният параметър или командата от менюто не се използват при модела на вашия котел.

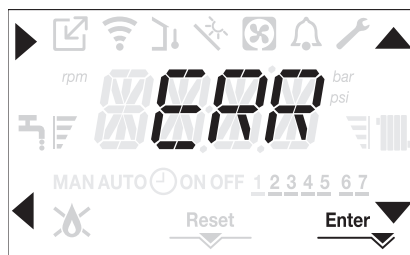

От всяко място в менюто може да се върнете към началната страница чрез продължително (над 2 секунди) натискане на бутон ◀. Дисплеят автоматично се връща на началната страница, ако не натиснете бутон в продължение на 60 секунди.

4 ВЪВЕЖДАНЕ В ЕКСПЛОАТАЦИЯ

4.1 Предварителни проверки

Първото запалване трябва да се извърши от правоспособно лице от упълномощен сервизен център.

Преди запалване на котела проверете дали:

- параметрите на хранящите мрежи (електричество, вода, газ) отговарят на данните от табелката на уреда;
- тръбите за отвеждане на димните газове и тръбите за засмукване на въздух функционират нормално;
- условията за изпълнение на периодичното техническо обслужване са осигурени, ако котелът е монтиран във или между шкафове или друго обзавеждане;
- уплътнението на системата за подаване на гориво е изправно;
- дебитът на подаване на гориво отговаря на изискванията на котела;
- системата за подаване на гориво е оразмерена така, че да осигурява необходимия на котела дебит на горивото и дали има всички задължителни предпазни и контролни устройства;
- циркулационната помпа се върти свободно, тъй като (особено след дълги престои) отлаганията и/или замърсяванията могат да попречат на свободното въртене. Вижте параграфа "3.12 ръчно нулиране на циркулационната помпа".

4.2 Програмиране на котела

- Установете главния изключвател на системата в положение ON (ВКЛ).

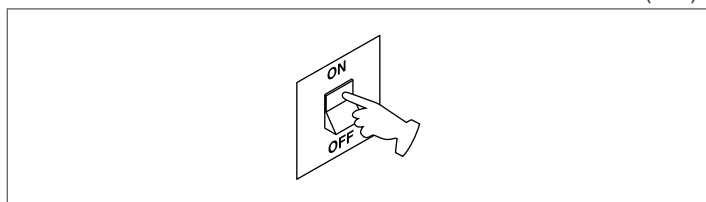

Ако е необходимо, на дисплея автоматично се извежда менюто за сверяване на часовника. На дисплея се включват символите ▲, ▼, ►, ◀ и ENTER, като същевременно се извежда 00:00 и първите две цифри мигат (светят 0,5 s и правят пауза 0,5 s).



За въвеждане на часа и деня от седмицата направете следното:

- Въведете часа със стрелките ▲ и ▼, след което потвърдете с бутон A
- Въведете минутите със стрелките ▲ и ▼, след което потвърдете с бутон A
- Изберете деня от седмицата със стрелките ▲ и ▼. Когато мигащата чертичка се установи под нужния ден, натиснете бутон MENU (Меню) под символа Enter, за да потвърдите въведените час и ден от седмицата. Дисплеят продължава да мига в течение на 4 секунди, след което се връща към началната страница
- За да прекратите процедурата за сверяване на часовника без въведените вече стойности да се запазят, просто натиснете ◀.

ЗАБЕЛЕЖКА: Часовникът може да се свери и по-късно, като се избере параметър TIME (Час) в меню SETTING (Настройка) или се натиснат едновременно бутони A+C и се задържат не по-малко от 2 секунди.

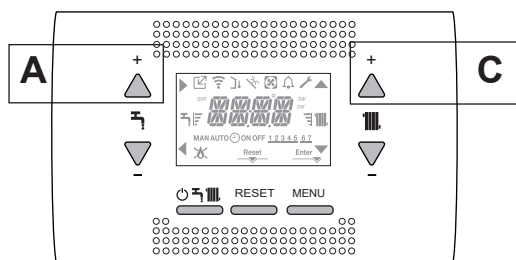

При всяко включване на храняването на котела се изпълнява цикъл за обезвъздушаване с продължителност 6 минути.

На дисплея се извежда съобщение <<VENT AIR PURGING CYCLE IN PROGRESS>> (Изпълнява се цикъл за обезвъздушаване) и се включва символът RESET (Инициализиране).



За да прекъснете процедурата за обезвъздушаване, натиснете RESET (Инициализиране).

Изключете котела (OFF) с бутон ►.

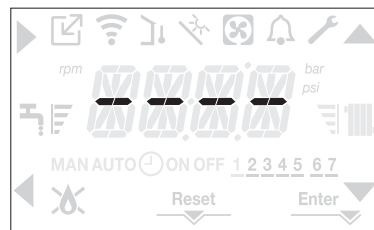

Чрез меню SETTINGS (Настройка) е възможен достъп до параметри, които могат да се програмират за индивидуализиране на начина на работа на котела в зависимост от типа на системата.

Задайте стойности на параметрите според желаня режим на работа.

4.3 Функция за програмиране във времето (стаен термостат)

Когато системата за отопление се управлява от стаен термостат, а не е програмирана по време, таймерът на котела може да се активира чрез задаване на параметър POR = 1 в меню CH (Централно отопление).

Менюто за програмиране на таймера се отваря чрез едновременно натискане на бутони B+D в продължение на поне 2 секунди.

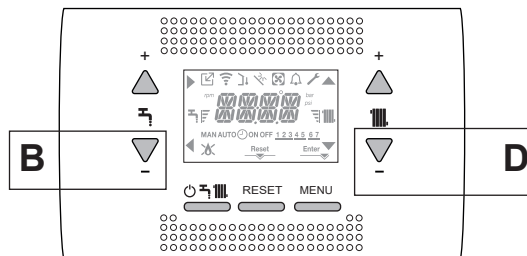

Изображението на дисплея е показано на фигурата по-долу:

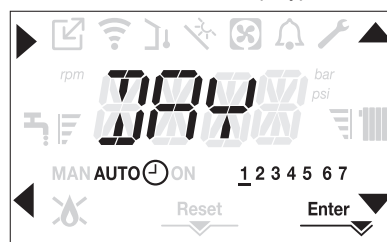

Със стрелките ▲, ▼ изберете ден от седмицата или една от възможните групи дни:

- 1-2-3-4-5-6-7 програмиране за отделен ден
- 1-5 програмиране за дните от понеделник до петък
- 6-7 програмиране за събота и неделя
- 1-7 програмиране за цялата седмица

Изборът се потвърждава с бутон ► и се преминава към програмирането на часовете; с бутон Enter се излиза от менюто за програмиране и се потвърждават направените промени.

С бутон ◀ се излиза от менюто без промените да се запазят.

Задаване на часовете на работа

- На дисплея се извежда TIME ON (Час на включване); за да въведете часа на запалване, натиснете ►, задайте желаня час с ▲, ▼ и потвърдете с бутон ►.
- На дисплея се извежда TIME OFF (Час на изключване); за да въведете часа на загасване, натиснете ►, задайте желаня час с ▲, ▼ и потвърдете с бутон ►.

- На дисплея отново се извежда TIME ON (Час на включване) и може да се въведе нов период, докато се достигне максималният брой периоди (четири) или да се натисне бутон **Enter** за потвърждаване на часовете и преминаване към програмиране на часовете за следващия ден.

За всеки ден от седмицата може да се програмират до 4 периода, определени чрез началния и крайния час. Извън въведените периоди заявките за отопление от стайния термостат не се изпълняват.

По подразбиране се установяват следните периоди за работа на централното отопление:
07:30 - 08:30 / 12:00 - 13:30 / 18:00 - 22:30 от понеделник до петък,
08:00 - 22:30 за събота и неделя.

Когато таймерът за програмиране на отоплението е активиран, с бутони **C+D** може да се превключва между AUTO (автоматично управление с таймера), MAN ON (включено ръчно) и MAN OFF (изключено ръчно).

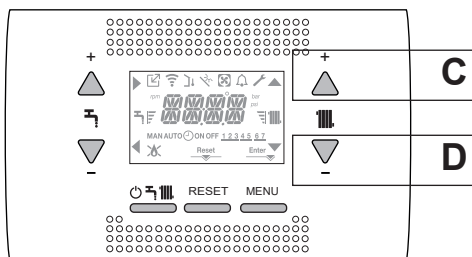

4.4 Конфигуриране на котела

За конфигуриране на котела се отваря менюто с технически параметри по начина, посочен в раздел "3.20 Достъп до параметрите".

Със стрелките **▲** и **▼** се избира параметър от съответното подменю и изборът се потвърждава с бутон **A**; стойността на избрания параметър се променя с **C** и **D**, след което се потвърждава с **Enter**.

Описание на менюто за настройка

В зависимост от нивото на достъп и вида на котела някои от посочените по-долу функции може да са недостъпни.

SETTING (НАСТРОЙКА)

TIME (ЧАСОВНИК)

От това меню се сверява часовникът и се въвежда номерът на текущия ден от седмицата.

TIME PROGRAM (ПРОГРАМИРАНЕ НА ТАЙМЕРА)

От това меню се влиза в процедурата за настройване на таймера за автоматично управление на отоплението. За всеки ден от седмицата е възможно да се настроят до 4 периода, определени с начален и краен час.

Достъп до процедурата за настройване на таймера е възможен и направо от основния екран чрез едновременно натискане на бутони **B+D** в продължение на поне 2 секунди (вж. раздел "4.3 Функция за програмиране във времето (стаен термостат)")

COMB (ГОРИВЕН ПРОЦЕС)

GAS TYPE (ВИД НА ГАЗА)

Този параметър позволява да се зададе вида на горивото.
0 = метан (фабрична настройка)
1 = пропан

BOILER TYPE (ТИП НА КОТЕЛА)

Този параметър задава вида на котела; допълнителна информация е приведена в раздел "4.27 Смяна на платка АКМ".

COMBUSTION OFFSET (КАЛИБРИРАНЕ НА ГОРЕНЕТО)

Този параметър позволява да се възстанови фабричната настройка на горивния процес; допълнителна информация е приведена в раздел "4.28 Параметри за управление на горивния процес".

CONF (КОНФИГУРАЦИЯ)

HYDRAULIC CONFIGURATION (ХИДРАВЛИЧНА КОНФИГУРАЦИЯ)

Този параметър позволява да се зададе вида на хидравличната конфигурация на котела:

0 = САМО ОТОПЛЕНИЕ

1 = НЕЗАБАВНО ИЗКЛЮЧВАНЕ НА ПОТОК

2 = НЕСТОПАНСЕН ТЕЧНОСТ

3 = ВОДОСЪДЪРЖАТЕЛ С ДАТЧИК

4 = ВОДОСЪДЪРЖАТЕЛ С ТЕРМОСТАТ (фабрична настройка)

Фабричната настройка на този параметър е 4.

При смяна на електронната платка проверете дали стойността на параметъра е 4.

WATER TRANSDUCER (ДАТЧИК ЗА НАЛЯГАНЕТО НА ВОДАТА)

Този параметър позволява да се зададе вида на датчика за налягането на водата:

0 = пресостат

1 = датчик за налягане

Фабричната настройка на този параметър е 1; не я променяйте!

При смяна на електронната платка проверете дали стойността на параметъра е 1.

AUTO WATER FILL ENABLE (РАЗРЕШЕНО АВТОМАТИЧНО ДОПЪЛВАНЕ)

Този параметър позволява да се активира функцията за полуавтоматично пълнене, когато котелът има датчик за налягане и електромагнитен вентил за пълнене.

Фабричната настройка на този параметър е 0; не я променяйте!

При смяна на електронната платка проверете дали стойността на параметъра е 0.

BEGIN SYSTEM FILLING (СТАРТИРАНЕ НА АВТОМАТИЧНО ПЪЛНЕНЕ)

НЕ СЕ ИЗПОЛЗВА ПРИ ТОЗИ МОДЕЛ

AIR PURGING CYCLE (ЦИКЪЛ ЗА ОБЕЗВЪЗДУШАВАНЕ)

Този параметър позволява да се изключва функцията за автоматично обезвъздушаване; фабричната настройка е 1 — установете стойност 0, за да изключите функцията.

MIN

Този параметър позволява да се задават минималните обороти на вентилатора. Не го променяйте!

MAX

Този параметър позволява да се задават максималните обороти на вентилатора. Не го променяйте!

MAX_CH

Този параметър позволява да се задават максималните обороти на вентилатора в режим за отопление. Не го променяйте!

RANGE RATED (МАКСИМАЛНА МОЩНОСТ)

Този параметър позволява да се променя количеството подавана топлина в режим за отопление; фабричната настройка на параметъра е MAX_CH и стойността може да се променя в границите MIN - MAX_CH. Допълнителна информация относно използването на този параметър е приведена в раздел "4.19 Максимална топлинна мощност".

DO_AUX1

Този параметър позволява котелът да се конфигурира с допълнително реле (само при инсталирана платка с релета, която не е включена в стандартната комплектация) за подаване на променливо напрежение 230 V на втора циркуляционна помпа (допълнителна помпа) или на вентил за зонов отопление.

Фабричната настройка на параметъра е 0, а възможните стойности са 0, 1 и 2 и имат следното значение:

Pin 1 и 2 на X21	Не присъства	Шунтира
DO_AUX1 = 0	Допълнително управление на помпата	управление на зонов клапан
DO_AUX1 = 1	управление на зонов клапан	управление на зонов клапан
DO_AUX1 = 2	Допълнително управление на помпата	Допълнително управление на помпата

EXHAUST PROBE RESET (НУЛИРАНЕ НА ДАТЧИКА ЗА ДИМНИ ГАЗОВЕ)

Този параметър позволява (в определени случаи) да се нулира броячът на работните часове (допълнителна информация е приведена в "4.20 Визуална сигнализация и грешки", грешка E091).

Фабричната настройка за параметъра е 0; установете стойност 1, за да нулирате брояча за часовете на работа на датчика за димни газове след почистване на основния топлообменник.

След приключване на процедурата за инициализиране стойността на параметъра автоматично се връща на 0.

CH (ЦЕНТРАЛНО ОТОПЛЕНИЕ)**HYST ON HIGH TEMP (ХИСТЕРЕЗИС ПРИ ВКЛЮЧВАНЕ НА ВИСОКОТЕМПЕРАТУРНА СИСТЕМА)**

При високотемпературни системи този параметър позволява да се задава големината на хистерезиса, използван от регулиращата платка при изчисляване на температурата на запалване на горелката:

(ТЕМПЕРАТУРА НА ЗАПАЛВАНЕ) = (ЗАДАНИЕ ЗА ТЕМПЕРАТУРАТА) – (ХИСТЕРЕЗИС ПРИ ВКЛЮЧВАНЕ НА ВИСОКОТЕМПЕРАТУРНА СИСТЕМА)
Фабричната настройка за параметъра е 5°C и може да се променя в границите 2—10°C.

HYST OFF HIGH TEMP (ХИСТЕРЕЗИС ПРИ ИЗКЛЮЧВАНЕ НА ВИСОКОТЕМПЕРАТУРНА СИСТЕМА)

При високотемпературни системи този параметър позволява да се задава големината на хистерезиса, използван от регулиращата платка при изчисляване на температурата на изключване на горелката:

(ТЕМПЕРАТУРА НА ЗАГАСВАНЕ) = (ЗАДАНИЕ ЗА ТЕМПЕРАТУРАТА) + (ХИСТЕРЕЗИС ПРИ ИЗКЛЮЧВАНЕ НА ВИСОКОТЕМПЕРАТУРНА СИСТЕМА)
Фабричната настройка за параметъра е 5°C и може да се променя в границите 2—10°C.

HYST ON LOW TEMP (ХИСТЕРЕЗИС ПРИ ВКЛЮЧВАНЕ НА НИСКОТЕМПЕРАТУРНА СИСТЕМА)

При нискотемпературни системи този параметър позволява да се задава големината на хистерезиса, използван от регулиращата платка при изчисляване на температурата на запалване на горелката:

(ТЕМПЕРАТУРА НА ЗАПАЛВАНЕ) = (ЗАДАНИЕ ЗА ТЕМПЕРАТУРАТА) – (ХИСТЕРЕЗИС ПРИ ВКЛЮЧВАНЕ НА НИСКОТЕМПЕРАТУРНА СИСТЕМА)
Фабричната настройка за параметъра е 3°C и може да се променя в границите 2—10°C.

HYST OFF LOW TEMP (ХИСТЕРЕЗИС ПРИ ИЗКЛЮЧВАНЕ НА НИСКОТЕМПЕРАТУРНА СИСТЕМА)

При нискотемпературни системи този параметър позволява да се задава големината на хистерезиса, използван от регулиращата платка при изчисляване на температурата на изключване на горелката:

(ТЕМПЕРАТУРА НА ЗАГАСВАНЕ) = (ЗАДАНИЕ ЗА ТЕМПЕРАТУРАТА) + (ХИСТЕРЕЗИС ПРИ ИЗКЛЮЧВАНЕ НА НИСКОТЕМПЕРАТУРНА СИСТЕМА)
Фабричната настройка за параметъра е 3°C и може да се променя в границите 2—10°C.

PUMP CONTROL TYPE (НАЧИН НА УПРАВЛЯВАНЕ НА ПОМПАТА)

P90 = 0 → Използване само на помпа UPS

P90 = 1 → Помпата работи на фиксирания максимален дебит (само се включва и изключва)

2 ≤ P90 ≤ 40 → Помпата работи с регулиране на дебита според определено задание

41 ≤ P90 ≤ 100 → Помпата работи с пропорционално регулиране на дебита
Допълнителна информация е приведена в раздел "3.11 Циркуляционна помпа с регулируем дебит".

CH POST CIRC (УДЪЛЖАВАНЕ НА ЦИРКУЛАЦИЯТА В КРЪГА ЗА ОТОПЛЕНИЕ)

НЕ СЕ ИЗПОЛЗВА ПРИ ТОЗИ МОДЕЛ

LOW NOISE (НИСКО ШУМ)

НЕ СЕ ИЗПОЛЗВА ПРИ ТОЗИ МОДЕЛ

SCREED HEATING (ИЗСУШАВАНЕ НА ЗАМАЗКАТА)

Този параметър позволява да се активира функцията за изсушаване на замазката над подово отопление (допълнителна информация е приведена в раздел "4.13 Функция за изсушаване на замазката над подово отопление"). Фабричната настройка е 0; при изключен котел (OFF) установете стойност 1, за да активирате функцията за подово отопление за нискотемпературните зони.

Стойността на параметъра автоматично се установява на 0 след приключване на изпълнението на функцията; възможно е изпълнението на функцията да се прекъсне по-рано чрез задаване на стойност 0.

ANTI CYCLE FUNCTION (ФУНКЦИЯ ПРОТИВ ЗАЦИКЛЯНЕ)

Този параметър позволява да се променя FORCED HEATING TIMING OFF — продължителността на времето за забавяне на повторното запалване на горелката след изключване поради достигане на зададена температура. Фабричната настройка за този параметър е 3 минути и може да се задава в границите 0 min — 20 min.

RESET CH TIMERS (НУЛИРАНЕ НА ТАЙМЕРИТЕ НА ЦЕНТРАЛНОТО ОТОПЛЕНИЕ)

Този параметър позволява да се прекрати изчакването против зацикляне (ANTI CYCLE) и REDUCED HEATING MAXIMUM OUTPUT TIMING — период с продължителност 15 минути, през който оборотите на вентилатора са ограничени до 75% от зададените за максимална топлинна мощност. Фабричната настройка за параметъра е 0; установете стойност 1, за да нулирате таймерите.

MAIN ZONE ACTUATION TYPE (НАЧИН НА УПРАВЛЯВАНЕ НА ОСНОВНАТА ЗОНА)

Този параметър позволява системата да се конфигурира за управляване на смесителен вентил и допълнителна циркуляционна помпа за основната система за отопление (необходимо е да се използва допълнителната платка BE16, която не е включена в стандартната комплектация). Фабричната настройка за параметъра е 0; установете стойност 1, когато има инсталирана платка BE16.

Забележка: Параметърът не може да се променя, ако към системата е свързан хронотермостат OT+.

MAIN ZONE ADDR (АДРЕС НА ОСНОВНАТА ЗОНА)

Когато MAIN ZONE ACTUATION TYPE = 1, този параметър позволява да се зададе адрес за платка BE16.

Фабричната настройка е 3 и може да се променя в границите от 1 до 6. Забележка: Допълнителна информация относно използването на този параметър е приведена в ръководството за платка BE16.

MAIN ZONE HYDRAULIC CONF (ХИДРАВЛИЧНА КОНФИГУРАЦИЯ НА ОСНОВНАТА ЗОНА)

Когато MAIN ZONE ACTUATION TYPE = 1, този параметър позволява да се зададе хидравличната конфигурация на основната отоплителна зона. Фабричната настройка за параметъра е 0, което позволява да се управлява зона за директно отопление; установете стойност 1 за управляване на смесена зона.

Забележка: Допълнителна информация относно използването на този параметър е приведена в ръководството за платка BE16.

MAIN ZONE TYPE (ТИП НА ОСНОВНАТА ЗОНА)

Този параметър позволява да се зададе типът на отопляваната зона, като се избере една от следните възможности:

0 = ВИСОКОТЕМПЕРАТУРНА (фабрична настройка)

1 = НИСКОТЕМПЕРАТУРНА

MAX CH SET (МАКСИМАЛНО ЗАДАНИЕ ЗА ЦЕНТРАЛНОТО ОТОПЛЕНИЕ)

Този параметър позволява да се определи горна граница за задаваната температура на водата за отопление.

- диапазон 20°C—80,5°C, фабрична настройка 80,5°C за високотемпературни системи;

- диапазон 20°C—45°C, фабрична настройка 45°C за нискотемпературни системи.

Забележка: Стойността на параметър MAX CH SET не може да е по-малка от стойността на MIN CH SET

MIN CH SET (МИНИМАЛНО ЗАДАНИЕ ЗА ЦЕНТРАЛНОТО ОТОПЛЕНИЕ)

Този параметър позволява да се определи долна граница за задаваната температура на водата за отопление:

- диапазон 20°C—80,5°C, фабрична настройка 20°C за високотемпературни системи;

- диапазон 20°C—45°C, фабрична настройка 20°C за нискотемпературни системи.

Забележка: Стойността на параметър MIN CH SET не може да е по-голяма от стойността на MAX CH SET.

OTR (ТЕРМОРЕГУЛИРАНЕ ПО ВЪНШНАТА ТЕМПЕРАТУРА)

Този параметър служи за активиране на терморегулирането, когато към системата е свързан датчик за външната температура. Фабричната настройка за параметъра е 0 и котелът работи с постоянна работна точка. Когато стойността на параметъра е 1 и има свързан датчик за външната температура, котелът работи в режим на терморегулиране. Когато няма свързан датчик за външната температура, котелът винаги работи с постоянна работна точка. Допълнителна информация за тази функция е приведена в раздел "4.5 Настройване на терморегулирането".

OTD CURVES (РАБОТНИ КРИВИ)

Този параметър служи за задаване на номера на работната крива, използвана от котела при работа в режим на терморегулиране. Фабричната настройка за параметъра е 2,0 при високотемпературни системи и 0,5 при нискотемпературни системи. Стойността на параметъра може да се променя в диапазона 1,0—3,0 за високотемпературни системи и 0,2—0,8 за нискотемпературни системи. Допълнителна информация за тази функция е приведена в раздел "4.5 Настройване на терморегулирането".

NIGHT COMP (НОЩЕН РЕЖИМ)

Този параметър служи за активиране на нощен режим на работа. Фабричната настройка е 0; за активиране на функцията задайте стойност 1. Допълнителна информация за тази функция е приведена в раздел "4.5 Настройване на терморегулирането".

POR (ТАЙМЕР)

Този параметър позволява да се разреши програмиране на отоплението чрез таймера.
POR = 0 (Работата на таймера не е разрешена)
Когато контактът на стайния термостат се затвори, заявката за отопление се изпълнява винаги, без ограничения във времето.
POR = 1 (Работата на таймера е разрешена)
Когато контактът на стайния термостат се затвори, заявката за отопление се разрешава или забранява в зависимост от зададените периоди при програмиране на таймера.

MAN AUTO (РЪЧНО/АВТОМАТИЧНО)

Този параметър служи за определяне на начина, по който котелът преминава от ръчно към автоматично управление на отоплението. Фабричната настройка за параметъра е 0; в този режим преминаването от ръчно към автоматично управление се извършва от потребителя чрез натискане на бутони C+D. При задаване на стойност 1 за параметъра, функцията се активира и преминаването от ръчен към автоматичен режим става автоматично, когато текущият час съвпадне с граница на програмиран период на таймера.

ZONE1 ENABLE (АКТИВИРАНЕ НА ЗОНА 1)

Този параметър служи за активиране на управлението на допълнителна зона за отопление (необходима е платка BE16, която не е включена в стандартната комплектация). Фабричната настройка е 0; за активиране на функцията задайте стойност 1. Забележка: Параметърът не може да се променя, ако към системата е свързан хронотермостат OT+.

ZONE1 ADDR (АДРЕС НА ЗОНА 1)

Когато ZONE1 = 1, този параметър позволява да се зададе адрес за платка BE16. Фабричната настройка е 1 и може да се променя в границите от 1 до 6. Забележка: Допълнителна информация относно използването на този параметър е приведена в ръководството за платка BE16.

ZONE1 HYDRAULIC CONFIG (ХИДРАВЛИЧНА КОНФИГУРАЦИЯ НА ЗОНА 1)

Когато MAIN ZONE ACTUATION TYPE = 1, този параметър позволява да се зададе хидравличната конфигурация на отоплителна зона 1. Фабричната настройка за параметъра е 0 и позволява управление на зона с директно отопление; при установяване на стойност 1 се управлява смесена зона. Забележка: Допълнителна информация относно използването на този параметър е приведена в ръководството за платка BE16.

ZONE1 TYPE (ТИП НА ЗОНА 1)

Когато MAIN ZONE ACTUATION TYPE = 1, този параметър позволява да се зададе типът на отоплителна зона 1.
ДОПУСКАТ се следните стойности:
0 = ВИСОКОТЕМПЕРАТУРНА (фабрична настройка)
1 = НИСКОТЕМПЕРАТУРНА

ZONE1 SET (ЗАДАНИЕ ЗА ЗОНА 1)

Когато MAIN ZONE ACTUATION TYPE = 1, този параметър позволява да се въведе заданието за температурата на отоплителна зона 1. Фабричната настройка на този параметър е равна на стойността на параметър ZONE1 MAX CH SET и може да се променя в границите между ZONE1 MIN CH SET и ZONE1 MAX CH SET.

ZONE1 MAX CH SET (МАКСИМАЛНО ЗАДАНИЕ ЗА ЗОНА 1)

Този параметър позволява да се определи горна граница за задаваната температура на водата за отопление на зона 1.
- диапазон 20°C—80,5°C, фабрична настройка 80,5°C за високотемпературни системи;
- диапазон 20°C—45°C, фабрична настройка 45°C за нискотемпературни системи.
Забележка: Стойността на параметър ZONE1 MAX CH SET не може да е по-малка от стойността на ZONE1 MIN CH SET.

ZONE1 MIN CH SET (МИНИМАЛНО ЗАДАНИЕ ЗА ЗОНА 1)

Този параметър позволява да се определи долна граница за задаваната температура на водата за отопление на зона 1.
- диапазон 20°C—80,5°C, фабрична настройка 40°C за високотемпературни системи;
- диапазон 20°C—45°C, фабрична настройка 20°C за нискотемпературни системи.
Забележка: Стойността на параметър ZONE1 MIN CH SET не може да е по-голяма от стойността на ZONE1 MAX CH SET.

ZONE1 OTR (ТЕРМОРЕГУЛИРАНЕ НА ЗОНА 1 ПО ВЪНШНАТА ТЕМПЕРАТУРА)

Този параметър служи за активиране на режима с терморегулиране за зона 1, когато към системата е свързан датчик за външната температура. Фабричната настройка за параметъра е 0 и котелът работи за зона 1 с постоянна работна точка. За работа на котела в режим с терморегулиране е необходимо към системата да се включи датчик за външната температура и да се установи стойност 1 за параметъра. Когато няма свързан датчик за външната температура, котелът винаги работи с постоянна работна точка. Допълнителна информация за тази функция е приведена в раздел "4.5 Настройване на терморегулирането".

ZONE1 OTD CURVES (РАБОТНИ КРИВИ ЗА ЗОНА 1)

Този параметър служи за задаване на номера на работната крива, използвана от котела за зона 1 при работа в режим на терморегулиране. Фабричната настройка за параметъра е 2,0 при високотемпературни системи и 0,5 при нискотемпературни системи. Стойността на параметъра може да се променя в диапазона 1,0—3,0 за високотемпературни системи и 0,2—0,8 за нискотемпературни системи. Допълнителна информация за тази функция е приведена в раздел "4.5 Настройване на терморегулирането".

ZONE1 NIGHT COMP (НОЩЕН РЕЖИМ ЗА ЗОНА 1)

Този параметър служи за активиране на нощния режим за зона 1. Фабричната настройка е 0; за активиране на функцията задайте стойност 1. Допълнителна информация за тази функция е приведена в раздел "4.5 Настройване на терморегулирането".

DHW (ТОПЛА ВОДА ЗА БИТОВИ НУЖДИ)**ANTILEGIO**

Този параметър активира функцията "анти-легионела", когато към котела е свързан бойлер със сонда (Случай С). Фабричната стойност за този параметър е 0 (изключена функция). Задайте стойността на 1, за да активирате седмичната анти-легионелна функция, функцията се изпълнява на третия ден от седмицата в 03:00 часа ам. Задайте стойността на 2, за да активирате ежедневната анти-легионелна функция, функцията се изпълнява всеки ден от седмицата в 03:00 часа ам. Вж. параграф "4.15 Анти-легионелна функция (само ако е свързан бойлер със сонда)" за повече информация относно тази функция.

ANTILEGIO TIME

Този параметър позволява да се зададе времето за изпълнение на функцията "анти-легионела" когато към котела е свързан котел със сонда (Случай С). Фабричната стойност за този параметър е 03:00 часа ам.

ANTILEGIO OUTLET TANK FLOW

Този параметър позволява да се определи стойността на подаване към бойлера, когато е в ход анти-легионелна функция. Зададената фабрична стойност за този параметър е 80°C и може да се програмира в диапазон 65°C - 85°C.

TANK FLOW TEMP

Този параметър позволява да се промени температурата на подаване към бойлера при заявка за топла вода. Фабричната стойност за този параметър е 80°C и може да се промени в диапазон 50°C - 85°C.

SLIDING OUTLET TANK FLOW TEMP

Този параметър позволява да се активира функцията ПЛЪЗГАЩО СЕ ПОДАВАНЕ, за да се промени зададената стойност на подаване, използвана от котела, когато се подава заявка за топла вода (само ако е свързан бойлер със сонда, Случай С).
Фабричната стойност на този параметър е 0 (деактивирана функция), задайте параметър на 1, за да активирате функцията.
Вж. раздел "4.14 Плъзгащо подаване (само със свързан бойлер)" за повече информация относно тази функция.

MIN DHW SET (МИНИМАЛНО ЗАДАНИЕ ЗА ТОПЛАТА ВОДА)

НЕ СЕ ИЗПОЛЗВА ПРИ ТОЗИ МОДЕЛ

MAX DHW SET (МАКСИМАЛНО ЗАДАНИЕ ЗА ТОПЛАТА ВОДА)

НЕ СЕ ИЗПОЛЗВА ПРИ ТОЗИ МОДЕЛ

DHW DELAY (ЗАКЪСНЕНИЕ ПРИ ВКЛЮЧВАНЕ ЗА ТОПЛА ВОДА)

НЕ СЕ ИЗПОЛЗВА ПРИ ТОЗИ МОДЕЛ

SUN ON (АКТИВИРАНЕ НА ФУНКЦИИ ЗА РАБОТА СЪС СЛЪНЧЕВ КОЛЕКТОР)

НЕ СЕ ИЗПОЛЗВА ПРИ ТОЗИ МОДЕЛ

SOLAR (СЛЪНЧЕВ КОЛЕКТОР)**FSUN (АКТИВИРАНЕ НА УПРАВЛЕНИЕТО НА СЛЪНЧЕВ КОЛЕКТОР)**

Този параметър служи за разрешаване на работата със слънчев колектор; необходимо е да се инсталира и допълнителната платка BE15.
Фабричната настройка е 0 — работата със слънчев колектор не е разрешена; установете стойност 1, за да включите функцията.

T MAX TANK (МАКСИМАЛНА ТЕМПЕРАТУРА ВЪВ ВОДОСЪДЪРЖАТЕЛЯ)

Този параметър позволява да се задава максималната температура на водата в горната част на водосъдържателя. Фабричната настройка е 60°C. Стойността на параметъра може да се задава в границите 10°C—130°C.

DELTA T ON PUMP (ТЕМПЕРАТУРНА РАЗЛИКА ЗА ВКЛЮЧВАНЕ НА ПОМПАТА)

Този параметър служи за настройване на температурната разлика между колектора и долната част на водосъдържателя, при която се включва топлинното натоварване на системата (активира се помпата на слънчевия колектор).
Фабричната настройка е 8°C.

Стойността на параметъра може да се задава в границите 4°C—30°C.
Забележка: Стойността на параметър DELTA T ON PUMP трябва да е по-голяма от стойността на DELTA T OFF PUMP.

DELTA T OFF PUMP (ТЕМПЕРАТУРНА РАЗЛИКА ЗА ИЗКЛЮЧВАНЕ НА ПОМПАТА)

Този параметър служи за настройване на температурната разлика между колектора и долната част на водосъдържателя, при която се изключва топлинното натоварване на системата (спира се помпата на слънчевия колектор).
Фабричната настройка е 4°C.

Стойността на параметъра може да се задава в границите 4°C—30°C.
Забележка: Стойността на параметър DELTA T OFF PUMP трябва да е по-малка от стойността на DELTA T ON PUMP.

INTEGRATION DELAY (ЗАКЪСНЕНИЕ НА ВКЛЮЧВАНЕТО)

Този параметър служи за задаване на закъснението, с което котелът включва слънчевия колектор.
Фабричната настройка е 0 минути.
Стойността на параметъра може да се задава в границите 0—180 минути.

COLLECTOR T MIN (МИНИМАЛНА ТЕМПЕРАТУРА В КОЛЕКТОРА)

Този параметър служи за задаване на минималната температура в колектора, при която се активира функцията на котела за предпазване на колектора от замръзване.
Фабричната настройка е - - °C (функцията за предпазване на слънчевия колектор от замръзване не е активна).
Стойността на параметъра може да се задава в границите от -30°C до +5°C.

COLLECTOR T MAX (МАКСИМАЛНА ТЕМПЕРАТУРА В КОЛЕКТОРА)

Параметърът определя максималната допустима температура в колектора, при която помпата се изключва (предпазване на системата).
Работата на помпата се разрешава отново, когато температурата в колектора спадне под (COLLECTOR T MAX - 10°C).
Фабричната настройка е 110°C.
Стойността на параметъра може да се задава в границите 80°C—180°C.
Забележка: Стойността на параметър COLLECTOR T MAX трябва да е по-голяма от стойността на COLLECTOR T PROT.

COLLECTOR T PROT (ТЕМПЕРАТУРА ЗА ВКЛЮЧВАНЕ НА ОХЛАЖДАНЕТО НА КОЛЕКТОРА)

Параметърът определя максималната допустима температура в колектора, при която се включва функцията за охлаждане на колектора.
Фабричната настройка е 110°C.
Стойността на параметъра може да се задава в границите 80°C—180°C.
Забележка: Стойността на параметър COLLECTOR T PROT трябва да е по-малка от стойността на COLLECTOR T MAX.

COLLECTOR T AUTH (МИНИМАЛНА ТЕМПЕРАТУРА В КОЛЕКТОРА ЗА ВКЛЮЧВАНЕ НА ПОМПАТА)

Този параметър служи за задаване на минималната температура в колектора, при която се допуска включване на помпата.
Фабричната настройка е 40°C.
Стойността на параметъра може да се задава в границите от -20°C до +95°C.
Забележка: Стойността на параметър COLLECTOR T AUTH трябва да е по-голяма от стойността на COLLECTOR T LOCK.

COLLECTOR T LOCK (МИНИМАЛНА ТЕМПЕРАТУРА В КОЛЕКТОРА ЗА ИЗКЛЮЧВАНЕ НА ПОМПАТА)

Този параметър служи за задаване на минималната температура в колектора, при която помпата задължително се изключва.
Фабричната настройка е 35°C.
Стойността на параметъра може да се задава в границите от -20°C до +95°C.
Забележка: Стойността на параметър COLLECTOR T LOCK трябва да е по-малка от стойността на COLLECTOR T AUTH.

PWM COLL PUMP (ШИМ ЗА ПОМПАТА НА КОЛЕКТОРА)

Този параметър служи за задаване на периода на модулиране на ШИМ сигнала за управляване на помпата на слънчевия колектор.
Фабричната настройка е 0 минути (функцията за модулиране на помпата на слънчевия колектор не е активна).
Стойността на параметъра може да се задава в границите 0—30 минути.

TANK COOLING (ОХЛАЖДАНЕ НА ВОДОСЪДЪРЖАТЕЛЯ)

Този параметър служи за разрешаване/забраняване на функцията за охлаждане на водосъдържателя. Възможни са две стойности:
0 = ФУНКЦИЯТА НЕ Е АКТИВНА (фабрична настройка);
1 = ФУНКЦИЯТА Е АКТИВНА

SOLAR PUMP MODE (РЕЖИМ НА РАБОТА НА ПОМПАТА НА СЛЪНЧЕВИЯ КОЛЕКТОР)

Параметърът служи за задаване на режима на работа на помпата на слънчевия колектор. Възможни са три стойности:
0 = OFF (ИЗКЛ) (фабрична настройка) ==> помпата на слънчевия колектор е постоянно изключена,
1 = ON (ВКЛ) ==> помпата на слънчевия колектор е постоянно включена,
2 = AUTO (АВТОМАТИЧНО) ==> помпата на слънчевия колектор се включва и изключва в съответствие с настройката на управление на колектора

4.5 Настройване на терморегулирането

Активирането на THERMOREGULATION (Терморегулирането) се извършва по следния начин:

- отворете менюто с технически параметри по начина, посочен в раздел "3.20 Достъп до параметрите";
- от менюто изберете CH (Централно отопление) и след това установете параметър OTR = 1.



Терморегулирането работи само при свързан датчик за външна температура и само за функцията HEATING (ОТОПЛЕНИЕ).
Ако OTR = 0 или липсва връзка с датчик за външна температура, котелът работи с фиксирана работна точка.

Измерената от датчика външна температура се показва в меню "4.21 Меню INFO (Информация)" като стойност на параметър OUTDOOR TEMP SENS (ДАТЧИК ЗА ВЪНШНА ТЕМПЕРАТУРА).

Алгоритъмът за терморегулиране не използва директно стойността на външната температура, а изчислява коригирана стойност, като отчита топлоизолационните свойства на сградата: в сгради, които са добре изолирани, вариациите на външната температура ще имат по-малко влияние отколкото в тези с лоша топлоизолация.

ЗАЯВКА ОТ ХРОНОТЕРМОСТАТ ОТ+

В този случай заданието за температурата на подаваната вода се изчислява от хронотермостата въз основа на външната температура и разликата между действителната и желаната температура в помещението.

ЗАЯВКА ОТ СТАЕН ТЕРМОСТАТ

В този случай заданието за температурата на подаваната вода се определя от регулиращата платка въз основа на външната температура по такъв начин, че изчислената вътрешна температура да е 20°C (опорна вътрешна температура). Има 2 параметъра, които са нужни за изчисляване на заданието за температурата на подаваната вода:

- наклон на работната крива (КТ),
- отместване на опорната вътрешна температура.

Избиране на работната крива (параметър OTD CURVES - фиг. 20)

Работната крива за нагряване поддържа теоретична температура от 20°C на закрито, ако външната температура е между +20°C и -20°C. Изборът на кривата зависи от минималната очаквана външна температура (и следователно от географското положение) и от желаната температура на подаваната вода (и следователно от типа на системата). Тя трябва внимателно да се определи при монтажа по следната формула:

$$KT = \frac{T_{\text{изходна, очаквана}} - T_{\text{отместване}}}{20 - T_{\text{външна, мин. проектна}}}$$

T.отместване = 30°C за стандартна система
25°C за подови инсталации





Ако изчислението даде междинна стойност между две криви, препоръчително е да изберете работната крива, която е най-близо до получената стойност.

Пример: Ако стойността, получена от изчисленията, е 1,3, това е между крива 1 и крива 1,5. Изберете най-близката крива, т.е. 1,5.

Възможните стойности на КТ са следните:

- стандартна система: 1,0-3,0;
- подова система 0,2-0,8.

За задаване на предварително избраната работна крива от дисплея се отваря меню СН (Централно отопление) и се избира параметър OTD CURVES:

- отворете менюто с технически параметри по начина, посочен в раздел "3.20 Достъп до параметрите",
- изберете меню СН и след това параметър OTD CURVES,
- потвърдете с бутон ,
- въведете номера на желаната работна крива със стрелките  и ,
- потвърдете с Enter .



Отместване на опорната вътрешна температура (фиг. 20)

Потребителят винаги има възможност косвено да променя заданието за ОТОПЛЕНИЕ (HEATING) спрямо опорната температура (20°C) чрез въвеждане на отместване в границите от -5 до +5 (отместване 0 съответства на 20°C). Начинът на промяна на отместването е описан в раздел "4.9 Задаване на температурата на водата за отопление, когато има свързан датчик за външната температура".

NIGHT COMPENSATION (НОЩЕН РЕЖИМ) (параметър NIGHT COMP - фиг. 20)

Когато към таймер за програмиране е включен стаен термостат, нощният режим може да се разреши от меню СН (Централно отопление), параметър NIGHT COMP.

За активиране на нощния режим:

- отворете менюто с технически параметри по начина, посочен в раздел "3.20 Достъп до параметрите",
- изберете меню СН (Централно отопление) и след това параметър NIGHT COMP (Нощен режим),
- потвърдете с бутон ,
- установете стойност 1 за параметъра,
- потвърдете с Enter .

В този случай когато КОНТАКТЪТ се ЗАТВОРИ, системата изготвя заявката за топлина въз основа на нейния датчик за температура и на датчика за външната температура, така че да се получи опорната вътрешна температура за ДНЕВЕН режим (20°C).

Отварянето на контакта не води до изключване, а до намаляване на температурата — успоредно отместване на работната крива за НОЩЕН режим (16°C).

В този случай потребителят може също така да промени косвено стойността на заданието за ОТОПЛЕНИЕ, като въведе отместване от опорната ДНЕВНА температура (20°C) (а не от НОЩНАТА (16°C)), което може да варира в диапазона от -5 до +5.

Начинът на промяна на отместването е описан в раздел "4.9 Задаване на температурата на водата за отопление, когато има свързан датчик за външната температура".

4.6 Въвеждане в експлоатация

- Установете главния изключвател на системата във включено положение (ON).
- Отворете крана за газ, за да потече гориво.

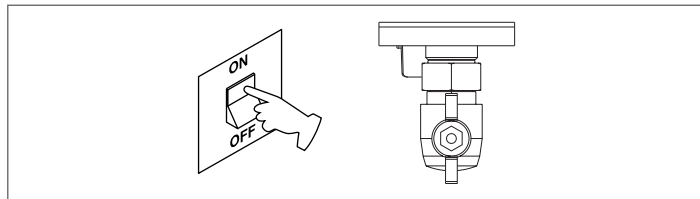

- Дисплеят се осветява и всички символи и сегменти се включват за 1 секунда, след което в продължение на 3 секунди се показва номерът на версията на фирмуера.

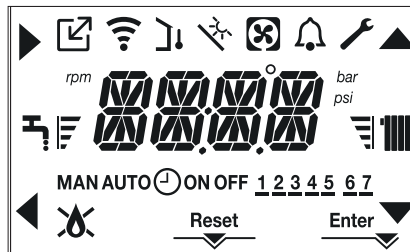

- След това на дисплея се извежда страницата за активния в момента режим.

Цикъл за обезвъздушаване

 Всеки път, когато електрическото захранване на котела се включи, той автоматично изпълнява цикъл за обезвъздушаване с продължителност 6 минути. През това време всички заявки за подаване на топлина се блокират, освен тези за топла вода за битови нужди, ако котелът не е изключен (OFF); на дисплея се показва съобщение AIR PURGING CYCLE IN PROGRESS (Извършва се обезвъздушаване).

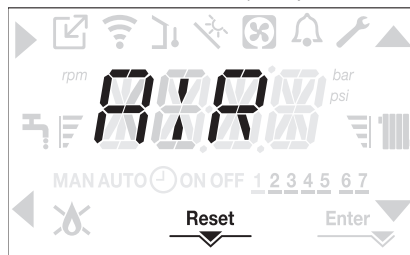

Цикълът за обезвъздушаване може да се прекъсне с натискане за поне 2 секунди на бутон 2 (включва се символът RESET (Инициализиране)).

Когато котелът не е изключен (OFF), цикълът за обезвъздушаване се прекъсва при постъпване на заявка за топла вода за битови нужди.

- Въведете желаната вътрешна температура (~20°C) в термостата или, ако системата има програмируем термостат или таймер, активирайте термостата или таймера и го настройте, както считате за необходимо (~20°C)
- В зависимост от начина, по който желаете да работи котелът, изберете режим WINTER (Зимен) или SUMMER (Летен).
- Котелът включва и работи, докато се достигнат зададените температури, след което се установява отново в режим на готовност.

4.7 Работен режим

За превключване на работния режим между WINTER (Зимен), SUMMER (Летен) и OFF (Изключен) натиснете неколккратно бутон 1, така че на дисплея да се включи съответният символ.

ЗИМЕН РЕЖИМ

- За установяване на котела в ЗИМЕН режим натиснете неколккратно бутон 1, така че на дисплея да се включат символът за топла вода за битови нужди и символът за отопление.



Дисплеят обикновено показва температурата на подаваната вода в кръга за отопление, а когато има заявка за топла вода — температурата на топлата вода за битови нужди.

- Когато постъпи заявка за топлина и котелът се запали, на дисплея се включва символът .

Заявка за ОТОПЛЕНИЕ; символът, изобразяващ радиатор, мига:



ЛЕТЕН РЕЖИМ (само със свързан бойлер)

- За установяване на котела в ЛЕТЕН режим натиснете неколккратно бутон 1, така че на дисплея да се включи само символът за топла вода за битови нужди.



В този режим котелът изпълнява само традиционната функция за производство на топла вода; на дисплея обикновено се показва температурата на подаваната вода.

При наличие на консумация на топла вода на дисплея се извежда нейната температура.

Заявка за ТОПЛА ВОДА, символът, изобразяващ водопроводен кран, мига:

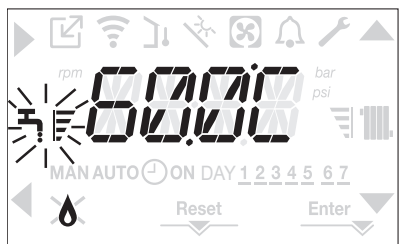

ИЗКЛЮЧЕНО СЪСТОЯНИЕ

- За установяване на котела в ИЗКЛЮЧЕНО състояние натиснете неколккратно бутон 1, така че на дисплея да се включат само четирите средни сегмента.



4.8 Задаване на температурата на водата за отопление, когато няма свързан датчик за външната температура

Когато системата няма датчик за външна температура, котелът работи с постоянна работна точка и заданието за ОТОПЛЕНИЕ се въвежда от основната страница на дисплея.

При натискане на бутон **С** или **Д** на дисплея се извежда текущата стойност на заданието за отопление; показанието мига (свети 0,5 s и прави пауза 0,5 s); включват се и символите ▲ и ▼.

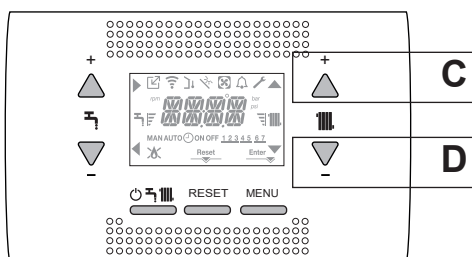

Чрез неколккратно натискане на бутон **С** или **Д** заданието за температурата на отопление се променя в границите на определения диапазон: [40°C—80,5°C] за високотемпературни системи и [20°C—45°C] за нискотемпературни системи със стъпка 0,5°C.

Хоризонталните чертички до символа за отопление показват стойността на въведеното задание спрямо границите на работния диапазон:

- включени четири чертички — максимална стойност на заданието
- включена една чертичка — минимална стойност на заданието



Ако бутон **С** или **Д** се задържи натиснат малко по-дълго, скоростта на промяна на заданието се увеличава.

Ако в продължение на 5 секунди не се натисне бутон, показваната на дисплея стойност се приема за ново задание за температурата на отопление и дисплеят се връща към основната страница.

4.9 Задаване на температурата на водата за отопление, когато има свързан датчик за външната температура

При наличие на свързан към системата датчик за външната температура и разрешено терморегулиране (параметър OTR=1), температурата на подаваната вода се определя автоматично от системата, която бързо регулира вътрешната температура в зависимост от промените на външната температура. Ако желаете да повишите или да намалите температурата спрямо изчислената от електронната платка, трябва да промените заданието за ОТОПЛЕНИЕ по следния начин:

Натиснете бутон **С** или **Д** и изберете желаното отместване на температурата (в границите от -5 до +5) (вж. раздел "4.5 Настройване на терморегулирането").

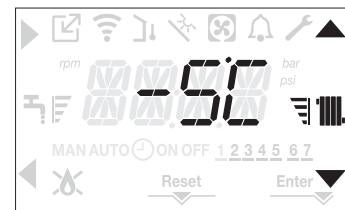

Забележка: При свързан към системата датчик за външната температура остава възможно котелът да работи с постоянна работна точка; за целта е необходимо да се зададе OTR = 0 (меню CH).

4.10 Регулиране на температурата на топлата вода за битови нужди

СЛУЧАЙ А: Само отопление без бойлер – неприложимо регулиране.

СЛУЧАЙ В: Само отопление + външен бойлер, управляван от термостат – неприложимо регулиране.

СЛУЧАЙ С: Само отопление + външен бойлер, управляван от сонда – за да регулирате температурата на битовата вода, съхранявана в бойлера, действайте както следва:

От основната страница чрез бутон **А** или **В** на дисплея се извежда текущото задание за температурата на топлата вода; показанието мига (свети 0,5 s и прави пауза 0,5 s); включват се и символите ▲ и ▼.

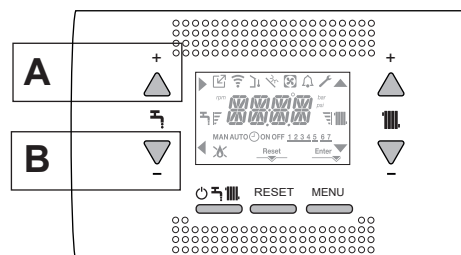



С неколккратно натискане на бутон **А** или **В** заданието за температурата на топлата вода за битови нужди се увеличава или намалява в зададените граници със стъпка 0,5°C.

Хоризонталните чертички до символа за отопление показват стойността на въведеното задание спрямо границите на работния диапазон:

- включени четири чертички — максимална стойност на заданието
- включена една чертичка — минимална стойност на заданието



4.11 Спиране на котела при неизправност

При проблеми със запалването или функционирането на котела е необходимо да го спрете. На дисплея се показва кодът на грешката и се включва символът  (свети 0,5 s и прави пауза 0,5 s). Осветлението на дисплея също мига в продължение на 1 минута, след което се изключва; символът  продължава да мига. В средата на дисплея се показва бягащо съобщение с кода на грешката и нейно кратко описание.



4.12 Функция за инициализиране

Символът RESET (Инициализиране) се включва, когато грешката изисква ръчно инициализиране от потребителя (например при изгасване на пламъка). За да инициализирате системата, натиснете бутон 2 RESET.

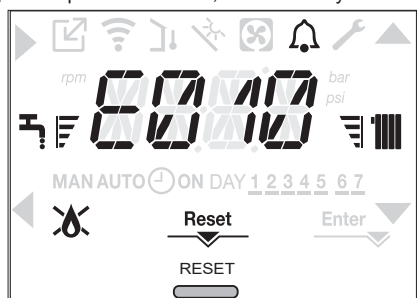



Ако опитите за инициализиране не рестартират котела, свържете се с местния Център за техническо съдействие.

4.13 Функция за изсушаване на замазката над подово отопление

За нискотемпературна система котелът има функция за изсушаване на замазката над подово отопление, която се активира по следния начин:

- изключете котела с бутон 1 



- отворете менюто с технически параметри по начина, посочен в раздел "3.20 Достъп до параметрите",
- изберете меню CH (Централно отопление); след това с бутони  и  изберете параметър SCREED HEATING (Изсушаване на замазката) и потвърдете с бутон .

(Забележка: Параметър SCREED HEATING (Изсушаване на замазката) е недостъпен, ако котелът не е в изключено състояние (OFF).

- За активиране на функцията установете стойност 1; за деактивиране установете стойност 0.



Функцията за изсушаване на замазката приключва след 168 часа (7 денонощия), през което време в зоните, конфигурирани като нискотемпературни, се симулира искане за топлина с първоначална температура на зоната 20°C, след което температурата се увеличава в съответствие с таблицата по-долу. След отваряне от основната страница на меню INFO (Информация) може да се отвори параметър TIME FUNC SCREED HEATING (Продължи-

телност на изсушаване на замазката), чиято стойност показва колко часа са изминали от активирането на функцията. Активираната функция е с приоритет и ако котелът спре поради изключване на електрозахранването, когато се рестартира, функцията продължава от момента на прекъсване. Изпълнението на функцията може да се прекъсне чрез установяване на котела в състояние, различно от Изключено (OFF) или чрез установяване на параметър SCREED HEATING = 0 от меню CH (Централно отопление).

Забележка: Температурата и стъпките на промяна могат да се настроят на други стойности само от квалифицирано лице, ако е наистина нужно. Производителят не носи отговорност, ако параметрите се настроят неправилно.

ДЕН	ВРЕМЕ	ТЕМПЕРАТУРА
1	0	20°C
	6	22°C
	12	24°C
	18	26°C
2	0	28°C
	12	30°C
3	0	32°C
4	0	35°C
5	0	35°C
6	0	30°C
7	0	25°C

4.14 Плъзгащо подаване (сако ако е свързан бойлер)

Този параметър позволява да се активира функцията SLIDING TANK FLOW TEMPERATURE, за промяна на зададената стойност на потока, използвана от котела, при заявка за топла вода. Фабричната стойност за този параметър е = неактивна функция, което осигурява модулация при фиксирана стойност на потока от 80°C, при заявка за топла вода. За да активирате стойността, влезте в параметрите, посочени в параграф "3.20 Достъп до параметрите", изберете меню DHW и впоследствие SLIDING TEMP FLOW TEMPERATURE. За да активирате функцията, използвайки клавишите , , изберете стойност 1 и потвърдете

избора с  Enter. В този случай зададената стойност за подаване, когато има заявка за топла вода, вече не е фиксирана на 80°C, а е променлива и автоматично се изчислява от котела в зависимост от разликата между желаната настройка на топлата вода и стойността на температурата, посочена от сондата на бойлера. Забележка: не е препоръчително да активирате тази функция за бойлер с капацитет над 100 литра, зареждането на бойлера ще бъде твърде бавно.

Може да е необходимо да се зададе ново стойността на този параметър при подмяна на картата за регулиране.

4.15 Анти-легионелна функция (само ако е свързан бойлер със сонда)



Машината разполага с автоматична АНТИ-ЛЕГИОНЕЛНА функция, която, с ежедневна или седмична честота според избраните настройки, ако е необходимо загрява битовата вода на 65°C, като я поддържа на тази температура за 30 минути, като по този начин се унищожават всяка бактериална пролиферация в натрупването.

Функцията не се изпълнява, ако температурата на бойлера е достигнала 65°C през последните 24 часа, за ежедневно програмиране, или през последните 7 дни, в случай на седмично програмиране.

Функцията, ако е активирана, се изпълнява всеки ден в 03:00 часа am, ако е програмирана ежедневно, или всяка сряда в 03:00 часа am, ако е програмирана ежеседмично. Веднъж изпълнена, функцията поема най-високия приоритет и не може да бъде прекъсната.



Функцията не се изпълнява с котел в положение OFF.

АНТИ-ЛЕГИОНЕЛА може да се активира с достъп до меню параметри (вж "3.20 Достъп до параметрите") и избирайки от меню DHW параметър АНТИ-ЛЕГИО. За да активирате функцията, използвайки клавишите , , изберете стойност 1 и потвърдете избора с  Enter.

4.16 Проверки по време на и след въвеждане в експлоатация

След включване проверете дали котелът извършва правилно стартовите процедури и последващото спиране.

- Проверете производството на топла вода (ако има бойлер) за битови нужди в режим SUMMER (ЛЯТО) (ако има бойлер) или WINTER (ЗИМА) чрез отваряне на крана за топла вода.
- Проверете пълното спиране на котела чрез установяване на главния изключвател на системата в изключено положение (OFF).
- След няколко минути непрекъсната работа (постига се чрез установяване на главния изключвател във включено положение (ON), избиране на ЛЕТЕН режим и отваряне на кран за топла вода в жилището) остатъците от свързващи вещества и производствените замърсявания се изпаряват и е възможно да се извърши проверка на горивния процес.



4.17 Проверка на горивния процес

За извършване на анализ на горивния процес направете следното:

- изключете котела с бутон 1



- активирайте функцията за проверка на горивния процес чрез едновременно натискане на бутони 2+3 в продължение на поне 2 секунди,

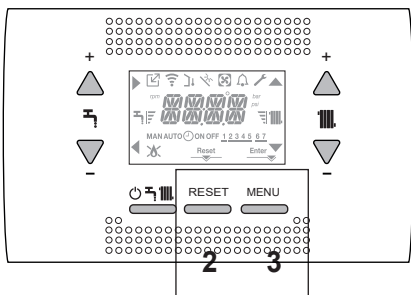

- на дисплея започва да се показва бягащо съобщение <<COMBUSTION ANALYSIS IN PROGRESS>> (Извършва се анализ на горивния процес) и се включват символи ▲, ▼, ► и ◀.



- процедурата може да се прекъсне с бутон ◀.
- с бутони ▲, ▼ се променят оборотите на вентилатора между минималната и максималната зададена стойност, като изборът трябва да се потвърди с бутон ►.
- зададените обороти и символът rpm (min⁻¹) се показват на дисплея в продължение на 10 секунди.



- ⚠ При наличие на свързано устройство ОТ функцията за проверка на горивния процес не може да се активира. За анализирани на димните газове разединете проводниците за връзка с устройството ОТ и изчакайте 4 минути или изключете и включете отново електрическото захранване на котела.

- ⚠ Функцията за анализирани на горивния процес обикновено се изпълнява, когато трипътният вентил е в положение за отопление. ВЪЗМОЖНО Е също вентилът да се установи в положение за топла вода за битови нужди и да се поддържа максимална консумация на топла вода, докато функцията се изпълнява. В този случай горната граница за температурата на топлата вода за битови нужди е 65°C. Изчакайте горелката да се запали.

Котелът работи с максимална топлопроизводителност и това позволява да се регулира горивния процес.

- Развийте винта и махнете капачката на камерата за разпределяне на въздуха (A-B).
- За извършване на анализа поставете в отвора преходника (D) на датчика за анализирани на горивния процес (доставя с в плика с документацията).
- Поставете датчика за анализирани на димните газове в преходника.
- Проверете горивния процес, като сравните показанията за CO₂ с приведените в таблицата.
- Когато приключите проверката, свалете датчика за анализ и затворете отвора с капачката и винта.
- Върнете доставения с котела преходник за датчика в плика с документацията и го съхранявайте там.

- ⚠ Ако измерената стойност се различава от посочената в таблицата с технически данни, НЕ РЕГУЛИРАЙТЕ ВЕНТИЛА ЗА ПОДАВАНЕ НА ГАЗ, а потърсете помощ от Центъра за техническо съдействие.

- ⚠ Газовият вентил НЕ се нуждае от регулиране и всяка промяна по него води до неправилна работа или невъзможност за работа на котела.

- ⚠ Докато се извършва анализ на горивния процес, всички заявки за подаване на топлина се блокират и на дисплея се извежда съответно съобщение.

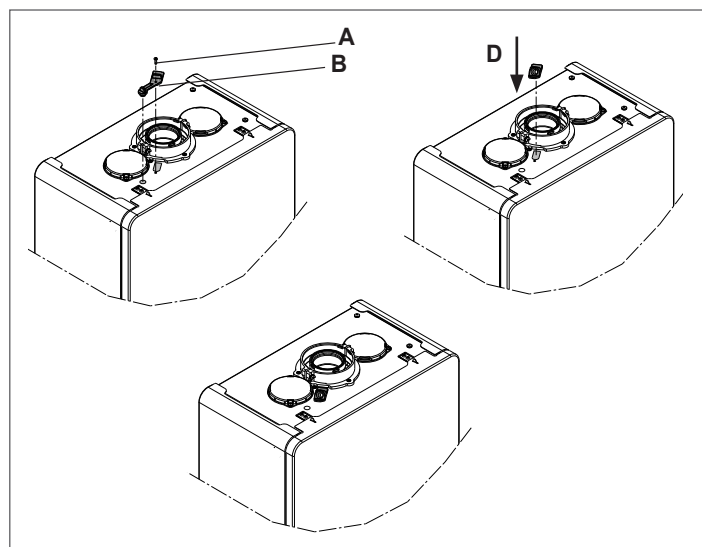

Когато приключите проверките:

- установете котела в ЛЕТЕН или ЗИМЕН режим в съответствие със сезона,
- регулирайте според нуждите на клиента стойностите на температурата при изпълнение на заявките за подаване на топлина.

ВАЖНО

Функцията за анализирани на горивния процес остава активна за не повече от 15 минути. Горелката угасва, ако температурата на подаваната вода достигне 95°C. Горелката се запалва отново, когато температурата спадне под 75°C.

- ⚠ В случай на нискотемпературна система препоръчваме извършване на тест за ефективност чрез консумиране на топла вода: установете котела в ЛЕТЕН режим (SUMMER), отворете крана за топла вода докрай и задайте максимална температура на топлата вода за битови нужди.

- ⚠ Всички проверки трябва да се извършват само от Центъра за техническо съдействие.

4.18 Настройване за работа с друг вид газ

Преминаването от едно газообразно гориво към друго се извършва лесно и след като котелът е инсталиран.

- ⚠ Тази операция трябва да се извършва от правоспособни лица.

Котелът се доставя настроен за работа с метан (G20).

За промяна на настройката на котела за работа с пропан (G31) трябва да направите следното:

- отворете менюто с технически параметри по начина, посочен в раздел "3.20 Достъп до параметрите",
- въведете паролата за ниво INSTALLER (ИНСТАЛИРАНЕ),
- изберете меню COMB (Горивен процес) и потвърдете с бутон ►.

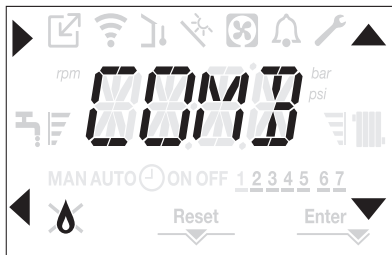

- на дисплея се извежда текст GAS TYPE (Вид на горивния газ),
- въведете GAS TYPE = 0 за работа с МЕТАН или
GAS TYPE = 1 за работа с пропан

Котелът не се нуждае от друго регулиране.



Настройката трябва да се извърши от правоспособно лице.



След промяната поставете новия идентификационен етикет от плика с документацията.

4.19 Максимална топлинна мощност

Котелът може да се пригоди към конкретна отоплителна система чрез настройване на максималната температура на водата, подавана за отопление:

- включете захранването на котела,
- отворете менюто с технически параметри по начина, посочен в раздел "3.20 Достъп до параметрите",
- изберете меню CONF (Конфигурация) и потвърдете с бутон



- на дисплея се извежда съобщение RANGE RATED (Максимална мощност); отворете това подменю с бутон
- изберете максималната желана топлинна мощност чрез оборотите на вентилатора (rpm), като използвате бутони и и потвърдете с бутон **Enter**



- След въвеждане на желаната максимална изходна мощност за отопление, запишете стойността и върху етикета, залепен на задната корица на настоящото ръководство. При следващи проверки и настройки се съобразявайте със зададената стойност.



Калибрирането не включва запалване на котела.

Котелът се доставя настроен съгласно таблицата с технически данни. Във връзка с техническите изисквания към инсталацията или местните ограничения за емисии на димни газове тази стойност може да се промени, като се използват приведените по-долу графики.

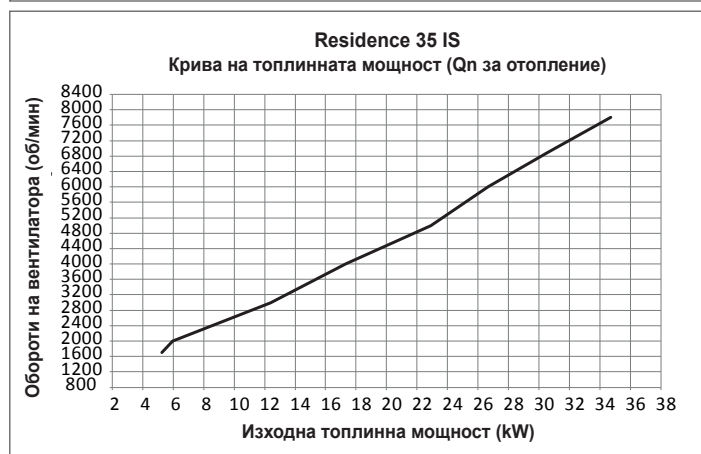
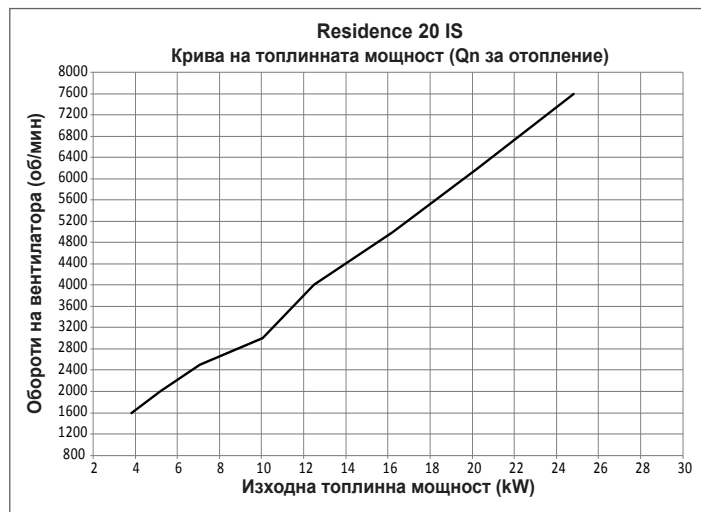

4.20 Визуална сигнализация и грешки

При регистриране на грешка символът започва да мига (свети 0,5 s и прави пауза 0,5 s), осветлението на дисплея мига в продължение на 1 минута (свети 1 s и прави пауза 1 s), след което угасва; символът, изобразяващ звънец, продължава да мига.

В средата на дисплея се показва бягащо съобщение с кода и кратко описание на грешката.

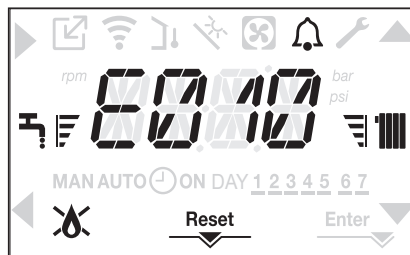

При откриване на грешка е възможно да се включат следните символи на дисплея:

- се включва, когато грешката е свързана с пламъка (E010),
- RESET (Инициализиране) се включва, когато грешката изисква ръчно инициализиране от потребителя (например при изгасване на пламъка),
- се включва заедно със символа , освен когато грешката е свързана с пламъка или водата.

Освен това, когато параметър WATER TRANSDUCER (Датчик за вода) е със стойност 1, което означава, че към системата е свързан датчик за налягането на водата, стойността на налягането и съответната мерна единица се добавят в края на следните съобщения за грешка:

- E041 WATER TRANSDUCER LOAD THE SYSTEM (Датчик за вода — допълнете системата)
- E042 WATER TRANSDUCER (Датчик за вода)
WATER PRESSURE HIGH CHECK SYSTEM (Високо налягане на водата — проверете системата)
- WATER PRESSURE LOW CHECK THE SYSTEM (Ниско налягане на водата — проверете системата)

Функция за инициализиране

За инициализиране на работата на котела в случай на неизправност е необходимо да се натисне бутон RESET (Инициализиране).

В този момент, ако правилното работно състояние се възстанови, котелът рестартира автоматично.

Възможни са най-много 3 последователни опита за инициализиране с бутона на дисплея.

В случай, че всички опити са изчерпани, на дисплея се появява окончателната грешка E099. Котелът трябва да се отключи чрез прекъсване и повторно включване на електрическото захранване.

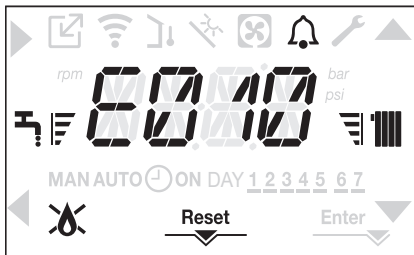

⚠ Ако опитите за нулиране не активират котела, свържете се с Центъра за техническо съдействие.

За грешка E041

Ако налягането спадне под минималната безопасна стойност 0,3 bar, на дисплея се показва кодът на грешка <<E041 water transducer fill the system >> (Датчик за вода — допълнете системата) в продължение на 30 s.



Когато това време изтече, се показва код за грешка E040, ако проблемът не е изчезнал.

Когато котелът регистрира грешка E040, трябва да се извърши ръчно допълване от крана (външно от котела), докато налягането достигне стойност между 1 и 1,5 bar.

След това натиснете бутон RESET (Инициализиране).



Затворете крана за пълнене, като внимавате дали се чува механично цракване.

В края на процедурата преминете към автоматичния цикъл за обезвъздушаване, описан в раздел "3.16 Пълнене и обезвъздушаване на системата за отопление".

⚠ Ако налягането спада твърде често, свържете се с Центъра за техническо съдействие.

За грешка E060

Появата на дефект E60, само при модели за отопление с бойлер със сонда, свързана с котела, предотвратява работата за битова вода.

За грешка E091

Котелът има автодиагностична система, която въз основа на общия брой часове при определени работни условия може да подаде сигнал за необходимост от почистване на основния топлообменник (грешка с код E091).

След почистване (с използване на специалния комплект, доставян като принадлежност) е необходимо да се нулира броячът на работните часове в съответствие с описаната по-долу процедура:

- отворете менюто с техническите параметри по начина, описан в раздел "3.20 Достъп до параметрите";
- изберете меню CONF (Конфигурация) и параметър EXHAUST PROBE RESET (Инициализиране на датчика за димни газове), като използвате бутони ▲ и ▼;
- изберете стойност 1 за параметъра и потвърдете с бутон Enter.

Забележка: Процедурата по нулиране на брояча трябва да се извършва след всяко основно почистване или смяна на основния топлообменник.

Общият брой часове може да се провери по следния начин:

- отворете меню INFO (Информация) по начина, посочен в раздел "4.21 Меню INFO (Информация)" и изберете параметър EXHAUST PROBE RESET (Инициализиране на датчика за димни газове), за да видите показанието на датчика за димни газове.

Списък на грешките на системата на котела

КОД ЗА ГРЕШКА	НЕИЗПРАВНОСТ	ТИП НА СИГНАЛИЗАЦИЯТА
E010	загасване на пламъка / грешка в електронен модул ACF	постоянна
E011	страничен пламък	преходна
E020	ограничителен термостат	постоянна
E030	грешка във вентилатора	постоянна
E040	датчик вода – система за зареждане	постоянна
E041	датчик вода – система за зареждане	преходна
E042	грешка в датчика за налягането на водата	постоянна
E060	повреда на сондата на бойлера	преходна
E070	неизправност на датчика за подаваната вода превишена температура на датчика за подаваната вода диференциална сигнализация от датчиците за подаваната и връщаната вода	преходна постоянна постоянна
E077	воден термостат на главната зона	преходна
E080	грешка в датчика на връщащата линия превишена температура на датчика на връщащата линия диференциална сигнализация от датчиците на изходната и връщащата линия	преходна постоянна постоянна
E090	неизправност на датчика за димните газове превишена температура на датчика за димни газове	преходна постоянна
E091	необходимост от почистване на основния топлообменник	преходна
E099	нулирането се изчерпва, котелът е блокиран	окончателно, не се възстановява
--	ниско налягане на водата, проверете системата	преходна
--	високо налягане на водата, проверете системата	преходна
--	загуба на комуникация с платката на котела	преходна
--	загуба на комуникация по BUS 485	преходна

Списък на грешките, свързани с горивния процес

КОД ЗА ГРЕШКА	НЕИЗПРАВНОСТ	ТИП НА СИГНАЛИЗАЦИЯТА
E021	сигнализация за йонизацията	Това са временни сигнализации, които стават постоянни, ако се повтарят 6 пъти в рамките на един час; след сигнализация E097 се изпълнява продухване в продължение на 45 s при максимални обороти на вентилатора. Не е възможно сигнализацията да се спре преди края на продухването, освен чрез изключване на електрическото захранване на котела.
E022	сигнализация за йонизацията	
E023	сигнализация за йонизацията	
E024	сигнализация за йонизацията	
E067	сигнализация за йонизацията	
E088	сигнализация за йонизацията	
E097	сигнализация за йонизацията	
E085	непълно изгаряне	Това са временни сигнализации, които стават постоянни, ако се повтарят 3 пъти в рамките на един час; последната регистрирана грешка се показва на дисплея и след нея се извършва продухване в продължение на 5 минути при максимални обороти на вентилатора. Не е възможно сигнализацията да се спре преди края на продухването, освен чрез изключване на електрическото захранване на котела.
E094	непълно изгаряне	
E095	непълно изгаряне	
E058	грешка в напрежението на електрическата мрежа	Това са временни грешки, които блокират цикъла на запалване.
E065	сигнализация за модулиране на тока	
E086	сигнализация за запушване на димоотвода	Временна неизправност, за която се сигнализира при предварителното продухване. Продушването след сигнализацията е с продължителност 5 минути при максимални обороти на вентилатора.

4.21 Меню INFO (Информация)

С бутон 3 на дисплея се извежда списък на параметри с информация относно работата на котела, подредени по наименованието и стойността на параметъра. Преминването от един параметър към друг се извършва с бутони ▲ и ▼. Избраният параметър се показва с бутон ►; бутон ◀ извежда основната страница.

НАИМЕНОВАНИЕ НА ПАРАМЕТЪРА	ОПИСАНИЕ
SCREED HEATING HOURS	Брой на часовете, изминали от активирането на функцията за изсушаване на замазката над подово отопление
CH PROBE	Показание на датчика за температурата на подаваната за отопление вода
RETURN PROBE	Показание на датчика за температурата на връщаната вода
DHW PROBE	Показание на датчика за температурата на топлата вода за битови нужди, когато котелът е в режим за производство на топла вода Показание на датчика за температурата във водосъдържателя, когато котелът е в режим само за отопление
HW TANK LOW	Ниска стойност на сондата на бойлера (ако е наличен слънчев бойлер)
COLLECTOR TEMP	Стойност на сонда слънчев колектор (ако е наличен слънчев бойлер)
EXHAUST PROBE	Показание на датчика за димните газове
OUTDOOR TEMP PROBE	Моментна стойност на показанието на датчика за външната температура
FILTERED OUTDOOR TEMP	Филтрирана стойност на показанието на датчика за външната температура, използвана в алгоритъма за терморегулиране при изчисляване на заданието за температурата на водата, подавана за отопление
FAN SPEED	Скорост на въртене на вентилатора (min ⁻¹)
MAIN ZONE OUTLET	Показание на датчика за температурата на основната зона (когато параметър MAIN ZONE ACTUATION TYPE = 1)
EXHAUST PROBE HOURS	Брой работни часове на топлообменника в кондензен режим
MAIN ZONE SET	Задание за температурата на водата, подавана за отопление на основната зона
WATER PRESSURE	Налягане в системата
ELECTRONIC BOARD ID	Идентификация на електронната карта на борда
ELECTRONIC BOARD FMW	Ревизия на картата на електронната карта
INTERFACE FMW	Интерфейс fmw

4.22 Временно изключване

В случай на временно отсъствие (в края на седмицата, кратка отпуски и др.) установите котела в изключено състояние (OFF) .



Докато има захранване с електроенергия и подаване на гориво, котелът се предпазва от следните функции:

- **предпазване от замръзване на кръга за отопление:** функцията се активира, ако температурата, измерена от датчика, спадне под 5°C. В този режим се генерира заявка за топлина и горелката работи с минимална мощност, докато температурата на водата на изхода стане 35°C;

- **предпазване от замръзване на кръга за топла вода за битови нужди (само за бойлер със сонда):** функцията се активира, ако температурата, измерена от датчика сонда бойлер спадне под 5°C. В този режим се генерира заявка за топлина и горелката работи с минимална мощност, докато температурата на водата на изхода стане 55°C.



Когато функцията против замръзване (ANTI-FREEZE) е активна, на дисплея се показва бягашо съобщение: <<DHW ANTIFREEZE FUNCTION IN PROGRESS>> (Активна функция против замръзване на кръга за топла вода) или <<CH ANTIFREEZE FUNCTION IN PROGRESS>> (Активна функция против замръзване на кръга за отопление) в зависимост от конкретния случай.

- **предпазване на циркуляционната помпа от блокиране:** циркуляционната помпа се включва за 30 секунди на всеки 24 часа престой.

4.23 Изключване за дълги периоди

При предстоящ продължителен престой на котел е необходимо да се изпълнят следните операции:

- настройка на статуса на котела на 
- установяване на главния изключвател на системата в изключено положение (OFF),
- затваряне на крановете за гориво и вода на системите за отопление и за производство на топла вода.



В този случай функциите срещу замръзване и срещу блокиране на помпата се деактивират. Изпразнете кръговете за отопление и топла вода за битови нужди, ако съществува опасност от замръзване

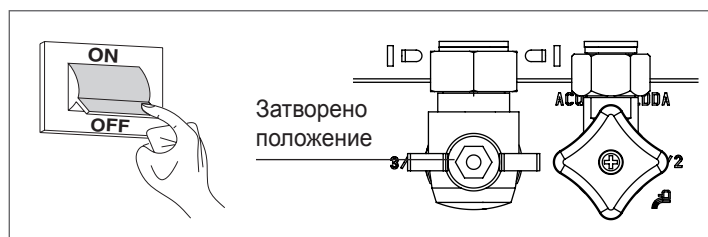

4.24 Функция за блокиране на бутоните

Едновременно натискане на бутони 1+3 в продължение на поне 2 секунди блокира работата на бутоните. Следващо едновременно натискане на бутони 1+3 в продължение на поне 2 секунди деблокира работата на бутоните. На дисплея се показва <<KEY LOCKED>> (Бутоните са блокирани).

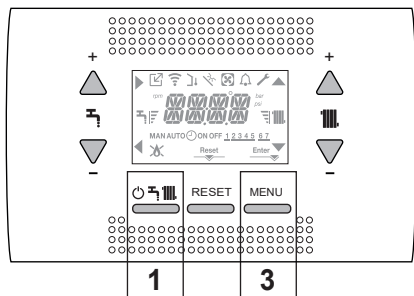

Ако има регистрирана грешка е възможно бутон 2 да не се блокира, за да може сигнализацията да се потвърди.



4.25 Режим на готовност на таблото за управление

При отсъствие на грешки и заявки за подаване на топлина на дисплея се показва температурата, измерена от датчика. Ако до 10 секунди не постъпи заявка за подаване на топлина и не бъде натиснат някой бутон, дисплеят преминава в режим на готовност. На екрана се извежда текущият час, двете точки между часовете и минутите мигат (светят 0,5 s и правят пауза 0,5 s), а символите за състоянието са включени, ако е необходимо.

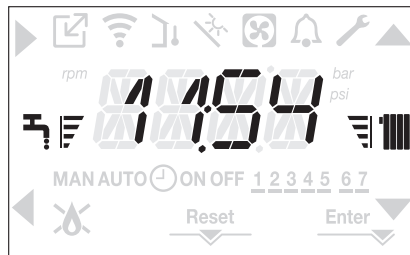

4.26 Смяна на интерфейлната платка SC08

Операциите по конфигуриране на системата трябва да се извършват от професионално квалифицирано лице от Центъра за техническо съдействие. При смяна на интерфейлната платка SC08 е възможно да се наложи след включване на захранването потребителят да свери часовника и да зададе деня от седмицата (вж. раздел "4.6 Въвеждане в експлоатация"). Имайте предвид, че не е необходимо да се задават параметрите за конфигуриране — стойностите им се вземат от платката за управление и регулиране на котела.

4.27 Смяна на платка АКМ

След смяна на платката за управление и регулиране АКМ може да се наложи да се програмират отново параметрите на конфигурацията. В такъв случай прегледайте меню SETTINGS (Настройка), за да проверите фабричната настройка на параметрите (стойностите по подразбиране) и кои параметри трябва да се променят.

Параметрите, които трябва да се проверят и евентуално да се настроят след смяна на платката са:

- GAS TYPE (ВИД НА ГАЗА)
- BOILER TYPE (ТИП НА КОТЕЛА)
- HYDRAULIC CONFIGURATION (ХИДРАВЛИЧНА КОНФИГУРАЦИЯ)
- WATER TRANSDUCER (ДАТЧИК ЗА НАЛЯГАНЕТО НА ВОДАТА)
- AUTO WATER FILL ENABLE (РАЗРЕШЕНО АВТОМАТИЧНО ДОПЪЛВАНЕ)
- SLIDING OUTLET TANK FLOW TEMP (ТЕМПЕРАТУРА В ИЗХОДНИЯ РЕЗЕРВОАР).

4.28 Параметри за управление на горивния процес

Въпреки че параметрите за новата активна система за управление на горивния процес (ACC) са фабрично настроени, след смяна на електронната платка може да е необходимо стойностите им да се променят.

- Отворете менюто с техническите параметри по начина, посочен в раздел "3.20 Достъп до параметрите", като въведете паролата за ниво INSTALLER (Инсталиране).
- Изберете COMB (Горивен процес) с бутони ▲ и ▼ и потвърдете избора с ►.

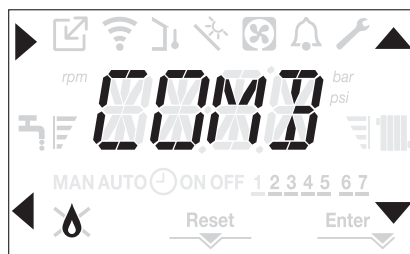

- Изберете GAS TYPE (ВИД НА ГАЗА).
- Настройте параметъра за вида горивен газ, който котелът използва. Възможните стойности на параметъра са МЕТАН = 0 или ПРОПАН = 1
- Задайте парола за ниво SERVICE (Поддръжка).
- Изберете меню COMB (Горивен процес) и параметър BOILER TYPE (Тип на котела)
- Настройте параметъра според типа на котела, както е посочено в таблицата

BOILER TYPE (Тип на котела)	
20 IS	1
35 IS	3

- Изберете COMBUSTION OFFSET (КАЛИБРИРАНЕ НА ГОРЕНЕТО).

Стойност 1 = НУЛИРАНЕ: въведете тази стойност след смяна на електрода на датчика на горелката

Стойност 2 = ВЪЗСТАНОВЯВАНЕ: въведете тази стойност след смяна на електронната платка АКМ



Ако след техническо обслужване на компонентите на горивната система (промяна на положението на електрода на датчика, смяна/почистване на основния топлообменник, сифона за кондензат, вентилатора, горелката, тръбата за димни газове, вентила за горивен газ, мембраната на вентила за горивен газ) котелът генерира една или няколко грешки, свързани с горивната система, препоръчваме да установите главния изключвател в изключено положение (OFF) и да изчакате поне 5 минути.

5 ТЕХНИЧЕСКО ОБСЛУЖВАНЕ И ПОЧИСТВАНЕ

Периодичното техническо обслужване е задължително по силата на закона и е жизнено важно за осигуряване на безопасността, ефикасността и дълготрайността на котела.

То позволява да се намалят разходът на гориво и замърсяващите емисии, и уредът да работи надеждно.

Преди да започнете дейностите за поддръжка:

- затворете крановете за гориво и вода на кръговете за отопление и за битова гореща вода.

За поддръжане на нормалното ниво на характеристиките и ефикасността на уреда и за спазване на нормативните изисквания е необходимо уредът да се проверява системно през редовни интервали от време. При извършване на техническо обслужване спазвайте указанията от раздел "1 ПРЕДУПРЕЖДЕНИЯ И БЕЗОПАСНОСТ".

Обслужването обикновено включва следните операции:

- премахване на ръжда по горелката
- отстраняване на накипи от топлообменниците
- проверка на електродите
- проверка и почистване на отточните тръби
- проверка на външния вид на котела
- проверка на запалването, изключването и работата на уреда в режим за производство на топла вода и режим за отопление
- проверка на уплътнението съединенията, тръбите за газ, вода и кондензат
- проверка на разхода на газ при максимална и минимална изходна топлинна мощност
- проверка на положението на запалителния електрод
- проверка на положението на електрода на йонизационния датчик (вж. съответния раздел)
- проверка на предпазното устройство срещу изтичане на газ.



След извършване на дейности по поддръжката е необходимо да се направи анализ на продуктите от горенето, за да се гарантира нормална работа.



Ако след смяна на електронна платка или работа по електрода на датчика на горелката анализът на продуктите на горене покаже, че стойностите са извън допустимите граници, може да се наложи да се промени на стойностите по начина, посочен в раздел "4.17 Проверка на горивния процес"

Забележка: След смяна на електрода може да се появят малки отклонения на параметрите на горивния процес, които се връщат в рамките на номиналните стойности след няколко часа работа.



Не почиствайте уреда или неговите части с леснозапалими вещества (например бензин, алкохол и др.).



Не почиствайте панелите, боядисаните части и пластмасовите части с разредител за боя.



Панелът трябва да се почиства само с вода и сапун.

Почистване на основния топлообменник (фиг. 21)

- Изключете електрозахранването като установите главния изключвател на системата в изключено положение (OFF).
- Затворете крана за спиране на горивния газ.
- Свалете външните панели по начина, посочен в раздел "3.13 Демонтиране на външните панели".
- Разединете проводниците от електродите.
- Разединете проводниците от вентилатора.
- Извадете клипса (A) на смесителя.
- Разхлабете гайката за закрепване на тръба (B).

- Извадете и завъртете тръбата.
- Развинтете четирите гайки (C), които закрепват горивния модул.
- Извадете възела с въздухопровода, вентилатора и смесителя, като внимавате да не повредите изолационния панел и електродите.
- Свалете свързващата тръба на сифона от изхода за кондензат на топлообменника и свържете временна отвеждаща тръба. Продължете с операциите по почистване на топлообменника.
- Почистете с прахосмукачка замърсяванията от топлообменника, като внимавате да НЕ повредите забавящия изолационен панел.
- Почистете серпентината на топлообменника с мека четка.



НЕ ИЗПОЛЗВАЙТЕ МЕТАЛНИ ЧЕТКИ, КОИТО МОГАТ ДА ПОВРЕДЯТ КОМПОНЕНТИТЕ.

- Почистете пространството между витките на серпентината с помощта на острие с дебелина 0,4 mm, което също е включено в комплекта.
- Отстранете с прахосмукачка остатъците от почистването
- Изплакнете с вода като внимавате да НЕ повредите забавящия изолационен панел
- Проверете дали забавящият изолационен панел е повреден и при необходимост го сменете, като спазвате съответната процедура.
- След като операциите по почистване приключат, внимателно сглобете отново всички компоненти следвайки горните инструкции в обратен ред.
- Гайките за закрепване на възела на въздухопровода затегнете с момент 8 Nm.
- Включете отново захранването с електроенергия и подаването на газ към котела.



Трудният за отстраняване нагар по повърхността на топлообменника почистете, след като предварително го напърскате с бял оцет; внимавайте да НЕ повредите забавящия изолационен панел.

- Оставете да действа няколко минути
- Почистете серпентината на топлообменника с мека четка.



НЕ ИЗПОЛЗВАЙТЕ МЕТАЛНИ ЧЕТКИ, КОИТО МОГАТ ДА ПОВРЕДЯТ КОМПОНЕНТИТЕ.

- Изплакнете с вода като внимавате да НЕ повредите забавящия изолационен панел
- Включете отново захранването с електроенергия и подаването на газ към котела.

Почистване на горелката (фиг. 21):

- Изключете електрозахранването като установите главния изключвател на системата в изключено положение (OFF).
- Затворете крана за подаване на газ.
- Свалете външните панели по начина, посочен в раздел "3.13 Демонтиране на външните панели".
- Разединете проводниците от електродите.
- Разединете проводниците от вентилатора.
- Извадете клипса (A) на смесителя.
- Разхлабете гайката за закрепване на тръба (B).
- Извадете и завъртете тръбата.
- Развинтете четирите гайки (C), които закрепват горивния модул
- Свалете въздухопровода заедно с вентилатора и смесителя, като внимавате да не повредите керамичния панел и електродите. Продължете с операциите по почистване на горелката.
- Почистете горелката с мека четка, като внимавате да не повредите изолационния панел и електродите.
- НЕ ИЗПОЛЗВАЙТЕ МЕТАЛНИ ЧЕТКИ, КОИТО МОГАТ ДА ПОВРЕДЯТ КОМПОНЕНТИТЕ.
- Проверете дали изолационният панел на горелката и уплътняващата гарнитура са изправни и при необходимост ги сменете, като спазвате съответната процедура.
- След като приключите с почистването, внимателно сглобете отново всички части, следвайки горните инструкции в обратен ред.
- Гайките за закрепване на възела с въздухопровода затегнете с момент 8 Nm.
- Включете отново захранването с електроенергия и подаването на газ към котела.

Почистване на сифона

- Демонтирайте сифона по начина, посочен в раздел „Демонтиране на сифона“.
- Почистете сифона с вода и миещ препарат.
- Измийте предпазното устройство (SRD), като наливате в него вода през изходния му отвор. В никакъв случай не използвайте метални или остри инструменти за отстраняване на отлаганията или замърсяванията във вътрешността на устройството — това може да го повреди.
- След почистването сглобете внимателно сифона и предпазното устройство (SRD).

! След почистване на сифона и предпазното устройство (SRD) трябва да напълните сифона с вода ("3.18 Сифон за кондензата"), преди отново да включите котела. След дейностите по техническото обслужване на сифона и предпазното устройство (SRD) препоръчваме да включите котела за няколко минути в кондензен режим и да проверите за течове цялата линия за оттичане на кондензата.

Поддръжка на йонизационния електрод

Електродът на йонизационния детектор играе важна роля във фазата на запалване на котела и поддържа ефикасността на горивния процес; поради това след смяна трябва задължително да разположите детектора правилно в показаното на чертежа положение.

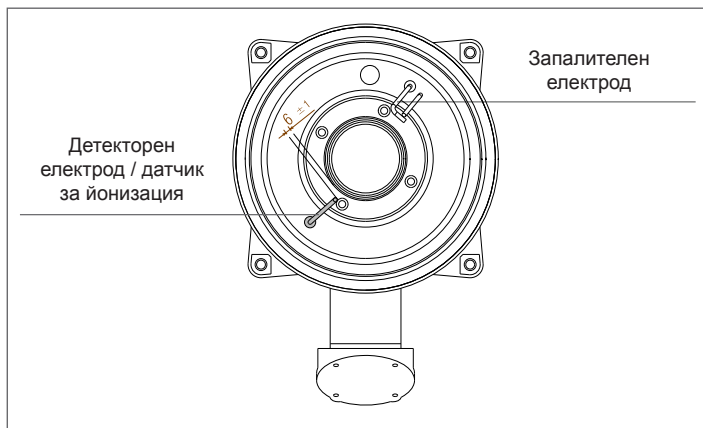

— Не почиствайте електрода с шкурка.

! По време на ежегодното техническо обслужване проверявайте износването на електрода и го сменяйте при влошаване на състоянието му.

Свалянето и евентуалната смяна на електродите, включително на запалителния електрод, изискват и смяна на уплътняващите гарнитури. За да се поддържа работоспособността на котела е необходимо електродът на йонизационния датчик да се сменя на всеки 5 години, тъй като по време на запалването той се износва.

Възвратен клапан (фиг. 22)

Котелът е оборудван с възвратен клапан.

За достъп до възвратния клапан:

- свалете вентилатора, като развинтите четирите винта (D), които го закрепват към въздухопровода;
- проверете дали по мембраната на възвратния клапан има отлагания и при необходимост ги отстранете; проверете за евентуални повреди;
- проверете дали клапанът се отваря и затваря правилно;
- сглобете компонентите в обратен ред като внимавате да поставите възвратния клапан в правилната посока.

След техническо обслужване на възвратния клапан проверявайте дали е разположен правилно, за да се гарантира нормална и безопасна работа на системата.

Демонтиране на сифона (фиг. 23 a-b-c-d)

- Изключете електрозахранването като установите главния изключвател на системата в изключено положение (OFF).
- Извадете тръбата за събиране на кондензата (фиг. 23a)
- Развинтете предпазното устройство (SRD) (фиг. 23b)
- Развинтете винт (A) и свалете пластината (B), както е показано на фиг. 23c
- Извадете вътрешната част (C) на сифона, както е показано на фиг. 23d.

След приключване на работата сглобете частите в обратен ред, като внимавате да поставите правилно гарнитурата и уплътнението OR.

РЪКОВОДСТВО ЗА ИЗПОЛЗВАНЕ

В зависимост от типа на инсталацията някои от описаните в това ръководство функции може да не работят.

6 ТАБЛО ЗА УПРАВЛЕНИЕ

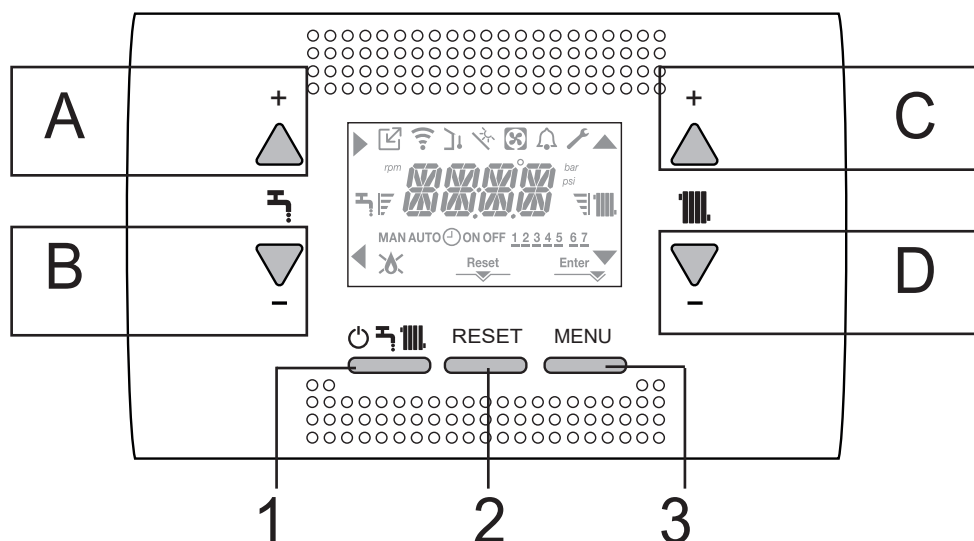

A	Обикновено се използва за увеличаване на температурата на топлата вода за битови нужди; когато стрелката ► е включена, бутонът служи за потвърждаване на избора в менюто
B	Обикновено се използва за намаляване на температурата на топлата вода за битови нужди; когато стрелката ◀ е включена, бутонът служи за връщане/отмяна на избора в менюто
C	Обикновено се използва за увеличаване на температурата на водата в кръга за отопление; когато стрелката ▲ е включена, бутонът служи за придвижване в менюто за настройка
D	Обикновено се използва за намаляване на температурата на водата в кръга за отопление; когато стрелката ▼ е включена, бутонът служи за придвижване в менюто за настройка
C+D	Когато работата на таймера за програмиране на отоплението е разрешена, позволява превключване от автоматичната към ръчната програма
A+C	Достъп до менюто за сверяване на часовника (вж. раздел "4.2 Програмиране на котела")
B+D	Достъп до менюто за програмиране на таймера (вж. раздел "4.3 Функция за програмиране във времето (стаен термостат)")
1	Използва се за промяна на режима на работа на котела (изключен (OFF), летен режим (SUMMER), зимен режим (WINTER))
2	Използва се за инициализиране на алармената сигнализация или за прекъсване на цикъла за обезвъздушаване
3	Използва се за достъп до меню INFO (ИНФОРМАЦИЯ) и меню SETTINGS (НАСТРОЙКИ). Когато на дисплея е включен символът Enter, бутонът служи за потвърждаване на зададена при програмирането стойност на технически параметър
1+3	Клавиши за заключване и отключване
2+3	Когато котелът е изключен (OFF), служи за стартиране на анализа на горивния процес (CO)

Забележка: Блокиране и освобождаване на клавишите

Символи на дисплея REC10

	Показва сигнал от устройство с връзка по OT
	Показва сигнал от устройство с връзка по WIFI
	Показва сигнала от датчика за външната температура
	Показва активирането на специалните функции за производство на топла вода за битови нужди или наличието на система за управление на слънчеви топлинни панели
	Показва наличие на свързана към системата топлинна помпа (не се използва при този модел)
	Символът се включва, когато има активна сигнализация
	Включва се заедно със символа , когато се открие неизправност (освен при сигнализациите за пламъка и водата)
	Показва наличие на пламък; при угасване на пламъка символът изглежда така:
Reset ▼	Включва се, когато сигнализацията изисква ръчно инициализиране от оператора
Enter ▼	Включва се, когато е необходимо потвърждаване от оператора
▶	Включеният символ показва, че бутон A служи за потвърждаване
◀	Включеният символ показва, че бутон B изпълнява функцията за връщане/отмяна на избор от менюто
▲	Когато символът е включен, бутонът служи за придвижване в менюто или за увеличаване на стойността на избрания параметър
▼	Когато символът е включен, бутонът служи за придвижване в менюто или за намаляване на стойността на избрания параметър
	Символът се включва, когато централното отопление е активирано; символът мига, когато има постъпила заявка за отопление
	Символът се включва, когато производството на топла вода е активирано; символът мига, когато има постъпила заявка за топла вода
	Показват големината на заданието (една чертичка — минимална стойност; четири чертички — максимална стойност)
1 2 3 4 5 6 7	Показва деня от седмицата
AUTO ON (Автоматично включен)	Когато функцията „Таймер за програмиране на централното отопление“ е активирана, символът означава, че отоплението (главна зона) е в режим AUTOMATIC (АВТОМАТИЧЕН) (изпълнението на заявките за топлина става в съответствие с настройката на таймера). Извън времето, през което работата на отоплението е разрешена, на дисплея се извежда AUTO OFF (Автоматично изключен)
MAN ON (Ръчно включен)	Когато функцията „Таймер за програмиране на централното отопление“ е активирана, символът означава, че отоплението (главна зона) е в режим MANUAL (РЪЧЕН) (изпълнението на заявките за топлина не става според настройката на таймера, а е винаги включено)
MAN OFF (Ръчно изключен)	Символът показва, че работата на таймера за програмиране на централното отопление е не е разрешена

7 ПРОГРАМИРАНЕ НА КОТЕЛА

- Установете главния изключвател на системата в положение ON (ВКЛ).

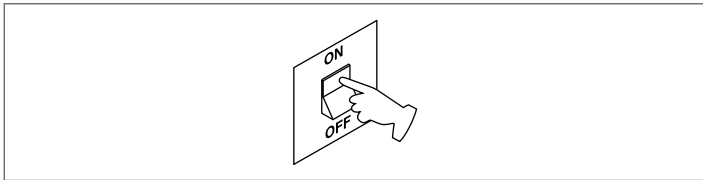

Ако е необходимо, на дисплея автоматично се извежда менюто за **сверяване на часовника**. На дисплея се включват символите ▲, ▼, ↵, ◀ и ENTER, като същевременно се извежда 00:00 и първите две цифри мигат (светят 0,5 s и правят пауза 0,5 s).

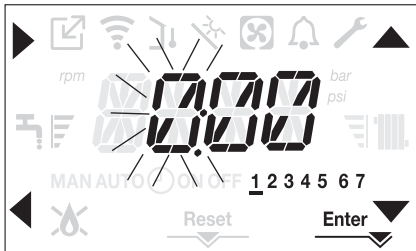

За въвеждане на часа и деня от седмицата направете следното:

- Въведете часа със стрелките ▲ и ▼, след което потвърдете с бутон **A**
- Въведете минутите със стрелките ▲ и ▼, след което потвърдете с бутон **A**
- Изберете деня от седмицата със стрелките ▲ и ▼. Чертичката под избрания ден мига; натиснете бутон MENU (под символа Enter), за да потвърдите въведения час и ден от седмицата. Дисплеят продължава да мига в течение на 4 секунди, след което се връща към началната страница
- За да прекратите процедурата за сверяване на часовника без въведените вече стойности да се запазят, просто натиснете ◀

ЗАБЕЛЕЖКА: Часовникът може да се свери и по-късно, като се избере параметър TIME (Час) в меню SETTING (Настройка) или се натиснат едновременно бутони **A+C** и се задържат не по-малко от 2 секунди.

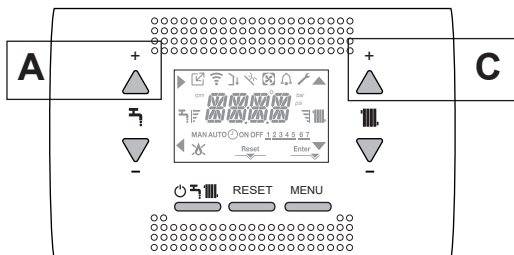

При всяко включване на захранването на котела се изпълнява цикъл за обезвъздушаване с продължителност 6 минути.

На дисплея се извежда съобщение <<VENT AIR PURGING CYCLE IN PROGRESS>> (Изпълнява се цикъл за обезвъздушаване) и се включва символът RESET (Инициализиране).



За да прекъснете процедурата за обезвъздушаване, натиснете RESET (Инициализиране).

Изключете котела (OFF) с бутон **ON/OFF**.



8 ВЪВЕЖДАНЕ В ЕКСПЛОАТАЦИЯ

- Установете главния изключвател на системата в положение ON (ВКЛ).

- Отворете крана за газ, за да потече гориво



- Дисплеят се осветява и всички символи и сегменти се включват за 1 секунда, след което в продължение на 3 секунди се показва номерът на версията на фърмуера.

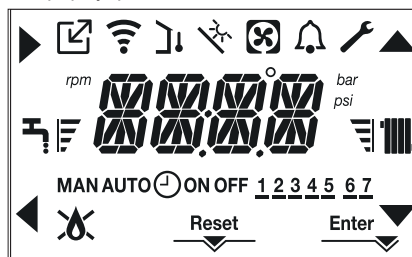

- След това на дисплея се извежда страницата за активния в момента режим.

Цикъл за обезвъздушаване



Всеки път, когато електрическото захранване на котела се включи, той автоматично изпълнява цикъл за обезвъздушаване с продължителност 6 минути. През това време всички заявки за подаване на топлина се блокират, освен тези за топла вода за битови нужди, ако котелът не е изключен (OFF); на дисплея се показва съобщение AIR PURGING CYCLE IN PROGRESS (Извършва се обезвъздушаване).

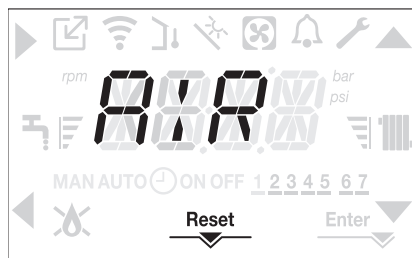

Цикълът за обезвъздушаване може да се прекъсне с натискане за поне 2 секунди на бутон 2 (включва се символът RESET (Инициализиране)).

Когато котелът не е изключен (OFF), цикълът за обезвъздушаване се прекъсва при постъпване на заявка за топла вода за битови нужди.

- Въведете желаната вътрешна температура (~20°C) в термостата или, ако системата има програмируем термостат или таймер, активирайте термостата или таймера и го настройте, както считате за необходимо (~20°C)
- В зависимост от начина, по който желаете да работи котелът, изберете режим WINTER (Зимен) или SUMMER (Летен).
- Котелът се включва и продължава да работи докато се достигнат зададените температури, след което се установява отново в режим на готовност.

8.1 Работен режим

За превключване на работния режим между WINTER (зимен), SUMMER (Летен) и OFF (Изключен) натиснете неколкратно бутон 1, така че на дисплея да се включи съответният символ.

ЗИМЕН РЕЖИМ

- За установяване на котела в ЗИМЕН режим натиснете неколкратно бутон 1, така че на дисплея да се включат символът за топла вода за битови нужди и символът за отопление.



Дисплеят обикновено показва температурата на подаваната вода в кръга за отопление, а когато има заявка за топла вода — температурата на топлата вода за битови нужди.

- Когато постъпи заявка за топлина и котелът се запали, на дисплея се включва символът “”.

Заявка за ОТОПЛЕНИЕ; символът, изобразяващ радиатор, мига:



ЛЕТЕН РЕЖИМ (само със свързан бойлер)

- За установяване на котела в ЛЕТЕН режим натиснете неколкратно бутон 1, така че на дисплея да се включи само символът за топла вода за битови нужди.



В този режим котелът изпълнява само традиционната функция за производство на топла вода; на дисплея обикновено се показва температурата на подаваната вода. При наличие на консумация на топла вода на дисплея се извежда нейната температура.

Заявка за ТОПЛА ВОДА; символът, изобразяващ водопроводен кран, мига:

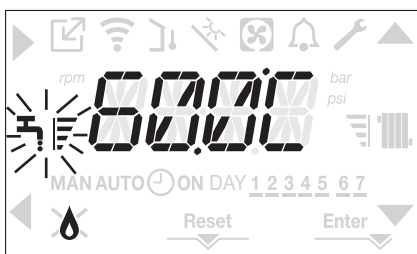



ИЗКЛЮЧЕНО СЪСТОЯНИЕ

- За установяване на котела в ИЗКЛЮЧЕНО състояние натиснете неколкратно бутон 1, така че на дисплея да се включат само четирите средни сегмента.



8.2 Регулиране на температурата на водата за отопление без свързан датчик за външна температура

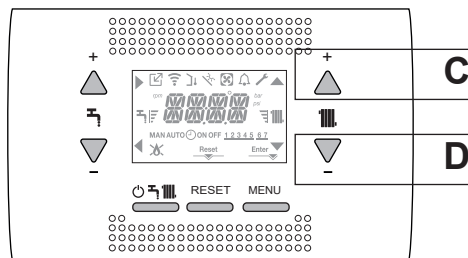

Когато системата няма датчик за външна температура, котелът работи с постоянна работна точка и заданието за ОТОПЛЕНИЕ се въвежда от основната страница на дисплея.

Чрез неколкратно натискане на бутон **C** или **D** от основния екран на дисплея се извежда текущата стойност на заданието за отопление; показанието мига (свети 0,5 s и прави пауза 0,5 s); включват се и символите  и .



Чрез неколкратно натискане на бутон **C** или **D** заданието за температурата на отопление се променя в границите на определения диапазон: [40°C—80,5°C] за високотемпературни системи и [20°C—45°C] за нискотемпературни системи със стъпка 0,5°C.

Horизонталните чертички до символа за отопление показват стойността на въведеното задание спрямо границите на работния диапазон:

- включени четири чертички — максимална стойност на заданието 
- включена една чертичка — минимална стойност на заданието 



Ако бутон **C** или **D** се задържи натиснат малко по-дълго, скоростта на промяна на заданието се увеличава.

Ако в продължение на 5 секунди не се натисне бутон, показваната на дисплея стойност се приема за ново задание за температурата на отопление и дисплеят се връща към основната страница.

8.3 Регулиране на температурата на водата за отопление при свързан датчик за външна температура

При наличие на свързан към системата датчик за външната температура и разрешено терморегулиране (параметър OTR=1), температурата на подаваната вода се определя автоматично от системата, която бързо регулира вътрешната температура в зависимост от промените на външната температура.

Ако желаете да повишите или да намалите температурата спрямо изчислената от електронната платка, трябва да промените заданието за ОТОПЛЕНИЕ по следния начин:



Забележка: При свързан към системата датчик за външната температура остава възможно котелът да работи с постоянна работна точка; за целта е необходимо да се зададе OTR = 0 (меню CH).

8.4 Регулиране на температурата на топлата вода за битови нужди

СЛУЧАЙ А: Само отопление без бойлер – неприложимо регулиране.

СЛУЧАЙ В: Само отопление + външен бойлер, управляван от термостат – неприложимо регулиране.

СЛУЧАЙ С: Само отопление + външен бойлер, управляван от сонда – за да регулирате температурата на битовата вода, съхранявана в бойлера, действайте както следва:

От основния екран с бутон **A** или **B** на дисплея се извежда текущата стойност на заданието за температурата на топлата вода за битови нужди; стойността мига (свети 0,5 s и прави пауза 0,5 s); включват се символите ▲ и ▼.

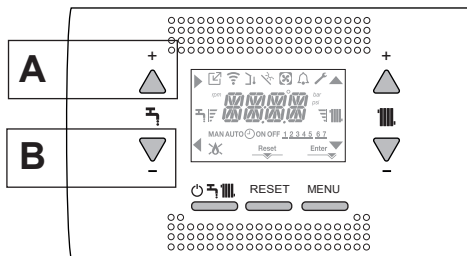

С няколкократно натискане на бутон **A** или **B** заданието за температурата на топлата вода за битови нужди се увеличава или намалява в зададените граници със стъпка 0,5°C.

Хоризонталните чертички до символа за топла вода показват стойността на въведеното задание спрямо границите на работния диапазон:

- включени четири чертички — максимална стойност на заданието,
- включена една чертичка — минимална стойност на заданието

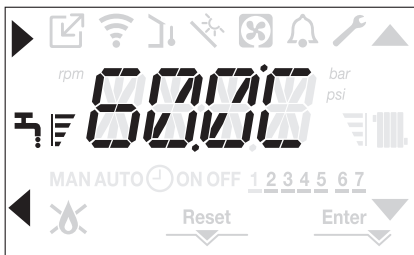

8.5 Спиране на котела при неизправност

При проблеми със запалването или функционирането на котела е необходимо да го спрете. На дисплея се показва кодът на грешката и се включва символът (свети 0,5 s и прави пауза 0,5 s).

Осветлението на дисплея също мига в продължение на 1 минута, след което се изключва; символът продължава да мига.

В средата на дисплея се показва бягащо съобщение с кода на грешката и нейно кратко описание.

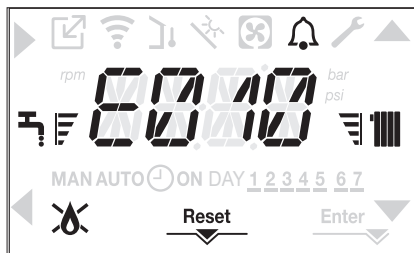

8.6 Функция за инициализиране

Символът RESET (Инициализиране) се включва, когато грешката изисква ръчно инициализиране от потребителя (например при изгасване на пламъка). За да инициализирате системата, натиснете бутон 2 RESET.

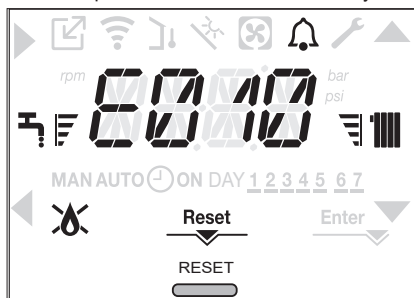

Ако опитите за инициализиране не рестартират котела, свържете се с местния Център за техническо съдействие.

8.7 Функция за програмиране във времето (стаен термостат)

Когато системата за отопление се управлява от стаен термостат, а не е програмирана по време, таймерът на котела може да се активира чрез задаване на параметър POR = 1 в меню CH (Централно отопление).

Менюто за програмиране на таймера се отваря чрез едновременно натискане на бутони **B+D** в продължение на поне 2 секунди.

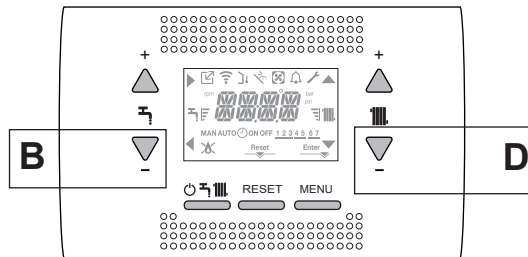

Изображението на дисплея е показано на фигурата по-долу:

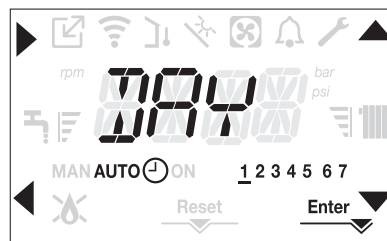

Със стрелките ▲, ▼ изберете ден от седмицата или една от възможните групи дни:

- 1-2-3-4-5-6-7 програмиране за отделен ден
- 1-5 програмиране за дните от понеделник до петък
- 6-7 програмиране за събота и неделя
- 1-7 програмиране за цялата седмица

Изборът се потвърждава с бутон и се преминава към програмирането на часовете; с бутон се излиза от менюто за програмиране и се потвърждават направените промени.

С бутон се излиза от менюто без промените да се запазят.

Задаване на часовете на работа

- На дисплея се извежда TIME ON (Час на включване); за да въведете часа на запалване, натиснете , задайте желаните час с ▲, ▼ и потвърдете с бутон .
- На дисплея се извежда TIME OFF (Час на изключване); за да въведете часа на загасване, натиснете , задайте желаните час с ▲, ▼ и потвърдете с бутон .
- Ако на дисплея отново се изведе TIME ON (Час на включване), може да се въведе нов период, докато се достигне максималният брой периоди (четири); ако това не е необходимо, трябва да се натисне бутон за потвърждаване на часовете и преминаване към програмиране на часовете за следващия ден.

За всеки ден от седмицата може да се програмират до 4 периода, определени чрез началния и крайния час.

Извън въведените периоди заявките за отопление от стайния термостат не се изпълняват.

По подразбиране се установяват следните периоди за работа на централното отопление:

07:30 - 08:30 / 12:00 - 13:30 / 18:00 - 22:30 от понеделник до петък,
08:00 - 22:30 за събота и неделя.

Когато таймерът за програмиране на отоплението е активиран, с бутони **C+D** може да се превключва между AUTO (автоматично управление с таймера), MAN ON (включено ръчно) и MAN OFF (изключено ръчно).

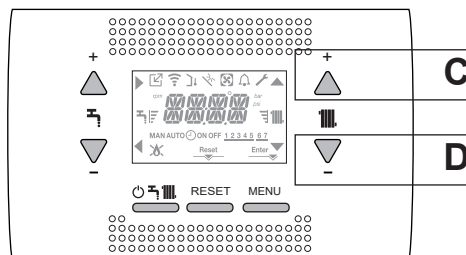

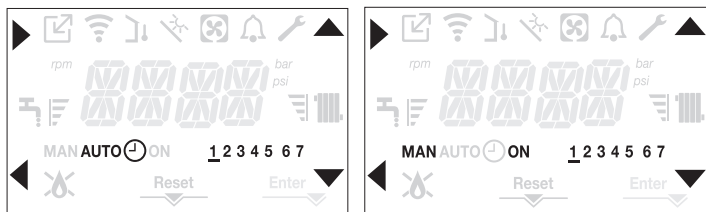

! Ако опитите за инициализиране не активират котела, свържете се с Центъра за техническо съдействие.

За грешка E041

Ако налягането спадне под минималната безопасна стойност 0,3 bar, на дисплея се показва кодът на грешка <<E041 low water cutoff check system water pressure>> (Ниско ниво на водата — проверете налягането на водата) в продължение на 30 s.

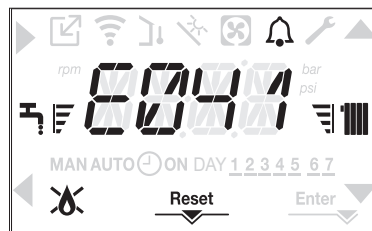

Когато преходното време завърши, се показва код за грешка E040, ако проблемът не е изчезнал.

Когато се показва грешка E040, котелът трябва да се допълни ръчно с помощта на крана за пълнене (външно от котела), докато налягането достигне стойност между 1 и 1,5 bar.

След това натиснете бутон RESET (Инициализиране).

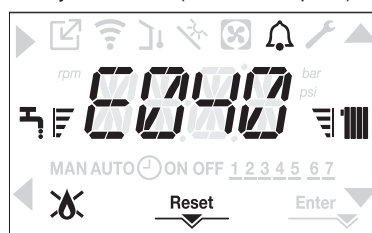

Затворете крана за пълнене, като внимавате дали се чува механично щракване.

! Ако налягането спада твърде често, потърсете помощ от Центъра за техническо съдействие.

За грешка E060

Появата на дефект E60, само при модели за отопление с бойлер със сонда, свързана с котела, предотвратява работата за битова вода.

За грешка E091



Котелът има автодиагностична система, която въз основа на общия брой часове при определени работни условия може да подаде сигнал за необходимост от почистване на основния топлообменник. Необходима е намеса на техническата служба по поддръжка.

9 НЕИЗПРАВНОСТИ

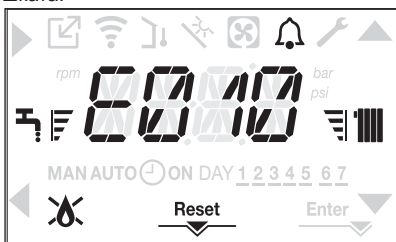
При регистриране на грешка символът  започва да мига (свети 0,5 s и прави пауза 0,5 s), осветлението на дисплея мига в продължение на 1 минута (свети 1 s и прави пауза 1 s), след което угасва; символът, изобразяващ звънец, продължава да мига. В средата на дисплея се показва бягашо съобщение с кода и кратко описание на грешката.



При откриване на грешка е възможно да се включат следните символи на дисплея:

-  се включва, когато грешката е свързана с пламъка (E010),
- RESET (Инициализиране) се включва, когато грешката изисква ръчно инициализиране от потребителя (например при изгасване на пламъка),
-  се включва заедно със символа , освен когато грешката е свързана с пламъка или водата.

Функция за инициализиране

За инициализиране на работата на котела в случай на неизправност е необходимо да се натисне бутон RESET (Инициализиране).

В този момент, ако правилното състояние на работа се възстанови, котелът ще рестартира автоматично.

Възможни са най-много 3 последователни опита за инициализиране с бутон на дисплея. В случай, че всички опити са изчерпани, на дисплея се появява окончателната грешка E099. Котелът трябва да се отключи чрез прекъсване и повторно включване на електрическото захранване.

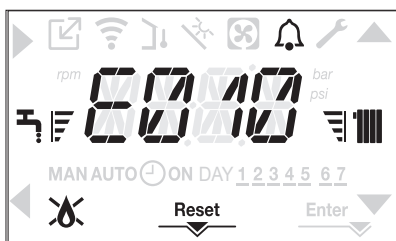

Списък на грешките на системата на котела

КОД ЗА ГРЕШКА	НЕИЗПРАВНОСТ	ТИП НА СИГНАЛИЗАЦИЯТА
E010	загасване на пламъка / грешка в електронен модул ACF	постоянна
E011	страничен пламък	преходна
E020	ограничителен термостат	постоянна
E030	грешка във вентилатора	постоянна
E040	датчик вода – система за зареждане	постоянна
E041	датчик вода – система за зареждане	преходна
E042	грешка в датчика за налягането на водата	постоянна
E060	повреда на сондата на бойлера	преходна
E070	неизправност на датчика за подаваната вода	преходна
	превишена температура на датчика за подаваната вода	постоянна
	диференциална сигнализация от датчиците за подаваната и връщаната вода	постоянна
E077	воден термостат на главната зона	преходна
E080	грешка в датчика на връщащата линия	преходна
	превишена температура на датчика на връщащата линия	постоянна
	диференциална сигнализация от датчиците на изходната и връщащата линия	постоянна
E090	неизправност на датчика за димните газове	преходна
	превишена температура на датчика за димни газове	постоянна
E091	необходимост от почистване на основния топлообменник	преходна
E099	нулирането се изчерпва, котелът е блокиран	окончателно, не се възстановява
--	ниско налягане на водата, проверете системата	преходна

--	високо налягане на водата, проверете системата	преходна
--	загуба на комуникация с платката на котела	преходна
--	загуба на комуникация по BUS 485	преходна

Списък на грешките, свързани с горивния процес

КОД ЗА ГРЕШКА	НЕИЗПРАВНОСТ	ТИП НА СИГНАЛИЗАЦИЯТА
E021	сигнализация за йонизацията	Това са временни сигнализации, които стават постоянни, ако се повтарят 6 пъти в рамките на един час; след сигнализация E097 се изпълнява продухване в продължение на 45 s при максимални обороти на вентилатора. Не е възможно сигнализацията да се спре преди края на продухването, освен чрез изключване на електрическото захранване на котела.
E022	сигнализация за йонизацията	
E023	сигнализация за йонизацията	
E024	сигнализация за йонизацията	
E067	сигнализация за йонизацията	
E088	сигнализация за йонизацията	
E097	сигнализация за йонизацията	
E085	непълно изгаряне	Това са временни сигнализации, които стават постоянни, ако се повтарят 3 пъти в рамките на един час; последната регистрирана грешка се показва на дисплея и след нея се извършва продухване в продължение на 5 минути при максимални обороти на вентилатора. Не е възможно сигнализацията да се спре преди края на продухването, освен чрез изключване на електрическото захранване на котела.
E094	непълно изгаряне	
E095	непълно изгаряне	Това са временни грешки, които блокират цикъла на запалване.
E058	грешка в напрежението на електрическата мрежа	
E065	сигнализация за модулиране на тока	
E086	сигнализация за запушване на димоотвода	Временна неизправност, за която се сигнализира при предварителното продухване. Продухването след сигнализацията е с продължителност 5 минути при максимални обороти на вентилатора.

9.1 Меню INFO (Информация)

С бутон 3 на дисплея се извежда списък на параметри с информация относно работата на котела, подредени по наименованието и стойността на параметъра.

Преминването от един параметър към друг се извършва с бутони ▲ и ▼. Избраният параметър се показва с бутон ►; бутон ◀ извежда основната страница.

НАИМЕНОВАНИЕ НА ПАРАМЕТЪРА	ОПИСАНИЕ
SCREED HEATING HOURS	Брой на часовете, изминали от активирането на функцията за изсушаване на замазката над подово отопление
CH PROBE	Показание на датчика за температурата на подаваната за отопление вода
RETURN PROBE	Показание на датчика за температурата на връщаната вода
DHW PROBE	Показание на датчика за температурата на топлата вода за битови нужди, когато котелът е в режим за производство на топла вода Показание на датчика за температурата във водосъдържателя, когато котелът е в режим само за отопление
HW TANK LOW	Ниска стойност на сондата на бойлера (ако е наличен слънчев бойлер)
COLLECTOR TEMP	Стойност на сонда слънчев колектор (ако е наличен слънчев бойлер)
EXHAUST PROBE	Показание на датчика за димните газове
OUTDOOR TEMP PROBE	Моментна стойност на показанието на датчика за външната температура
FILTERED OUTDOOR TEMP	Филтрирана стойност на показанието на датчика за външната температура, използвана в алгоритъма за терморегулиране при изчисляване на заданието за температурата на водата, подавана за отопление
FAN SPEED	Скорост на въртене на вентилатора (min ⁻¹)
MAIN ZONE OUTLET	Показание на датчика за температурата на основната зона (когато параметър MAIN ZONE ACTUATION TYPE = 1)
EXHAUST PROBE HOURS	Брой работни часове на топлообменника в кондензен режим
MAIN ZONE SET	Задание за температурата на водата, подавана за отопление на основната зона
WATER PRESSURE	Налягане в системата
ELECTRONIC BOARD ID	Идентификация на електронната карта на борда
ELECTRONIC BOARD FMW	Ревизия на картата на електронната карта
INTERFACE FMW	Интерфейс fmw

9.2 Временно изключване

В случай на временно отсъствие (в края на седмицата, кратка отпуски и др.) установете котела в изключено състояние (OFF) .

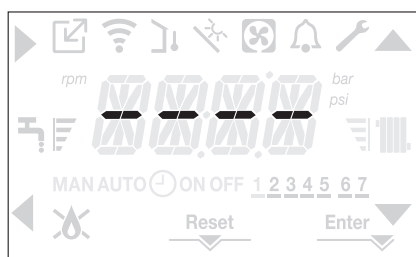

Докато има електрическо захранване и подаване на гориво, котелът се предпазва от следните функции:

- **предпазване от замръзване на кръга за отопление:** функцията се активира, ако температурата, измерена от датчика, спадне под 5°C. В този режим се генерира заявка за топлина и горелката работи с минимална мощност, докато температурата на водата на изхода стане 35°C;

- **предпазване от замръзване на кръга за топла вода за битови нужди (само за бойлер със сонда):** функцията се активира, ако температурата, измерена от датчика сонда бойлер спадне под 5°C. В този режим се генерира заявка за топлина и горелката работи с минимална мощност, докато температурата на водата на изхода стане 55°C.



Когато функцията против замръзване (ANTI-FREEZE) е активна, на дисплея се показва бягашо съобщение: <<DHW ANTIFREEZE FUNCTION IN PROGRESS>> (Активна функция против замръзване на кръга за топла вода) или <<CH ANTIFREEZE FUNCTION IN PROGRESS>> (Активна функция против замръзване на кръга за отопление) в зависимост от конкретния случай.

- **предпазване на циркуляционната помпа от блокиране:** циркуляционната помпа се включва за 30 секунди на всеки 24 часа престой.

9.3 Изключване за дълги периоди

При предстоящ продължителен престой на котел е необходимо да се изпълнят следните операции:

- настройка на статуса на котела на ,
- установяване на главния изключвател на системата в изключено положение (OFF),
- затваряне на крановете за гориво и вода на системите за отопление и за производство на топла вода.



В този случай системите срещу замръзване и срещу блокиране на помпата се деактивират. Изпразнете кръговете за отопление и топла вода за битови нужди, ако съществува опасност от замръзване

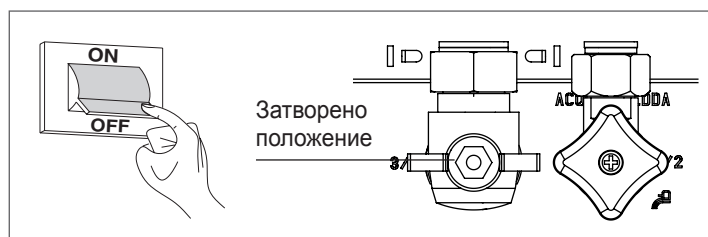

9.4 Функция за блокиране на бутоните

Едновременно натискане на бутони 1+3 в продължение на поне 2 секунди блокира работата на бутоните. Следващо едновременно натискане на бутони 1+3 в продължение на поне 2 секунди деблокира работата на бутоните.

На дисплея се показва <<KEY LOCKED>> (Бутоните са блокирани).

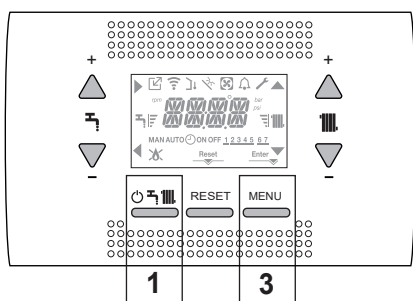

Ако има регистрирана грешка е възможно бутон 2 да не се блокира, за да може сигнализацията да се потвърди.

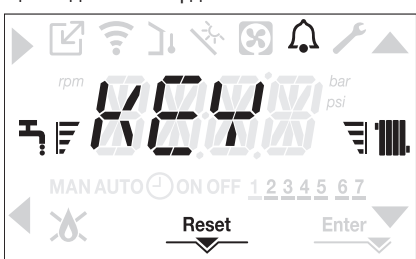

9.5 Режим на готовност на таблото за управление

При отсъствие на грешки и заявки за подаване на топлина на дисплея се показва температурата, измерена от датчика

Ако до 10 секунди не постъпи заявка за подаване на топлина и не бъде натиснат някой бутон, дисплеят преминава в режим на готовност.

На екрана се извежда текущият час, двете точки между часовете и минутите мигат (светят 0,5 s и правят пауза 0,5 s), а символите за състоянието са включени, ако е необходимо.



9.6 Съвързване на дистанционно управление OTBus

Когато към системата има свързано устройство за дистанционно управление OTBus, на дисплея на котела се извежда следната информация:

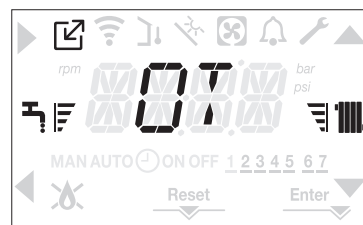

По-конкретно:

- вече не е възможно от дисплея на котела да се задава състояние OFF/WINTER/SUMMER (ИЗКЛ/ЗИМА/ЛЯТО) (това става чрез дистанционното управление OTBus);
- вече не е възможно от дисплея на котела да се настройва заданието за температурата на топлата вода за битови нужди (това става чрез дистанционното управление OTBus);

В меню INFO (ИНФОРМАЦИЯ) се показва заданието за температурата на топлата вода за битови нужди.

Комбинацията бутони A+B остава работеща и може да се използва за настройване на функцията DOMESTIC HOT WATER COMFORT (РЕЖИМ ТОПЛА ВОДА ЗА БИТОВИ НУЖДИ).

ТЕХНИЧЕСКИ ДАННИ

ОПИСАНИЕ		МЕРНА ЕДИНИЦА	Residence IS			
			20		35	
			G20	G31	G20	G31
Отопление	Номинален разход на топлина	kW	20,00		30,00	
		kcal/h	17.200		25.800	
	Номинална топлинна мощност (80°/60°)	kW	19,48		29,22	
		kcal/h	16.753		25.129	
	Номинална топлинна мощност (50°/30°)	kW	21,24		32,07	
		kcal/h	18.266		27.580	
	Намален разход на топлина	kW	3,60	5,00	4,90	7,00
		kcal/h	3.096	4.300	4.214	6.020
	Намалена топлинна мощност (80°/60°)	kW	3,50	4,86	4,77	6,83
		kcal/h	3.006	4.180	4.104	5.870
	Намалена топлинна мощност (50°/30°)	kW	3,81	5,30	5,13	7,34
		kcal/h	3.276	4.558	4.412	6.315
Максимална (номинална) топлинна мощност (Qn)	kW	20,00		30,00		
	kcal/h	17.200		25.800		
Минимална топлинна мощност (Qm)	kW	3,60	5,00	4,90	7,00	
	kcal/h	3.096	4.300	4.214	6.020	
Топла вода	Номинален разход на топлина	kW	20,00		34,60	
		kcal/h	17.200		29.756	
	Номинална топлинна мощност (*)	kW	20,00		36,33	
		kcal/h	17.200		31.244	
	Намален разход на топлина	kW	3,60	5,00	4,90	7,00
		kcal/h	3.096	4.300	4.214	6.020
	Намалена топлинна мощност (*)	kW	3,60	5,00	4,54	7,00
		kcal/h	3.096	4.300	3.905	6.020
	Полезна ефективност Pn max - Pn min (80°/60°)	%	97,4 - 97,1		97,4 - 97,4	
	Ефективност на изгаряне	%	97,8		97,7	
	Полезна ефективност Pn max - Pn min (50°/30°)	%	106,2 - 105,8		106,9 - 104,7	
	Полезна ефективност Pn max 30% (30° връщана вода)	%	108,4		108,2	
Ефективност при средна P в номинален диапазон (80°/60°)	%	97,3		97,5		
Ефективност при средна P в номинален диапазон 30% (30° връщана вода)	%	108,5		108,3		
Пълна електрическа мощност (при максимална производителност на отопление)	W	75		84		
Пълна електрическа мощност (при максимална производителност на топла вода)	W	75		99		
Електрическа мощност на циркуляционната помпа (1000 l/h)	W	39		39		
Категория • Държава по предназначение		II2H3P • BG		II2H3P • BG		
Захранващо напрежение	V-Hz	230-50		230-50		
Клас на защита	IP	X5D		X5D		
Загуби в спряно състояние	W	34		32		
Загуби при димоотводния канал с изключена - включена горелка	%	0,10 - 2,23		0,06 - 2,33		
Режим за отопление						
Налягане	bar	3		3		
Минимално налягане за стандартна работа	bar	0,25-0,45		0,25-0,45		
Максимална температура	°C	90		90		
Диапазони за задаване на температурата на водата за отопление	°C	20/45 ÷ 40/80		20/45 ÷ 40/80		
Помпа: Максимален напор	mbar	286		286		
при дебит	l/h	1.000		1.000		
Мембранен разширителен съд	l	9		9		
Предварително налягане в разширителния съд (режим на отопление)	bar	1		1		
Налягане на газа						
Номинално налягане на газ метан (G20)	mbar	G20	G31	G20	G31	
Номинално налягане на втечен газ пропан (G31)	mbar	20	-	20	-	
		-	37	-	37	

ОПИСАНИЕ	МЕРНА ЕДИНИЦА	Residence IS				
		20		35		
Хидравлично свързване						
Централно отопление вход - изход	Ø	3/4"		3/4"		
Доставка-връщане на резервоара за съхранение	Ø	3/4"		3/4"		
Вход за горивен газ	Ø	3/4"		3/4"		
Размери на котела						
Височина	mm	822		822		
Широчина	mm	420		420		
Дълбочина	mm	275		350		
Тегло на котела	kg	34		36		
Режим за отопление						
Дебит на въздуха	Nm³/h	24,298	24,819	36,447	37,228	
Дебит на димните газове	Nm³/h	26,304	26,370	39,456	39,555	
Масов дебит на димните газове (max-min)	g/s	9,086-1,635	9,297-2,324	13,629-2,226	13,946-3,254	
Режим за производство на топла вода						
Дебит на въздуха	Nm³/h	24,298	24,819	42,035	42,937	
Дебит на димните газове	Nm³/h	26,304	26,370	45,506	45,620	
Масов дебит на димните газове (max-min)	g/s	9,086-1,635	9,297-2,324	15,718-2,226	16,084-3,254	
Мощност на вентилатора						
Остатъчен напор на отвеждане при коаксиални тръби 0,85 m	Pa	60		60		
Остатъчен напор на отвеждане при отделни тръби 0,5 m	Pa	174		190		
Остатъчен напор на отвеждане при котел без тръби	Pa	180		195		
Коаксиални тръби за отвеждане на димните газове						
Диаметър	mm	60-100		60-100		
Максимална дължина	m	10		6		
Загуби за коляно 45°/90°	m	1,3/1,6		1,3/1,6		
Отвор в стената (диаметър)	mm	105		105		
Коаксиални тръби за отвеждане на димните газове						
Диаметър	mm	80-125		80-125		
Максимална дължина	m	25		15		
Загуби за коляно 45°/90°	m	1/1,5		1/1,5		
Отвор в стената (диаметър)	mm	130		130		
Две отделни тръби за отвеждане на димните газове						
Диаметър	mm	80		80		
Максимална дължина	m	60 + 60		35+35		
Загуби за коляно 45°/90°	m	1/1,5		1/1,5		
Принудително отворена инсталация B23P-B53P						
Диаметър	mm	80		80		
Максимална дължина на тръбата за отвеждане	m	110		65		
Nox		клас 6		клас 6		
Стойности на емисии при максимална и минимална изходна мощност (**)		G20	G31	G20	G31	
Максимум	CO s.a. по-малко от	p.p.m.	130	130	140	150
	CO ₂ (***)	%	9,0	10,0	9,0	10,0
	NOx s.a. по-малко от	p.p.m.	30	30	40	40
	T димни газове	°C	69	68	65	63
Минимум	CO s.a. по-малко от	p.p.m.	10	10	10	10
	CO ₂ (***)	%	9,0	10,0	9,0	10,0
	NOx s.a. по-малко от	p.p.m.	30	30	25	40
	T димни газове	°C	63	62	65	63

(*) Средна стойност за различни работни състояния при производство на топла вода

(**) Проверката се изпълнява с коаксиален дымоотвод Ø 60-100, дължина 0,85 m. Температура на водата 80-60°C

Посочените стойности не трябва да се използват за сертифициране на системата; за сертифициране използвайте данните от „Системен наръчник“, измерени при първото запалване.

(***) Допуск за CO₂ = +0,6% / -1%



ПРЕДУПРЕЖДЕНИЕ = Частите, свързани със санитарната функция, трябва да се разглеждат само в случай на свързване към бойлер с дистанционно управление (аксесоар, доставен по поръчка).

ПАРАМЕТРИ	МЕРНА ЕДИНИЦА	Residence IS	
		ГАЗ МЕТАН (G20)	ГАЗ ПРОПАН (G31)
Долен индекс на Вобе (при 15°C-1013 mbar)	MJ/m³S	45,67	70,69
Нетна калоричност	MJ/m³S	34,02	88
Номинално налягане на подаване	mbar (mm H2O)	20 (203,9)	37 (377,3)
Минимално налягане на подаване	mbar (mm H2O)	10 (102,0)	-
20 IS			
Горелка: диаметър/дължина	mm	70/86	70/86
Брой отвори на мембраната	бр.	1	1
Диаметър на отворите на мембраната	mm	4,3	4,3
Максимален разход на газ в режим на отопление	Sm³/h	2,12	-
	kg/h	-	1,55
Максимален разход на газ при производство на топла вода	Sm³/h	2,12	-
	kg/h	-	1,55
Минимален разход на газ в режим за отопление	Sm³/h	0,38	-
	kg/h	-	0,39
Минимален разход на газ при производство на топла вода	Sm³/h	0,38	-
	kg/h	-	0,39
Обороти на вентилатора при бавно запалване	об/мин	5.500	5.500
Максимални обороти на вентилатора в режим за отопление	об/мин	6.200	6.000
Максимални обороти на вентилатора при производство на топла вода	об/мин	6.200	6.000
Минимални обороти на вентилатора в режим за отопление	об/мин	1.600	2.000
Минимални обороти на вентилатора при производство на топла вода	об/мин	1.600	2.000
Максимални обороти на вентилатора в режим за отопление/при производство на топла вода в C(10) конфигурация (Ø60-100 • Ø80-125 • Ø80)	об/мин	6.200	-
Минимални обороти на вентилатора в режим за отопление/при производство на топла вода в C(10) конфигурация (Ø60-100 • Ø80-125 • Ø80)	об/мин	1.600	-
35 IS			
Горелка: диаметър/дължина	mm	70/125	70/125
Брой отвори на мембраната	бр.	1	1
Диаметър на отворите на мембраната	mm	5,2	5,2
Максимален разход на газ в режим на отопление	Sm³/h	3,17	-
	kg/h	-	2,33
Максимален разход на газ при производство на топла вода	Sm³/h	3,66	-
	kg/h	-	2,69
Минимален разход на газ в режим за отопление	Sm³/h	0,52	-
	kg/h	-	0,54
Минимален разход на газ при производство на топла вода	Sm³/h	0,52	-
	kg/h	-	0,54
Обороти на вентилатора при бавно запалване	об/мин	5.500	5.500
Максимални обороти на вентилатора в режим за отопление	об/мин	6.900	6.900
Максимални обороти на вентилатора при производство на топла вода	об/мин	7.800	7.800
Минимални обороти на вентилатора в режим за отопление	об/мин	1.700	1.900
Минимални обороти на вентилатора при производство на топла вода	об/мин	1.700	1.900
Максимални обороти на вентилатора в режим за отопление в C(10) конфигурация (Ø60-100 • Ø80-125 • Ø80)	об/мин	6.900	-
Максимални обороти на вентилатора при производство на топла вода в C(10) конфигурация (Ø60-100)	об/мин	8.200	-
Максимални обороти на вентилатора при производство на топла вода в C(10) конфигурация (Ø80-125 • Ø80)	об/мин	7.800	-
Минимални обороти на вентилатора в режим за отопление/при производство на топла вода в C(10) конфигурация (Ø60-100 • Ø80-125 • Ø80)	об/мин	1.800	-



ПРЕДУПРЕЖДЕНИЕ = Частите, свързани със санитарната функция, трябва да се разглеждат само в случай на свързване към бойлер с дистанционно управление (аксесоар, доставен по поръчка).

Параметър	Символ	RESIDENCE 20 IS	RESIDENCE 35 IS	Единица
Клас сезонна енергийна ефективност за отопление на помещения	-	A	A	-
Клас енергийна ефективност за загряване на водата	-	-	-	-
Номинална мощност	P _{nominale}	19	29	kW
Сезонна енергийна ефективност за отопление на помещения	η _s	93	93	%
Полезна топлинна мощност				
При номинална топлинна мощност и при режим на висока температура (*)	P ₄	19,5	29,2	kW
При 30% от номиналната топлинна мощност и при режим на ниска температура (**)	P ₁	6,5	9,7	kW
Полезна ефективност				
При номинална топлинна мощност и при режим на висока температура (*)	η ₄	87,6	87,8	%
При 30% от номиналната топлинна мощност и при режим на ниска температура (**)	η ₁	97,7	97,5	%
Допълнителни електрически консуматори				
При пълно натоварване	el _{max}	28	28	W
При частично натоварване	el _{min}	14	14	W
В режим на готовност	PSB	3	3	W
Други параметри				
Топлинни загуби в режим на готовност	P _{stby}	34	32	W
Енергийна консумация на пилотния пламък	P _{ign}	-	-	W
Енергийна консумация за година	Q _{HE}	36	53	GJ
Ниво на звукова мощност във вътрешността	LWA	50	52	dB
Емисии на азотни оксиди	NO _x	46	37	mg/kWh
За комбинирани отоплителни уреди				
Заявен профил на натоварване		-	-	
Енергийна ефективност за загряване на водата	η _{wh}	-	-	%
Дневна консумация на електроенергия	Q _{elec}	-	-	kWh
Дневна консумация на гориво	Q _{fuel}	-	-	kWh
Годишна консумация на електроенергия	AEC	-	-	kWh
Годишна консумация на гориво	AFC	-	-	GJ

(*) Режим на висока температура: 60°C при обратния поток и 80°C при правия поток на котела.

(**) Режим на ниска температура: за кондензационни котли 30°C, за котли при ниски температури 37°C, за други отоплителни уреди 50°C за температура на обратния поток



ЗАБЕЛЕЖКА

Съгласно делегиран регламент (ЕС) № 811/2013 информацията от таблицата може да се използва в листовки с данни и за означаване на уреди за отопление на помещения, уреди за смесено отопление, всички уреди за отопление за затворени пространства, устройства за регулиране на температурата и устройства, използващи слънчева енергия:

ДОПЪЛНИТЕЛНИ УСТРОЙСТВА	КЛАС	БОНУС
OUTDOOR TEMPERATURE SENSOR (ДАТЧИК ЗА ВЪНШНА ТЕМПЕРАТУРА)	II	2%
CONTROL PANEL (ТАБЛО ЗА УПРАВЛЕНИЕ)	V	3%
OUTDOOR TEMPERATURE SENSOR + CONTROL PANEL (ДАТЧИК ЗА ВЪНШНА ТЕМПЕРАТУРА + ТАБЛО ЗА УПРАВЛЕНИЕ)	VI	4%

Табелка със сериен номер

	Функция за отопление
Q_n	Номинална изходна топлинна мощност
P_n	Номинална топлопроизводителност
Q_m	Намалена изходна топлинна мощност
IP	Клас на защита
P_{ms}	Максимално налягане на водата за отопление
T	Температура
NO_x	Клас по емисии на NO _x

RIELLO		RIELLO S.p.A. - Via Ing. Pilade Riello, 7 - 37045 Legnago (Vr)				
RESIDENCE IS		IP	NO _x :	Q _n	Q _m	Q _n
Serial N.		COD.		80-60 °C	80-60 °C	50-30 °C
230 V ~ 50 Hz	W		Q _n (Hi) =	kW	kW	
			P _n =	kW	kW	kW
	P _{ms} =	bar	T =	°C		

20 IS

35 IS

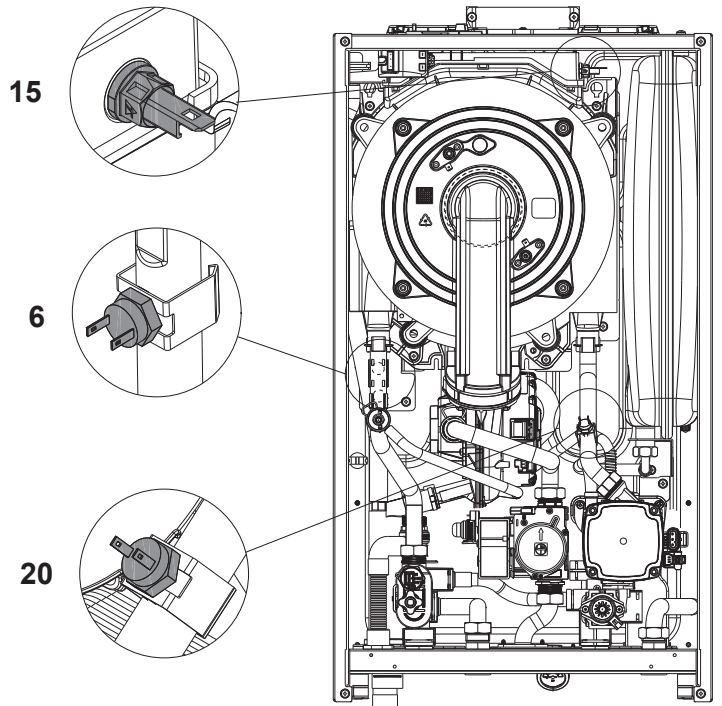
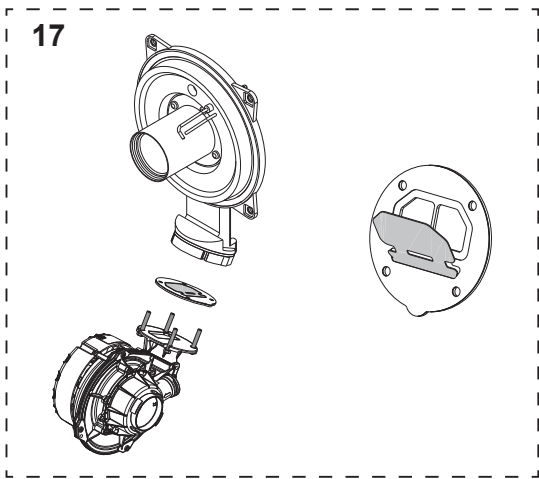
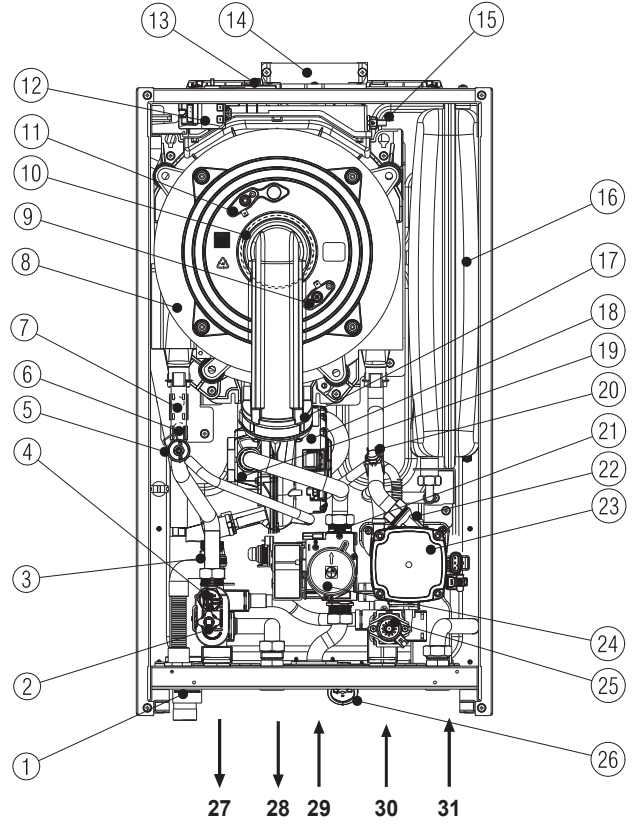
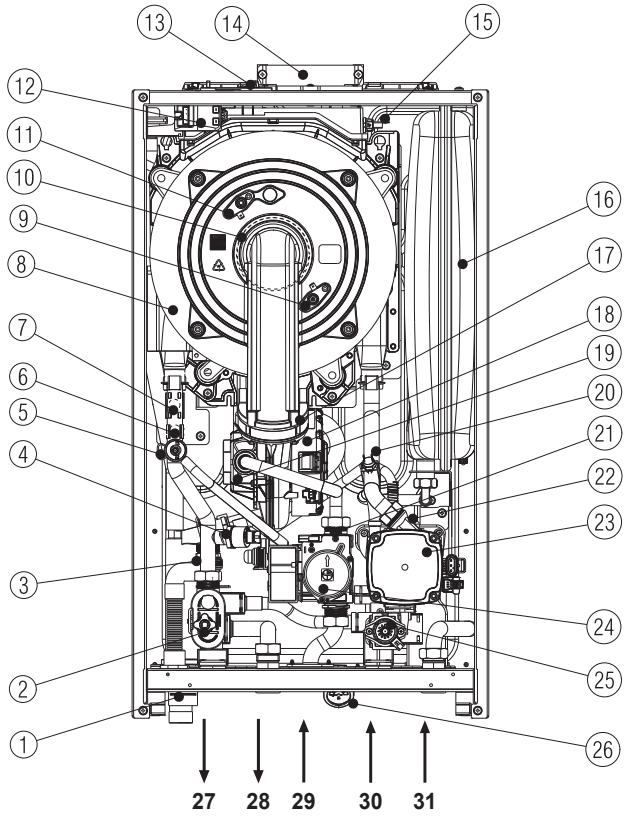

[EN] - Boiler operating elements

- 1 Siphon
- 2 Drain valve
- 3 Safety valve
- 4 Pressure transducer
- 5 De-aeration tap
- 6 Delivery NTC probe
- 7 Limit thermostat
- 8 Main heat exchanger
- 9 Flame detection electrode/ionization sensor
- 10 Burner
- 11 Ignition electrode
- 12 Ignition transformer
- 13 Fumes analysis outlet cap
- 14 Flue gas exhaust
- 15 Flue gas probe
- 16 Expansion vessel
- 17 Non return valve (clapet)
- 18 Fan
- 19 High modulation mixer
- 20 Return NTC probe
- 21 Gas diaphragm
- 22 Lower air vent valve
- 23 Circulator
- 24 Gas valve
- 25 Three-way valve motor (stepper)
- 26 Water gauge
- 27 Heating delivery
- 28 Hot water
- 29 Gas
- 30 Heating return line
- 31 Cold water

[RO] - Elemente funcționale ale centralei

- 1 Sifon
- 2 Supapă de evacuaere
- 3 Supapă de siguranță
- 4 Traductor de presiune
- 5 Robinet de dezaerare
- 6 Sondă NTC tur
- 7 Termostat de limită
- 8 Schimbător principal
- 9 Electrod detectare flacără/senzor ionizare
- 10 Arzător
- 11 Electrod de aprindere
- 12 Transformator de aprindere
- 13 Debitul de ieșire pentru analiza fumului
- 14 Evacuare gaze de ardere
- 15 Sondă gaze arse
- 16 Vas de expansiune
- 17 Supapă de reținere (clapet)
- 18 Ventilator
- 19 Mixer cu modulație ridicată
- 20 Sondă NTC retur
- 21 Diafragmă de gaz
- 22 Supapă inferioară de aerisire
- 23 Circulator
- 24 Supapă gaz
- 25 Motor vană cu trei căi (stepper)
- 26 Hidrometru
- 27 Tur încălzire
- 28 Apă caldă
- 29 Gaz
- 30 Retur încălzire
- 31 Apă rece

[HU] - A kazán funkcionális alkatrészei

- 1 Szifon
- 2 Leeresztő szelep
- 3 Biztonsági szelep
- 4 Nyomástranszduktor
- 5 Légtelenítőcsap
- 6 Előremenő NTC érzékelő
- 7 Határoló termosztát
- 8 Fő hőcserélő
- 9 Lángőr elektróda/ionizációs érzékelő
- 10 Égő
- 11 Gyújtó elektróda
- 12 Gyújtásátalakító
- 13 Füstgáz mintavételező fedél
- 14 Füstelvezető nyílás
- 15 Füstérzékelő
- 16 Tágulási tartály
- 17 Visszafolyást gátló szelep (clapet)
- 18 Ventilátor
- 19 Magas modulációs keverő
- 20 Visszatérő NTC érzékelő
- 21 Gázfűvóka
- 22 Alsó légtelenítő szelep
- 23 Keringetőszivattyú
- 24 Áramláskapcsoló
- 25 Háromállású szelep motor
- 26 Hidrométer
- 27 Fűtés előremenő
- 28 Meleg víz
- 29 Gáz
- 30 Fűtési rendszer visszatérő ág
- 31 Hideg víz

[PT] - Elementos de funcionamento da caldeira

- 1 Sifão
- 2 Válvula de drenagem
- 3 Válvula de segurança
- 4 Transdutor de pressão
- 5 Torneira de desaeração
- 6 Sonda de caudal NTC
- 7 Termóstato de limite
- 8 Comutador de calor principal
- 9 Eléctrodo de deteção da chama/sensor de ionização
- 10 Queimador
- 11 Eléctrodo de acendimento
- 12 Transformador de acendimento
- 13 Tapa de amostra de análise de fumos
- 14 Saída dos fumos
- 15 Sonda dos fumos
- 16 Vaso de expansão
- 17 Válvula de não retorno
- 18 Ventilador
- 19 Misturador
- 20 Sonda NTC de retorno
- 21 Bocal de gás
- 22 Válvula de desgasificação inferior
- 23 Bomba de circulação
- 24 Válvula de gás
- 25 Motor da válvula de três vias
- 26 Hidrómetro
- 27 Descarga de aquecimento
- 28 Água quente
- 29 Gás
- 30 Retorno aquecimento
- 31 Água fria

[EL] - Λειτουργικά στοιχεία λέβητα

- 1 Σιφόνι
- 2 Βαλβίδα εκκένωσης
- 3 Βαλβίδα ασφαλείας
- 4 Μετατροπέας πίεσης
- 5 Βάνα απαέρωσης
- 6 Παροχή αισθητήρα NTC
- 7 Θερμοστάτης ορίου
- 8 Κύριος εναλλάκτης θερμότητας
- 9 Ηλεκτρόδιο ανίχνευσης φλόγας/ αισθητήρας ιονισμού
- 10 Καυστήρας
- 11 Ηλεκτρόδιο ανάφλεξης
- 12 Μετασχηματιστής ανάφλεξης
- 13 Καπάκι δείγματος ανάλυσης καπνών
- 14 Έξοδος καπνών
- 15 Αισθητήρας καπνών
- 16 Δοχείο διαστολής
- 17 Βαλβίδα αντεπιστροφής
- 18 Ανεμιστήρας
- 19 Μείκτης
- 20 Αισθητήρας επιστροφής NTC
- 21 Ακροφύσιο αερίου
- 22 Κάτω βαλβίδα εξαέρωσης
- 23 Αντλία κυκλοφορίας (κυκλοφορητής)
- 24 Βαλβίδα αερίου
- 25 Μοτέρ τριόδης βαλβίδας
- 26 Υδρόμετρο
- 27 Παροχή θέρμανσης
- 28 Νερό στο κύκλωμα
- 29 Αέριο
- 30 Επιστροφή θέρμανσης
- 31 Κρύο νερό

[BG] - Работни елементи на котела

- 1 Сифон
- 2 Дренажен кран
- 3 Предпазен клапан
- 4 Датчик за налягане
- 5 Кран за обезвъздушаване
- 6 Датчик (NTC) за температурата на подаваната вода в кръга за отопление
- 7 Ограничителен термостат
- 8 Главен топлообменник
- 9 Електрод на йонизационния датчик за наличие на пламък
- 10 Горелка
- 11 Запалителен електрод
- 12 Трансформатор на запалването
- 13 Капачка на отвора за датчика за анализ на димните газове
- 14 Изход за димни газове
- 15 Датчик за димни газове
- 16 Разширителен съд
- 17 Възвратен клапан
- 18 Вентилатор
- 19 Смесител
- 20 Датчик (NTC) за температурата на връщаната вода от кръга за отопление
- 21 Дюза за газ
- 22 Долен вентил за обезвъздушаване
- 23 Циркулационна помпа
- 24 Газов вентил
- 25 Двигател на трипътен вентил
- 26 Манометър за вода
- 27 Изход към кръга за отопление
- 28 Изход към кръга за топла вода за битови нужди
- 29 Вход за горивен газ
- 30 Връщаща линия от кръга за отопление
- 31 Вход за студена вода

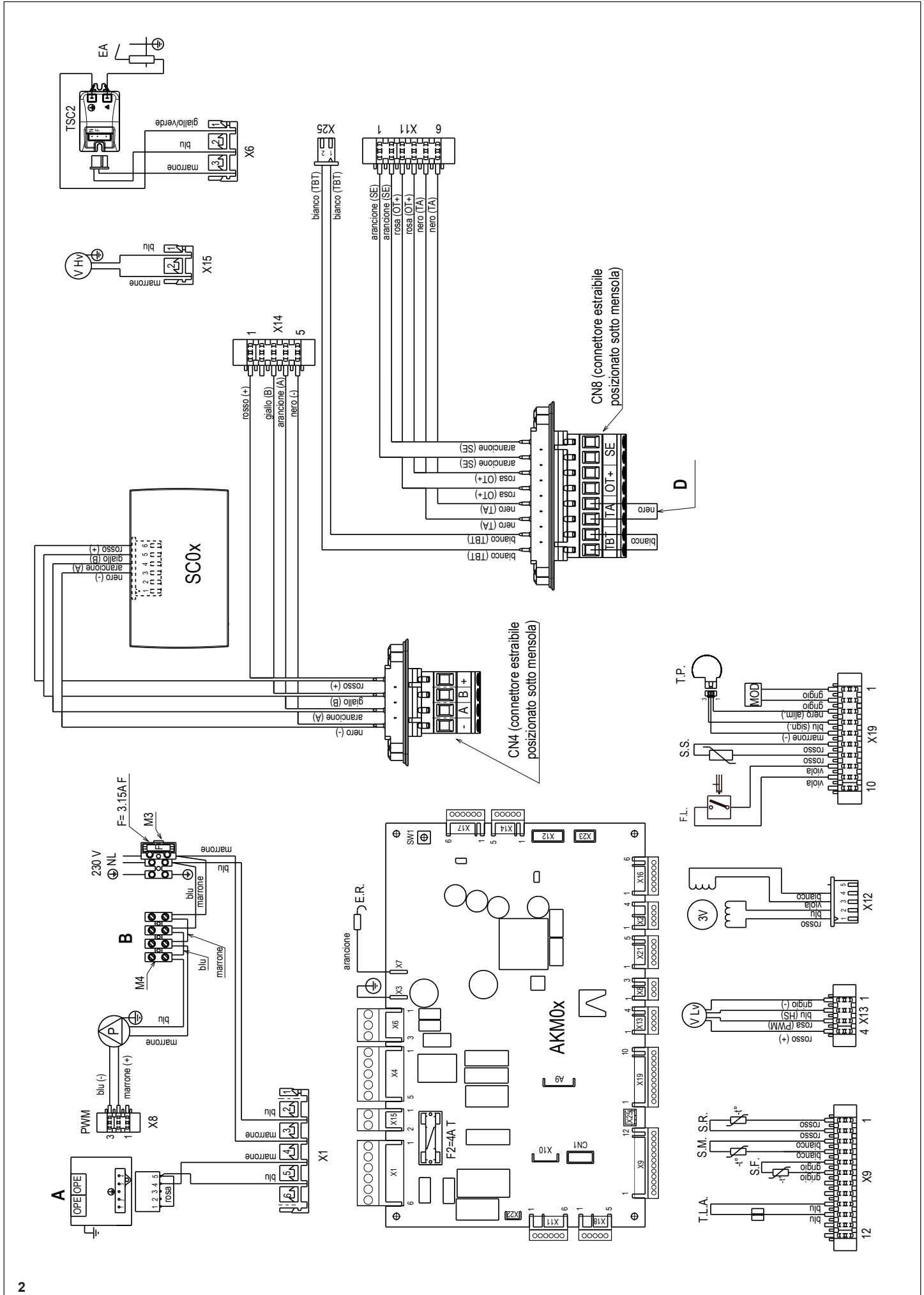

[EN] - Multiwire wiring diagram**“L-N” POLARITY IS RECOMMENDED**

Blu=Blue	Marrone=Brown
Nero=Black	Rosso=Red
Bianco=White	Viola=Violet
Rosa=Pink	Arancione=Orange
Grigio=Grey	Giallo=Yellow
Verde=Green	
A = Gas valve	
B = 230V auxiliary	
D = Voltage free contact input	
AKM0X	Control board
SC0X	Display board
X1-X25-CN1	Connection connectors
S.W.1	Chimney sweep and interruption of the vent cycle
E.R.	Flame detection electrode
F	External fuse 3.15A F
F2	Fuse 4A T
M3-M4	Terminal board for external connections: 230V
M4A	Terminal board for external connections: water tank thermostat - water tank probe
CN4	Removable connector under the shelf for external connections: (- A B +) Bus 485
CN8	Removable connector under the shelf for external connections: TBT: Low temperature limit thermostat TA: Room thermostat (contact must be free of voltage) OT+: Open therm SE: Outdoor temperature sensor
P	Pump
PWM	PWM signal pump modulation
OPE	Gas valve operator
V Hv	Fan power supply 230V
TSC2	Ignition transformer
E.A.	Ignition electrode
T.L.A.	Water limit thermostat
S.F.	Flue gas probe
S.M.	Temperature flow sensor on primary circuit
S.R.	Temperature return sensor on primary circuit
T.P.	Pressure transducer
MOD	Modulator
V Lv	Fan control signal
3V	3-way valve stepper servomotor

[RO] - Schema electrică multifilară**ESTE RECOMANDATĂ POLARITATEA „L-N”**

Blu=Albastru	Marrone=Maron
Nero=Negru	Rosso=Roșu
Bianco=Alb	Viola=Violet
Rosa=Roz	Arancione=Portocaliu
Grigio=Gri	Giallo=Galben
Verde=Verde	
A = Vană de gaz	
B = 230V auxiliar	
D = Intrare contact fără tensiune	
AKM0X	Placă de comandă
SC0X	Placă de afișare
X1-X25-CN1	Conectori de cuplare
S.W.1	Curățare coș de fum și întreruperea ciclului de aerisire
E.R.	Electrod de relevare flacăra
F	Siguranță externă 3,15A F
F2	Siguranță 4A T
M3-M4	Placă cu borne pentru conexiuni externe: 230 V
M4A	Placă cu borne pentru conexiuni externe: termostat rezervor de apă - sondă rezervor de apă
CN4	Conector amovibil sub raft pentru conexiuni externe: (- A B +) Magistrală 485
CN8	Conector amovibil sub raft pentru conexiuni externe: TBT: Termostat limită temperatură scăzută TA: Termostat de cameră (contactul trebuie să nu fie sub tensiune) OT+: Term. în aer liber SE: Senzor de temperatură externă
P	Pompă
PWM	semnal PWM modulare pompă
OPE	Operator supapă gaz
V Hv	Sursă alimentare ventilator 230 V
TSC2	Transformator de aprindere
E.A.	Electrod de aprindere
T.L.A.	Termostat de limitare apă
S.F.	Sondă fum
S.M.	Senzor de debit temperatură pe circuitul principal
S.R.	Senzor de temperatură la retur pe circuitul principal
T.P.	Traductor de presiune
MOD	Modulator
V Lv	Semnal control ventilator
3V	Servomotor pas cu pas vană cu 3 căi

[HU] - Többvezetékes bekötési rajz**AZ „L-N” POLARIZÁCIÓT JAVASOLJUK BETARTANI**

Blu=Kék	Marrone=Barna
Nero=Fekete	Rosso=Piros
Bianco=Fehér	Viola=Lila
Rosa=Rózsaszín	Arancione=Narancsszín
Grigio=Szürke	Giallo=Sárga
Verde=Zöld	
A = Gázszelep	
B = 230V aux	
D = Feszültségmentes érintkező bemenet	
AKM0X	Vezérlőpanel
SC0X	Kijelzőkártya
X1-X25-CN1	Csatlakozók csatlakozása
S.W.1	Kéményseprő, légtelenítő ciklus megszakítása
E.R.	Lángór elektróda
F	Külső biztosíték 3.15A F
F2	Biztosíték 4A T
M3-M4	Kapcsoléc külső csatlakozásokhoz: 230V
M4A	Kapcsoléc külső csatlakozásokhoz: víztartály-termosztát - víztartály-érzékelő
CN4	Leválasztható csatlakozó a polc alatt a külső csatlakozásokhoz: (- A B +) Bus 485
CN8	Leválasztható csatlakozó a polc alatt a külső csatlakozásokhoz: TBT: Alacsony hőmérséklet határoló termosztát TA: Szobatermosztát (az érintkezőnek feszültségmentesnek kell lennie) OT+: Nyitott therm SE: Külső hőmérséklet érzékelője
P	Szivattyú
PWM	PWM jel szivattyú moduláció
OPE	A gázszelep operátoregysége
V Hv	Ventilátor tápfeszültség 230 V
TSC2	Gyújtástranzformátor
E.A.	Gyújtóelektróda
T.L.A.	Víz határoló termosztát
S.F.	Füstgáz szonda
S.M.	Hőmérséklet áramlásérzékelő az elsődleges körön
S.R.	A hőmérséklet visszatérő érzékelője az elsődleges körön
T.P.	Nyomástranzduktor
MOD	Modulátor
V Lv	Ventilátor vezérlőjel
3V	3-járatú szelep léptető szervomotor

[PT] - Diagrama de fiação de multifios**A POLARIZAÇÃO “L-N” É RECOMENDADA**

Blu=Azul	Marrom=Brown
Preto=Black	Vermelho=Red
Branco=White	Violeta=Violet
Rosa=Pink	Laranja=Orange
Cinza=Grey	Amarelo=Yellow
Verde=Green	

A = Válvula de gás**B** = 230 V auxiliar**D** = Entrada de contato livre de tensão

AKM0X	Painel de controle
SC0X	Tela do ecrã
X1-X25-CN1	Conectores de conexão
S.W.1	Limpa-chaminés e interrupção do ciclo de ventilação
E.R.	Eléctrodo de observação da chama
F	Fusível externo 3.15A F
F2	Fusível 4A T
M3-M4	Régua de terminais para conexões externas: 230 V
M4A	Régua de terminais para ligações externas: termóstato do acumulador - sonda do acumulador
CN4	Conector removível sob a prateleira para conexões externas: (- A B +) Bus 485
CN8	Conector removível sob a prateleira para conexões externas: TBT: Termóstato de limite de temperatura baixa TA: Termóstato ambiente (o contato deve estar livre de tensão) OT+: Termóstato aberto SE: Sensor de temperatura externa
P	Bomba
PWM	Modulação da bomba do sinal de PWM
OPE	Operador da válvulas do gás
V Hv	Alimentação do ventilador 230 V
TSC2	Transformador de ignição
E.A.	Eléctrodo de ignição
T.L.A.	Termóstato de limite de água
S.F.	Sonda de gás de fumos
S.M.	Sensor do fluxo de temperatura no circuito primário
S.R.	Sensor de retorno de temperatura no circuito primário
T.P.	Transdutor de pressão
MOD	Modulador
V Lv	Sinal controlo do ventilador
3V	Válvula de 3 vias do servomotor

[EL] - Διάγραμμα πολλαπλής συνδεσμολογίας**ΣΥΝΙΣΤΑΤΑΙ ΠΟΛΙΚΟΤΗΤΑ “L-N”**

Blu=Μπλε	Marrone=Καφέ
Nero=Μαύρο	Rosso=Κόκκινο
Bianco=Λευκό	Viola=Μοβ
Rosa=Ροζ	Arancione=Πορτοκαλί
Grigio=Γκρι	Giallo=Κίτρινο
Verde=Πράσινο	

A = Βαλβίδα αερίου**B** = 230V βοηθητική**D** = Είσοδος επαφής χωρίς τάση

AKM0X	Πίνακας ελέγχου
SC0X	Πίνακας απεικόνισης
X1-X25-CN1	Φίσεις σύνδεσης
S.W.1	Καθαρισμός καπνοδόχων και διακοπή του κύκλου εξαερισμού
E.R.	Ηλεκτρόδιο ανίχνευσης φλόγας
F	Εξωτερική ασφάλεια 3.15A F
F2	Ασφάλεια 4A T
M3-M4	Πλακέτα ακροδεκτών για εξωτερικές συνδέσεις: 230V
M4A	Κλεμοσειρά για εξωτερικές συνδέσεις: θερμοστάτης μπόιλερ - αισθητήρας μπόιλερ
CN4	Αφαιρούμενος σύνδεσμος κάτω από το ράφι για εξωτερικές συνδέσεις: (- A B +) Δίαιλος 485
CN8	Αφαιρούμενος σύνδεσμος κάτω από το ράφι για εξωτερικές συνδέσεις: TBT: Θερμοστάτης χαμηλού ορίου θερμοκρασίας TA: Θερμοστάτης δωματίου (η επαφή δεν πρέπει να έχει τάση) OT+: Ανοίξτε τα SE: Αισθητήρας εξωτερικής θερμοκρασίας
P	Αντλία
PWM	συντονισμός σήματος PWM αντλίας
OPE	Ελεγκτής βαλβίδας αερίου
V Hv	Ηλεκτρική παροχή ανεμιστήρα 230 V
TSC2	Μετασχηματιστής έναυσης
E.A.	Ηλεκτρόδιο έναυσης
T.L.A.	Θερμοστάτης ορίου νερού
S.F.	Αισθητήρας καπναερίων
S.M.	Αισθητήρας θερμοκρασίας ροής στο πρωτεύον κύκλωμα
S.R.	Αισθητήρας θερμοκρασίας επιστροφής στο πρωτεύον κύκλωμα
T.P.	Μετατροπείς πίεσης
MOD	Διαμορφωτής
V Lv	Ένδειξη ελέγχου ανεμιστήρα
3V	3-οδη βαλβίδα σερβομοτέρ

[BG] - Многопроводникова електрическа схема на свързване**“L-N” ПОЛЯРНОСТ Е ПРЕПОРЪЧИТЕЛНА**

Blu=синьо	Marrone=кафяво
Nero=черно	Rosso=червено
Bianco=бяло	Viola=виолетово
Rosa=розово	Arancione=оранжево
Grigio=сиво	Giallo=жълто
Verde=зелено	

A = Газов вентил**B** = 230 V спомагателно**D** = Вход за безпотенциален контакт

AKM0X	Управляваща платка
SC0X	Платка на дисплея
X1-X25-CN1	Електрически съединители
S.W.1	Почистване на комина и прекъсване на цикъла за обезвъздушаване
E.R.	Електрод на датчика за наличие на пламък
F	Външен предпазител 3,15A F
F2	Предпазител 4A T
M3-M4	Платка с клеми за външни връзки: 230 V
M4A	Клеморед за външно свързване: термостат бойлер - сонда бойлер
CN4	Изваждащ се съединител за външни връзки, разположен под конзолата: (- A B +) ширина 485
CN8	Изваждащ се съединител за външни връзки, разположен под конзолата: TBT: Нискотемпературен ограничителен термостат TA: Стаен термостат (контактът трябва да е безпотенциален) OT+: Комуникационна линия OpenTherm SE: Датчик за външна температура
P	Помпа
PWM	ШИМ сигнал за модулация на помпата
OPE	Задвижване на газовия клапан
V Hv	Електрозахранване на вентилатора 230 V
TSC2	Трансформатор на запалването
E.A.	Запалителен електрод
T.L.A.	Ограничителен термостат за вода
S.F.	Датчик за димни газове
S.M.	Датчик за температурата на водата, подавана в първичния кръг
S.R.	Датчик за температурата на връщаната вода от първичния кръг
T.P.	Датчик за налягане
MOD	Модулятор
V Lv	Сигнал за управляване на вентилатора
3V	Стъпков сервомотор на трипътен вентил

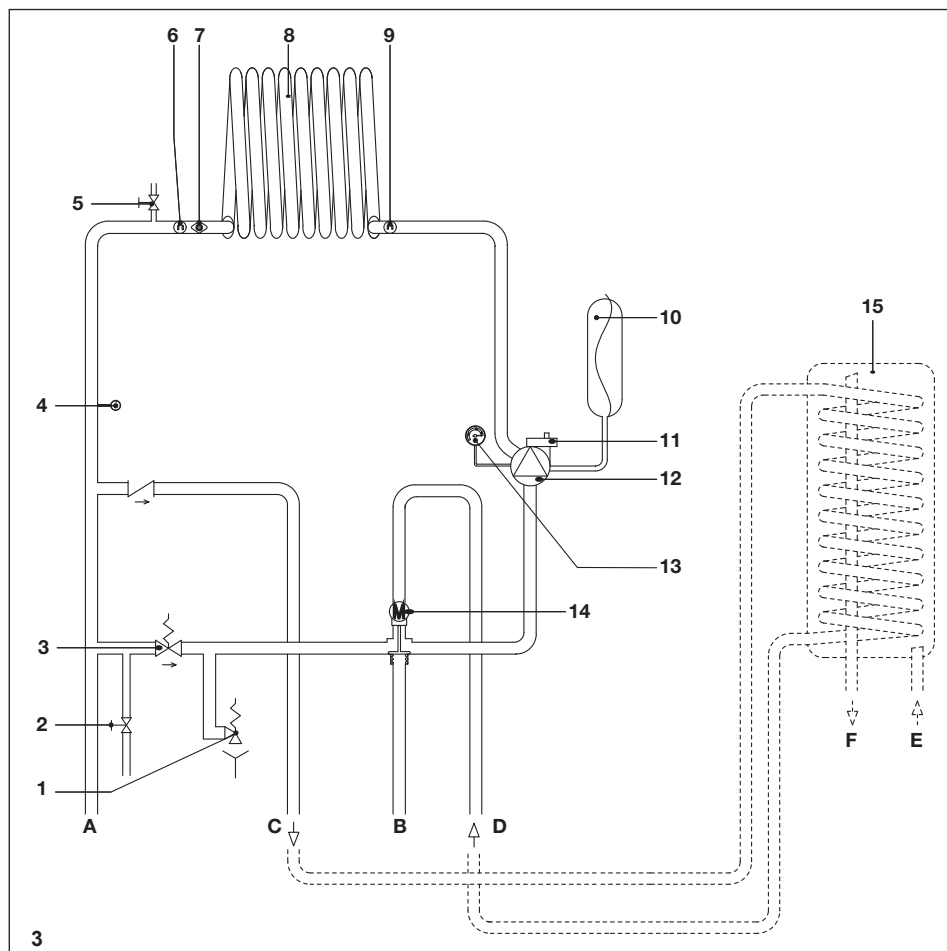
**[EN] - Hydraulic circuit**

- A Heating delivery
- B Heating return
- C Water tank delivery
- D Water tank return
- E Cold water inlet
- F Hot water outlet

- 1 Safety valve
- 2 Drain valve
- 3 Automatic by-pass
- 4 Pressure transducer
- 5 Upper air vent valve
- 6 Delivery NTC probe
- 7 Limit thermostat
- 8 Primary heat exchanger
- 9 Return NTC probe
- 10 Expansion vessel
- 11 Lower air vent valve
- 12 Circulator
- 13 Water gauge
- 14 Three-way valve motor (stepper)
- 15 Water tank (available by request)

[RO] - Circuit hidraulic

- A Livrare încălzire
- B Retur încălzire
- C Tur rezervor de apă
- D Retur rezervor de apă
- E Intrare apă rece
- F Ieșire apă caldă

- 1 Supapă de siguranță
- 2 Supapă de evacuare
- 3 By-pass automat
- 4 Traductor de presiune
- 5 Supapă superioară de aerisire
- 6 Sondă NTC tur
- 7 Termostat de limită
- 8 Schimbător principal
- 9 Sondă NTC retur
- 10 Vas de expansiune
- 11 Supapă inferioară de aerisire
- 12 Pompă de circulație
- 13 Hidrometru
- 14 Motor vană cu trei căi (stepper)
- 15 Rezervor de apă (disponibil la cerere)

[HU] - Hidraulikus kör

- A Fűtés előremenő
- B Fűtés visszatérő
- C Víztartály előremenő
- D Víztartály visszatérő
- E Hideg víz bebocsátás
- F Meleg víz-elvezető

- 1 Biztonsági szelep
- 2 Leeresztő szelep
- 3 Automatikus by-pass
- 4 Nyomástranszduktor
- 5 Felső légtelenítő szelep
- 6 Előremenő NTC érzékelő
- 7 Határoló termosztát
- 8 Elsődleges hőcserélő
- 9 Visszatérő NTC érzékelő
- 10 Tágulási tartály
- 11 Alsó légtelenítő szelep
- 12 Keringtető szivattyú
- 13 Hidrométer
- 14 Háromutas szelep
- 15 Víztartály (kérésre kapható)

[PT] - Circuito hidráulico

- A Descarga de aquecimento
- B Retorno de aquecimento
- C Descarga acumulador
- D Retorno acumulador
- E Entrada de água fria
- F Saída de água quente

- 1 Válvula de segurança
- 2 Válvula de drenagem
- 3 Desvio automático
- 4 Transdutor de pressão
- 5 Válvula de desgasificação manual
- 6 Sonda de caudal NTC
- 7 Termóstato de limite
- 8 Permutador de aquecimento primário
- 9 Sonda NTC de retorno
- 10 Vaso de expansão
- 11 Válvula de desgasificação inferior
- 12 Circulador
- 13 Hidrômetro
- 14 Válvula de três vias
- 15 Acumulador (acessório disponível a pedido)

[EL] - Υδραυλικό κύκλωμα

- A Παροχή θέρμανσης
- B Επιστροφή θέρμανσης
- C Παροχή μπόιλερ
- D Επιστροφή μπόιλερ
- E Είσοδος κρύου νερού
- F Έξοδος ζεστού νερού

- 1 Βαλβίδα ασφαλείας
- 2 Βαλβίδα εκκένωσης
- 3 Αυτόματο By-pass
- 4 Μετατροπέας πίεσης
- 5 Μη αυτόματη βαλβίδα εξαέρωσης
- 6 Παροχή αισθητήρα NTC
- 7 Θερμοστάτης ορίου
- 8 Κύριος εναλλάκτης θερμότητας
- 9 Αισθητήρας επιστροφής NTC
- 10 Δοχείο διαστολής
- 11 Κάτω βαλβίδα εξαέρωσης
- 12 Κυκλοφορητής
- 13 Υδρόμετρο
- 14 Τρίοδη βαλβίδα
- 15 Μπόιλερ (αξεσουάρ κατόπιν παραγγελίας)

[BG] - Хидравлична система

- A Изход към кръга за отопление
- B Връщаща линия от кръга за отопление
- C Подаване бойлер
- D Връщане бойлер
- E Вход за студена вода
- F Изход за топла вода за битови нужди

- 1 Предпазен клапан
- 2 Дренажен кран
- 3 Автоматичен байпас

- 4 Датчик за налягане
- 5 Ръчен вентил за обезвъздушаване
- 6 Датчик (NTC) за температурата на подаваната вода в кръга за отопление
- 7 Ограничителен термостат
- 8 Основен топлообменник
- 9 Датчик (NTC) за температурата на връщаната вода от кръга за отопление

- 10 Разширителен съд
- 11 Долен вентил за обезвъздушаване
- 12 Циркулационна помпа
- 13 Манометър за вода
- 14 Трипътен вентил
- 15 Бойлер (аксесоар, доставен по заявка)

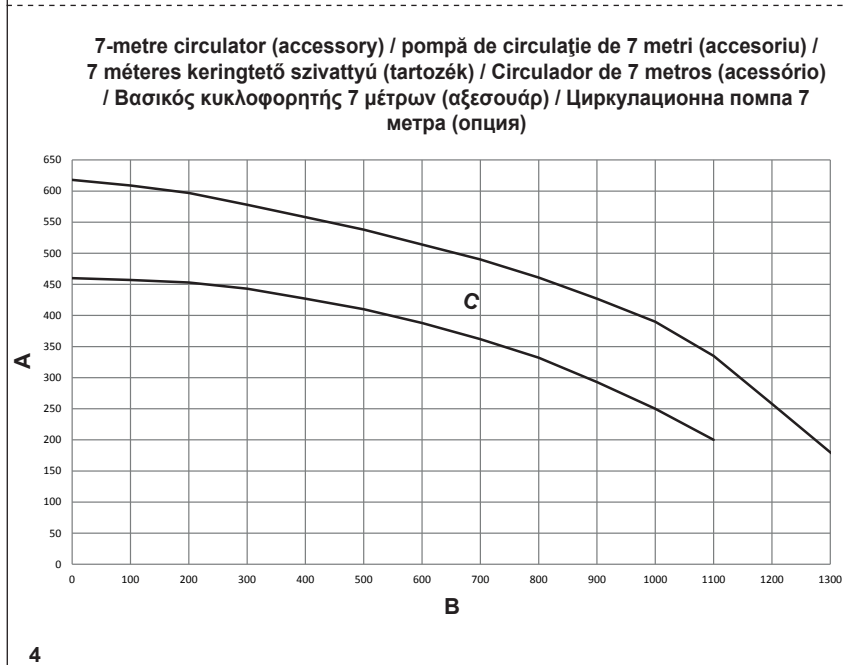
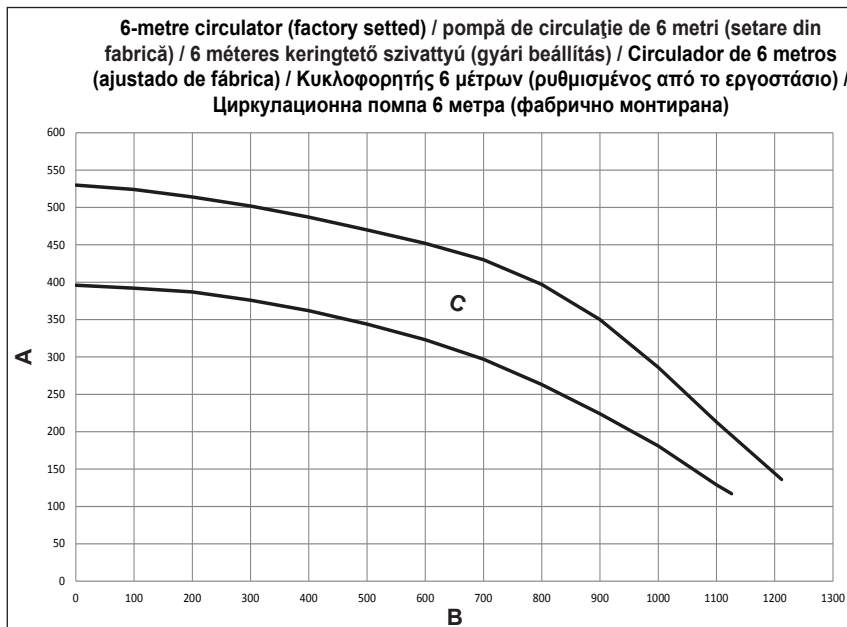

[PT] - Cabeçal residual do circulador

As caldeiras são equipadas com circulador já ligado hidráulicamente e eletricamente, cujo desempenho útil é indicado no gráfico.

A modulação é gerenciada pelo quadro através do parâmetro PUMP CONTROL TYPE - nível de acesso INSTALLER.

O circulador é configurado de fábrica com uma cabeça de descarga de 6 metros.

A caldeira possui um sistema antibloqueio que ativa um ciclo de funcionamento a cada 24 horas com seletor de função em qualquer posição.



A função "antibloqueio" somente está ativa se a caldeira estiver eletricamente carregada.



É absolutamente proibido fazer o circulador funcionar sem água.

Se precisar usar uma curva diferente, você pode selecionar o nível desejado no circulador.

A = Prevalência residual (mbar)

B = Caudal (l/h)

C = Área de modulação da bomba PMW

[EL] - Υπολειπόμενο μανομετρικό ύψος κυκλοφορητή

Οι λέβητες είναι εξοπλισμένοι με έναν ήδη υδραυλικά και ηλεκτρικά συνδεδεμένο κυκλοφορητή, του οποίου η χρησιμότητα διαθέσιμη απόδοση υποδεικνύεται στο γράφημα. Η διαχείριση της διαμόρφωσης γίνεται από τον πίνακα μέσω της παραμέτρου PUMP CONTROL TYPE (ΤΥΠΟΣ ΕΛΕΓΧΟΥ ΑΝΤΛΙΑΣ) - επίπεδο πρόσβασης ΥΠΕΥΘΥΝΟΣ ΕΓΚΑΤΑΣΤΑΣΗΣ. Ο κυκλοφορητής εγκαθίσταται από το εργοστάσιο με έξοδο εκκένωσης 6 μέτρων.

Ο λέβητας είναι εξοπλισμένος με σύστημα αντιεμπλοκής το οποίο ξεκινάει έναν κύκλο λειτουργίας μετά από κάθε 24ωρη στάση, σε οποιαδήποτε θέση και αν βρίσκεται ο επιλογέας λειτουργίας.



Η λειτουργία "αντιεμπλοκής" ενεργοποιείται μόνο όταν ο λέβητας τροφοδοτείται ηλεκτρικά.



Απαγορεύεται αυστηρά η λειτουργία του κυκλοφορητή χωρίς νερό.

Όπου υπάρχει ανάγκη για χρήση διαφορετικής καμπύλης, μπορείτε να επιλέξετε το επιθυμητό επίπεδο στον κυκλοφορητή.

A = Υπολειπόμενο μανομετρικό ύψος (mbar)

B = Ρυθμός ροής (l/h)

C = περιοχή συντονισμού αντλίας PMW

[EN] - Residual head of circulator

The boilers is equipped with an already hydraulically and electrically connected circulator, whose useful available performance is indicated in the graph. The modulation is managed by the board through the parameter PUMP CONTROL TYPE - access level INSTALLER. The circulator is factory set with discharge head of 6 meters. The boiler is equipped with an anti-blocking system which starts up an operation cycle after every 24 hours of stop, with the mode selector in any position.



The "anti-locking" function is only activated when the boiler is electrically powered.



It is strictly forbidden to operate the circulator without water.

Where there is the need to use a different curve, the desired level can be selected on the circulator.

A = Residual head (mbar)

B = Flow rate (l/h)

C = PMW pump modulation area

[RO] - Sarcina reziduală a pompei de circulație

Centrala este deja dotată cu o pompă de circulație cu conexiuni hidraulice și electrice, a cărei performanță utilă disponibilă este indicată pe grafic. Modulația este gestionată prin PUMP CONTROL TYPE - nivel de acces INSTALATOR. Pompa de circulație este setată din fabrică cu prevalență de 6 metri. Centrala este dotată cu un sistem anti-blocare care activează un ciclu de funcționare după fiecare 24 de ore de pauză, cu selectorul de funcție în orice poziție.



Funcția „anti-blocare” este activă numai când centrala termică este alimentată cu energie electrică.



Este strict interzisă acționarea pompei de circulație fără apă.

Dacă trebuie să folosiți o curbă diferită, puteți selecta nivelul dorit al pompei de circulație.

A = Sarcină reziduală (mbar)

B = Debit (l/h)

C = Zonă de modulație pompă PMW

[HU] - Keringtető maradék emelőnyomása

A kazánok már hidraulikusan és villamosan csatlakoztatott keringtető berendezéssel vannak ellátva, amelynek hasznos teljesítményét a grafikon mutatja. A modulációt a panel kezeli a PUMP CONTROL TYPE paraméteren keresztül – TELEPÍTŐI hozzáférési szint kell. A keringtetőszivattyú gyári előnyomás-beállítása 6 méter. A kazán el van látva egy blokkolásgátló rendszerrel is, amely 24 óra állásidő után egyszer elindít egy üzemelési ciklust, bármilyen állásban van is éppen az üzemmódváltó kapcsoló.



A „leállásvédő” funkció csak akkor aktív, ha a kazán áramellátása biztosított.



Szigorúan tilos a keringtető szivattyút víz nélkül üzemeltetni.

Ha más görbét kell használnia, kiválaszthatja a kívánt szintet a keringtető szivattyún.

A = Maradék emelőnyomás (mbar)

B = Hozam (l/h)

C = PMW szivattyú modulációs terület

[BG] - Остатъчен напор на циркуляционната помпа

Котлите са оборудвани с циркуляционна помпа с изпълнени хидравлични и електрически връзки, чийто полезен остатъчен напор е показан на графиката. Модулирането се извършва от платката в съответствие с параметър PUMP CONTROL TYPE (Тип на управлението на помпата) — ниво на достъп INSTALLER (Инсталиране). Циркуляционната помпа е фабрично настроена за напор 6 метра. Котелът е оборудван със система против блокиране на помпата, която стартира работен цикъл след всеки 24 часа престой, независимо от избирания режим на работа.



Функцията против блокиране на помпата е активна само когато котелът получава захранване с електрическо напрежение.



Строго се забранява включване на циркуляционната помпа без вода.

Когато е необходимо да се използва друга крива, циркуляционната помпа може да се регулира на желаното ниво.

A = Остатъчен напор (mbar)

B = Дебит (l/h)

C = Зона на ШИМ модуляция на помпата

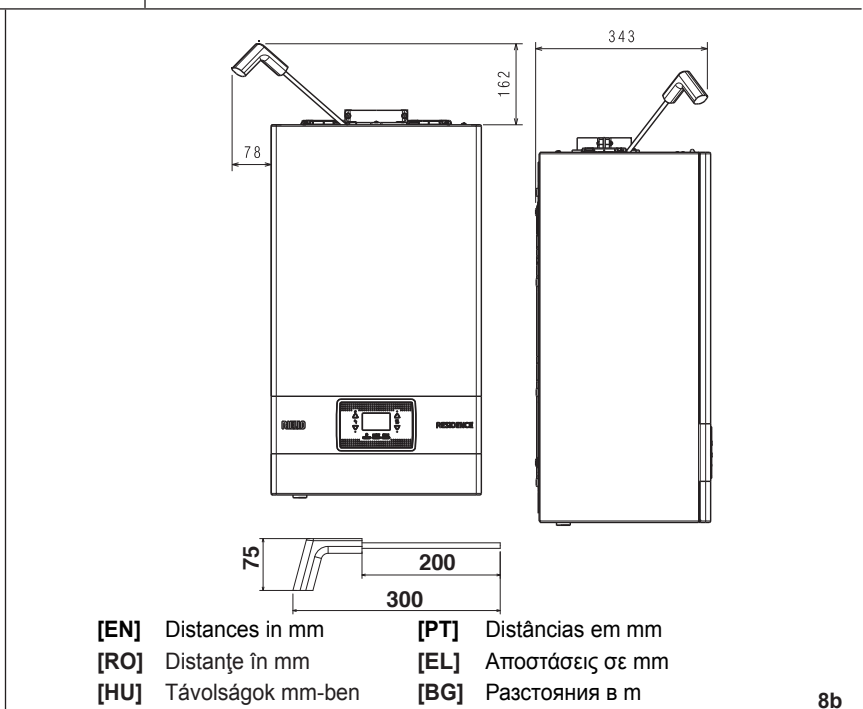
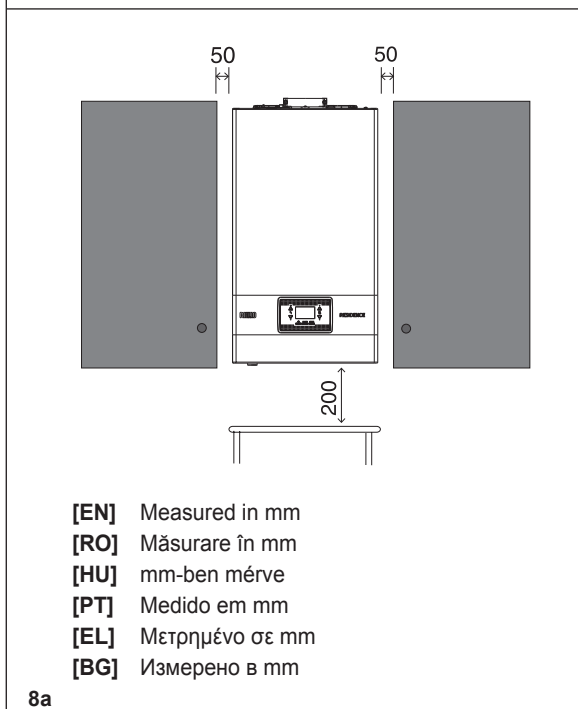
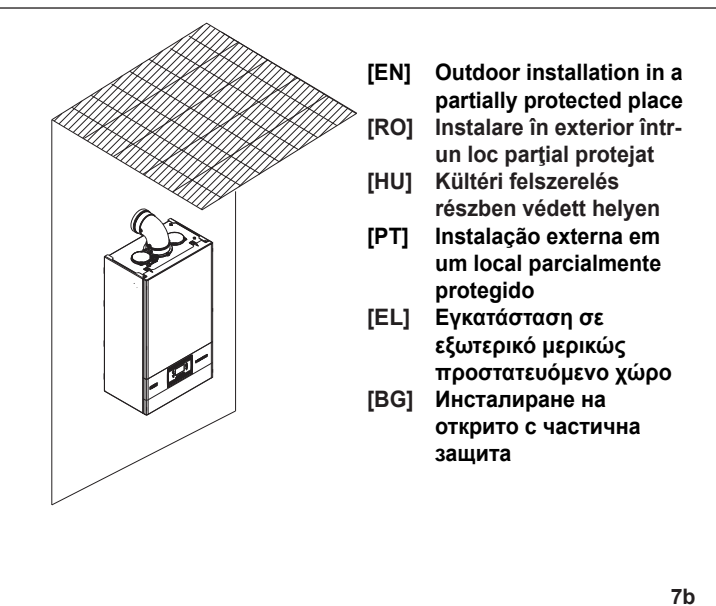
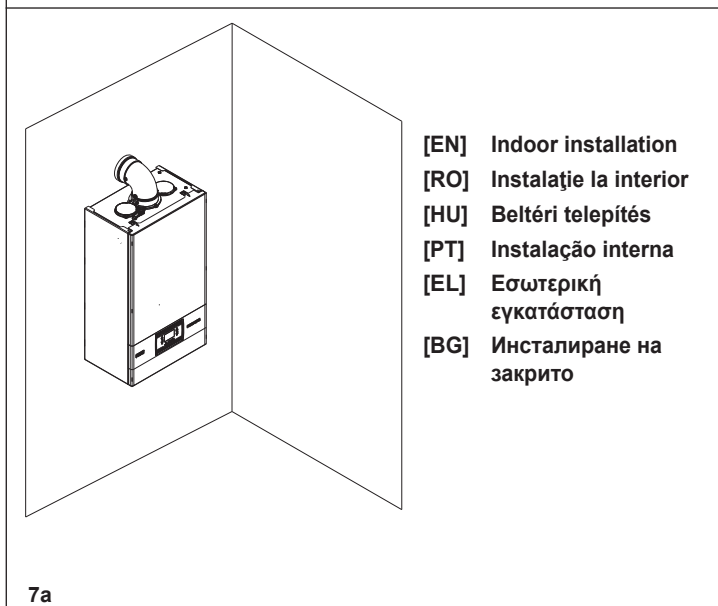
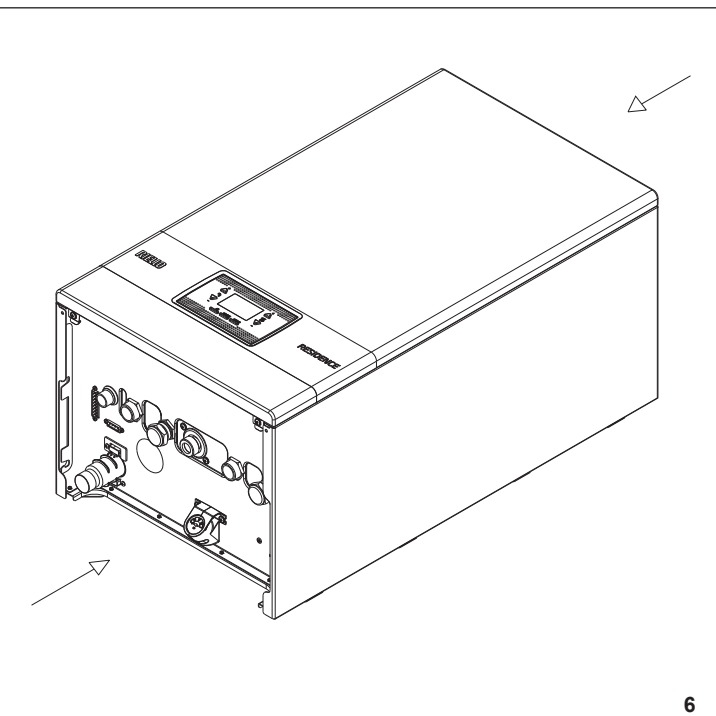
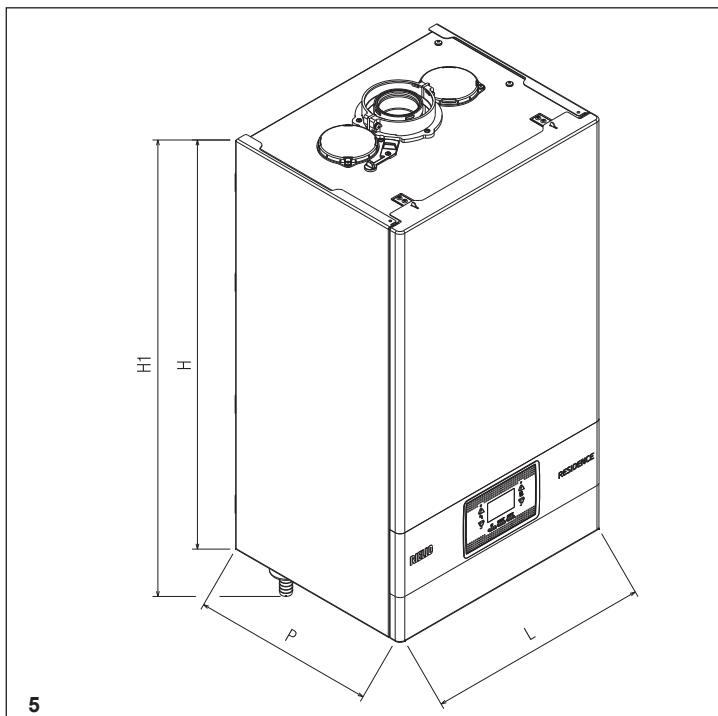

[EN] View with boiler in horizontal position • A = SRD device

[RO] Vedere cu boiler în poziție orizontală • A = dispozitiv SRD

[HU] Tekintse meg a kazánt vízszintes helyzetben • A = SRD-eszköz

[PT] Vista com a caldeira em posição horizontal • A = dispositivo SRD

[EL] Αποψη με τον λέβητα σε οριζόντια θέση • A = συσκευή SRD

[BG] изглед при хоризонтално разположен котел • A = предпазно устройство (SRD)

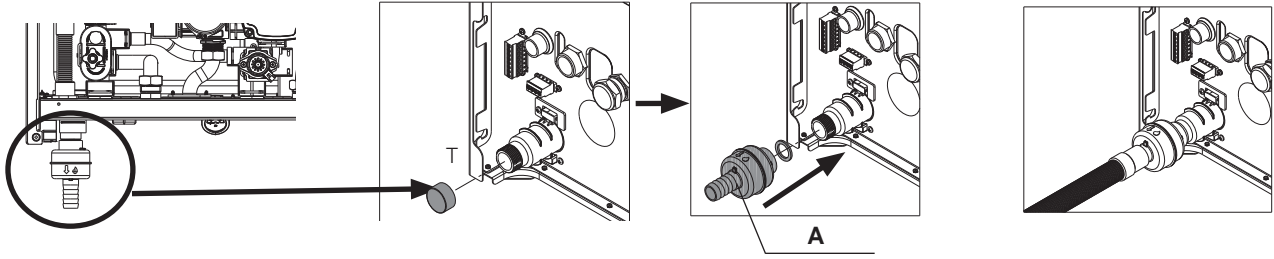

9

10

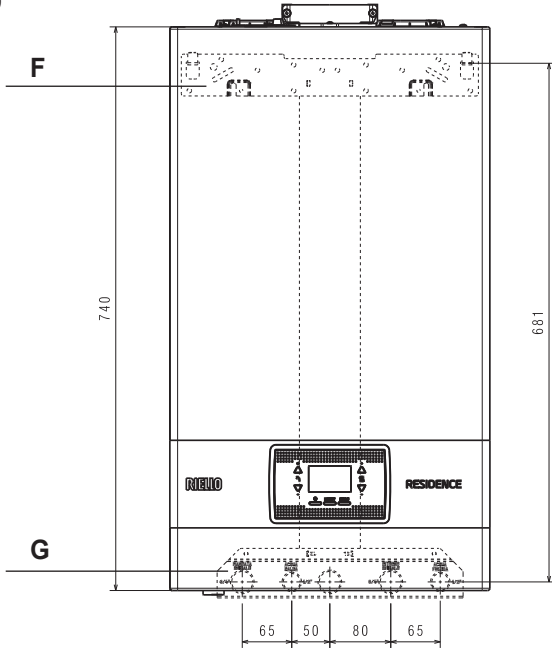

S

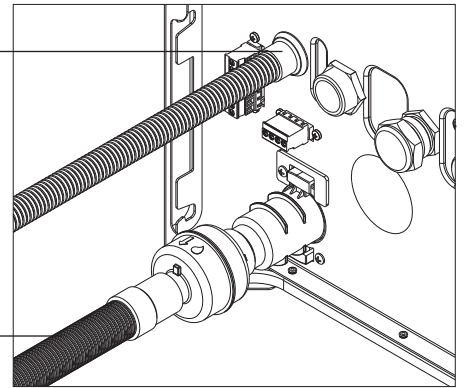

[EN] SRD device
 [RO] Dispozitiv SRD
 [HU] SRD-eszköz
 [PT] Dispositivo SRD
 [EL] συσκευή SRD
 [BG] Предпазно устройство (SRD)

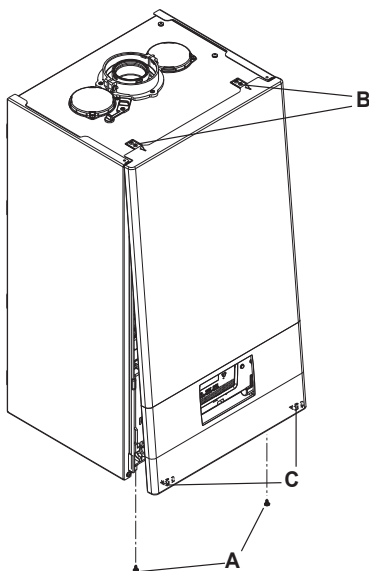
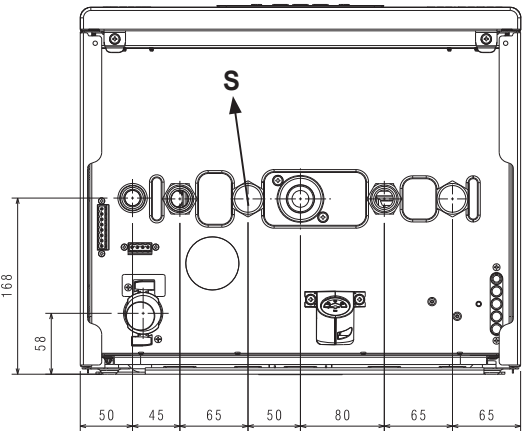
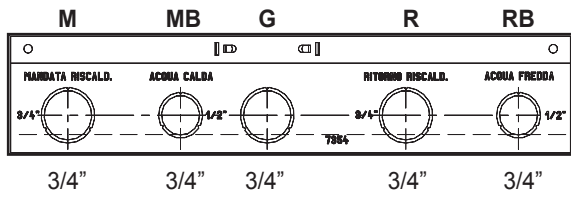

11

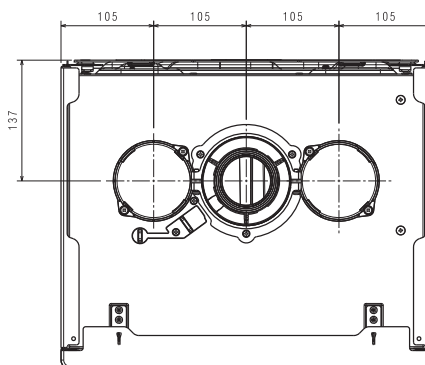
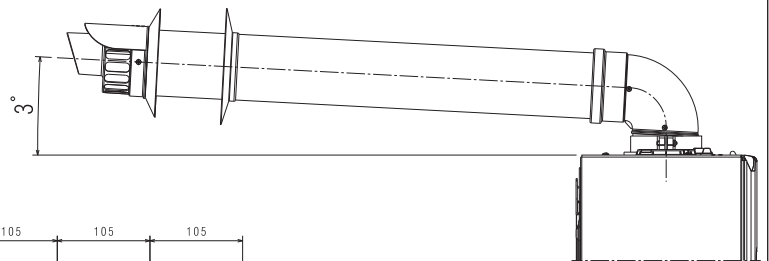

12

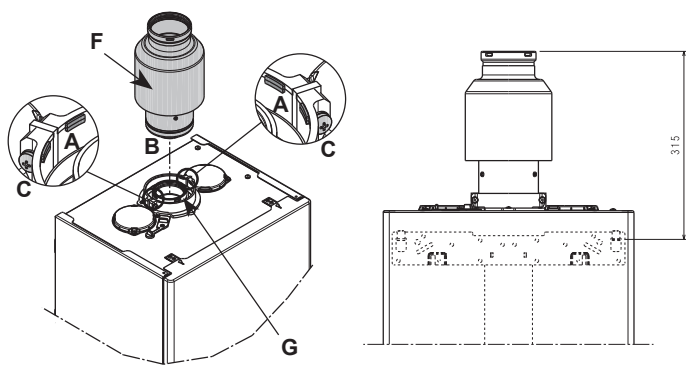

- [EN] F = adaptor • G = flange installed as standard
 [RO] F = adaptor • G = flanșă instalată în mod standard
 [HU] F = adapter • G = a karima alapfelszereltségként felszerelve
 [PT] F = adaptador • G = flange instalada como padrão
 [EL] F = αντάπτορας • G = στάνταρ εγκατεστημένη φλάντζα
 [BG] F = преходник • G = стандартно монтиран фланец

13

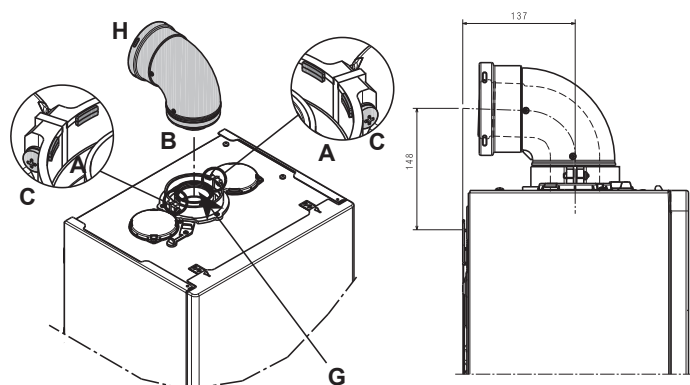

- [EN] H = 90° bend • G = flange installed as standard
 [RO] H = cot de 90° • G = flanșă instalată în mod standard
 [HU] H = 90° könyök • G = a karima alapfelszereltségként felszerelve
 [PT] H = curva de 90° • G = flange instalada como padrão
 [EL] H = 90° καμπύλη • G = στάνταρ εγκατεστημένη φλάντζα
 [BG] H = 90° коляно • G = стандартно монтиран фланец

14

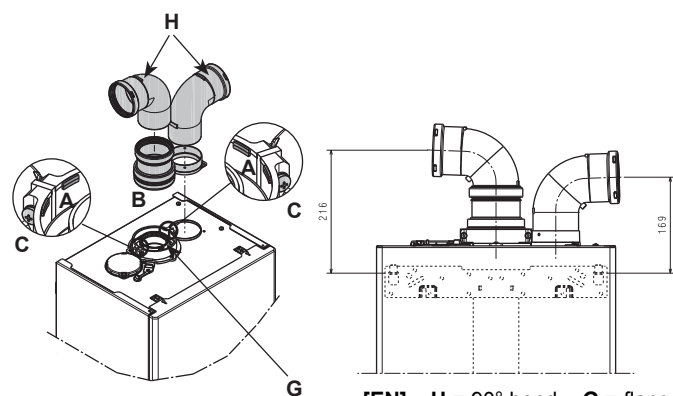

- [EN] H = 90° bend • G = flange installed as standard
 [RO] H = cot de 90° • G = flanșă instalată în mod standard
 [HU] H = 90° könyök • G = a karima alapfelszereltségként felszerelve
 [PT] H = curva de 90° • G = flange instalada como padrão
 [EL] H = 90° καμπύλη • G = στάνταρ εγκατεστημένη φλάντζα
 [BG] H = 90° коляно • G = стандартно монтиран фланец

15

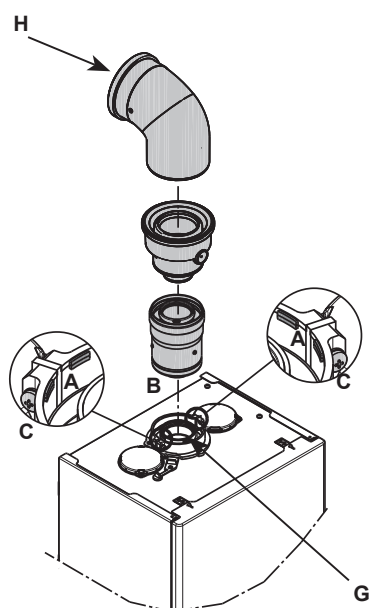
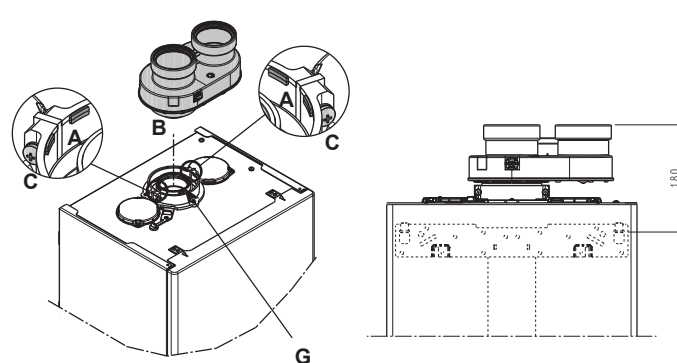

- [EN] H = 90° bend • G = flange installed as standard
 [RO] H = cot de 90° • G = flanșă instalată în mod standard
 [HU] H = 90° könyök • G = a karima alapfelszereltségként felszerelve
 [PT] H = curva de 90° • G = flange instalada como padrão
 [EL] H = 90° καμπύλη • G = στάνταρ εγκατεστημένη φλάντζα
 [BG] H = 90° коляно • G = стандартно монтиран фланец

16

RESIDENCE 20 IS

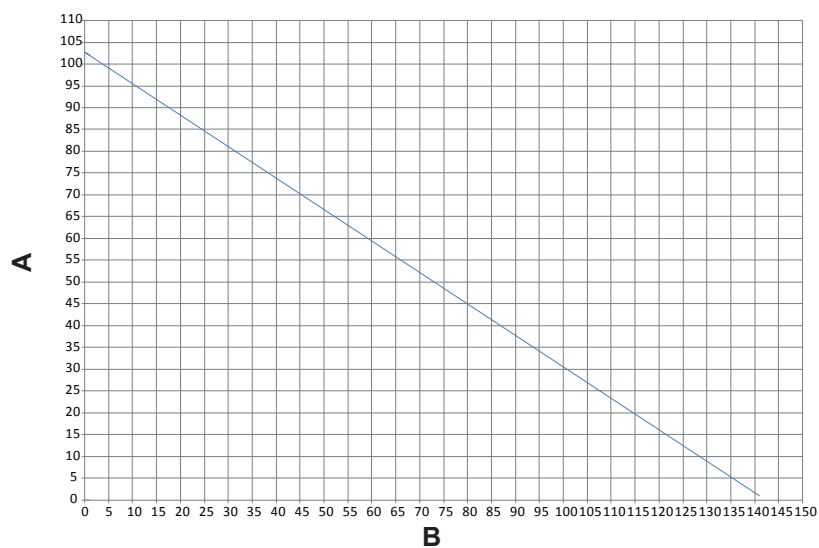

[EN] MAX LENGTH PIPES Ø 80
 [RO] LUNGIME MAX. ȚEVI Ø 80
 [HU] MAX. CSŐHOSSZ Ø 80
 [PT] MÁX COMPRIMENTO TUBOS Ø 80
 [EL] ΜΕΓΙΣΤΟ ΜΗΚΟΣ ΣΩΛΗΝΩΝ Ø 80
 [BG] МАКСИМАЛНА ДЪЛЖИНА НА ТРЪБИ Ø 80

EN	A	Flue gas pipe length (m)
	B	Air suction pipe length (m)

RO	A	Lungime coș de gaze arse (m)
	B	Lungime țevă de aspirație aer (m)

HU	A	Füstgáz csőhossz (m)
	B	Légbeszívó cső hossza (m)

PT	A	Comprimento dos tubos dos fumos [m]
	B	Comprimento do tubo de sucção do ar (m)

EL	A	Μήκος σωλήνα εξαγωγής καπνών (m)
	B	Μήκος σωλήνα εισαγωγής αέρα (m)

BG	A	дължина на тръбата за димни газове (m)
	B	дължина на тръбата за засмукване на въздух (m)

RESIDENCE 35 IS

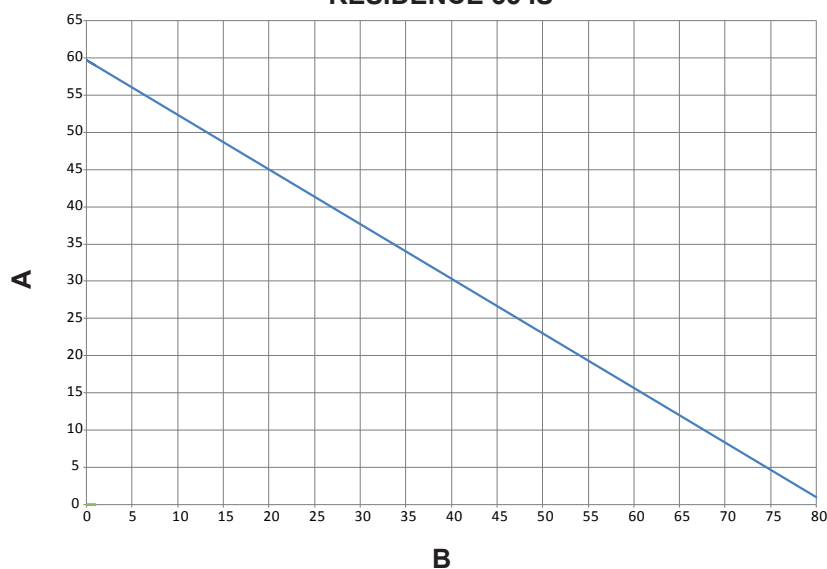

17

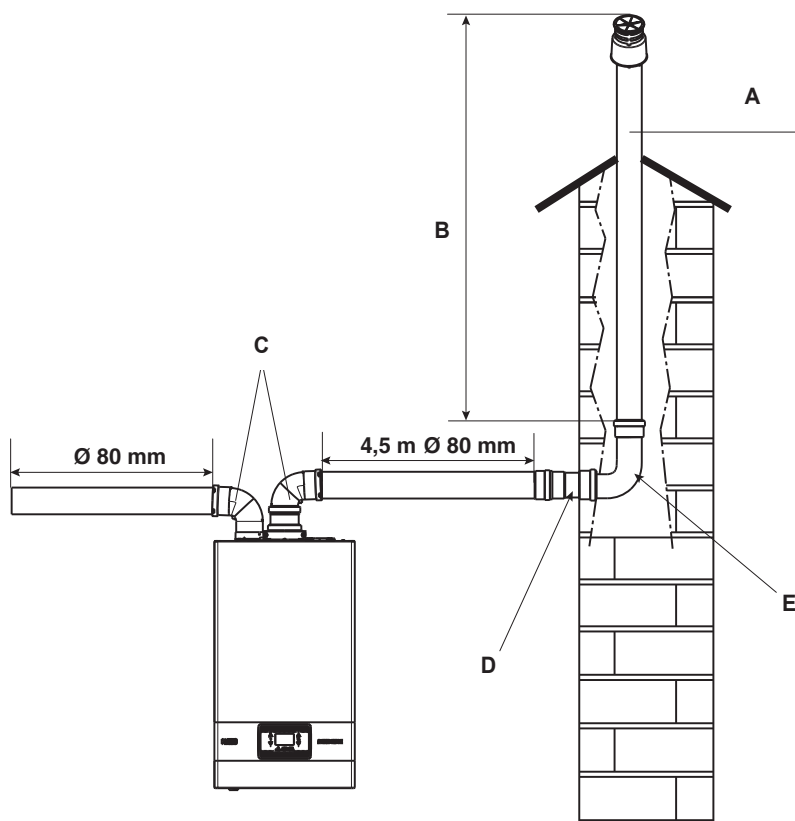

EN	A	Chimney for ducting \varnothing 50 mm or \varnothing 60 mm or \varnothing 80 mm
	B	Length
	C	90° Bends \varnothing 80 mm
	D	\varnothing 80-60 mm or \varnothing 80-50 mm reduction
	E	90° Bend \varnothing 50 mm \varnothing 60 mm or \varnothing 80 mm

RO	A	coș pentru conducte \varnothing 50 mm sau \varnothing 60 mm sau \varnothing 80 mm
	B	lungime
	C	coturi la 90° \varnothing 80 mm
	D	reducere de la \varnothing 80 la 60 mm sau de la \varnothing 80 la 50 mm
	E	cot de 90° \varnothing 50 mm, \varnothing 60 mm sau \varnothing 80 mm

HU	A	Kémény béleléshez \varnothing 50 mm vagy \varnothing 60 mm vagy \varnothing 80 mm
	B	Hosszúság
	C	90° könyökök \varnothing 80 mm
	D	\varnothing 80-60 mm vagy \varnothing 80-50 mm szűkítés
	E	90° könyök \varnothing 50 mm, \varnothing 60 mm vagy \varnothing 80 mm

PT	A	chaminé para tubulação \varnothing 50 mm ou \varnothing 60 mm ou \varnothing 80 mm
	B	comprimento
	C	Curvas 90° \varnothing 80 mm
	D	\varnothing 80-60 mm ou \varnothing 80-50 mm redução
	E	curva de 90° \varnothing 50 mm \varnothing 60 mm ou \varnothing 80 mm

EL	A	καμινάδα για αγωγούς \varnothing 50 mm ή \varnothing 60 mm ή \varnothing 80 mm
	B	μήκος
	C	Καμπύλες 90° \varnothing 80
	D	\varnothing 80-60 mm ή \varnothing 80-50 mm μειωτήρας
	E	90° καμπύλη \varnothing 50 mm \varnothing 60 mm ή \varnothing 80 mm

BG	A	димноотвод с тръби \varnothing 50 mm, \varnothing 60 mm или \varnothing 80 mm
	B	дължина
	C	90° коляно \varnothing 80 mm
	D	преходник \varnothing 80-60 mm или \varnothing 80-50 mm
	E	90° коляно \varnothing 50 mm, \varnothing 60 mm или \varnothing 80 mm

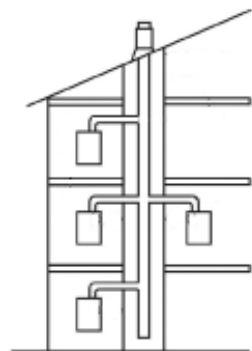

18

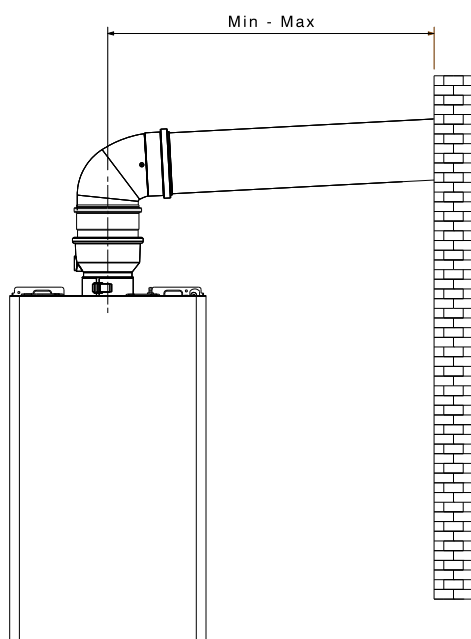

18a

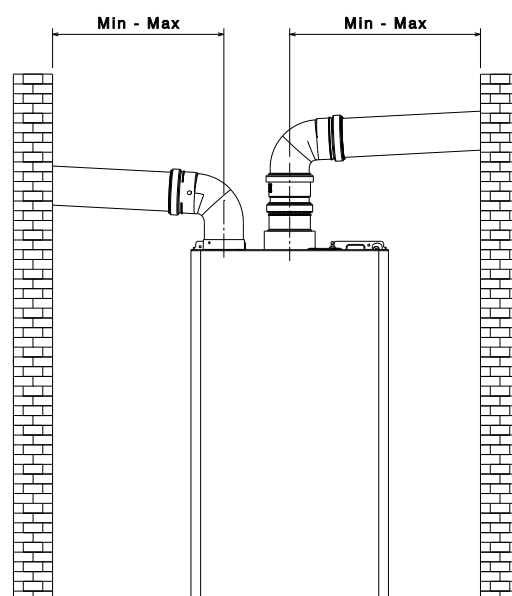

18b

[EN] D = Maximum H₂O level [RO] D = Nivelul maxim de H₂O [HU] D = Maximum HH₂O-szint
 [PT] D = máximo H₂O nível [EL] D = μέγιστη στάθμη H₂O [BG] D = максимално ниво на H₂O

19

20

EN	A	GRAPHIC 1 - THERMOREGULATION CURVES
	B	GRAPHIC 2 - CLIMATE CURVE CORRECTION
	C	GRAPHIC 3 - PARALLEL NIGHT TIME REDUCTION
	D	EXTERNAL TEMPERATURE (°C)
	E	DELIVERY TEMPERATURE (°C)
	F	DAY TEMPERATURE CURVE
	G	NIGHT TEMPERATURE CURVE
	T80	Maximum temperature heating setpoint for std systems
	T45	Maximum temperature heating setpoint for floor systems

HU	A	1. GRAFIKON - HŐSZABÁLYOZÁS GÖRBÉK
	B	2. GRAFIKON - ÉGHAJLATGÖRBE-KORREKCIÓ
	C	3. GRAFIKON - PÁRHUZAMOS ÉJSZAKAI IDŐ CSÖKKENTÉS
	D	KÜLSŐ HŐMÉRSÉKLET (°C)
	E	ELŐREMENŐ HŐMÉRSÉKLET (°C)
	F	NAPPALI HŐMÉRSÉKLET-GÖRBE
	G	ÉJSZAKAI HŐMÉRSÉKLET-GÖRBE
	T80	Maximális hőmérsékleti fűtési alapérték az STD-rendszere knél
	T45	Maximális hőmérsékleti fűtési alapérték a padlórendszereknél

RO	A	GRAFICUL 1 - CURBE DE TERMOREGLARE
	B	GRAFICUL 2 - CURBĂ DE COMPENSARE CLIMATICĂ
	C	GRAFICUL 3 - REDUCERE TIMP NOAPTE PARALELĂ
	D	TEMPERATURĂ EXTERNĂ (°C)
	E	TEMPERATURĂ PE TUR (°C)
	F	Curbă temperatură ZI
	G	Curbă temperatură NOAPTE
	T80	Valoare de referință temperatură de încălzire sisteme standard
	T45	Valoare de referință temperatură de încălzire instalații în pardoseală

PT	A	GRÁFICO 1 - CURVAS DE TERMORREGULAÇÃO	EL	A	ΓΡΑΦΙΚΟ 1 - ΚΑΜΠΥΛΕΣ ΘΕΡΜΟΥΘΜΙΣΗΣ
	B	GRÁFICO 2 - CORREÇÃO DA CURVA DE CLIMA		B	ΓΡΑΦΙΚΟ 2 - ΔΙΟΡΘΩΣΗ ΚΛΙΜΑΤΙΚΗΣ ΚΑΜΠΥΛΗΣ
	C	GRÁFICO 3 - REDUÇÃO NOTURNA PARALELA		C	ΓΡΑΦΙΚΟ 3 - ΠΑΡΑΛΛΗΛΗ ΝΥΧΤΕΡΙΝΗ ΜΕΙΩΣΗ
	D	TEMPERATURA EXTERNA (°C)		D	ΕΞΩΤΕΡΙΚΗ ΘΕΡΜΟΚΡΑΣΙΑ (°C)
	E	TEMPERATURA DE SAÍDA (°C)		E	ΘΕΡΜΟΚΡΑΣΙΑ ΠΑΡΟΧΗΣ (°C)
	F	CURVA DE TEMPERATURA DIA		F	ΚΑΜΠΥΛΗ ΘΕΡΜΟΚΡΑΣΙΑΣ ΗΜΕΡΑΣ
	G	CURVA DE TEMPERATURA NOITE		G	ΚΑΜΠΥΛΗ ΘΕΡΜΟΚΡΑΣΙΑΣ ΝΥΧΤΑΣ
	T80	Ponto de ajuste de aquecimento de temperatura máxima para sistemas std		T80	Σημείο ρύθμισης μέγιστης θερμοκρασίας θέρμανσης για στάνταρ συστήματα
	T45	Ponto de ajuste de aquecimento de temperatura máxima para sistemas de piso		T45	Σημείο ρύθμισης μέγιστης θερμοκρασίας θέρμανσης για συστήματα δαπέδου

BG	A	ГРАФИКА 1 - ТЕРМОРЕГУЛАЦИОННИ КРИВИ	
	B	ГРАФИКА 2 - КОРЕКЦИЯ НА ТЕМΠΕΡΑТУРНА КРИВА	
	C	ГРАФИКА 3 - УСПОРЕДНО ОТМЕСТВАНЕ В НОЩЕН РЕЖИМ	
	D	ВЪНШНА ТЕМΠΕΡΑТУРА (°C)	
	E	ΤΕΜΠΕΡΑТУРА НА ΠΟΔΑΒΑΝΑΤΑ ΒΟΔΑ (°C)	
	F	ДНЕВНА ΤΕΜΠΕΡΑТУРНА ΚΡΙΒΑ	
	G	ΝΟЦΝΑ ΤΕΜΠΕΡΑТУРНА ΚΡΙΒΑ	
	T80	Горна граница на заданието за температурата на водата за отопление при стандартни системи	
	T45	Горна граница на заданието за температурата на водата за отопление при системи за подово отопление	

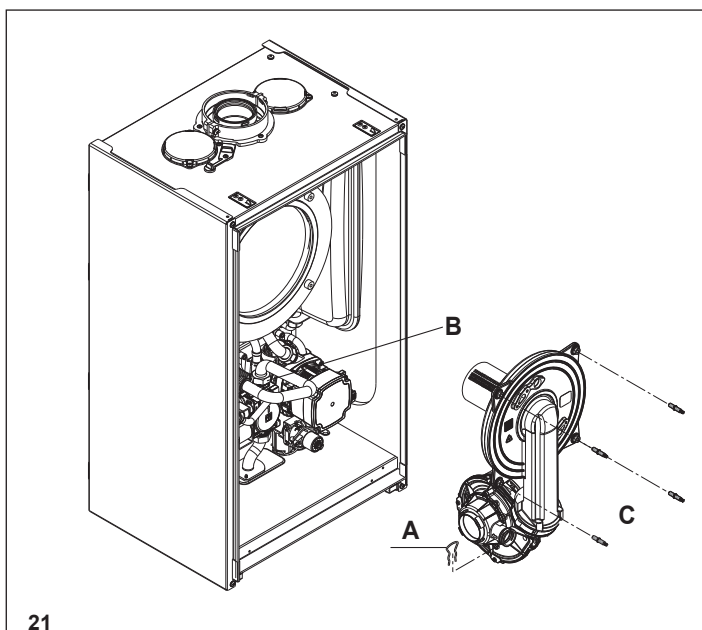

21

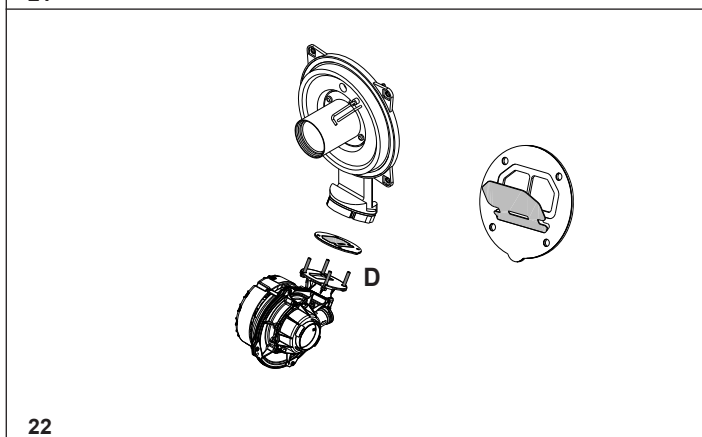

22

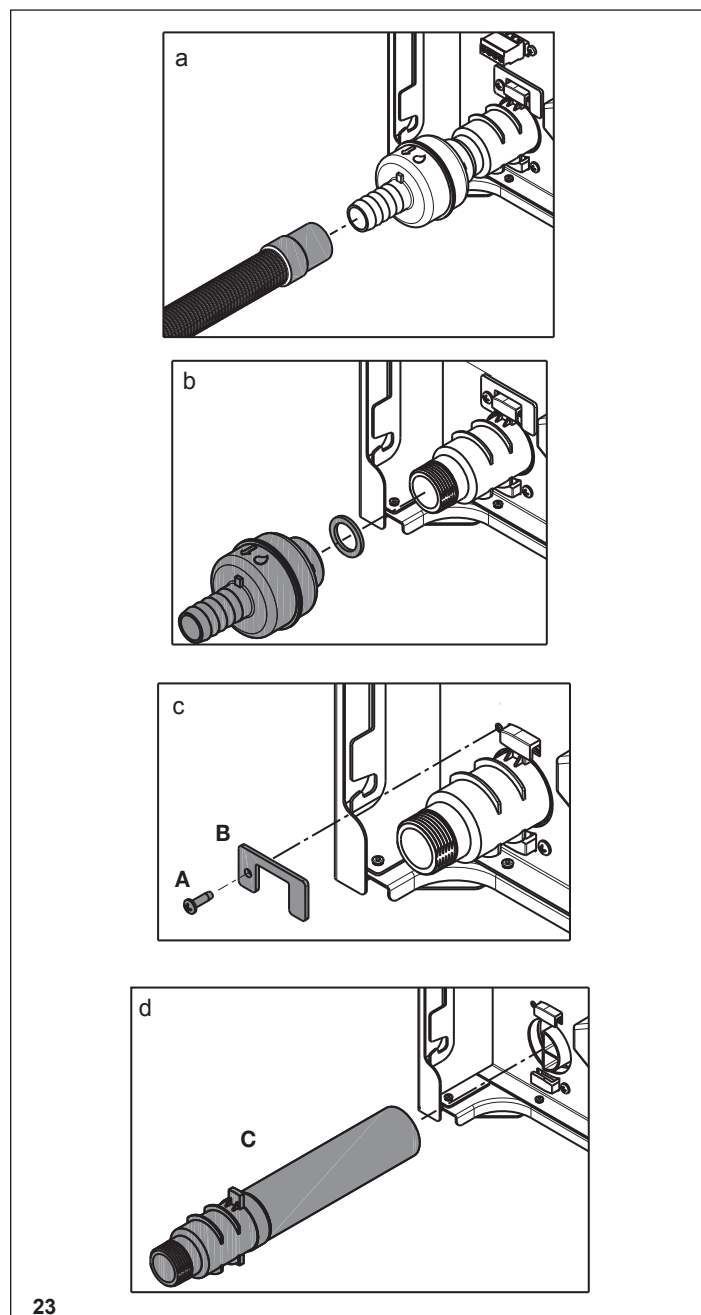

23

EN - RANGE RATED - EN 15502

The max CH input of this boiler has been adjusted to _____ kW,
equivalent to _____ rpm max CH fan speed.

Date ___/___/___

Signature _____

Boiler serial number _____

HU - VÁRHATÓ ÉRTÉKEK - EN 15502

A kazán maximális CH bemenete _____ kW-ra lett
állítva, ami megfelel a(z) _____ fordulát/perc max. CH
ventilátorsebességnek.

Dátum ___/___/___

Aláírás _____

Kazán sorszám _____

EL - ΠΙΣΤΟΠΟΙΗΣΗ RANGE RATED - EN 15502

Η μέγιστη είσοδος CH αυτού του λέβητα έχει ρυθμιστεί σε ___ kW,
ισοδύναμο με _____ rpm max CH ταχύτητα ανεμιστήρα.

Ημ/νία ___/___/___

Υπογραφή _____

Σειριακός αριθμός λέβητα _____

RO - GAMA DE PUTERI - EN 15502

Puterea max de încălzire a acestei centrale a fost reglată la _____
kW, echivalentul a _____ rpm viteză max ventilator încălzire.

Data ___/___/___

Semnătura _____

Numărul de identificare al centralei _____

PT - RANGE RATED - EN 15502

A entrada max CH desta caldeira foi ajustada para _____ kW,
equivalente a _____ rpm máx CH velocidade do ventilador.

Data ___/___/___

Assinatura _____

Número de série da caldeira _____

BG - РЕГУЛИРУЕМА НОМИНАЛНА МОЩНОСТ - EN 15502

Максималната изходна мощност за централно отопление на
този котел е настроена на _____ kW,

съответстващи на _____ min⁻¹ максимална скорост на венти-
латора в режим за отопление.

Дата ____ . ____ . ____

Подпис _____

Сериен номер на котела _____

RIELLO