









FAMILY HM

EN INSTRUCTIONS FOR THE USER, THE INSTALLER AND FOR THE TECHNICAL ASSISTANCE SERVICE

DE ANWEISUNGEN FÜR DEN BENUTZER, DEN INSTALLATEUR UND FÜR DEN TECHNISCHEN KUNDENDIENST

RIELLO

EN		
1	Warnings and safety 	3
2	Description	3
3	Technical data	4
4	Installation	7
5	Control panel 	12
6	Commissioning	14
7	Maintenance and cleaning	21
8	Password setting for accessing and changing parameters in the TECHNICAL MENU	23
9	User instructions 	27
10	Guided tour 	30
11	General section	59

DE		
1	Warnungen und Sicherheitsvorrichtungen 	31
2	Beschreibung	31
3	Technische Daten	32
4	Installation	35
5	Bedientafel 	40
6	Inbetriebnahme	42
7	Wartung und Reinigung	49
8	Einstellung des Passworts zum Aufrufen und zur Änderung der Parameter TECHNISCHES MENÜ	51
9	Gebrauchsanweisung 	55
10	Geführte tour 	58
11	Allgemeiner Abschnitt	59

FAMILY HM IS boiler complies with basic requirements of the following Directives:

- Regulation (UE) 2016/426
- Efficiency directive: Article 7(2) and Annex III of directive 92/42/EEC
- Electromagnetic compatibility directive 2014/30/EU
- Low-voltage directive 2014/35/EU
- Directive 2009/125/EC Ecodesign for energy-using appliances
- Regulation (EU) 2017/1369 Energy labeling
- Delegated Regul. (EU) No. 811/2013
- Delegated Regul. (EU) No. 813/2013
- UNI/TS 11854 standard.





Die Heizkessel **FAMILY HM IS** entsprechen den wesentlichen Anforderungen der folgenden Richtlinien:

- Verordnung (EU) 2016/426
- Wirkungsgradrichtlinie: Artikel 7(2) und Anhang III der 92/42/EWG
- Richtlinie zur Elektromagnetischen Verträglichkeit 2014/30/EU
- Niederspannungsrichtlinie 2014/35/EU
- Ökodesign-Richtlinie 2009/125/EG zur Schaffung eines Rahmens für die Festlegung von Anforderungen an die umweltgerechte Gestaltung energieverbrauchsrelevanter Produkte
- Verordnung (EE) 2017/1369 Energieverbrauchskennzeichnung
- Delegierte Verordnung (EU) Nr. 811/2013
- Delegierte Verordnung (EU) Nr. 813/2013
- UNI/TS 11854-Standard.





 **WARNING**
This instructions manual contains data and information for both the user and the installer. Specifically, note that the user, for the use of the appliance, must refer to chapters: Warnings and safety • Commissioning • Maintenance.

 The user must not perform operations on the safety devices, replacing parts of the product, tamper with or attempt to repair the appliance. These operations must be entrusted exclusively professionally qualified personnel.





 The manufacturer is not liable for any damage caused by the non-observance of the above and/or the failure to comply with the regulations.

 **HINWEISE**
Diese Bedienungsanleitung enthält Daten und Informationen, die sowohl an den Benutzer als auch an den Installateur gerichtet sind. Der Benutzer muss insbesondere folgende Kapitel beachten: Hinweise und Sicherheiten • Inbetriebnahme • Wartung.





 Dem Benutzer ist es untersagt, auf die Sicherheitsvorrichtungen einzuwirken, Teile des Produktes auszutauschen, das Gerät zu manipulieren oder Reparaturen an ihm auszuführen. Diese Vorgänge dürfen ausschließlich von qualifiziertem Fachpersonal durchgeführt werden.

 Der Hersteller haftet nicht für Schäden, die durch Nichteinhaltung der obigen Hinweise verursacht werden.

In some parts of the booklet, some symbols are used:

-  Section destined for user also.
-  **WARNING** = for actions requiring special care and adequate preparation.
-  **PROHIBITED** = for actions THAT MUST NOT be performed.
-  DHW functions refer only if a water tank is connected (accessory available on request).



























In einigen Teilen der Bedienungsanleitung werden folgende Symbole verwendet:

-  Auch für den Benutzer bestimmter Abschnitt
-  **ACHTUNG** = Für Aktionen, die eine besondere Sorgfalt und angemessene Vorbereitung erfordern
-  **VERBOTEN** = Für Aktionen, die IN KEINEM FALL ausgeführt werden dürfen.
-  BWW-Funktionen beziehen sich nur auf einen angeschlossenen Boiler (Zubehör auf Anfrage erhältlich).



EN	Register the product: scan the QR code or go to "www.myeasycomfort.com"
DE	Registrieren Sie das Produkt: Scannen Sie den QR-Code oder besuchen Sie „www.myeasycomfort.com“

1 WARNINGS AND SAFETY

-  The boilers manufactured in our factories are checked even in the smallest details in order to protect users and installers against possible injury. After working on the product, qualified personnel must check the electrical wiring, in particular the stripped part of leads, which must not protrude from the terminal board and avoiding possible contact with live parts of the leads themselves.
 -  This manual is an integral part of the product: make sure it is always kept with the appliance, even if the latter is transferred to another owner or user, or moved to another heating system. In case of loss or damage, please contact your local Technical Assistance Centre for a new copy.
 -  This appliance should not be operated by children under the age of 8, people with reduced physical, sensory or mental capacities, or inexperienced people who are not familiar with the product, unless they are given close supervision or instructions on how to use it safely and are made aware by a responsible person of the dangers its use might entail. Children must not play with the appliance. It is the user's responsibility to clean and maintain the appliance. Children should never clean or maintain it unless they are supervised.
 -  The boiler is suitable for use with group H and/or group E fuel gases and mixtures of natural gas and hydrogen up to 20% by volume.
 -  Boiler installation and any other assistance and maintenance operation must be carried out by qualified personnel according to the current regulations and in compliance with UNI 7129-7131 and updates.
 -  Boiler maintenance must be performed at least once a year and scheduled in good time with the Technical Service Centre.
 -  The installer must instruct the user about how the appliance works, and the essential safety rules.
 -  The user must respect the warnings given in this manual.
 -  This boiler is intended for the use for which it was expressly designed. The manufacturer accepts no contractual or non-contractual liability for any damage or harm caused to people, animals and property due to installation, adjustment and maintenance errors or to improper use.
 -  After removing the packaging, make sure the contents are in good condition and complete. Otherwise, contact the dealer from who you purchased the appliance.
 -  The safety valve outlet must be connected to a suitable collection and venting system. The manufacturer disclaims liability for any damage caused by the intervention of the safety valve.
 -  Dispose of all the packaging materials in the relative containers at the corresponding collection centres.
 -  When disposing of waste, be careful not to harm human health or employ procedures or methods which may damage the environment.
 -  At the end of its life, the product should not be disposed of as solid urban waste, but rather it should be handed over to a differentiated waste collection centre.
-  **Before connecting the “Hi, Comfort T300 or K100” devices, the Connectivity Menu must be set up correctly to avoid communication failure problems (see section “9.10 Connectivity Menu”).**
- the operating pressure of the hydraulic system must be checked regularly to ensure it is higher than 1 bar. If necessary, restore pressure by opening the filling tap (the operating pressure of the hydraulic system must be checked regularly to ensure it is higher than 1 bar. If necessary, restore pressure by opening the filling tap (**outside the boiler**))
 - wait for the pressure to increase: check on the boiler display that the value reaches 1-1.5 bar; then close the filling tap (**outside the boiler**).
- If the boiler is not used for a long time, you are advised to carry out the following operations:
- set the device to OFF and the main switch of the system to 'off'
 - close the gas and water taps on both the heating and domestic hot water circuits
 - empty the heating and DHW system if there is a risk of freezing.
- For reasons of safety remember that:
-  It is forbidden to activate electric devices or appliances such as switches, household appliances and so on if you notice a smell of fuel or unburnt fuel. In this case:
 - ventilate the room by opening the doors and windows;
 - close the fuel shut-off device;
 - arrange for the Technical Assistance Centre or professionally qualified personnel to intervene promptly.
 -  It is forbidden to touch the appliance while barefoot or if parts of your body are wet.
 -  It is strictly prohibited to carry out any technical or cleaning work before disconnecting the appliance from the power supply by placing the boiler to “OFF” and the also setting the main switch of the system to “OFF”.
 -  Do not modify the safety or adjustment devices without the manufacturer's authorisation and precise instructions.
 -  It is forbidden to pull, detach or twist the electrical cables from the appliance, even if it is disconnected from the mains supply.
 -  Do not cover or reduce the size of the ventilation openings in the room where the boiler is installed.
 -  It is forbidden to leave flammable containers and substances in the room where the appliance is installed.
 -  It is forbidden to leave the packaging material within children's reach, as it may be a potential source of danger. Dispose of it responsibly, in accordance with the legislation in force.
 -  It is forbidden to obstruct the condensate drain outlet. The condensate drain pipe should be facing the discharge pipe, preventing the formation of further drain pipes.
 -  It is forbidden to intervene in any way on the gas valve.
 -  It is forbidden to intervene on sealed elements.

2 DESCRIPTION

FAMILY HM boilers have a new ACC (active combustion control) combustion control system. This innovative control system, developed by Riello, guarantees functionality, efficiency and low emissions in all circumstances. The ACC system uses an ionization sensor immersed in the burner flame which, through its information, allows the control board to act on the gas valve that regulates the fuel. This sophisticated control system allows self-regulation of combustion, eliminating the need for initial calibration. The ACC system is able to adapt the boiler to operate with different gas compositions, different pipe lengths and different altitudes (within the expected design limits). The ACC system is also able to carry out a self-diagnosis which blocks the burner before exceeding emission thresholds higher than the limits allowed by the regulations.

During installation, the user must be informed that:

- in the event of water leakage, the water supply must be shut off and the Technical Assistance Centre must be notified without delay

3 TECHNICAL DATA

DESCRIPTION		UM	25 HM IS		35 HM IS	
			G20	G31	G20	G31
Heating	Rated heat input	kW-kcal/h	20,00-17.200		32,00-27.520 I2Y20: 31,00-26.660	
	Nominal heat output (80°/60°)	kW-kcal/h	19,53-16.799		31,19-26,821	
	Nominal heat output (50°/30°)	kW-kcal/h	21,31-18.323		33,70-28.979	
	Reduced heat input	kW-kcal/h	1,90-1.634	2,50-2.150	2,70-2.322	3,50-3.010
	Reduced heat output (80°/60°)	kW-kcal/h	1,77-1.518	2,36-2.025	2,57-2.212	3,35-2.881
	Reduced heat output (50°/30°)	kW-kcal/h	1,96-1.689	2,63-2.264	2,84-2.445	3,69-3.176
DHW	Rated heat input	kW-kcal/h	25,00-21.500 I2Y20: 24,00-20.640		34,90-30.014	
	Nominal heat output (*)	kW-kcal/h	25,00-21.500		34,90-30.014	
	Reduced heat input	kW-kcal/h	1,90-1.634	2,50-2.150	2,70-2.322	3,50-3.010
	Reduced heat output (*)	kW-kcal/h	1,90-1.634	2,50-2.150	2,70-2.322	3,50-3.010
Useful efficiency Pn max - Pn min (80°/60°)		%	97,7-92,9		97,5-95,3	
Combustion efficiency		%	98,0		97,7	
Useful efficiency Pn max - Pn min (50°/30°)		%	106,5-103,4		105,3-105,3	
Useful efficiency 30% Pn max (30° return)		%	109,7		109,7	
Total electric power (max power HEATING - DHW.)		W	79-93		104-116	
Circulator electric power (1.000 l/h)		W	49		49	
Category • Country of destination			II2HY203P • (+)		II2HY203P • (+)	
Power supply voltage		V-Hz	230-50		230-50	
Protection level		IP	X5D		X5D	
Heat loss on shut-down		W	30		35	
Losses at the flue with burner off - on		%	0,09-2,04		0,07-2,30	
Heating operation						
Maximum pressure		bar	3		3	
Minimum pressure for standard operation		bar	0,25±0,45		0,25±0,45	
Maximum temperature		°C	90		90	
Selection field of heating H2O temperature		°C	40-80 (high) 20-45 (low)		40-80 (high) 20-45 (low)	
Pump: maximum discharge head available for the system at a flow rate of		mbar l/h	450 1.000		450 1.000	
Membrane expansion vessel		l	9		9	
Expansion tank pre-loading (heating)		bar	1		1	
Gas pressure						
Nominal natural gas pressure (G20 - I2H)		mbar	20	-	20	-
Nominal MTN-H pressure (G20.2 - I2Y20)		mbar	-	20	-	20
Nominal LPG pressure (G31-I3P)		mbar	-	-	37	37
Heating flow rate			G20	G31	G20	G31
Air flow rate		Nm³/h	24,804	24,819	39,687	40,086
Flue gas flow rate		Nm³/h	26,811	26,370	42,897	42,568
Mass flue gas flow rate (max-min)		g/s	9,267-0,880	9,297-1,162	14,827-1,251	15,010-1,627
DHW flow rate			G20	G31	G20	G31
Air flow rate		Nm³/h	31,005	31,024	43,284	43,719
Flue gas flow rate		Nm³/h	33,513	32,963	46,784	46,426
Mass flue gas flow rate (max-min)		g/s	11,584-0,880	11,621-1,162	16,171-1,251	16,370-1,627
Fan performance						
Residual discharge head of concentric pipes 0.85 m		Pa	60		60	
Residual discharge head of separate pipes 0.5 m		Pa	180		195	
Residual discharge head of boiler without pipes		Pa	186		199	
Nox			class 6		class 6	
Maximum permissible emission value (**)			G20	G31	G20	G31
Qn-Qr	CO (0% O2) less than	p.p.m.	230-15	250-20	240-15	240-20
	CO2 (***)	%	8,8-8,8	10,0-10,0	8,8-8,8	9,9-10,0
	NOx (0% O2) less than	p.p.m.	40-30	50-50	30-30	40-40
	Flue gas T	°C	79-58	78-60	82-60	70-57
O2 value relative to the 20% hydrogen mixture	Qmax	max	2,4		2,4	
		nominal	4,3		4,3	
		min	6,2		6,2	
	Qmin	max	2,4		2,4	
		nominal	4,3		4,3	
		min	6,2		6,2	

(*) Average value of various hot water operating conditions

(**) Test carried out with Ø60-100 concentric pipe, length 0.85m. - in heating, water temperature 80-60°C - values measured with the casing completely closed

(***) Tolerance CO2= ±1%

(+) The installation of this product is allowed only in the destination Countries contained in the data plate, regardless of the present translation language.



DHW functions refer only if a water tank is connected (accessory available on request).

The data expressed must not be used to certificate the system; for certification use the data indicated in the "System handbook" measured during first ignition.

PARAMETERS	UM	METHANE GAS (G20)		LPG (G31)	
Lower Wobbe index (at 15°C-1013 mbar)	MJ/m³S	45,67		70,69	
Net calorific value	MJ/m³S	34,02		88	
Nominal supply pressure	mbar (mm H ₂ O)	20 (203,9)		37 (377,3)	
Minimum supply pressure	mbar (mm H ₂ O)	13 (132,6)		-	
		25 HM IS	35 HM IS	25 HM IS	35 HM IS
Burner: diameter/length	mm	70/80,5	70/95	70/80,5	70/95
Maximum gas flow rate (heating)	Sm³/h	2,12	3,38	-	-
	kg/h	-	-	1,55	2,48
Maximum gas flow rate (DHW)	Sm³/h	2,64	3,69	-	-
	kg/h	-	-	1,94	2,71
Minimum gas flow rate (heating)	Sm³/h	0,20	0,29	-	-
	kg/h	-	-	0,19	0,27
Minimum gas flow rate (DHW)	Sm³/h	0,20	0,29	-	-
	kg/h	-	-	0,19	0,27
Maximum number of fan rotations (heating)	rpm	6.300	7.700	6.100	7.500
Maximum number of fan rotations (DHW)	rpm	7.900	8.600	7.600	8.200
Minimum number of fan rotations (heating - DHW)	rpm	1.000	1.100	1.250	1.250
Max. nr. of fan rotations (heating) in C(10)3 configuration (Ø80/125 • Ø80-80)	rpm	6.500	7.900		
Max. nr. of fan rotations (DHW) in C(10)3 configuration (Ø80/125 • Ø80-80)	rpm	8.100	8.600		
Min. nr. of fan rotations (heating-DHW) in C(10)3 configuration (Ø80/125 • Ø80-80)	rpm	2.100	2.200		



DHW functions refer only if a water tank is connected (accessory available on request).

NOTE: in the first 10 hours of burner operation, the minimum will never go below 1400 rpm (for both the 25 and 35kW); 1600 rpm if LPG.



Description	Boiler type FAMILY HM					
	25 IS	35 IS	25 IS	35 IS	25 IS	35 IS
Technical data for typical installations:	C4		C6		C8	
Temperature of combustion products @ Nominal heat output (at 80/60° C) - [°C]	63	63,8	63,5	63,9	49,7	56,3
Mass flow rate [kg/h] @ Nominal heat output [kW]	2,759	3,823	2,743	4,089	2,833	3,944
Nominal heat output [kW]	25,8	35,67	25,55	38,4	26,46	36,82
Overtemperature of the flue gases [°C]	115					
Temperature of the flue gases at minimum heat output [°C]	35,2	37	57	58,3	35,4	36,4
Mass flow rate [kg/h] @ Minimum heat output [kW]	0,414	0,536	0,232	0,326	0,787	0,965
Minimum heat output [kW]	3,91	5,03	2,18	3,09	7,4	9,02
CO ₂ content @ Nominal heat output [%]	8,42	8,56	10,00	10,40	5,62	5,92
CO ₂ at minimum heat output [%]	3,03	3,01	9,05	9,16	2,60	2,46
Loss of minimum permitted pressure (in air feed and flue gas pipe) [Pa]	4,4	8,3	-	-	-	-
Loss of maximum permitted pressure (in air supply and flue gas pipe) [Pa]	180	195	-	-	-	-
Maximum permitted pressure difference between combustion air inlet and flue gas outlet (including wind pressure) [Pa]	-	-	4,4	8,3	-	-
Maximum permitted combustion air temperature [°C]	-	-	45	45	-	-
C9	25 IS - 35 IS					
Minimum useful diameter of the flue/vertical technical compartment for combustion air supply [mm]	240					
Notes						
C1:	for the installation of the terminals on the wall and roof, refer to the specific instructions contained in the kits the terminals emerge from separate combustion and air supply circuits within a square area of 50 cm					
C3:	the terminals of the separate combustion and air supply circuits must lie within a square area of 50 cm, and the distance between the surfaces of the two holes must be less than 50 cm					
C4:	the boilers in this configuration, with the relative connection pipes, can be connected to only one natural draught stack condensate flow inside the appliance is not permitted					
C5:	the terminals for combustion air supply and the evacuation of flue gases must not be installed on opposite walls of the building					
C6:	condensate flow inside the appliance is permitted maximum permitted recirculation rate of 10% in windy conditions the terminals for combustion air supply and the evacuation of flue gases must not be installed on opposite walls of the building.					
	This type of configuration is not permitted in some countries; refer to the local regulations in force					
C8:	condensate flow inside the appliance is not permitted					

3.1 Erp data

Parameter	Symbol	25 HM IS	35 HM IS	Unit
Seasonal space heating energy efficiency class	-	A	A	-
Water heating energy efficiency class	-	-	-	-
Rated heat output	P _{nominal}	20	31	kW
Seasonal space heating energy efficiency	η _s	94	94	%
Useful heat output				
At rated heat output and high-temperature regime (*)	P ₄	19,5	31,2	kW
At 30% of rated heat output and low-temperature regime (**)	P ₁	6,6	10,5	kW
Useful efficiency				
At rated heat output and high-temperature regime (*)	η ₄	87,9	87,8	%
At 30% of rated heat output and low-temperature regime (**)	η ₁	98,8	98,8	%
Auxiliary electricity consumption				
At full load	el _{max}	30,0	54,9	W
At part load	el _{min}	12,2	13,6	W
In Stand-by mode	PSB	3,0	3,0	W
Other parameters				
Stand-by heat loss	P _{stby}	30,0	35,0	W
Pilot flame energy consumption	P _{ign}	-	-	W
Annual energy consumption	Q _{HE}	60	96	GJ
Sound power level, indoors	L _{WA}	47	48	dB
Emissions of nitrogen oxides	NO _x	22	31	mg/kWh
For combination heaters				
Declared load profile		-	-	
Water heating energy efficiency	η _{wh}	-	-	%
Daily electricity consumption	Q _{elec}	-	-	kWh
Daily fuel consumption	Q _{fuel}	-	-	kWh
Annual electricity consumption	AEC	-	-	kWh
Annual fuel consumption	AFC	-	-	GJ

(*) High-temperature regime means 60 °C return temperature at heater inlet and 80 °C feed temperature at heater outlet

(**) Low temperature means for condensing boilers 30 °C, for low-temperature boilers 37 °C and for other heaters 50 °C return temperature (at heater inlet)

RIELLO RIELLO S.p.A. - Via Ing. Pilade Riello, 7 - 37045 Legnago (Vr)		 0476/00		
Caldaia a condensazione	IT:			
FAMILY HM IS	IP	NO _x :		
Serial N.	COD.			
230 V ~ 50 Hz	W			
	Q _n (Hi) =			
	P _n =			
 P _{ms} = bar	T = °C			

Q_n	Heating nominal output
Q_m	Heating minimum output
Q_n (Hi)	Nominal output (NET Calorific Value)
P_n	Nominal output
 P_{ms}	Heating maximum operating pressure
T	Temperature
IP	Protection level
NO_x	NO _x class

4 INSTALLATION

4.1 Cleaning the system and characteristics of the water

In the case of a new installation or replacement of the boiler, it is necessary to clean the heating system. To ensure the device works well, top up the additives and/or chemical treatments (e.g. anti-freeze liquids, filming agents, etc.) and check the parameters in the table are within the values indicated.

PARAMETERS	udm	HEATING CIRCUIT WATER	FILLING WATER
pH value	-	7-8	-
Hardness	°F	-	<15
Appearance	-	-	clear
Fe	mg/kg	<0,5	-
Cu	mg/kg	<0,1	-

The boiler must be connected to a heating system and a DHW network both sized according to its performance and output.

Before installation, wash all system piping carefully in order to remove any residues that may impair the operation of the appliance.

Under the safety valve, install a water collecting funnel with the corresponding discharge in the event of leaks due to the overpressure of the heating system. The domestic hot water circuit does not need a safety valve, but make sure that the pressure of waterworks does not exceed 6 bar. In case of doubts, install a pressure reducer.

! Prior to ignition, make sure that the boiler is designed to operate with the gas available; this can be checked by the wording on the packaging and by the adhesive label indicating the gas type.

! It is very important to emphasise that, in some cases, flues are pressurised and therefore the joints of the various elements must be airtight.

4.2 Installation regulations

Installation must be carried out by qualified personnel in accordance with the following standards:

- UNI 7129-7131, CEI 64-8.

! The use of protective clothing is recommended during the installation of the boiler, to avoid any risk of personal injury.

Always comply with the local regulations of the fire brigade and gas company, and with any possible municipal regulations.

This type C wall-hung condensing boiler is able to operate as follows:

A CASE: only heating with no external water tank connected. The boiler does not provide domestic hot water.

B CASE: only heating with an external water tank managed by a thermostat: in this condition, the boiler delivers hot water to the water tank for the preparation of DHW whenever a demand is made by the relative thermostat.

C CASE: only heating with an external water tank (accessory kit available by request) managed by a temperature probe for the production of DHW. If the water tank is not supplied by our company, make sure that the relative NTC probe has the following characteristics: 10 kOhm at 25°C, B 3435 ±1%.

POSITION

Depending on the fume discharge accessory used, it is classified in:

1. B23P-B53P boiler type - forced open installation, with flue gas discharge pipe and pickup of combustion air from the installation area. If the boiler is not installed outdoors, air intake in the installation area is compulsory;
2. C(10)3; C13,C13x; C33,C33x; C43,C43x; C53,C53x; C63,C63x; C83,C83x, C93,C93x boiler type: appliance with airtight chamber, with flue gas discharge pipe and pick-up of combustion air from outside. It does not require an air intake point in the installation area.

The appliance can be installed indoors (**fig. A**) or outdoors (**fig. B**), where it is not directly exposed to the infiltration of rain, snow or hail. The temperature range in which it can operate is: >0°C to +60°C.

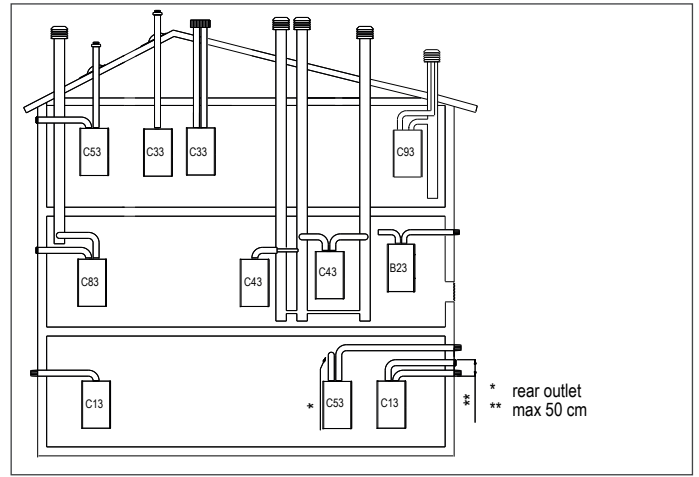
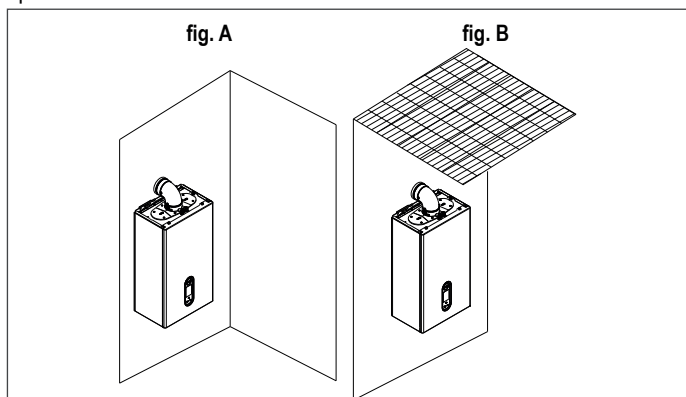

ANTI-FREEZE SYSTEM

The boiler comes as standard with an automatic anti-freeze system, which activates when the temperature of the primary circuit water drops below 5°C. This system is always active and provides protection for the boiler up to an air temperature in the installation area of >0°C.

! To take advantage of this protection (based on burner operation), the boiler must be able to switch itself on; any lockout condition (e.g. a lack of gas or electricity, or the intervention of a safety device) therefore deactivates the protection.

If the machine is left without power for long periods in areas where temperatures may fall below >0°C, and you do not want to drain the heating system, you are advised to add a good quality anti-freeze liquid to the primary circuit to protect the machine from any risk of freezing. Carefully follow the manufacturer's instructions with regards not only the percentage of anti-freeze liquid to be used for the minimum temperature at which you want to keep the machine circuit, but also the duration and disposal of the liquid itself.

For the DHW part, we recommend you drain the circuit.

The boiler components are made of materials resistant to antifreeze liquids containing ethylene glycol.

MINIMUM CLEARANCES

Access the inside of the boiler for routine maintenance tasks, respecting the minimum installation clearances.

When positioning the appliance, bear in mind that:

- it must be installed on a wall that can support its weight
- it must not be placed above a cooker or other cooking device;
- it is forbidden to leave flammable products in the room where the boiler is installed.

MINIMUM DISTANCES FOR MAINTENANCE

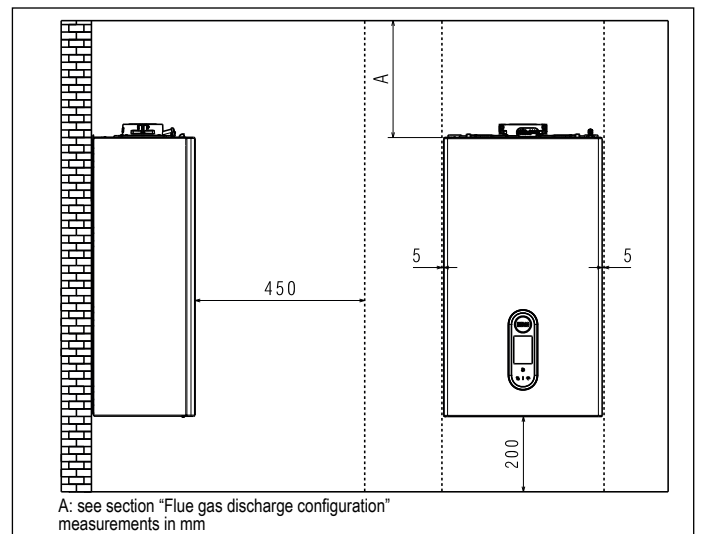

MINIMUM DISTANCES FOR CABINET INSTALLATION

- Observe a safe distance between the wall on which the boiler is installed and hot parts outside it.

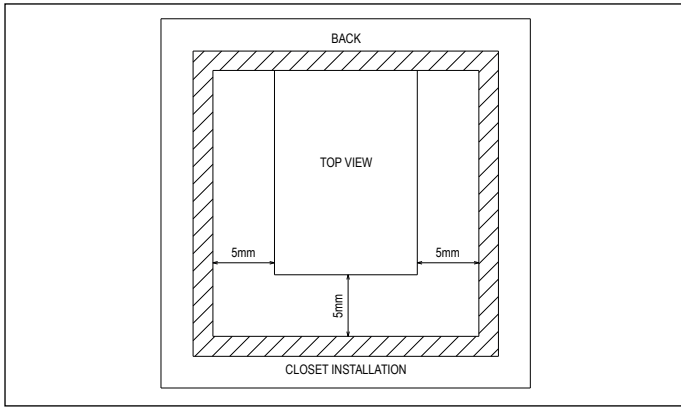

4.3 Instructions for the condensate discharge connection

This product is designed to prevent the escape of flue gaseous through the condensate drainage pipe with which it is equipped; this is achieved through the use of a special drain-trap located inside the appliance.

- ⚠ All the components of the condensate drainage system must be correctly serviced as per the manufacturer's indications, and must not be modified in any way.

The condensate drain outlet system downstream from the appliance must be made in accordance with the relevant legislation and regulations in force; this is the responsibility of the installer. The system must be sized and installed so as to ensure the correct evacuation of the condensate produced by the appliance and/or collected by the flue gas evacuation systems. All the system components must be made to the highest standards, using materials able to withstand the long-term mechanical, thermal and chemical stress created by the condensate.

Note: if the condensate drain outlet system is exposed to the risk of freezing temperatures, always ensure a suitable level of pipe insulation and consider increasing the diameter of the pipe itself. The pipe must slope sufficiently to prevent the condensate from stagnating and guarantee it is correctly drained off. There must be an examinable disconnection between the condensate drain outlet pipe of the appliance and the condensate drain outlet system.

4.4 Access to electrical parts

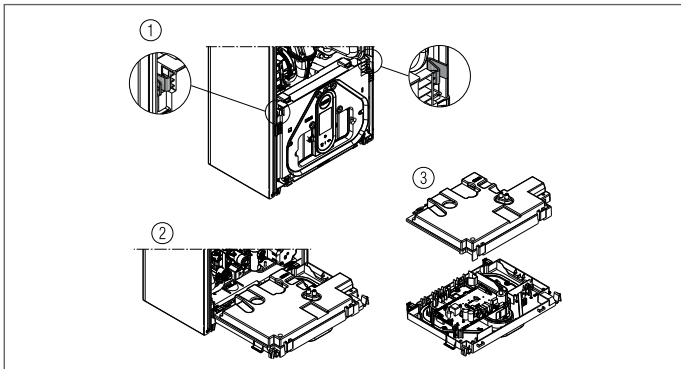

4.5 Electrical wiring

Low voltage connections

Make the low voltage connections as follows:

- use the connectors supplied:
 - ModBus 4-pole connector for the BUS 485 signal (- A B +)
 - 8-pole connector for TBT - TA - OT+ - SE signals

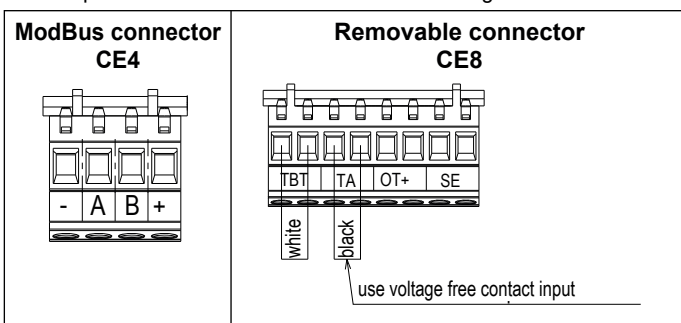

CE4	(- A B +)	Bus 485
CE8	TBT	Low temperature thermostat
	TA	Room thermostat (contact without voltage)
	OT+	Open therm
	SE	Outdoor temperature sensor

- make the electrical connections using the desired connector as shown in the detail drawing
- after making the connections, insert the connector in its counterpart.

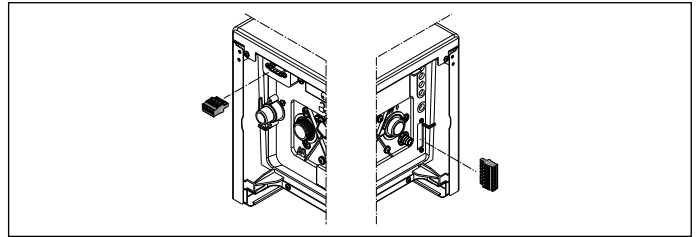

- ⚠ It is recommended to use conductors with wire cross-sections from a minimum of 0.35mm² to a maximum of 1.5mm². To connect the BUS 485 it is recommended to use the shielded cable if the signal passes near other electrical conductors or mains voltage conductors (230V).

- ⚠ In case of a TA or TBT connection, remove the relative jumpers on the terminal board.

TERM.BOLL. or SONDA BOLL. connection

To connect water tank thermostat and water tank probe access the boiler board card as follows:

- remove the casing (see "4.7 Removing the casing")
- access the boiler board card (see "4.4 Access to electrical parts")
- connect TERM.BOLL. and SONDA BOLL. to M4 as shown in the figure.

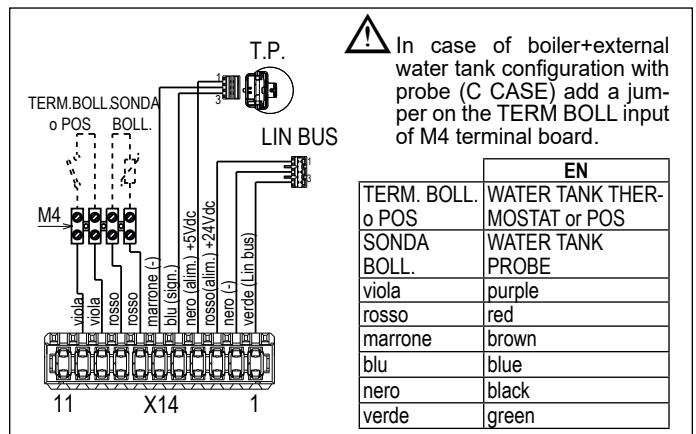

NOTE: when an OT bus remote control is connected to the system, the boiler display shows:



Please note that, if OT bus remote control connected:

- it is no longer possible to set the boiler OFF/WINTER/SUMMER status (which can now be set via the OT bus remote control)
- the heating setpoint value calculated by the OT bus remote control is displayed in the "System Info" screen
- it is only possible to set the heating setpoint in the boiler if zone valve management is enabled.

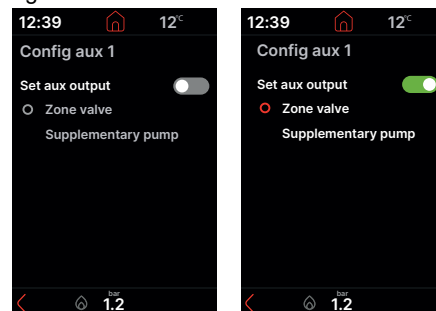

The value can be seen in the "System Info" screen

- to activate the COMBUSTION ANALYSIS, function, with OT bus remote control connected, the connection must be temporarily disabled; remember to restore this connection once the function has completed.

Alarm reset, INFO displays and settings remain active.

High voltage connections

The connection to the mains supply must be made via a separation device with an omnipolar opening of at least 3.5 mm (EN 60335/1 - category 3). The appliance works with alternating current at 230 Volt/50 Hz, and is in compliance with Standard EN 60335-1. It is obligatory to make the connection with a safe ground/earth, in compliance with current directives.

- ⚠ The installer is responsible for ensuring the appliance is suitably earthed; the manufacturer will not be liable for any damage resulting from an incorrect or absent earth connection.
- ⚠ It is also recommended to uphold the phase-neutral connection (L-N).
- ⚠ The ground/earth wire must be a couple of cm longer than the others.
- ⚠ To create the seal of the boiler use a clamp and tighten it on the cable grommet used.

The boiler can operate with a phase-neutral or phase-phase supply. It is forbidden to use gas and/or water pipes to earth electrical appliances. Use the power cable supplied to connect the boiler to the mains power supply. If the power cable has to be replaced, use a HAR H05V2V2-F cable, 3 x 0.75mm², Ø max external 7 mm.

4.6 Gas connection

The connection of the gas supply must be carried out in compliance with current installation standards. Before making the connection:

- check that the gas supplied corresponds to that for which the boiler has been prepared (see nameplate).

4.7 Removing the casing

To access the internal components, remove the casing as shown below.

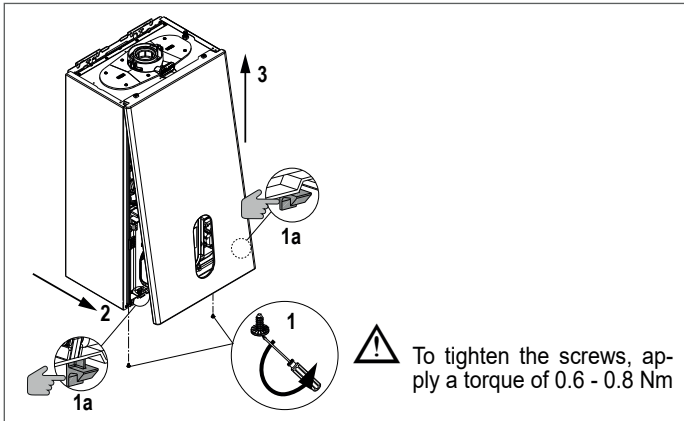

- ⚠ If the side panels are removed, refit them in their initial position, referring to the label on the panel itself.
- ⚠ If the front panel is damaged, it must be replaced.
- ⚠ The noise-absorbing panels in the front and side walls ensure the airtight seal of the air supply pipe in relation to the place of installation.
- ⚠ It is therefore ESSENTIAL that components are repositioned correctly after disassembly in order to guarantee the tightness of the boiler.

4.8 Flue gas exhaust and combustion air suction

To evacuate the combustion products, refer to UNI 7129-7131. Always comply with the local regulations of the fire brigade and gas company, and with any possible municipal regulations. It is essential for flue gas evacuation and boiler combustion air transfer that only original pipes are used apart from type C6 (as long as it is certified), and that the connection is made as explained in the instructions supplied with the flue gas accessories. A single flue can be connected to several appliances provided that every appliance is the condensing type.

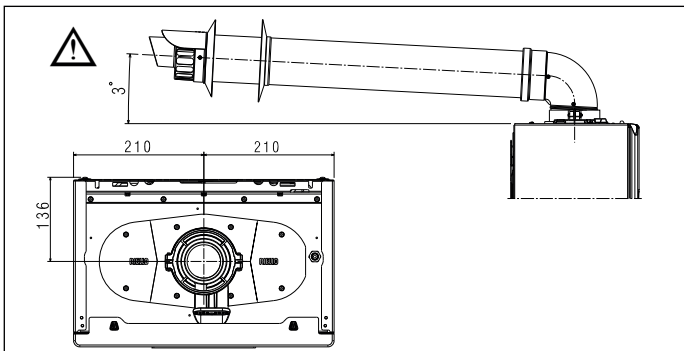

- ⚠ The boiler flue gas exhaust turret is sized for a concentric pipe with an external diameter of the flue gas pipe 60 +0.6 -0.3 mm and an external diameter of the air pipe 100 +0.3 -0.7 mm. Make sure the coupling is watertight.

- ⚠ Do not install flue gas outlets near flammable or plastic materials, the characteristics of which can be changed at high temperatures.
- ⚠ The straight length is understood to be without bends, and includes ends and joints.
- ⚠ The boiler is supplied without the flue gas/air suction kit, as it is possible to use the accessories for condensing appliances best suited to the installation characteristics (refer to the catalogue).
- ⚠ If non-original flue gas and air inlet pipes are used, it must be ensured that the pipes used are certified and comply with the appliance to which they are connected, have a temperature class $\geq 120^{\circ}\text{C}$ and are resistant to condensation.
- ⚠ Attach the pipes to the wall (or ceiling) using specific fixing brackets positioned in line with each joint (at a distance such that the length of each single extension is not exceeded) and immediately before and after every change of direction (bend).
- ⚠ The maximum lengths of the pipes refer to the flue accessories available in the catalogue.
- ⚠ It is compulsory to use specific pipes.
- ⚠ Heat-sensitive walls such as those made from wood should be protected with suitable insulation.
- ⚠ The non insulated flue gas outlet pipes are potential sources of danger.
- ⚠ The use of a longer pipe causes a loss of output of the boiler.
- ⚠ The exhaust pipes can face in the direction most suited to the installation requirements.
- ⚠ As envisaged by current legislation, the boiler is designed to take in and dispose of flue gas condensate and/or meteoric water condensate deriving from the flue gas discharge system using its own siphon.
- ⚠ If a condensate relaunch pump is installed, check the technical data (provided by the manufacturer) regarding output, to ensure it operates correctly.

- Position the discharge pipe so the connection is fully up against the flue gas turret of the boiler.
- Once positioned, ensure that the 4 notches (A) engage in the appropriate groove (B).
- Fully tighten screws (C) tightening the two clamps of the flange so that the bend is secured.

For the lengths of the outlets, please refer to the chapter "11.7 Fumes exhaust configuration table" - page 63.

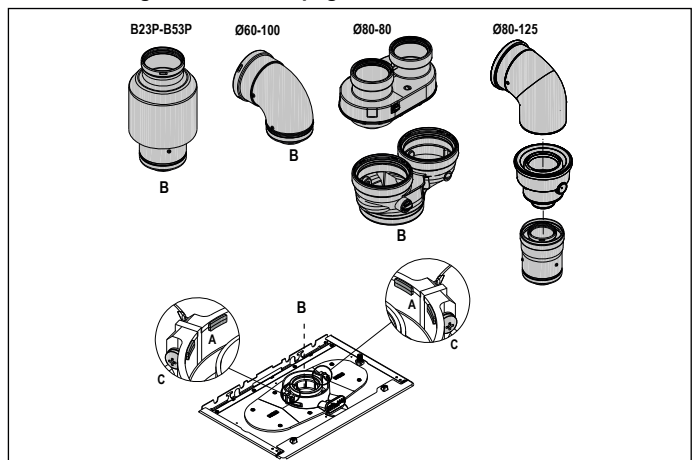

Twin system using the Ø80 twin system connection kit (accessory)

- ⚠ The connections of the Ø80 twin system connection kit are sized for ducts with an external diameter of 80 +0.3 -0.7 mm. Make sure the coupling is watertight.

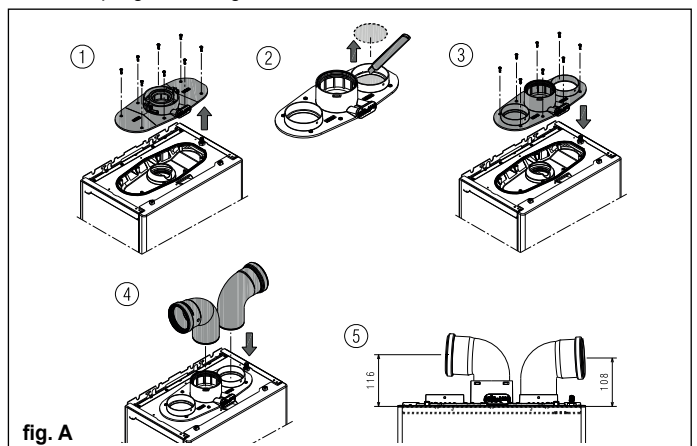

If the Ø 60-100 to Ø 80-80 twin pipe kit is used instead of the twin pipe system, there is a loss in the maximum lengths as shown in the table.

	Ø 50	Ø 60	Ø 80
Loss of length (m)	0,5	1,2	5,5 for flue gas pipe 7,5 for air pipe

Twin pipes with Ø 80 pipework Ø50 - Ø60 - Ø80

Thanks to the boiler characteristics, a Ø80 flue gas discharge pipe can be connected to the Ø50 - Ø60 - Ø80 ducting ranges.

 For the ducting, you are advised to make a project calculation in order to respect the relevant standards in force.

The table shows the standard configurations allowed.

Table of standard pipe configurations (*)

Air suction	1 90° bend ø 80 4.5m pipe ø 80
Flue gas exhaust	1 90° bend ø 80 4.5m pipe ø 80 Reduction from ø 80 to ø 50 or from ø 80 to ø 60 90° stack base curve ø 50 or ø 60 or ø 80 For ducting pipe lengths see table

(*) Use plastic ducting (PP) suitable for condensing boilers and with a pressure class (P1 up to 200 Pa - H1 up to 5000 Pa) suitable for the application, referring to the boiler outlet DP value given in "Regulation tables".

The boilers are factory set to:

	CH rpm	DHW rpm	max length pipes (m)		
			Ø50	Ø60	Ø80
25 HM IS	6.300	7.900	7	23	116
			6	20	98
35 HM IS	7.400	8.600	2	12	62
			1	11	57

Should greater lengths be required, compensate the pressure drop with an increase in the r.p.m. of the fan, as shown in the adjustments table, to provide the rated heat input.

 The minimum calibration is not modified.

Adjustment tables INSIDE CHIMNEY PIPES - G20

twin flue pipe						
	Fan rotations rpm		Pipes Ø 50	Pipes Ø 60	Pipes Ø 80	ΔP at boiler outlet (Pa)
	CH	DHW	Maximum length (m)			
25 HM IS	6.300	7.900	7	23	116	180
	6.400	8.000	9*	29*	144*	210*
	6.500	8.100	11*	34*	172*	257*
	6.600	8.200	14*	40*	201*	285*
	6.700	8.300	16*	46*	229*	330*
	6.800	8.400	18*	51*	257*	355*
	6.900	8.500	21*	57*	285*	385*
	7.000	8.600	23*	63*	314*	425*
	7.100	8.700	25*	68*	342*	465*
	7.200	8.800	28*	74*	370*	497*
35 HM IS	7.400	8.600	2	12	62	195
	7.500	8.700	4*	18*	92*	242*
	7.600	8.800	6*	24*	119*	289*
	7.700	8.900	9*	29*	145*	337*
	7.800	9.000	11*	34*	172*	384*

(*) Maximum length that can be installed ONLY with class H1 discharge pipes.

compact twin flue pipe						
	Fan rotations rpm		Pipes Ø 50	Pipes Ø 60	Pipes Ø 80	ΔP at boiler outlet (Pa)
	CH	DHW	Maximum length (m)			
25 HM IS	6.300	7.900	6	20	98	170
	6.400	8.000	8*	25*	124*	203*
	6.500	8.100	10*	30*	150*	235*
	6.600	8.200	13*	35*	176*	268*
	6.700	8.300	15*	40*	202*	300*
	6.800	8.400	17*	46*	228*	333*
	6.900	8.500	19*	51*	253*	365*
	7.000	8.600	21*	56*	279*	398*
	7.100	8.700	23*	61*	305*	430*
	7.200	8.800	25*	66*	331*	463*
35 HM IS	7.400	8.600	1	11	57	180
	7.500	8.700	3*	17*	84*	227*
	7.600	8.800	6*	22*	111*	274*
	7.700	8.900	8*	28*	138*	322*
	7.800	9.000	10*	33*	165*	369*

(*) Maximum length that can be installed ONLY with class H1 discharge pipes.

The Ø50 or Ø60 or Ø80 configurations contain Lab test data. In the event of installations that differ from the indications in the "standard configurations" and "adjustments" tables, refer to the equivalent linear lengths below.

 In any case, the maximum lengths declared in the booklet are guaranteed, and it is essential not to exceed them.

COMPONENT	Linear equivalent in metres Ø80 (m)	
	Ø 50	Ø 60
bend 45°	12,3	5
bend 90°	19,6	8
0.5m extension	6,1	2,5
1.0m extension	13,5	5,5
2.0m extension	29,5	12

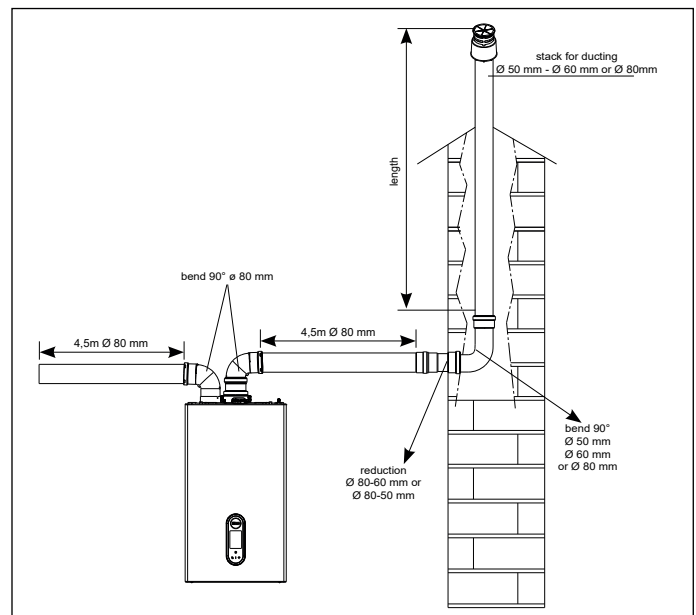

4.9 Installation on collective flues in positive pressure

The collective flue is a system suitable for collecting and expelling the combustion products of several appliances installed on several floors of a building. Positive pressure flues may only be used for type C condensing appliances. Consequently the B53P/B23P configuration is prohibited. The installation of boilers on pressurised collective flues is **only permitted for methane gas**. The boiler is sized to work correctly up to a maximum internal smoke pipe pressure of 25 Pa. Check the number of fan rotations complies with the indications in the "technical data" table.

Make sure the air suction and flue gas discharge pipes are airtight.

Installation in pressurized collective flues is only possible by using the clapet accessory kit with integrated siphon, to be installed immediately on the exit of the flue gas discharge pipe (kit Ø80) or the flue gas discharge/suction air pipe (kit Ø80/125).

NOTE: The use of the Ø80 clapet kit requires the use of the Ø80 twin system connection kit (fig. A - 2, page 9).

The clapet accessory kits with integrated siphon available in the catalog are suitable for the collection and flow of condensate inside the boiler.

WARNINGS:

⚠ The appliances connected to a joint flue must all be of the same type and have equivalent combustion characteristics.

⚠ The number of appliances that can be connected to a collective smoke pipe under positive pressure is defined by the smoke pipe designer.

The boiler is designed to be connected to a collective smoke pipe sized to work in conditions where the static pressure of the collective flue gas pipe may exceed the static pressure of the collective air pipe by 25 Pa when n-1 boilers are working at the maximum nominal heat output while 1 boiler is working at the minimum heat output permitted by the controls.

⚠ The minimum permitted pressure difference between the flue gas outlet and the combustion air inlet is -200 Pa (including -100 Pa of wind pressure).

Additional accessories (bends, extensions, terminals, etc.) are available for this type of discharge, which make possible the flue gas exhaust configurations specified in chapter "4.8 Flue gas exhaust and combustion air suction".

⚠ The installation of the non-return valve (clapet kit), available in the catalogue, is mandatory.

⚠ The pipes must be assembled so as to avoid pockets of condensate that would prevent the correct evacuation of the flue gases.

⚠ A data plate must be positioned in the point of connection with the collective flue gas pipe. The plate must show at least the following information:

- the collective flue is sized for boilers type C(10)3
- the maximum mass flow rate permitted for the flue gases, kg/h
- the dimensions of the connection to the shared pipes
- a warning concerning the air outlet and combustion product input openings of the pressurised collective flue; these openings must be closed and a check must be made when the boiler is disconnected, to make sure they are airtight
- the name of the manufacturer of the collective flue gas pipe, or the company's logo

⚠ See applicable legislation for the discharge of the combustion products as well as local regulations.

⚠ The flue gas pipe must be carefully chosen on the basis of the following parameters.

	maximum length	minimum length	UM
ø 80-80	4,5 + 4,5	0,5	m
ø 80/125	4,5	0,5	m

⚠ Before attempting any operation, disconnect the appliance from the electrical supply.

⚠ Before assembling, lubricate the gaskets with a non-corrosive glide lubricant.

⚠ If the flue gas discharge pipe is horizontal, it must be tilted 3° towards the boiler.

⚠ The number and characteristics of the appliances connected to the smoke pipe must be suitable for the real characteristics of the pipe itself.

⚠ The terminal of the collective pipe must create a draught.

⚠ The condensate can flow inside the boiler.

⚠ The maximum permitted recirculation rate in windy conditions is 10%.

⚠ The maximum permitted pressure difference (25 Pa) between the flue gas inlet and the air outlet of a collective smoke pipe cannot be exceeded when n-1 boilers are working at the maximum nominal heat output while 1 boiler is working at the minimum heat output permitted by the controls.

⚠ The collective flue gas pipe must be suitable for an overpressure value of at least 200 Pa.

⚠ The collective flue must not be equipped with a draught-breaking device.

Bends and extensions, available as accessories, can be installed according to the desired type of installation.

The maximum permissible flue gas pipe and air intake pipe lengths are shown in chapter "4.8 Flue gas exhaust and combustion air suction".

With C(10)3 installation, show the number of fan rotations (rpm) on the label applied alongside the appliance serial number.

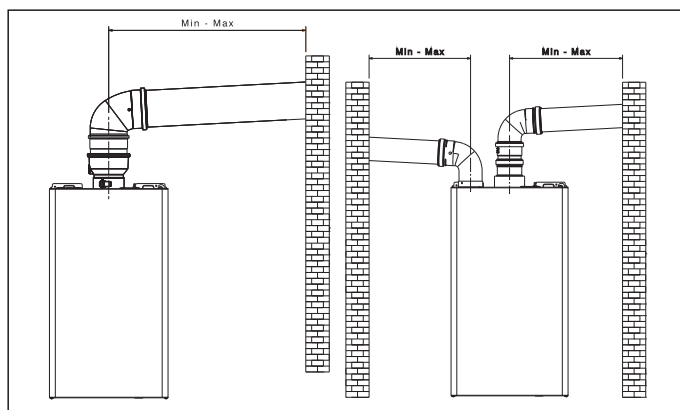

4.10 Filling the heating system and removing air

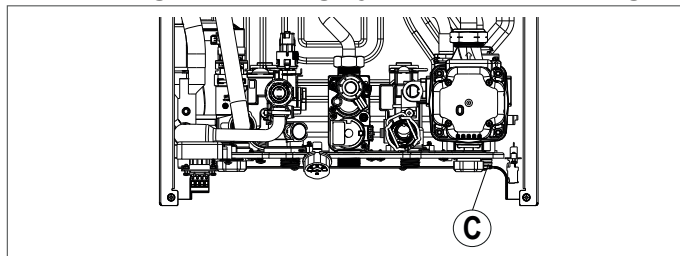

NOTE: even if the boiler is equipped with a semi-automatic filling device, the first filling operation of the system must be carried out by acting on the filler tap (**outside the boiler**) ensuring that the boiler is electrically powered on.

NOTE: whenever the boiler is powered electrically, the **automatic vent cycle** is carried out.

NOTE: the presence of a water alarm (E040, E041 or E042) does not allow the vent cycle to be performed.

Proceed to filling the heating system by carrying out the following steps:

- open the filling tap (**outside the boiler**) by turning it anticlockwise
- check that the pressure value reaches 1-1.5 bar by means of a hydrometer placed under the bracket
- close the filling tap (**outside the boiler**).

NOTE: if the mains pressure is less than 1 bar, keep the filling tap open (**outside the boiler**) during the vent cycle and close it once finished.

To **start** the vent cycle:

- switch off the power supply for a few seconds
- connect the power again leaving the boiler OFF
- check that the gas tap is closed.

At the **end** of the cycle, if the circuit pressure has decreased, act on the filling tap again (**outside the boiler**) to bring the pressure to the recommended value (1-1.5 bar).

After the vent cycle, the boiler is ready.

- Remove any air in the domestic system (radiators, zone manifolds, etc.) using the bleed valves.
- Once again check that the system pressure is correct (ideally 1-1.5 bar), restoring the right level if necessary.
- If air is noticed when operating, repeat the vent cycle.
- Once the operations are finished, open the gas tap and ignite the boiler.

At this point it is possible to carry out any heat request.

4.11 Emptying the boiler heating circuit

Before draining, set the boiler to OFF and shut off the electrical supply setting the main system switch to OFF.

- Close the heating system taps (if present).
- Connect a pipe to the system drain tap (C), then manually turn it anticlockwise to drain off the water.

NOTE: act on the system drain tap (C) with a size 13 wrench

- When finished, remove the pipe from the system drain tap (C) and close it.

5 CONTROL PANEL

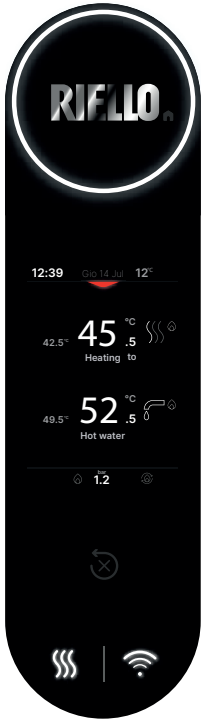

The **FAMILY HM** touchscreen display allows the user to interact quickly and easily with the interface, which, depending on the level of use, is presented with graphic symbols or descriptive text.

When the display is not being used, the stand-by screen is shown, simply press in the centre of the display to activate the operating mode.

The key  allows a reset of an ongoing fault.

The key  allows a quick switch from summer mode to winter mode and vice versa.

The touchscreen has colours that help the user take even more advantage of the SMART features of our interface:

grey	white	green	red	orange
The colour 'grey' is usually associated with a parameter or function that cannot be changed.	The colour 'white' is usually associated with a parameter or function that can be changed.	Indicates correct operation of the appliance.	When associated with the  symbol it indicates the presence of a fault that sends the boiler into a lockout conditions.	Indicates the presence of a transient fault.

Example

WINTER SCREEN - EXAMPLES OF COLORS ON TOUCH SCREEN



Some icons may be active depending on which settings are currently active.

SETTINGS MENU

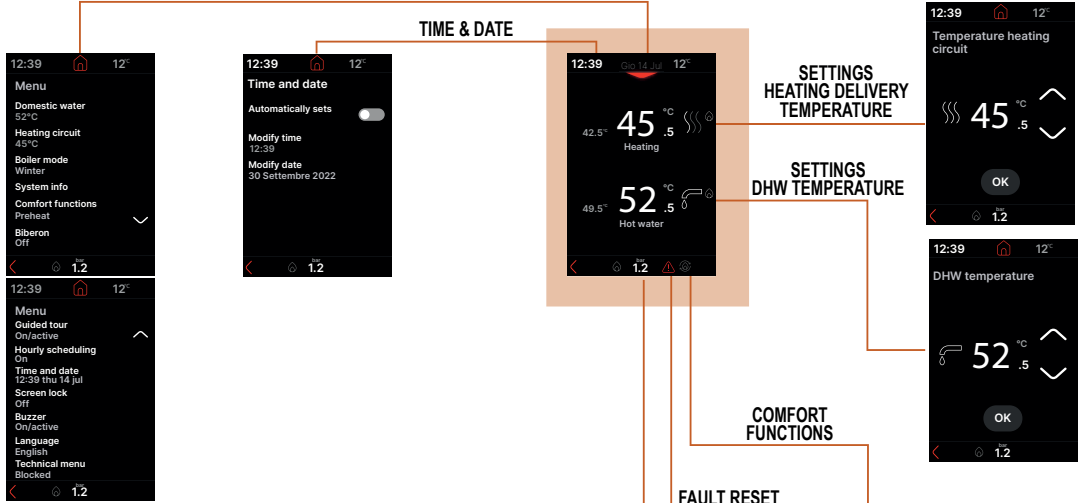

PRESSURE MANAGEMENT

FAULT RESET SCREEN

USER MENU

12:39 12°C

Menu

- Domestic water 52°C
- Heating circuit 45°C
- Boiler mode Winter
- System info
- Comfort functions Preheat
- Biberon Off

1.2 bar

12:39 12°C

Menu

- Guided tour On/active
- Hourly scheduling On
- Time and date 12:39 thu 14 jul
- Screen lock Off
- Buzzer On/active
- Language English
- Technical menu Blocked

1.2 bar

TECHNICAL MENU

12:39 12°C

Security password

0 0 0 0

OK

1.2 bar

12:39 12°C

Service menu

- Chimney sweep
- lpd
- Alarm history
- Call service Call service
- High efficiency enable Not active
- Contact service

12:39 12°C

Technical menu

- Combustion
- Configuration
- Heating
- Dhw
- Service
- Connectivity

1.2 bar

12:39 12°C

Connectivity

- Bus 485 config
- Wi-Fi key
- Ot config Activate

1.2 bar

12:39 12°C

Combustion

- Gas - gas type Methane
- D52 - p1 GAS VALVE 45
- Gac
- Apl - power 25 kW

1.2 bar

12:39 12°C

Configuration

- Hydraulic configuration Only heating
- Min rpm 1600 RPM
- Max rpm 6100 RPM
- Max ch rpm 5100 RPM
- Range rated 5100 RPM
- Config aux 1 Not set
- Exhaust probe reset
- Hydraulic configuration Only heating
- Water pressure transducer Water transducer
- Auto-fill enable Not active
- Air purging cycle
- Min rpm 5100 RPM
- Max rpm 7900 RPM
- Max ch rpm 6300 RPM
- Range rated 6300 RPM
- Config aux 1 Not set
- Exhaust probe reset

12:39 12°C

Heating

- Pump control type 85
- Ot cascade control Activate
- Screed function
- Anti cycle function 3 Min
- Reset ch timers Activate
- Type of heating High temperature
- Max temp 80.5°C
- Hyst on high temp 5°C
- Hyst off high temp 5°C
- Hyst on low temp 3°C
- Hyst off low temp 3°C
- Pump control type 85
- Ot cascade control Activate
- Screed function
- Anti cycle function 3 Min
- Reset ch timers Activate
- Type of heating High temperature
- Max temp 80.5°C
- Min temp 40°C
- Thermoregulation Activate
- Hourly scheduling Off

12:39 12°C

Dhw

- Anti legionella function Not active
- Tank hysteresis on 5°C
- Tank hysteresis off 5°C
- Tank flow temp 80°C
- Min temp 37°C
- Max temp 60°C
- Special functions None
- Max temp 60°C
- Special functions None
- Post circulation Not active

6 COMMISSIONING

6.1 Preliminary checks

The first start-up must be carried out by personnel from the relevant Technical Assistance Centre. Before starting up the boiler, check:

- that the data of the supply networks (electricity, water, gas) correspond to the label data
- that the flue gas evacuation and air intake pipes comply with current regulations and respect the maximum permissible lengths
- that conditions for regular maintenance are guaranteed if the boiler is placed inside or between items of furniture
- the seal of the fuel adduction system
- that the fuel flow rate corresponds to values required by the boiler
- that the fuel supply system is sized to provide the correct flow rate to the boiler, and that it has all the safety and control devices required by current regulations
- that the circulator rotates freely because, especially after long periods of inactivity, deposits and/or debris can prevent free rotation
- that the trap is completely filled with water, otherwise refill it (see chapter "6.2 Initial start-up").

Before connecting the "Hi, Comfort T300 or K100" devices, the Connectivity Menu must be set up correctly to avoid communication failure problems (see section "9.10 Connectivity Menu").

6.2 Initial start-up

On first start-up, in the event of prolonged non-use and in the event of maintenance work, it is essential to proceed as described in the following paragraphs before putting the appliance into operation. At the first start-up, the calibration procedure (GAC) is also recommended to allow the boiler to reach its optimal performance. If the procedure is not performed, the display shows "CFG - GAC Not performed".

6.2.1 Condensate trap filling

Fill the condensate collection drain-trap, pouring about 1 litre of water into the boiler combustion analysis outlet, and check that:

- the water leaving the boiler via the discharge tube is running off correctly
- the seal on the condensate discharge connection line.

Proper functioning of the condensate drainage circuit (drain-trap and pipes) requires that the condensate level does not exceed the maximum level (max).

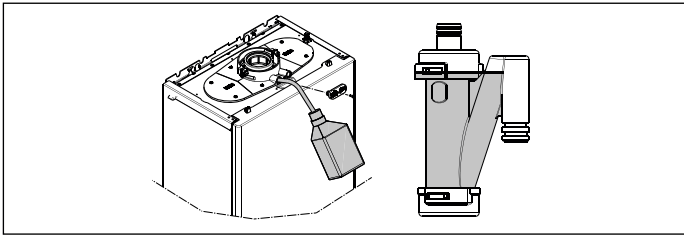

High efficiency mode (SERVICE)

In this mode, the boiler limits the power output in heating for 60 minutes to a minimum value and the maximum temperature in DHW to 55°C. Activating the chimney sweep temporarily disables this function.

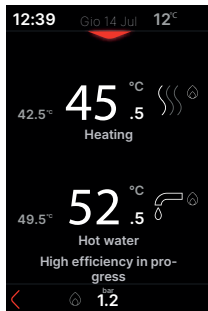
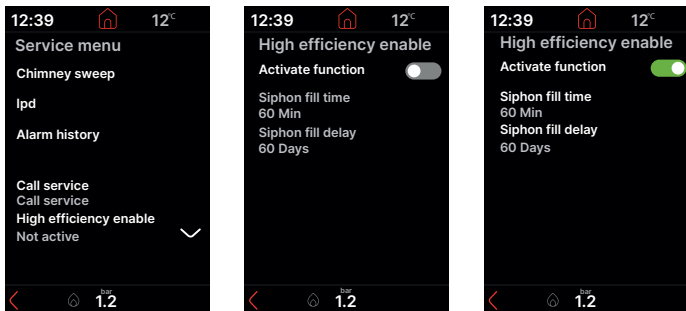

6.3 Venting cycle

Turn the main system switch ON. Every time the boiler is powered up, a vent cycle is run lasting 6 minutes.



! When the vent cycle is running all heat requests are inhibited except for DHW requests when the boiler is not in OFF.

If the boiler is not in the OFF condition, the vent cycle can be interrupted by a DHW request or by tapping the "x" on the progress bar.

6.4 Manual calibration procedure (GAC)

The GAC procedure, which is useful to calibrate the gas valve and combustion control system, is mandatory following: gas conversion - gas valve replacement - board replacement - fan replacement - cleaning of primary heat exchanger and/or burner - replacement of flame detection electrode (ionisation) - replacement of burner insulation panel - modification of suction/exhaust pipes.

The GAC procedure must also be carried out on first start-up. If this procedure is not carried out in the time required, the boiler will still be safe however it may be limited in performance and may also process combustion control signals.

! The procedure must be performed with the casing closed.

The msg "CFG - GAC Not performed" is only displayed on the home page if the function has never been performed.

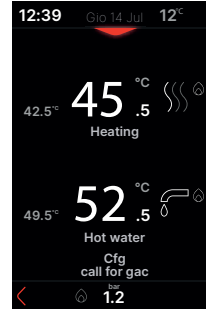

- Power up the boiler and wait for the vent cycle to run (see paragraph "6.3 Venting cycle").
- If in the OFF condition, set the boiler to SUMMER or WINTER.
- Generate a DHW request of 5 litres per minute or more. Although there are no limitations on the part of the system, except those foreseen by the ALARMS supervision, however, it is advisable to do the GAC scan with boiler return system water below 15°C or in any case with a temperature compatible with the flow rate of system water towards the boiler. If the boiler has an external water tank, drain the water tank, with the boiler in the OFF state, so that the accumulation in the water tank is reasonably cold.
- Wait until the flame symbol appears on the display. No key must be pressed at this stage.

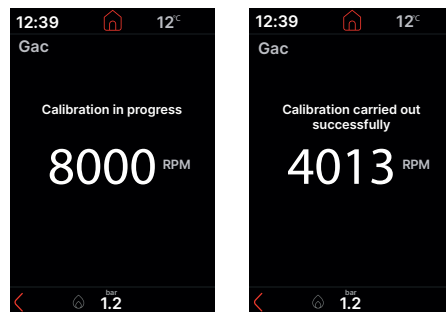
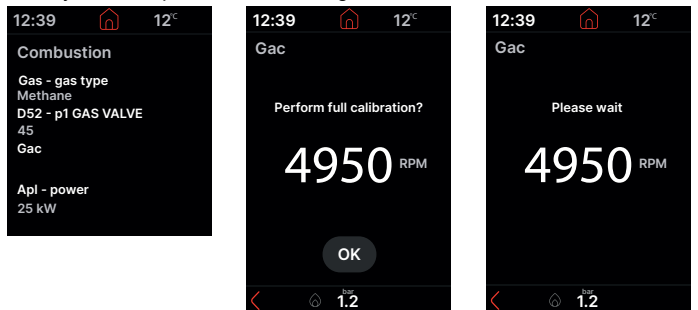

NOTE: If it is not possible to dissipate heat in DHW mode, it is still possible for high-temperature systems to carry out the GAC in a heating request by setting the heating water setpoint to 80.5°C, or even better, by activating the chimney sweep function and then, with the flame on, starting the GAC.

If the GAC is successfully completed, return to the main screen by pressing the HOME button; if the message "Calibration failed. Retry?" is displayed, you can repeat the procedure by pressing the OK button.

If the procedure is not carried out when it is mandatory to do so, this non-compliance may lead to a limited operation and the possibility of abnormal combustion control signals occurring.

If a fault occurs during the procedure or if the heat request is interrupted, the procedure would be terminated prematurely by displaying the fault status or automatically returning to the main screen. In this case, the procedure must be repeated.

6.5 Setting the thermoregulation

Temperature control is only available with an outdoor temperature sensor connected and is only active for the HEATING function.

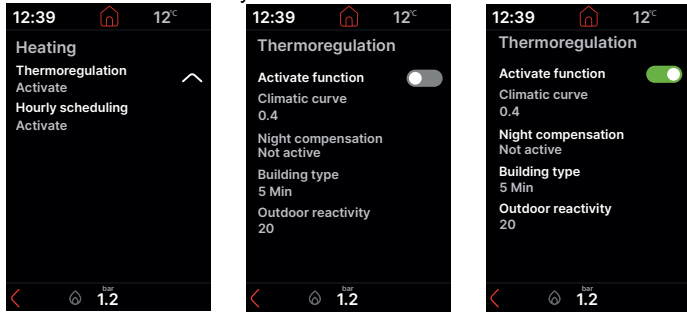

With the function not enabled or an outdoor temperature sensor, the boiler works at a fixed-point. The electronic thermostat algorithm will not use the measured outdoor temperature value directly, but rather an average outdoor temperature value, which takes account of the insulation of the building: in well-insulated buildings, outdoor temperature variations have less influence on the ambient temperature than in less insulated buildings.

This value together with the temperature detected by the outdoor temperature probe can be displayed in the following screen:



REQUEST FROM OT CHRONOTHERMOSTAT

In this case, the delivery setpoint is calculated by the timed thermostat on the basis of the outdoor temperature value, and by the difference between the real ambient temperature and the required ambient temperature.

REQUEST FROM ROOM THERMOSTAT

In this case, the delivery setpoint is calculated by the adjustment board on the basis of the outdoor temperature value, to obtain an estimated ambient temperature of 20° (reference ambient temperature).

There are 2 parameters that are used to calculate the delivery setpoint:

- slope of the compensation curve (KT) - modifiable by technical personnel
- offset to reference ambient temperature - can be modified by the user.

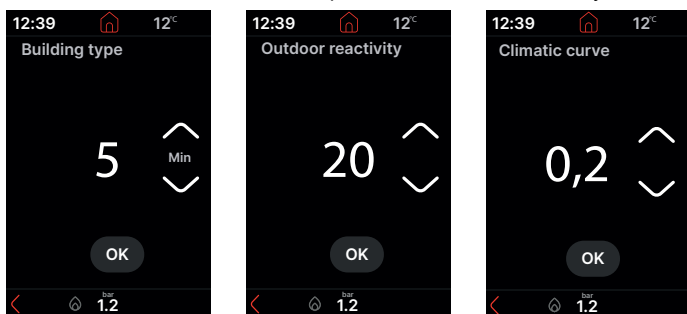

TYPE OF BUILDING

It is indicative of the frequency with which the value of the calculated outdoor temperature for thermoregulation is updated, a low value for this value will be used for buildings that have little insulation.

REACTIVITY SEXT

It is an indication of the speed with which variations of the measured outdoor temperature affect the calculated outdoor temperature value for thermoregulation, low values indicate high speeds.

CRUVE SLOPE

The heating thermoregulation curve maintains a theoretical temperature of 20°C in the room for outdoor temperatures between +20°C and -20°C. The choice of the curve depends on the minimum design outdoor temperature (and thus the geographical location) and the design flow temperature (and thereby the type of system) and should be carefully calculated by the installer, according to the following formula:

$$KT = \frac{\text{Project delivery } T. - T_{\text{shift}}}{20 - \text{min. outdoor project } T.}$$

Tshift = 30°C standard system
25°C floor installations

If the calculation gives an intermediate value between two bends, you are advised to choose the thermoregulation bend closest to the value obtained.

Example: if the value obtained from the calculation is 1.3, it lies between curve 1 and curve 1.5. Choose the nearest curve, i.e. 1.5. The settable KT values are as follows:

- standard system: 1,0÷3,0
- free-standing system 0,2÷0,8.

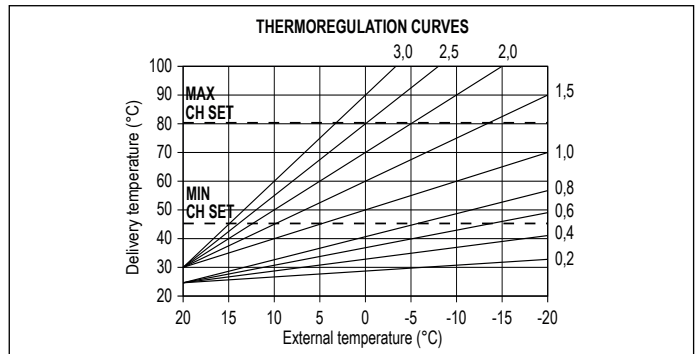

Offset on the reference ambient temperature

In any case, the user can indirectly modify the HEATING setpoint value by inserting an offset on the reference temperature (20°C). This offset may vary from -5 to +5 (offset 0 = 20°C). To correct the offset, refer to paragraph "9.4 Heating setpoint setting with outdoor temperature sensor.

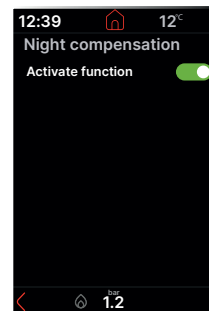
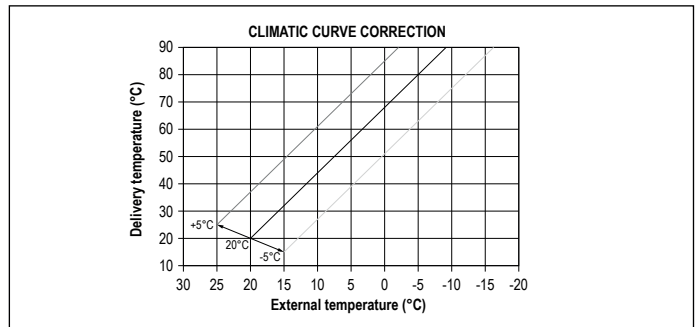

NIGHT COMPENSATION

If a time programmer is connected to the input ROOM THERMOSTAT the night compensation can be enabled.

In this case, when the CONTACT is CLOSED, the heat request is made by the flow probe on the basis of the outdoor temperature, to obtain a nominal ambient DAY temperature (20°C). The OPENING OF THE CONTACT does not produce a switch-off, but rather a reduction (parallel shift) of the climatic NIGHT curve (16°C).

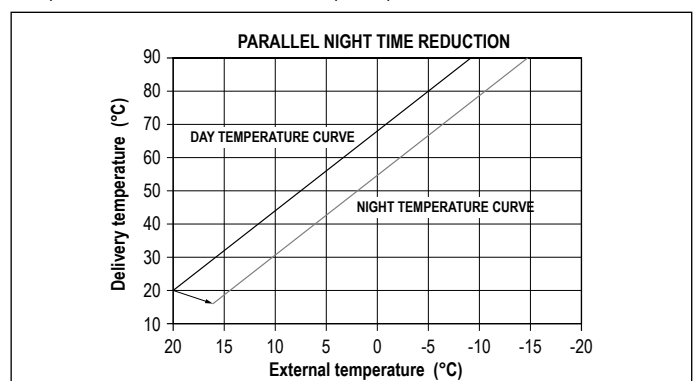

In this case too, the user can indirectly modify the HEATING setpoint value by inserting an offset on the reference DAY temperature (20°C) or NIGHT temperature (16°C). This offset may vary from [-5 to +5]. NIGHT COMPENSATION is not available if OT+ chrono is connected. **To correct the offset, refer to paragraph "9.3 Heating and DHW setpoint setting".**

6.6 Screed heater function

If the system is at low temperature the boiler provides a 'screed heater' function (function only available in OFF-state) which can be activated as follows:

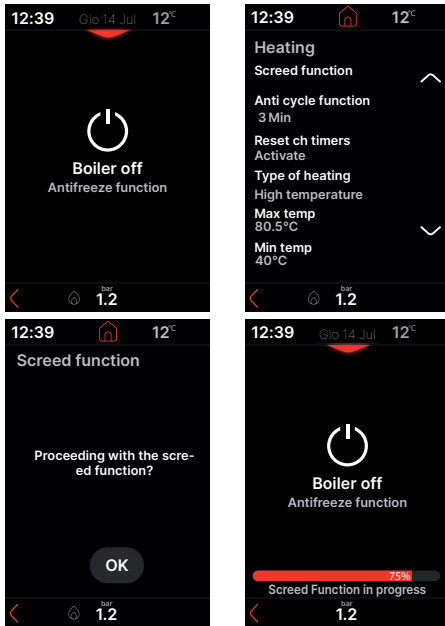

The screed heater function lasts 168 hours (7 days) during which, in the zones configured as low temperature, a heating request with initial zone delivery setpoint of 20°C is simulated, subsequently increased according to the table indicated below.

By accessing the 'System Info' menu, it is possible to display the value for the number of hours that have elapsed since the activation of the screed heater function. Once activated, the function takes priority, if the machine is shut down by disconnecting the power supply, when it is restarted the function picks up from where it was interrupted. The function can be interrupted before its end by switching the boiler to a state other than OFF or by disabling the parameter.

DAY	TIME	TEMPERATURE
1	0	20°C
	6	22°C
	12	24°C
2	18	26°C
	0	28°C
	12	30°C
3	0	32°C
	0	35°C
4	0	35°C
	0	30°C
6	0	30°C
	0	25°C

Note: The temperature and increase values can be set to different values only by qualified personnel, only if strictly necessary. The manufacturer declines all responsibility if the parameters are incorrectly set.

6.7 Sliding delivery (only if water tank connected)

This parameter allows you to activate the function for changing the delivery setpoint used by the boiler, when in domestic hot water request mode.

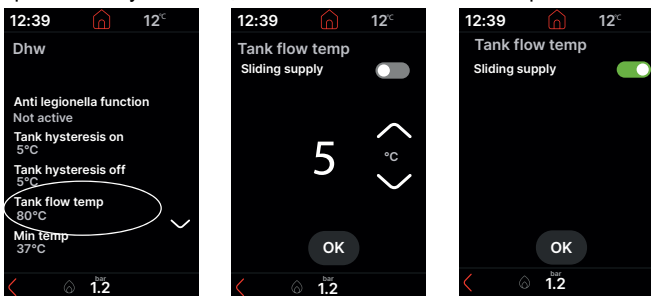

With the parameter not active (factory setting) there is a modulation to the fixed delivery value, set in the TANK FLOW TEMP parameter, when DHW is requested.

By activating the parameter, the delivery setpoint is no longer fixed at 80°C, but can be changed and calculated automatically by the boiler on the basis of the difference between the desired domestic hot water setpoint and the temperature measured by the water tank probe.

Note: enabling this functionality, which is always possible, must however take into consideration that in certain cases, for example with large capacity boilers, it could slow down the thermal load of the boiler itself, slowing down its performance and postponing any request for heating service.

It might be necessary to reset the value of this parameter when replacing the adjustment board.

6.8 Anti-legionella function (only if connected to a water tank with probe and OT+ connection not present)

The machine has an automatic ANTI-LEGIONELLA function that, daily or weekly depending on the settings selected, if necessary heats the domestic hot water at 65°C keeping it at that temperature for 30 minutes, thereby destroying any proliferation of bacteria in the water tank. The function is not carried out if the temperature of the water tank reached 65°C over the last 24h, for daily scheduling, or in the last 7 days, in the case of weekly scheduling.

⚠ The function is not carried out with the boiler set to OFF.

Note: if the OT+ chrono is present and connected the anti-legionella function is delegated to the OT+ chronothermostat.

The ANTI-LEGIONELLA function is activated in the following way:

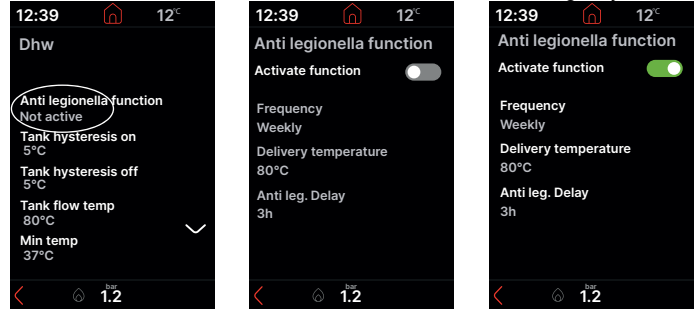

The first time the function is performed with a ANTI LEG. DELAY (in hours) from its activation and subsequently with a daily (24h) or weekly (168h) frequency depending on the set parameter value.

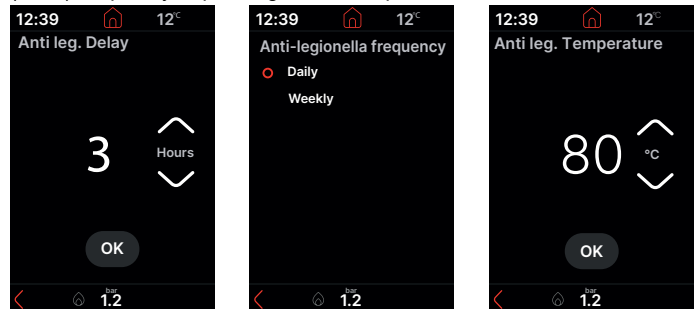

In the "System Info" screen it is possible to view the number of days remaining until the next anti-legionella function is performed. During execution the display shows

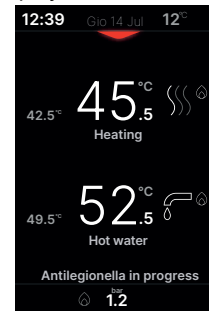

⚠ Once running, the function takes on maximum priority and cannot be interrupted; however, it can be temporarily suspended by setting the boiler to OFF or by interrupting the power supply. When restarted, the anti-legionella cycle resumes from where it was interrupted.

If the anti-legionella function is interrupted due to exceeding the maximum time (4h), the display shows:

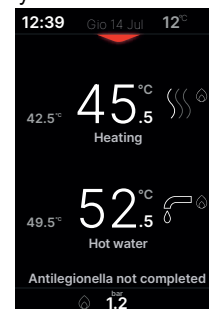

In this condition, the system retries the execution the next day.

6.9 Checks during and after the initial start-up

After starting up, check that the boiler carries out the start-up procedures and subsequent shut-down properly.

- Check the domestic hot water operation by opening a hot water tap in SUMMER mode or WINTER mode.
- Check the full stop of the boiler by turning off the system's main switch.
- After a couple of minutes of continuous operation to be obtained by turning the system's main switch to "on", setting the boiler mode selector to Summer and by keeping open the domestic hot water device, the binders and manufacturing waste evaporate; only subsequently it will be possible to control combustion.

6.10 Combustion check

 The checks of the settings of CO₂ in relation to the reference parameters, indicated in the tables below, must be carried out with the casing closed.

To carry out the combustion analysis, proceed as follows:

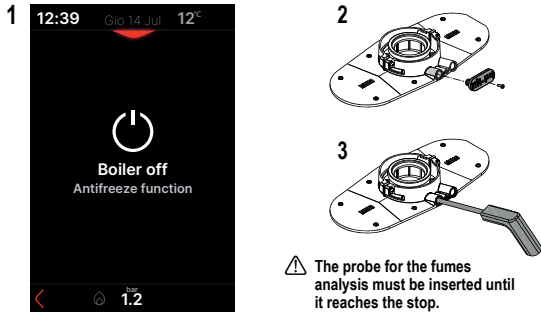

CO ₂ * max		METHANE GAS (G20)	LIQUID GAS (G31)	
	25 HM IS		8,8	10,0
35 HM IS		8,8	9,9	%
(*) CO ₂ tolerance = ±1%				

CO ₂ * min		METHANE GAS (G20)	LIQUID GAS (G31)	
	25 HM IS		8,8	10,0
35 HM IS		8,8	10,0	%
(*) CO ₂ tolerance = ±1%				

- Check that the values of O₂ (max, nominal and min) related to 20% hydrogen mixture are in accordance with the following.

O ₂ value relative to the 20% hydrogen mixture	Qmax			25 HM IS	35 HM IS
		max	%		2,4
	nominal	%		4,3	4,3
	min	%		6,2	6,2
	Qmin				
	max	%		2,4	2,4
	nominal	%		4,3	4,3
	min	%		6,2	6,2

- The CHIMNEY SWEEP lasts a maximum of 15 minutes; the procedure can be terminated prematurely by pressing the (HOME) key.
- If the system is in low temperature, live, without mixing or thermostatic valves, the COMBUSTION ANALYSIS must be carried out in DHW request mode.

-  COMBUSTION ANALYSIS is terminated prematurely if:
 - the delivery temperature exceeds 95°C; it will ignite again when the temperature falls below 75°C
 - a flame is not detected resulting in an alarm
 - in the event of an alarm.

-  With the 'Config OT bus' function active, combustion control is not possible. To carry out the flue gases analysis, deactivate the function. Remember to reset the function once the combustion check has been completed.

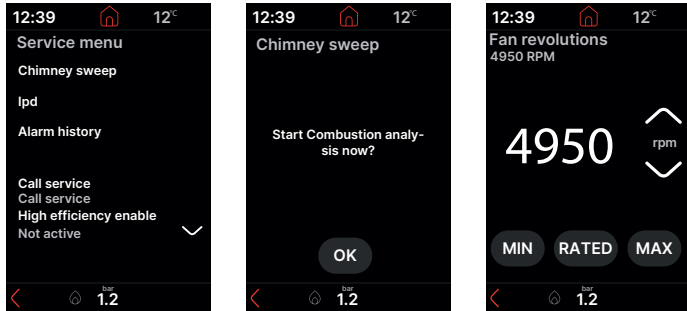
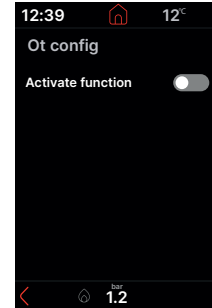

Holding down the heating and Wi-Fi keys will take you to the chimney sweep function page without going through the password-protected technical menu.



-  With the chimney sweep function in progress, press the HOME button to activate the "GAC" procedure (follow the indications provided in par. 6.4).

- The display shows:

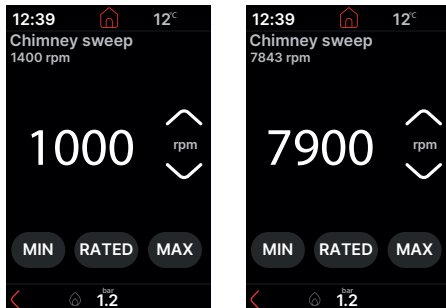

- By setting the maximum value, the boiler will operate at maximum output; by setting the minimum value, the boiler will operate at minimum output.
- Check on the analyser that CO₂ **max and minute values** comply with the following tables

When the check has ended:

- exit the function by pressing "<"
- remove the analyser probe and close the combustion analysis outlet with the relative plugs and screw
- put the analysis probe adapter (supplied with the boiler) in the documentation envelope
- set the boiler to the required operating mode, depending on the season
- regulate the requested temperature values according to needs.

6.11 Adjustments

The boiler has already been adjusted during manufacturing by the manufacturer. However, if it is necessary to carry out the adjustments again (for example after extraordinary maintenance, after replacing the gas valve, after a gas transformation or after replacing the board) follow the procedures described below.

Maximum and minimum power and maximum heating adjustments must be carried out only by qualified personnel:

- Power the boiler

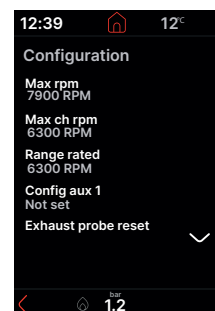
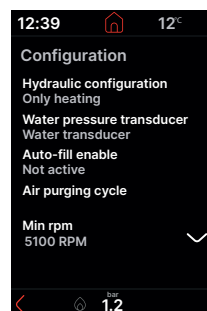

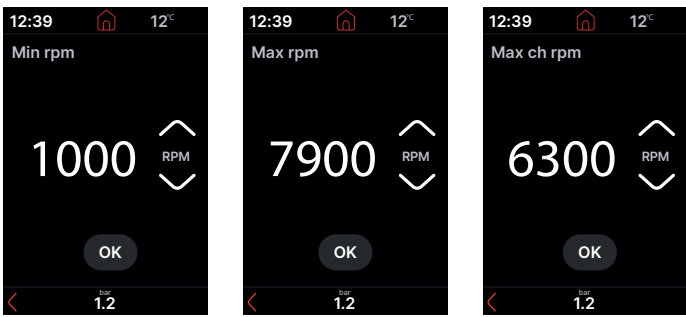

- set the desired values by referring to tables 1 and 2
- check that the values on the two screens are the same.

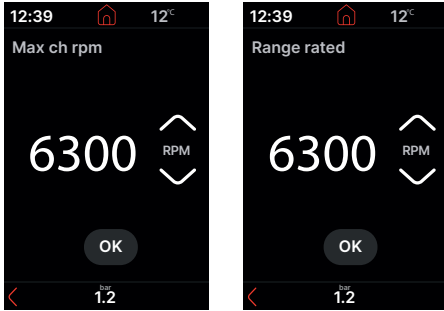



 The maximum heating fan speed used will be the one set in the RANGE RATED screen.

MAXIMUM NO. FAN ROTATIONS	METHANE GAS (G20)	LIQUID GAS (G31)	
25 HM IS CH - DHW	6.300 - 7.900	6.100 - 7.600	rpm
35 HM IS CH - DHW	7.700 - 8.600	7.500 - 8.200	rpm

MINIMUM NO. FAN ROTATIONS	METHANE GAS (G20)	LIQUID GAS (G31)	
25 HM IS	1.000	1.250	rpm
35 HM IS	1.100	1.250	rpm

6.12 Gas conversion

 Conversion from a family gas to other family gas can be performed easily also when the boiler is installed.

 This operation must be carried out by professionally qualified personnel.

The boiler is designed to operate with methane gas (G20) according to the product label. It is possible to convert the boiler to LPG (G31) as follows:

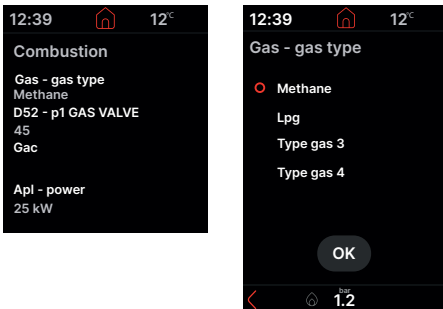

 **Switch the boiler off and on again after changing parameters.**

- Once the gas conversion has been carried out:
- check that the fan speed corresponds to the indications provided in **tables 1 and 2**, par. "6.11 Adjustments"
 - carry out a new "GAC" procedure (see par. 6.4).

6.13 Output change

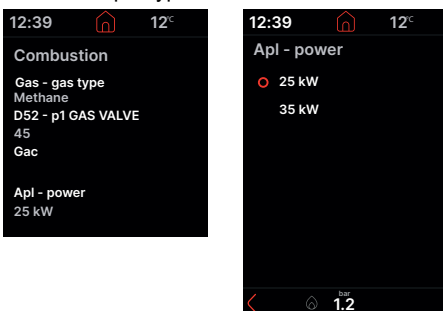

To change the boiler output type:



Configure the fan speeds of your boiler as indicated in tables 1 and 2, par. "6.11 Adjustments".

 **Disconnect and reconnect power to the boiler after changing the parameters.**

6.14 Signalling and faults

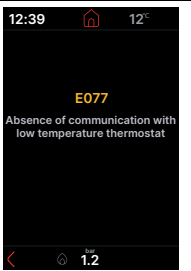
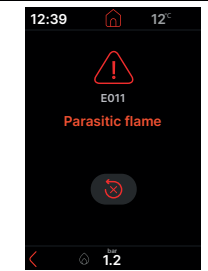
DISPLAY WITH REGULAR OPERATION	GREEN	
		
DISPLAY WITH A FAULT PRESENT	ORANGE	RED
		
		

The presence of a fault is indicated with two different colours:

- orange: indicates that a self-resetting transient error is present which could limit the correct operation of the boiler
- red (together with the symbol ) indicates the presence of an error which will put the boiler into a lockout condition.

Reset function

To restore operation of the boiler in the event of a fault, press . At this point, if the correct operating conditions have been restored, the boiler will restart automatically. A maximum of 5 consecutive unlocking attempts can be made from the interface, after which the interface displays.

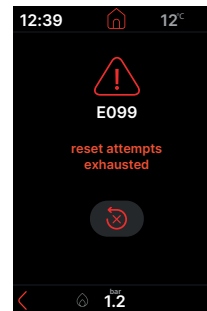

In this case, the boiler must be disconnected from the electricity supply and then reconnected again, to reactivate operation.

 If the attempts to reset the boiler do not work, contact the Technical Assistance Centre.

PRESSURE fault

When the pressure value falls below 0.5 bar, the following situations can occur:

warning signal FIL



The boiler is operating normally, but it is still recommended to fill the system in the following way:

- open the filling tap (**outside the boiler**) by turning it anticlockwise
- check that the pressure value reaches 1-1.5 bar by means of a hydrometer located under the shelf or by accessing the INFO menu or in the home page
- close the filling tap (**outside the boiler**) making sure you hear the mechanical click.

temporary fault - E041

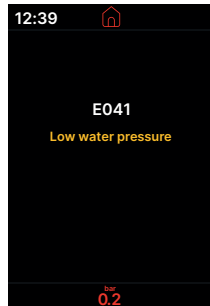

The boiler is not working properly. Fill the system as described in the previous point; operation required within 10 minutes of the message appearing otherwise the anomaly becomes definitive (E040).

definitive fault - E040

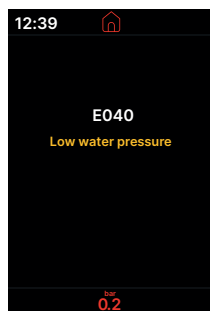

In the event of a permanent lockout, fill the system and then release the alarm.

Press to restore operation.

Once operation is restored, the boiler performs an automatic vent cycle .



If the drop in pressure is very frequent, request the intervention of the Technical Assistance Centre.

WATER TANK PROBE fault (E060)

Technical Assistance intervention is required. In the case of heating only models with water tank with probe connected (case C), the appearance of the E060 fault prevents sanitary operation.

PRIMARY HEAT-EXCHANGER CLEANING fault (E091)

The boiler has an auto-diagnostic system which, based on the total number of hours in certain operating conditions, can signal the need to clean the primary heat exchanger. Once the cleaning operation has been completed with the cleaning kit supplied as an accessory, it is necessary to reset the total hours meter as follows:

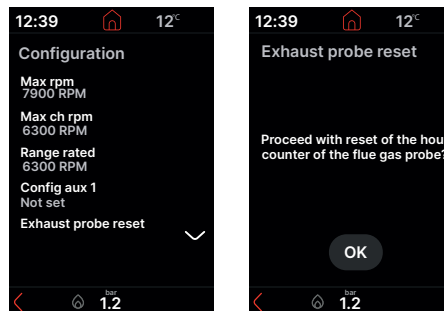

NOTE: The meter resetting procedure should be carried out after each in-depth cleaning of the primary exchanger or if this latter is replaced.

The fault occurs when the hour meter exceeds 2500 hours; this value can be verified as follows:

- access the "System Info" menu to display the value of the flue gas probe meter (display/100, example 2500h = 25).

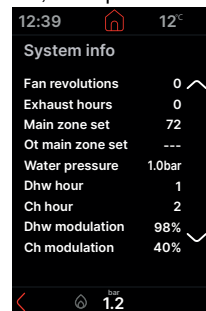

ERROR CODE	ERROR MESSAGE	ERROR TYPE DESCRIPTION
E010	MAXIMUM NUMBER OF IGNITION ATTEMPTS	DEFINITIVE
E011	PARASITIC FLAME	
E012	MAXIMUM NUMBER OF FLAME LOSSES	
E013	SERIAL PROTOCOL	
E014	FLAME DETECT TEST FAILED	
E015	VOLTAGE DETECT FLAME TEST FAILED	
E020	LIMIT THERMOSTAT	
E021	GAS VALVE CONTROL MALFUNCTION	
E030	FAN ERROR	
E031	FAN FAILURE MECHANICAL BLOCKAGE	
E032	ROTOR FAN FAILURE BLOCKED	
E033	ROTOR FAN FAILURE DAMAGED	
E034	CHIMNEY OBSTRUCTION IN PREVENTILATION	
E035	BLOCKAGE OBSTRUCTION FLUE GAS LOW POWER	
E036	BLOCKAGE OBSTRUCTION FLUE GAS HIGH POWER	
E037	FAILED COMBUSTION CHECK LOW POWER	
E038	COMBUSTION CHECK FAILED HIGH POWER	
E039	ABNORMAL FLAME VALUE	
E040	LOW WATER PRESSURE	
E042	WATER TRANSDUCER - LWCO ERROR	
E071	HEATING TEMPERATURE OVER LIMIT	
E075	VALVE OPENING LIMIT REACHED	
E081	RETURN TEMPERATURE OVER LIMIT	
E088	CAC FAILED	
E090	EXHAUST PROBE ERROR	
E092	CALIBRATION FAILED	
E093	TOO MANY CALIBRATION ATTEMPTS	
E094	LAMBDA OVER LIMIT	
E097	Check FAILED	
E098	GAC FAILED	
E099	RESET ATTEMPTS EXHAUSTED	

ERROR CODE	ERROR MESSAGE	ERROR TYPE DESCRIPTION
E041	LOW WATER PRESSURE	TRANSITORY
E050	SMOKE OBSTRUCTION ERROR LOW POWER	
E051	SMOKE OBSTRUCTION ERROR HIGH POWER	
E052	HARDWARE ERROR OUT OF THRESHOLD	
E055	NO CARD FAN COMMUNICATION	
E056	NO COMMUNICATION MICROPROCESSOR CARD	
E060	WATER TANK PROBE ERROR	
E070	CH PROBE ERROR	
E071	HEATING TEMPERATURE OVER LIMIT	
E072	DELTA T RETURN OUT OF LIMIT	
E077	ABSENCE OF COMMUNICATION WITH LOW TEMPERATURE THERMOSTAT	
E080	RETURN PROBE ERROR	
E081	RETURN TEMPERATURE OVER LIMIT	
E082	WARNING DELTA TEMPERATURE	
E090	EXHAUST PROBE ERROR	
E091	CLEAN PRIMARY HT EXCHANGER	
E095	CALIBRATION FAILED	
E096	LAMBDA OVER LIMIT	
FIL	LOW WATER PRESSURE CHECK THE HTG SYSTEM	
pressure value	HIGH WATER PRESSURE CHECK THE HTG SYSTEM	
COM	APPLIANCE PCB COMMUNICATION LOST (more than 30 seconds)	SIGNAL: (the boiler continues to operate but with no display or keys)
E065	IMOD ERROR	SIGNAL
FWER	WARNING FIRMWARE VERSIONS NOT COMPATIBLE	SIGNAL: (the boiler continues to operate but with no display or keys)
CFS	CALL FOR SERVICE	SIGNAL
SFS	STOP FOR SERVICE	DEFINITIVE
OBCD	ON BOARD CLOCK DAMAGED	SIGNAL: (the boiler continues to operate but with no display or keys)
LLL	GENERIC FIRMWARE BLOCK	SIGNAL
CFG	GAC NOT EXECUTED	SIGNAL

6.15 Replacing the gas valve

After replacing the gas valve it is necessary to reset the value **P1** (see photo) as follows:

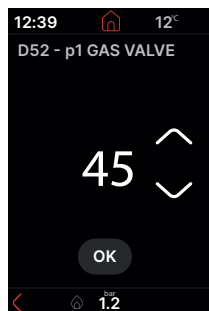
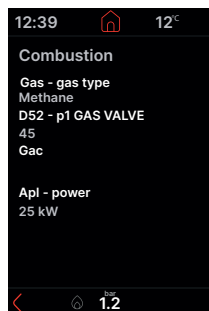
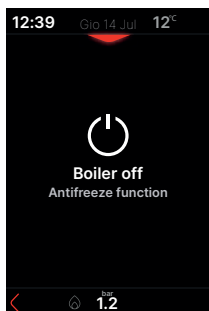

- using the arrows, enter the second and third digits of the value **P1** (e.g. 034 becomes 34) shown on the gas valve present in the boiler (each gas valve has its own offset P1 value), confirm.

⚠ Disconnect the boiler from the power supply for at least 10 seconds; then reconnect to the mains power supply.

Once the replacement is complete, a new "GAC" procedure must be carried out (see chap. 6.4).

⚠ If the gas valve is replaced, also replace the relative sealing gaskets.

To tighten the gas valve ramp nut, apply a torque equal to 25 Nm, limiting the rotation of the valve.

6.16 Replacing the interface

System configuration operations must be carried out by professionally qualified personnel of the Technical Assistance Centre.

If the interface card is replaced, the user may be asked to reset the time and day of the week values at power on (see "6.2 Initial start-up"); also check and reset, if necessary, information on hourly heating and DHW programming (see "9.1 Time band scheduling function (room thermostat) heating and DHW") and the Feeder Bottle function (see "9.11 BIBERON function (only if boiler with water tank with probe and Opentherm not connected)"); note that no reprogramming of the configuration parameters is necessary, the value of which is retrieved from the regulation and control board in the boiler. Instead, it may be necessary to reset the DHW and/or heating setpoint values.

6.17 Board replacement

If case of the control board is replacement and adjustment procedure, it may be necessary to check the configuration parameters and possibly reconfigure them. Consult the parameter table to identify the board default values, the factory set values and the customized ones.

The parameters to necessarily be checked and possibly reset are: GAS - GAS TYPE • d52 - P1 GAS VALVE (with boiler in OFF) • APL - POWER • HYDRAULIC CONFIGURATION • WATER PRESSURE TRANSDUCER (SERVICE) • MIN FAN SPEED • MAX FAN SPEED • MAX FAN SPEED HTG • RANGE RATED • TANK FLOW TEMP.

Disconnect the boiler from the power supply for at least 10 seconds; then reconnect to the mains power supply.

Once the replacement is complete, perform a new "GAC" procedure must be carried out (see chap. 6.4).

7 MAINTENANCE AND CLEANING

Periodic maintenance is an "obligation" required by the law and is essential to the safety, efficiency and duration of the boiler. It allows for the reduction of consumption, polluting emissions and keeping the product safe and reliable over time. Before starting maintenance operations:

- turn off the fuel and water taps of the heating and domestic hot water system.

To ensure product characteristics and efficiency remain intact and to comply with prescriptions of current regulations, it is necessary to render the appliance to systematic checks at regular intervals. For maintenance, follow the instructions in chapter "1 WARNINGS AND SAFETY". This normally means the following tasks: 

- removing any oxidation from the burner
- removing any scale from the heat exchangers
- check the state of deterioration of the electrodes and, if they have deteriorated, replace them together with their seals
- check and general cleaning of exhaust and intake pipes
- checking the external appearance of the boiler
- checking the ignition, switch-off and operation of the appliance, in both DHW mode and heating mode
- checking the seal on the couplings and the gas/water/condensate connection pipes
- checking gas consumption at maximum and minimum output
- if the DHW pressure is less than 3 bar, empty the boiler's DHW circuit and check that the heating circuit pressure is maintained
- checking the integrity of the insulation of electrical cables, particularly in the vicinity of the primary heat exchanger
- checking the gas failure safety device
- checking and cleaning the siphon
- checking the cleanliness of the fan, internal extraction (including the air filter when provided)
- **checking there is water in the drain-trap; if not, fill it.**

 The electronic board and the gas valve do not require a specific check aimed at evaluating aging and deterioration.

 When servicing the boiler, the use of protective clothing is recommended in order to avoid personal injury.

 After maintenance work has been carried out, an analysis of the combustion products must be carried out to check that they are functioning properly.

 Do not clean the appliance or its parts with inflammable substances (e.g. petrol, alcohol, etc.).

 Do not clean panels, painted parts and plastic parts with paint thinner.

 Panel cleaning must be carried out only with soapy water.

Cleaning the primary heat exchanger

- Switch off the electrical supply by turning the main system switch OFF.
- Close the gas shut-off valve.
- Remove the casing as explained in paragraph "4.7 Removing the casing".
- Disconnect the connection cable of the ignition and detection electrodes.
- Disconnect the power cables of the fan.
- Remove the clip securing the gas train from the mixer.
- Loosen the gas train nut.
- Extract the gas train from the mixer and rotate it.
- Remove the 4 nuts that secure the combustion unit.
- Remove the air/gas conveyor assembly including fan and mixer, taking care not to damage the insulation panel and electrode.
- Remove the siphon connecting pipe from the condensate drain fitting of the heat exchanger and connect a temporary collecting pipe. At this point proceed with the heat exchanger cleaning operations.
- Vacuum out any dirt residue inside the heat exchanger, taking care NOT to damage the retarder insulating panel.
- Clean the coils of the heat exchanger with a soft bristled brush.

 **DO NOT USE METAL BRUSHES THAT COULD DAMAGE THE COMPONENTS.**

- Clean the spaces between the coils using a 0.4 mm thick blade, possibly available in kit form.
- Vacuum away any residue produced by the cleaning intervention.
- Rinse with water, taking care NOT to damage the retarder insulating panel.

 If there are stubborn fuel gas deposits on the heat exchanger surface, remove them by spraying with natural white vinegar, taking care NOT to damage the retarder insulating panel.

- Leave it to work for a few minutes.
- Clean the coils of the heat exchanger with a soft bristled brush.

 **DO NOT USE METAL BRUSHES THAT COULD DAMAGE THE COMPONENTS.**

- Rinse with water, taking care NOT to damage the retarder insulating panel.
- Make sure the retarder insulation panel is undamaged and replace it if necessary following the relative procedure.
- After cleaning, carefully assemble the components again repeating the indications provided above but in the reverse order.
- To tighten the fastening nuts of the air/gas conveyor assembly, use a tightening torque of 6 Nm, following the sequence indicated on the die-cast (1,2,3,4).
- Turn the power and gas feeding to the boiler back on.

 It is necessary to carry out a new "GAR" procedure followed by the "GAC" procedure (see chap. 6.4).

 What is indicated is also valid in the case of replacement of the conveyor alone, the exchanger or the conveyor and exchanger assembly.

Cleaning the burner

- Switch off the electrical supply by turning the main system switch OFF.
- Close the gas shut-off valve.
- Remove the casing as explained in paragraph "4.7 Removing the casing".
- Disconnect the connection cable of the ignition and detection electrodes.
- Disconnect the power cables of the fan.
- Remove the clip securing the gas train from the mixer.
- Loosen the gas train nut.
- Extract the gas train from the mixer and rotate it.
- Remove the 4 nuts that secure the combustion unit.
- Remove the air/gas conveyor assembly including the fan and mixer, taking care not to damage the insulating ceramic panel and the electrodes. At this point proceed with the burner cleaning operations.
- Clean the burner with a soft bristle brush, taking care not to damage the insulation panel and electrodes.

 **DO NOT USE METAL BRUSHES THAT COULD DAMAGE THE COMPONENTS.**

- Check that the burner insulating panel and the sealing gasket are undamaged and replace them if necessary, following the relative procedure.
- After cleaning, carefully assemble the components again repeating the indications provided above but in the reverse order.
- To close the fixing nuts of the air/gas conveyor assembly, use a tightening torque of 6 Nm.
- Turn the power and gas feeding to the boiler back on.

 Carry out an analysis of the combustion products. Only if it returns values outside of tolerance, it is necessary to repeat a new "GAR" procedure followed by the "GAC" procedure (see chap. 6.4).

 What is indicated is also valid in the case of replacement of the conveyor alone, the exchanger or the conveyor and exchanger assembly.

Replacing the burner insulating panel

- Loosen the screws holding the ignition electrode and the detection electrode, and remove them.
- Remove the burner insulating panel by inserting a blade just under the surface.
- Remove any residual fixing adhesive.
- Fit the new burner insulating panel.
- The new insulating panel does not need to be fixed with an adhesive as its geometric form ensures perfect coupling with the heat exchanger flange.
- Refit the ignition and detection electrodes using the screws previously removed and replacing the relevant seal. To tighten the screws, apply a torque of 2.3 Nm.

 Do not perform GAR and/or GAC.

Siphon check and cleaning

- Disconnect the pipes (A - B), unscrew the screw (C), remove the clip (D) and remove the drain-trap.
- Clean the parts of the drain-trap to remove any solid residue.



Carefully reposition the previously removed components.



At the end of the cleaning sequence, fill the drain-trap with water (see "6.2 Initial start-up") before re-starting the boiler.



Do not perform GAR and/or GAC.



What is indicated also applies in the case of replacing the siphon.

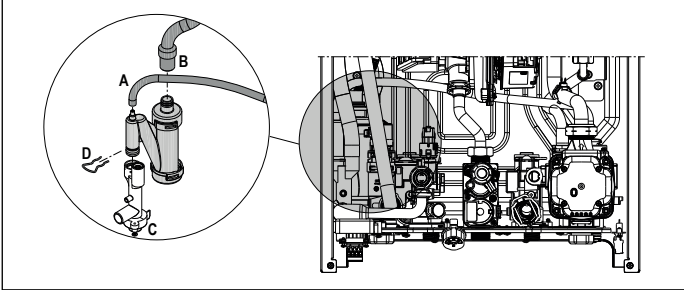

Ignition and detection electrodes

The ignition and detection/ionization sensor electrodes perform an important function in the boiler ignition phase and in maintaining correct combustion; in this regard, during annual maintenance, it is necessary to always check that they are correctly positioned and that the reference dimensions indicated in the figure are strictly respected.

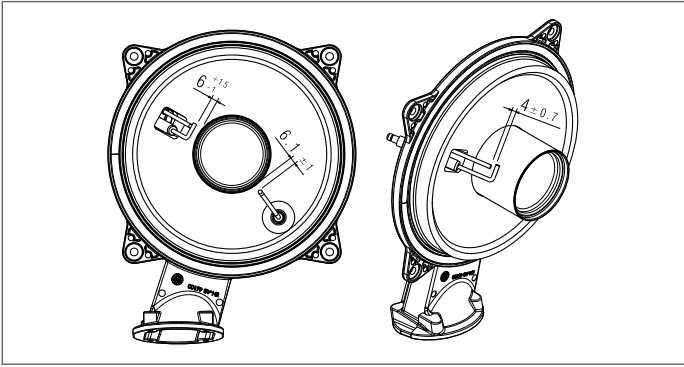

Do not sand the electrodes. If the electrodes need to be cleaned, dust them using a soft bristle brush.



In the event of deformation and deterioration of the electrodes outside the tolerances, replace them.

To tighten the screws, apply a torque of 2.3 Nm.



In order to prevent potential operating anomalies, the ignition and detection/ionisation sensor electrodes must be replaced every 5 years.



It is necessary to carry out a new "GAR" procedure followed by the "GAC" procedure (see chap. 6.4).

Cleaning the air filter

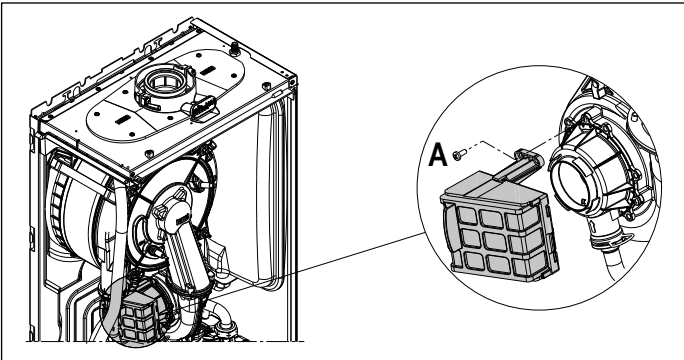

- Unscrew the fixing screw A and extract the air filter.
- Blow compressed air over the filter to remove any impurities.
- In the event of persistent dirt, wash with water.



It is necessary to carry out a new "GAR" procedure followed by the "GAC" procedure (see chap. 6.4).

Board replacement

- The control and regulation board does not provide a specific procedure for verifying its deterioration. In case of replacement, refer to paragraph "6.17 Board replacement".

Interface board replacement

- The interface board does not provide a specific procedure for verifying its deterioration. In case of replacement, refer to paragraph "6.16 Replacing the interface".

Gas valve replacement

- The gas valve does not provide a specific procedure for checking its deterioration. In case of replacement, refer to paragraph "6.15 Replacing the gas valve".
- The gas valve does not provide a specific cleaning procedure.

8 PASSWORD SETTING FOR ACCESSING AND CHANGING PARAMETERS IN THE TECHNICAL MENU

In the manual, follow the procedure described whenever a password needs to be entered in order to access parameters:

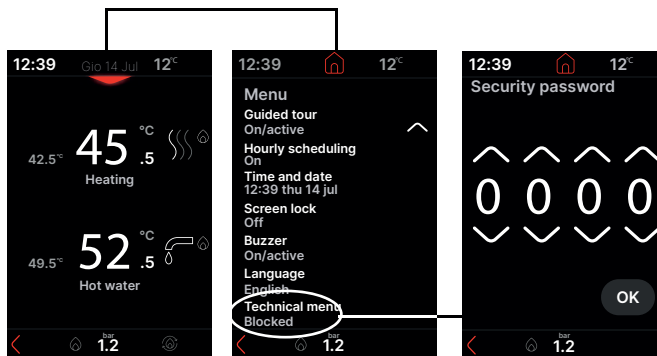

8.1 Programmable parameters

Below is a list and description of the programmable parameters: USER (always available) and INSTALLER (access with psw 18): set the password as indicated in the previous chapter.

⚠ Some of the information and functions indicated below may not be available depending on the access level, status and type of machine or system configuration.

		WHICH PARAMETERS ARE VISIBLE/ACCESSIBLE		
		USER	INSTALLER	SERVICE
LEVEL PASSWORD	USER (always available)	X		
	INSTALLER (psw 18)	X	X	
	SERVICE	X	X	X

USER MENU (access level USER)	
	Domestic Hot Water → DHW Temperature : to set the DHW temperature (for more details please refer to "Heating and DHW setpoint setting").
	Heating Circuit → Heating Circuit Temperature : to set the temperature of the heating circuit (for more details please refer to "Heating and DHW setpoint setting").
	Boiler Mode → Boiler Mode : to set the boiler operating mode (for more details please refer to "Operating mode").
	System Info → Menu Info : to consult the system info (for more details please refer to "INFO Menu").
	Comfort Functions → Comfort Functions : to enable/disable comfort functions. NOT AVAILABLE ON THIS MODEL
	Biberon Function → Biberon function : to enable/disable the bottle function (for more details please refer to "Feeder Bottle Function"). Available only if boiler with water tank with probe
	Guided tour → Guided tour : to access the guided tour (for more details please refer to "GUIDED TOUR").
	Timer Programming → Timer Programming : to set the TIMER PROGRAMMING (HEATING and/or DHW), when enabled (for more details please refer to section "Time band scheduling function (room thermostat) heating and DHW").
	Time and Date → Time and Date : to set TIME AND DAY (for more details please refer to "INSTRUCTIONS FOR USE").
	Key Lock → Key and Screen Lock : to lock/unlock keys and touch screen (for more details please refer to section "Keypad lock function").
	Buzzer → Buzzer : to enable/disable the buzzer (for more details please refer to "INSTRUCTIONS FOR USE"). Factory setting = active
	Language → Language : to set the desired language (for more details please refer to "INSTRUCTIONS FOR USE").
	Units of Measurement → Units of Measurement : to change the unit of measurement. NOT CURRENTLY AVAILABLE.

TECHNICAL MENU (access level INSTALLER)

Combustion →:

- **GAS - GAS TYPE:** parameter identifying the type of gas: Methane ● LPG ● Gas 3 ● Gas 4.
Factory setting = Methane
- **d52 - P1 GAS VALVE:** parameter for resetting the P1 value of the gas valve.
Factory setting = 45
- **GAC - VALVE CALIBRATION:** parameter used to calibrate the gas valve and combustion control system.
- **APL - POWER:** parameter used to set the boiler output: 25kW - 35kW.
Factory setting = 25kW

Configuration →:

- **HYDRAULIC CONFIGURATION:** to set the hydraulic configuration of the boiler: Heating only - Instantaneous with Flow switch - Instantaneous with Flow meter - Storage Cylinder with probe - Storage Cylinder with Thermostat.
Factory setting = Storage Cylinder with Thermostat, do not modify. If replacing the electronic board, make sure that this parameter is set according to your hydraulic configuration.
- **MIN FAN SPEED:** to change the minimum fan speed.
Factory setting = see technical data table.
- **MAX FAN SPEED:** to change the maximum rpm of the fan.
Factory setting = see technical data table.
- **MAX FAN SPEED HTG:** to vary the maximum heating fan speed (this can be programmed within the minimum fan speed range - maximum fan speed).
Factory setting = see technical data table.
- **Range Rated:** RANGE RATED adjustment. DO NOT CHANGE.
- **CONFIG AUX 1:** to configure the operation of an additional relay (only if BE09 board is installed (accessory kit)) to feed a phase (230Vac) to a second heating pump (additional pump) or a zone valve. It is to choose how to programme operation by choosing between: This depends on the wiring configuration of the BE09 board: cut jumper: additional pump - jumper present: zone valve (factory setting) ● zone valve management ● additional pump management.
Factory setting = function not enabled.
- **EXHAUST PROBE RESET:** allows the operating hours counter to be reset under certain conditions (for more details please refer to "Warning signals and faults", fault E091).
Factory setting = function not enabled.

Heating →:

- **PUMP CONTROL TYPE:** proportional variable speed pump.
Factory setting = 85.
- **OT CASCADE CONTROL:** allows the boiler to be set up for cascade applications via OT+ signal. NOT APPLICABLE TO THIS BOILER MODEL.
- **SCREED FUNCTION:** enables/disables the screed heater function (for more details please refer to "Screed heater function").
Factory setting = function not enabled.
- **ANTI CYCLE FUNCTION:** allows the forced heating off time to be modified. This relates to the delay time introduced for re-ignition of the burner when the burner is switched off due to having reached the heating temperature.
Factory setting = 3 minutes and can be set to a value between 0 min and 30 min.
- **RESET CH TIMERS:** Allows you to cancel the function HEATING RESET TIMING and REDUCED HEATING MAXIMUM OUTPUT, during which the fan speed is limited between the minimum value and 60% of the set maximum heating power, with an increase of 10% every 15 minutes.
Factory setting = function not enabled.
- **TYPE OF HEATING:** allows you to specify the type of zone to be heated, choosing from the following options: HIGH TEMPERATURE ● LOW TEMPERATURE.
Factory setting = HIGH TEMPERATURE
- **MAX TEMP:** allows the maximum heating setpoint value to be specified: range 20°C - 80°C, default 80°C for high temperature systems ● range 20°C - 45°C, default 45°C for low temperature systems. Note: The maximum heating setpoint value cannot be smaller than the minimum heating setpoint value.
- **MIN TEMP:** with this parameter you can specify the minimum settable heating setpoint: range 20°C - 80°C, default 40°C for high temperature systems ● range 20°C - 45°C, default 20°C for low temperature systems. Note: The minimum heating setpoint value cannot be greater than the maximum heating setpoint value.
- **THERMOREGULATION:** enables thermoregulation when an outdoor temperature sensor is connected to the system.
Factory setting = function not active, the boiler always operates at fixed point. With the outdoor temperature sensor disconnected, the boiler works at a fixed setpoint. For more details, please refer to the section 'Setting the thermoregulation.'
- **HOURLY SCHEDULING:** enables hourly heating programming.
Factory setting = DISABLE.
- **MANUAL FORCING DURATION:** with time programming enabled, this parameter allows you to set the switching mode from manual to automatic heating operating mode. The transition from manual to automatic time programming occurs automatically at the first time slot change.

DHW →:

- **ANTI LEGIONELLA FUNCTION:** allows you to activate the «anti-legionella» function (for more details please refer to "Anti-legionella function (only if connected to a water tank with probe and OT+ connection not present)").
Factory setting = function not active.
 - **Anti-legionella frequency:** indicates the frequency of execution of the function: DAILY or WEEKLY compared to the first time it was executed.
 - **Anti leg. Delay:** indicates the waiting time in hours for the first execution of the anti-legionella function.
 - **Anti leg. Temperature:** indicates the boiler flow temperature when the anti-legionella function is active.
- **TANK HYSTERESIS ON:** the request to charge the water tank is activated when the temperature measured by the water tank probe is lower than the water tank setpoint - "tank hysteresis on".
- **TANK HYSTERESIS OFF:** the request to charge the water tank is deactivated when the temperature measured by the water tank probe is greater than the water tank setpoint - "tank hysteresis off".
- **TANK FLOW TEMP:** allows setting the delivery temperature of the boiler to the domestic hot water tank.
- **MODULATING TANK SUPPLY TEMP:** allows you to modify the flow setpoint used by the boiler when DHW is requested (only if a water tank with probe is connected, case C). For more details please refer to "Sliding delivery (only if water tank connected)".
Factory setting = function not active.
- **MIN TEMP:** to set the minimum DHW setpoint.
Factory setting = 37°C
- **MAX TEMP:** to set the maximum DHW setpoint.
Factory setting = 60°C.
- **SPECIAL FUNCTIONS:** to enable the special DHW functions. NOT AVAILABLE ON THIS MODEL.

Service →:

- **CHIMNEY SWEEP:** to carry out combustion analysis, only with the boiler in the OFF position. For more details, please refer to the section 'Combustion control'.

12:39  12°

Technical menu

Combustion

Configuration

Heating

Dhw

Service

TECHNICAL MENU (access level SERVICE)

Configuration →:

- **WATER PRESSURE TRANSDUCER:** to set the water pressure transducer type: water pressure switch - pressure transducer.
Factory setting = pressure transducer, do not modify. When replacing the circuit board, make sure that this parameter is set to 'pressure transducer'.
- **AUTO-FILL ENABLE:** to enable the 'semi-automatic filling' function when a pressure transducer and a solenoid valve are installed in the boiler.
Factory setting = function enabled, do not modify. When replacing the circuit board, ensure that this parameter is set to "function enabled". DO NOT USE ON THIS MODEL.
- **BEGIN SYSTEM FILLING:** only appears if 'Semi-automatic filling' is enabled. NOT AVAILABLE ON THIS MODEL.
- **AIR PURGING CYCLE:** to disable the vent cycle function.
Factory setting = "function enabled". For more details, please refer to the section 'Vent Cycle'.

Heating →:

- **HYST ON HIGH TEMP:** for high temperature systems, this parameter allows you to set the hysteresis value used by the control board to calculate the burner ignition delivery temperature: $IGNITION\ TEMPERATURE = HEATING\ SETPOINT - Hysteresis\ ON\ High\ temp.$
Factory setting = 5°C, can be changed in the range 2°C- 10°C.
- **HYST OFF HIGH TEMP:** for high temperature systems, this parameter allows you to set the hysteresis value used by the control board to calculate the burner shutdown delivery temperature: $SWITCH-OFF\ TEMPERATURE = HEATING\ SETPOINT + Hysteresis\ OFF\ High\ temp.$
Factory setting = 5°C, can be changed in the range 2°C- 10°C.
- **HYST ON LOW TEMP:** for low temperature systems, this parameter allows you to set the hysteresis value used by the control board to calculate the burner ignition delivery temperature: $IGNITION\ TEMPERATURE = HEATING\ SETPOINT - Hysteresis\ ON\ Low\ temp.$
Factory setting = 3°C, can be changed in the range 2°C- 10°C.
- **HYST OFF LOW TEMP:** for low-temperature systems, this parameter allows you to set the hysteresis value used by the control board to calculate the burner shutdown delivery temperature: $SWITCH-OFF\ TEMPERATURE = HEATING\ SETPOINT + Hysteresis\ OFF\ Low\ temp.$
Factory setting = 3°C, can be changed in the range 2°C- 10°C.

DHW →:

- **DHW DELAY:** through this parameter a delay in seconds is introduced on the activation of the pump and fan when there is a DHW request. NOT AVAILABLE ON THIS MODEL.
- **POST-CIRCULATION:** through this parameter it is possible to enable/disable the DHW post-circulation function with heating start inhibition. When this function is active, it is possible to set the duration of DHW post-circulation.
Factory setting = function not enabled.

Service →:

- **ALARM HISTORY:** to activate the storage of an alarm history.
Factory setting = function not enabled; the parameter is automatically enabled after 2 hours of operation. Disabling the parameter resets the alarm history. Please refer to the section 'Alarm History' for more details.
- **CALL SERVICE:** this parameter allows periodic control of the boiler according to a pre-set operating period. With function enabled (factory setting) it is possible to set:
 - "Call for service" (factory setting): the display shows CFS signalling without any operating stops. In this condition, the INFO menu displays the number of days that have elapsed since the CFS alert appeared. The CFS signal occurs at 10 minute intervals for a duration of 1 minute, 1 month before the end of the period set in the parameter "Service expiry"
 - "Stop for service": the display shows the SFS signal indicating the permanent inhibition of all heating and DHW heat requests. Cannot be reset.
 - "Service expiry": pre-set period of operation for the service call. Factory setting: 52 weeks
- **HIGH EFFICIENCY ENABLE:** automatic function which activates when first powered on or after 60 days of non-use (boiler electrically powered). In this mode the boiler, for 60 minutes, limits the power in heating to a minimum and the maximum temperature in DHW to 55°C. Activating the chimney sweep temporarily disables this function.
Factory setting = function not enabled. For more details, please refer to the section 'Condensate trap filling - High efficiency mode'.
- **CONTACT SERVICE:** through this parameter you can enter the data of the Technical Assistance Centre.

Connectivity →:

- **BUS 485 CONFIG:** this parameter is used to enable remote boiler management. Three values are available:
 - Wi-Fi key: management from boiler interface and APP if Wi-Fi key present (FACTORY SETTING)
 - Ignore Wi-Fi key: management from boiler interface ONLY
 - Modbus remote control: management from boiler interface and system manager (T300)
- **OT CONFIG:** this parameter is used to enable/disable the possibility of remote control of the boiler via an OpenTherm device.
Factory setting = function enabled.

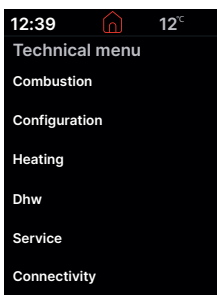

8.2 INFO Menu

 If no buttons are pressed, after 120 sec, the interface automatically exits the 'System Info' menu.

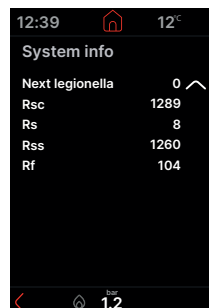
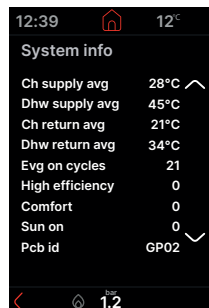
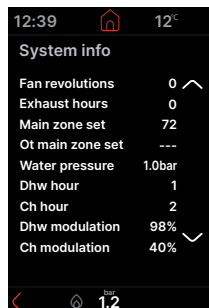
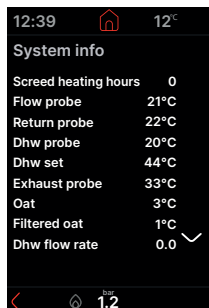
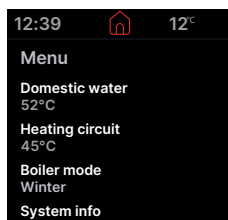

INFO NAME	DESCRIPTION
SCREED HEATING HOURS	Number of hours spent with screed heater function (when in progress)
FLOW PROBE	Boiler flow sensor value
RETURN PROBE	Boiler return temperature sensor value
DHW PROBE	DHW probe value. Available only in the presence of a water tank with probe.
DHW SET	Boiler DHW setpoint or from OT+ when chrono connected
EXHAUST PROBE	Flue gas probe value
OUTDOOR TEMP PROBE	Instantaneous outdoor temperature sensor value
FILTERED OUTDOOR TEMP	Filtered outdoor temperature sensor value used in the temperature control algorithm to calculate the heating setpoint
DHW FLOW RATE	DHW flow rate
FAN SPEED	Number of fan rotations (rpm)
EXHAUST PROBE HOURS	Number of operating hours of the heat exchanger in "condensing mode" (the values are expressed in hundreds of hours, example: 01 = 100h)
MAIN ZONE SET	Main zone delivery setpoint
OT MAIN ZONE SET	Main zone delivery setpoint from OT+
WATER PRESSURE	System pressure
DHW HOUR	Hours with burner on in DHW mode
CH HOUR	Hours with burner on in heating mode
DHW MODULATION	Average modulation percentage value with burner on in DHW mode
CH MODULATION	Average modulation percentage value with burner on in heating mode
CH SUPPLY SENSOR AVG	Average flow sensor values with burner on in heating mode
DHW SUPPLY SENSOR AVG	Average flow sensor values with burner on in DHW mode
CH RETURN SENSOR AVG	Average return probe values with burner on in heating mode
DHW RETURN SENSOR AVG	Average return probe values with burner on in DHW mode
GAS VALVE ON CYCLES	Number of gas valve ON cycles
HIGH EFFICIENCY	If it is set to 1, it indicates the need for a drain-trap check for filling
COMFORT	DHW comfort. NOT AVAILABLE ON THIS MODEL
SUN ON	Special functions active for high domestic water inlet temperatures. NOT AVAILABLE ON THIS MODEL
PCB ID	Type of board connected
PCB FW	Firmware revision of the electronic board
INTERFACE FW	Interface firmware overhaul
RADIO SIGNAL	Indicates the quality of the WiFi connection
HISTORICAL ALARM 1 (oldest)	List of the last 5 alarms recorded
HISTORICAL ALARM 2	
HISTORICAL ALARM 3	
HISTORICAL ALARM 4	
HISTORICAL ALARM 5 (most recent)	
CLEAN HT EXCHANGER	Number of days since the CALL SERVICE alert was active
NEXT LEGIONELLA FUNCTION	Days until the next anti-legionella (when anti-legionella parameter active)
RSC	Overhaul of Fw comfort extension
RS	Overhaul of Fw safety
RSS	Overhaul of Fw safety extension
RF	Overhaul of Fw fan

9 INSTRUCTIONS FOR USE

- Turn the main system switch ON.
- Open the gas tap to allow the flow of fuel.

To set Time and Date, Buzzer and Language follow the instructions below:

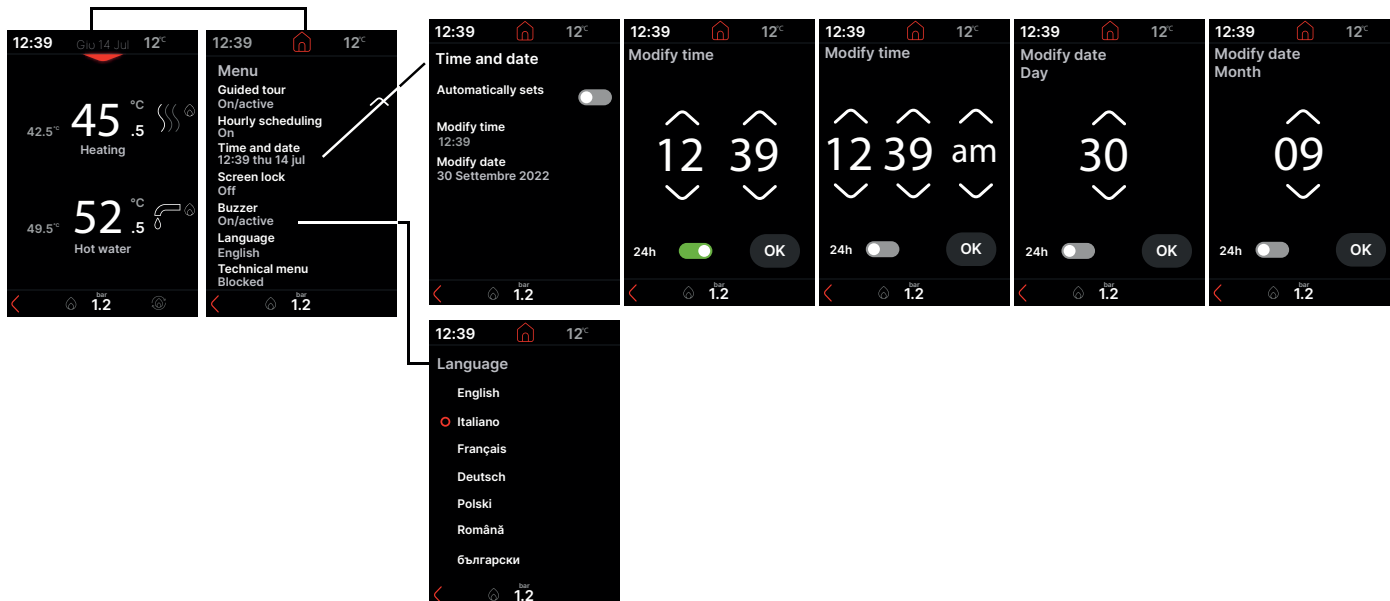

- It then starts the automatic vent cycle, if enabled, lasting 6 min (for details read section "6.3 Venting cycle").
- The interface then shows that it was active in that moment.

 Set the room thermostat to the desired temperature or, if the system is equipped with a chronothermostat or time programmer, check that it is 'on' and set.

- Then switch the boiler to WINTER or SUMMER.

9.1 Time band scheduling function (room thermostat) heating and DHW

If the heating system is managed by a room thermostat, and therefore has no time programming, the time programming can be enabled by the installer. Once the function has been enabled, the user has the possibility of managing the heating in the different time slots as indicated below.

The touch screen shows the preset programming:
 from MON to FRI: 07:30+08:30 / 12:00+13:30 / 18:00+22:30
 from SAT to SUN: 08:00+22:30

It is possible to change the start and end times of a time slot by touching the time slot you wish to change; it is possible to add a time slot by clicking on the "+ add time slot" button before or after an existing slot, or delete a slot by clicking on the "- delete slot" button. It is possible to insert up to a maximum of 4 non-overlapping time bands.

Using the COPY and PASTE buttons it is possible to transfer the programming of one cluster (example Monday - Friday) to another (example Saturday).

 The "DHW time programming" is automatically enabled in the presence of a domestic hot water tank; it is the same as that of heating but without the MANUAL OFF option and with preset time bands active 24 hours a day.

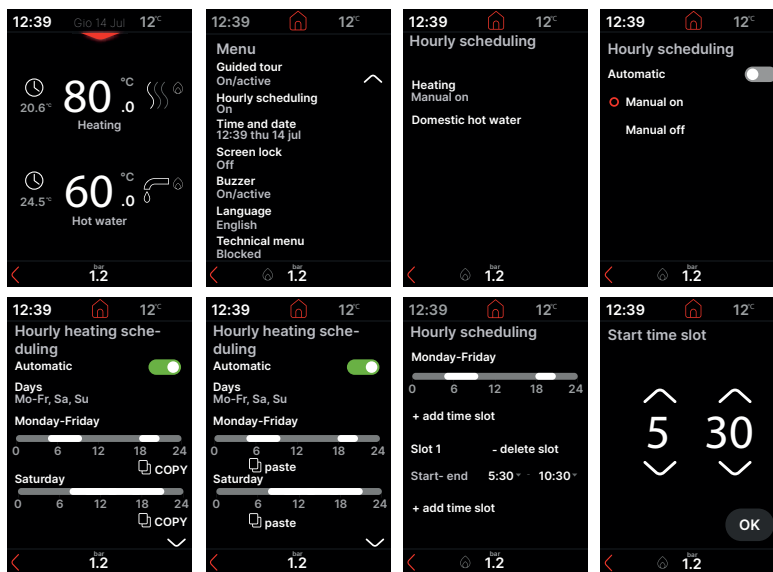

9.2 Operating mode

Some icons may be active depending on which settings are currently active

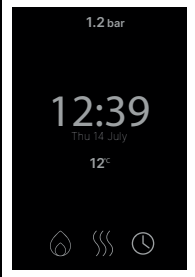
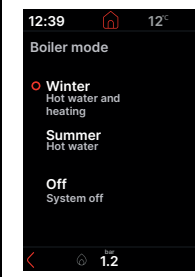
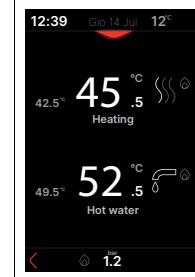
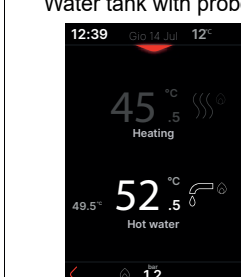
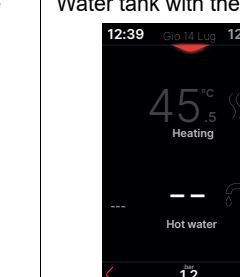
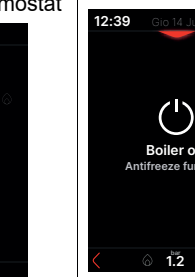
Stand by	Boiler mode	Winter	Summer* (only with water tank connected)		Off
			Water tank with probe 	Water tank with thermostat 	

* The boiler activates the traditional domestic hot water only function. In the case of a water tank with probe, the temperature of the water stored in the water tank is displayed; in the case of a water tank with thermostat "--" are displayed

9.3 Heating and DHW setpoint setting

A CASE: heating only with no external water tank connected - DHW setpoint regulation not applicable

B CASE: heating only with an external water tank managed by a thermostat - DHW setpoint regulation not applicable

C CASE: heating only with an external water tank (accessory kit available by request), managed by a temperature probe - to adjust the temperature of the domestic hot water stored in the water tank, proceed as follows:

By clicking on the temperature value, you can directly access screens 1 and 2 to change the heating and DHW setpoint setting.

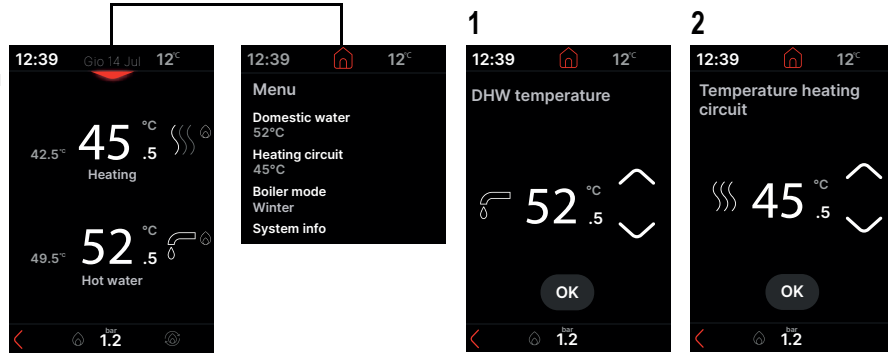

9.4 Heating setpoint setting with outdoor temperature sensor

With an outdoor temperature sensor connected (optional) and thermoregulation enabled (see "6.5 Setting the electronic thermostat"), the delivery temperature value is automatically chosen by the system, which quickly adjusts the ambient temperature according to changes in the outdoor temperature.

Modification of the heating setpoint

By clicking on the temperature value, you can directly access screens 1 and 2 to correct the value

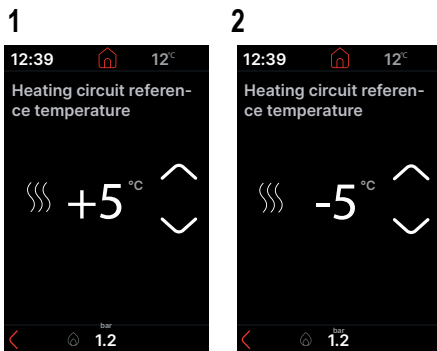
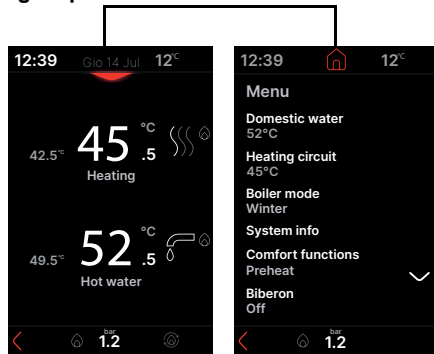

The setpoint correction is in the range (-5 ÷ +5 °C).

9.5 Safety stop

In the event of ignition or operating faults, the boiler will perform a 'SAFETY STOP' and the display shows the error detected. For details see "6.14 Signalling and faults".

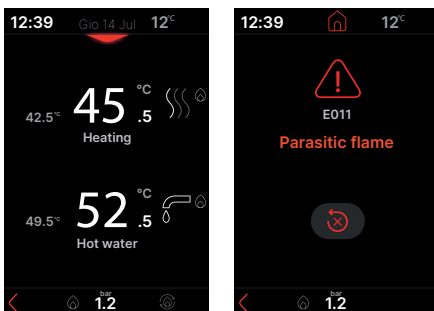

Pressing the symbol resets an ongoing fault.

Contact the Technical Assistance Centre if unlocking attempts fail to reactivate regular operation.

9.6 Temporary shut-down

In the event of temporary absences (weekends, short breaks, etc.) set the status of the boiler to OFF.



While the electrical supply and the fuel supply remain active, the system is protected by the following functions:

- **heating anti-freeze:** the function starts if the temperature detected by the flow sensor falls below 5°C. In this phase a heat request is generated with burner ignition at minimum output, which is maintained until the water delivery temperature reaches 35°C; the display shows "Heating antifreeze function in progress"
- **DHW anti-freeze (only with water tank with probe):** the function starts if the temperature detected by the water tank probe falls below 5°C. In this phase a heat request is generated with burner ignition at minimum output, which is maintained until the water delivery temperature reaches 55°C; the display shows "Sanitary antifreeze function in progress"
- **anti-lockout circulator:** the circulator is activated every 24 hours for a stop period of 30 seconds.

9.7 Switching off for long periods

If the boiler is not used for a long period of time, the following operations must be carried out:

- set the system to OFF
- set the main system switch to "off"
- turn off the fuel and water taps of the heating and domestic hot water system.

In this case, the anti-freeze and anti-locking systems are deactivated. Drain the heating and domestic water system if there is any risk of

freezing.

9.8 Keypad lockout function

To lock the keys

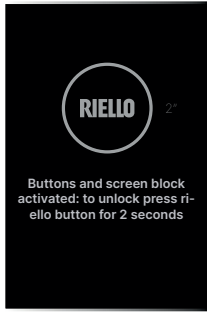

In the presence of a fault, the RESET key remains active to allow the alarm to be reset.

9.9 Alarm history

The alarm history can be activated from the TECHNICAL MENU.

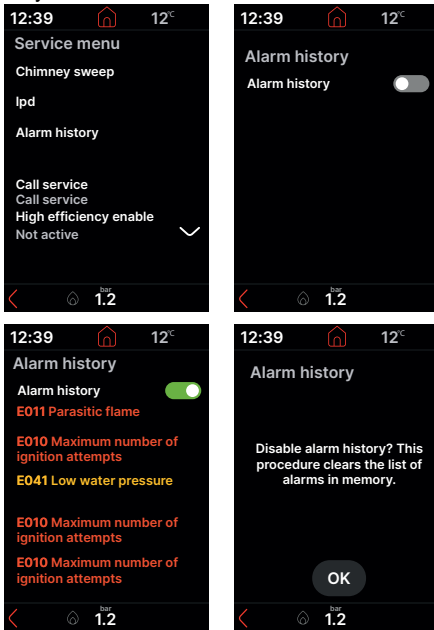

From the "System Info" menu a chronological order can be displayed, from the oldest (Alarm History 1) to the most recent (Alarm History 5), up to a maximum of 5.

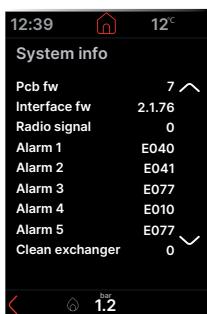

If an alarm occurs several times consecutively, it is saved only once. To reset the alarm, follow the indications given in paragraph "9.5 Safety stop".

9.10 Connectivity Menu

Before connecting 'Hi, Comfort T300 or K100' devices, the Connectivity Menu must be set up correctly to avoid communication failure problems, as shown below.

Remote management of the boiler can take place via:

- Wi-Fi key

When the Wi-Fi key (Hi, Comfort K100) is connected, the backlit Wi-Fi button lights up.

In the "System Info" the radio signal strength can be displayed; if the Wi-Fi icon blinks, it means there is no connection to the cloud.



or

- Modbus remote control (Hi, Comfort T300)

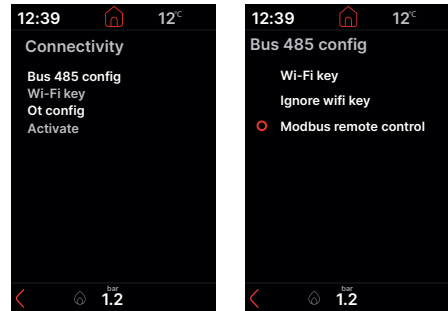

Even when Hi, Comfort T300 is connected, the boiler interface continues to operate. It is possible to change the value of certain parameters either from the T300 or from the boiler interface. In the latter case Hi, Comfort T300 may report PARAMETERS INCONSISTENT message: choose the T300 option to restore the previous value of the changed parameter or GP to confirm the change made.

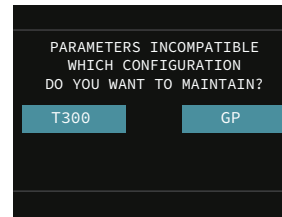

Note: the parameters for the BUZZER and COMBUSTION CONTROL functions cannot be modified by the T300.

It is also possible to activate remote management via an **OpenTherm chronothermostat**:

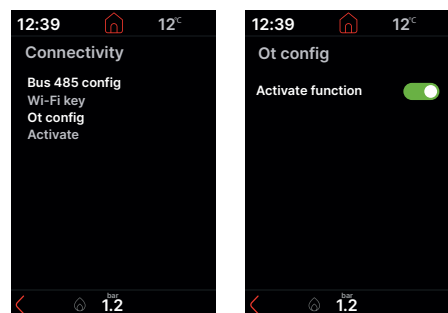

The Hi, Comfort T300 and K100 remote controls cannot be connected to the boiler at the same time, however they can coexist with the T100 remote control if taken individually.

Note: the T100 remote control cannot be connected to the boiler if the system is hybrid (presence of a heat pump).

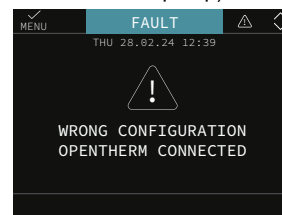

9.11 BIBERON function (only if boiler with water tank with probe and Opentherm not connected)

The feeder bottle function (Biberon function) blocks the DHW setpoint value to prevent it from being accidentally modified.

Activate the function, from the DHW setpoint screen.





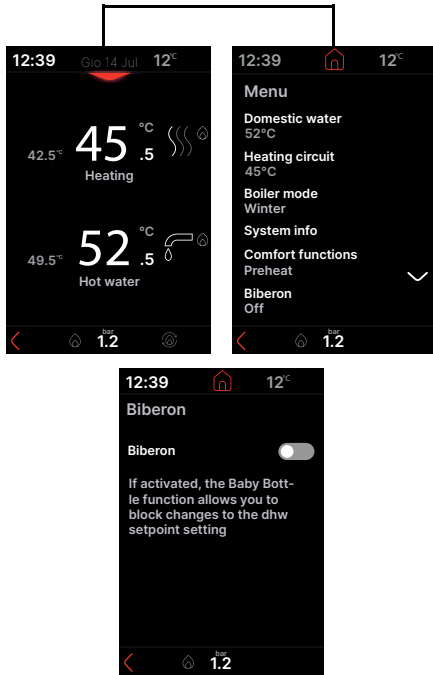



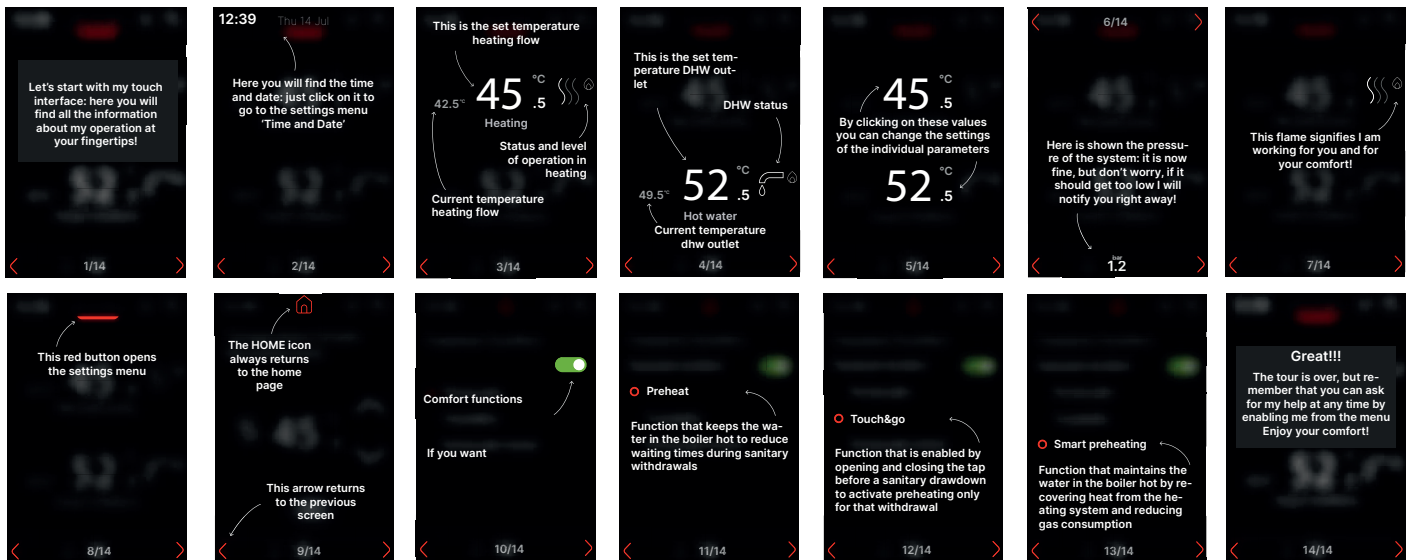
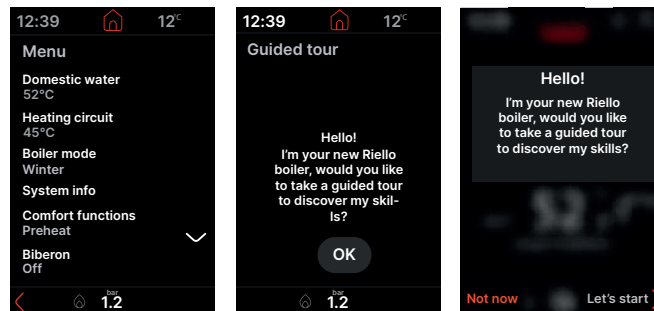







With Hi, Comfort T100 connected, the Biberon function is not active.



10 GUIDED TOUR



1 WARNUNGEN UND SICHERHEITSVORRICHTUNGEN

-  Die in unseren Werken hergestellten Heizkessel werden unter Berücksichtigung der einzelnen Bauteile hergestellt, um sowohl den Benutzer als auch den Installateur vor möglichen Unfällen zu schützen. Somit wird dem Fachpersonal empfohlen, nach allen am Produkt vorgenommenen Eingriffen, den elektrischen Anschlüssen besondere Aufmerksamkeit zu widmen, d.h. vor allem hinsichtlich des blanken Teils der Leiter, der keinesfalls aus der Klemmleiste ragen darf, da so der mögliche Kontakt mit den Spannung führenden Teilen des Leiters vermieden wird.
-  Dieses Handbuch ist ein wesentlicher Bestandteil des Produktes: Stellen Sie sicher, dass es das Gerät stets begleitet, auch wenn dieses an einen anderen Eigentümer oder Benutzer übergeben oder in eine andere Anlage übertragen wird. Im Falle einer Beschädigung oder eines Verlustes kann ein weiteres Exemplar beim örtlichen technischen Kundendienst angefordert werden.
-  Das Gerät darf nicht von Kindern unter 8 Jahren und von Personen mit körperlichen, sensorischen oder geistigen Beeinträchtigungen, oder ohne Erfahrung oder erforderliche Kenntnisse verwendet werden, außer sie werden dabei beaufsichtigt oder sie wurden auf die sichere Bedienung des Geräts und sämtliche damit in Zusammenhang stehende Gefahren eingeschult und haben diese verstanden. Kinder dürfen mit dem Gerät nicht spielen. Die Reinigung und Instandhaltung, die dem Benutzer obliegt, darf nicht von Kindern ohne Beaufsichtigung durchgeführt werden.
-  Der Kessel ist für den Einsatz mit Brenngasen der Gruppe H und/oder E sowie Gemischen aus Erdgas und Wasserstoff bis zu 20 Vol.-% geeignet.
-  Die Installation des Heizkessels und alle anderen Hilfs- und Wartungsleistungen müssen von qualifiziertem Personal gemäß den geltenden Vorschriften und in Übereinstimmung mit UNI 7129-7131 und Aktualisierungen durchgeführt werden.
-  Die Wartung des Heizkessels muss mindestens einmal im Jahr durchgeführt und rechtzeitig mit dem technischen Kundendienst vereinbart werden.
-  Der Installateur hat den Benutzer in der Bedienung des Gerätes zu unterweisen und über die grundlegenden Sicherheitsrichtlinien zu belehren.
-  Der Benutzer muss sich an die Warnhinweise in dieser Bedienungsanleitung halten.
-  Dieser Heizkessel darf nur für den spezifischen Zweck verwendet werden, für den er konzipiert wurde. Jegliche vertragliche und außervertragliche Haftung des Herstellers für Personen-, Tier- oder Sachschäden, für Installations-, Einstellungs- und Wartungsfehler sowie für unsachgemäße Verwendung ist ausgeschlossen.
-  Nach dem Entfernen der Verpackung ist sicherzustellen, dass der Inhalt einwandfrei und vollständig ist. Wenden Sie sich bei Abweichungen an den Händler, bei dem Sie das Gerät erworben haben.
-  Der Ablass des Sicherheitsventils des Gerätes muss an ein geeignetes Sammel- und Ableitsystem angeschlossen werden. Der Hersteller des Gerätes haftet nicht für eventuelle Schäden, die durch die Auslösung des Sicherheitsventils hervorgerufen werden.
-  Entsorgen Sie die Verpackungsmaterialien in geeigneten Behältern bei den entsprechenden Sammelstellen.
-  Die Abfälle müssen gefahrlos für die Gesundheit des Menschen sowie ohne Einsatz von Verfahren und Methoden erfolgen, die Schäden an der Umwelt hervorrufen können.
-  Am Ende seiner Lebensdauer darf das Produkt nicht als normaler Hausmüll entsorgt, sondern muss einer geeigneten Sammelstelle übergeben werden.

 **Vor dem Anschluss der Geräte „Hi, Comfort T300 oder K100“ muss das Menü Konnektivität korrekt eingestellt werden, um Kommunikationsprobleme zu vermeiden (siehe Abs. "9.10 Menü Konnektivität").**











Der Benutzer muss während der Installation über Folgendes informiert werden:

- im Falle von Wasseraustritten muss er die Wasserversorgung schließen und den technischen Kundendienst umgehend benachrichtigen
- Er hat in regelmäßigen Abständen sicherzustellen, dass der Betriebsdruck der Hydraulikanlage mehr als 1 bar beträgt. Bei Bedarf muss er den Druck durch Öffnen des Füllventils wiederherstellen (**außerhalb des Heizkessels**)
- abwarten, dass sich der Druck erhöht: Auf dem Display des Heizkessels sicherstellen, dass der Wert 1-1,5 bar erreicht; dann das Füllventil erneut schließen (**außerhalb des Heizkessels**).

Im Falle einer längeren Nichtnutzung des Heizkessels wird empfohlen, folgende Vorgänge auszuführen:

- das Gerät in den Zustand OFF setzen und den Hauptschalter der Anlage auf „Aus“ stellen
- die Brennstoff- und Wasserhähne sowohl der Heizungs- als auch der Brauchwasseranlage schließen
- die Heizungs- und Brauchwasseranlage entleeren, wenn Frostgefahr besteht.

Zu Ihrer Sicherheit sollten Sie Folgendes berücksichtigen:

-  Es ist verboten, elektrische Geräte oder Vorrichtungen wie Schalter, Haushaltsgeräte usw. zu aktivieren, wenn der Geruch von Brennstoffen oder nicht verbrannten Rückständen wahrgenommen wird. In diesem Fall:
 - den Raum durch Öffnen von Türen und Fenstern belüften;
 - das Absperrventil für Brennstoff schließen;
 - den technischen Kundendienst oder qualifiziertes Fachpersonal umgehend eingreifen lassen.
-  Es ist verboten, das Gerät barfuß und mit nassen Körperteilen zu berühren.
-  Es ist verboten, jede Art von technischem Eingriff oder Reinigung auszuführen, solange das Gerät nicht vom elektrischen Versorgungsnetz getrennt, der Zustand des Heizkessels nicht auf „OFF“ und der Hauptschalter der Anlage nicht auf „Aus“ gestellt wurden.
-  Es ist verboten, die Sicherheits- oder Einstellvorrichtungen ohne Genehmigung und Anweisungen des Herstellers des Gerätes zu ändern.
-  Es ist verboten, an den aus dem Gerät austretenden Stromkabeln zu ziehen, diese zu trennen oder zu verdrehen, auch wenn das Gerät vom elektrischen Versorgungsnetz getrennt ist.
-  Vermeiden Sie es, die Belüftungsöffnungen des Installationsraumes zu verschließen oder zu verringern.
-  Es ist verboten, Behälter und brennbare Stoffe im Raum, in dem das Gerät installiert ist, zurückzulassen.
-  Das Verpackungsmaterial darf nicht in die Umwelt entsorgt oder in der Reichweite von Kindern belassen werden, da es eine mögliche Gefahrenquelle darstellt. Es muss daher entsprechend der geltenden Gesetzgebung entsorgt werden.
-  Es ist verboten, den Kondensatablauf zu verschließen. Die Kondensatablassleitung muss auf das Abflussrohr ausgerichtet sein, um die Bildung weiterer Siphons zu vermeiden.
-  Es ist verboten, in irgendeiner Weise auf das Gasventil einzuwirken.
-  Es ist verboten, Eingriffe an den versiegelten Elementen vorzunehmen.

2 BESCHREIBUNG

Die Heizkessel **FAMILY HM** verfügen über ein neues Kontrollsystem der Verbrennung ACC (Active Combustion Control). Dieses innovative Kontrollsystem, das von Riello entwickelt wurde, garantiert unter allen Umständen Funktionalität, Effizienz und geringe Emissionen. Das ACC-System verwendet einen in die Flamme des Brenners eingetauchten Ionisationsfühler, der es der Steuerplatine durch seine Informationen ermöglicht, auf das Gasventil einzuwirken, das den Brennstoff reguliert. Dieses ausgeklügelte Steuerungssystem ermöglicht die unabhängige Einstellung der Brennerleistung, ohne dass eine anfängliche Kalibrierung erforderlich ist. Das ACC-System ist in der Lage, den Heizkessel an den Betrieb mit verschiedenen Gaszusammensetzungen, verschiedenen Rohrlängen und verschiedenen Höhen (innerhalb der vorgesehenen Konstruktionsgrenzen) anzupassen. Mit dem ACC-System ist es zudem möglich, eine Selbstdiagnose durchzuführen, die den Brenner blockiert, noch bevor Emissionsschwellen überschritten werden, die über den gesetzlich zulässigen Grenzwerten liegen.

3 TECHNISCHE DATEN

BESCHREIBUNG		UM	25 HM IS		35 HM IS	
			G20	G31	G20	G31
Heizung	Nennwärmedurchsatz	kW - kcal/h	20,00 - 17.200		32,00-27.520 I2Y20: 31.00-26.660	
	Nennwärmeleistung (80°/60°)	kW - kcal/h	19,53 - 16.799		31,19-26.821	
	Nennwärmeleistung (50°/30°)	kW - kcal/h	21,31 - 18.323		33,70-28.979	
	Reduzierter Wärmedurchsatz	kW - kcal/h	1,90-1.634	2,50-2.150	2,70-2.322	3,50-3.010
	Reduzierte Wärmeleistung (80°/60°)	kW - kcal/h	1,77-1.518	2,36-2.025	2,57-2.212	3,35-2.881
	Reduzierte Wärmeleistung (50°/30°)	kW - kcal/h	1,96-1.689	2,63-2.264	2,84-2.445	3,69-3.176
Brauchwasser	Nennwärmebelastung	kW - kcal/h	25,00-21.500 I2Y20: 24,00-20.640		34,90 - 30.014	
	Nennwärmeleistung (*)	kW - kcal/h	25,00 - 21.500		34,90 - 30.014	
	Reduzierter Wärmedurchsatz	kW - kcal/h	1,90-1.634	2,50-2.150	2,70-2.322	3,50-3.010
	Verringerte Wärmeleistung (*)	kW - kcal/h	1,90-1.634	2,50-2.150	2,70-2.322	3,50-3.010
Nennleistung Pn max - Pn min (80°/60°)		%	97,7-92,9		97,5-95,3	
Verbrennungsleistung		%	98,0		97,7	
Nennleistung Pn max - Pn min (50°/30°)		%	106,5-103,4		105,3-105,3	
Nutzwirkungsgrad 30 % Pn max (30° Rücklauf)		%	109,7		109,7	
Elektrische Gesamtleistung (max. Heiz - Brauchwasserleistung)		W	79-93		104-116	
Kategorie • Bestimmungsland			II2HY203P • (+)		II2HY203P • (+)	
Stromleistung Umlaufpumpe (1.000 l/h)		W	49		49	
Versorgungsspannung		V - Hz	230-50		230-50	
Schutzart		IP	X5D		X5D	
Verluste beim Stoppen		W	30		35	
Verluste am Kamin bei ausgeschaltetem - eingeschaltetem Brenner		%	0,09-2,04		0,07-2,30	
Heizbetrieb						
Höchstdruck		bar	3		3	
Mindestdruck für Standard-Betrieb		bar	0,25±0,45		0,25±0,45	
Höchsttemperatur		°C	90		90	
Auswahlbereich der Temperatur H2O Heizung		°C	40-80 (hoch) 20-45 (niedrig)		40-80 (hoch) 20-45 (niedrig)	
Pumpe: Maximal verfügbare Förderhöhe für die Anlage bei einem Durchsatz von		mbar	450		450	
Ausdehnungsgefäß mit Membran		l/h	1.000		1000	
Vorspannung des Ausdehnungsgefäßes (Heizung)		l	9		9	
Vorspannung des Ausdehnungsgefäßes (Heizung)		bar	1		1	
Gasdruck						
Nenndruck Erdgas (G20 - I2H)		mbar	20	-	20	-
Nenndruck MTN-H (G20.2 - I2Y20)		mbar	-	20	-	20
Nenndruck Flüssiggas (G31 - I3P)		mbar	-	-	37	-
Heizungsdurchsätze			G20	G31	G20	G31
Luftdurchsatz		Nm³/h	24.804	24.819	39.687	40.086
Rauchgasdurchsatz		Nm³/h	26.811	26.370	42.897	42.568
Massendurchsatz Rauchgas (max-min)		g/s	9,267- 0,880	9,297- 1,162	14,827- 1,251	15,010- 1,627
Brauchwasserdurchsatz			G20	G31	G20	G31
Luftdurchsatz		Nm³/h	31,005	31,024	43,284	43,719
Rauchgasdurchsatz		Nm³/h	33,513	32,963	46,784	46,426
Massendurchsatz Rauchgas (max-min)		g/s	11,584- 0,880	11,621- 1,162	16,171- 1,251	16,370- 1,627
Leistungen des Lüfters						
Restförderhöhe konzentrische Leitungen 0,85 m		Pa	60		60	
Restförderhöhe getrennte Leitungen 0,5 m		Pa	180		195	
Restförderhöhe Kessel ohne Leitungen		Pa	186		199	
Nox			Klasse 6		Klasse 6	
Maximal zulässiger Emissionswert (**)			G20	G31	G20	G31
Qn-Qr	CO (0 % O2) unter	p.p.m.	230-15	250-20	240-15	240-20
	CO2 (***)	%	8,8-8,8	10,0-10,0	8,8-8,8	9,9-10,0
	NOx (0 % O2) unter	p.p.m.	40-30	50-50	30-30	40-40
	T Rauchgas	°C	79-58	78-60	82-60	70-57
Wert O2 in Bezug auf die Mischung 20 % Wasserstoff	Qmax	max	% 2,4		% 2,4	
		nominal	% 4,3		% 4,3	
		min.	% 6,2		% 6,2	
	Qmin	max	% 2,4		% 2,4	
		nominal	% 4,3		% 4,3	
		min.	% 6,2		% 6,2	

(*) Durchschnittswert der verschiedenen Brauchwasserbetriebsbedingungen

(**) Überprüfung ausgeführt mit konzentrischer Leitung Ø60-100 Länge 0,85 m. - im Heizbetrieb Wassertemperatur 80-60°C - Messwerte, die bei vollständig geschlossenem Gehäuse gemessen wurden

(***) Toleranz CO2= ±1 %

(+) Der Einbau dieses Produktes ist ausschließlich in den auf dem Typenschild angegebenen Zielländern zulässig, unabhängig von der aktuellen Übersetzungssprache

 BWW-Funktionen beziehen sich nur auf einen angeschlossenen Boiler (Zubehör auf Anfrage erhältlich).

Die aufgeführten Daten dürfen nicht zur Zertifizierung der Anlage verwendet werden; Zur Zertifizierung müssen die im „Handbuch der Anlage“ angegebenen Daten verwendet werden, die bei der ersten Zündung gemessen wurden.

PARAMETER	UM	METHAN-GAS (G20)		Flüssiggas (G31)	
		25 HM IS	35 HM IS	25 HM IS	35 HM IS
Wobbe-Index unter (15°C-1013 mbar)	MJ/m³S	45,67		70,69	
Untere Wärmeleistung	MJ/m³S	34,02		88	
Nennversorgungsdruck	mbar (mm H ₂ O)	20 (203,9)		37 (377,3)	
Minimaler Versorgungsdruck	mbar (mm H ₂ O)	13 (132,6)		-	
Brenner: Durchmesser/Länge	mm	70/80,5	70/95	70/80,5	70/95
Maximaler Gasdurchsatz Heizung	Sm³/h	2,12	3,38	-	-
	kg/h	-	-	1,55	2,48
Maximaler Gasdurchsatz Sanitär	Sm³/h	2,64	3,69	-	-
	kg/h	-	-	1,94	2,71
Minimaler Gasdurchsatz Heizung	Sm³/h	0,20	0,29	-	-
	kg/h	-	-	0,19	0,27
Minimaler Gasdurchsatz Sanitär	Sm³/h	0,20	0,29	-	-
	kg/h	-	-	0,19	0,27
Maximale Gebläsedrehzahl Heizbetrieb	U/min	6.300	7.700	6.100	7.500
Maximale Gebläsedrehzahl Brauchwasser	U/min	7.900	8.600	7.600	8.200
Minimale Gebläsedrehzahl Heizung - Brauchwasser	U/min	1.000	1.100	1.250	1.250
Maximale Gebläsedrehzahl Heizung in Konfiguration C(10)3 (Ø80/125 • Ø80-80)	U/min	6.500	7.900	-	-
Maximale Gebläsedrehzahl Brauchwasser in Konfiguration C(10)3 (Ø80/125 • Ø80-80)	U/min	8.100	8.600	-	-
Minimale Gebläsedrehzahl Heizung/Brauchwasser in Konfiguration C(10)3 (Ø80/125 • Ø80-80)	U/min	2.100	2.200	-	-



BWW-Funktionen beziehen sich nur auf einen angeschlossenen Boiler (Zubehör auf Anfrage erhältlich).

HINWEIS: Während der ersten 10 Betriebsstunden des Brenners sinkt der Mindestwert niemals unter 1400 U/min (sowohl bei 25 als auch bei 35 kW); 1600 U/min bei Flüssiggas.



Beschreibung	Heizkesseltyp FAMILY HM					
	25 IS	35 IS	25 IS	35 IS	25 IS	35 IS
Technische Daten für die Installation:	C4		C6		C8	
Temperatur der Verbrennungsprodukte @ Nennwärmeleistung (bei 80/60°C) - [°C]	63	63,8	63,5	63,9	49,7	56,3
Massendurchsatz [kg/h] @ Nennwärmeleistung [kW]	2,759	3,823	2,743	4,089	2,833	3,944
Nennwärmeleistung [kW]	25,8	35,67	25,55	38,4	26,46	36,82
Übertemperatur der Verbrennungsprodukte [°C]	115					
Temperatur der Verbrennungsprodukte bei minimaler Wärmeleistung [°C]	35,2	37	57	58,3	35,4	36,4
Massendurchsatz [kg/h] @ Minimale Wärmeleistung [kW]	0,414	0,536	0,232	0,326	0,787	0,965
Minimale Wärmeleistung [kW]	3,91	5,03	2,18	3,09	7,4	9,02
CO ₂ -Gehalt @ Nennwärmeleistung [%]	8,42	8,56	10,00	10,40	5,62	5,92
CO ₂ bei minimaler Wärmeleistung [%]	3,03	3,01	9,05	9,16	2,60	2,46
Minimal zulässiger Druckverlust (bei Luftversorgung und Rauchgasleitung) [Pa]	4,4	8,3	-	-	-	-
Maximal zulässiger Druckverlust (bei Luftversorgung und Rauchgasleitung) [Pa]	180	195	-	-	-	-
Maximal zulässige Druckdifferenz zwischen Brennluftereinlass und Rauchgasablass (einschließlich des Winddrucks) [Pa]	-	-	4,4	8,3	-	-
Maximal zulässige Temperatur der Brennluft [°C]	-	-	45	45	-	-
	C9		25 IS - 35 IS			
Minimaler Nutzdurchmesser des Rauchgasabzugs/vertikalen technischen Raums der Brennluftzuleitung [mm]	240					
Bemerkungen						
C1: Für die Wand- und Deckeninstallation der Endstücke ist auf die spezifische, im Bausatz enthaltene Anleitung Bezug zu nehmen Die Endstücke treten aus separaten Verbrennungs- und Luftversorgungssekreisen innerhalb eines Quadrates von 50 cm aus						
C3: Die Endstücke der separaten Verbrennungs- und Luftversorgungssekreise müssen innerhalb eines Quadrates von 50 cm liegen und der Abstand zwischen den Ebenen der beiden Öffnungen muss mindestens 50 cm betragen						
C4: Die Heizkessel dieser Konfiguration mit den entsprechenden Anschlussleitungen eignen sich für den Anschluss von nur einem Kamin mit natürlichem Zug Der Kondensatfluss im Gerät ist nicht erlaubt						
C5: Die Endstücke für die Brennluftversorgung und die Ableitung der Verbrennungsprodukte dürfen nicht an gegenüberliegenden Gebäudeseiten installiert werden.						
C6: Der Kondensatfluss im Gerät ist erlaubt Die maximal zulässige Rezirkulation beträgt 10 % unter Windbedingungen Die Endstücke für die Brennluftversorgung und die Ableitung der Verbrennungsprodukte dürfen nicht an gegenüberliegenden Gebäudeseiten installiert werden.						
Diese Art von Konfiguration ist in einige Ländern nicht erlaubt - Bitte nehmen Sie hierfür Bezug auf die geltenden lokalen Richtlinien						
C8: Der Kondensatfluss im Gerät ist nicht erlaubt						

3.1 Erp-Daten

Parameter	Symbol	25 HM IS	35 HM IS	Gerät
Energieeffizienzklasse der Raumheizung	-	A	A	-
Energieeffizienzklasse der Wasserheizung	-	-	-	-
Nennleistung	PNennwert	20	31	kW
Jahreszeitliche Energieeffizienzklasse der Raumheizung	η_s	94	94	%
Nutzwärmeleistung				
Bei Nennwärmeleistung und Betrieb bei hoher Temperatur (*)	P4	19,5	31,2	kW
Bei 30 % der Nennwärmeleistung und Betrieb bei niedriger Temperatur (**)	P1	6,6	10,5	kW
Wirkungsgrad				
Bei Nennwärmeleistung und Betrieb bei hoher Temperatur (*)	η_4	87,9	87,8	%
Bei 30 % der Nennwärmeleistung und Betrieb bei niedriger Temperatur (**)	η_1	98,8	98,8	%
Stromverbrauch Nebengeräte				
Bei Volllast	elmax	30,0	54,9	W
Bei Teillast	elmin	12,2	13,6	W
Im Standby	PSB	3,0	3,0	W
Sonstige Parameter				
Wärmeverluste im Standby	Pstby	30,0	35,0	W
Energieverbrauch der Halteflamme	Pign	-	-	W
Jährlicher Energieverbrauch	QHE	60	96	GJ
Schalleistungspegel im Inneren	LWA	47	48	dB
Stickstoffoxidemissionen	NOx	22	31	mg/kWh
Für kombinierte Heizgeräte:				
Deklariertes Lastprofil		-	-	
Energieeffizienzklasse der Wasserheizung	η_{wh}	-	-	%
Tagesstromverbrauch	Qelec	-	-	kWh
Tagesbrennstoffverbrauch	Qfuel	-	-	kWh
Jahresstromverbrauch	AEC	-	-	kWh
Jahresbrennstoffverbrauch	AFC	-	-	GJ

(*) Hochtemperaturbetrieb: 60°C beim Rücklauf und 80°C beim Vorlauf des Heizkessels

(**) Niedertemperaturbetrieb: für Kondensations-Heizkessel 30°C, für Niedertemperatur-Heizkessel 37°C, für andere Heizgeräte mit 50°C Rücklauftemperatur

RIELLO RIELLO S.p.A. - Via Ing. Pilade Riello, 7 - 37045 Legnago (Vr)		 0476/00		
Caldaia a condensazione	IT:			
FAMILY HM IS		IP	NOx:	
Serial N.	COD.	Qn 80-60 °C	Qm 80-60 °C	Qn 50-30 °C
230 V ~ 50 Hz	W	Qn (Hi) =	kW	kW
		Pn =	kW	kW
 Pms =	bar	T =	°C	

Qn	Nenndurchsatz Heizung
Qm	Minstdurchsatz Heizung
Qn (Hi)	Nenndurchsatz (Heizwert Hu)
Pn	Nennleistung
 Pms	Höchstdruck Heizbetrieb
T	Temperatur
IP	Schutzart
NOx	NOx-Klasse

4 INSTALLATION

4.1 Anlagenreinigung und Wassereigenschaften

Bei einer Neuinstallation oder einem Austausch des Heizkessels muss die Heizungsanlage zuvor gereinigt werden. Zur Gewährleistung des ordentlichen Betriebs des Produkts nach allen Reinigungsarbeiten, Nachfüllen von Additiven und/oder chemischen Behandlungen (zum Beispiel Frostschutzmittel, Sequestriermittel usw.) sicherstellen, dass die Parameter in der Tabelle sich innerhalb der angegebenen Werte befinden.

PARAMETER	udm	HEIZKREISWASSER	FÜLLWASSER
pH-Wert	-	7-8	-
Härte	°F	-	< 15
Aussehen	-	-	klar
Fe	mg/kg	< 0,5	-
Cu	mg/kg	< 0,1	-

Der Heizkessel muss an eine Heizungsanlage und ein Brauchwasser-Netz angeschlossen sein, die jeweils gemäß seinen Leistungen bemessen sein müssen. Vor der Installation wird empfohlen, eine sorgfältige Spülung aller Leitungen der Anlage auszuführen, um eventuelle Rückstände zu entfernen, die die gute Funktionsweise des Gerätes beeinträchtigen können. Installieren Sie unter dem Sicherheitsventil einen Sammeltrichter für Wasser mit zugehörigem Abfluss, für den Fall eines Austretens bei Überdruck in der Heizanlage. Der Brauchwasserkreis bedarf keines Sicherheitsventils, aber es muss sichergestellt werden, dass der Druck in der Wasserleitung 6 bar nicht überschreitet. Bei Ungewissheit muss ein Druckminderer installiert werden.

⚠ Prüfen Sie vor dem Einschalten, dass der Kessel für den Betrieb mit dem verfügbaren Gas vorgerüstet ist. Dies kann der Aufschrift auf der Verpackung und dem Aufkleber mit Angabe der Gasart entnommen werden.

⚠ Es ist äußerst wichtig hervorzuheben, dass die Rauchgasabzüge in einigen Fällen unter Druck stehen und daher müssen die Verbindungen der einzelnen Elemente hermetisch sein.

4.2 Installationsvorschriften

Die Installation muss von qualifiziertem Fachpersonal in Übereinstimmung mit den Referenznormen ausgeführt werden:

- UNI 7129-7131, CEI 64-8.

⚠ Während der Installation des Heizkessels sollten geeignete Schutzausrüstungen verwendet werden, um eventuelle Verletzungen zu vermeiden.

Außerdem müssen immer die lokalen Bestimmungen der Feuerwehr, das Gasversorgungsunternehmens sowie eventuelle kommunale Festlegungen eingehalten werden.

Dieser Wand-Brennwertheizkessel vom Typ C kann wie folgt betrieben werden:

FALL A: nur Heizung, ohne angeschlossenen externen Wassertank. Der Heizkessel liefert kein Brauchwarmwasser.

FALL B: Nur Heizen mit einem externen Wassertank, der von einem Thermostat gesteuert wird: In diesem Fall liefert der Heizkessel heißes Wasser an den Wassertank für die Brauchwarmwasserbereitung (DHW), sobald eine entsprechende Anforderung vom Thermostat vorliegt.

FALL C: Nur Heizung mit externem Wassertank (Zubehörsatz auf Anfrage erhältlich), der über einen Temperatursensor für die Erzeugung von Brauchwarmwasser gesteuert wird. Bei Anschluss eines Boilers eines anderen Fabrikats muss sichergestellt sein, dass der verwendete NTC-Fühler die folgenden Eigenschaften hat: 10 kOhm bei 25°C, B 3435 ±1%.

POSITIONIERUNG

Je nach verwendetem Zubehör für den Abgasabzug wird diese in folgende Kategorien eingeteilt:

1. Heizkessel vom Typ B23P-B53P, offene Installation mit Zwangsbelüftung, mit Rauchgasableitung und Brennluftentnahme aus dem Installationsraum. Wenn der Heizkessel nicht im Freien installiert ist, ist eine Luftansaugöffnung im Installationsraum unbedingt vorzusehen;
2. Heizkessel des Typs C(10)3; C13,C13x; C33,C33x; C43,C43x; C53,C53x; C63,C63x; C83,C83x; C93,C93x: Gerät mit dichter Brennkammer mit Rauchgasableitung und Brennluftentnahme von außen. Der Installationsraum benötigt keine Luftansaugöffnung.

Das Gerät kann im Innern (**Abb. A**) oder im Freien an einem teilweise geschützten Ort (**Abb. B**) bzw. an einem Ort installiert werden, an dem es nicht direkt Regen, Schnee oder Hagel oder deren Infiltration ausgesetzt ist. Der Temperaturbereich, innerhalb dessen es arbeiten kann, liegt zwischen: >0°C und +60°C.

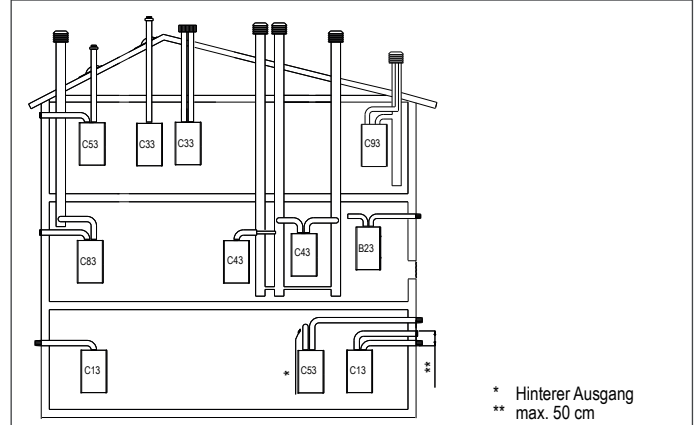
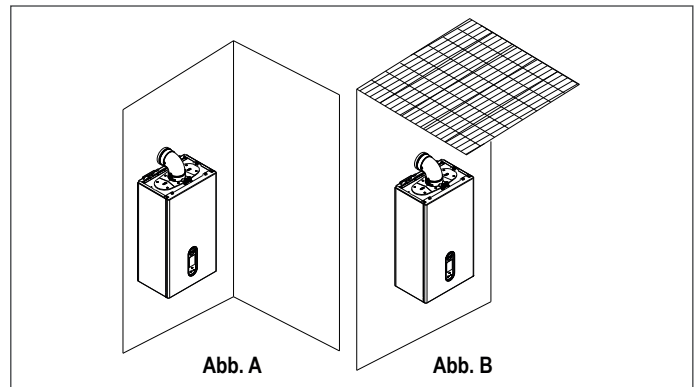

FROSTSCHUTZSYSTEM

Der Heizkessel ist serienmäßig mit einem automatischen Frostschutzsystem ausgestattet, das aktiviert wird, sobald die Wassertemperatur des Primärkreises unter 5°C absinkt. Dieses System ist immer aktiv und garantiert den Schutz des Heizkessels bis zu einer Lufttemperatur am Installationsort von >0°C.

⚠ Damit dieser Schutz, der mit dem Betrieb des Brenners einhergeht, in Anspruch genommen werden kann, muss der Kessel einschaltbereit sein; daraus ergibt sich, dass jede Störabschaltung (z.B. keine Gas- oder Stromversorgung oder Auslösung einer Sicherheitsvorrichtung) den Schutz außer Betrieb setzt.

Sollte das Gerät für lange Zeit vom Stromnetz getrennt sein, und zwar in Gebieten, wo es zu Temperaturen unter > 0°C kommen kann, und falls hierfür die Heizungsanlage nicht entleert werden soll, sollte für den Frostschutz des Gerätes eine hochwertige Frostschutzflüssigkeit in den Primärkreis eingefüllt werden. Beachten Sie genau die Anweisungen des Herstellers hinsichtlich des Prozentsatzes von Frostschutzmittel in Bezug auf die Mindesttemperatur bei der die Maschine geschützt werden soll, sowie hinsichtlich seiner Haltbarkeit und Entsorgung.

Für den Brauchwasserteil wird empfohlen, den Kreis zu entleeren. Die Materialien, aus denen die Bauteile der Kessel bestehen, sind beständig gegen Frostschutzmittel, die auf Basis von Ethylenglykol hergestellt wurden.

MINDESTABSTÄNDE

Für normale Wartungsvorgänge auf den Innenbereich des Heizkessels zugreifen und dabei die für die Installation vorgesehenen Mindestabstände einhalten. Das Gerät positionieren, wobei berücksichtigt werden muss, dass:

- es an einer für das Gewicht geeigneten Wand installiert werden muss
- es nicht über einem Herd oder einem anderen Kochgerät positioniert werden darf
- es untersagt ist, entflammare Stoffe in dem Raum zu lassen, in dem der Heizkessel installiert ist.

MINDESTABSTÄNDE FÜR DIE WARTUNG

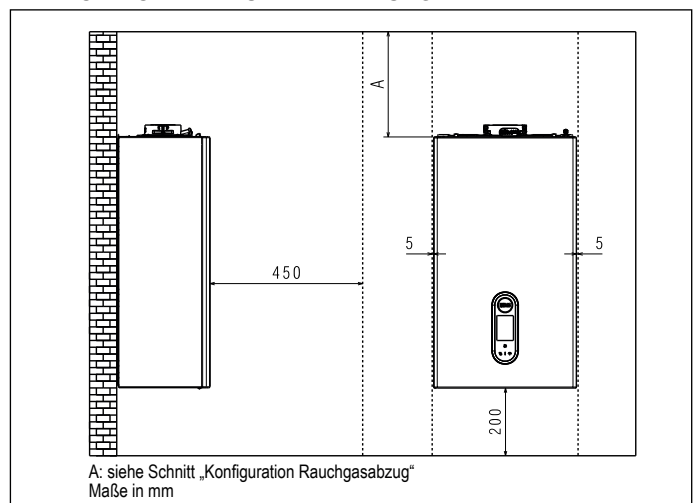

A: siehe Schnitt „Konfiguration Rauchgasabzug“
Maße in mm

MINDESTABSTÄNDE FÜR DIE INSTALLATION IM SCHALTSCHRANK

- Einen Sicherheitsabstand zwischen der Wand, an der der Heizkessel installiert ist, und den heißen Teilen an der Außenseite desselben einhalten.

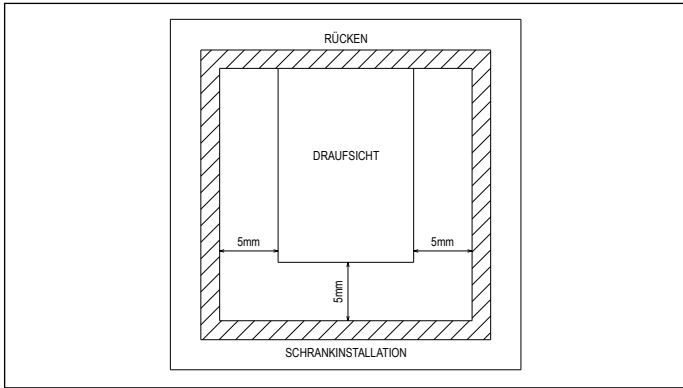

4.3 Anweisungen zum Kondensatablassanschluss

Dieses Produkt wurde entwickelt, um das Austreten von gasförmigen Verbrennungsprodukten über die Ablassleitung, mit der es ausgestattet ist bzw. die mittels Verwendung eines entsprechenden Siphons im Innern des Gerätes erhalten wurde, zu verhindern.

⚠ Alle Bauteile, aus denen sich das Kondensatablasssystem des Produktes zusammensetzt, müssen gemäß den Anweisungen des Herstellers ordnungsgemäß gewartet werden und dürfen in keinem Fall verändert werden.

Die dem Gerät nachgeschaltete Kondensatablassanlage muss unter Einhaltung der Gesetzgebung und der geltenden Richtlinien installiert werden. Die Installation der dem Gerät nachgeschalteten Kondensatablassanlage unterliegt der Verantwortung des Installateurs. Die Kondensatablassanlage muss so bemessen und installiert werden, dass sie die ordnungsgemäße Ableitung des vom Gerät erzeugten und/oder von den Ableitungssystemen der Verbrennungsprodukte gesammelten Kondensats gewährleistet. Alle Bauteile des Kondensatablasssystems müssen fachgerecht mit geeigneten Materialien gefertigt werden, die im Laufe der Zeit gegen die mechanischen, thermischen und chemischen Belastungen des vom Gerät erzeugten Kondensats beständig sind.

Anmerkung: In dem Fall, in dem das Kondensatablasssystem einer Frostgefahr ausgesetzt ist, muss stets eine geeignete Wärmeisolierung der Leitung vorgesehen und eine eventuelle Erhöhung des Leitungsdurchmessers abgewägt werden. Die Kondensatablassleitung muss immer eine angemessene Neigung aufweisen, um eine Kondensatsammlung zu vermeiden, sowie über einen ordnungsgemäßen Abfluss verfügen. Das Kondensatablasssystem muss mit einer inspektionierbaren Abschaltung zwischen der Kondensatablassleitung des Gerätes und der Kondensatablassanlage ausgestattet sein.

4.4 Zugriff auf die elektrischen Teile

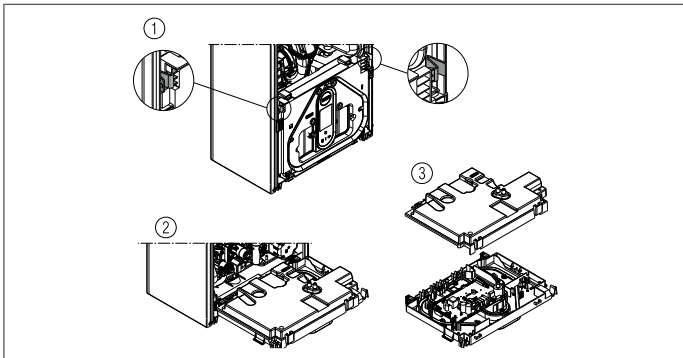

4.5 Elektrischer Anschluss

Anschlüsse mit Niederspannung

Die Anschlüsse mit Niederspannung wie folgt ausführen:

- Die mitgelieferten Verbinder verwenden:
 - 4-Poliger ModBus-Verbinder für Signal BUS 485 (- A B +)
 - 8-Poliger Verbinder für Signale TBT - TA - OT+ - SE

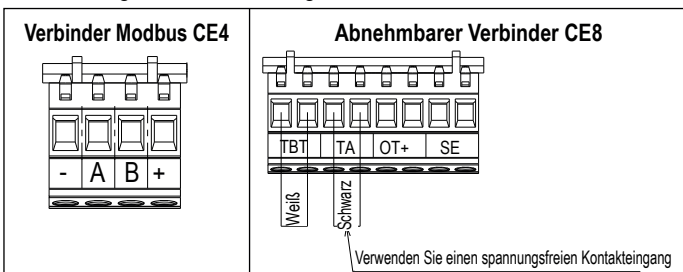

CE4	(- A B +)	Bus 485
CE8	TBT	Niedertemperaturthermostat
	TA	Raumthermostat (Schütz ohne Spannung)
	OT+	Open therm
	SE	Außenfühler

- Die elektrischen Anschlüsse unter Verwendung des gewünschten Verbinders ausführen, wie in der Detailzeichnung dargestellt
- Nach erfolgten elektrischen Anschlüssen den Verbinder ordnungsgemäß in sein Gegenstück einsetzen.

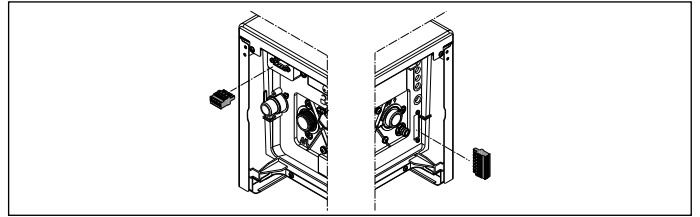

⚠ Es wird empfohlen, Leiter mit Drahtquerschnitt von einem Minimum von 0,35 mm² bis zu einem Maximum von 1,5 mm² zu verwenden. Für die BUS 485-Verbindung empfiehlt es sich, das geschirmte Kabel für die Signalübertragung in der Nähe von anderen elektrischen Leitern oder Leitern mit Netzspannung (230V) zu verwenden.

⚠ Bei TA- oder TBT-Verbindung sind die entsprechenden Brücken in der Klemmleiste zu entfernen.

Anschluss TERM.BOLL. (WT-THERM.) oder SONDA BOLL. 8 WT-SENSOR)

Um das Wassertank-Thermostat und den Wassertanksensor anzuschließen, gehen Sie wie folgt vor, um die Heizkesselplatte zu öffnen:

- entfernen Sie das Gehäuse (siehe "4.7 Entfernung des Gehäuses")
- zugriff auf die Heizkesselplatte (siehe "4.4 Zugriff auf die elektrischen Teile")
- verbinden Sie das TERM.BOLL. (WT-THERM.) und den SONDA BOLL. (WT-SENSOR) mit M4 wie in der Abbildung gezeigt.

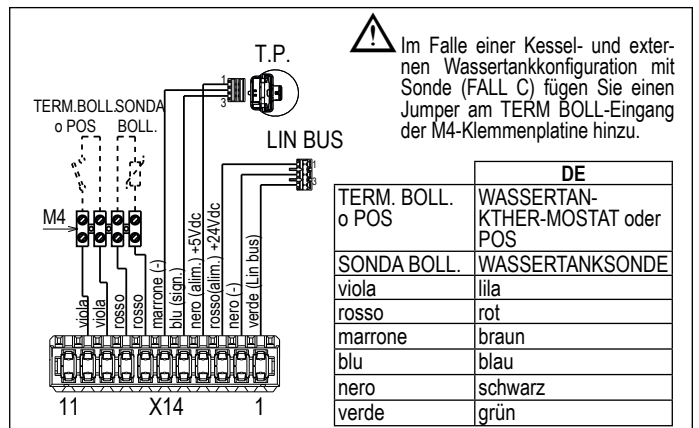

HINWEIS: bei Verbindung einer OT-Bus-Fernsteuerung mit dem System zeigt das Display des Heizkessels:



Man beachte zudem, dass, wenn eine OT-Bus-Fernsteuerung angeschlossen ist:

- es nicht mehr möglich ist, den Zustand des Heizkessels OFF/WINTER/SOMMER einzustellen (er wird über die OT-Bus-Fernsteuerung eingestellt)
- der über die OT-Bus-Fernsteuerung berechnete Sollwert für die Heizung am Bildschirm „System Info“ angezeigt wird
- der Sollwert für die Erwärmung im Heizkessel nur eingestellt werden kann, wenn die Steuerung des Zonenventils aktiviert ist.

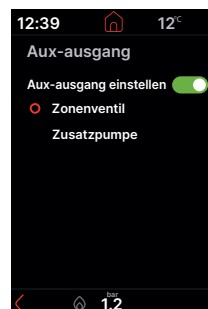
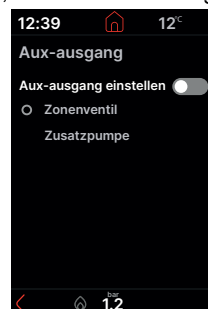

Der Wert kann am Bildschirm „System Info“ abgerufen werden

- zur Aktivierung der Funktion SCHORNSTEINFEGER mit angeschlossener OT-Bus-Fernsteuerung die Verbindung vorübergehend deaktiviert werden muss; darauf achten, dass diese Verbindung nach der Funktion wiederhergestellt werden muss.

Das Zurücksetzen der Alarme, die Anzeigen der INFO und die Einstellungen bleiben aktiv.

Hochspannungsanschlüsse

Der Anschluss an das Stromnetz muss durch eine Trennvorrichtung mit allpoliger Öffnung von mindestens 3,5 mm (EN 60335/1-Kategorie III) hergestellt werden. Das Gerät funktioniert mit Wechselstrom von 230 Volt/50 Hz und entspricht der Richtlinie EN 60335-1. Der Anschluss an eine sichere Erdungsanlage entsprechend den geltenden Bestimmungen ist obligatorisch.

- ⚠ ES liegt in der Verantwortung des Installateurs, eine angemessene Erdung des Gerätes sicherzustellen; Der Hersteller haftet nicht für eventuelle, durch eine nicht korrekte oder mangelnde Erdung entstandene Schäden.
- ⚠ ES wird außerdem empfohlen, den Anschluss von Phase und Nullleiter einzuhalten (L-N).
- ⚠ Der Erdungsleiter muss einige Zentimeter länger sein als die anderen.
- ⚠ Zur Gewährleistung der Dichtheit des Heizkessels eine Schelle um den Kabeldurchgang legen und festziehen.

Der Kessel kann mit einer Versorgung Phase-Nullleiter oder Phase-Phase arbeiten. Die Verwendung von Gas- und / oder Wasserleitungen als Erdung für elektrische Geräte ist verboten. Für den Stromanschluss das beiliegende Speisungskabel benutzen. Bei einem Austausch des Versorgungskabels ein Kabel vom Typ HAR H05V2V2-F, 3x 0,75 mm² mit einem Außendurchmesser von max. 7 mm verwenden.

4.6 Gasanschluss

Der Gasanschluss muss unter Beachtung der geltenden Installationsvorschriften erfolgen. Vor dem Anschluss:

- sicherstellen, dass das verteilte Gas dem entspricht, für das der Heizkessel ausgelegt ist (siehe Typenschild).

4.7 Entfernung des Gehäuses

Um auf die inneren Bauteile zuzugreifen, das Gehäuse wie in der Abbildung dargestellt entfernen.

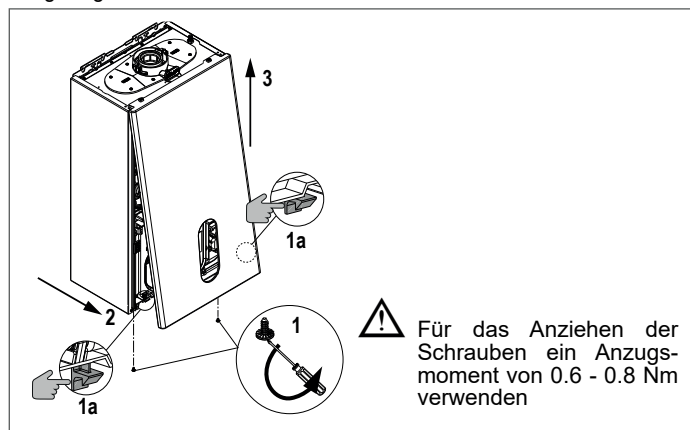

- ⚠ Bei Ausbau der Seitenplatten sind diese in der ursprünglichen Position wieder einzubauen, wobei auf den Aufkleber auf der Platte selbst Bezug zu nehmen ist.
- ⚠ Eine eventuelle Beschädigung der Frontplatte hat den Austausch derselben zur Folge.
- ⚠ Die schallschluckenden Platten an der Innenseite der Front- und Seitenplatten dienen dazu, die Dichtheit des Luftzuleitungskreises gegenüber des Installationsbereiches zu gewährleisten.
- ⚠ Daher ist es von GRUNDLEGENDER Bedeutung, dass die Bauteile nach den Ausbauvorgängen sachgemäß wieder eingebaut werden, damit die Dichtheit des Heizkessels gewährleistet ist.

4.8 Rauchgasabzug und Brennluftansaugung

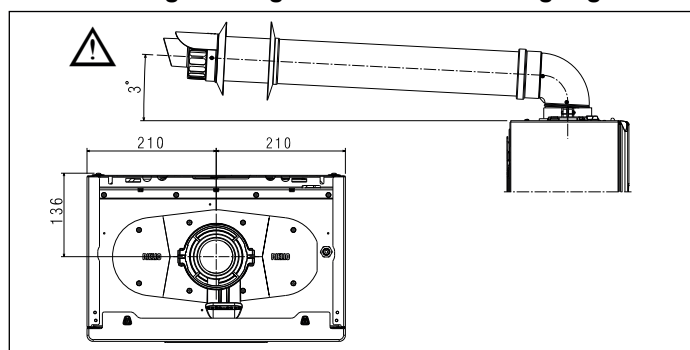

Zur Ableitung der Verbrennungsprodukte ist auf die gültige Richtlinie UNI7129-7131 Bezug zu nehmen. Außerdem müssen immer die lokalen Bestimmungen der Feuerwehr, das Gasversorgungsunternehmens sowie eventuelle kommunale Festlegungen eingehalten werden. Für die Rauchgasableitung und Brennluftzuleitung zum Heizkessel ist es unerlässlich, dass ausschließlich Originalleitungen mit Ausnahme des Typs C6 (sofern zertifiziert) verwendet werden und der Anschluss sachgemäß ausgeführt wird, wie in den dem Rauchgasableitungszubehör beiliegenden Anweisungen angegeben ist. An einen Rauchgasabzug können mehrere Geräte angeschlossen werden, vorausgesetzt, dass es sich bei allen um Kondensationsgeräte handelt.

- ⚠ Der Abgasturm des Kessels ist für einen konzentrischen Kanal mit einem Außendurchmesser des Rauchgasrohrs von 60 +0,6 - 0,3 mm und einem Außendurchmesser des Luftrohrs von 100 +0,3 - 0,7 mm dimensioniert. Stellen Sie sicher, dass die Kupplung wasserdicht ist.
- ⚠ Die Rauchgasabzüge nicht in der Nähe von entflammaren Materialien oder Kunststoffen installieren, deren Eigenschaften sich durch die hohen Temperaturen verändern können.
- ⚠ Unter geradliniger Länge versteht sich die Länge ohne Kurven, jedoch mit Endstücken und Verbindungen.
- ⚠ Der Heizkessel wird ohne den Bausatz für den Rauchgasabzug/Luftansaugung geliefert, da es möglich ist, das Zubehör für Kondensationsgeräte zu verwenden die sich am Besten den Installationseigenschaften anpassen (siehe Katalog).
- ⚠ Beim Einsatz von nicht originalen Rauchgasabzugs- und Luftansaugleitungen muss in jedem Fall die Verwendung von zertifizierten, kondensatbeständigen Leitungen mit einer Temperaturklasse von $\geq 120^{\circ}\text{C}$, die für das Gerät, an dem sie angeschlossen werden, geeignet sind, gewährleistet sein.
- ⚠ Für eine höhere Installationssicherheit sollten die Leitungen an der Mauer (Wand oder Decke) befestigt werden. Hierzu ist es empfehlenswert, entsprechende Befestigungsbügel zu verwenden, die auf der Höhe einer jeden Verbindung in einem Abstand, auf dem die Länge einer jeden einzelnen Verlängerung nicht überschritten wird, sowie vor und nach jedem Richtungswechsel (Kurve) positioniert werden.
- ⚠ Die maximalen Längen der Leitungen beziehen sich auf den im Katalog erhältlichen Kaminbau.
- ⚠ Die Verwendung von spezifischen Leitungen ist zwingend vorgeschrieben.
- ⚠ Wärmeempfindliche Wände (zum Beispiel Holzwände) müssen durch eine geeignete Isolierung geschützt werden.
- ⚠ Nicht isolierte Rauchgasabzugsleitungen sind mögliche Gefahrenquellen.
- ⚠ Der Einsatz einer längeren Leitung führt zu einem Leistungsverlust des Kessels.
- ⚠ Die Ablassleitungen können in der für die Installationsanforderungen am besten geeignete Richtung montiert werden.
- ⚠ Wie von der geltenden Richtlinie vorgesehen, ist der Heizkessel dafür geeignet, das Rauchgaskondensat und/oder das Regenwasser, das aus dem Rauchgasableitungssystem hergeleitet wird, zu empfangen und abzuleiten.
- ⚠ Bei der Installation einer Kondensat-Umwälzpumpe sind die vom Hersteller bereitgestellten technischen Daten in Bezug auf den Durchsatz zu überprüfen, um den sachgemäßen Betrieb derselben zu gewährleisten.

- Die Ablassleitung so positionieren, dass der Anschluss vollständig am Anschlag des Rauchgasabzugs des Heizkessels anliegt.
- Nach erfolgter Positionierung sicherstellen, dass die 4 Kerben (A) in die entsprechende Nut einrasten (B).
- Die Schrauben (C), die die Befestigungsklemmen des Flansches festklemmen, um die Kurve an demselben zu fixieren, fest anziehen.

Für die Längen der Ablässe ist auf die Angaben im Kapitel "11.7 Tabelle Konfiguration Rauchgasabzug" bezug zu nehmen - Seite 63.

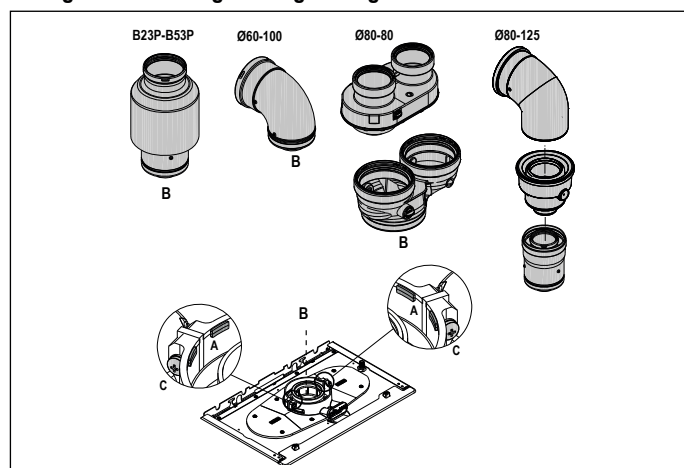

Getrenntes System mit Verwendung des Bausatzes zur Verbindung des getrennten Systems Ø80 (Zubehör)

- ⚠ Die Anschlüsse des Split-System-Anschlusssets Ø 80 sind für Kanäle mit einem Außendurchmesser von 80 +0,3 -0,7 mm dimensioniert. Stellen Sie sicher, dass die Kupplung wasserdicht ist.

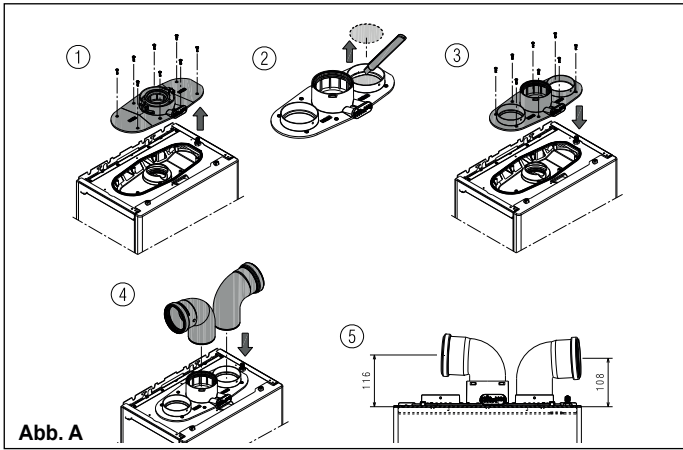

Die Verwendung des Trenner-Bausatzes von Ø 60-100 bis Ø 80-80 anstelle des getrennten Systems führt zu einem Verlust der maximalen Länge, wie in der Tabelle angeführt.

	Ø 50	Ø 60	Ø 80
Längenverlust (m)	0,5	1,2	5,5 für Rauchgasleitung 7,5 für Luftleitung

Getrennte Leitungen ø 80 mit Verrohrung Ø50 - Ø60 - Ø80

Die Merkmale des Heizkessels gestatten die Verbindung der Rauchgasabzugsleitung ø 80 an die Verrohrungen Ø50 - Ø60 - Ø80.

⚠ Zum Verrohren ist das Erstellen einer Projektberechnung ratsam, um die diesbezüglich geltenden Richtlinien zu erfüllen.

In der Tabelle werden die zulässigen Grundkonfigurationen aufgeführt.

Tabelle der Grundkonfigurationen der Leitungen (*)

Saugleitung Luft	1 90°-Krümmer ø 80 4,5 m Schlauch ø 80
Rauchgasabzug	1 90°-Krümmer ø 80 4,5 m Schlauch ø 80 Reduzierstück von ø 80 bis ø 50 von ø 80 bis ø 60 Kamin-Standardkurve 90°, ø 50 oder ø 60 oder ø 80 Wegen der Längen der Verrohrung siehe Tabelle

(*) Angemessene Kunststoffleitungen (PP) für Kondensations-Heizkessel mit einer Druckklasse von (P1 bis zu 200 Pa - H1 bis zu 5000 Pa) verwenden, die sich für die Anwendung eignen. Hierbei ist auf den DP-Wert am Ausgang des Heizkessels, der in den „Tabellen Einstellungen“ angeführt ist, Bezug zu nehmen.

Die Heizkessel werden werkseitig wie folgt kalibriert:

	U/Min HEIZ.	U/Min BRAUCHW.	Max. Leitungslänge (m)		
			Ø50	Ø60	Ø80
25 HM IS	6.300	7.900	7	23	116
35 HM IS			2	12	62
35 HM IS	7.400	8.600	1	11	57

Sollte es erforderlich sein, größere Längen zu erreichen, müssen die Druckverluste durch eine Erhöhung der Gebläsedrehzahl ausgeglichen werden, wie in der Tabelle der Einstellungen angegeben, um den auf dem Typenschild angegebenen Wärmedurchsatz zu gewährleisten.

⚠ Die Kalibrierung der Mindestdrehzahl darf nicht geändert werden.

Tabellen der Einstellungen VERROHRUNGEN - G20

Trenner						
	Gebläsedrehzahl U/min.		Leitungen Ø 50	Leitungen Ø 60	Leitungen Ø 80	ΔP Ausgang Heizkessel (Pa)
	Heiz.	Brauchw.				
25 HM IS	6.300	7.900	7	23	116	180
	6.400	8.000	9*	29*	144*	210*
	6.500	8.100	11*	34*	172*	257*
	6.600	8.200	14*	40*	201*	285*
	6.700	8.300	16*	46*	229*	330*
	6.800	8.400	18*	51*	257*	355*
	6.900	8.500	21*	57*	285*	385*
	7.000	8.600	23*	63*	314*	425*
	7.100	8.700	25*	68*	342*	465*
	7.200	8.800	28*	74*	370*	497*

Trenner						
	Gebläsedrehzahl U/min.		Leitungen Ø 50	Leitungen Ø 60	Leitungen Ø 80	ΔP Ausgang Heizkessel (Pa)
	Heiz.	Brauchw.				
35 HM IS	7.400	8.600	2	12	62	195
	7.500	8.700	4*	18*	92*	242*
	7.600	8.800	6*	24*	119*	289*
	7.700	8.900	9*	29*	145*	337*
	7.800	9.000	11*	34*	172*	384*

(*) Maximal Länge, installierbar NUR mit Ablassleitungen der Klasse H1.

Kompakter Trenner						
	Gebläsedrehzahl U/min.		Leitungen Ø 50	Leitungen Ø 60	Leitungen Ø 80	ΔP Ausgang Heizkessel (Pa)
	Heiz.	Brauchw.				
25 HM IS	6.300	7.900	6	20	98	170
	6.400	8.000	8*	25*	124*	203*
	6.500	8.100	10*	30*	150*	235*
	6.600	8.200	13*	35*	176*	268*
	6.700	8.300	15*	40*	202*	300*
	6.800	8.400	17*	46*	228*	333*
	6.900	8.500	19*	51*	253*	365*
	7.000	8.600	21*	56*	279*	398*
	7.100	8.700	23*	61*	305*	430*
	7.200	8.800	25*	66*	331*	463*
35 HM IS	7.400	8.600	1	11	57	180
	7.500	8.700	3*	17*	84*	227*
	7.600	8.800	6*	22*	111*	274*
	7.700	8.900	8*	28*	138*	322*
	7.800	9.000	10*	33*	165*	369*

(*) Maximal Länge, installierbar NUR mit Ablassleitungen der Klasse H1.

Die Konfigurationen mit Ø50 oder Ø60 oder Ø80 geben im Labor festgestellte experimentelle Daten an. Bei abweichenden Installationen in Bezug auf die Angaben in den Tabellen „Grundkonfiguration“ und „Einstellungen“, siehe die äquivalenten linearen Längen im Anschluss.

⚠ In jedem Fall werden die in der Bedienungsanleitung erklärten maximalen Längen garantiert und es ist von ausschlaggebender Bedeutung, diese nicht zu überschreiten.

BAUTEIL	Äquivalent linear in Metern Ø 80 (m)	
	Ø 50	Ø 60
45°-Krümmer	12,3	5
90°-Krümmer	19,6	8
Verlängerung 0,5 m	6,1	2,5
Verlängerung 1,0 m	13,5	5,5
Verlängerung 2,0 m	29,5	12

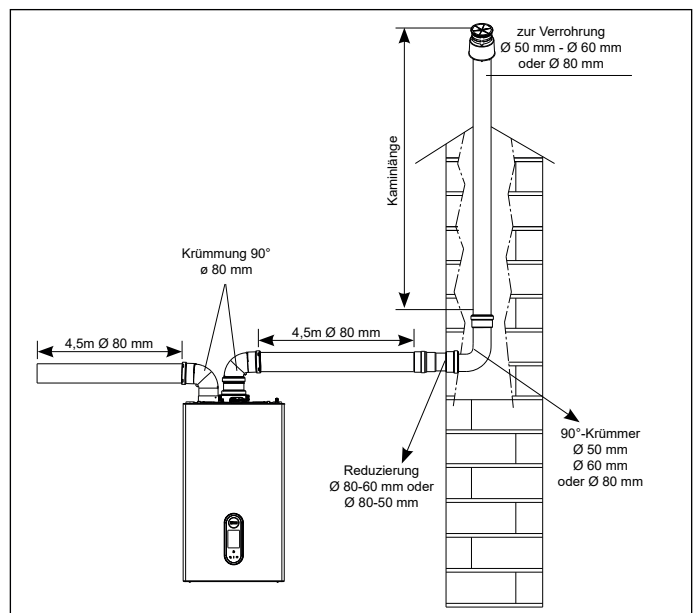

4.9 Installation in gemeinsamen Rauchgasabzügen unter positivem Druck

Der gemeinsame Rauchgasabzug ist ein zum Sammeln und Ausstoßen der Verbrennungsprodukte geeignetes Rauchgasabzugssystem aus mehreren Geräten, die auf mehreren Gebäudeebenen installiert sind. Die gemeinsamen Rauchgasabzüge unter positivem Druck können nur für Brennvorgänge des Typs C eingesetzt werden. Folglich ist die Konfiguration

B53P/B23P untersagt. Die Installation der Heizkessel an gemeinsamen, unter Druck gesetzten Rauchgasabzügen ist **ausschließlich mit natürlichem Methangas** gestattet. Der Heizkessel ist für den ordnungsgemäßen Betrieb bei einem maximalen Innendruck des Rauchgasabzugs von nicht mehr als 25 Pa ausgelegt. Sicherstellen, dass die Gebläsedrehzahl mit den Angaben in der Tabelle „technische Daten“ übereinstimmt.

Vergewissern Sie sich, dass die Luftansaug- und Ablassleitungen der Verbrennungsprodukte dicht sind. Die Installation in gemeinsamen, unter Druck gesetzten Rauchgasabzügen ist nur unter Verwendung des Clapet-Zubehörsatzes mit integriertem Siphon möglich, der direkt am Ausgang der Rauchgasabzugsleitung (Bausatz Ø80) oder Rauchgasabzugs-/Luftansaugleitung (Bausatz Ø80/125) installiert werden muss.

HINWEIS: Die Verwendung des Clapet-Bausatzes Ø80 sieht den Einsatz des Verbindungsbausatzes für das getrennte System Ø80 vor (Abb. A - 2, S. 9) vor.

Die im Katalog verfügbaren Clapet-Zubehörsätze mit integriertem Siphon eignen sich zum Sammeln und Durchfluss des Kondensats im Innern des Heizkessels.

WARNHINWEISE:

- ⚠ Die an einen gemeinsamen Rauchgasabzug angeschlossenen Geräte müssen alle des gleichen Typs sein und gleichwertige Verbrennungseigenschaften aufweisen.
- ⚠ Die Anzahl der an einen gemeinsamen, unter positiven Druck gesetzten Rauchgasabzug anschließbaren Geräte wird vom Planer des Rauchgasabzugs festgelegt.

Der Heizkessel wurde entwickelt, um an einen gemeinsamen Rauchgasabzug angeschlossen zu werden. Er ist für den Betrieb unter Bedingungen ausgelegt, in denen der statische Druck der gemeinsamen Rauchgasabzugsleitung den statischen Druck der gemeinsamen Luftansaugung von 25 Pa übersteigen kann, unter der Bedingung, in der 1 Heizkessel bei maximalem Nennwärmedurchsatz und 1 Heizkessel bei dem von den Kontrollen zugelassenen minimalen Nennwärmedurchsatz arbeitet.

- ⚠ Die minimal zulässige Druckdifferenz zwischen dem Rauchgasablass und dem Brennlufterlass beträgt -200 Pa (einschließlich - 100 Pa Winddruck).

Für diese Art von Ablass sind weitere Zubehörteile (Kurven, Verlängerungen, Endstücke usw.) verfügbar, welche die Konfigurationen für den Rauchgasabzug, die im Kapitel "4.8 Rauchgasabzug und Brennluftansaugung" angeführt sind, möglich machen.

- ⚠ Der Einbau des im Katalog erhältlichen Rückschlagventils (Clapet-Kit) ist zwingend erforderlich.
- ⚠ Die Montage der Leitungen muss so ausgeführt werden, dass Kondensatrückführungen, die die ordnungsgemäße Ableitung der Verbrennungsprodukte behindern, vermieden werden.
- ⚠ Es muss ein Typenschild an der Anschlussstelle an der gemeinsamen Rauchgasabzugsleitung vorgesehen werden. Das Typenschild muss mindestens folgende Informationen enthalten:
 - Der gemeinsamen Rauchgasabzug ist für Heizkessel des Typs C(10)3 ausgelegt
 - Der maximal zulässige Massendurchsatz der Verbrennungsprodukte in kg/h
 - Die Abmessungen des Anschlusses an die gemeinsamen Leitungen
 - Ein Hinweis, der sich auf die Öffnungen für den Luftablass und den Eingang der Verbrennungsprodukte des gemeinsamen, unter Druck gesetzten Rauchgasabzugs bezieht; Diese Öffnungen müssen geschlossen sein und ihre Dichtheit muss überprüft werden, wenn der Heizkessel vom Stromnetz getrennt ist
 - Der Name des Herstellers der gemeinsamen Rauchgasabzugsleitung oder sein Identifikationszeichen
- ⚠ Für den Ablass der Verbrennungsprodukte und die lokalen Bestimmungen ist auf die geltenden Richtlinien Bezug zu nehmen.
- ⚠ Die Rauchgasabzugsleitung muss auf der Grundlage der nachfolgend angeführten Parameter ausgewählt werden.

	Maximale Länge	Minimale Länge	UM
ø 80-80	4,5 + 4,5	0,5	m
ø 80/125	4,5	0,5	m

- ⚠ Vor der Ausführung eines beliebigen Vorgangs muss das Gerät von der Stromversorgung getrennt werden.
- ⚠ Vor der Montage die Dichtungen mit nicht korrosivem Gleitmittel schmieren.
- ⚠ Die Rauchgasabzugsleitung im Falle einer horizontalen Leitung muss um 3° zum Heizkessel hin geneigt sein.
- ⚠ Die Anzahl und die Eigenschaften der am Rauchgasabzug angeschlossenen Geräte müssen für die realen Eigenschaften des Rauchgasabzugs selbst geeignet sein.
- ⚠ Das Endstück der gemeinsamen Leitung muss einen Zug generieren.
- ⚠ Das Kondensat kann im Innern des Heizkessels fließen.
- ⚠ Der maximal zulässige Rezirkulationswert unter Windbedingungen beträgt 10 %.
- ⚠ Die maximal zulässigen Druckdifferenz (25 Pa) zwischen dem Eingang der Verbrennungsprodukte und dem Luftablass eines gemeinsamen Rauchgasabzugs darf nicht überschritten werden, wenn 1 Heizkessel bei maximalem Nennwärmedurchsatz und 1 Heizkessel bei dem von den Kontrollen zugelassenen minimalen Nennwärmedurchsatz arbeitet.

- ⚠ Die gemeinsame Rauchgasabzugsleitung muss für einen Überdruck von mindestens 200 Pa geeignet sein.
- ⚠ Der gemeinsame Rauchgasabzug darf nicht mit einem Zugbegrenzer/Windschutz ausgestattet sein.

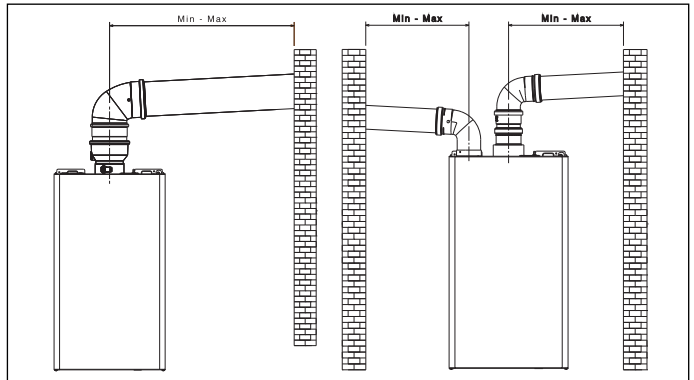

Es ist möglich, die als Zubehör erhältlichen Kurven und Verlängerungen je nach Art der gewünschten Installation zu installieren. Die maximal zulässigen Längen der Rauchgasabzugsleitung und der Luftansaugleitung sind im Kapitel "4.8 Rauchgasabzug und Brennluftansaugung" angeführt.

Bei der Installation C(10)3 muss in jedem Fall die Gebläsedrehzahl (U/Min) auf dem Etikett neben der Seriennummer des Produktes angeführt werden.

4.10 Befüllen der Heizungsanlage und Luftablass

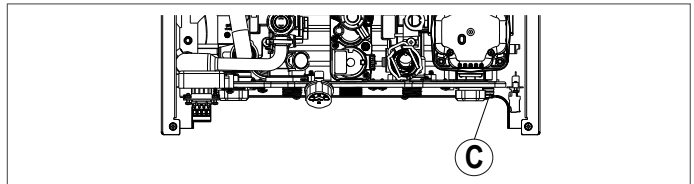

HINWEIS: Auch wenn der Heizkessel mit einer halbautomatischen Füllvorrichtung ausgestattet ist, muss das erste Befüllen der Anlage erfolgen, indem das Füllventil (**außerhalb des Heizkessels**) betätigt und sichergestellt wird, dass der Heizkessel mit Strom versorgt ist.

HINWEIS: Jedes Mal, wenn der Heizkessel mit Strom versorgt wird, wird der **automatische Entlüftungszyklus ausgeführt**.

HINWEIS: Das Vorhandensein eines Wasseralarms (E040, E041 oder E042) verhindert die Ausführung des Entlüftungszyklus.

- Die Heizungsanlage unter Beachtung der folgenden Vorgänge befüllen:
- Das Füllventil (**außerhalb des Heizkessels**) durch Drehen gegen den Uhrzeigersinn öffnen
 - Mit dem unter der Konsole befindlichen Hydrometer sicherstellen, dass der Druckwert 1-1,5 bar erreicht
 - Das Füllventil schließen (**außerhalb des Heizkessels**).

HINWEIS: Bei unter 1 bar liegendem Netzdruck das Füllventil (**außerhalb des Heizkessels**) während des Entlüftungszyklus offen lassen und erst nach Abschluss des Zyklus schließen.

Zum **Starten** des Entlüftungszyklus:

- Die Stromversorgung für einige Sekunden trennen
- Die Versorgung wiederherstellen und den Heizkessel auf OFF lassen
- Sicherstellen, dass der Gashahn geschlossen ist.

Am **Ende** des Zyklus muss, sofern sich der Druck des Kreislaufs gesenkt hat, erneut auf das Füllventil (**außerhalb des Heizkessels**) eingewirkt werden, um den Druck wieder auf den empfohlenen Wert zu bringen (1-1,5 bar).

Nach dem Entlüftungszyklus ist der Heizkessel betriebsbereit.

- Eventuell vorhandene Luft in der Hausanlage (Heizkörper, Kollektoren usw.) über die entsprechenden Entlüftungsventile ablassen.
- Erneut den korrekten Druck in der Anlage (ideal ist 1- 1,5 bar) überprüfen und ggf. wiederherstellen.
- Sollte während des Betriebs noch Luft festgestellt werden, muss der Entlüftungszyklus wiederholt werden.
- Am Ende der Vorgänge den Gashahn öffnen und den Heizkessel anzünden.

An dieser Stelle kann eine beliebige Wärmeanforderung ausgeführt werden.

4.11 Entleerung des Heizkreises des Heizkessels

Vor der Entleerung den Heizkessel auf OFF stellen und die Stromversorgung unterbrechen, indem der Hauptschalter der Anlage auf „Aus“ gestellt wird.

- Die Hähne der Heizanlage schließen (sofern vorhanden).
- Ein Rohr an den Anlagen-Ablasshahn anschließen (C) und dann von Hand gegen den Uhrzeigersinn drehen, um das Wasser abzulassen. **HINWEIS:** Mit einem 13-mm-Schlüssel auf den Anlagen-Ablasshahn (C) einwirken.
- Am Ende der Vorgänge das Rohr vom Anlagen-Ablasshahn abnehmen (C) und den Hahn schließen.

5 BEDIENTAFEL



Das Touchscreen-Display **FAMILY HM** ermöglicht dem Benutzer eine einfache und schnelle Interaktion mit der Schnittstelle, die abhängig von den Nutzungsebenen mit grafischen Symbolen oder beschreibenden Texten dargestellt wird.

Bei Display im Ruhezustand wird der Standby-Bildschirm angezeigt; es genügt, den mittleren Teil des Displays anzutippen, um den Betriebsmodus zu aktivieren.

Mit der Taste  kann eine laufende Störung zurückgesetzt werden.

Mit der Taste  kann hingegen schnell zwischen Sommer- und Wintermodus gewechselt werden

Der Touchscreen verfügt über Farben, die die Verwendung unserer Schnittstelle SMART zusätzlich unterstützen:

grau	weiß	grün	rot	orange
In der Regel wird die Farbe „grau“ mit einem Parameter oder einer Funktion verknüpft, die nicht geändert werden kann.	In der Regel wird die Farbe „weiß“ mit einem Parameter oder einer Funktion verknüpft, die geändert werden kann.	Weist auf den regulären Betrieb des Geräts hin.	In Verbindung mit dem Symbol  wird auf eine Störung hingewiesen, die den Betrieb des Heizkessels blockiert.	Weist auf eine vorübergehende Störung hin.

Beispiel

WINTERBILDSCHIRM - BEISPIELE FÜR FARBEN AUF DEM TOUCHSCREEN

WEISS	12:39	1.2 bar	45.5 °C	52.5 °C
GRAU	GIO 14 LUG	12 °C	42.5 °C	49.5 °C
ROT				

 Abhängig von den aktuell aktiven Einstellungen können einige Symbole eingeschaltet sein.

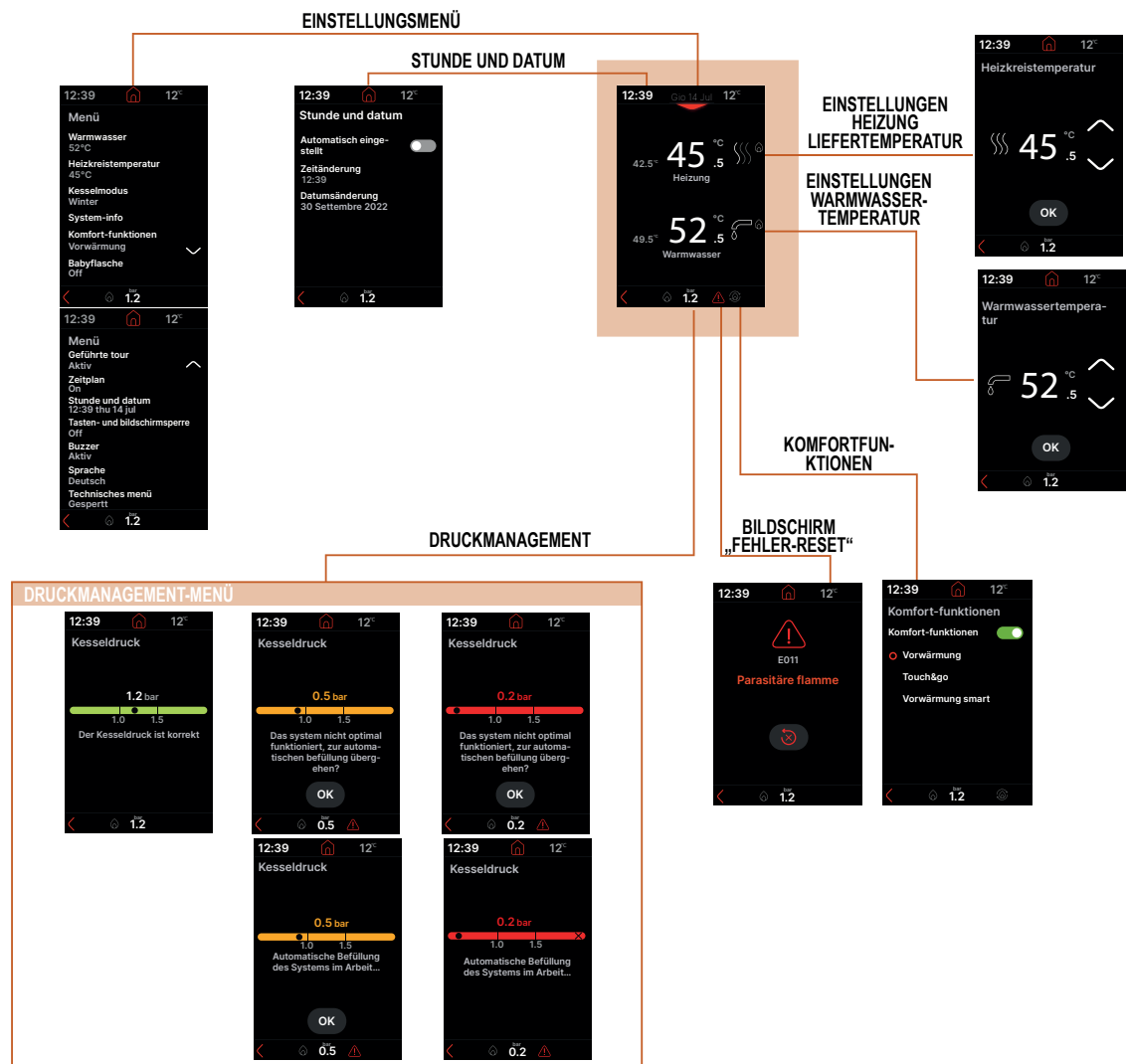

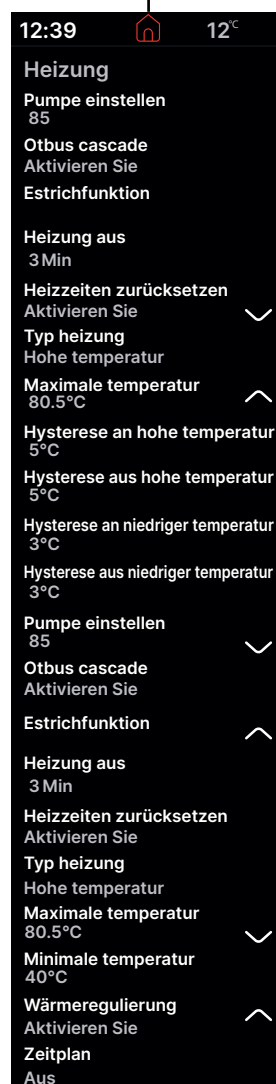
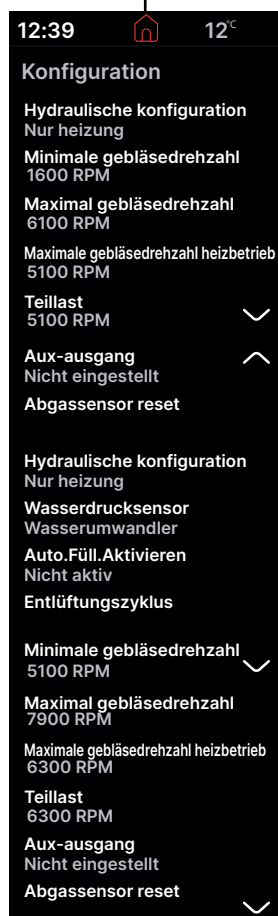
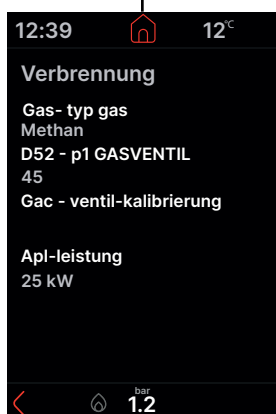
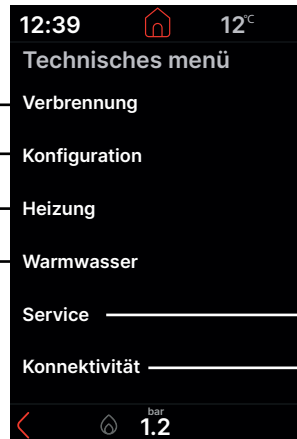
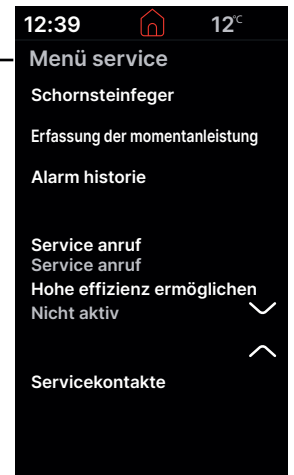
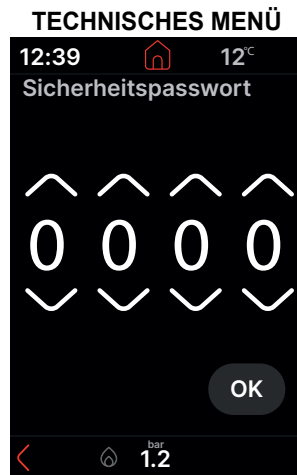
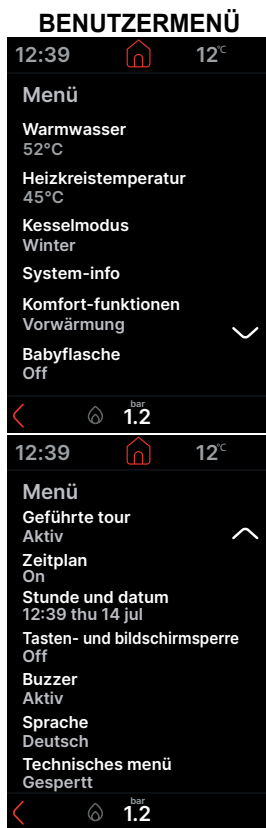

6 INBETRIEBNAHME

6.1 Vorabkontrollen

Die erste Zündung muss von zuständigem Personal des technischen Kundendienstes durchgeführt werden. Vor der Inbetriebnahme des Heizkessels muss sichergestellt werden:

- dass die Daten der Versorgungsnetze (Strom, Wasser, Gas) denen auf dem Typenschild entsprechen
- dass die Rauchgasableitungen und Luftansaugleitungen den geltenden Richtlinien entsprechen und die maximal zulässigen Längen einhalten
- dass die Bedingungen für die normalen Wartungsarbeiten in dem Fall, in dem der Heizkessel in einem Schrank oder zwischen zwei Schränken angeordnet wird, gewährleistet sind
- dass die Dichtheit der Brennstoffzufuhranlage gewährleistet ist
- dass der Durchsatz des Brennstoffs den für den Heizkessel geforderten Werten entspricht
- dass die Brennstoffversorgungsanlage für den für den Heizkessel notwendigen Durchsatz bemessen ist und über alle Sicherheits- und Steuervorrichtungen verfügt, die von den gültigen Bestimmungen vorgeschrieben werden
- dass die Umlaufpumpe frei dreht, da Ablagerungen bzw. Rückstände vor allem nach langen Zeiträumen der Nichtnutzung ihr freies Drehen behindern können
- dass der Siphon vollständig mit Wasser gefüllt ist, anderenfalls muss er aufgefüllt werden (siehe Kapitel "6.2 Erstinbetriebnahme").

! Vor dem Anschluss der Geräte „Hi, Comfort T300 oder K100“ muss das Menü Konnektivität korrekt eingestellt werden, um Kommunikationsprobleme zu vermeiden (siehe Abs. "9.10 Menü Konnektivität").

6.2 Erstinbetriebnahme

Bei der ersten Zündung - im Falle einer verlängerten Nichtnutzung und eines Wartungseingriffs - muss vor der Inbetriebnahme des Gerätes wie in den folgenden Abschnitten beschrieben vorgegangen werden. Bei der ersten Zündung wird zudem die Ausführung des Kalibrierverfahrens (GAC) empfohlen, damit der Heizkessel seine optimalen Leistungen erreichen kann. Wenn das Verfahren nicht durchgeführt wird, zeigt das Display „Cfg gac nicht ausgeführt“.

6.2.1 Befüllung des Kondensatsammel-Siphons

1 Liter Wasser über die Entnahmestelle der Verbrennungsanalyse des Heizkessels in den Kondensatsammel-Siphon füllen und Folgendes überprüfen:

- den korrekten Wasserabfluss aus dem Ablassrohr am Ausgang des Heizkessels
 - die Dichtheit der Verbindungsleitungen des Kondensatablasses.
- Eine korrekte Funktionsweise des Kondensatablasskreises (Siphon und Leitungen) sieht vor, dass der Kondensatstand den maximalen (max.) Füllstand nicht überschreitet.

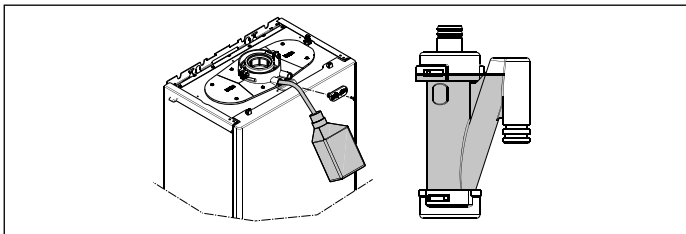

Hochleistungsmodus (SERVICE)

In diesem Modus begrenzt der Heizkessel für 60 Minuten die Heizleistung auf das Minimum und die maximale Temperatur des Brauchwassers auf 55 °C. Die Aktivierung der Schornsteinfegerfunktion deaktiviert vorübergehend diese Funktion.

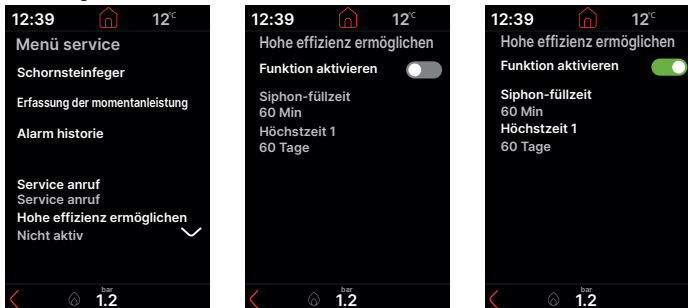

6.3 Entlüftungszyklus

Den Hauptschalter der Anlage auf "Ein" stellen. Jedes Mal, wenn der Heizkessel versorgt wird, wird ein Entlüftungszyklus von 6 Min. ausgeführt.

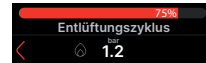

! Wenn der Entlüftungszyklus in Ausführung steht, sind alle Wärmeanforderungen gehemmt, mit Ausnahme der für das Brauchwasser, wenn der Heizkessel nicht auf OFF steht.

Wenn der Heizkessel nicht auf OFF steht, kann der Entlüftungszyklus auch aufgrund einer Wärmeanforderung für Brauchwasser oder durch Antippen von „x“ an der Fortschrittsleiste unterbrochen werden.

6.4 Manuelles Kalibrierverfahren (GAC)

Das Verfahren GAC, das zur Kalibrierung des Gasventils und des Kontrollsystems der Verbrennung dient, ist unbedingt erforderlich nach: einer Umrüstung des Gases - dem Austausch der Platine - dem Austausch des Gebläses - der Reinigung des Primär-Wärmetauschers und/oder Brenners - dem Austausch der Flammenerfassungselektrode (Ionisierung) - dem Austausch der Isolierplatte des Brenners - der Änderung der Ansaug- und Ablassleitungen.

Das Verfahren GAC muss auch bei der ersten Zündung ausgeführt werden. Wenn dieses Verfahren zeitlich verzögert wird, behält der Heizkessel zwar seine Sicherheiten bei, doch könnten seine Leistungen eingeschränkt werden und er könnte Anzeigen in Bezug auf die Verbrennungskontrolle erstellen.

! Das Verfahren muss bei geschlossenem Gehäuse ausgeführt werden.

Die Nachricht „Cfg gac nicht ausgeführt“ wird nur auf der Homepage angezeigt, wenn die Funktion noch nie ausgeführt wurde.

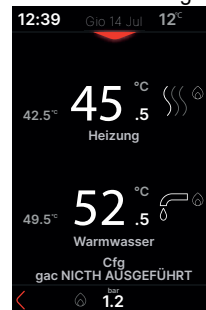

- Den Heizkessel mit Strom versorgen und die Ausführung des Entlüftungszyklus abwarten (siehe Abschnitt "6.3 Entlüftungszyklus").
- Falls im OFF-Modus, den Heizkessel auf SOMMER oder WINTER stellen.
- Eine Brauchwasseranforderung mit einem BWW-Durchsatz von mindestens 5 Litern pro Minute generieren. Obwohl es keine Einschränkungen seitens des Systems gibt, außer denen, die durch die ALARM-Überwachung vorgesehen sind, ist es dennoch zu empfehlen, den GAC-Scan mit Heizkesselrücklaufwasser unter 15°C oder auf jeden Fall mit einer Temperatur durchzuführen, die mit der Durchflussmenge des Systemwassers zum Heizkessel kompatibel ist. Wenn der Heizkessel über einen externen Wassertank verfügt, entleeren Sie den Wassertank, während der Heizkessel auf AUS steht, damit die Ansammlung im Wassertank einigermaßen abgekühlt ist.
- Abwarten, dass das Symbol der Flamme auf dem Display angezeigt wird. In dieser Phase darf keine Taste gedrückt werden.

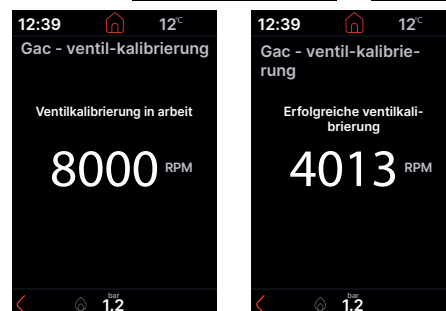
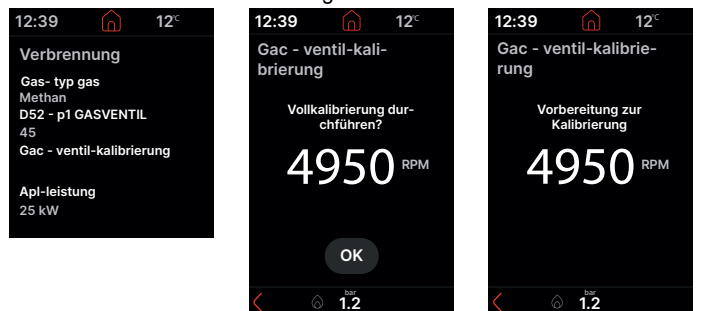

HINWEIS: Wenn es im Brauchwasserbetrieb nicht möglich ist, Wärme abzuleiten, so ist es doch bei Hochtemperaturanlagen gestattet, das GAC-Verfahren bei Anforderung auf Heizung auszuführen, indem der

Sollwert des Heizungswassers auf 80,5 °C eingestellt wird oder die Schornsteinfegerfunktion und daraufhin das GAC-Verfahren bei gezündeter Flamme aktiviert wird.

Wenn der GAC erfolgreich abgeschlossen wurde, kehren Sie durch Drücken der HOME-Taste zum Hauptbildschirm zurück; Wenn die Meldung „Kalibrierung fehlgeschlagen. Versuchen Sie es erneut?“ angezeigt wird, können Sie den Vorgang durch Drücken der OK-Taste wiederholen.

Wenn das Verfahren nicht zur vorgegebenen Zeit ausgeführt wird, kann dies zu einer Einschränkung des Betriebs führen, und es besteht die Möglichkeit, dass Störungsanzeigen in Bezug auf die Verbrennungskontrolle auftreten.

Sollte im Laufe des Verfahrens eine Störung auftreten oder die Wärmeanforderung unterbrochen werden, wird das Verfahren vorzeitig abgebrochen, wobei der Störungstatus angezeigt oder die Hauptbildschirmseite automatisch erneut eingeblendet wird. In diesem Fall muss das Verfahren wiederholt werden.

6.5 Einstellung der Temperaturregelung

Die Wärmeregulierung ist nur mit angeschlossenem Außenfühler verfügbar und nur für die Funktion HEIZUNG aktivierbar.

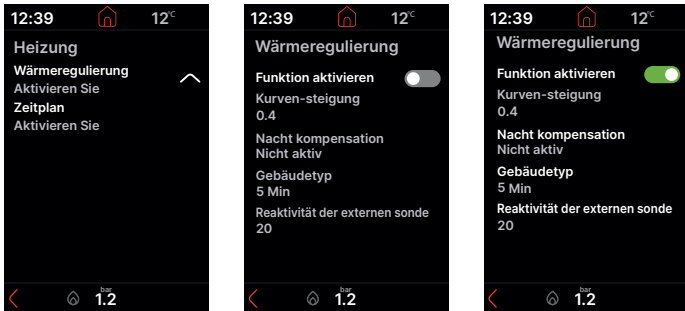

Bei nicht aktivierter Funktion oder getrenntem Außenfühler **arbeitet der Heizkessel mit festem Schaltpunkt**. Der Algorithmus der Wärmeregulierung verwendet nicht direkt den gemessenen Außentemperaturwert, sondern einen durchschnittlichen Außentemperaturwert, der die Isolierung des Gebäudes berücksichtigt: In gut isolierten Gebäuden wird die Raumtemperatur weniger von den Variationen der Außentemperatur beeinflusst als in geringer isolierten Gebäuden. Dieser Wert, in Verbindung mit dem Wert für die Temperatur, die vom Außenfühler erfasst wird, kann auf dem folgenden Bildschirm angezeigt werden:



ANFORDERUNG VON ZEITTHERMOSTAT OT

In diesem Fall wird der Vorlauf-Sollwert je nach Außentemperaturwert und der Differenz zwischen Raumtemperatur und gewünschter Außentemperatur vom Zeitthermostat berechnet.

ANFORDERUNG VON RAUMTHERMOSTAT

In diesem Fall wird der Vorlauf-Sollwert je nach Außentemperaturwert von der Regelplatine berechnet, um einen geschätzten Außentemperaturwert von 20° (Bezugs-Raumtemperatur) zu erhalten.

Es gibt 2 Parameter, die zur Berechnung des Vorlauf-Sollwertes verwendet werden können:

- Neigung der Ausgleichskurve (KT) - abänderbar durch technisches Fachpersonal
- Versatz der Bezugs-Raumtemperatur - abänderbar durch den Benutzer.

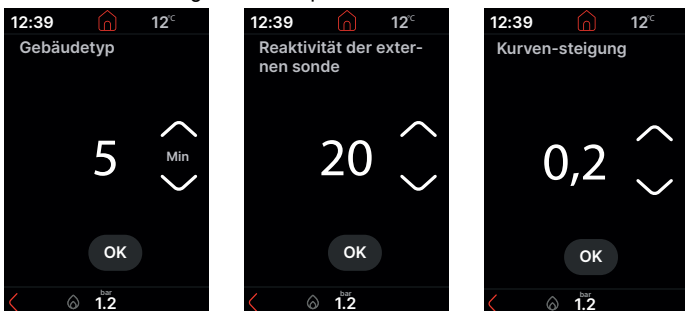

GEBÄUDETYP

Ein aussagekräftiger Indikator ist die Häufigkeit, mit der der für die Wärmeregulierung berechnete Außentemperaturwert aktualisiert wird. Ein niedriger Wert für diesen Wert wird für nur gering isolierte Gebäude verwendet.

REAKTIONSVERMÖGEN SEXT

Ein aussagekräftiger Indikator ist die Geschwindigkeit, mit der Variationen des gemessenen Außentemperaturwertes den für die Wärmeregulierung berechneten Außentemperaturwert beeinflussen. Niedrige Werte für diesen Wert sind ein Anzeichen von zu hoher Geschwindigkeit.

Wahl der Heizkurve

Die Heizkurve sorgt für die Beibehaltung einer theoretischen Temperatur von 20°C im Raum bei Außentemperaturen zwischen +20°C und -20°C. Die Wahl der Kurve hängt von der im Projekt vorgesehenen Mindestaußentemperatur (und somit von der geografischen Lage) und von der im Projekt vorgesehenen Vorlauftemperatur (und somit von der Anlagenart) ab und muss vom Installateur sorgfältig mit der folgenden Formel berechnet werden:

$$KT = \frac{\text{Vorlauftemp. des Projektes} - T_{\text{shift}}}{20 - \text{Mindestaußentemp. des Projekts}}$$

$$T_{\text{shift}} = \begin{cases} 30^\circ\text{C Standardanlagen} \\ 25^\circ\text{C Fußbodenanlagen.} \end{cases}$$

Wenn die Berechnung einen Wert zwischen zwei Kurven ergibt, wird empfohlen, die Heizkurve zu wählen, die dem erhaltenen Wert am nächsten liegt.

Beispiel: Beträgt der sich aus der Berechnung ergebende Wert 1.3, befindet sich dieser zwischen Kurve 1 und Kurve 1.5. In diesem Fall die näherliegende Kurve wählen, d. h., 1.5. Die einstellbaren KT-Werte sind:

- Standardanlagen: 1,0÷3,0
- Fußbodenanlage 0,2÷0,8:

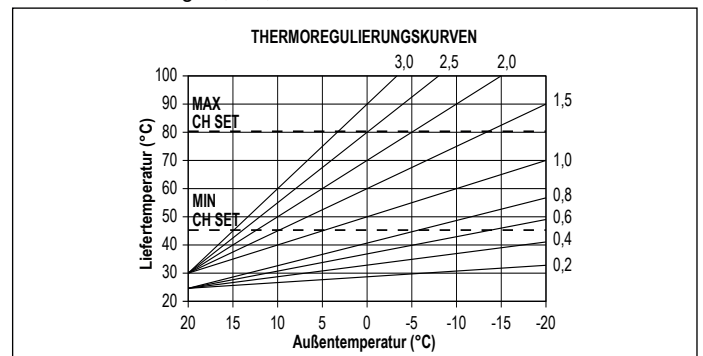

Versatz der Bezugs-Raumtemperatur

Der Benutzer kann in jedem Fall indirekt auf den Sollwert der HEIZUNG einwirken, indem er einen Versatz, der innerhalb des Grenzbereichs -5÷+5 (Versatz 0 = 20°C) variieren kann, in den Bezugs-Temperaturwert (20°C) einfügt. Für die Korrektur des Versatzes wird auf den Abschnitt "9.4 Einstellung Sollwert der Heizung mit Außenfühler" verwiesen.

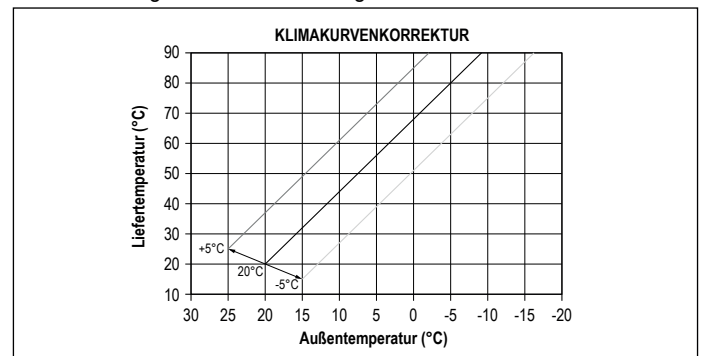

NACHTABSENKUNG

Sollte am Eingang RAUMTHERMOSTAT eine Zeitschaltuhr angeschlossen werden, kann die Nachabsenkung aktiviert werden.

Bei GESCHLOSSENEM KONTAKT erfolgt die Wärmeanforderung durch den Vorkauffühler basierend auf der Außentemperatur, um im Raum eine Nenntemperatur auf der Stufe TAG (20°C) zu erhalten. Die ÖFFNUNG DES SCHÜTZES führt nicht zum Ausschalten, sondern zu einer Reduzierung (Parallelverschiebung) der Heizkurve auf die Stufe NACHT (16°C).

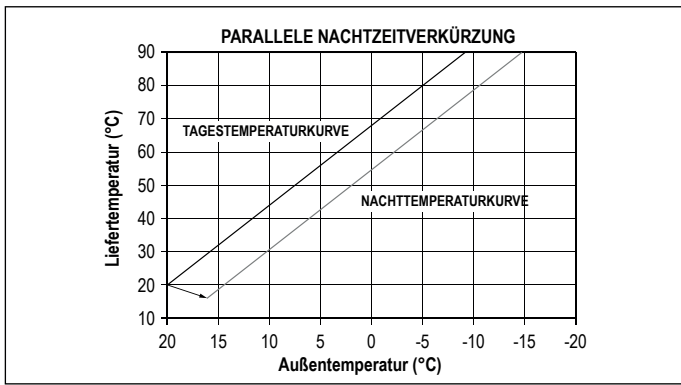

Der Benutzer kann indirekt auf den Sollwert der HEIZUNG einwirken, indem er erneut einen Versatz, der innerhalb des Grenzbereichs.[-5 + +5] variieren kann, in den Bezugs-Temperaturwert TAG (20°C) anstelle von NACHT (16°C) einfügt. Die NACHTABSENKUNG ist nicht verfügbar, wenn OT+ Chrono angeschlossen ist. Für die Korrektur des Versatzes wird auf den Abschnitt "9.3 Einstellung Sollwert Heizung und Brauchwasser" verwiesen.

6.6 Estrich Aufheiz Funktion

Der Heizkessel sieht bei einer Niedrigtemperaturanlage eine „Estrich Aufheiz“ Funktion vor (Funktion nur im OFF-Modus verfügbar), die auf folgende Weise aktiviert werden kann:



Die „Estrich Aufheiz“ Funktion hat eine Dauer von 168 Stunden (7 Tage). In dieser Zeit wird in den als Niedrigtemperatur konfigurierten Bereichen eine Anforderung für die Erwärmung mit anfänglichem Vorlauf-Sollwert für die Zone gleich 20 °C simuliert, die gemäß der untenstehenden Tabelle allmählich erhöht wird.

Durch Zugriff auf das Menü „System Info“ kann der Wert für die Stunden angezeigt werden, die seit der Aktivierung der Funktion „Estrich Aufheiz“ verstrichen sind. Nach Aktivierung bekommt die Funktion die maximale Priorität. Wenn das Gerät durch Trennen der Stromversorgung ausgeschaltet wird, wird die Funktion dort wieder aufgenommen, wo sie unterbrochen wurde. Die Funktion kann vor ihrem Abschluss unterbrochen werden, indem der Heizkessel in einen von OFF abweichenden Zustand geschaltet oder der Parameter deaktiviert wird.

TAG	UHRZEIT	TEMPERATUR
1	0	20°C
	6	22°C
	12	24°C
2	18	26°C
	0	28°C
3	12	30°C
	0	32°C
4	0	35°C
	0	35°C
5	0	30°C
	0	25°C
7	0	25°C

Anmerkung: Die Temperatur- und Inkremental-Werte dürfen nur von qualifiziertem Personal und nur, wenn dies unbedingt notwendig ist, auf unterschiedliche Werte eingestellt werden. Der Hersteller lehnt jegliche Haftung für falsche Einstellungen der Parameter ab.

6.7 Gleitender Auslass (nur bei angeschlossenem Wassertank)

Mit diesem Parameter können Sie die Funktion zum Ändern des vom Kessel verwendeten Liefersollwerts aktivieren, wenn er sich im Brauchwarmwasseranforderungsmodus befindet.

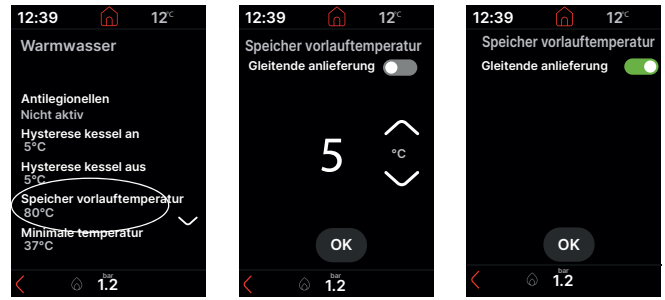

Wenn der Parameter nicht aktiv ist (Werkswert), erfolgt bei Anforderung von Warmwasser eine Modulation auf den festen Lieferwert, der im Parameter SPEICHER VORLAUFTEMPERATUR eingestellt ist.

Durch Aktivieren des Parameters ist der Abgabesollwert nicht mehr auf 80 °C festgelegt, sondern kann vom Kessel automatisch auf der Grundlage der Differenz zwischen dem gewünschten Brauchwarmwassersollwert und der vom Wassertankfühler gemessenen Temperatur geändert und berechnet werden.

Hinweis: Bei der Aktivierung dieser Funktion, die immer möglich ist, muss jedoch berücksichtigt werden, dass in bestimmten Fällen, beispielsweise bei Kesseln mit großer Kapazität, dies die thermische Belastung des Kessels selbst verringern und seine Leistung verlangsamen sowie jede Anforderung für den Heizbetrieb verzögern kann.

Es kann erforderlich sein, dass der Wert dieses Parameters zurückgesetzt werden muss, wenn die Einstellungsplatine ausgetauscht wird.

6.8 Anti-Legionellen-Funktion (nur bei Anschluss an einen Wassertank mit Sensor und nicht vorhandenem OT+ Anschluss)

Das Gerät verfügt über eine automatische ANTI-LEGIONELLEN-Funktion, die täglich oder wöchentlich je nach gewählter Einstellung das Brauchwasser auf 65°C erhitzt und 30 Minuten lang auf dieser Temperatur hält, um die Vermehrung von Bakterien im Wassertank zu unterbinden.

Die Funktion wird nicht ausgeführt, wenn die Temperatur des Wassertanks in den letzten 24 Stunden, bei täglicher Planung, oder in den letzten 7 Tagen, bei wöchentlicher Planung, 65°C erreicht hat.

⚠ Die Funktion wird nicht ausgeführt, wenn der Heizkessel auf AUS steht.

Anmerkung: Wenn der OT+ Zeitregler vorhanden und angeschlossen ist, wird die Anti-Legionellen-Funktion an den OT+ Zeitregler übergeben. Die ANTI-LEGIONELLA-Funktion wird wie folgt aktiviert:

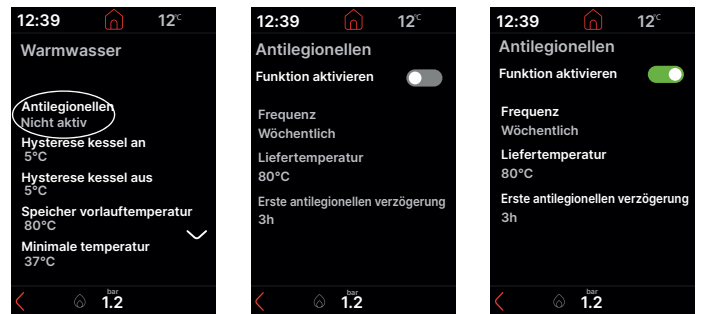

Beim ersten Mal wird die Funktion mit einer ERSTE ANTI-LEGIONELLEN VERZÖGERUNG (in Stunden) ab ihrer Aktivierung und anschließend mit einer täglichen (24 Stunden) oder wöchentlichen (168 Stunden) Häufigkeit ausgeführt, abhängig vom eingestellten Parameterwert.

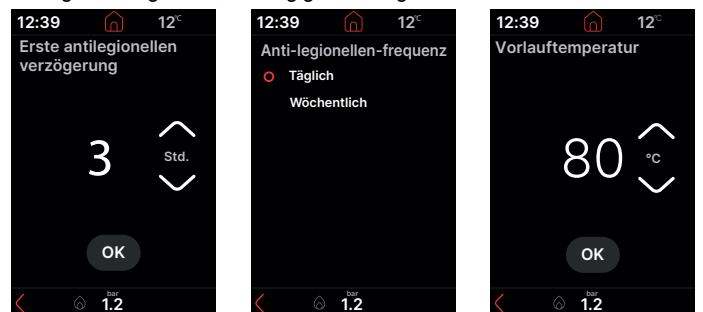

Im Bildschirm „Systeminfo“ ist es möglich, die Anzahl der verbleibenden Tage bis zur Ausführung der nächsten Anti-Legionellen-Funktion anzuzeigen.

Während der Ausführung zeigt das Display:

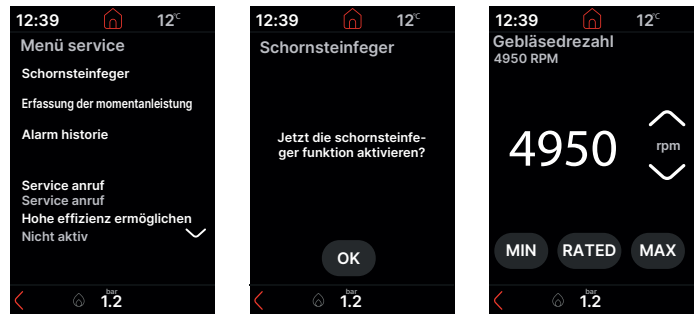

! Sobald die Funktion läuft, hat sie höchste Priorität und kann nicht unterbrochen werden; Sie kann jedoch vorübergehend unterbrochen werden, wenn Sie den Heizkessel auf OFF stellen oder die Stromzufuhr unterbrechen. Nach dem erneuten Einschalten wird der Anti-Legionellen-Zyklus an der Stelle fortgesetzt, an der er unterbrochen wurde.



Wenn die Anti-Legionellen-Funktion aufgrund der Überschreitung der maximalen Zeit (4h) unterbrochen wird, erscheint auf dem Display:



! Bei laufendem „Schornsteinfeger“ kann durch Betätigen der Taste HOME das „GAC“-Verfahren aktiviert werden (den Angaben folgen siehe Abschn. 6.4).

Das Display zeigt:

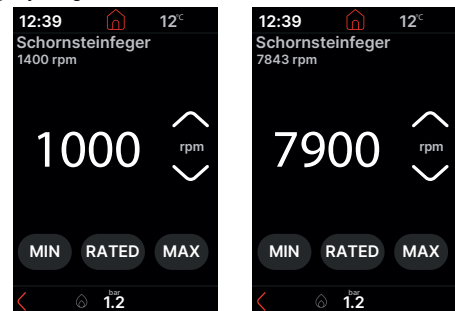

In diesem Fall versucht das System die Ausführung am nächsten Tag erneut.

6.9 Kontrollen während und nach der Erstinbetriebnahme

Nach erfolgreichem Start sicherstellen, dass der Heizkessel den Anfahrvorgang und die anschließende Abschaltung korrekt durchführt.

- Auch die Funktionsweise im Brauchwasserbetrieb durch Öffnen des Warmwasserhahns bei Heizkessel im Modus SOMMER oder im Modus WINTER überprüfen.
- Die Komplettabschaltung des Heizkessels überprüfen, wenn der Hauptschalter der Anlage auf „Aus“ gestellt ist.
- Nach einigen Minuten Dauerbetrieb durch Drehen des Hauptschalters der Anlage auf „Ein“ verdampfen die Bindemittel und Bearbeitungsrückstände, wenn der Heizkessel auf Sommerbetrieb gestellt ist und der Brauchwasserhahn aufgedreht bleibt; Erst dann kann die Verbrennungskontrolle durchgeführt werden.

- Bei Einstellen des Höchstwertes läuft der Heizkessel bei maximaler Leistung. Bei Einstellen des Mindestwertes läuft der Heizkessel bei minimaler Leistung.
- An der Analysevorrichtung prüfen, ob die Werte für CO₂ max. und min. mit den Angaben der folgenden Tabellen übereinstimmen

6.10 Verbrennungskontrolle

! Die Überprüfungen der Einstellungen der CO₂-Werte im Vergleich zu den Referenzparametern, die in den nachfolgenden Tabellen angeführt sind, müssen bei geschlossenem Gehäuse erfolgen.

CO ₂ * max		METHANGAS (G20)	FLÜSSIGGAS (G31)	
	25 HM IS		8,8	10,0
35 HM IS		8,8	9,9	%
(*) Toleranz CO ₂ = ±1 %				

CO ₂ * min		METHANGAS (G20)	FLÜSSIGGAS (G31)	
	25 HM IS		8,8	10,0
35 HM IS		8,8	10,0	%
(*) Toleranz CO ₂ = ±1 %				

Die Analyse der Verbrennung auf folgende Weise ausführen:

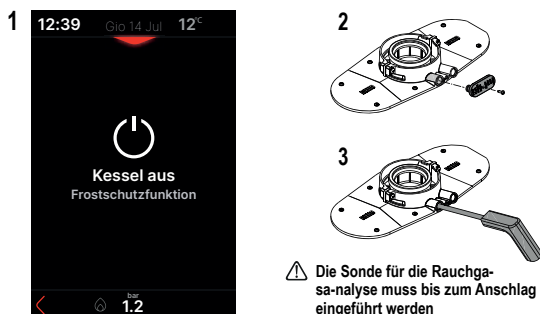

! Die Sonde für die Rauchgasanalyse muss bis zum Anschlag eingeführt werden

- Sicherstellen, dass die CO₂-Werte (max., nominal und min.) in Bezug auf das 20%ige Wasserstoffgemisch mit den nachfolgend angeführten Werten übereinstimmen.

Wert O ₂ in Bezug auf 20 % Wasserstoffgemisch	Qmax			25 HM IS	35 HM IS
				max	%
Qmin	nominal	%	4,3	4,3	
	min	%	6,2	6,2	
	max	%	2,4	2,4	
	nominal	%	4,3	4,3	
	min	%	6,2	6,2	

- Die Funktion SCHORNSTEINFEGER hat eine maximale Dauer von 15 Minuten. Das Verfahren kann in jedem Fall vorzeitig mit der Taste (HOME) unterbrochen werden.
- Wenn es sich bei der Anlage um eine Niedrigtemperaturanlage handelt, die direkt, ohne Misch- oder Thermostatventile gesteuert wird, muss die Funktion SCHORNSTEINFEGER während der Brauchwasseranforderung erfolgen.

! Die Funktion SCHORNSTEINFEGER wird vorzeitig unterbrochen, wenn:

- die Vorlauftemperatur 95°C übersteigt; die erneute Zündung erfolgt, sobald die Temperatur unter 75°C sinkt
- die Flamme nicht erfasst und der entsprechende Alarm ausgelöst wird
- ein Alarm ausgelöst wird.

! Bei aktivierter Funktion „Config OT bus“ (Konfig. OT Bus) kann die Funktion Verbrennungskontrolle nicht ausgeführt werden. Die Funktion für die Rauchgasanalyse deaktivieren. Achtung: Die Funktion wiederherstellen, sobald die Verbrennungskontrolle beendet ist.



Nach beendeter Kontrolle:

- Die Funktion durch Betätigen von „<“ verlassen
- Den Fühler von der Analysevorrichtung entfernen und die Entnahmestellen für die Verbrennungsanalyse mit den entsprechenden Stopfen und der jeweiligen Schraube verschließen.
- Den Adapter des Analysefühlers, der im Dokumentenumschlag mit dem Heizkessel mitgeliefert wird, verstauen und aufbewahren
- Den Heizkessel je nach Jahreszeit in den gewünschten Betriebsmodus stellen
- Die Temperaturwerte nach den Anforderungen des Kunden einstellen.

6.11 Einstellungen

Der Kessel wurde bereits während der Produktion vom Hersteller eingestellt. Sollte es jedoch notwendig sein, die Einstellungen erneut auszuführen (wie zum Beispiel nach einer außerordentlichen Wartung, nach dem Austausch des Gasventils, nach einer Umrüstung des Gases oder nach Austausch der Platine) die nachfolgend beschriebenen Vorgänge befolgen. Die Einstellungen der Höchst- und Mindestleistung und des Höchstwertes für die Heizung dürfen ausschließlich von qualifiziertem Personal durchgeführt werden:

- Den Heizkessel versorgen

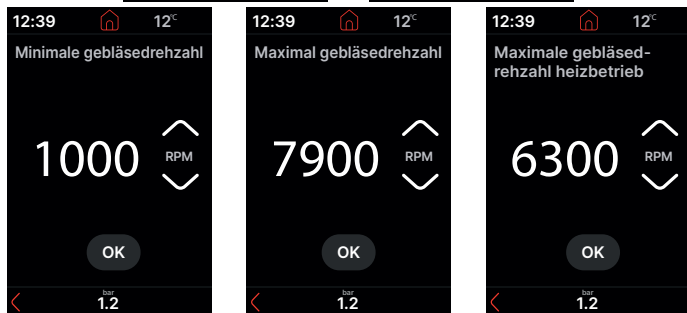
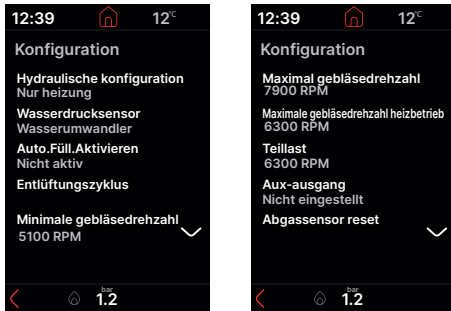

- Die gewünschten Werte unter Bezugnahme auf die Tabellen 1 und 2 einstellen
- Prüfen, ob die Werte der zwei Bildschirme identisch sind.

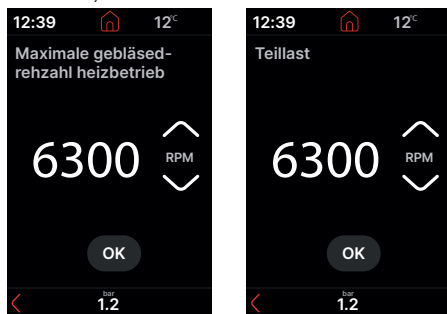

⚠ Die maximale Drehzahl des Heizgebläses entspricht jener, die im Bildschirm RANGE RATED eingestellt wird.

MAXIMALE DREHZAH LÜFTER	METHANGAS (G20)	FLÜSSIGGAS (G31)	
25 HM IS Heiz. - Brauchwasser	6.300 - 7.900	6.100 - 7.600	U/min
35 HM IS Heiz. - Brauchwasser	7.700 - 8.600	7.500 - 8.200	U/min

MINDESTDREHZAH LÜFTER	METHANGAS (G20)	FLÜSSIGGAS (G31)	
25 HM IS	1.000	1.250	U/min
35 HM IS	1.100	1.250	U/min

6.12 Umrüstung auf andere Gasart

- ⚠ Die Umrüstung von einer Gasart zu einer anderen kann mühelos auch bei installiertem Heizkessel erfolgen.
- ⚠ Diese Arbeit muss von qualifiziertem Fachpersonal durchgeführt werden.

Der Heizkessel ist für den Betrieb mit Methangas (G20) gemäß den Angaben auf dem Typenschild des Produktes ausgelegt. Es besteht die Möglichkeit, den Heizkessel auf Flüssiggas (G31) wie folgt umzustellen:

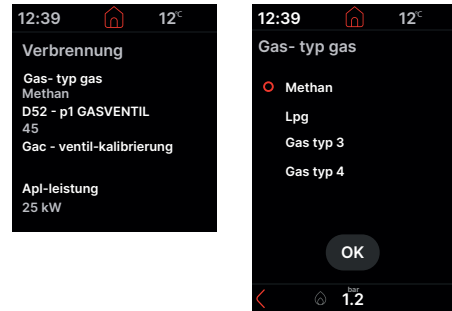

- ⚠ Den Heizkessel nach Änderung der Parameter von der Spannung trennen und wieder anschließen.

Nach der Umstellung wie folgt verfahren:

- Prüfen, ob die Drehzahl des Gebläses mit den Angaben in den Tabellen 1 und 2, Abs. "6.10 Verbrennungskontrolle" übereinstimmt
- ein neues „GAC“-Verfahren auszuführen (siehe Abschn. 6.4).

6.13 Änderung der Leistung

Zur Änderung des Leistungstyps des Heizkessels:

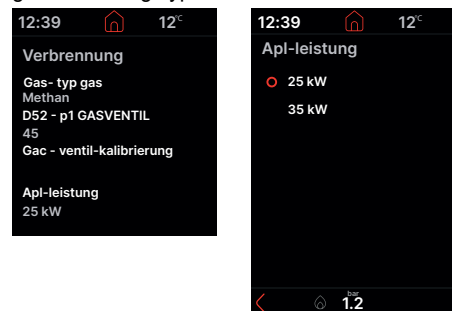

Die Gebläsedrehzahl des eigenen Heizkessels gemäß den Angaben in den Tabellen 1 und 2, Abschn. konfigurieren "6.11 Einstellungen".

- ⚠ Den Heizkessel nach Änderung der Parameter von der Spannung trennen und wieder anschließen.

6.14 Anzeigen und Störungen

ANZEIGE REGULÄRER BETRIEB	Farbe GRÜN	
ANZEIGE BEI STÖRUNG	Farbe ORANGE	Farbe ROT

Das Auftreten von Störungen wird durch zwei verschiedene Farben angezeigt:

- Orange: Zeigt an, dass ein selbstrückstellender vorübergehender Fehler vorliegt, der den korrekten Betrieb des Heizkessels einschränken könnte.
- Rot (verbunden mit dem Symbol ) Zeigt an, dass ein Fehler vorliegt, der den Heizkesselbetrieb stört.

Entstörungsfunktion

Zur Wiederherstellung des Heizkesselbetriebs bei einer Störung  drücken.

Der Heizkessel springt automatisch wieder an, wenn die Bedingungen für einen korrekten Betrieb wiederhergestellt wurden. An der Schnittstelle sind bis zu maximal 5 aufeinanderfolgende Versuche einer Entstörung möglich, nach deren Ablauf die Schnittstelle Folgendes anzeigt:

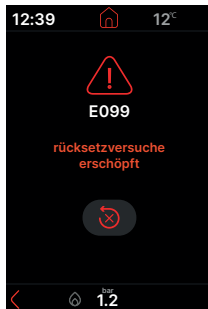

In diesem Fall ist es erforderlich, den Heizkessel von der Stromversorgung zu trennen und wieder anzuschließen, um den Betrieb erneut zu aktivieren.

-  Wenn die Wiederherstellungsversuche den Heizkesselbetrieb nicht veranlassen, muss der Technische Kundendienst kontaktiert werden.

Störung DRUCK

Wenn der Druckwert unter 0,5 bar sinkt, können folgende Situationen eintreten:



Der Kessel funktioniert normal, dennoch wird empfohlen, das System folgendermaßen zu füllen:

- das Füllventil (**außerhalb des Heizkessels**) durch Drehen gegen den Uhrzeigersinn öffnen
- mit dem unter der Konsole befindlichen Hydrometer durch Zugriff auf das Menü „Systeminfo“ sicherzustellen, dass der Druckwert 1-1,5 bar erreicht oder auf der Startseite zugreifen
- dass Füllventil (**außerhalb des Heizkessels**) so weit zu schließen, bis das mechanische Klicken zu vernehmen ist.

vorübergehende Störung - E041



Der Heizkessel arbeitet nicht ordnungsgemäß. Die Anlage wie im vorherigen Punkt beschrieben füllen. Dieser Eingriff muss innerhalb von 10 Minuten nach dem Auftreten erfolgen, anderenfalls wird die Störung endgültig (E040).

definitive Störung - E040



Im Falle einer endgültigen Störabschaltung die Anlage füllen und dann den Alarm deaktivieren.

-  drücken, um den Betrieb wiederherzustellen.

Nach Wiederherstellung des Betriebs führt der Heizkessel einen automatischen Entlüftungszyklus aus, wie im Abschnitt "4.10 Befüllen der Heizungsanlage und Luftablass" beschrieben.

-  Bei häufig auftretendem Druckabfall den technischen Kundendienst anfordern.

Störung DER WASSERTANKSONDE (E060)

Technische Unterstützung ist erforderlich. Bei Modellen, die nur über einen Wassertank mit angeschlossenem Sensor verfügen (Fall C), verhindert das Auftreten der Störung E060 den sanitären Betrieb.

Störung REINIGUNG DES PRIMÄRTAUSCHERS (E091)

Der Heizkessel verfügt über ein Autodiagnosesystem, das in der Lage ist, auf der Grundlage der Gesamtbetriebsstunden unter besonderen Betriebsbedingungen darauf hinzuweisen, dass eine Reinigung des Primärwärmetauschers erforderlich ist. Nach beendeter Reinigung mit dem als Zubehör gelieferten Kit muss der Gesamtbetriebsstundenzähler wie folgt auf Null gestellt werden:

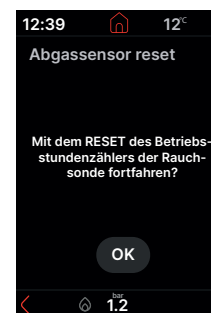
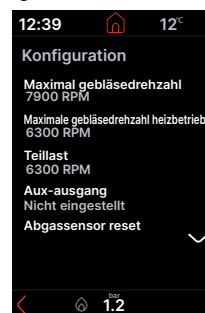

HINWEIS: Das Nullstellungsverfahren des Zählers muss nach jeder gründlichen Reinigung des Primär-Wärmetauschers oder bei dessen Austausch durchgeführt werden.

Die Störung tritt auf, wenn der Zähler den Wert von 2500 Betriebsstunden überschreitet. Dieser Wert kann auf folgende Weise überprüft werden:

- Das Menü „System Info“ aufrufen, um den Wert des Rauchgasfühler-Zählers anzuzeigen (Anzeige/100, Beispiel 2.500h = 25).

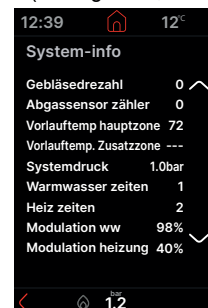

6.15 Austausch des Gasventils

Nach dem Austausch des Gasventils muss der Wert **P1** desselben erneut eingestellt werden (siehe Foto). In diesem Fall ist folgender Vorgang zu beachten:

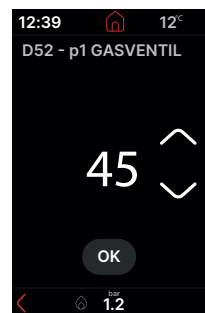
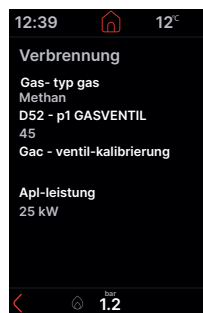

- Mit den Pfeilen die zweite und dritte Ziffer des Wertes P1 (Beispiel 034 wird 34) auf dem Gasventil im Heizkessel eingeben (jedes Gasventil hat einen eigenen Wert P1 als Offset), bestätigen.

⚠ Den Heizkessel für mindestens 10 Sekunden von der Versorgung trennen; dann wieder an die Versorgung anschließen.

Nach erfolgtem Austausch ist ein neues „GAC“-Verfahren auszuführen (siehe Abschn. 6.4).

⚠ Beim Austausch des Gasventils sind auch die entsprechenden Abdichtungen zu ersetzen.

Zum Anziehen der Mutter der Gasventilstrecke ein Anzugsmoment von 25 Nm verwenden und die Drehung des Ventils sperren.

FEHLERCODE	FEHLERMELDUNG	BESCHREIBUNG ALARMTYP	
E010	MAXIMALE ANZAHL VON ZÜNDVERSUCHEN	DEFINITIVE	
E011	PARASITÄRE FLAMME		
E012	MAXIMALE ANZAHL VON FLAMMENVERLUSTEN		
E013	HARDWARE-TEST FEHLGESCHLAGEN		
E014	FLAMMENDETEKTIONSTEST FEHLGESCHLAGEN		
E015	FLAMMENDETEKTOR-SPANNUNGSTEST FEHLGESCHLAGEN		
E020	BEGRENZUNGSTHERMOSTAT		
E021	FEHLFUNKTION DER GASVENTILSTEUERUNG		
E030	GEBLÄSE ANOMALIE- ELEKTRISCHER BLOCK		
E031	GEBLÄSE ANOMALIE- MECHANISCHER BLOCK		
E032	GEBLÄSE ANOMALIE- BLOCKIERTE ROTOR		
E033	GEBLÄSE ANOMALIE- BESCHÄDIGTE ROTOR		
E034	VERSTOPFUNG DES SCHORNSTEINS BEIM VORLUFTEN		
E035	BLOCKIRUNG DER ABGASE NIEDRIGE LEISTUNG		
E036	BLOCKIRUNG DER ABGASE HOHE LEISTUNG		
E037	VERBRENNUNGSPRÜFUNG FEHLGESCHLAGEN NIEDRIGE LEISTUNG		
E038	VERBRENNUNGSPRÜFUNG FEHLGESCHLAGEN HOHE LEISTUNG		
E039	ANORMALER FLAMMENWERT		
E040	NIEDRIGER WASSERDRUCK		
E042	WATER TRANSDUCER - LWCO ERROR		
E071	HEIZTEMPERATUR ÜBER DEM GRENZWERT		
E075	ÖFFNUNGSGRENZE DES VENTILS ERREICHT		
E081	RÜCKLAUFTEMPERATUR ÜBER DER GRENZE		
E088	CAC FEHLGESCHLAGEN		
E090	ABGASFÜHLER FEHLER		
E092	KALIBRIERUNG FEHLGESCHLAGEN		
E093	ZU VIELE KALIBRIERUNGSVERSUCHE		
E094	LAMBDA ÜBER DER GRENZE		
E097	CHECK FEHLGESCHLAGEN		
E098	GAC FEHLGESCHLAGEN		
E099	RÜCKSETZVERSUCHE ERSCHÖPFT		
E041	NIEDRIGER WASSERDRUCK		VORÜBERGEHEND
E050	FEHLER BLOCKIRUNG DER ABGASE NIEDRIGE LEISTUNG		
E051	FEHLER BLOCKIRUNG DER ABGASE HOHER LEISTUNG		
E052	HARDWARE-FEHLER AUSSERHALB DER SCHWELLE		
E055	KEINE KOMMUNIKATION MIT KARTENGEBLÄSE		
E056	KEINE KOMMUNIKATION MIKROPROZESSORKARTE		
E060	FEHLER DER WASSERTANKSONDE		
E070	VORLAUFFÜHLER ANOMALIE		
E071	HEIZTEMPERATUR ÜBER DEM GRENZWERT		
E072	DELTA-T-RÜCKKEHR AUSSERHALB DES LIMITS		
E077	KEINE KOMMUNIKATION MIT DEM NIEDRIGTEMPERATUR-THERMOSTAT		
E080	AUSFALL DER RÜCKLAUFSONDE		
E081	RÜCKLAUFTEMPERATUR ÜBER DER GRENZE		
E082	WARNUNG DELTA-TEMPERATUR		
E090	ABGASFÜHLER FEHLER		
E091	REINIGUNG DES PRIMÄRTAUSCHERS		
E095	KALIBRIERUNG FEHLGESCHLAGEN		
E096	LAMBDA ÜBER DER GRENZE		
FIL	NIEDERDRUCK SYSTEM PRÜFEN		

FWER	FW-VERSION NICHT KOMPATIBEL	ANZEIGE: (der Heizkessel funktioniert weiterhin, doch ohne Display und ohne Tasten)
CFS	SERVICE ANRUFEN	ANZEIGE
SFS	SERVICE STOPP	DEFINITIV
OBCD	BESCHÄDIGTE UHR	ANZEIGE: (der Heizkessel funktioniert weiterhin, doch ohne Display und ohne Tasten)
LLL	GENERISCHER FIRMWARE-BLOCK	ANZEIGE
CFG	GAC NICHT AUSGEFÜHRT	ANZEIGE

6.16 Austausch der Schnittstelle

Die Vorgänge für die Konfiguration des Systems müssen von qualifiziertem Fachpersonal des technischen Kundendienstes ausgeführt werden. Beim Austausch der Schnittstellenplatte kann es vorkommen, dass der Benutzer beim Power On aufgefordert wird, die Werte der Uhrzeit und des Wochentags erneut einzustellen (siehe "6.2 Erstinbetriebnahme"). Sofern erforderlich, sollten die Informationen in Bezug auf die Zeitschaltuhr der Heizung und des Brauchwassers (siehe "9.1 Zeitplanungsfunktion (Raumthermostat) Heizung und Warmwasser") und die Funktion Babyflasche (siehe "9.11 Funktion BABYFLASCHE (nur wenn Kessel mit Wassertank mit Sonde und Opentherm nicht angeschlossen)") überprüft und neu eingestellt werden. Es wird darauf hingewiesen, dass eine erneute Programmierung der Konfigurationsparameter, deren Wert von der Regel- und Steuerplatine des Heizkessels wiedergewonnen werden, nicht erforderlich ist.

Es könnte hingegen notwendig sein, die Sollwerte des Brauchwassers- und/oder der Heizung erneut einzustellen.

6.17 Austausch der Platine

Bei einem Austausch der Steuer- und Regelungsplatine kann es erforderlich sein, die Konfigurationsparameter zu überprüfen und ggf. neu zu konfigurieren. Die Parameter-Tabelle einsehen, um die Standardwerte der Platine, die werkseitig eingestellten und die personalisierten Werte zu bestimmen. Bei den zu überprüfenden und ggf. erneut einzustellenden Parametern handelt es sich um: GAS-TYP GAS • d52 - d52 - P1 GAS-VENTIL (mit Kessel im AUS-Zustand) • APL-LEISTUNG • HYDRAULISCHE KONFIGURATION • WASSERDRUCKSENSOR (SERVICE) • MINIMALE GEBLÄSEDREHZAHLE • MAXIMAL GEBLÄSEDREHZAHLE • MAXIMALE GEBLÄSEDREHZAHLE HEIZBETRIEB • TEILLAST • SPEICHER VORLAUFTEMPERATUR.

Den Heizkessel für mindestens 10 Sekunden von der Versorgung trennen; dann wieder an die Versorgung anschließen.

Nach erfolgtem Austausch ist ein neues „GAC“-Verfahren auszuführen (siehe Abschn. 6.4).

7 WARTUNG UND REINIGUNG

Die regelmäßige Wartung ist eine gesetzlich vorgeschriebene „Pflicht“ und für die Sicherheit, Effizienz und Lebensdauer des Kessels von wesentlicher Bedeutung. Dies ermöglicht die Reduzierung des Verbrauchs und der Schadstoffemissionen sowie die langfristige Sicherheit und Zuverlässigkeit des Produkts. Vor den Wartungseingriffen:

- Die Ventile für Brennstoff und Wasser an der Heiz- und Brauchwasseranlage schließen.

Um die Erhaltung der Betriebs- und Leistungseigenschaften des Produktes zu gewährleisten und die Vorschriften der gültigen Gesetzgebung einzuhalten, muss das Gerät in regelmäßigen Abständen systematischen Kontrollen unterzogen werden. Für die Wartung sind die Anweisungen des Kapitels "1 WARNUNGEN UND SICHERHEITSVORRICHTUNGEN" zu beachten.

In der Regel sind darunter die folgenden Aktionen zu verstehen: 

- Beseitigung eventueller Oxidationen vom Brenner
- Beseitigung eventueller Verkrustungen von den Wärmetauschern
- Überprüfung des Verschleißzustands der Elektroden und diese ggf. zusammen mit den entsprechenden Abdichtungen austauschen
- Inspektion und Generalreinigung der Rauchgasabzugs- und ansaugleitungen
- Externe Sichtkontrolle des Heizkessels
- Kontrolle der Zündung, der Ausschaltung und des Betriebs des Gerätes sowohl im Brauchwasser- als auch im Heizbetrieb
- Dichtheitskontrolle der Anschlüsse und Anschlussleitungen für Gas, Wasser und Kondensat
- Kontrolle des Gasverbrauchs bei maximaler und minimaler Leistung
- Wenn der Brauchwasserdruck unter 3 bar liegt, ist der Brauchwasserkreis des Heizkessels zu entleeren und die Aufrechterhaltung des Drucks im Heizkreis zu überprüfen
- Kontrolle auf Unversehrtheit der Isolierung der Stromkabel, insbesondere in der Nähe des Primär-Wärmetauschers
- Überprüfung der Sicherheitsvorrichtung bei Gasmangel
- Überprüfen und Reinigen des Siphons
- Überprüfung der Sauberkeit des Ventilators, der internen Absaugung (einschließlich des Luftfilters, falls vorhanden)
- Sicherstellen, dass Wasser im Siphon enthalten ist, anderenfalls muss dieser aufgefüllt werden.**

 Die Elektronikplatine und das Gasventil erfordern keine spezielle Prüfung zur Beurteilung von Alterung und Verschleiß.

 Während der Wartung des Heizkessels sollten geeignete Schutzausrüstungen verwendet werden, um eventuelle Verletzungen zu vermeiden.

 Nach den erfolgten Wartungsarbeiten muss die Analyse der Verbrennungsprodukte erfolgen, um den korrekten Betrieb zu überprüfen.

 Reinigen Sie weder das Gerät noch seine Teile mit leicht entzündlichen Stoffen (z.B. Benzin, Alkohol, usw.).

 Reinigen Sie Verkleidungen, lackierte Teile und Teile aus Kunststoff nicht mit Lösungsmitteln für Lacke.

 Die Reinigung der Verkleidung darf nur mit Seifenwasser vorgenommen werden.

Reinigung des Primär-Wärmetauschers

- Die Stromversorgung unterbrechen, indem der Hauptschalter der Anlage auf "aus" gestellt wird.
- Die Gasabsperrarmaturen schließen.
- Das Gehäuse entfernen, wie im Abschnitt "4.7 Entfernung des Gehäuses" dargestellt.
- Das Verbindungskabel der Zünd- und Flammenerfassungselektroden trennen.
- Die Versorgungskabel des Gebläses trennen.
- Die Befestigungsklammer der Strecke aus dem Mixer ziehen.
- Die Mutter der Gasstrecke lösen.
- Die Gasstrecke aus dem Mixer ziehen und drehen.
- Die 4 Muttern, die die Verbrennungsgruppe befestigen, entfernen.
- Die Luft-Gas-Fördergruppe zusammen mit dem Gebläse und dem Mixer herausnehmen und darauf achten, die isolierende Keramikplatte und die Elektrode nicht zu beschädigen.
- Das Anschlussrohr des Siphons vom Anschluss des Kondensatablasses trennen und ein provisorisches Sammelrohr anschließen. An dieser Stelle ist mit der Reinigung des Wärmetauschers fortzufahren.
- Eventuelle Schmutzrückstände im Wärmetauscher absaugen und darauf achten, die Isolierplatte des Retarders NICHT zu beschädigen.
- Die Windungen des Wärmetauschers mit einer weichen Bürste reinigen.

 KEINE METALLBÜRSTEN VERWENDEN, DIE DIE BAUTEILE BESCHÄDIGEN KÖNNEN.

- Die Bereiche zwischen den Windungen mit einer 0,4-mm-dicken Klinge reinigen, die bei Bedarf in den Bausatz eingefügt wird.
- Eventuelle, bei der Reinigung erzeugte Produktrückstände absaugen.
- Mit Wasser abspülen und darauf achten, die Isolierplatte des Retarders NICHT zu beschädigen.

 Bei hartnäckigen Ablagerungen von Verbrennungsprodukten auf der Oberfläche des Wärmetauschers muss weißer Naturreisig aufgespritzt und darauf geachtet werden, die Isolierplatte des Retarders NICHT zu beschädigen.

- Einige Minuten lang einwirken lassen.
- Die Windungen des Wärmetauschers mit einer weichen Bürste reinigen.

 KEINE METALLBÜRSTEN VERWENDEN, DIE DIE BAUTEILE BESCHÄDIGEN KÖNNEN.

- Mit Wasser abspülen und darauf achten, die Isolierplatte des Retarders NICHT zu beschädigen.

- Die Isolierplatte des Retarders auf ihre Unversehrtheit überprüfen und unter Beachtung des entsprechenden Verfahrens ggf. austauschen.
- Nach den Reinigungsvorgängen die Bauteile in umgekehrter Reihenfolge als die zuvor beschriebene vorsichtig wieder einbauen.
- Beim Anziehen der Befestigungsmuttern der Luft-Gas-Fördergruppe ist ein Anzugsmoment von 6 Nm zu verwenden, wobei die auf dem Druckguss angezeigte Reihenfolge beachtet werden muss (1,2,3,4).
- Den Heizkessel erneut an die Spannung und die Gasversorgung anschließen.

 Es ist notwendig, ein neues „GAR“-Verfahren durchzuführen, gefolgt vom „GAC“-Verfahren (siehe Abschn. 6.4).

 Das Gesagte gilt auch für den Austausch des einzelnen Förderers, des Tauschers oder der Förderer- und Tauscherbaugruppe.

Reinigung des Brenners

- Die Stromversorgung unterbrechen, indem der Hauptschalter der Anlage auf "aus" gestellt wird.
- Die Gasabsperrarmaturen schließen.
- Das Gehäuse entfernen, wie im Abschnitt "4.7 Entfernung des Gehäuses" dargestellt.
- Das Verbindungskabel der Zünd- und Flammenerfassungselektroden trennen.
- Die Versorgungskabel des Gebläses trennen.
- Die Befestigungsklammer der Strecke aus dem Mixer ziehen.
- Die Mutter der Gasstrecke lösen.
- Die Gasstrecke aus dem Mixer ziehen und drehen.

- Die 4 Muttern, die die Verbrennungsgruppe befestigen, entfernen.
- Die Luft-Gas-Fördergruppe zusammen mit dem Gebläse und dem Mixer herausnehmen und darauf achten, die isolierende Keramikplatte und die Elektroden nicht zu beschädigen. An dieser Stelle ist mit der Reinigung des Brenners fortzufahren.
- Den Brenner mit einer weichen Bürste reinigen und dabei darauf achten, die isolierende Keramikplatte und die Elektroden nicht zu beschädigen.

⚠ KEINE METALLBÜRSTEN VERWENDEN, DIE DIE BAUTEILE BESCHÄDIGEN KÖNNEN.

- Die Isolierplatte des Brenners und die Abdichtung auf ihre Unversehrtheit überprüfen und unter Beachtung des entsprechenden Verfahrens ggf. austauschen.
- Nach den Reinigungsvorgängen die Bauteile in umgekehrter Reihenfolge als die zuvor beschriebene vorsichtig wieder einbauen.
- Beim Anziehen der Befestigungsmuttern der Luft-Gas-Fördergruppe ist ein Anzugsmoment von 6 Nm zu verwenden.
- Den Heizkessel erneut an die Spannung und die Gasversorgung anschließen.

⚠ Führen Sie eine Analyse der Verbrennungsprodukte durch. Nur wenn Werte außerhalb der Toleranz zurückgegeben werden, ist eine erneute Wiederholung einer „GAR“-Prozedur und anschließend der „GAC“-Prozedur erforderlich (siehe Abschn. 6.4).

⚠ Das Gesagte gilt auch für den Austausch des einzelnen Förderers, des Tauschers oder der Förderer- und Tauscherbaugruppe.

Austausch der Isolierplatte des Brenners

- Die Schrauben, mit denen die Zündelektrode und die Detektionselektrode befestigt sind, lösen und entfernen.
- Die Isolierplatte des Brenners durch Einführen einer Klinge unter die Oberfläche entfernen.
- Eventuelle Klebstoffreste entfernen.
- Die Isolierplatte des Brenners austauschen.
- Die neue Isolierplatte, durch die die entfernte ausgetauscht werden soll, benötigt keine Befestigung mittels Klebstoff, da ihre Geometrie die Interferenz mit dem Wärmetauscherflansch bei der Kupplung garantiert.
- Die Zünd- und Flammenerfassungselektrode unter Verwendung der zuvor entfernten Schrauben wieder einbauen und die entsprechenden Abdichtungen austauschen. Für das Anziehen der Schrauben ein Anzugsmoment von 2.3 Nm verwenden.

⚠ Führen Sie keine GAR und/oder GAC durch.

Siphonkontrolle und Reinigung

- Die Schläuche (A - B) trennen, die Schraube (C) lösen, die Klammer (D) herausziehen und den Siphon entfernen.
- Eventuelle feste Rückstände von den Siphonteilen entfernen.

⚠ Die zuvor ausgebauten Bauteile vorsichtig wieder positionieren.

⚠ Am Ende der Reinigung den Siphon (siehe Abschnitt "6.2 Erstinbetriebnahme") vor dem Neustart des Heizkessels mit Wasser füllen.

⚠ Führen Sie keine GAR und/oder GAC durch.

⚠ Das Gesagte gilt auch im Falle eines Siphonwechsels.

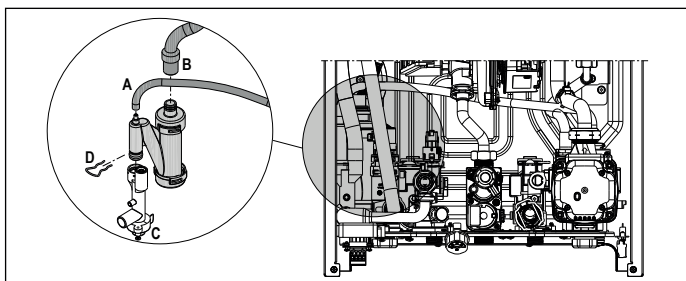

Zünd- und Flammenerfassungselektroden

Die Zünd- und Flammenerfassungselektroden/Ionisierungsfühler üben während der Zündphase des Heizkessels und der Aufrechterhaltung einer korrekten Verbrennung eine wichtige Funktion aus. Daher muss während der jährlichen Wartung immer sichergestellt werden, dass sie ordnungsgemäß positioniert sind und dass die in der Abbildung dargestellten Referenzmaße strengstens eingehalten werden.

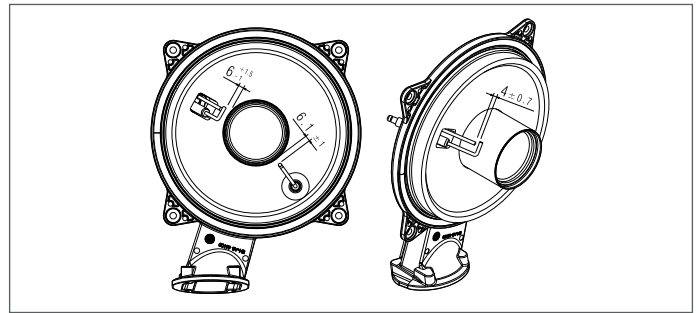

⊖ Die Elektroden nicht anschleifen. Wenn die Elektroden gereinigt werden müssen, entstauben Sie sie mit einer weichen Bürste.

⚠ Beim Austausch der Elektroden sind auch die entsprechenden Abdichtungen zu ersetzen.

Für das Anziehen der Schrauben ein Anzugsmoment von 2.3 Nm verwenden.

⚠ Um potenziellen Betriebsstörungen vorzubeugen, müssen die Zünd- und Flammenerfassungselektroden/Ionisierungsfühler alle 5 Jahre ausgetauscht werden.

⚠ Es ist notwendig, ein neues „GAR“-Verfahren durchzuführen, gefolgt vom „GAC“-Verfahren (siehe Abschn. 6.4).

Reinigung des Luftfilters

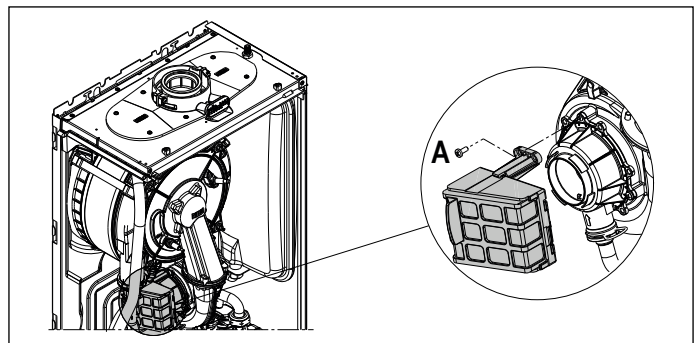

- Die Befestigungsschraube A lösen und den Luftfilter herausziehen.
- Druckluft auf den Filter blasen, um Verunreinigungen zu entfernen.
- Bei hartnäckigem Schmutz mit Wasser waschen.

⚠ Es ist notwendig, ein neues „GAR“-Verfahren durchzuführen, gefolgt vom „GAC“-Verfahren (siehe Abschn. 6.4).

Platinersatz

- Die Kontroll- und Regulierungsplatine sieht kein spezifisches Verfahren zur Überprüfung der Verschlechterung vor. Im Falle eines Austauschs siehe Abschn. "6.17 Austausch der Platine".

Austausch der Schnittstellenplatine

- Die Schnittstellenkarte bietet kein spezielles Verfahren zur Überprüfung ihrer Verschlechterung. Im Falle eines Austauschs siehe Abschn. "6.16 Austausch der Schnittstelle".

Austausch des Gasventils

- Das Gasventil bietet kein spezielles Verfahren zur Überprüfung seiner Verschlechterung. Im Falle eines Austauschs siehe Abschn. "6.15 Austausch des Gasventils".
- Das Gasventil bietet kein spezielles Reinigungsverfahren.

8 EINSTELLUNG DES PASSWORTS ZUM AUFRUFEN UND ZUR ÄNDERUNG DER PARAMETER TECHNISCHES MENÜ

Jedes Mal, wenn das Passwort für den Zugriff auf die Parameter eingegeben werden muss, das in der Anleitung beschriebene Verfahren befolgen:



8.1 Programmierbare Parameter

Nachfolgend ist die Liste und die Beschreibung der programmierbaren Parameter angeführt: BENUTZER (stets verfügbar) und INSTALLATEUR (Zugriff mit Passwort 18): Das Passwort wie im vorherigen Kapitel angeben einstellen.



Einige der Informationen und folgenden Funktionen könnten je nach Zugriffsebene, Zustand und Typ des Geräts oder Systemkonfiguration nicht verfügbar sein.

		SICHTBARE/ZUGÄNLICHE PARAMETER		
		BENUTZER	INSTALLATEUR	SERVICE
EBENE PASSWORT	BENUTZER (stets verfügbar)	X		
	INSTALLATEUR (PSW 18)	X	X	
	SERVICE	X	X	X

BENUTZERMENÜ (BENUTZER-Zugriffsebene)	
	Warmwasser → Temperatur Brauchwarmwasser: zum Einstellen der BWW-Temperatur (für weitere Details siehe Abs. "Einstellung Sollwert Heizung und Brauchwasser").
	Heizkreistemperatur → Temperatur Heizkreis: zum Einstellen der Temperatur des Heizkreises (für weitere Details siehe Abs. "Einstellung Sollwert Heizung und Brauchwasser").
	Kesselmodus → Kesselmodus: zum Einstellen des Heizkessel-Betriebsmodus (für weitere Details siehe Abs. "Betriebsarten").
	System-info → Menü Info: zur Ansicht der Systeminfo (für weitere Details siehe Abs. "Menü INFO").
	Komfort-funktionen → Funktionen Comfort: zum Aktivieren/Deaktivieren der Comfort-Funktionen. BEI DIESEM MODELL NICHT VERFÜGBAR
	Babyflasche → Babyflasche: zum Aktivieren/Deaktivieren der Funktion Flasche (für weitere Details siehe Abs. "Funktion BABYFLASCHE"). Nur verfügbar, wenn Kessel mit Wassertank mit Sonde ausgestattet ist.
	Geführte tour → Geführte tour: zum Aufrufen der geführten Tour (für weitere Details siehe Abs. "GEFÜHRTE TOUR").
	Zeitplan → Zeitplan: um die ZEITPLAN (HEIZUNG und/oder Warmwasser) einzustellen, sofern aktiviert (für weitere Details siehe Abs. "Zeitplanungsfunktion (Raumthermostat) Heizung und Warmwasser").
	Stunde und datum → Stunde und datum: zum Einstellen von ZEIT und TAG (für weitere Details siehe Abs. "GEBRAUCHSANWEISUNG").
	Tasten- und bildschirm Sperre → Tasten- und bildschirm Sperre: zum Sperren/Entsperren der Tasten und des Touchscreens (für weitere Details siehe Abs. "Funktion Tastensperre").
	Buzzer → Buzzer: zum Aktivieren/Deaktivieren der akustischen Warnung (für weitere Details siehe Abs. "GEBRAUCHSANWEISUNG"). Werkseinstellung = aktiv.
	Sprache → Sprache: zum Einstellen der gewünschten Sprache (für weitere Details siehe Abs. "GEBRAUCHSANWEISUNG").
	Maßeinheit → Maßeinheit: zum Ändern der Maßeinheit. DERZEIT NICHT VERFÜGBAR.

TECHNISCHES MENÜ (Zugriffsebene INSTALLATEUR)

Verbrennung →:

- **Gas - typ gas:** Parameter zur Identifizierung des Gastyps: Erdgas • Flüssiggas • Gastyp 3 • Gastyp 4.
Werkseinstellung = Erdgas
- **d52 - P1 GASVENTIL:** Parameter zum Zurücksetzen des P1-Werts des Gasventils.
Werkseinstellung = 45
- **GAC - ventil-kalibrierung:** Parameter zum Kalibrieren des Gasventils und des Systems zur Verbrennungssteuerung.
- **APL - leistung:** Parameter zum Einstellen der Heizkesselleistung: 25kW - 35kW.
Werkseinstellung = 25kW

Konfiguration →:

- **Hydraulische konfiguration:** zum Einstellen der Art der hydraulischen Konfiguration des Heizkessels: Nur Heizung - Durchlauferhitzer mit Strömungswächter - Durchlauferhitzer mit Durchflussmesser - Boiler mit Fühler - Boiler mit Thermostat.
Werkseinstellung = Boiler mit Thermostat; nicht ändern. Stellen Sie beim Austausch der Elektronikplatine sicher, dass dieser Parameter entsprechend Ihrer hydraulischen Konfiguration eingestellt ist.
- **Minimale gebläsedrehzahl:** zur Änderung der min. Gebläsedrehzahl.
Werkseinstellung = siehe Tabelle Technische Daten.
- **Maximale gebläsedrehzahl:** zur Änderung der max. Gebläsedrehzahl.
Werkseinstellung = siehe Tabelle Technische Daten.
- **Maximale gebläsedrehzahl heizbetrieb:** zur Änderung der max. Gebläsedrehzahl im Heizbetrieb des Gebläses (kann innerhalb des min. Gebläsedrehzahlbereichs - max. Gebläsedrehzahlbereichs programmiert werden).
Werkseinstellung = siehe Tabelle Technische Daten.
- **Teillast:** Einstellung RANGE RATED. NICHT ÄNDERN.
- **Aux-ausgang:** zum Konfigurieren des Betriebs eines zusätzlichen Relais (nur bei installierter Platine BE09 (Zubehörsatz)), um eine Phase (230 Vac) zu einer zweiten Heizpumpe (Zusatzpumpe) oder zu einem Zonenventil zu bringen. Es ist möglich, die Art der Betriebsprogrammierung auszuwählen unter: Regelung abhängig von der Konfiguration der Verkabelung der Platine BE09: Jumper getrennt: Zusatzpumpe - Jumper vorhanden: Zonenventil (Werkseinstellung) • Regelung Zonenventil • Regelung Zusatzpumpe.
Werkseinstellung = Funktion nicht aktiviert.
- **Abgassensor reset:** zur Nullstellung des Zählers für die Betriebsstunden unter besonderen Bedingungen (für weitere Details siehe Abs. "Anzeigen und Störungen", Störung E091).
Werkseinstellung = Funktion nicht aktiviert.

Heizung →:

- **Pumpe einstellen:** Pumpe mit proportionaler variabler Drehzahl.
Werkseinstellung = 85.
- **Otbus cascade:** zum Einstellen des Heizkessels für Kaskadenanwendungen mittels Signal OT+. NICHT ANWENDBAR FÜR DIESES HEIZKESSELMODELL.
- **Estrichfunktion:** zum Aktivieren/Deaktivieren der Funktion „Estrich Aufheiz“ (für weitere Details siehe Abs. "Estrich Aufheiz Funktion").
Werkseinstellung = Funktion nicht aktiviert.
- **Heizung aus:** zum Ändern der Zeitschaltung für die Zwangsabschaltung der Heizung; bezieht sich auf die Verzögerungszeit für die erneute Zündung des Brenners, wenn er wegen Erreichen der Temperatur im Heizbetrieb abgeschaltet wird.
Werkseitig eingestellter Wert = 3 Minuten; kann auf einen Wert zwischen 0 Min. und 30 Min. eingestellt werden.
- **Heizzeiten zurücksetzen:** czum Nullstellen der Funktion RÜCKSETZUNG HEIZZEITEN und der ZEITSCHALTUNG MAX. HEIZLEISTUNG REDUZIERTE LEISTUNG, während der die Drehzahl des Gebläses zwischen dem Mindestwert und 60 % der eingestellten maximalen Heizleistung liegt, mit einer Erhöhung um 10 % alle 15 Minuten.
Werkseinstellung = Funktion nicht aktiviert.
- **Typ heizung:** zum Bestimmen der zu heizenden Zone mit Wahlmöglichkeit zwischen den folgenden Optionen: HOHE TEMPERATUR • NIEDRIGE TEMPERATUR.
Werkseinstellung = HOHE TEMPERATUR.
- **Maximale temperatur:** zum Bestimmen des max. einstellbaren Sollwerts für die Heizung: Bereich 20°C - 80°C, Standard 80°C für Hochtemperaturanlagen • Bereich 20°C - 45°C, Standard 45°C für Niedrigtemperaturanlagen. Hinweis: Der Wert des max. Sollwerts Heizung darf nicht kleiner als der min. Sollwert Heizung sein.
- **Minimale temperatur:** mit diesem Parameter kann der min. einstellbare Sollwert für die Heizung bestimmt werden: Bereich 20°C - 80°C, Standard 40°C für Hochtemperaturanlagen • Bereich 20°C - 45°C, Standard 20°C für Niedrigtemperaturanlagen. Hinweis: Der Wert des min. Sollwerts Heizung darf nicht größer als der max. Sollwert Heizung sein.
- **Wärmeregulierung:** zum Aktivieren der Wärmeregulierung, wenn ein Außenfühler am System angeschlossen ist.
Werkseinstellungen = Funktion nicht aktiv, der Heizkessel arbeitet immer bei festem Schallpunkt. Bei getrenntem Außenfühler arbeitet der Heizkessel immer bei festem Schallpunkt. Für weitere Details siehe Abs. "Estrich Aufheiz Funktion".
- **Zeitplan:** zum Aktivieren der Zeitschaltuhr der Heizung.
Werkseinstellung = AUS.
- **Handbetrieb dauer:** bei aktivierter Zeitplan können Sie mit diesem Parameter den Umschaltmodus vom manuellen in den automatischen Heizbetriebsmodus einstellen. Der Übergang von der manuellen zur automatischen Zeitplan erfolgt automatisch beim ersten Zeitfensterwechsel.

Warmwasser →:

- **Antilegionellen:** Ermöglicht die Aktivierung der „Anti-Legionellen“-Funktion (für weitere Details siehe Abs. "Anti-Legionellen-Funktion (nur bei Anschluss an einen Wassertank mit Sensor und nicht vorhandenem OT+ Anschluss)").
Werkseinstellung = Funktion nicht aktiv.
- **Anti-legionellen-frequenz:** gibt die Häufigkeit der Ausführung der Funktion an: TÄGLICH oder WÖCHENTLICH im Vergleich zur ersten Ausführung.
- **Erste antilegionellen verzögerung:** gibt die Wartezeit in Stunden für die erste Ausführung der Legionellenschutzfunktion an.
- **Vorlauftemperatur:** zeigt die Kesselvorlauftemperatur an, wenn die Antilegionellenfunktion aktiv ist.
- **Hysterese kessel an:** die Aufforderung zum Laden des Wassertanks wird aktiviert, wenn die von der Wassertanksonde gemessene Temperatur niedriger als der Wassertank-Sollwert ist - "Hysterese kessel an".
- **Hysterese kessel aus:** die Aufforderung zum Laden des Wassertanks wird deaktiviert, wenn die von der Wassertanksonde gemessene Temperatur höher als der Wassertank-Sollwert ist - "Hysterese kessel aus".
- **Speicher vorlauftemperatur:** ermöglicht die Einstellung der Vorlauftemperatur des Kessels zum Warmwasserspeicher.
- **Gleitende anlieferung:** ermöglicht die Änderung des vom Kessel verwendeten Vorlaufsollwerts, wenn Warmwasser angefordert wird (nur wenn ein Wassertank mit Sonde angeschlossen ist, Fall C). Für weitere Details siehe Abs. "Gleitender Auslass (nur bei angeschlossenem Wassertank)".
Werkseinstellung = Funktion nicht aktiv.
- **Minimale temperatur:** zum Einstellen des min. Brauchwasser-Sollwerts.
Werkseinstellung = 37°C
- **Maximale temperatur:** zum Einstellen des max. Brauchwasser-Sollwerts.
Werkseinstellung = 60°C.
- **Besondere funktionen:** zum Aktivieren der Brauchwasser-Sonderfunktionen. FÜR DIESES MODELL NICHT VERFÜGBAR.

Service →:

- **Schornsteinfeger:** zur Analyse der Verbrennung, nur bei Heizkessel auf OFF. Für weitere Details siehe Abs. "Verbrennungskontrolle".

12:39  12°C

Technisches menü

Verbrennung

Konfiguration

Heizung

Warmwasser

Service

TECHNISCHES MENÜ (Zugriffsebene SERVICE)

<div style="background-color: #333; color: white; padding: 5px;"> <p>12:39 12°C</p> <p>Technisches menü</p> <p>Verbrennung</p> <p>Konfiguration</p> <p>Heizung</p> <p>Warmwasser</p> <p>Service</p> <p>Konnektivität</p> </div>	<p>Konfiguration →:</p> <ul style="list-style-type: none"> - Wasserdrucksensor: zum Einstellen der Art des Wasserdruckwandlers: Water pressure switch (Wasser Druckwächter) - Wasserdrucksensor. Werkseinstellung = Druckwandler; nicht ändern. Bei Austausch der Platine ist sicherzustellen, dass dieser Parameter auf „Wasserdrucksensor“ eingestellt ist. - Auto.Füll.Aktivieren: zum Aktivieren der Funktion „halbautomatische Befüllung“, wenn ein Druckwandler und ein Füllmagnetventil im Heizkessel installiert sind. Werkseinstellung = Funktion aktiviert; nicht ändern. Bei Austausch der elektronischen Platine ist sicherzustellen, dass dieser Parameter auf „Funktion freigeschaltet“ eingestellt ist. NICHT FÜR DIESES MODELL VERWENDEN. - Füllstartdruck: wird nur angezeigt, wenn „Halbautomatische Befüllung“ aktiviert ist. NICHT FÜR DIESES MODELL VERFÜGBAR. - Entlüftungszyklus: zum Deaktivieren der Funktion Entlüftungszyklus. Werkseinstellung = „Funktion freigeschaltet“. Für weitere Details siehe Abs. „Entlüftungszyklus“.
	<p>Heizung →:</p> <ul style="list-style-type: none"> - Hysterese an hohe temperatur: bei Hochtemperaturanlagen ermöglicht dieser Parameter die Einstellung des Hysteresewertes, der von der Regelplatine für die Berechnung der Vorlauftemperatur zur Zündung des Brenners verwendet wird: ZÜNDTEMPERATUR = SOLLWERT HEIZUNG - Hysterese an hohe temperatur. Werkseinstellung = 5°C, kann innerhalb des Bereichs 2°C - 10°C geändert werden. - Hysterese aus hohe temperatur: bei Hochtemperaturanlagen ermöglicht dieser Parameter die Einstellung des Hysteresewertes, der von der Regelplatine für die Berechnung der Vorlauftemperatur zur Abschaltung des Brenners verwendet wird: ABSCHALTTEMPERATUR = SOLLWERT HEIZUNG + Hysterese aus hohe temperatur. Werkseinstellung = 5°C, kann innerhalb des Bereichs 2°C - 10°C geändert werden. - Hysterese an niedriger temperatur: bei Niedrigtemperaturanlagen ermöglicht dieser Parameter die Einstellung des Hysteresewertes, der von der Regelplatine für die Berechnung der Vorlauftemperatur zur Zündung des Brenners verwendet wird: ZÜNDTEMPERATUR = SOLLWERT HEIZUNG - Hysterese an niedriger temperatur. Werkseitiger Wert = 3°C, kann innerhalb des Bereichs 2°C - 10°C geändert werden. - Hysterese aus niedriger temperatur: bei Niedrigtemperaturanlagen ermöglicht dieser Parameter die Einstellung des Hysteresewertes, der von der Regelplatine für die Berechnung der Vorlauftemperatur zur Abschaltung des Brenners verwendet wird: ABSCHALTTEMPERATUR = SOLLWERT HEIZUNG + Hysterese aus niedriger temperatur. Werkseinstellung = 3°C, kann innerhalb des Bereichs 2°C - 10°C geändert werden.
	<p>Warmwasser →:</p> <ul style="list-style-type: none"> - Warmwasserverzögerung: mit diesem Parameter wird eine Verzögerung in Sekunden auf die Aktivierung der Pumpe und des Gebläses bei einer Wärmeanforderung für Brauchwasser eingestellt. NICHT FÜR DIESES MODELL VERFÜGBAR. - Nachauflage: mit diesem Parameter kann die Nachlauf-Funktion für Brauchwasser mit Hemmung des Heizungsstarts aktiviert/deaktiviert werden. Wenn diese Funktion aktiviert ist, kann die Dauer des Brauchwasser-Nachlaufs eingestellt werden. Werkseinstellung = Funktion nicht aktiviert.
	<p>Service →:</p> <ul style="list-style-type: none"> - Alarm historie: zum Aktivieren der Speicherung einer Störhistorie. Werkseinstellung = Funktion nicht aktiviert. Der Parameter wird nach 2 Betriebsstunden automatisch aktiviert. Bei Deaktivieren des Parameters wird die Störhistorie zurückgesetzt. Für weitere Details siehe Abs. „Alarm historie“. - Service anruf: dieser Parameter ermöglicht die regelmäßige Kontrolle des Heizkessels entsprechend eines voreingestellten Betriebszeitraums. Bei aktivierter Funktion (Werkseinstellung) kann Folgendes eingestellt werden: <ul style="list-style-type: none"> - „Service anrufen“ (Werkseinstellung): Das Display zeigt CFS ohne eine Betriebsunterbrechung. In diesem Zustand wird im Menü INFO die Anzahl der Tage angezeigt, die seit der CFS-Anzeige vergangen sind. Die Anzeige CFS wird in Intervallen von 10 Min. für eine Dauer von 1 Min. einen Monat vor Ablauf des Zeitraums eingeblendet, der im Parameter „Wartung“ eingestellt ist. - „Service stopp“: das Display blendet die Anzeige SFS ein, die auf die dauerhafte Hemmung aller Wärmeanforderungen für Heizung und Brauchwasser hinweist. Nicht rücksetzbar. - „Wartung“: Voreingestellter Betriebszeitraum für den Service-Ruf. Werkseinstellung: 52 Wochen. - Hohe effizienz ermöglichen: Automatische Funktion, die bei der ersten Versorgung oder nach 60 Tagen Nichtnutzung aktiviert wird (elektrisch betriebener Heizkessel). In diesem Modus begrenzt der Heizkessel für 60 Minuten die Heizleistung auf das Minimum und die maximale Temperatur des Brauchwassers auf 55°C. Die Aktivierung der Schornsteinfegerfunktion deaktiviert vorübergehend diese Funktion. Werkseinstellung = Funktion nicht aktiviert. Für weitere Details siehe Abs. „Befüllung des Kondensatsammel-Siphons - Hochleistungsmodus“. - Servicekontakte: mit diesem Parameter können die Daten des technischen Kundendienstes eingegeben werden.
	<p>Konnektivität →:</p> <ul style="list-style-type: none"> - 485 bus-konfiguration: mit diesem Parameter wird die Fernsteuerung des Heizkessels aktiviert. Es stehen 3 Werte zur Verfügung: <ul style="list-style-type: none"> - Wi-Fi key: Regelung über Heizkessel-Schnittstelle und APP, falls WiFi-Stick vorhanden (WERKSEINSTELLUNG) - Wi-Fi-Taste ignorieren: Regelung NUR über Heizkessel-Schnittstelle - Modbus-fernsteuerung: Regelung über Heizkessel-Schnittstelle und Systemmanager (T300) - Otbus-konfiguration: mit diesem Parameter wird die Möglichkeit zur Fernsteuerung des Heizkessels über ein OpenTherm-Gerät aktiviert/deaktiviert. Werkseinstellung = Funktion freigeschaltet.

8.2 Menü INFO

 Sollte keine Taste gedrückt werden, verlässt die Schnittstelle nach 120 Sek. automatisch das Menü „System Info“.

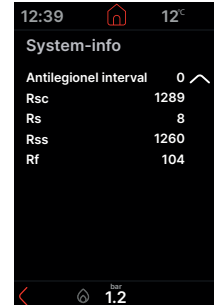
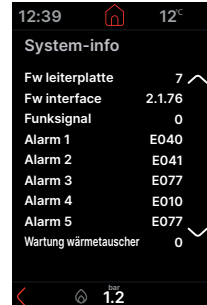
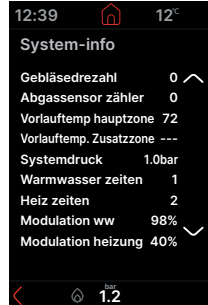
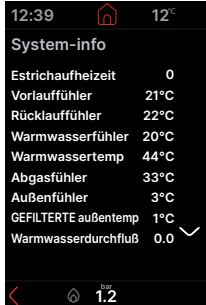

NAME INFO	BESCHREIBUNG
ESTRICH AUFHEIZZEIT	Anzahl der vergangenen Stunden der Estrich Aufheiz Funktion (wenn sie in Betrieb ist)
VORLAUFFÜHLER	Wert des Heizkessel-Vorlauffühlers
RÜCKLAUFFÜHLER	Wert des Heizkessel-Rücklauffühlers
WARMWASSERFÜHLER	Wert der Brauchwassersonde. Nur verfügbar, wenn ein Wassertank mit Sonde vorhanden ist.
WARMWASSTERTEMP.	Brauchwasser-Sollwert des Heizkessels oder über OT+ bei angeschlossenem Chrono
ABGASFUHLER	Wert des Rauchgasfühlers
AUßENFUHLER	Ist-Wert des Außenfühlers
GEFILTERTE AUßENTEMP.	Filtrierter Wert des Außenfühlers, der im Algorithmus der Wärmeregulierung für die Berechnung des Sollwertes für die Heizung verwendet wird
WARMWASSERDURCHFLUß	Warmwasserdurchfluß
GEBLÄSEDREZAHL	Gebläsedrehzahl (U/Min)
ABGASSENSOR ZÄHLER	Betriebsstunden des Wärmetauschers in „kondensierendem Betrieb“ (die Werte sind in Hunderten von Stunden ausgedrückt, Beispiel: 01 = 100h)
VORLAUFTEMP.HAUPTZONE	Vorlauf-Sollwert Hauptzone
VORLAUFTEMP. ZUSATZZONE	Vorlauf-Sollwert Hauptzone über OT+
SYSTEMDRUCK	Anlagendruck
WARMWASSER ZEITEN	Stunden Brenner Ein im Brauchwasserbetrieb
HEIZ ZEITEN	Stunden Brenner Ein im Heizbetrieb
MODULATION WW	Durchschnittswert Modulationssatz mit Brenner Ein im Brauchwasserbetrieb
MODULATION HEIZUNG	Durchschnittswert Modulationssatz mit Brenner Ein im Heizbetrieb
MITTEL.VORL. TEMP.HEIZUNG	Durchschnittswerte Vorlauffühler mit Brenner Ein im Heizbetrieb
MITTEL.VORL. TEMP.WW	Durchschnittswerte Vorlauffühler mit Brenner Ein im Brauchwasserbetrieb
MITTEL.RÜCKL. TEMP.HEIZUNG	Durchschnittswerte Rücklauffühler mit Brenner Ein im Heizbetrieb
MITTEL.RÜCKL. TEMP.WW	Durchschnittswerte Rücklauffühler mit Brenner Ein im Brauchwasserbetrieb
ANZAHL ZYKLEN GASARMATUR	Anzahl der Zyklen ON Gasventil
HOHE EFFIZIENZ	Wenn auf 1 gestellt, wird die Notwendigkeit einer Siphon-Überprüfung zur Befüllung angezeigt
WARMWASSER KOMFORT	Komfort Brauchwasser. FÜR DIESES MODELL NICHT VERFÜGBAR
SPEZ.FUNKTION WW	Aktive Spezialfunktionen für hohe Brauchwassertemperaturen am Eingang. FÜR DIESES MODELL NICHT VERFÜGBAR
INFO LEITERPLATTE	Art der angeschlossenen Platine
FW LEITERPLATTE	Firmware-Überholung der elektronischen Platine
FW INTERFACE	Firmware-Überholung der Schnittstelle
FUNKSIGNAL	Zeigt die Qualität der WiFi-Verbindung an
ALARM 1 (älteste)	Liste der fünf zuletzt registrierten Alarmer
ALARM 2	
ALARM 3	
ALARM 4	
ALARM 5 (neueste)	
WARTUNG WÄRMETAUSCHER	Anzahl der Tage, die seit der Aktivierung der Anzeige SERVICE-RUF vergangen sind
ANTILEGIONEL INTERVAL	Tage bis zum nächsten Anti-Legionellen-Parameter (bei aktivem Anti-Legionellen-Parameter)
RSC	Überholung Entwicklung FW Comfort
RS	Überholung FW Safety
RSS	Überholung Entwicklung FW Safety
RF	Überholung FW Gebläse

9 GEBRAUCHSANWEISUNG

- Den Hauptschalter der Anlage auf "Ein" stellen.
 - Den Gashahn öffnen, um den Durchfluss des Brennstoffs zu ermöglichen.
- Zur Einstellung von Uhrzeit und Datum, Buzzer und Sprache siehe folgende Anweisungen::

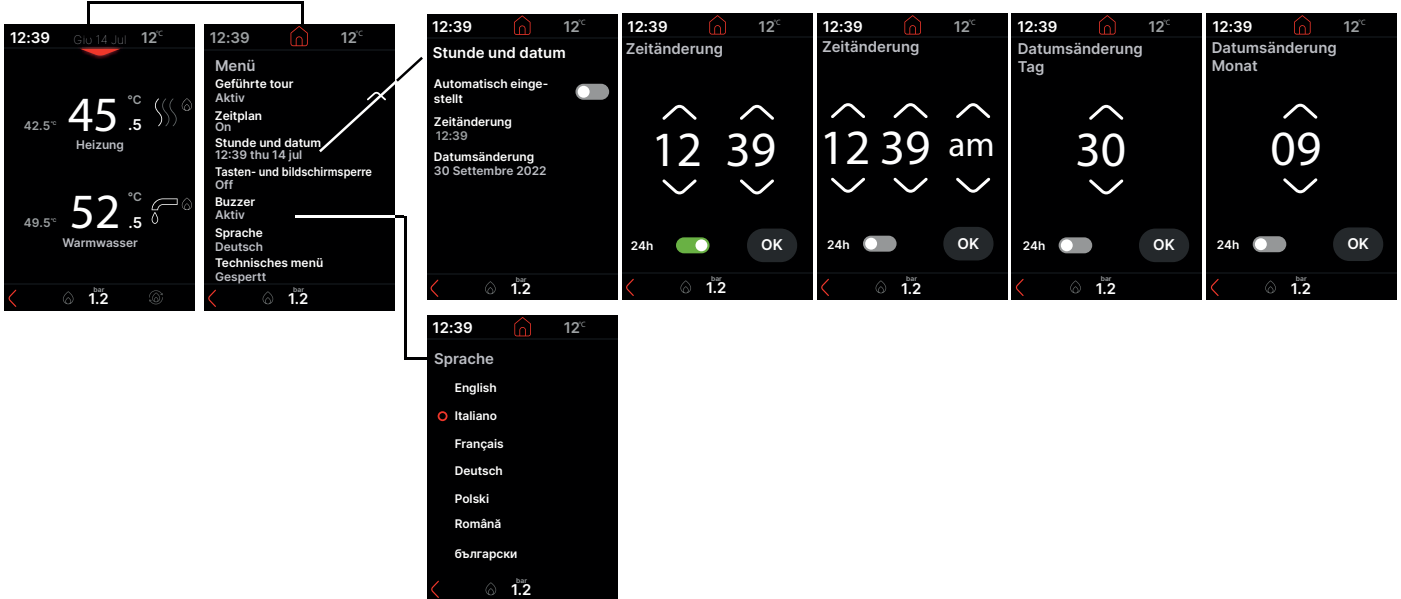

- Sofern aktiviert, startet dann der automatische Entlüftungszyklus mit einer Dauer von 6 min. (für weitere Details, siehe Abschnitt "6.3 Entlüftungszyklus").
- Daraufhin geht die Schnittstelle auf die Anzeige über, die dem zu jenem Zeitpunkt aktiven Zustand entspricht.

 Das Raumthermostat auf die gewünschte Temperatur stellen, oder, wenn die Anlage mit Zeitthermostat oder Zeitschaltuhr ausgestattet ist, sicherstellen, dass dieser „aktiv“ und eingestellt ist.

- Den Heizkessel dann auf WINTER oder SOMMER stellen.

9.1 Zeitplanungsfunktion (Raumthermostat) Heizung und Warmwasser

Wenn das Heizsystem über einen Raumthermostat gesteuert wird und daher keine Zeitprogrammierung vorhanden ist, kann der Installateur die Zeitprogrammierung aktivieren. Sobald die Funktion aktiviert wurde, hat der Benutzer die Möglichkeit, die Heizung in den verschiedenen Zeitfenstern wie unten angegeben zu verwalten.

Der Touchscreen zeigt die voreingestellte Programmierung an:
 von MO bis FR: 07:30+08:30 / 12:00+13:30 / 18:00+22:30
 von SA bis SO: 08:00+22:30

Sie können die Start- und Endzeiten eines Zeitfensters ändern, indem Sie auf das Zeitfenster tippen, das Sie ändern möchten. Es ist möglich, ein Zeitfenster hinzuzufügen, indem Sie vor oder nach einem vorhandenen Zeitfenster auf die Schaltfläche „+ Zeitfenster hinzufügen“ klicken, oder ein Zeitfenster zu löschen, indem Sie auf die Schaltfläche „- Zeitfenster löschen“ klicken. Es können maximal 4 nicht überlappende Zeitbereiche eingefügt werden.

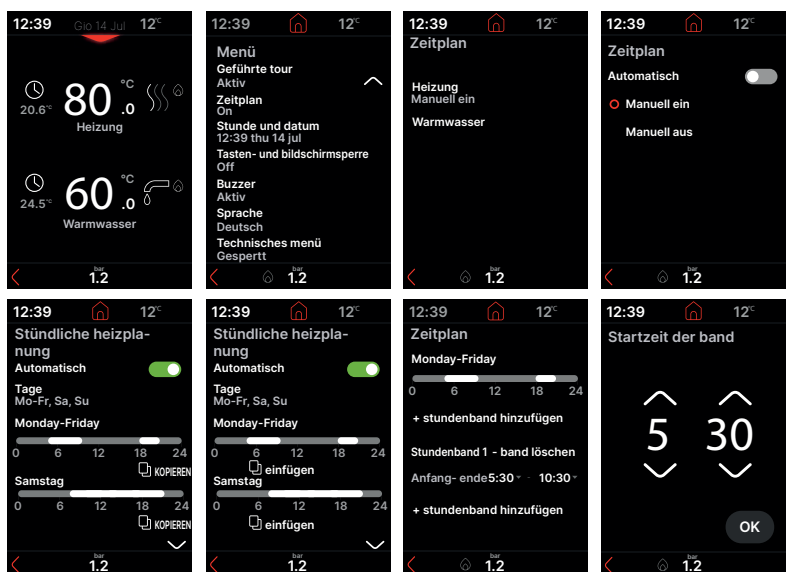

Mit den Tasten KOPIEREN und EINFÜGEN ist es möglich, die Programmierung eines Clusters (Beispiel Montag – Freitag) auf ein anderes (Beispiel Samstag) zu übertragen.

 Die „Warmwasser-Zeitprogrammierung“ wird automatisch aktiviert, wenn ein Warmwasserspeicher vorhanden ist; Es ist dasselbe wie beim Heizen, jedoch ohne die Option MANUAL OFF und mit voreingestellten Zeitbereichen, die 24 Stunden am Tag aktiv sind.

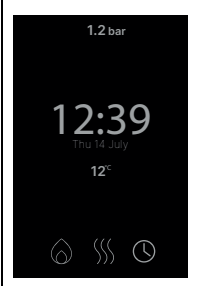

9.2 Betriebsarten

Abhängig von den aktuell aktiven Einstellungen können einige Symbole eingeschaltet sein

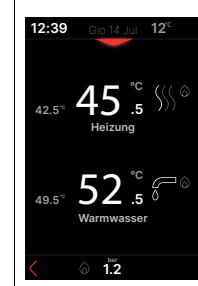
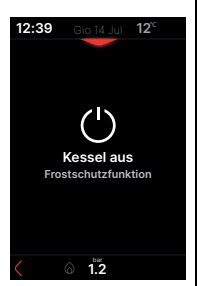
Stand by	Modus Heizkessel	Winter	Sommer* (nur mir angeschlossenem Wassertank)		Aus
			Wassertank mit Sonde	Wassertank mit Thermostat	

* Bei einem Wassertank mit Sonde wird die Temperatur des im Wassertank gespeicherten Wassers angezeigt; bei einem Wassertank mit Thermostat werden „-“ angezeigt.

9.3 Einstellung Sollwert Heizung und Brauchwasser

FALL A: nur Heizung, ohne angeschlossenen externen Wassertank - anpassung des Warmwasser-Sollwerts nicht anwendbar

FALL B: nur Heizen mit einem externen Wassertank, der von einem Thermostat gesteuert wird - anpassung des Warmwasser-Sollwerts nicht anwendbar

FALL C: nur Heizung mit externem Wassertank (Zubehörsatz auf Anfrage erhältlich), der über einen Temperatursensor gesteuert wird - um die Temperatur des im Wassertank gespeicherten Warmwassers anzupassen, gehen Sie wie folgt vor:



Durch Anklicken des Werts für die Temperatur können direkt die Bildschirme 1 und 2 aufgerufen werden, um die Einstellung des Sollwerts für Heizung und Brauchwasser zu ändern.

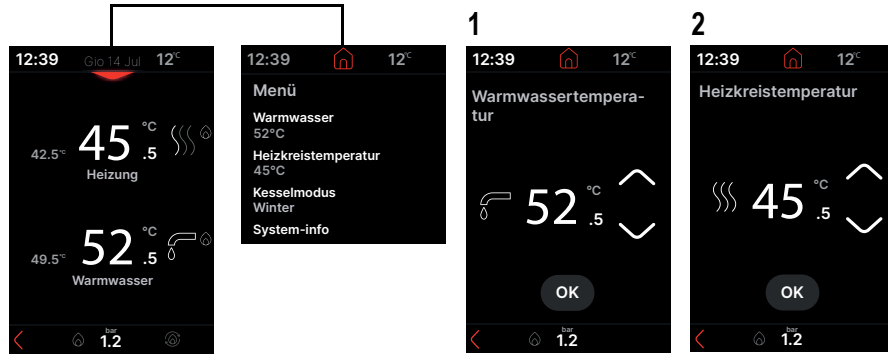

9.4 Einstellung Sollwert der Heizung mit Außenfühler

Bei angeschlossenen Außenfühler (optional) und aktivierter Wärmeregulierung (siehe "6.5 Einstellung der Temperaturregelung") wird der Wert der Vorlauftemperatur automatisch vom System gewählt, das die Raumtemperatur je nach Variation der Außentemperatur schnell anpasst.

Änderung des Sollwertes der Heizung



Durch Anklicken des Werts für die Temperatur können direkt die Bildschirme 1 und 2 aufgerufen werden, um den Wert zu korrigieren



1



2

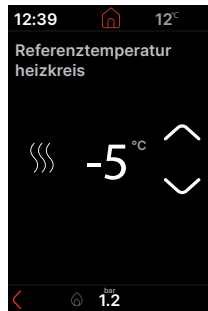

Die Korrektur des Sollwertes liegt im Bereich (-5 ÷ +5°C).

9.5 Sicherheitsabschaltung

Sollten Störungen bei der Zündung oder dem Betrieb des Heizkessels auftreten, führt die Funktion eine „SICHERHEITSABSCHALTUNG“ durch, und das Display zeigt den aufgetretenen Fehler. Für weitere Details, siehe "6.14 Anzeigen und Störungen".



Durch Drücken des Symbols kann eine laufende Störung zurückgesetzt werden.

Den lokalen technischen Kundendienst hinzuziehen, wenn der reguläre Betrieb nach mehreren Entstörungsversuchen nicht erneut aktiviert wird.

9.6 Vorübergehendes Ausschalten

Im Fall vorübergehender Abwesenheit (Wochenende, kurze Reisen usw.) den Zustand des Heizkessels auf OFF stellen.



Da die Stromversorgung und die Brennstoffversorgung aktiv bleiben, ist das System durch folgende Systeme geschützt:

- **Frostschutz Heizung:** die Funktion wird aktiviert, wenn die vom Vorlauftemperaturfühler erfasste Temperatur unter 5°C fällt. In dieser Phase wird eine Wärmeanforderung mit Brennerzündung bei Mindestleistung generiert, die so lange gehalten wird, bis das Vorlaufwasser 35°C erreicht. Das Display zeigt "Heating antifreeze in progress"
- **Frostschutz Brauchwasser (nur mit Wassertank mit Sensor):** die Funktion wird aktiviert, wenn die vom Wassertanksensor erfasste Temperatur unter 5°C fällt. In dieser Phase wird eine Wärmeanforderung mit Brennerzündung bei Mindestleistung generiert, die so lange gehalten wird, bis das Vorlaufwasser 55°C erreicht. Das Display zeigt "Sanitary antifreeze in progress"
- **Blockierschutz der Umlaufpumpe:** die Umwälzpumpe wird alle 24 Stillstandstunden für eine Dauer von 30 Sekunden aktiviert.

9.7 Ausschalten über längere Zeiträume

Die Nichtnutzung des Heizkessels über einen längeren Zeitraum hat die Ausführung der folgenden Vorgänge zur Folge:

- den Zustand OFF einstellen
- den Hauptschalter der Anlage auf „Aus“ stellen
- die Ventile für Brennstoff und Wasser an der Heiz- und Brauchwasseranlage schließen.

In diesem Fall sind das Frostschutz- und das Blockierschutzsystem deaktiviert. Entleeren Sie die Heiz- und Brauchwasseranlage, wenn Frostgefahr besteht.

9.8 Funktion Tastensperre

Zum Sperren der Tasten

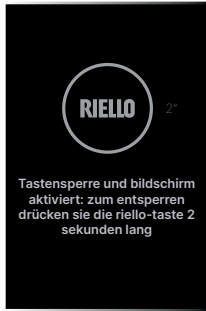

Im Falle einer Störung bleibt die Taste RESET aktiv, um die Rücksetzung des Alarms zu ermöglichen.

9.9 Alarm historie

Die Störhistorie kann über das TECHNISCHE MENÜ aktiviert werden.

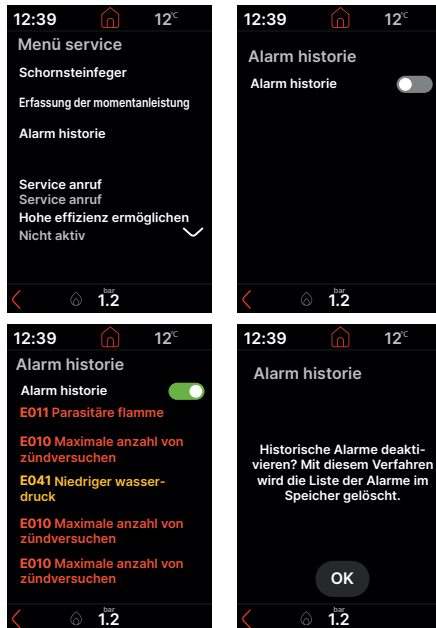

Im Menü „System Info“ kann eine chronologische Reihenfolge der Historie von der ältesten (Historie Alarm 1) bis zur neuesten (Historie Alarm 5) bis zu maximal 5 angezeigt werden.

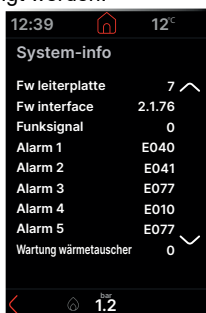

Wenn ein Alarm mehrmals auftritt, wird er nur einmal gespeichert. Zum Rücksetzen des Alarms müssen die Hinweise im Abschnitt "9.5 Sicherheitsabschaltung" beachtet werden.

9.10 Menü Konnektivität

Vor dem Anschluss der Geräte „Hi, Comfort T300 oder K100“ muss das Menü Konnektivität korrekt eingestellt werden, um Kommunikationsprobleme zu vermeiden, wie angegeben unter .

Die Fernsteuerung des Heizkessels kann erfolgen über:

- Wi-Fi key

Wenn der Stick (Hi, Comfort K100) angeschlossen ist, leuchtet die beleuchtete Taste des WiFi auf.

Im Menü „System Info“ kann die Stärke des Funksignals angezeigt werden; wenn das WiFi-Symbol blinkt, fehlt die Verbindung zur Cloud.

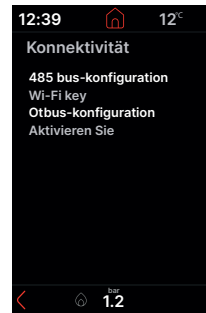

oder

- Modbus-fernsteuerung (Hi, Comfort T300)

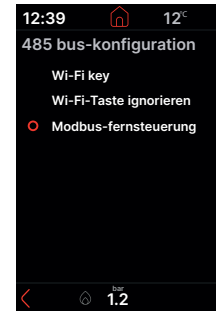
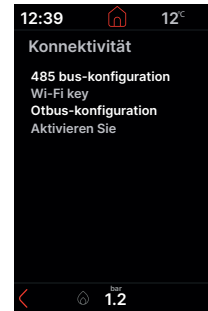

Auch wenn Hi, Comfort T300 angeschlossen ist, bleibt die Schnittstelle des Heizkessels in Betrieb. Es ist möglich, den Wert einiger Parameter sowohl von T300 als auch über die Schnittstelle des Heizkessels zu ändern. Im letzteren Fall könnte Hi, Comfort T300 eine Meldung PARAMETER INKOMPATIBEL erhalten: die Option T300 wählen, um den vorherigen Wert des geänderten Parameters wiederherzustellen, oder GP, um die vorgenommene Änderung zu bestätigen.

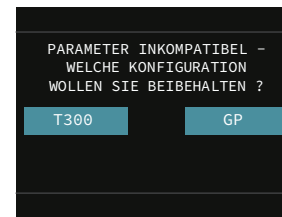

Hinweis: Die Parameter für die Funktionen BUZZER und VERBURNUNGSKONTROLLE können nicht mit T300 geändert werden.

Ferner ist es möglich, die Fernsteuerung über ein **OpenTherm-Zeitthermostat** zu regeln:

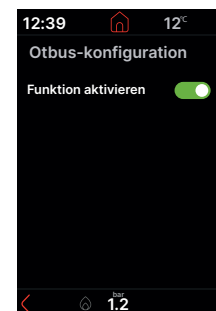

Die Fernsteuerungen Hi, Comfort T300 und K100 können nicht gleichzeitig mit dem Heizkessel verbunden werden, während sie jeweils einzeln mit der Fernsteuerung T100 zusammenarbeiten können.

Hinweis: Die Fernsteuerung T100 kann nicht mit dem Heizkessel verbunden werden, wenn es sich um ein Hybridsystem handelt (vorhandene Wärmepumpe).

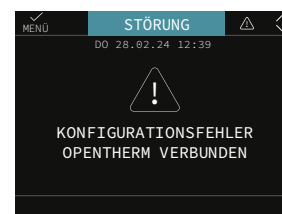

9.11 Funktion BABYFLASCHE (nur wenn Kessel mit Wassertank mit Sonde und Opentherm nicht angeschlossen)

Die Funktion Babyflasche ermöglicht es, den im Brauchwasser-Sollwert eingestellten Wert zu blockieren und zu vermeiden, das jemand diesen unabsichtlich abändert.

Die Funktion Babyflasche über die Bildschirmseite des Brauchwasser-Sollwertes aktivieren.

 Bei angeschlossenem Hi, Comfort T100 ist die Funktion Babyflasche nicht aktiv.

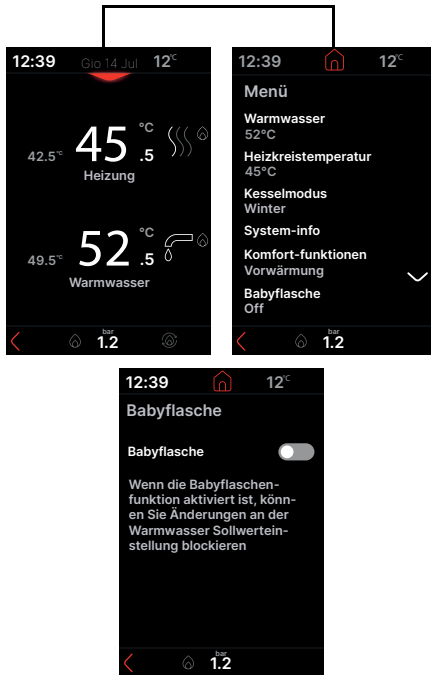

10 GEFÜHRTE TOUR

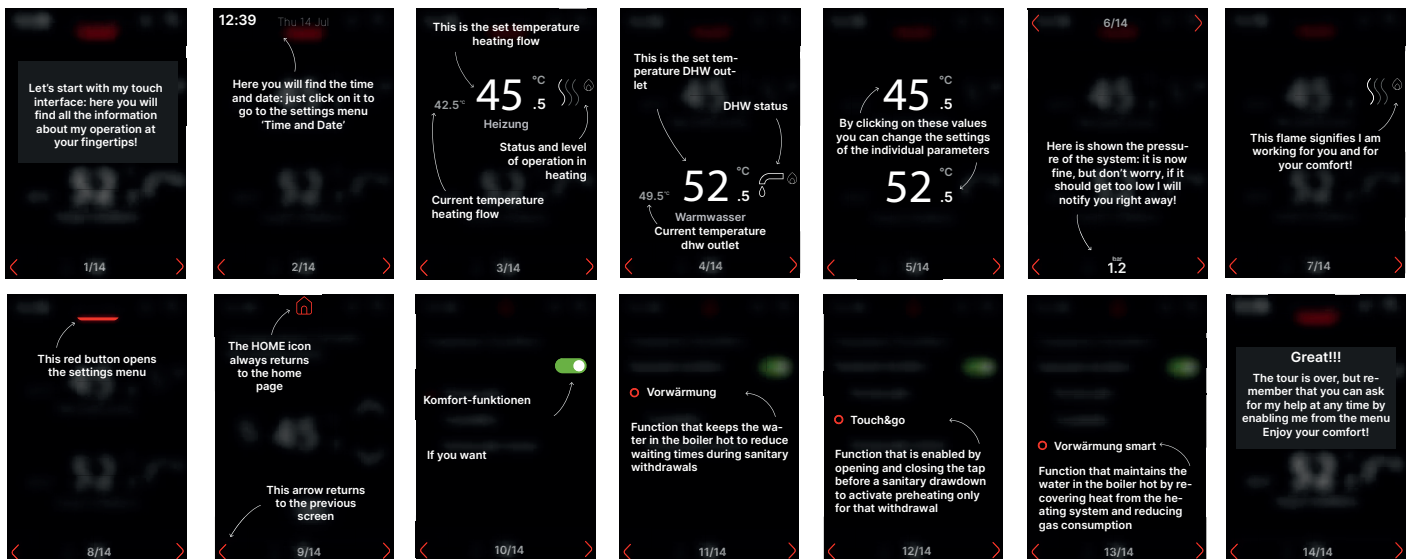
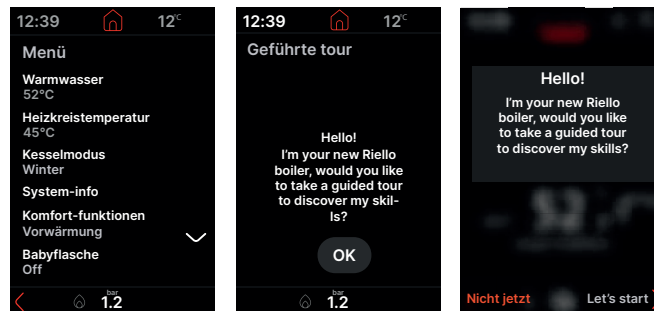

11 GENERAL SECTION • ALLGEMEINER ABSCHNITT

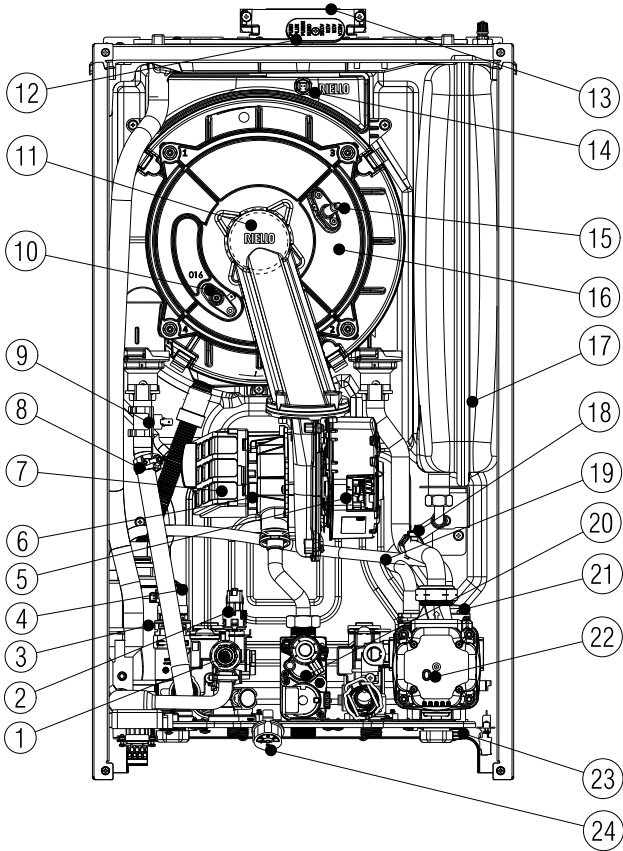

11.1	[EN] - General boiler layout	[DE] - Layout des Heizkessels
1	Safety valve	Sicherheitsventil
2	Pressure transducer	Druckgeber
3	Syphon	Siphon
4	3-way valve	3-Wege-Ventil
5	Fan	Gebälse
6	Mixer	Mixer
7	Air filter	Luftfilter
8	NTC delivery probe	NTC-Fühler Vorlauf
9	Limit thermostat	Grenzthermostat
10	Flame detection electrode/ionisation sensor	Flammenerfassungselektrode/Ionisierungsfühler
11	Burner	Brenner
12	Combustion analysis socket plug	Stopfen Entnahmestelle Verbrennungsanalyse
13	Flue gas exhaust	Rauchgasabzug
14	Flue gas probe	Abgasfühler
15	Flame ignition electrode	Elektrode Flammenzündung
16	Exchanger	Wärmetauscher
17	Expansion vessel	Ausdehnungsgefäß
18	NTC return probe	NTC-Fühler Rücklauf
19	Degassing pipe	Entgaserrohr
20	Gas valve	Gasventil
21	Air vent valve	Entlüftungsventil
22	Circulator	Umwälzpumpe
23	Drain tap	Anlagen-Ablasshahn
24	Hydrometer	Hydrometer

11.2 Overall dimensions • Abmessungen

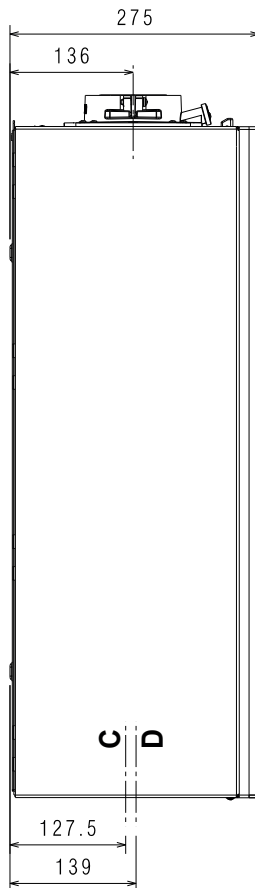
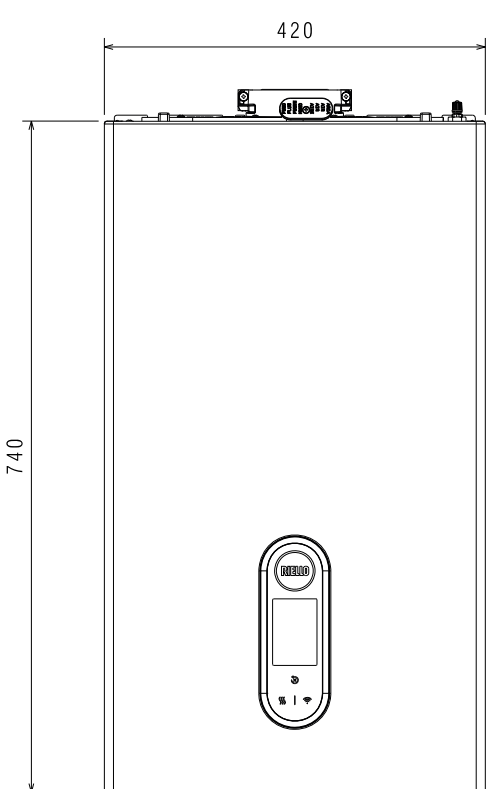

	EN Weight	DE Gewicht
25 HM IS	28 kg	
35 HM IS	29 kg	

	EN	DE
C	water	wasser
D	gas	gas

11.3 Installation template and hydraulic connections • Installationsschablone und Hydraulikanschlüsse

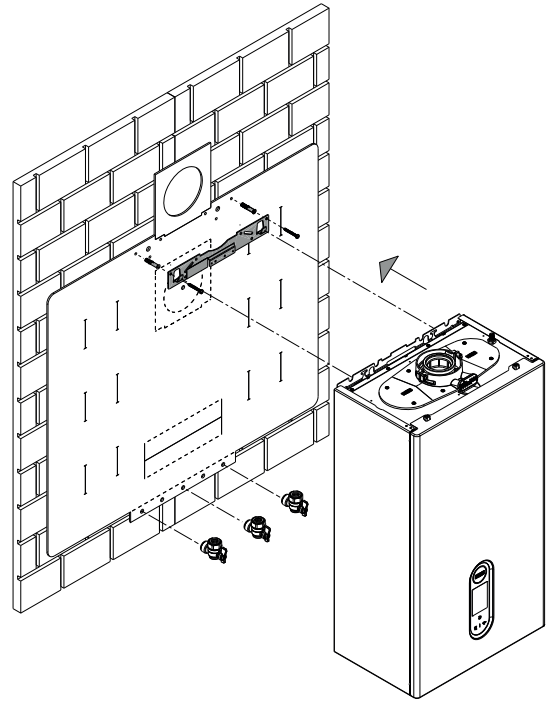
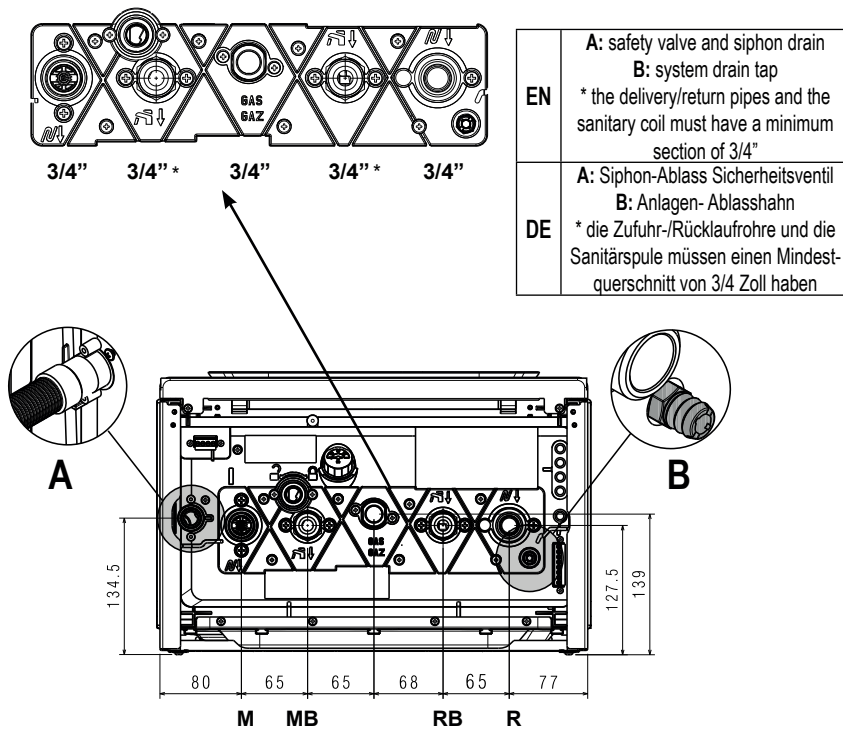

⚠	EN	If no water tank is connected, it is MANDATORY, through the use of an appropriate fitting/pipe, to connect the delivery and return of the water tank to each other
	DE	Wenn kein Wassertank angeschlossen ist, ist es ZWINGEND ERFORDERLICH, den Vor- und Rücklauf des Wassertanks durch die Verwendung eines entsprechenden Fittings/Rohrs miteinander zu verbinden

EN	DE		
TIGHTENING TORQUE	ANZUGSMOMENT	Ø 3/4"	35Nm
		Ø 1/2"	25Nm

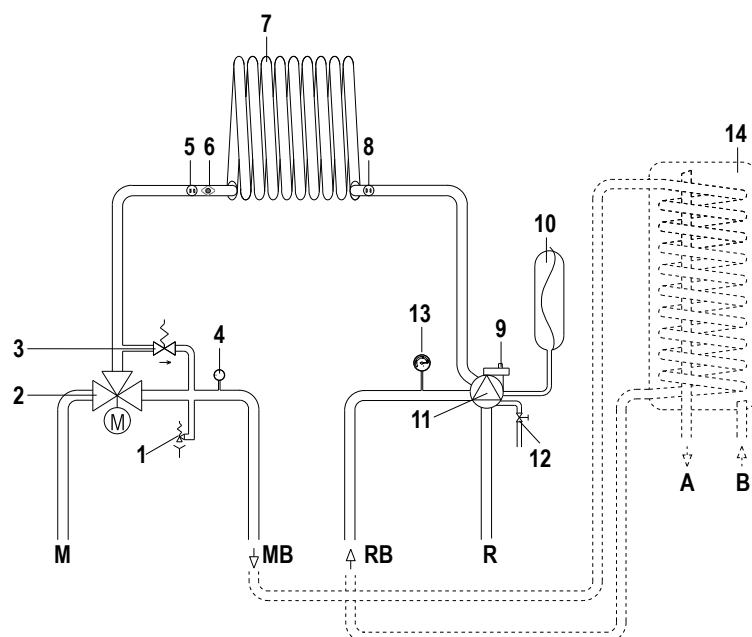

11.4	[EN] - Hydraulic circuit	[DE] - Wasserkreislauf
M	Heating delivery	Vorlauf Heizung
R	Heating return	Rücklauf Heizung
MB	Water tank delivery	Wassertanklieferung
RB	Water tank return	Wassertanklieferung
A	Hot water outlet	Warmwasserauslass
B	Cold water inlet	Kaltwasserzulauf
1	Safety valve	Sicherheitsventil
2	Three-way valve	3-Wege-Hydraulikventil
3	Automatic by-pass	Automatischer Bypass
4	Pressure transducer	Druckgeber
5	Delivery probe	Vorlauffühler
6	Limit thermostat	Grenzthermostat
7	Primary heat exchanger	Primär-Wärmetauscher
8	Return probe	Rücklauffühler
9	Lower air vent valve	Unteres Entlüftungsventil
10	Expansion vessel	Ausdehnungsgefäß
11	Circulator	Umwälzpumpe
12	System drain tap	Anlagen-Ablasshahn
13	Hydrometer	Hydrometer
14	Water tank (available by request)	Wassertank (auf Anfrage erhältlich)

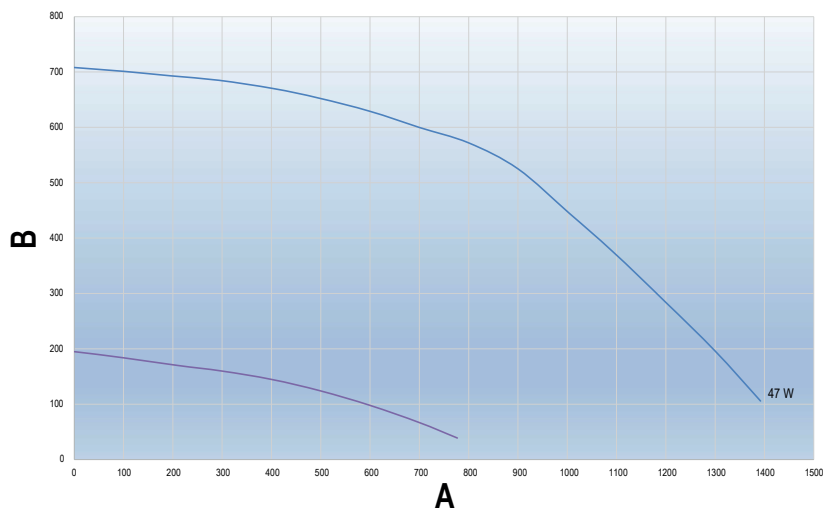

	A	B
EN	Flow rate (l/h)	Residual head (mbar)
DE	Fließrate (l/h)	Restförderhöhe (mbar)

EN - Residual head of circulator

The boiler is equipped with a high-efficiency circulator already hydraulically and electrically connected. The relative usable performance values are shown in the chart.

DE - Restförderhöhe der Umwälzpumpe



Der Heizkessel ist mit einer bereits hydraulisch und elektrisch angeschlossenen Hochleistungs-Umlaufpumpe ausgestattet, deren verfügbare Nutzleistung in der Grafik angeführt ist.

11.5	[EN] - Multiwire wiring diagram	[DE] - Feindrähtiger Schaltplan
GP02	Combustion regulation and control board	Regelplatine und Verbrennungskontrolle
SCxx	Control panel	Bedienfeld
X1-X29	Connection connectors (X4 – X10 – X11 accessories)	Steckverbinder (X4 - X10 - X11 Zubehör)
TR3	Ignition transformer	Zündtransformator
F	Fuse 3.15A T	Sicherung 3.15A T
E.A.	Ignition electrode	Zünderlektrode
E.R.	Detection electrode	Ermittlungselektrode
V.T.	Fan 325 Vdc	Gebälse 325 VDC
T.P.	Pressure transducer	Druckgeber
P (power)	Pump 325 Vdc	Pumpe 325 VDC
P (Lin Bus)	Lin Bus signal pump	Pumpe Signal Lin Bus
3V	3-way stepper valve servomotor	Stellantrieb 3-Wege-Ventil Stepper
V.G.	24 Vdc stepper gas valve	Gasventil 24 VDC Stepper
V.G. (power)	24 Vdc gas valve supply	Gasventil 24 VDC Versorgung
T.L.A.	Water limit thermostat	Wasser-Grenzthermostat
S.F.	Flue gas probe	Abgasfühler
S.M.	Temperature flow sensor on primary circuit	Vorlauf-Temperaturfühler Primärkreis
S.R.	Temperature return sensor on primary circuit	Rücklauf-Temperaturfühler Primärkreis
M4	Terminal board for external connections: water tank thermostat or POS - water tank probe	Klemmenleiste für externe Anschlüsse: Wassertankthermostat oder POS - Wassertanksonde
CE4	Connector for external connections: (- A B +) Bus 485	Verbinder für externe Anschlüsse: (- A B +) Bus 485
CE8	Connector for external connections (removable connector positioned under shelf - accessories): TBT: Low temperature thermostat TA: Room thermostat (voltage free contact input) OT+: Open therm SE: Outdoor temperature sensor	Verbinder für externe Anschlüsse (Zubehör): TBT: Niedertemperaturthermostat TA: Raumthermostat (Schütz ohne Spannung) OT+: Open therm SE: Außenfühler

IT	EN	DE
LA POLARIZZAZIONE "L-N" È CONSIGLIATA	"L-N" CONNECTION IS ADVISABLE	„L-N“-POLARISATION WIRD EMPFOHLEN
Blu	Blue	Blau
Marrone	Brown	Braun
Nero	Black	Schwarz
Rosso	Red	Rot
Bianco	White	Weiß
Rosa	Pink	Rose
Arancione	Orange	Orange
Grigio	Grey	Grau
Giallo	Yellow	Gelb
Viola	Purple	Viola
Verde	Green	Grün

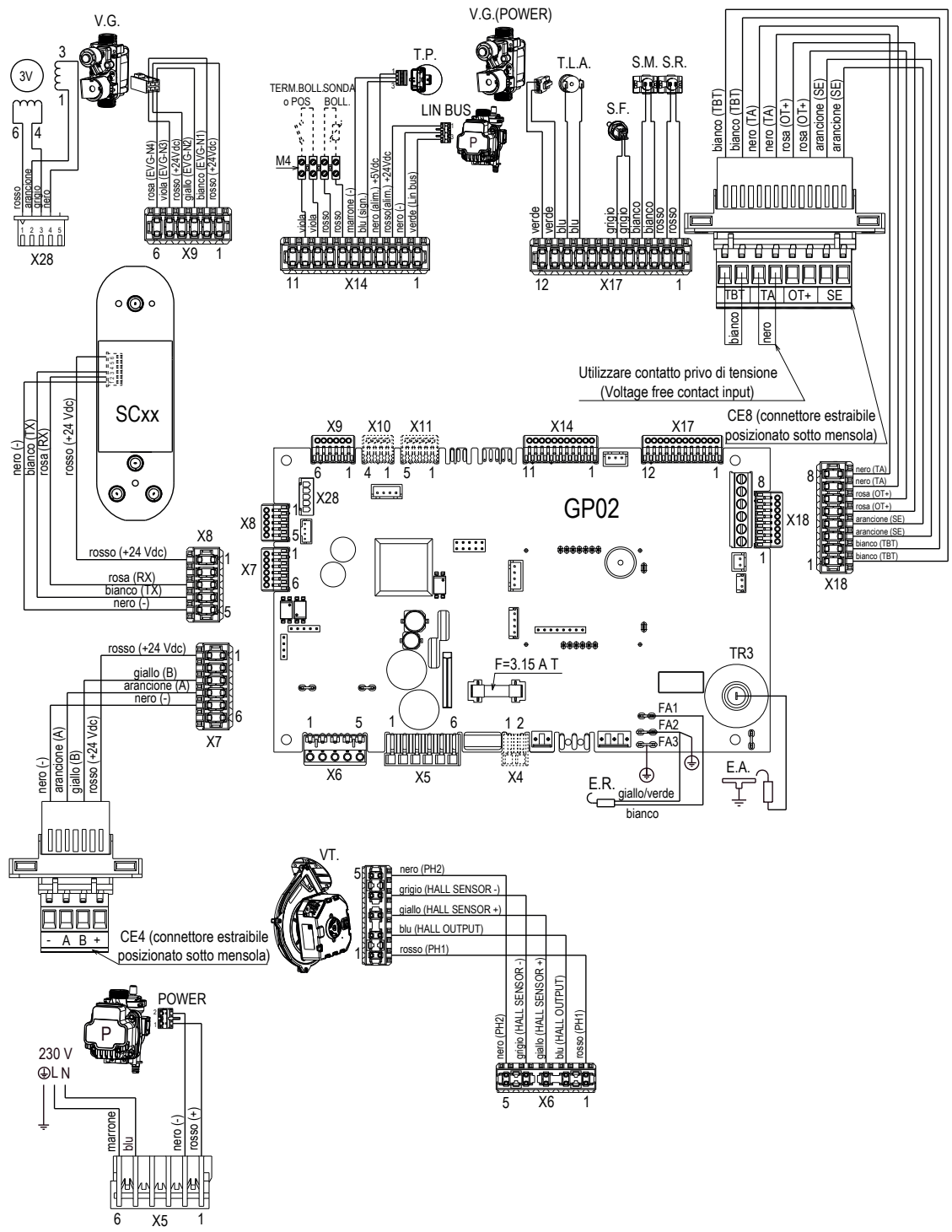
NOTA : LA POLARIZZAZIONE L-N E' CONSIGLIATA

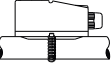
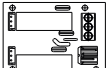

	EN - ACCESSORIES	DE - ZUBEHÖR
	X4 L-N antifreeze heaters	L-N Frostschutz-Widerstände
	CE8 TA: (room thermostat)	TA: (Raumthermostat)
	CE8 OT+	OT+
	CE8 SE: outdoor temperature sensor	SE: (Außenfühler)
	CE8 TBT: Low temperature limit thermostat	TBT: Niedertemperaturthermostat
	X10 Alarm remote control	Alarmquittierung
	X11 Zone valve or additional pump	Zonenventil oder Zusatzpumpe

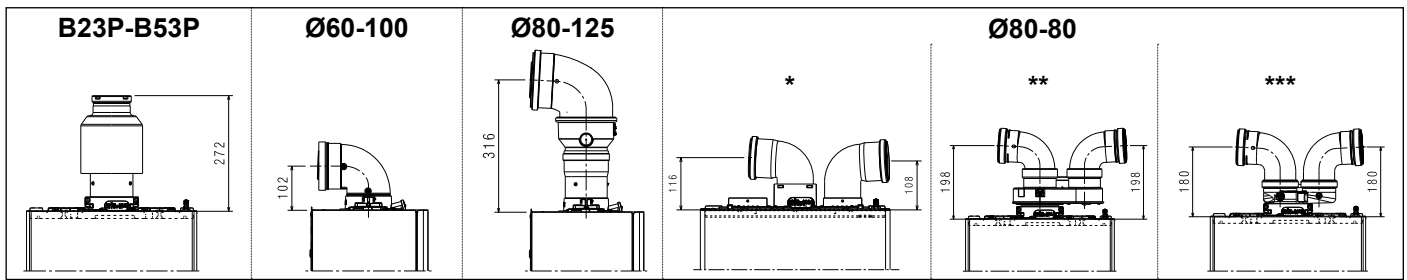

11.6 Fumes exhaust configuration • Konfiguration Rauchgasabzug

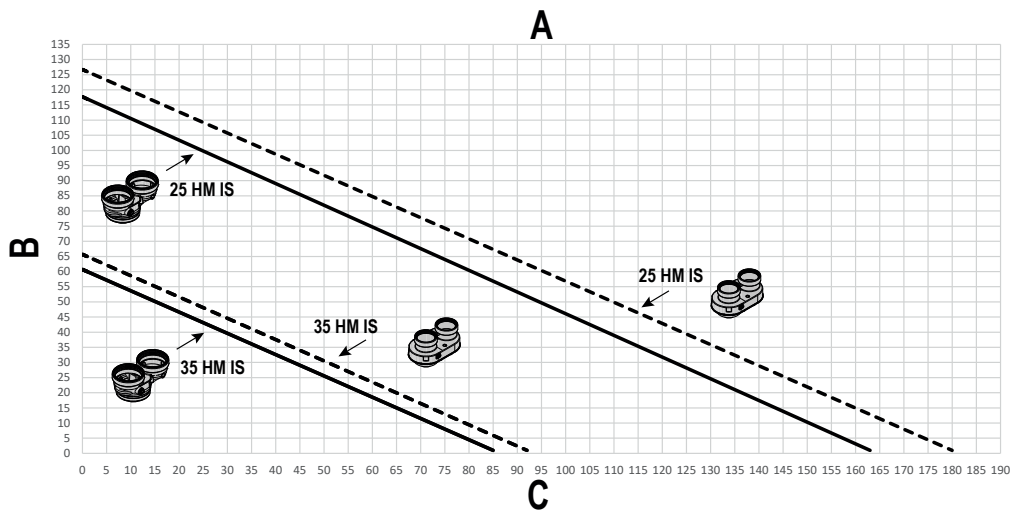

	EN	DE
*	twin flue pipe system	sistema de conducto desdoblados
**	twin flue pipe from Ø60-100 to Ø80-80	conducto de humos doble de Ø60-100 a Ø80-80
***	compact twin flue pipe system from Ø60-100 to Ø80-80	sistema conducto chimenea doble compacta de Ø60-100 a Ø80-80



	A	B	C
EN	Max length pipes Ø80+Ø80	Flue gas pipe length (m)	Air suction pipe length (m)
DE	Maximale Rohrlänge Ø80+Ø80	Länge der Abgasleitung (m)	Länge des Luftansaugrohrs (m)

	EN	DE
	Twin flue pipe from Ø60-100 to Ø80-80	Trenner von Ø60-100 bis Ø80-80
	Twin flue pipe system with use of the Ø80 twin flue pipe system connection kit (accessory) - (fig. A - 2) page 9	Getrenntes System mit Verwendung des Bausatzes zur Verbindung des getrennten Systems Ø80 (Zubehör) - (Abb. A - 2) S. 38
	Compact twin flue pipe system from Ø60-100 to Ø80-80	Kompakter Trenner von Ø60-100 bis Ø80-80

11.7 Fumes exhaust configuration table • Tabelle Konfiguration Rauchgasabzug

“A”: Type of duct • Leitungstyp

“B”: Diameter (Ø - mm) • Durchmesser (Ø - mm)

“C”: Maximum length (m) • Maximale Länge (m)







“D”: Minimum length (m) • Mindestlänge (m)











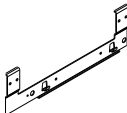

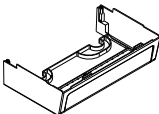

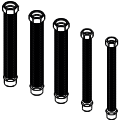

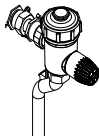

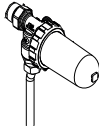
“E”: Pressure drop (m) • Druckverluste (m)

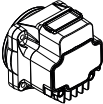
“F”: 45° bend • 45°-Krümmer

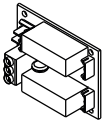
“G”: 90° bend • 90°-Krümmer

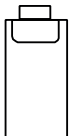
“H”: Hole in wall (Ø - mm) • Bohrung für Wanddurchführung (Ø - mm)

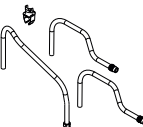
“A”		“B”	“C”		“D”		“C”		“D”		“E”		“H”
			25 HM IS				35 HM IS				“F”	“G”	
	vertical connection from Ø60-100 to Ø80 • Vertikaler Anschluss von Ø60-100 bis Ø80	80	120		0,50		60		0,50		1	1,5	-
	90° bend Ø60-100 • 90°-Kurve Ø60-100	60-100	horizontal • horizontal	10	horizontal • horizontal	0,85	horizontal • horizontal	8	horizontal • horizontal	0,85	1,3	1,6	105
			vertical • vertikal	11	vertical • vertikal	2	vertical • vertikal	9	vertical • vertikal	2			
	90° bend Ø80-125 • 90°-Kurve Ø80-125	80-125	25		0,85		20		0,85		1	1,5	130
	adaptor from Ø60-100 to Ø80-125 • Passstück von Ø60-100 bis Ø80-125 adaptor vertical connection Ø60-100 • Passstück vertikaler Anschluss Ø60-100												
	twin flue pipe from Ø60-100 to Ø80-80 • Trenner von Ø60-100 bis Ø80-80	80-80	75+75		0,50		39+39		0,50		1	1,5	-
	twin flue pipe system with use of the Ø80 twin flue pipe system connection kit (accessory) • Getrenntes System mit Verwendung des Bausatzes zur Verbindung des getrennten Systems Ø80 (Zubehör)												
	compact twin flue pipe from Ø60-100 to Ø80-80 • Kompakter Trenner von Ø60-100 bis Ø80-80	80-80	69+69		0,50		36+36		0,50		1	1,5	-

Accessori Accessories		Novità New
Descrizione / Description		
Traversa per installazione incasso / Crossbar for in-wall installation		
Copertura raccordi inferiore / Hydraulic low fittings cover		
Kit rampe di sostituzione DIN vs Riello / Crossover kit DIN vs Riello		
Filtro magnetico compatto / Compact magnetic filter		
Addolcitore compatto / Compact polyphosphate dispenser		
Circolatore alta prevalenza 7 m / High residual pump 7 m		
Scheda BE09 con doppio relé multifunzione / BE09 interface with double multifunction relays		
Chiavetta Hi, Comfort T300 - Hi, Comfort K100 / Smart key Hi, Comfort T300 - Hi, Comfort K100		
Resistenze antigelo -15°C / Antifreeze heaters -15°C		



A series of horizontal lines for writing, consisting of 20 evenly spaced lines that span the width of the page.



A series of horizontal lines for writing, consisting of 20 evenly spaced lines that span the width of the page.

RIELLO