

# RIELLOtech CLIMA COMFORT

ES INSTRUCCIONES PARA EL USUARIO, EL INSTALADOR Y PARA EL SERVICIO TÉCNICO DE ASISTENCIA

# RIELLO

Estimado Técnico,  
le felicitamos por haber propuesto un cuadro de mando **RIELLOtech** capaz de asegurar el máximo bienestar por un tiempo prolongado con elevada fiabilidad, eficiencia, calidad y seguridad. Con este manual deseamos proporcionarle la información necesaria para efectuar una instalación más fácil y correcta del aparato sin restarle nada a su competencia y capacidad técnica.

Buen trabajo y de nuevo gracias.  
Riello S.p.A.

## CONFORMIDAD

*Directiva Baja Tensión 2014/35/UE*  
*Directiva compatibilidad electromagnética 2014/30/UE*

## GAMA

MODELO	CÓDIGO
RIELLOtech CLIMA COMFORT (instalación horizontal)	4031064
RIELLOtech CLIMA COMFORT (instalación vertical)	4031069

## ACCESORIOS

Consulte el Catálogo para la lista completa de accesorios y la información inherente a las posibles combinaciones.

## ÍNDICE

1	Advertencias de carácter general . . . . .	3
2	Reglas fundamentales sobre seguridad . . . . .	3
3	Descripción del aparato . . . . .	4
5	Modalidad de aplicación <b>RIELLOtech</b> . . . . .	4
4	Dispositivos de seguridad . . . . .	4
6	Identificación . . . . .	5
7	Datos técnicos. . . . .	5
8	Recepción del producto . . . . .	6
9	Dimensiones y peso . . . . .	6
10	Montaje . . . . .	7
11	Accesibilidad a los componentes internos. . . . .	9
12	Conexiones eléctricas . . . . .	9
13	Colocación de las sondas . . . . .	12
14	Conexión de la sonda exterior. . . . .	13
15	Esquemas eléctricos . . . . .	14
16	Estructura . . . . .	17
17	Interfaz del usuario. . . . .	18
18	Selección del modo de funcionamiento . . . . .	20
19	Niveles de programación. . . . .	22
20	Códigos errores/mantenimiento . . . . .	24
21	Lista parámetros . . . . .	26



Al final de la vida útil, no eliminar el producto como un residuo sólido urbano, sino enviarlo a un centro de recogida selectiva.

En algunas partes del manual se utilizan los símbolos:







**ATENCIÓN** = para acciones que requieren tomar precauciones especiales y una formación adecuada









**PROHIBIDO** = para acciones que NO DEBEN ser efectuadas en absoluto.

## 1 ADVERTENCIAS DE CARÁCTER GENERAL

-  Tras haber desembalado el producto, asegurarse de su integridad y de que no falte nada en el suministro y, en caso de no correspondencia con el pedido, dirigirse a la agencia **RIELLO** que ha vendido el aparato.
-  La instalación del producto debe ser efectuada por una empresa habilitada que, tras finalizar el trabajo, otorgará al propietario la declaración de conformidad de instalación realizada de modo técnicamente correcto, esto es, en cumplimiento de lo establecido por las normas vigentes nacionales y locales y aplicando las instrucciones proporcionadas por **RIELLO** en el manual de instrucciones del aparato.
-  El aparato se ha construido para emplearse en generadores de calor mediante agua caliente a 110 °C y se ha de destinar a este uso compatiblemente con sus características de rendimiento.
-  El producto deberá destinarse al uso previsto por **RIELLO** para el que ha sido expresamente realizado. Se descarta cualquier responsabilidad de carácter contractual y extracontractual de **RIELLO** por los daños causados a personas, animales o cosas, por errores de instalación, de regulación, de mantenimiento y por usos impropios.
-  Este manual forma parte integrante del aparato y, por consiguiente, deberá guardarse con atención y deberá acompañar SIEMPRE al panel de mandos incluso en caso de cesión a otro Propietario o Usuario o bien si se traslada a otra instalación. Si se deteriorase o perdiese, solicitar una copia al Servicio técnico de asistencia **RIELLO** de Zona.

## 2 REGLAS FUNDAMENTALES SOBRE SEGURIDAD

-  Se prohíbe realizar cualquier operación de limpieza antes de haber desconectado el aparato de la corriente situando el interruptor general de la instalación y el principal del panel de mandos en "apagado".
-  Se prohíbe modificar los dispositivos de seguridad o de regulación sin la autorización del fabricante.
-  Se prohíbe tirar, desenchufar, torcer los cables eléctricos que sobresalen del aparato, incluso cuando estén desconectados de la red de alimentación eléctrica.
-  Eliminar los materiales del embalaje en cumplimiento de las normativas vigentes en materia de "eliminación de los residuos urbanos, domésticos e industriales".
-  No poner en servicio el cuadro eléctrico, ni siquiera provisionalmente, con los dispositivos de seguridad desactivados o alterados.
-  Las operaciones de mantenimiento han de ser realizadas por un técnico habilitado en cumplimiento de la normativa en vigor.
-  No usar el agua para apagar incendios. Cortar la alimentación principal para aislar el cuadro eléctrico de la red eléctrica. Apagar las llamas con extintores adecuados de la clase E "UTILIZABLE EN APARATOS ELÉCTRICOS BAJO TENSIÓN".

### 3 DESCRIPCIÓN DEL APARATO

Los cuadros de mando **RIELLOtech CLIMA COMFORT** se han diseñado para una regulación de tipo climático, integrando, en un único cuadro eléctrico, un regulador electrónico y un dispositivo termostático de seguridad de rearme manual para controlar el límite superior de temperatura de la caldera, en caso de avería del control electrónico.

**RIELLOtech CLIMA COMFORT:** puede utilizarse en presencia de sistemas incluso complejos con instalaciones mono-plurifamiliares. Controla quemadores modulantes, quemadores de una y dos llamas, sistemas de calderas en cascada, sistemas solares e integración de varios tipos de generadores de calor. El lado instalación controla una zona mezclada (que puede extenderse a 2 con el kit específico), una directa y la producción del agua caliente sanitaria.

La tecnología con microprocesador del control electrónico permite adaptar el cuadro eléctrico de mando a diferentes tipos de caldera con límites de temperatura mínimos y máximos diferentes, como así también a diferentes tipos de instalación, tanto de calefacción como de producción de agua sanitaria; la programación se realiza mediante la configuración de una serie de parámetros accesibles solo para personal autorizado y experto, a través de la pantalla de interfaz.

Los dispositivos termostáticos / eléctricos y electrónicos, de mando y control, responden a las Normas Técnicas y de Seguridad aplicables y están contenidos en una estructura de contención de ABS.

Los cuadros eléctricos **RIELLOtech CLIMA COMFORT** se someten, de fábrica, a una serie de pruebas de funcionamiento en los dispositivos y en las seguridades eléctricas previstas por las normas técnicas vigentes en materia. Presentes tanto en la versión para instalación en posición horizontal (por ejemplo, en el panel superior de una caldera con base) como vertical (por ejemplo, en el panel lateral de una caldera de pared).

A pedido, se encuentra disponible un kit de fijación para la instalación en pared.

### 4 DISPOSITIVOS DE SEGURIDAD

Los cuadros de mando **RIELLOtech CLIMA COMFORT** cuentan con los siguientes dispositivos de seguridad:

**Termostato de seguridad:** que intervienen colocando la caldera en estado de parada de seguridad, si la temperatura supera el límite (110 °C). Se inhibe la alimentación al quemador.

**⚠** La intervención de los dispositivos de seguridad indica un desperfecto de la caldera potencialmente peligroso, por lo tanto, se debe contactar inmediatamente con el Servicio técnico de asistencia **RIELLO**.





Después de una espera breve, se puede intentar volver a poner en funcionamiento la caldera (véase el manual de instrucciones de la caldera).

**⊖** La caldera no debe ponerse en funcionamiento, ni siquiera temporalmente, si los dispositivos de seguridad no funcionan o han sido alterados.

**⚠** La sustitución de los dispositivos de seguridad debe ser efectuada por el Servicio técnico de asistencia **RIELLO**, utilizando exclusivamente componentes originales del fabricante. Remitirse al catálogo de repuestos suministrado con el cuadro.

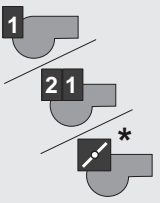
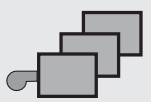
Después de reparar, controlar que el cuadro y la caldera a la cual está conectado funcionen correctamente.

### 5 MODALIDAD DE APLICACIÓN RIELLOTECH

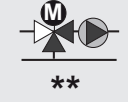
Quemador	Cascada de calderas	Calderas de biomasa	Instalación solar	Hervidor de agua caliente sanitaria	Zona directa	1ª zona mezclada	2ª zona mezclada
							con kit de control de la zona mezclada adicional
<b>(*)</b>	Quemador modulante 3 puntos con accesorio específico, o bien, quemador modulante 0-10V con accesorio zona mezclada adicional modulante.						
<b>(**)</b>	Si ya se ha instalado el accesorio quemador 3 puntos, es necesario el accesorio de gestión zona mezclada adicional.						

**⚠** Para las conexiones eléctricas a los componentes y al quemador, remitirse a las indicaciones de las págs. 14, 15, 16 y a las instrucciones específicas suministradas con cada componente y con el quemador.

## 6 IDENTIFICACIÓN

El cuadro de mando **RIELLOtech** puede identificarse a través de:

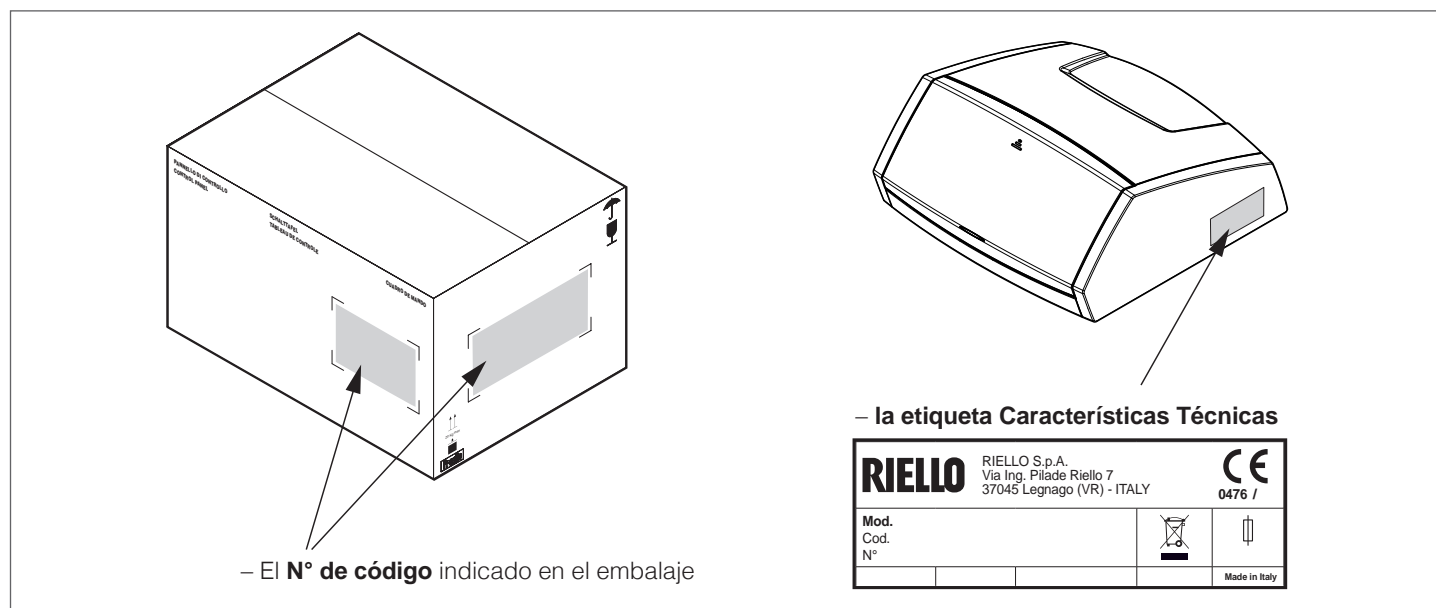

## 7 DATOS TÉCNICOS

DESCRIPCIÓN	RIELLOtech CLIMA COMFORT	
Alimentación eléctrica	230 (+/-10%) - 50	V - Hz
Interruptor principal (bipolar)	250 - 10(4)	V - A
Pulsador de restablecimiento del quemador	250 - 10(4)	V - A
Fusible de protección (en regleta de conexión interna)	250 - 6,3 T	V - A
Potencia Máx. consumida (control electrónico)	9	VA
Contactos del relé de control electrónico para quemador y bombas	250 - 2(2)	V - A
Termostato de seguridad de rearme manual (TS1)	110 (+0/-6)	°C
Nivel de protección eléctrica	20	IP
Longitud capilar termostato de seguridad	3	m

### CLASE DE TEMPERATURA DEL CONTROL

	Sonda exterior	Quemador	Clase
CLIMA COMFORT			II
			III

## 8 RECEPCIÓN DEL PRODUCTO

El cuadro de mando **RIELLOtech** se suministra embalado en una caja de cartón junto con los siguientes accesorios:

- tornillos autoperforantes de fijación
- manual de instrucciones
- sonda exterior.

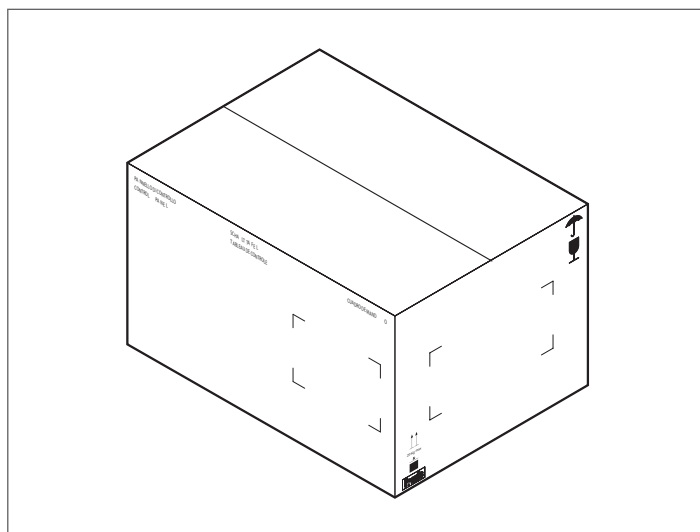

## 9 DIMENSIONES Y PESO

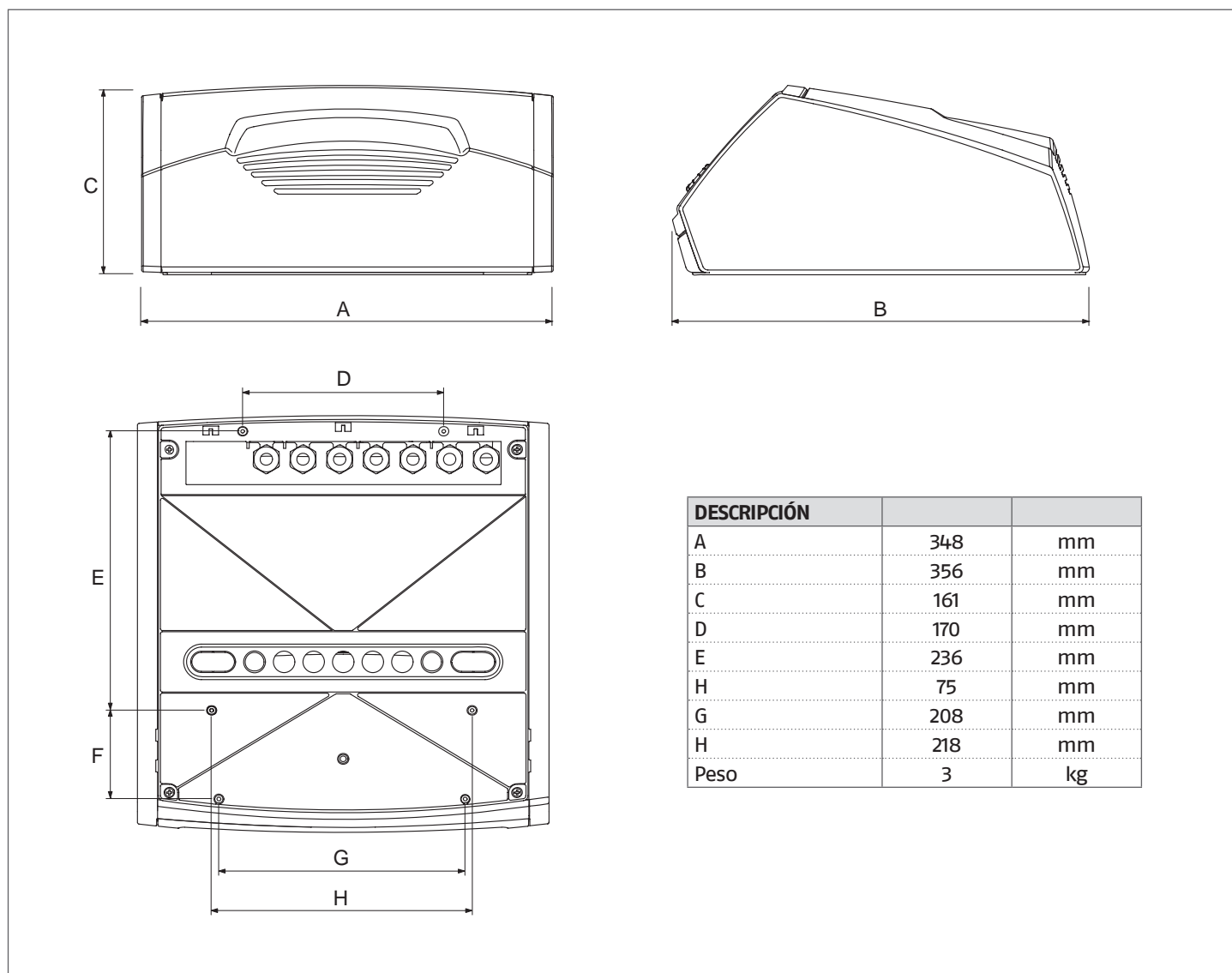

## 10 MONTAJE

El cuadro **RIELLOtech** puede instalarse, donde esté previsto, en la parte superior de la caldera o en uno de los paneles laterales.

Para la instalación, controlar el tipo de perforación existente en el panel superior o lateral de la caldera.

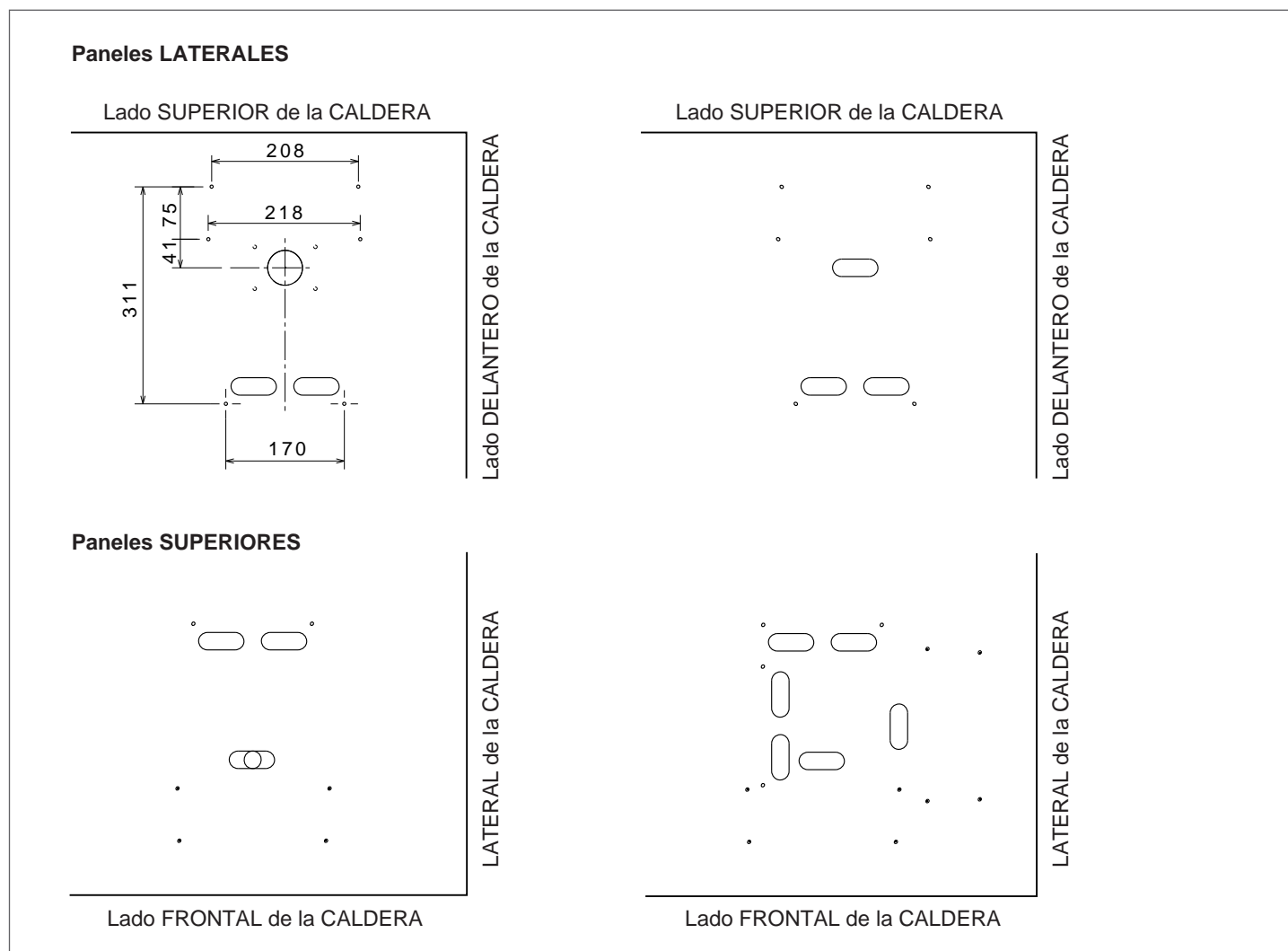

Una vez identificada la perforación correspondiente al tipo de instalación deseada:

- Abrir las ranuras troqueladas en los paneles de la caldera, en correspondencia de los pasacables "ovalados" del cuadro de mando
- Perforar la membrana de los pasacables del cuadro de mando y extraer el capilar del termostato; luego, introducirlo en la ranura abierta del panel superior
- Bloquear el cuadro de mando en el panel, utilizando los tornillos suministrados en dotación

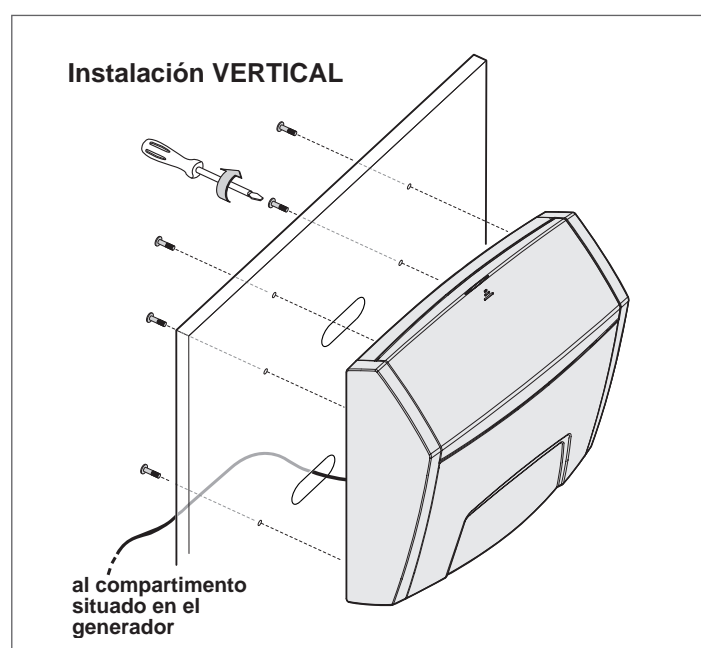

### Instalación HORIZONTAL

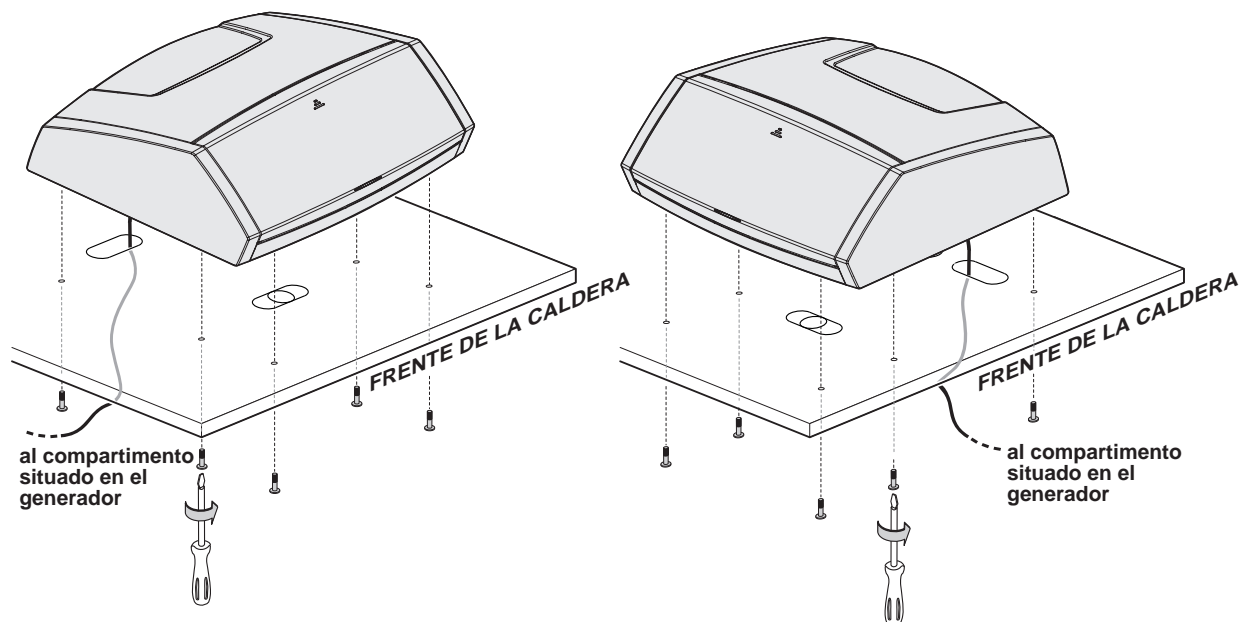

Para una eventual instalación en pared, se encuentra disponible el kit accesorio específico. Para el montaje, remitirse a las instrucciones específicas del kit.

**⚠** Desenrollar cuidadosamente los capilares de los termostatos. Introducir los bulbos de los capilares y las sondas en los compartimientos específicos en la caldera y en el hervidor y bloquearlos adecuadamente. Utilizar las abrazaderas de fijación para enganchar y sostener los capilares.

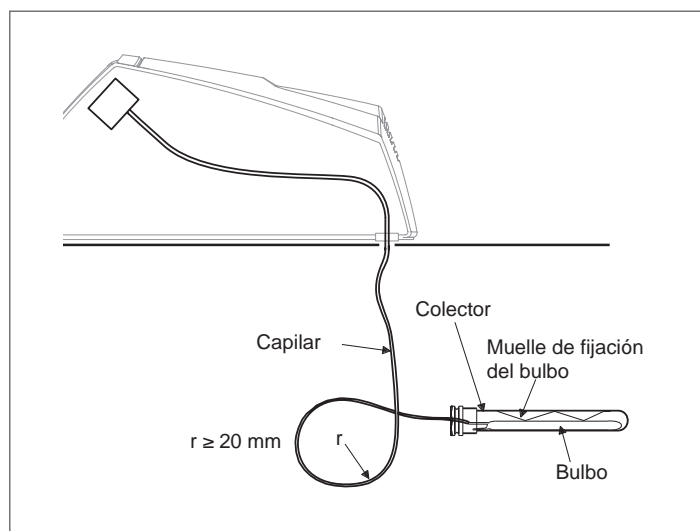

## 11 ACCESIBILIDAD A LOS COMPONENTES INTERNOS

Se permite acceder a los componentes internos solo al Servicio técnico de asistencia **RIELLO** o personal profesionalmente calificado.

Cuando es necesario acceder a los componentes internos del cuadro de mando:

- Quitar la alimentación eléctrica colocando el interruptor general de la instalación en "apagado"
- Girar el panel (1); aflojar y quitar los 2 tornillos de fijación (2) y retirar la tapa superior (3).

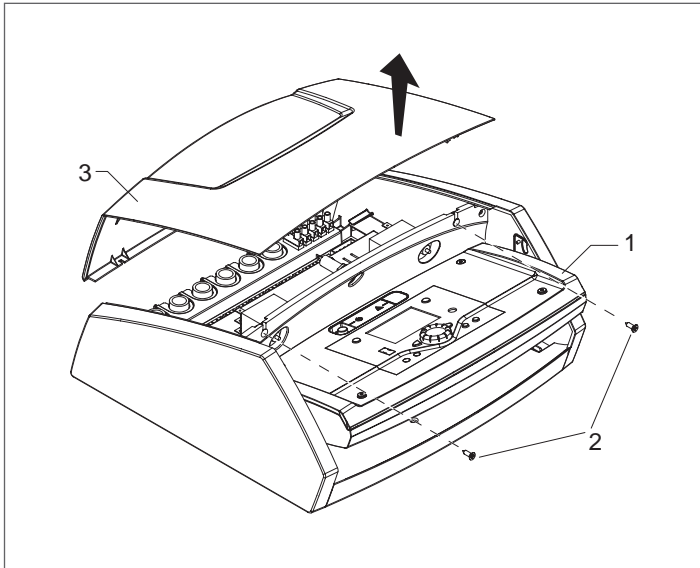

## 12 CONEXIONES ELÉCTRICAS

Las conexiones eléctricas deben ser realizadas por una empresa habilitada, según las indicaciones citadas a continuación.



Es obligatorio:

- Emplear un interruptor magnetotérmico omnipolar, seccionador de línea, conforme con las Normas CEI-EN (apertura de los contactos de al menos 3 mm)
- Respetar la conexión L (Fase) - N (Neutro). Mantener el conductor de tierra con una longitud superior a unos 2 cm respecto a los conductores de alimentación.
- Utilizar cables con sección mayor o igual a 1,5 mm<sup>2</sup>, equipados con terminales de lengüeta.
- Consultar los esquemas eléctricos del presente manual para cualquier operación de tipo eléctrico
- Conectar el aparato a una instalación de tierra eficaz.

Para acceder a las regletas de conexión, proceder como se describe en el capítulo anterior "Accesibilidad a los componentes internos".

- Hacer pasar los cables de conexión de la alimentación del cuadro a todos los que deben conectarse al "lado cargas" de la tarjeta principal, a través de los prensa-cables (A) ubicados en el fondo del cuadro eléctrico.
- Hacer pasar los cables que deben conectarse al "lado sondas" de la tarjeta principal, a través de los prensa-cables (B) y (C) ubicados en el fondo del cuadro eléctrico.
- Hacer pasar los cables de conexión en los pasacables específicos en el panel de la caldera, o bien, utilizar las entradas específicas para pasa-sujetacables PG o racores para vainas espiraladas.
- Efectuar las conexiones de la alimentación de red 230V, utilizando los bornes fijos "tipo MAMUT", remitiéndose a los siguientes esquemas y a lo indicado en el capítulo ESQUEMAS ELÉCTRICOS.
- Efectuar las conexiones de cada uno de los dispositivos a 230V y a +12V cc, remitiéndose a los siguientes esquemas de montaje y a lo indicado en el capítulo ESQUEMAS ELÉCTRICOS.
- Para asegurar la fijación de los cables para evitar ser arrancados, garantizar el bloqueo de los mismos debajo de los paneles de la caldera.



Se prohíbe el uso de tubos para la puesta a tierra del aparato.



Está prohibido hacer pasar los cables de alimentación y del termostato ambiente/solicitud de calor cerca de superficies calientes (tubos de alimentación). En caso de que sea posible el contacto con partes con temperatura superior a los 50 °C, utilizar un cable de tipo adecuado.

**El fabricante no se asume la responsabilidad por los eventuales daños causados por la ausencia de la puesta a tierra del aparato y por el incumplimiento de todo lo descrito en los esquemas eléctricos.**

RIELLOtech CLIMA COMFORT (utilizando quemador de una o dos llamas)

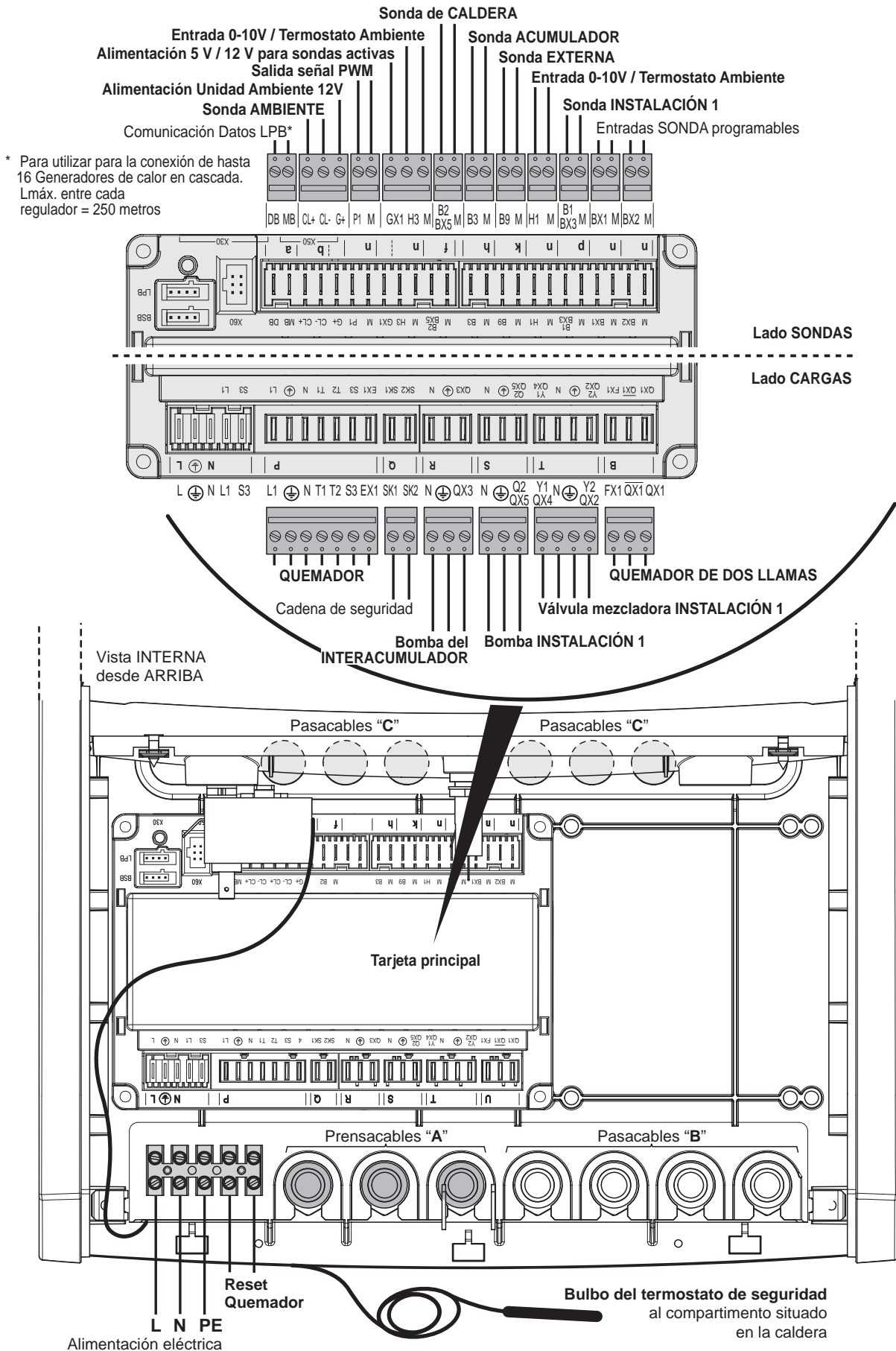

RIELLOtech CLIMA COMFORT (utilizando quemador modulante de tres puntos)

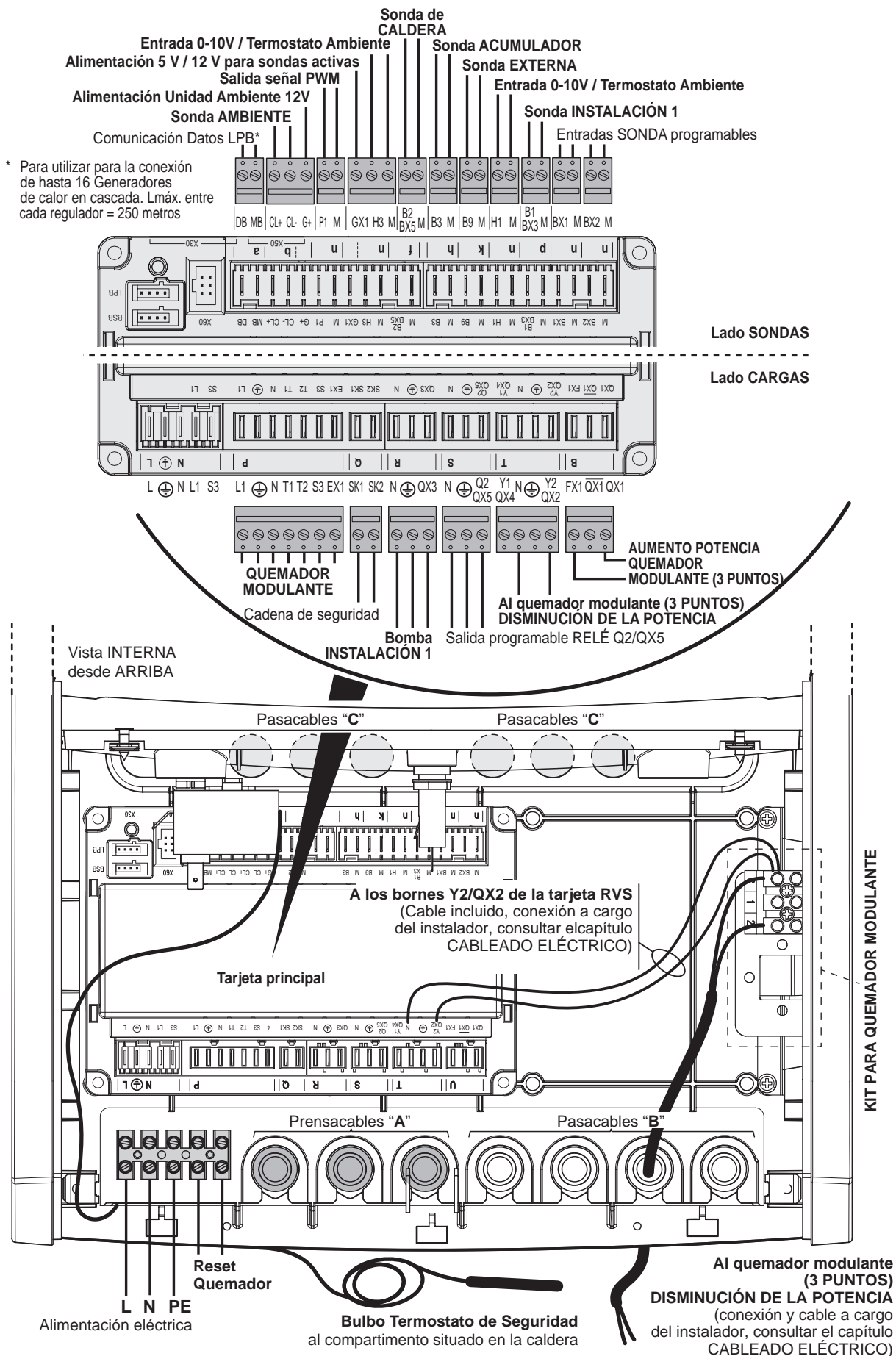

### 13 COLOCACIÓN DE LAS SONDAS

Para el buen funcionamiento del sistema climático, es importante posicionar correctamente las sondas de temperatura.

**⚠** Para la instalación correcta, utilizar canales separados de los cables con tensión (230 Vac) y bornes de conexión no polarizados.

**SM** (sonda de alimentación) Para colocar en el alojamiento superior, en la salida del cuerpo de la caldera.

**SB** (sonda del hervidor) Para colocar en el compartimiento superior del cuerpo del hervidor.

**SR** (sonda de retorno) Para instalar en el compartimiento que debe disponerse en el retorno de la caldera.

#### Longitud de los cables de las sondas admitida (cobre)

Sección del cable	0,25	0,50	0,75	1,0	1,5	mm <sup>2</sup>
Longitud máx.	20	40	60	80	120	m

Para medir la temperatura efectiva de retorno de la instalación (SR) y gestionar las funciones de puesta en régimen, se debe preparar un compartimiento portasonda, que debe posicionarse a 3÷5 diámetros del tubo de retorno, antes (aguas arriba) de eventuales acoplamientos hidráulicos (anticondensación, recirculaciones).

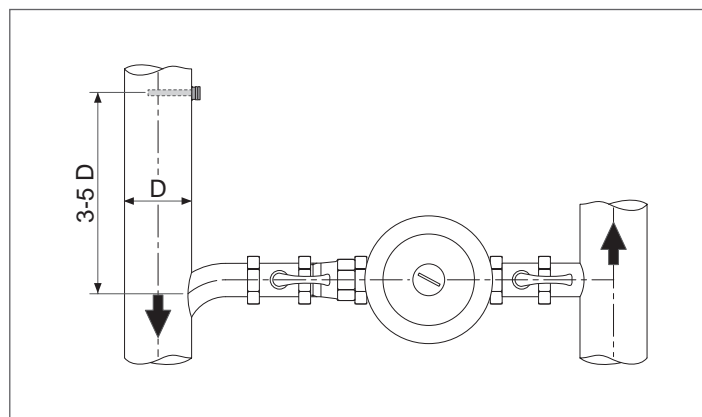

#### Tabla de correspondencia

**SONDA DE ALIMENTACIÓN – SONDA HERVIDOR – SONDA DE RETORNO**  
(disponibles como accesorios para solicitar por separado)

Temperatura medida (°C) – Valor resistivo de la sonda (Ω).

T (°C)	R (Ω)	T (°C)	R (Ω)	T (°C)	R (Ω)	T (°C)	R (Ω)
- 30	175203	30	8059	90	915	150	183
- 25	129289	35	6535	95	786	155	163
- 20	96360	40	5330	100	677	160	145
- 15	72502	45	4372	105	586	165	130
- 10	55047	50	3605	110	508	170	117
- 5	42158	55	2989	115	443	175	105
0	32555	60	2490	120	387	180	95
5	25339	65	2084	125	339	185	85
10	19873	70	1753	130	298	190	77
15	15699	75	1481	135	262	195	70
20	12488	80	1256	140	232	200	64
25	10000	85	1070	145	206		

## 14 CONEXIÓN DE LA Sonda EXTERIOR

El correcto posicionamiento de la sonda exterior es fundamental para el correcto funcionamiento del control climático.

La sonda deberá instalarse en el exterior del edificio que se desea calentar, a aproximadamente 2/3 de la altura de la fachada situada al NORTE o NORESTE y alejada de los conductos de ventilación, puertas, ventanas y áreas soleadas.

### Fijación al muro de la sonda exterior

- Desatornillar la tapa de la caja de protección de la sonda girando en sentido contrario a las agujas del reloj para acceder a la regleta de bornes y a los orificios de fijación.
- Trazar los puntos de fijación utilizando la caja de contención como plantilla
- Quitar la caja y efectuar los orificios para tacos de expansión de 5x25
- Fijar la caja al muro utilizando los dos tacos suministrados
- Introducir un cable bipolar para conectar la sonda al grupo térmico

Longitud de los cables de las sondas admitida (cobre)						
Sección del cable	0,25	0,50	0,75	1,0	1,5	mm <sup>2</sup>
Longitud máx.	20	40	60	80	120	m

- Volver a cerrar la tapa de la caja de protección
- Acceder a las partes internas del cuadro de mando y realizar las conexiones, como se describe en el apart. "Conexiones eléctricas", sin necesidad de identificar las polaridades
- Tras completar las conexiones, volver a cerrar el cuadro de mando, operando de manera inversa a lo descrito.

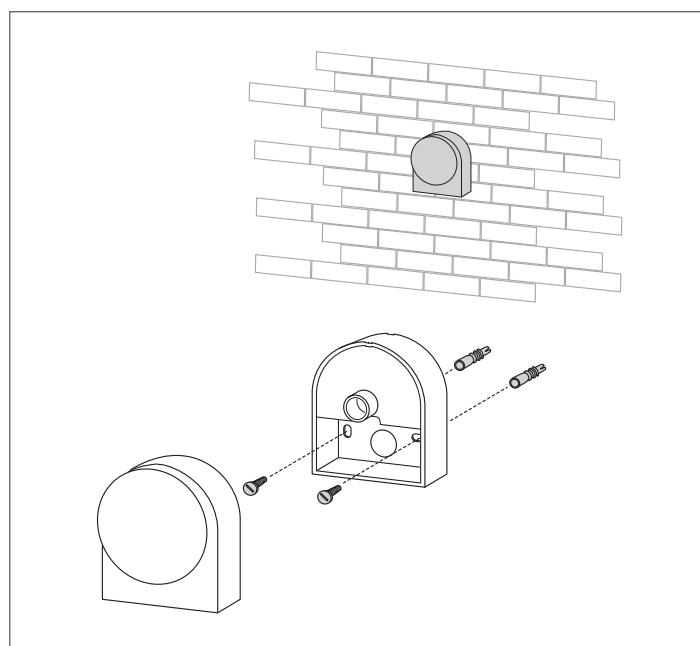

**⚠** La sonda debe colocarse en un tramo del muro liso; en caso de haber ladrillos vistos o de paredes irregulares, habrá que realiar una zona de contacto lisa.

**⚠** El cable de conexión entre la sonda exterior y el panel de mandos no debe tener empalmes; si fuesen necesarios deberán soldarse con estaño y deberán protegerse adecuadamente.

**⚠** Las eventuales canalizaciones del cable de conexión deberán estar separadas respecto a los cables de tensión (230 Vac).

### Tabla de correspondencia

Temperatura medida (°C) - Valor resistivo de la sonda externa (Ω).

T (°C)	R (Ω)	T (°C)	R (Ω)	T (°C)	R (Ω)	T (°C)	R (Ω)
- 30	13034	- 9	4358	12	1690	33	740
- 29	12324	- 8	4152	13	1621	34	713
- 28	11657	- 7	3958	14	1555	35	687
- 27	11031	- 6	3774	15	1492	36	663
- 26	10442	- 5	3600	16	1433	37	640
- 25	9889	- 4	3435	17	1375	38	617
- 24	9369	- 3	3279	18	1320	39	595
- 23	8880	- 2	3131	19	1268	40	575
- 22	8420	- 1	2990	20	1218	41	555
- 21	7986	0	2857	21	1170	42	536
- 20	7578	1	2730	22	1125	43	517
- 19	7193	2	2610	23	1081	44	500
- 18	6831	3	2496	24	1040	45	483
- 17	6489	4	2387	25	1000	46	466
- 16	6166	5	2284	26	962	47	451
- 15	5861	6	2186	27	926	48	436
- 14	5574	7	2093	28	892	49	421
- 13	5303	8	2004	29	859	50	407
- 12	5046	9	1920	30	827		
- 11	4804	10	1840	31	796		
- 10	4574	11	1763	32	767		

15 ESQUEMAS ELÉCTRICOS

Esquema eléctrico funcional del cuadro eléctrico RIELLOtech CLIMA COMFORT

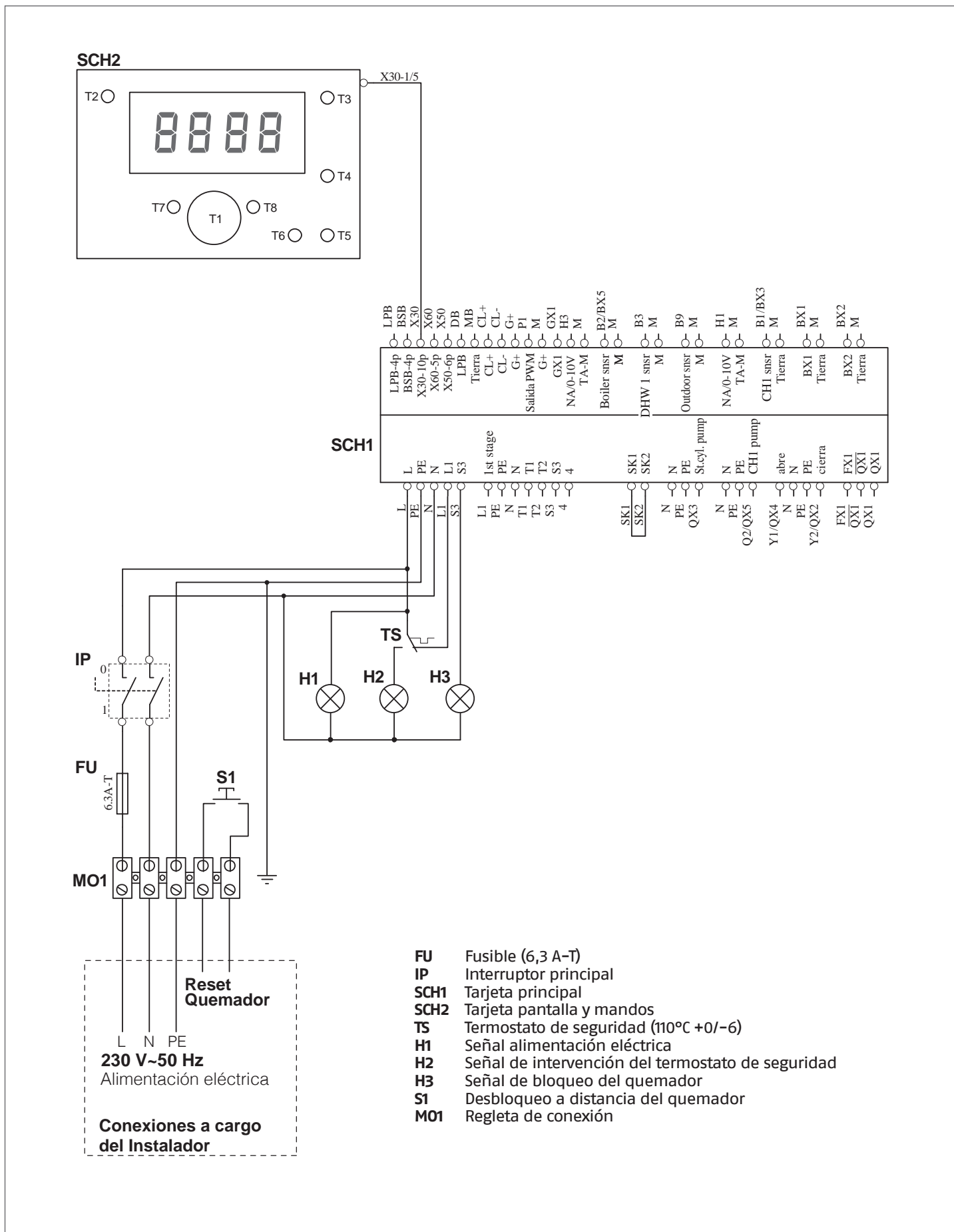

**Ejemplo de esquema eléctrico de conexión de los componentes de la instalación con cuadro eléctrico RIELLOtech CLIMA COMFORT y quemador de dos llamas**

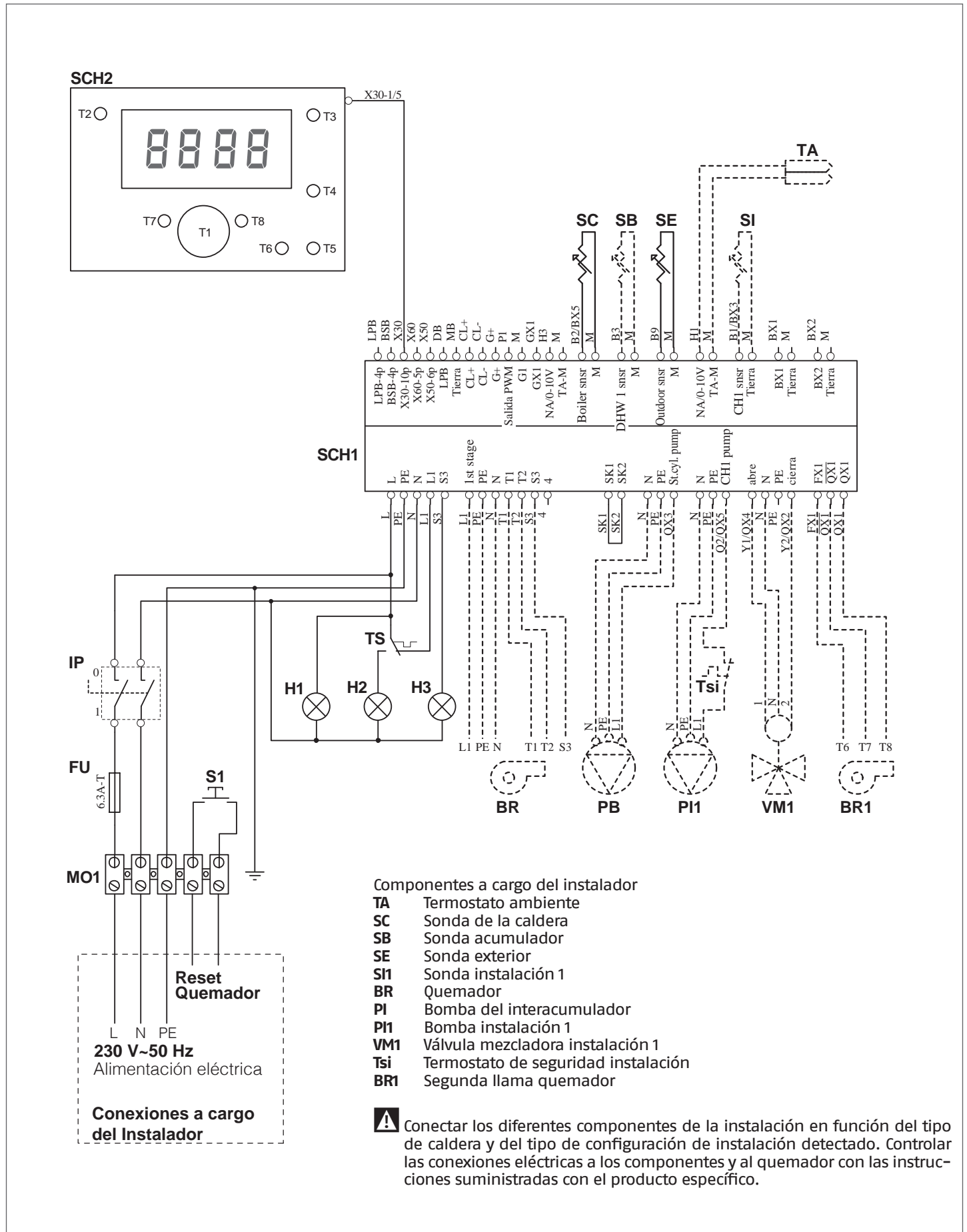

**Ejemplo de esquema eléctrico de conexión de los componentes de la instalación con cuadro eléctrico RIELLOtech CLIMA COMFORT y quemador modulante**

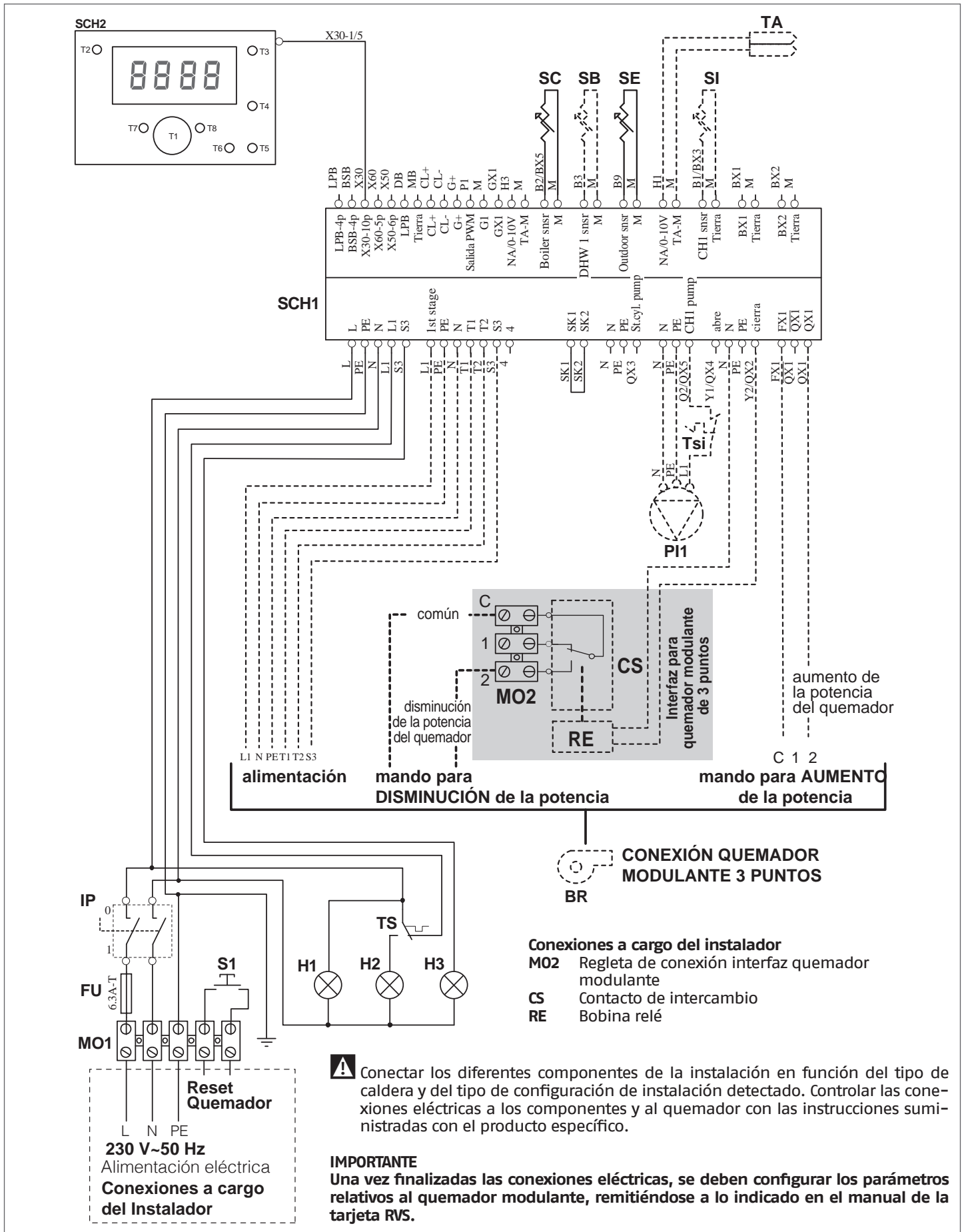

## 16 ESTRUCTURA

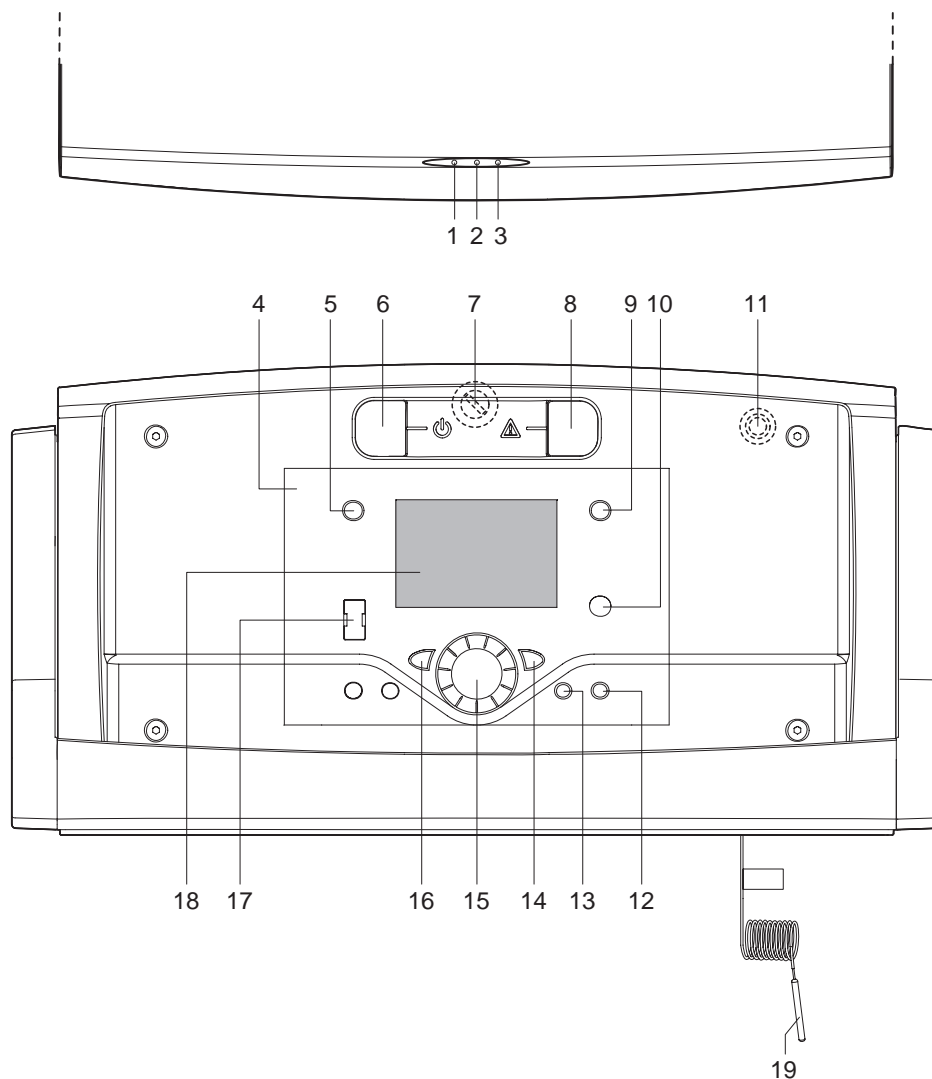

- 1 Señal de alimentación eléctrica (verde). Se enciende para indicar la presencia de alimentación eléctrica
- 2 Señal de intervención de termostato de seguridad térmica (rojo). Se enciende si la temperatura dentro del cuerpo de la caldera supera los 110 °C
- 3 Señal de bloqueo del quemador (rojo). Se enciende si se verifica un bloqueo del quemador.
- 4 Regulador electrónico
- 5 Tecla activación/desactivación modo sanitario. Si está activada, en la pantalla aparece el icono
- 6 Interruptor principal
- 7 Fusible (accesible girando levemente el cuadro de mando)
- 8 Pulsador de restablecimiento del quemador
- 9 Tecla para seleccionar el modo de funcionamiento. Se posiciona una barra en correspondencia de los iconos:
  - Automático: según el programa configurado
  - Continuo: régimen nominal
  - Reducido: régimen reducido
  - Stand- by
- 10 Tecla información
- 11 Rearme manual del termostato de seguridad (accesible girando levemente el cuadro de mando)
- 12 Pulsador para seleccionar funciones Deshollinador/Prueba termostato de seguridad
- 13 Pulsador para seleccionar el modo de funcionamiento manual
- 14 Tecla para confirmar el valor configurado
- 15 Botón esférico para modificar el valor
- 16 Tecla de salida
- 17 Conector BUS PC
- 18 Pantalla
- 19 Bulbo con capilar termostato de seguridad



## VISUALIZACIÓN ESTÁNDAR PANTALLA

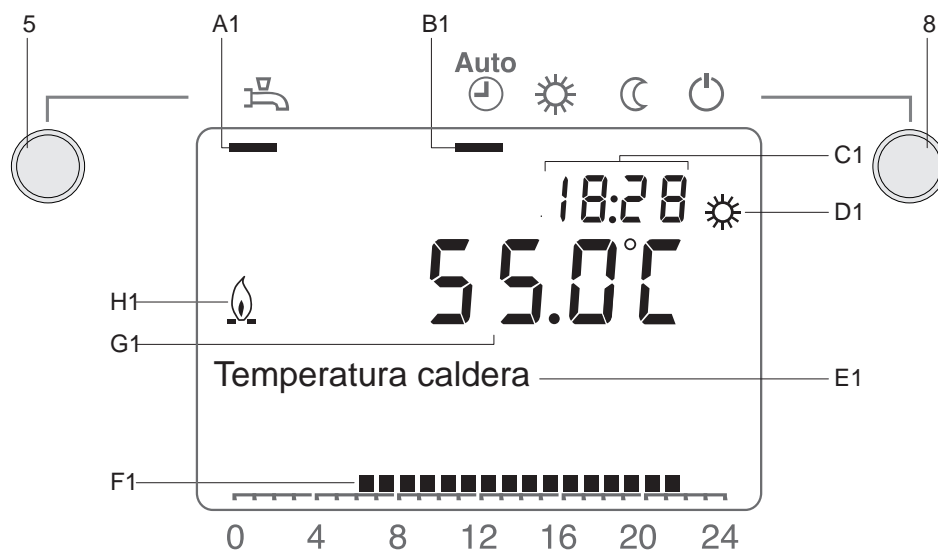

- A1** Modo de funcionamiento sanitario: ON o OFF. Presionando la tecla correspondiente (5), la barra se activa o se desactiva
- B1** Modos de funcionamiento del circuito de calentamiento. Presionando la tecla correspondiente (8), la barra se posiciona debajo del símbolo correspondiente
- C1** Hora actual
- D1** Calentamiento en modo CONFORT
- E1** Área mensajes
- F1** Señal programa de calentamiento diario
- G1** Valor actual de la temperatura de la caldera
- H1** Quemador en funcionamiento

## 18 SELECCIÓN DEL MODO DE FUNCIONAMIENTO

Presionando la tecla (5), la barra se posiciona debajo del símbolo del modo de funcionamiento correspondiente.

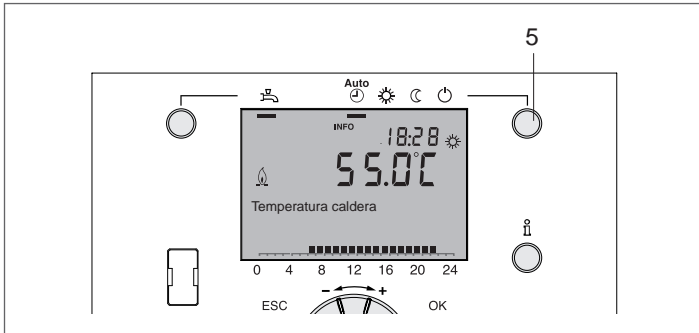

### Automático

En el modo automático, la temperatura ambiente se regula según el programa horario configurado:

Características:

- Calentamiento según el programa configurado
- Setpoint de temperatura en setpoint confort "☀" o en setpoint reducido "☾"
- Funciones de protección activas
- Conmutación automática verano/invierno (funciones ECO) y límite de calentamiento 24h activo

### Continuo

En el modo continuo, la temperatura ambiente se regula según el régimen seleccionado:

- ☀ Calentamiento en setpoint confort
- ☾ Calentamiento en setpoint reducido

Características:

- Calentamiento sin programa horario
- Funciones de protección activas
- Conmutación automática verano/invierno (funciones ECO) y límite de calentamiento 24h inactivo (véase parám. 730).

### Protección

En modo de protección, el calentamiento está desactivado, pero la instalación está protegida contra el hielo (si no falta la alimentación eléctrica).

Características:

- Calentamiento apagado
- Setpoint de temperatura en setpoint antihielo
- Funciones de protección activas
- Conmutación automática verano/invierno (funciones ECO) y límite de calentamiento 24h activo

### Régimen de refrigeración (si está presente)

La función "refrigeración" regula la temperatura del ambiente en función de la programación horaria.

Características:

- Modalidad manual
- Refrigeración según la programación horaria
- Setpoint de temperatura según "refrigeración en setpoint Confort"

- Funciones de protección activas
- Limitación de la refrigeración en función de la temperatura externa
- Compensación verano

### Agua caliente sanitaria (ACS)

La producción de ACS puede activarse presionando la tecla (3). Se posiciona una barra debajo del símbolo correspondiente.

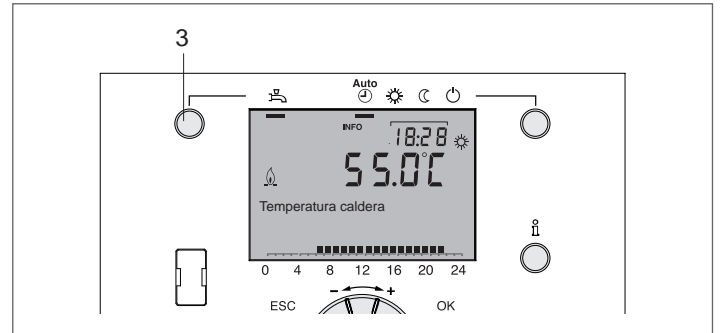

**ON** ACS preparada según el programa horario configurado (parám. 560÷566)

**OFF** no hay ninguna preparación, pero la función de protección está activa

Un ciclo de preparación de ACS (PUSH) puede activarse incluso presionando la tecla (3) por al menos 3 s.

### Programación del setpoint de la temperatura ambiente

Para la configuración de la temperatura ambiente confort, intervenir directamente en el botón esférico (14).

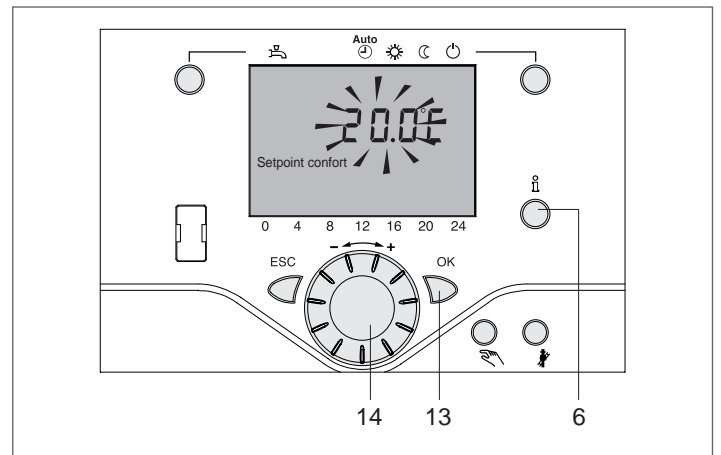

Para programar la temperatura ambiente reducida:

- Presionar la tecla "OK" (13)
- Seleccionar "Circuito de calentamiento 1"
- Configurar el setpoint de la temperatura ambiente reducida.

Cada vez que se realiza una modificación, aguardar aproximadamente 2 horas para permitir la adaptación de la temperatura ambiente.

En ausencia de unidad ambiente, el setpoint ambiente actúa con un desplazamiento de la curva climática.

## Información **i**

Presionando la tecla información (6), se pueden visualizar:

- Posibles errores o alarmas por mantenimiento (véase apartado "Códigos errores/mantenimiento")
- Mensajes especiales

Otras visualizaciones:

**!** Dependiendo de la configuración y del estado operativo, algunas de las líneas de visualización podrían no aparecer.

- Temperatura ambiente
- Temperatura ambiente mín.
- Temperatura ambiente máx.
- Setpoint ambiente 1
- Setpoint ambiente 2
- Setpoint ambiente 3
- Temperatura de alimentación cascada
- Temperatura caldera
- Temperatura externa
- Temperatura externa mín.
- Temperatura externa máx.
- Temperatura ACS 1
- Temperatura ACS 2
- Temperatura acumulación 1
- Temperatura acumulación 2
- Temperatura acumulación setpoint
- Temperatura de alimentación 1
- Setpoint temperatura de alimentación 1
- Temperatura de alimentación 2
- Setpoint temperatura de alimentación 2
- Temperatura de alimentación 3
- Setpoint temperatura de alimentación 3
- Temperatura colector 1
- Temperatura caldera leña
- Temperatura de alimentación solar
- Temperatura de retorno solar
- Rendimiento 24 horas energía solar
- Rendimiento total energía solar
- Temperatura piscina
- Setpoint piscina
- Estado circuito 1
- Estado circuito 2 (no activo)
- Estado circuito
- Estado circuito refrigeración
- Estado ACS
- Estado de la caldera
- Estado solar
- Estado caldera leña
- Estado acumulación
- Estado piscina
- Mensaje de error
- Mensaje de mantenimiento
- Función solera
- Fecha y hora
- Teléfono centro de asistencia

## Modo manual

Con el modo manual activo, aparece el símbolo "" y los relés pueden activarse/desactivarse no según el programa de calentamiento, sino según el setpoint manual, para configurar después de presionar la tecla información (6).

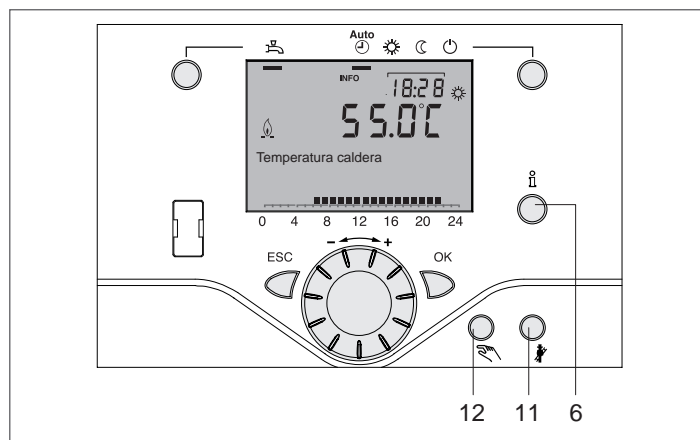

## Modo deshollinador

El modo deshollinador puede activarse presionando brevemente (máx. 3 s.) la tecla deshollinador (11). Aparece el símbolo "". El mismo genera el estado operativo para realizar el análisis de combustión. La función puede desactivarse volviendo a presionar la tecla (11) o automáticamente después de 1h.

## Prueba termostato de seguridad

La Prueba termostato de seguridad puede activarse presionando prolongadamente (más de 3 s.) la tecla deshollinador (11).

**La tecla debe mantenerse presionada durante toda la prueba.** Apenas se suelta la tecla, la prueba concluye.

**!** La prueba debe ser realizada solo por Servicio técnico de asistencia **RIELLO**, puesto que la temperatura de la caldera aumenta por encima del límite máximo.

## Función RESET

La función RESET para los contadores y el restablecimiento de la tabla de los parámetros aparece en la línea inferior de la pantalla, si dicha operación se permite en el nivel operativo actual (Usuario, Puesta en servicio, Instalador).

**!** Esta operación debe ser realizada exclusivamente por el Servicio técnico de asistencia **RIELLO**.

Antes de la activación con la tecla "OK" (13), la pantalla muestra un "sí" intermitente.

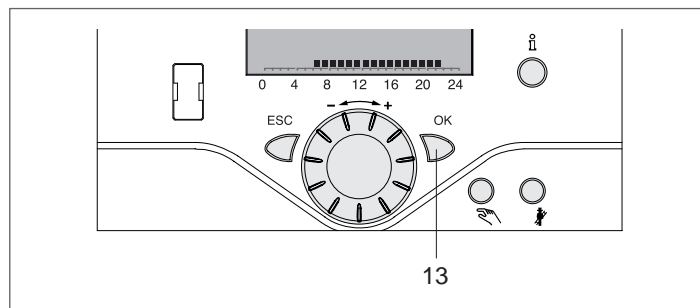

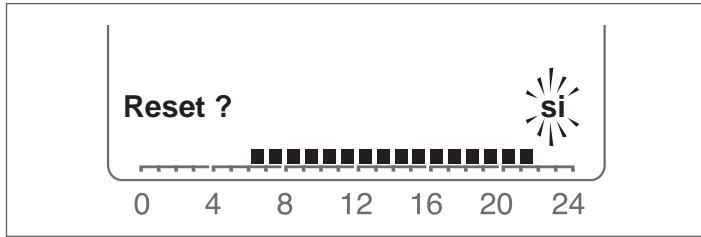

**Casos especiales**

En casos especiales, la pantalla muestra:

si aparece este símbolo, ha ocurrido un error de sistema. Presionar la tecla (6), para obtener mayor información.

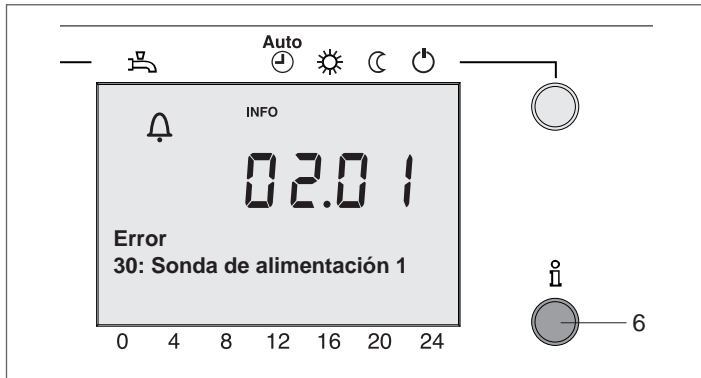

Si aparece este símbolo, hay una alarma de mantenimiento o el grupo térmico ha pasado a un modo de funcionamiento especial. Presionar la tecla (6), para obtener mayor información.



**En caso de Error del sistema o Alarma de Mantenimiento, contactar con el Servicio técnico de asistencia RIELLO.**

**19 NIVELES DE PROGRAMACIÓN**

Hay 4 niveles de programación:

- Usuario
- Puesta en servicio
- Especialista (Instalador)
- OEM (Fabricante)

Los parámetros ilustrados a continuación se refieren SOLO al usuario.

Para alcanzar el nivel de programación deseado, operar como se indica a continuación:

- Ir a la visualización estándar de pantalla. Si no se la visualiza, puede ser necesario presionar varias veces la tecla "ESC"
- Presionar la tecla "OK".
- Presionar la tecla información "i" por 3 s.

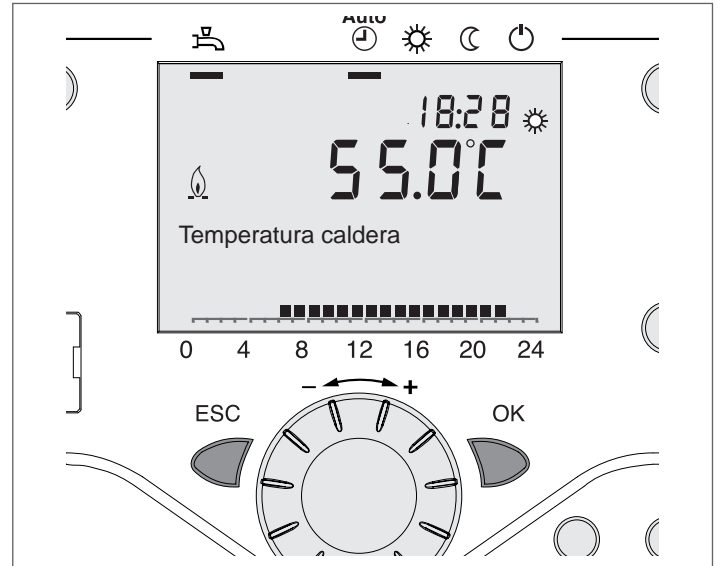

- Nivel de usuario final. Desplazarse en el menú con el botón esférico, seleccionar el nivel de programación deseado o presionar la tecla "OK".

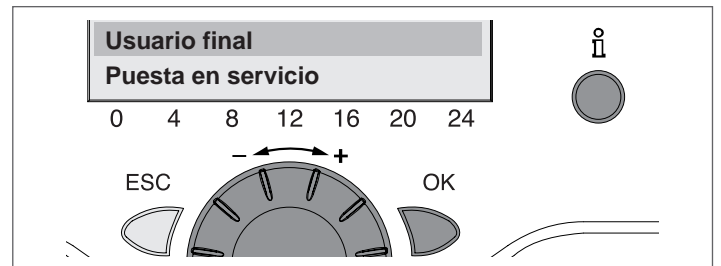

Para alcanzar el nivel OEM, ingresar la **Contraseña (12434)**, confirmando cada cifra con la tecla "OK". Para cancelar el ingreso, presionar "ESC".

Presionando la tecla "ESC", se vuelve un paso hacia atrás: el valor configurado no se memoriza

Si no se realiza ninguna modificación por 8 minutos, se vuelve a la visualización estándar

Las líneas de programación pueden ocultarse, dependiendo del tipo de configuración y del nivel (Usuario, Puesta en servicio, etc.)

Los parámetros de los niveles Puesta en servicio, Especialista (Instalador) y OEM (Fabricante) deben ser modificados solo por el Servicio técnico de asistencia **RIELLO**.

**Ejemplo: configuración de la hora actual**

- Ir a la visualización estándar de la pantalla y presionar la tecla "OK".
- El área de mensajes de la pantalla, muestra un número de páginas operativas. Girar el botón esférico hasta alcanzar la línea "Hora y fecha".
- Para confirmar, presionar la tecla "OK"

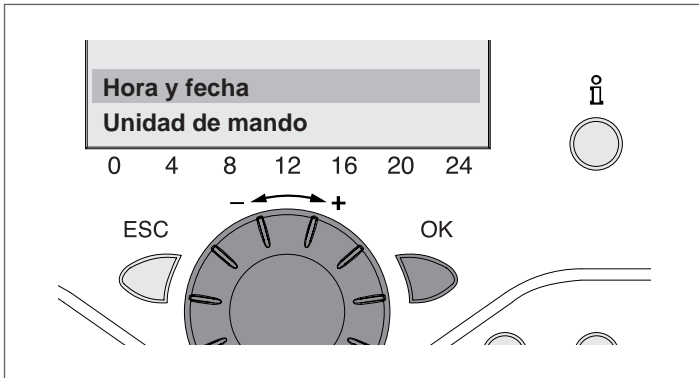

- El área de mensajes de la pantalla muestra la hora actual. Presionar "OK"



- La pantalla muestra la hora de forma intermitente. Girar el botón esférico hasta la configuración correcta.
- Confirmar con "OK".

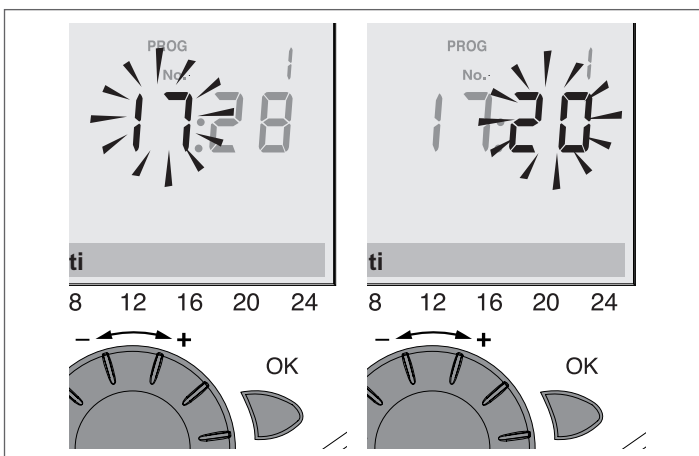

- La pantalla muestra los minutos de forma intermitente. Girar el botón esférico hasta la configuración correcta.
- Confirmar con "OK".

La configuración se memoriza y la pantalla deja de parpadear. Se puede continuar con la programación, o bien, presionar la tecla de selección del modo de funcionamiento (5) para volver a la visualización estándar.

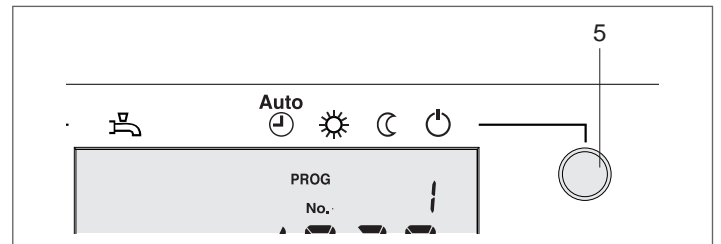
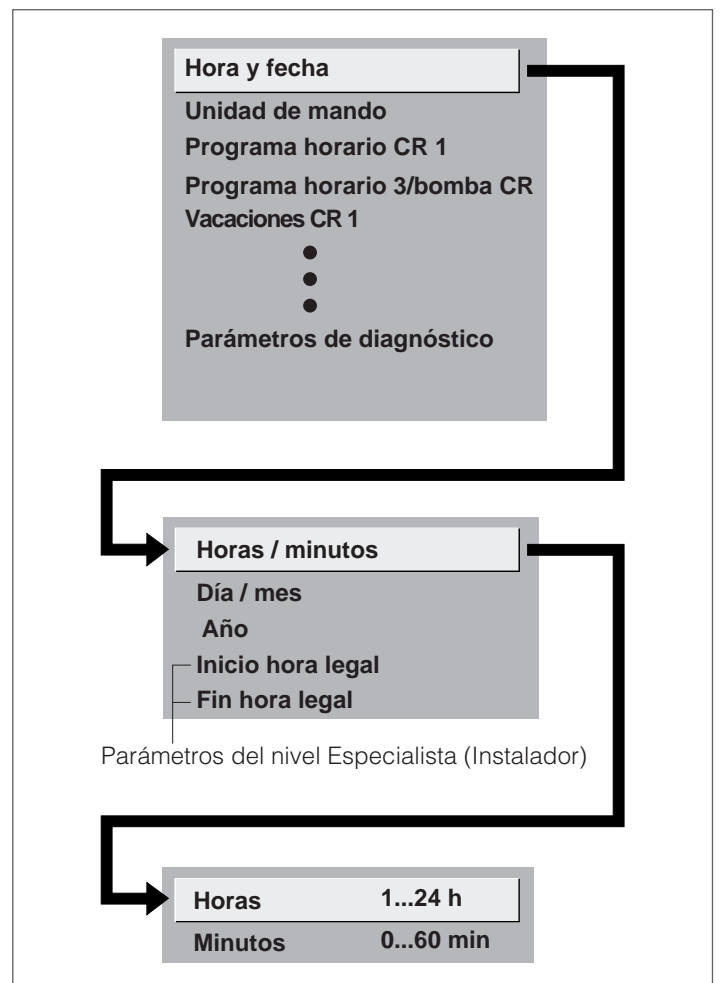
**Ejemplo de estructura del menú**

## 20 CÓDIGOS ERRORES/MANTENIMIENTO

Cuando se verifica un error  $\Delta$  se puede visualizar el mensaje correspondiente, presionando la tecla (6). La pantalla describe la causa del error.

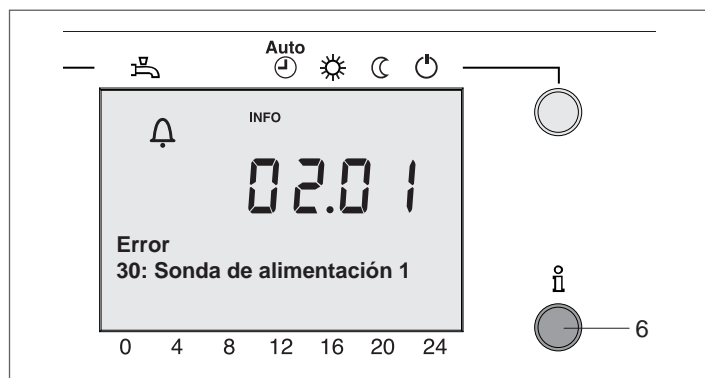

### Lista de códigos de error

Código Error	Descripción
0	Ningún error
10	Sonda temperatura externa
20	Sonda temperatura caldera 1
25	Sonda temperatura caldera de combustible sólido
26	Sonda temperatura alimentación común
28	Sonda de temperatura del gas de combustión
30	Sonda temperatura de alimentación 1
31	Sonda de alimentación refrigeración 1
32	Sonda temperatura de alimentación 2
38	Control primario temperatura de alimentación
40	Sonda temperatura de retorno 1
43	Sonda temperatura de retorno combustible sólido
46	Sonda temperatura de retorno cascada
47	Sonda temperatura de retorno común
50	Sonda del agua sanitaria 1
52	Sonda del agua sanitaria 2
54	Sonda regulador primario ACS
57	Sonda temperatura de circulación ACS
60	Unidad ambiente 1
65	Unidad ambiente 2
68	Unidad ambiente 3
70	Sonda cisterna del depósito puffer 1
71	Sonda cisterna del depósito puffer 2
72	Sonda cisterna del depósito puffer 3
73	Sonda colector 1
74	Sonda colector 2
76	Sonda especial
81	LPB cortocircuito/com
82	LPB colisión dirección
83	BSB cortocircuito
84	BSB colisión dirección
85	Desperfecto BSB Comunicaciones Radio
98	Módulo adicional 1 (mensaje condición de desperfecto)
99	Módulo adicional 2 (mensaje condición de desperfecto)

Código Error	Descripción
100	Horario principal (LPB)
102	Reloj sin reserva sin backup (LPB)
103	Comunicación fallida
105	Mensaje de mantenimiento
109	Supervisión temperatura caldera
110	Bloqueo de SLT
117	Presión de agua demasiado alta
118	Presión de agua demasiado baja (límite crítico)
121	Supervisión Temperatura de alimentación 1 (HC1)
122	Supervisión Temperatura de alimentación 2 (HC2)
123	Supervisión Temperatura ACS
126	Control carga agua sanitaria
127	Temperatura función legionella no alcanzada
131	Desperfecto del quemador
140	Dirección LPB no válida
141	Configuración LPB no realizada
142	Ningún dispositivo LPB
146	Configuración mensaje de error común
171	Contacto alarma 1 activa
172	Contacto alarma 2 activa
174	Contacto alarma 4 activa
176	Presión de agua 2 demasiado alta
177	Presión de agua 2 demasiado baja (límite crítico)
178	Control de temperatura circuito de calentamiento 1
179	Control de temperatura circuito de calentamiento 2
207	Error circuito de refrigeración
209	Error circuito de calefacción
217	Mensaje de error común
218	Mensaje de error supervisión presión
219	Error circuito de ACS
241	Sonda de alimentación, error sonda solar
242	Sonda de retorno, error sonda solar
243	Sonda de temperatura piscina
260	Sonda de impulsión CR3
320	Sonda temperatura de carga ACS
321	Error instantáneo de la sonda de temperatura del calentador de ACS
322	Presión de agua 3 demasiado alta
323	Presión de agua 3 demasiado baja
324	BX mismas sondas
325	BX/misma sonda módulo adicional
326	BX/misma sonda grupo válvula de mezclado
327	Misma función módulo adicional
328	Misma función grupo válvula de mezclado
329	Módulo de expansión / misma función grupo válvula de mezclado
330	BX1 ninguna función
331	BX2 ninguna función
332	BX3 ninguna función
333	BX4 ninguna función
334	BX5 ninguna función
335	BX21 ninguna función

Código Error	Descripción
336	BX22 ninguna función
337	B1 ninguna función
338	B12 ninguna función
339	Falta la bomba de colector Q5
340	Falta la bomba de colector Q16
341	Falta la sonda de colector B6
342	Falta la sonda B31 Solar ACS
343	Falta la conexión solar
344	Falta el control solar puffer K8
345	Falta el elemento de control solar piscina K18
346	Falta la bomba caldera de combustible sólido Q10
347	Falta la sonda de comparación caldera de combustible sólido
348	Error de dirección caldera de combustible sólido
349	Falta la válvula de retorno puffer Y15
350	Error de dirección depósito puffer
351	Error de dirección control primario/bomba de sistema
352	Error de dirección com. Hyd
353	Falta sonda de cascada B10
354	Sonda especial 2
357	Monitorización temperatura de alimentación circuito de refrigeración 1
359	Fallo de conexión válvula desviadora Y21
365	Falta calentador instantáneo Q34
366	Error sonda temperatura ambiente Hx
367	Error sonda humedad ambiente Hx
371	Temperatura de alimentación CR3
372	Termostato límite temperatura de impulsión CR3
373	Módulo adicional 3 (mensaje condición de desperfecto)
388	Ninguna función sonda ACS
452	HX1 ninguna función
453	HX3 ninguna función
511	Tubo de seguridad térmica
517	Sonda de humedad ambiente 1

## Lista de códigos de funciones especiales

Cód. Función	Descripción
301	Funcionamiento manual
302	Prueba SLT
303	Función deshollinador
309	Simulación temperatura externa
310	Funcionamiento energía alternativa
314	Modo Economy

## Lista de códigos de mantenimiento

Cód. Mantenimiento	Descripción
1	Horas de funcionamiento del quemador
2	Encendidos del quemador
3	Intervalo de mantenimiento
5	Presión del agua del circuito de calentamiento demasiado baja (presión por debajo del límite inferior 1)
18	Presión del agua del circuito de calentamiento demasiado baja (presión por debajo del límite inferior 2)
10	Sustituir la batería de la sonda externa
21	Temperatura máxima gas de combustión excesiva
22	Presión del agua del circuito de calentamiento demasiado baja (presión por debajo del límite inferior 3)
23	Riesgo de quemaduras ACS

## 21 LISTA PARÁMETROS

**⚠ ATENCIÓN:** La descripción de los parámetros indicados a continuación podría ser diferente de la visualizada en la centralita por motivos de abreviaciones o actualizaciones.

**Leyenda de usuarios:**

E: usuario final

O: OEM

I: técnico de puesta en servicio

F: instalador

OL: número parámetro

Nº parám.	Nivel	Función	Configuración de fábrica	mín	máx	Unidad de medida
<b>Hora y fecha</b>						
1	E	Horas / minutos	-	00:00	23:59	hh:mm
2	E	Mes / día	-	1.01	31.12	dd.MM
3	E	Año	-	2004	2099	yyyy
5	F	Inicio hora legal	25.03	1.01	31.12	dd.MM
6	F	Fin hora legal	25.10	1.01	31.12	dd.MM
<b>Unidad de mando</b>						
20	E	Idioma Alemán   ...	Alemán	-	-	-
21	O	Visualizar el funcionamiento especial Off   On	On	-	-	-
22	F	Información Temporal   Permanente	Temporal	-	-	-
26	F	Bloqueo mandos Off   On	Off	-	-	-
27	F	Bloqueo programación Off   On	Off	-	-	-
29	E	Unidad (°C, bares   °F, PSI)	°C, bares	-	-	-
30	O	Guardar las configuraciones básicas No   Sí	No	-	-	-
31	O	Activar las configuraciones básicas No   Sí	No	-	-	-
32	O	Configuración básica Compatible   Compatibilidad restringida   Incompatible   unidad del operador incompatible	Compatible	-	-	-
39	E	Menú de puesta en funcionamiento On   Off	Off	-	-	-
40	I	Uso para: Unidad ambiente 1   Unidad ambiente 2   Unidad ambiente 3   Unidad de mando 1   Unidad de mando 2   Unidad de mando 3   Unidad de servicio	Unidad ambiente 1	-	-	-
42	I	Asignación unidad amb. 1 Circuito de calentamiento 1 (CC1)   Circuitos de calentamiento 1 y 2   Circuitos de calentamiento 1 y 3   todos los circuitos de calentamiento	Circuito de calentamiento 1	-	-	-
44	I	Mando CC2 Junto a CC1   Independiente	Junto a CC1	-	-	-
46	I	Mando CC3 Junto a CC1   Independiente	Junto a CC1	-	-	-
47	E	Valores ambiente disposit 1 Solo para zona 1   Para todas las zonas asignadas	Para todas las zonas asignadas	-	-	-
48	I	Efecto tecla de presencia Ninguno   Circuito de calentamiento 1   Circuito de calentamiento 2   CC1 y CC2	Circuito de calentamiento 1	-	-	-
50	E	Visualizar temperatura ambiente	-	-	-	-
51	E	Visualizar temperatura ambiente mínima registrada Reset	-	-	-	-
52	E	Visualizar temperatura ambiente máxima registrada Reset	-	-	-	-
54	F	Corrección Unidad ambiente	0,0	-3	3	°C
70	F	Versión software	-	0	99,9	-
<b>Programa horario circuito de calentamiento 1</b>						
500	E	Preselección Lu - Do   Lu - Vi   Sá - Do   Lu   Ma   Mi   Ju   Vi   Sá   Do	Lu - Do	-	-	-
501	E	1º período On	6:00	00:00	24:00	hh:mm
502	E	1º período Off	22:00	00:00	24:00	hh:mm

Nº parám.	Nivel	Función	Configuración de fábrica	mín	máx	Unidad de medida
503	E	2º período On	24:00	00:00	24:00	hh:mm
504	E	2º período Off	24:00	00:00	24:00	hh:mm
505	E	3º período On	24:00	00:00	24:00	hh:mm
506	E	3º período Off	24:00	00:00	24:00	hh:mm
516	E	Valores estándar No   Sí	No	-	-	-
<b>Programa horario circuito de calentamiento 2</b>						
520	E	Preselección Lu - Do   Lu - Vi   Sá - Do   Lu   Ma   Mi   Ju   Vi   Sá   Do	Lu - Do	-	-	-
521	E	1º período On	6:00	00:00	24:00	hh:mm
522	E	1º período Off	22:00	00:00	24:00	hh:mm
523	E	2º período On	24:00	00:00	24:00	hh:mm
524	E	2º período Off	24:00	00:00	24:00	hh:mm
525	E	3º período On	24:00	00:00	24:00	hh:mm
526	E	3º período Off	24:00	00:00	24:00	hh:mm
536	E	Valores estándar No   Sí	No	-	-	-
<b>Programa horario 3/circuito de calentamiento 3</b>						
540	E	Preselección Lu - Do   Lu - Vi   Sá - Do   Lu   Ma   Mi   Ju   Vi   Sá   Do	Lu - Do	-	-	-
541	E	1º período On	6:00	00:00	24:00	hh:mm
542	E	1º período Off	22:00	00:00	24:00	hh:mm
543	E	2º período On	24:00	00:00	24:00	hh:mm
544	E	2º período Off	24:00	00:00	24:00	hh:mm
545	E	3º período On	24:00	00:00	24:00	hh:mm
546	E	3º período Off	24:00	00:00	24:00	hh:mm
556	E	Valores estándar No   Sí	No	-	-	-
<b>Programa horario 4/circuito ACS</b>						
560	E	Preselección Lu - Do   Lu - Vi   Sá - Do   Lu   Ma   Mi   Ju   Vi   Sá   Do	Lu - Do	-	-	-
561	E	1º período On	6:00	00:00	24:00	hh:mm
562	E	1º período Off	22:00	00:00	24:00	hh:mm
563	E	2º período On	24:00	00:00	24:00	hh:mm
564	E	2º período Off	24:00	00:00	24:00	hh:mm
565	E	3º período On	24:00	00:00	24:00	hh:mm
566	E	3º período Off	24:00	00:00	24:00	hh:mm
576	E	Valores estándar No   Sí	No	-	-	-
<b>Programa horario 5</b>						
600	E	Preselección Lu - Do   Lu - Vi   Sá - Do   Lu   Ma   Mi   Ju   Vi   Sá   Do	Lu - Do	-	-	-
601	E	1º período On	6:00	00:00	24:00	hh:mm
602	E	1º período Off	22:00	00:00	24:00	hh:mm
603	E	2º período On	24:00	00:00	24:00	hh:mm
604	E	2º período Off	24:00	00:00	24:00	hh:mm
605	E	3º período On	24:00	00:00	24:00	hh:mm
606	E	3º período Off	24:00	00:00	24:00	hh:mm
616	E	Valores estándar No   Sí	No	-	-	-
<b>Vacaciones CC1</b>						
641	E	Preselección Período 1   Período 2   Período 3   Período 4   Período 5   Período 6   Período 7   Período 8	Período 1	1	8	-
642	E	Inicio	--,--	01.01	31,1	dd.MM
643	E	Fin	--,--	01.01	31,1	dd.MM
648	E	Nivel de funcionamiento Protección antihielo   Reducido	Protección antihielo	-	-	-

Nº parám.	Nivel	Función	Configuración de fábrica	mín	máx	Unidad de medida
<b>Vacaciones CC2</b>						
651	E	Preselección Período 1   Período 2   Período 3   Período 4   Período 5   Período 6   Período 7   Período 8	Período 1	1	8	-
652	E	Inicio	---,--	1,0	31,1	dd.MM
653	E	Fin	---,--	1,0	31,1	dd.MM
658	E	Nivel de funcionamiento Protección antihielo   Reducido	Protección antihielo	-	-	-
<b>Vacaciones CC3</b>						
661	E	Preselección Período 1   Período 2   Período 3   Período 4   Período 5   Período 6   Período 7   Período 8	Período 1	1	8	-
662	E	Inicio	---,--	1,0	31,1	dd.MM
663	E	Fin	---,--	1,0	31,1	dd.MM
668	E	Nivel de funcionamiento Protección antihielo   Reducido	Protección antihielo	-	-	-
<b>Circuito de calentamiento 1</b>						
700	E	Modo de funcionamiento Protección   Automático   Reducido   Confort	Automática	-	-	-
710	E	Setpoint Confort	20,0	OL 712	OL 716	°C
712	E	Setpoint Reducido	16	OL 714	OL 710	°C
714	E	Setpoint protección antihielo	10,0	4	OL 712	°C
716	F	Setpoint confort máximo	35,0	OL 710	35	°C
720	E	Pendiente de la curva característica	1,5	0,1	4,0	-
721	F	Deslizamiento de la curva de calentamiento	0,0	-4,5	4,5	°C
726	F	Adaptación de la curva de calentamiento Off   On	Off	-	-	-
730	E	Límite conmutación verano/invierno	18	--- / 8	30	°C
732	F	Límite calentamiento 24 horas	-3	--- / -10	10	°C
733	O	Extensión límite calentamiento 24 horas No   Sí	Sí	-	-	-
740	I	Setpoint temperatura de alimentación mín.	8	8	OL 741	°C
741	I	Setpoint temperatura de alimentación máx.	80	OL 740	95	°C
742	F	Setpoint temperatura de alimentación termostato ambiente	65	OL 740	OL 741	°C
744	O	Encendido proporcional al termostato ambiente	---	--- / 1	99	%
750	F	Influencia ambiente	20	--- / 1	100	%
760	F	Límite temperatura ambiente	1	--- / 0.5	4	°C
766	O	Diferencial límite temperatura ambiente	100	0	100	%
770	F	Calentamiento acelerado	3	--- / 0	20	°C
780	F	Apagado acelerado Off   Hasta Setpoint reducido   Hasta protección antihielo	Hasta Setpoint reducido	-	-	-
790	F	Optimización en el encendido máx.	0	0	360	mín
791	F	Optimización en el apagado máx.	0	0	360	mín
794	F	Gradiente calentamiento	60	0	600	Min/K
800	F	Inicio aumento setpoint reducido	---	--- / -30	10	°C
801	F	Fin aumento setpoint reducido	-15	-30	OL 800	°C
810	F	Protección antihielo bomba CC Off   On	On	-	-	-
820	F	Anti-sobrecalentamiento bomba CC Off   On	On	-	-	-
830	F	Diferencial de aumento setpoint de comparación	5	0	50	°C
832	F	Tipo de accionador 2-puntos   3-puntos	3-puntos	-	-	-
833	F	Diferencial de conmutación 2-puntos	2	0	20	°C
834	F	Tiempo de carrera accionador	120	30	873	s
835	O	Banda P Xp válvula mezcladora	32	1	100	°C
836	O	Tiempo integral Tn válvula mezcladora	120	10	873	s

Nº parám.	Nivel	Función	Configuración de fábrica	mín	máx	Unidad de medida
850	I	Función Solera Off   Calentamiento funcional  Calentamiento listo colocación  Cal. funcional/listo colocación  Manual	Off	-	-	-
851	I	Setpoint solera manual	25	0	95	°C
856	I	Solera día actual	0	0	32	-
857	I	Solera día finalización	0	0	32	-
861	F	Disipación del calor en exceso Off   Modo de calentamiento   Siempre	Siempre	-	-	-
870	F	Con acumulación No   Sí	Sí	-	-	-
872	F	Con regulador primario/bomba de sistema No   Sí	Sí	-	-	-
880	F	Reducción de la velocidad de la bomba Nivel operativo   Característica	característica	-	-	-
882	F	Velocidad bomba - mínima	40	0	OL 883	%
883	F	Velocidad bomba - máxima	100	OL 882	100	%
888	O	Corrección de la curva al 50% velocidad	33	0	100	%
890	O	Corrección setpoint de alimentación, control de la velocidad No   Sí	Sí	-	-	-
900	F	Conmutación de la modalidad operativa Ninguna   Protección   Reducido   Confort   Automático	Modo de protección	-	-	-
<b>Circuito de refrigeración 1</b>						
901	E	Modo de uso Off   Automático	Automática	-	-	-
902	E	Setpoint en el valor de confort	24,0	OL 905	OL 903	°C
903	E	Setpoint reducido	26	OL 902	OL 904	°C
904	E	Setpoint de protección	35	OL 903	40	°C
905	E	Setpoint de confort mín.	5	5	OL 902	°C
907	E	Activación 24h/día   Programa horario circuito de calentamiento   Programa horario 5	24h/día	-	-	-
908	I	Setpoint temperatura de alimentación a TA 25°C	20	8	35	°C
909	I	Setpoint temperatura de alimentación a TA 35°C	16	8	35	°C
912	I	Límite de la refrigeración en TA (Temp. externa)	20	--- / 8	355	°C
913	F	Duración del bloqueo según el calentamiento	24	--- / 8	100	h
914	F	Límite de enfriamiento de 24 horas	3	-10	10	°C
915	O	Límite de enfriamiento externo de 24 horas No   Sí	Yes			-
918	F	Inicio compensación verano en TA	26	20	35	°C
919	F	Fin compensación verano en TA	35	20	35	°C
920	F	Aumento Setpoint compensación verano	4	--- / 1	10	°C
923	F	Setpoint temperatura de alimentación mín. a TA 25°C	18	8	35	°C
924	F	Setpoint temperatura de alimentación mín. a TA 35°C	18	8	35	°C
928	F	Influencia ambiente	80	--- / 1	10	%
932	F	Limitación temperatura ambiente	0,5	--- / 0,5	4	°C
935	F	Aumento rápido Desactivado   A setpoint reducido   A setpoint de protección	A setpoint reducido			-
937	F	Protección antihielo bomba CC Off   On	Off	-	-	-
938	F	Offset de la válvula mezcladora	0	0	20	°C
939	F	Tipo de accionador 2-puntos   3-puntos	3-puntos	-	-	-
940	F	Diferencial de conmutación accionador 2-puntos	2	0	20	°C
941	F	Tiempo de carrera del accionador	120	30	873	s
942	O	Válvula mezcladora Xp	12	1	100	°C
943	O	Válvula mezcladora Tn	90	10	873	s
945	F	Válvula mezcladora en el circuito de calentamiento Regulada   Abierta	Regulada	-	-	-
946	F	Duración del bloqueo de control del punto de condensación	60	--- / 10	600	mín

Nº parám.	Nivel	Función	Configuración de fábrica	mín	máx	Unidad de medida
947	F	Aumento Setpoint de alimentación hygro	10	- - - / 1	10	°C
948	F	Inicio aumento del set-point de alimentación en función de la humedad relativa	60	0	100	%
950	I	Diferencial de la temperatura de alimentación con respecto al punto de condensación	2	- - - / 0	10	°C
962	F	Con acumulación No   Sí	No	-	-	-
963	F	Con regulador primario/bomba de sistema No   Sí	No	-	-	-
969	I	Conmutación del modo de uso Ninguna   Off   Automática	Off	-	-	-
<b>Circuito de calentamiento 2</b>						
1000	E	Modo operativo Protección   Automático   Reducido   Confort	Automático	-	-	-
1010	E	Setpoint Confort	20,0	OL 1012	OL 1016	°C
1012	E	Setpoint Reducido	16	OL 1014	OL 1010	°C
1014	E	Setpoint protección antihielo	10,0	4	OL 1012	°C
1016	F	Setpoint confort máximo	35,0	OL 1010	35	°C
1020	E	Pendiente de la curva característica	1,5	0,1	4,0	-
1021	F	Deslizamiento curva	0,0	-4,5	4,5	°C
1026	F	Adaptación curva Off   On	Off	-	-	-
1030	E	Límite conmutación verano / invierno	18	- - - / 8	30	°C
1032	F	Límite calentamiento 24 horas	-3	- - - / -10	10	°C
1033	O	Extensión límite calentamiento 24 horas No   Sí	Sí	-	-	-
1040	I	Setpoint temperatura de alimentación mín.	8	8	OL 1041	°C
1041	I	Setpoint temperatura de alimentación máx.	80	OL 1040	95	°C
1042	F	Setpoint temperatura de alimentación termostato ambiente	65	OL 1040	OL 1041	°C
1044	O	Encendido proporcional al termostato ambiente	- - -	- - - / 1	99	%
1050	F	Influencia ambiente	20	- - - / 1	100	%
1060	F	Límite temperatura ambiente	1	- - - / 0,5	4	°C
1070	F	Calentamiento acelerado	3	- - - / 0	20	°C
1080	F	Apagado acelerado Off   Hasta Setpoint reducido   Hasta protección antihielo	Hasta Setpoint reducido	-	-	-
1090	F	Optimización en el encendido máx.	0	0	360	mín
1091	F	Optimización en el apagado máx.	0	0	360	mín
1094	F	Gradiente calentamiento	60	0	600	Min/K
1100	F	Inicio aumento setpoint reducido	- - -	- - - / -30	10	°C
1101	F	Fin aumento setpoint reducido	-15	-30	OL 1100	°C
1110	F	Protección antihielo bomba CC Off   On	On	-	-	-
1120	F	Anti-sobrecalentamiento bomba CC Off   On	On	-	-	-
1130	F	Diferencial de aumento setpoint de comparación	5	0	50	°C
1132	F	Tipo de accionador 2-puntos   3-puntos	3 puntos	-	-	-
1133	F	Diferencial de conmutación 2-puntos	2	0	20	°C
1134	F	Tiempo de carrera accionador	120	30	873	s
1135	O	Válvula mezcladora	24	1	100	°C
1136	O	Válvula mezcladora Tn	90	10	873	s
1150	F	Función Solera Off   Calentamiento funcional   Calentamiento listo colocación   Cal. funcional/listo   Manual	Off	-	-	-
1151	F	Setpoint solera manual	25	0	95	°C
1156	I	Solera día actual	0	0	32	-
1157	I	Solera día finalización	0	0	32	-

Nº parám.	Nivel	Función	Configuración de fábrica	mín	máx	Unidad de medida
1161	F	Disipación del calor en exceso Off   Modo de calentamiento   Siempre	Siempre	-	-	-
1170	F	Con acumulación No   Sí	Sí	-	-	-
1172	F	Con regulador prim./bomba de sistema No   Sí	Sí	-	-	-
1180	F	Reducción de la velocidad de la bomba Nivel operativo   Característica	característica	-	-	-
1182	F	Velocidad bomba - mínima	40	0	OL 1183	%
1183	F	Velocidad bomba - máxima	100	OL 1182	100	%
1188	O	Corrección de la curva al 50% velocidad	33	0	100	%
1190	O	Corrección setpoint de alimentación, control de la velocidad No   Sí	Sí	-	-	-
1200	F	Conversión del modo operativo Ninguno   Protección   Reducida   confort   automática	Modo de protección	-	-	-
<b>Circuito de calentamiento 3</b>						
1300	E	Modo operativo Protección   Automático   Reducido   Confort	Automático	-	-	-
1310	E	Setpoint Confort	20,0	OL 1312	OL 1316	°C
1312	E	Setpoint Reducido	16	OL 1314	OL 1310	°C
1314	E	Setpoint protección antihielo	10,0	4	OL 1312	°C
1316	F	Setpoint confort máximo	35,0	OL 1310	35	°C
1320	E	Pendiente de la curva característica	1,5	0,1	4,0	-
1321	F	Deslizamiento curva	0,0	-4,5	4,5	°C
1326	F	Adaptación curva Off   On	Off	-	-	-
1330	E	Límite conmutación verano / invierno	18	- - - / 8	30	°C
1332	F	Límite calentamiento 24 horas	-3	- - - / -10	10	°C
1333	O	Extensión límite calentamiento 24 horas No   Sí	Sí	-	-	-
1340	F	Setpoint temperatura de alimentación mínima	8	8	OL 1341	°C
1341	F	Setpoint temperatura de alimentación máxima	80	OL 1340	95	°C
1342	F	Setpoint temperatura de alimentación termostato ambiente	65	OL 1340	OL 1341	°C
1344	O	Encendido proporcional al termostato ambiente	- - -	- - - / 1	99	%
1350	F	Influencia ambiente	20	- - - / 1	100	%
1360	F	Límite temperatura ambiente	1	- - - / 0,5	4	°C
1370	F	Calentamiento acelerado	3	- - - / 0	20	°C
1380	F	Apagado acelerado Off   Hasta Setpoint reducido   Hasta protección antihielo	Hasta Setpoint reducido	-	-	-
1390	F	Optimización en el encendido	0	0	360	mín
1391	F	Optimización en el apagado	0	0	360	mín
1394	F	Gradiente calentamiento	60	0	600	Min/K
1400	F	Inicio aumento setpoint reducido	- - -	- - - / -30	10	°C
1401	F	Fin aumento setpoint reducido	-15	-30	OL 1400	°C
1410	F	Protección antihielo bomba CC Off   On	On	-	-	-
1420	F	Anti-sobrecalentamiento bomba CC Off   On	On	-	-	-
1430	F	Diferencial de aumento setpoint de comparación	5	0	50	°C
1432	F	Tipo de accionador 2-puntos   3-puntos	3 puntos	-	-	-
1433	F	Diferencial de conmutación 2-puntos	2	0	20	°C
1434	F	Tiempo de carrera accionador	120	30	873	s
1435	O	Válvula mezcladora	24	1	100	°C
1436	O	Válvula mezcladora Tn	90	10	873	s

Nº parám.	Nivel	Función	Configuración de fábrica	mín	máx	Unidad de medida
1450	I	Función solera Off   Calentamiento funcional  Calentamiento listo colocación  Cal. funcional/listo   Manual	Off	-	-	-
1451	I	Solera - Setpoint manual	25	0	95	°C
1456	I	Solera - día actual	0	0	32	-
1457	I	Solera día finalización	0	0	32	-
1461	F	Disipación del calor en exceso Off   Modo de calentamiento   Siempre	Siempre	-	-	-
1470	F	Con acumulación No   Sí	Sí	-	-	-
1472	F	Con regulador primario/ bomba de sistema No   Sí	Sí	-	-	-
1480	F	Reducción de la velocidad de la bomba Nivel operativo   Característica	característica	-	-	-
1482	F	Velocidad bomba - mínima	40	0	OL 1483	%
1483	F	Velocidad bomba - máxima	100	OL 1482	100	%
1488	O	Corrección de la curva al 50% velocidad	33	0	100	%
1490	O	Con regulador prim./bomba de sistema No   Sí	Sí	-	-	-
1500	F	Conmutación modo operativo Ninguno   Protección   Reducido   Confort   Automático	Modo de protección	-	-	-
<b>Agua caliente de uso doméstico ACS</b>						
1600	E	Modo operativo ACS Off   On	On	-	-	-
1601	O	Selección del modo operativo Eco Ninguna   calentamiento agua instantáneo   depósito ACS   calentamiento agua instantáneo + depósito acumulación	ninguna	-	-	-
1610	E	Setpoint nominal	55	OL 1612	OL 1614 OEM	°C
1612	F	Setpoint Reducido	40	8	OL 1610	°C
1614	O	Setpoint nominal - máximo	65	8	80	°C
1616	F	Setpoint fotovoltaico	60	8	OL 1614 OEM	°C
1620	I	Activación 24h/día   Programa horario circuito de calentamiento   Programa horario 4 /ACS	Programa horario circuito de calentamiento	-	-	-
1630	I	Prioridad de carga Absoluta   Deslizante   Ninguna   Circuito mezclado deslizante, circuito directo absoluta	Circuito mezclado deslizante, circuito directo absoluta	-	-	-
1640	F	Función antilegionella Off   Periódicamente   Día fijo de la semana	Día fijo de la semana	-	-	-
1641	F	Función antilegionella periódica	3	1	7	Días
1642	F	Función antilegionella diaria Lunes   Martes   Miércoles   Jueves   Viernes   Sábado   Domingo	Lunes	-	-	-
1644	F	Hora del día para la función antilegionella	- - -	- - - / 00:00	23:50	hh:mm
1645	F	Setpoint función Antilegionella	65	55	95	°C
1646	F	Duración función antilegionella	30	- - - / 10	360	mín
1647	F	Bomba de circulación func. antilegionella Off   On	On	-	-	-
1648	F	Temperatura diferencial función antilegionella	- - -	- - - / 0	20	°C
1660	F	Activación bomba de circulación Programa horario 3/CCP   Activación agua sanitaria   Programa horario 4/ACS	Activación agua sanitaria	-	-	-
1661	F	Intermitencia bomba de circulación Off   On	On	-	-	-
1663	F	Setpoint circulación	45	8	80	°C
1680	F	Conmutación modo operativo Ninguna   Off   On	Off	-	-	-
<b>Bomba H</b>						
<b>Circuito usuario 1</b>						
1859	I	Setpoint temperatura de alimentación solicitada	70	8	120	°C
1860	F	Protección antihielo bomba CC Off   On	On	-	-	-

Nº parám.	Nivel	Función	Configuración de fábrica	mín	máx	Unidad de medida
1874	0	Prioridad de carga ACS No   Sí	Sí	-	-	-
1875	F	Eliminación del exceso de calor Off   On	On	-	-	-
1878	F	Con acumulación No   Sí	Sí	-	-	-
1880	F	Con regulador primario/bomba de sistema No   Sí	Sí	-	-	-
<b>Circuito usuario 2</b>						
1909	I	Setpoint temperatura de alimentación solicitada	70	8	120	°C
1910	F	Protección antihielo bomba CC Off   On	On	-	-	-
1924	0	Prioridad de carga ACS No   Sí	Sí	-	-	-
1925	F	Eliminación del exceso de calor Off   On	On	-	-	-
1928	F	Con acumulación No   Sí	Sí	-	-	-
1930	F	Con regulador primario/bomba de sistema No   Sí	Sí	-	-	-
<b>Circuito piscina</b>						
1959	I	Setpoint temperatura de alimentación solicitada	70	8	120	°C
1960	F	Protección antihielo bomba CC Off   On	Off	-	-	-
1974	0	Prioridad de carga ACS No   Sí	Sí	-	-	-
1975	F	Eliminación del exceso de calor Off   On	On	-	-	-
1978	F	Con acumulación No   Sí	Sí	-	-	-
1980	F	Con regulador primario/bomba de sistema No   Sí	Sí	-	-	-
<b>Piscina</b>						
2055	F	Setpoint calentamiento solar	26	8	80	°C
2056	F	Setpoint calentamiento fuente no solar	22	8	80	°C
2065	F	Prioridad de calentamiento solar Prioridad 1   Prioridad 2   Prioridad 3	Prioridad 3	-	-	-
2070	0	Temperatura máxima piscina	32	8	95	°C
2080	F	Con conexión solar No   Sí	Sí	-	-	-
<b>Regulador primario/bomba de sistema</b>						
2110	0	Setpoint mínimo temperatura de alimentación	8	8	95	°C
2111	0	Setpoint máximo temperatura de alimentación	80	8	95	°C
2112	0	Setpoint mínimo de alimentación refrigeración	8	8	20	°C
2120	F	Protección antihielo bomba de sistema Off   On	On	-	-	-
2130	0	Apertura de la válvula mezcladora	2	0	50	°C
2131	0	Offset de refrigeración de la válvula mezcladora	0	0	20	°C
2132	0	Tipo de accionador 2-puntos   3-puntos	3-puntos	-	-	-
2133	0	Diferencial de conmutación 2-puntos	2	0	20	°C
2134	0	Tiempo de carrera accionador	120	30	873	s
2135	0	Válvula mezcladora Xp	24	1	100	°C
2136	0	Válvula mezcladora Tn	90	10	873	s
2145	0	Prioridad de carga ACS No   Sí	Sí	-	-	-
2150	I	Regulador primario/bomba de sistema Antes de la acumulación   Después de la acumulación	Después de la acumulación	-	-	-
2151	F	Modulación de bomba Ninguno   Setpoint   Potencia de la fuente   Diferencia de la temperatura retorno	None	-	-	-
2153	F	Velocidad de la bomba mín.	40	0	100	%
2154	F	Velocidad de la bomba máx.	100	0	100	%

Nº parám.	Nivel	Función	Configuración de fábrica	mín	máx	Unidad de medida
<b>Caldera</b>						
2200	0	Modalidad de funcionamiento Funcionamiento continuo   Automática   Auto, tiempo de funcionamiento extendido	Automática	-	-	-
2203	F	Activación por debajo de la temperatura externa	- - -	- - - / -50	50	°C
2204	F	Activación por encima de la temperatura externa	- - -	- - - / -50	50	°C
2205	F	Modo Economy Off   On ACS   On	Off	-	-	-
2208	F	Calentamiento completo de la acumulación Off   On	Off	-	-	-
2210	F	Setpoint mínimo	40	OL 2211 OEM	Setpoint manual control	°C
2211	0	Setpoint mínimo OEM	40	8	95	°C
2212	F	Setpoint máximo	80	Setpoint manual control	OL 2213 OEM	°C
2213	0	Setpoint máximo OEM	82	8	120	°C
2220	0	Integral de activación 2 llama	50	0	500	°C mín
2221	0	Integral de Restablecimiento 2 llama	10	0	500	°C mín
2232	0	Tiempo de apertura del accionador	60	7,5	480	s
2233	0	Modulación Xp - término proporcional	20	1	200	°C
2234	0	Modulación Tn - término derivativo	150	10	873	s
2235	0	Modulación Tv -término integral	4,5	0	30	s
2240	0	Dif. de conmutación de la caldera	1	0	20	°C
2241	0	Tiempo mínimo de funcionamiento del quemador	2	0	20	mín
2250	0	Tiempo de refrigeración de la instalación	5	0	20	mín
2260	0	Inicio de Protección de la caldera en servicios Off   On	Off	-	-	-
2261	0	Inicio de Protección de la caldera en bomba de la caldera Off   On	Off	-	-	-
2262	0	Control de Inicio Óptimo Off   On	Off	-	-	-
2270	F	Setpoint mínimo de retorno	8	8	95	°C
2271	0	Setpoint mínimo de retorno OEM	30	8	95	°C
2272	0	Influencia de la temperatura de retorno en los servicios Off   On	On	-	-	-
2282	0	Tiempo de apertura del accionador	120	30	873	s
2283	0	Válvula mezcladora Xp	32	1	100	°C
2284	0	Válvula mezcladora Tn	120	10	873	s
2285	0	Válvula mezcladora Tv	10	0	60	s
2290	0	Diferencial de conmutación de la bomba de bypass	6	0	20	°C
2291	0	Control de la bomba de bypass Funcionamiento en paralelo al quemador   Temperatura de retorno	Temperatura de retorno	-	-	-
2300	0	Protección antihielo de la bomba de la caldera de la instalación Off   On	Off	-	-	-
2310	0	Limitación electrónica del termostato Off   On	On	-	-	-
2316	0	Diferencial máximo de temperatura	-	0	80	°C
2317	0	Temperatura diferencial nominal	10	0	80	°C
2320	0	Modulación de la bomba Ninguno   Solicitud   setpoint Caldera   Temperatura diferencial nominal   Output quemador	Output quemador	-	-	-
2322	F	Velocidad mínima de la bomba	40	0	100	%
2323	F	Velocidad máxima de la bomba	100	0	100	%
2330	F	Rendimiento nominal	50	0	1000	kW
2331	F	Rendimiento de la primera llama	30	0	1000	kW

Nº parám.	Nivel	Función	Configuración de fábrica	mín	máx	Unidad de medida
<b>Generadores de calor en cascada</b>						
3510	0	Estrategia de conducción Encendido retrasado, apagado anticipado   Encendido retrasado, apagado retrasado   Encendido anticipado, apagado retrasado	Encendido retrasado, apagado retrasado	-	-	-
3511	0	Banda mínima en salida	40	0	100	%
3512	0	Banda máxima en salida	90	0	100	%
3530	0	Integral de control para el mando en secuencia de una o más fuentes de calor	50	0	500	°C mín
3531	0	Restablecimiento de la integral de control para el mando en secuencia de una o más fuentes de calor	20	0	500	°C mín
3532	F	Bloqueo reinicio	300	0	1800	s
3533	F	Retraso en el encendido	5	0	120	mín
3534	0	Horario forzado Primera llama del quemador	0	0	1200	s
3540	F	Conmutación secuencial automática de la fuente	500	- - - / 10	990	h
3541	F	Exclusión secuencial automática de la fuente ninguno   primero   último   primero y último	ninguna	-	-	-
3544	F	Fuente principal Fuente 1   Fuente 2   ...   Fuente 16	Fuente 1	-	-	-
3550	0	Inicio de protección de la bomba de la primera caldera en cascada Off   On	Off	-	-	-
3560	F	Setpoint de la temperatura mínima de retorno	8	8	95	°C
3561	0	Setpoint de la temperatura mínima de retorno OEM	8	8	95	°C
3562	0	Influencia de la temperatura de retorno en los servicios Off   On	On	-	-	-
3570	F	Tiempo de apertura del accionador	120	30	873	s
3571	0	Válvula mezcladora Xp	24	1	100	°C
3572	0	Válvula mezcladora Tn	90	10	873	s
3590	0	Diferencial mínimo de temperatura	4	- - - / 0	20	°C
<b>Fuente adicional</b>						
3690	F	Setpoint aumento de la fuente principal	0	0	10	°C
3691	F	Límite output Fuente principal	- - -	- - - / 1	100	%
3692	F	Con carga ACS Bloqueado   Sustituido   Complemento   instantáneamente	Sustituido	-	-	-
3694	F	Límite temperatura externa carga ACS Ignorar   Nota	Nota	-	-	-
3700	F	Activación por debajo de la temp. externa	- - -	-50	50	°C
3701	F	Activación por encima de la temp. externa	- - -	-50	50	°C
3702	F	Con el modo Economy Off   On ACS   On	Off	-	-	-
3703	F	Carga completa acumulación Off   On	Off	-	-	-
3704	F	Con bloqueo de generación de calor Apagado   En ACS   Encendido	Off	-	-	-
3705	F	Tiempo de superación	5	0	120	mín
3710	F	Setpoint mín.	- - -	- - - / 0	80	°C
3720	F	Conmutación integral	50	0	500	°C*mín.
3722	F	Encendido dif. off	15	0	20	°C
3723	F	Tiempo de bloqueo	5	0	120	mín
3725	F	Sonda de control Temp. alimentación común   Sensor Buffer B4	Temp. Común	-	-	-
3750	F	Tipo de fuente Otro   caldera de combustible sólido   Bomba de calor   Caldera de gasóleo / gas	Otro	-	-	-
3755	F	Retraso bloqueo posición	1	1	40	mín
<b>Colector Solar</b>						
3810	F	Diferencial Temperatura colector ON	8	0	40	°C
3811	F	Diferencial Temperatura colector OFF	4	0	40	°C
3812	F	Temperatura mínima de calentamiento hervidor ACS	20	- - - / 8	95	°C
3813	0	Diferencial de temperatura activación bomba hervidor solar	- - -	- - - / 0	40	°C

Nº parám.	Nivel	Función	Configuración de fábrica	mín	máx	Unidad de medida
3814	0	Diferencial de temperatura desactivación bomba hervidor solar	---	--- / 0	40	°C
3815	F	Temperatura mínima de calentamiento depósito de acumulación	20	--- / 8	95	°C
3816	0	Diferencial de temperatura activación bomba piscina	---	--- / 0	40	°C
3817	0	Diferencial de temperatura desactivación bomba piscina	---	--- / 0	40	°C
3818	F	Temperatura mínima de calentamiento piscina	20	--- / 8	95	°C
3822	F	Configuración prioridad del calentamiento solar ninguno   hervidor agua sanitaria   depósito de acumulación	Hervidor agua sanitaria	-	-	-
3825	F	Tiempo de calentamiento del circuito prioritario	---	--- / 2	60	mín
3826	F	Tiempo de espera del circuito prioritario	5	1	40	mín
3827	F	Tiempo de espera de funcionamiento del paralelo	---	--- / 0	40	mín
3828	F	Tiempo de retraso activación bomba secundaria	60	0	600	s
3830	F	Función inicio bomba del colector	---	--- / 5	60	mín
3831	F	Tiempo mínimo func. bomba colector	20	5	120	s
3832	0	Programación inicio bomba del colector	07:00	00:00	23:50	hh:mm
3833	0	Programación parada bomba del colector	19:00	00:00	23:50	hh:mm
3834	F	Función gradiente para inicio bomba del colector	---	--- / 1	20	Mín/°C
3835	F	Inicio función mín. temp. colector	5	10	100	-
3840	F	Protecc. antihielo colector	---	--- / -20	5	°C
3850	F	Protecc. antisobr. Colector	---	--- / 30	350	°C
3860	F	Evaporación fluido termovector	---	--- / 60	350	°C
3862	F	Supervisión impacto evaporación En la propia bomba colector   En ambas bombas colector	En la propia bomba del colector	-	-	-
3870	F	Número mínimo de revoluciones de la bomba	40	0	OL 3871	%
3871	F	Número máximo de revoluciones de la bomba	100	OL 3870	100	%
3880	F	Tipo de protección -glicol Ninguno   etilénico   polietilénico   etilénico y polietilénico	Ninguno	-	-	-
3881	F	Concentración antihielo	30	1	100	%
3884	F	Flujo de la bomba	---	10	1500	l/h
3886	F	Rendimiento Conteo impulsos Ninguno   Con la entrada H1   Con la entrada H3   Con la entrada H31 Módulo 1   Con la entrada H31 Módulo 2   Con la entrada H31 Módulo 3   Con la entrada H32 Módulo 1   Con la entrada H32 Módulo 2   Con la entrada H32 Módulo 3   Con la entrada H33  Ninguno   Con entrada H1   Con entrada H21 módulo 1   Con entrada H21 módulo 2   Con entrada H21 módulo 3   Con entrada H22 módulo 1   Con entrada H22 módulo 2   Con entrada H22 módulo 3   Con entrada H3	Ninguno	-	-	-
3887	F	Unidad de medición rendimiento impulsos Ninguno   kWh   Litros	Ninguno	-	-	-
3888	F	Valor numerador rendimiento impulsos	10	1	1000	-
3889	F	Valor denominador rendimiento impulsos	10	1	1000	-
3891	F	Rendimiento medición caudal Ninguno   Con la entrada H1   Con la entrada H31 Módulo 1   Con la entrada H31 Módulo 2   Con la entrada H31 Módulo 3   Con la entrada H31 Módulo 1   Con la entrada H31 Módulo 2   Con la entrada H31 Módulo 3   Con la entrada H32 Módulo 1   Con la entrada H32 Módulo 2   Con la entrada H32 Módulo 3   Con la entrada H3	Ninguno	-	-	-
3896	F	Corrección sonda de alimentación solar	0	-20	20	°C
3897	F	Corrección sonda de retorno solar	0	-20	20	°C
<b>Caldera de combustible sólido</b>						
4102	F	Bloqueo otras fuentes de calentamiento Off   On	On	-	-	-
4103	F	Prioridad carga depósito acumulación ACS Off   On	Off	-	-	-
4110	F	Setpoint mínimo	40	8	120	°C
4114	F	Temp. Diferencial mín.	4	0	40	°C
4130	F	Diferencial de temp. ON	4	1	40	°C

Nº parám.	Nivel	Función	Configuración de fábrica	mín	máx	Unidad de medida
4134	F	Conexión depósito acumulación ACS Con B3   Con B31   Con B3 y B31	Con B3	-	-	-
4135	F	Setup temperatura ACS carga caldera Temperatura Depósito de almacenamiento   setpoint Depósito de almacenamiento   Caldera Temp. mín. setpoint	Temperatura del acumulador	-	-	-
4136	F	Carga ACS con Q3 No   Sí	Sí	-	-	-
4137	F	Conexión hervidor Con B4   Con B42/B41   Con B4 y B42/B41	Con B4	-	-	-
4138	F	Setup temperatura caldera carga hervidor Temperatura Depósito de acumulación   setpoint Depósito de acumulación   Caldera Temp. mín. setpoint	Temperatura del acumulador	-	-	-
4140	F	Tiempo de refrigeración OEM	20	0	120	mín
4141	O	Disipación del exceso de calor	90	60	140	°C
4153	F	Setpoint retorno mín.	8	8	95	°C
4154	O	Setpoint retorno mín. OEM	8	8	95	°C
4158	F	Control influencia retorno Off   On	Off	-	-	-
4163	O	Tiempo de funcionamiento accionador	120	30	873	s
4164	O	Válvula mezcladora Xp	24	1	100	°C
4165	O	Válvula mezcladora Tn	90	10	873	s
4170	O	Protección antihielo de la bomba de la caldera de la instalación Off   On	Off	-	-	-
4190	F	Duración máxima de la función de calor restante	- - -	5	60	mín
4192	F	Cebado función calor restante Una vez   Varias veces	una vez	-	-	-
4200	O	Caldera de combustible sólido Velocidad de arranque	---	---/0	100	%
4201	F	Velocidad bomba mín.	40	0	0L 4202	%
4202	F	Velocidad bomba máx.	100	0L 4201	100	%
<b>Acumulación</b>						
4720	F	Bloqueo generación automática Ninguno   Con B4   Con B4 y B42/41	Con B4	-	-	-
4721	O	Bloqueo SD automático de la generación de calor	2	0	20	°C
4722	F	Dif. temperatura acumulación circuito calentamiento	-5	-20	20	°C
4723	O	Dif. temperatura acumulación circuito refrigeración	0	-20	20	°C
4724	O	Temperatura mínima del depósito en modo de calentamiento	- - -	- - - / 8	95	°C
4726	O	Temperatura máxima del depósito en modo de refrigeración	25	- - - / 10	40	°C
4728	F	Diferencial temperatura relativa hervidor/CC	0	-50	50	%
4739	F	Protección capa Off   siempre   con depósito de acumulación	Off	-	-	-
4740	O	Diferencial máximo de temperatura para proteger contra la estratificación	5	0	20	°C
4743	O	Tiempo de protección contra la estratificación	60	0	240	s
4744	O	Integral de tiempo para proteger contra la estratificación	120	10	200	s
4746	O	Protección hervidor ACS Off   On	Off	-	-	-
4749	F	Setpoint mín. carga solar	8	8	94	°C
4750	F	Temperatura máxima de calentamiento	80	8	95	°C
4751	O	Temperatura máxima del depósito	90	8	95	°C
4755	F	Temperatura de refrigeración	70	8	95	°C
4756	F	Refrigeración ACS/CC calentamiento Off   On	Off	-	-	-
4757	F	Refrigeración para circulación en colectores Off   Verano   Siempre	Off	-	-	-
4783	F	Con integración solar No   Sí	No	-	-	-
4790	F	Dif. temp. ON para conmutac. en el retorno	10	0	40	°C
4791	F	Dif. temp. OFF para conmutac. en el retorno	5	0	40	°C
4795	F	Temperatura de comparación en conmutación retorno B4   B41   B42	B42	-	-	-

Nº parám.	Nivel	Función	Configuración de fábrica	mín	máx	Unidad de medida
4796	F	Opción en conmutac. retorno Aumento de temp.   Disminución de temp.	Aumento de temperatura	-	-	-
4800	F	Setpoint de calentamiento parcial	- - -	- - - / 8	95	°C
4810	F	Calentamiento acumulación completo Off   Solicitud de calor actual   Setpoint hervidor	Setpoint hervidor	-	-	-
4811	F	Temperatura mínima de calentamiento completo acumulación	8	8	80	°C
4813	F	Sensor de calentamiento completo Con B4   Con B42/B41	Con B42/B41	-	-	-
<b>Hervidor ACS</b>						
5007	0	Setpoint de solicitud de carga   Con B3   Con B31	Setpoint			-
5010	0	Calentamiento Una vez al día   Varias veces al día	Varias veces al día	-	-	-
5020	F	Aumento del Setpoint de temperatura de alimentación	16	0	30	°C
5021	F	Diferencial de temperatura para transferencia de calor	8	0	30	°C
5022	F	Tipo de calentamiento hervidor ACS recarga   carga completa   Carga completa antilegionella   carga completa 1º vez del día   carga completa 1º vez antilegionella	Carga completa	-	-	-
5024	0	Diferencial de conmutación	3	0	20	°C
5030	0	Limitación del período de calentamiento	- - -	- - - / 10	600	mín
5031	0	Límite tiempo calentamiento	---	--- / 10	600	mín
5032	F	Temperatura máxima de aborto de carga	---	---/8	80	°C
5033	0	Diferencia de conmutación dinámica Desactivada   Activada	Off			-
5040	0	Protección contra el vaciado Off   Siempre   Automática	Automática	-	-	-
5042	0	Protección de descarga después de la carga Desactivada   Activada	Off			-
5050	F	Temperatura máxima de calentamiento	80	8	OL 5051 OEM	°C
5051	0	Temp. máx. hervidor ACS.	80	8	95	°C
5055	F	Temp. de refrigeración	70	8	95	°C
5056	F	Refrigeración caldera / CC Off   On	Off	-	-	-
5057	F	Refrigeración colector Off   Verano   Siempre	Off	-	-	-
5060	F	Régimen de resistencia eléctrica Sustitución   Verano   Siempre	Sustitución	-	-	-
5061	F	Activación resistencia eléctrica 24h/día   Habilidadación ACS   Programa horario 4/ACS	Habilidadación ACS	-	-	-
5062	F	Control de la resistencia eléctrica Termostato externo   Sonda ACS	Sonda ACS	-	-	-
5063	F	Control resistencia eléctrica para modo Eco On   Off	On	-	-	-
5070	0	Función calentamiento forzado automático Off   On	On	-	-	-
5071	0	Función calentamiento forzado del hervidor ACS	0	0	120	mín
5085	F	Disipación del exceso de calor Off   On	On	-	-	-
5090	F	Con hervidor No   Sí	No	-	-	-
5092	F	Con regulador primario/bomba de sistema No   Sí	No	-	-	-
5093	F	Con integración solar No   Sí	Sí	-	-	-
5101	F	Número mínimo de revoluciones de la bomba	40	0	100	%
5102	F	Número máximo de revoluciones de la bomba	100	0	100	%
5120	0	Activación de la válvula mezcladora	0	0	50	°C
5124	F	Tiempo de apertura del accionador	120	30	873	S
5125	0	Válvula mezcladora	24	1	100	°C
5126	0	Válvula mezcladora Tn	90	10	873	S
5130	F	Estrategia de transferencia Siempre   activación ACS	Siempre	-	-	-

Nº parám.	Nivel	Función	Configuración de fábrica	mín	máx	Unidad de medida
5131	F	Temperatura de comparación para la transferencia ACS sensor B3   ACS sensor B31	ACS sensor B3	-	-	-
5140	F	Empuje circuito intermedio	2	0	10	°C
5142	0	Setup retraso compensación alimentación	30	0	60	s
5143	0	Setup compensación alimentación Xp	24	1	100	°C
5144	0	Setup compensación alimentación Tn	120	10	873	s
5145	0	Setup compensación alimentación Tv	0	0	60	s
5146	F	Carga completa con B36 No   Sí	No	-	-	-
5148	F	Mín. temperatura diferencial de encendido	-5	-20	20	°C
5149	F	Retraso encendido Q33	10	0	255	s
5160	F	Función bomba de mezclado antilegionella Off   Con recarga   Con la recarga y la duración	Con la recarga y la duración	-	-	-
5165	F	Re-estratificación Off   On	Off	-	-	-
5166	F	Temp. Mín. re-encendido	8	8	95	°C
5167	F	Temp. dif. Mín. re-encendido	8	0	40	°C
5180	F	Sensor fotovoltaico Sensor ACS B3 (0)   Sensor ACS B31 (1)   Sensor de temperatura especial 1 (2)	Sensor ACS B3	-	-	-
5181	F	Recarga mediante fotovoltaico Activado (0)   Recarga (1)   Bloqueado (2)	Recarga	-	-	-
5182	F	Estapa de salida 1	---	0	20000	W
5183	F	Estapa de salida 2	10000	0	20000	W
5184	F	Estapa de salida 3	10000	0	20000	W
5185	F	Salida para resistencias calefactoras sumergidas	10000	0	20000	W
5186	F	Máximo output Fotovoltaico Hx 10V (con ACS Tool)	2000	0	20000	W
5187	F	Selección etapa de salida Etapa 1 (K6)   Etapa 2 (K7)   Etapa 3 (K6+K7)	Etapa 3	-	-	-
5188	F	Mínimo tiempo de activación	300	0	600	s
5189	F	Mínimo tiempo de apagado	300	0	600	s
<b>Calentador instantáneo ACS</b>						
5406	F	Mínimo diferencial de Setpoint	4	0	20	°C
5407	F	Incremento del setpoint del depósito de almacenamiento	0	0	20	°C
5420	F	Setpoint aumento caudal	6	0	30	°C
5429	0	Conmutación diferencial	1	0	20	°C
5455	F	Setpoint corrección constante 40 °C	0	-20	20	°C
5456	F	Setpoint corrección constante 60 °C	0	-20	20	°C
5460	F	SetPoint mantenimiento del calor	50	10	60	°C
5461	F	Setpoint corrección mantenimiento de calor a 40 °C	4	-20	20	°C
5462	F	Setpoint mantenimiento de calor a 60 °C	4	-20	20	°C
5464	F	Activación mantenimiento de calor Ninguno   24h/día   liberación ACS   Programa horario 3/CC3   Programa horario 4/ACS   Programa horario 5	24h/día	-	-	-
5470	F	Período de mantenimiento del calor no en modo calentamiento	2	0	1440	mín
5471	F	Período de mantenimiento del calor en modo calentamiento	0	0	30	mín
5472	F	Tiempo de superación de la bomba de mantenimiento de calor	0	0	255	mín
5473	F	Tiempo de superación de la bomba de mantenimiento de calor	20	0	59	s
5475	F	Sonda mantenimiento de calor Sonda caldera B2   Sonda retorno B7   Sonda salida de agua caliente B38	Sonda caldera B2	-	-	-
5476	F	Mantenimiento de calor periódico	1	1	255	mín
5477	F	Tiempo mín. mantenimiento de calor	0	0	255	s
5478	F	Mantenimiento de calor en modo calentamiento Off   On	Off	-	-	-
5489	F	Superación ACS No   Sí	No	-	-	-

Nº parám.	Nivel	Función	Configuración de fábrica	mín	máx	Unidad de medida
5530	0	Velocidad de la bomba mín.	0	0	Line 5531	%
5531	0	Velocidad de la bomba máx.	100	Line 5530	100	%
5544	F	Tiempo de funcionamiento del actuador Calentador instantáneo de ACS	15	7,5	480	s
5545	0	Banda P (Xp) Calentador instantáneo de ACS	20	1	200	°C
5546	0	Tiempo de acción integral (Tn) Calentador instantáneo de ACS	150	10	873	s
5547	0	Tiempo de acción derivada (Tv) Calentador instantáneo	4,5	0	30	s
<b>General functions</b>						
-		<b>Controlador Delta T1</b>				
5570	F	Diferencia de temperatura control dT1 activado	20	0	40	°C
5571	F	Diferencia de temperatura control dT1 desactivado	10	0	40	°C
5572	F	Control de temperatura mín. dT1 activado	0	-30	120	°C
5573	F	<b>Sensor 1 controlador dT1</b> Ninguno   Sensor de ACS B31   Sensor de colector B6   Sensor de retorno B7   Sensor de circulación de ACS B39   Sensor de acumulación B4   Sensor de acumulación B41   Sensor de temperatura del gas de combustión B8   Sensor de caudal común B10   Sensor de caldera de combustible sólido B22   ACS sensor de carga B36   Sensor de acumulación B42   Sensor de retorno común B73   Sensor de retorno de cascada B70   Sensor de piscina B13   Sensor de colector 2 B61   Sensor de flujo solar B63   Sensor de retorno solar B64   Sensor de salida de ACS B38   Sensor de ret. caldera de combustible sólido B72   Sensor de caldera B2   Sensor de ACS B3   Sensor exterior B9   Sensor de control primario B15   Sensor de caudal CC1 B1   Sensor de caudal CC2 B12   Sensor de caudal CC3 B14   Sensor de temperatura especial 1   Sensor de temperatura especial 2				
5574	F	<b>Sensor 2 controlador dT1</b> Ninguno   Sensor de ACS B31   Sensor de colector B6   Sensor de retorno B7   Sensor de circulación de ACS B39   Sensor de acumulación B4   Sensor de acumulación B41   Sensor de temperatura del gas de combustión B8   Sensor de caudal común B10   Sensor de caldera de combustible sólido B22   ACS sensor de carga B36   Sensor de acumulación B42   Sensor de retorno común B73   Sensor de retorno de cascada B70   Sensor de piscina B13   Sensor de colector 2 B61   Sensor de flujo solar B63   Sensor de retorno solar B64   Sensor de salida de ACS B38   Sensor de ret. caldera de combustible sólido B72   Sensor de caldera B2   Sensor de ACS B3   Sensor exterior B9   Sensor de control primario B15   Sensor de caudal CC1 B1   Sensor de caudal CC2 B12   Sensor de caudal CC3 B14   Sensor de temperatura especial 1   Sensor de temperatura especial 2				
5575	F	Control de tiempo mín. dT1 activado	0	0	250	s
5577	F	Arranque de válvula/bomba K21 Desactivado   Activado	0n			-
5578	F	Control de temp máx. dT1 desactivado	---	---/-30	120	°C
-		<b>Controlador Delta T2</b>				
5580	F	Diferencia de temperatura control dT2 activado	20	0	40	°C
5581	F	Diferencia de temperatura control dT2 desactivado	10	0	40	°C
5582	F	Control de temperatura mín. dT2 activado	0	-30	120	°C
5583	F	Sensor 1 Controlador dT2 dito 5573				
5584	F	Sensor 2 Controlador dT2 dito 5574				
5585	F	Control de tiempo mín. dT2 activado	0	0	250	s
5587	F	Arranque de válvula/bomba K22 Desactivado   Activado	0n			-
5588	F	Control de temp máx. dT2 desactivado	---	---/-30	120	°C
-		<b>Deshumidificador de aire</b>				
5600	F	Deshumidificador de aire Desactivado   Activado	Off			-
5602	F	Deshumidificador de aire r.h. activado	55	2	50	%
5603	F	Deshumidificador de aire r.h. SD	5	2	50	%

Nº parám.	Nivel	Función	Configuración de fábrica	mín	máx	Unidad de medida
5606	F	Desbloquear Deshumidificador de aire 24h/día   Programa de tiempo CC   Programa de tiempo 5	24h/giorno			-
5608	F	Adquisición de humedad del aire rel Ninguno   Con entrada H1   Con entrada H2 módulo 1   Con entrada H2 módulo 2   Con entrada H2 módulo 3   Con entrada H21 módulo 1   Con entrada H21 módulo 2   Con entrada H21 módulo 3   Con entrada H22 módulo 1   Con entrada H22 módulo 2   Con entrada H22 módulo 3   Con entrada H3	None			-
<b>Configuración</b>						
5710	I	Circuito calentamiento 1 Off   On	On	-	-	-
5711	I	Circuito de refrigeración 1 Off   sistema de 4 tuberías   sistema de 2 tuberías	Off	-	-	-
5712	I	Uso de la válvula mezcladora 1 Ninguno   calentamiento   refrigeración   calentamiento y refrigeración	calentamiento y refrigeración	-	-	-
5713	F	Control ambiente Circuito Calentamiento 1 (CR1) Interna   Externa	Interna	-	-	-
5714	F	Control ambiente Circuito Refrigeración 1 Interna   Externa	Interna	-	-	-
5715	I	Circuito calentamiento 2 Off   On	Off	-	-	-
5718	F	Control ambiente Circuito Calentamiento 2 (CR2) Interna   Externa	Interna	-	-	-
5721	I	Circuito de calentamiento 3 Off   On	Off	-	-	-
5724	F	Control ambiente Circuito Calentamiento 3 (CR3) Interna   Externa	Interna	-	-	-
5730	I	Sensor ACS B3 Sonda   Termostato	sonda	-	-	-
5731	I	Órgano de regulación ACS Q3 Ninguno   Bomba de carga   Válvula conmutadora	Bomba de carga	-	-	-
5734	F	Posición base válvula conmutadora ACS Última solicitud   Circuito de calentamiento   ACS	circuito de calentamiento	-	-	-
5736	I	Circuito ACS separado Off   On	Off	-	-	-
5750	I	Circuito usuario 1 Calentamiento   sistema de refrigeración de 4 tubos   sistema de refrigeración de 2 tubos	calentamiento	-	-	-
5751	I	Circuito usuario 2 Calentamiento   sistema de refrigeración de 4 tubos   Sistema de refrigeración de 2 tubos	calentamiento	-	-	-
5770	I	Tipo de fuente de calentamiento 1-llama   2-llama   Mod. de 3-puntos.   Mod. UX   Sin sensor   2x1 en cascada (***)	1-llama	-	-	-
5772	O	Tiempo anticipo quemador	- - -	- - - / 0	255	s
5840	I	Elemento de control solar Bomba de carga   válvula conmutadora	Bomba de carga	-	-	-
5841	I	Intercambiador solar externo Conjunto   hervidor agua sanitaria   depósito de acumulación-buffer	conjunto	-	-	-
5890	I	Salida relé QX1 Ninguno   Bomba Q4   Resistencia eléctrica ACS K6   Bomba colector Q5   Bomba H1 Q15   Bomba caldera Q1   Bomba by-pass Q12   Salida alarma K10   2º llama bomba CC1 Q21   2º llama bomba CC2 Q22   2º llama bomba CCP Q23   Bomba circ. cal. CCP Q20   Bomba H2 Q18   Bomba sistema Q14   Válvula bloqueo fuente Y4   Bomba caldera combustible sólido Q10   Programa horario 5 K13   Válvula de retorno acumulación Y15   Bomba solar intercambio externo K9   Elemento de control solar K8   Elemento de control piscina K18   Bomba colector 2 Q16   Bomba H3 Q19   Relé gases de escape K17   Ventilador K30   Bomba de cascada Q25   Bomba de acumulación Q11   Bomba ACS Q35   Bomba circulac. Interna ACS Q33   Solicitud de calor K27   Solicitud de refrigeración K28 (***)   Solicitud deshumidificador K29 (***)   Válvula conmutadora de refrigeración Y21 (***)   Bomba circuito de calentamiento CC1 Q2   Bomba circuito de calentamiento CC2 Q6   ACS ctrl. elem. Q3   control del código de fuente adicional K32   Protección sobretemperatura K11.	Ninguno	-	-	-

Nº parám.	Nivel	Función	Configuración de fábrica	mín	máx	Unidad de medida
5891	I	<b>Salida relé QX2</b> Ninguno   Bomba Q4   Resistencia eléctrica ACS K6   Bomba colector Q5   Bomba H1 Q15   Bomba caldera Q1   Bomba by-pass Q12   Salida alarma K10   2º llama bomba CC1 Q21   2º llama bomba CC2 Q22   2º llama bomba CCP Q23   Bomba circ. cal. CCP Q20   Bomba H2 Q18   Bomba sistema Q14   Válvula bloqueo fuente Y4   Bomba caldera combustible sólido Q10   Programa horario 5 K13   Válvula de retorno acumulación Y15   Bomba solar intercambio externo K9   Elemento de control solar K8   Elemento de control piscina K18   Bomba colector 2 Q16   Bomba H3 Q19   Relé gases de escape K17   Ventilador K30   Bomba de cascada Q25   Bomba de acumulación Q11   Bomba ACS Q35   Bomba circulac. Interna ACS Q33   Solicitud de calor K27   Solicitud de refrig. K28 (**)  Solicitud deshumidificador K29 (**)  Válvula conmutadora de refrigeración Y21 (**)  Bomba circuito de calentamiento CC1 Q2   Bomba circuito de calentamiento CC2 Q6   ACS ctrl. elem. Q3   control del código de fuente adicional K32   Protección sobretemperatura K11.	Ninguno	-	-	-
5892	I	<b>Salida relé QX3</b> Ninguno   Bomba Q4   Resistencia eléctrica ACS K6   Bomba colector Q5   Bomba H1 Q15   Bomba caldera Q1   Bomba by-pass Q12   Salida alarma K10   2º llama bomba CC1 Q21   2º llama bomba CC2 Q22   2º llama bomba CCP Q23   Bomba circ. cal. CCP Q20   Bomba H2 Q18   Bomba sistema Q14   Válvula bloqueo fuente Y4   Bomba caldera combustible sólido Q10   Programa horario 5 K13   Válvula de retorno acumulación Y15   Bomba solar intercambio externo K9   Elemento de control solar K8   Elemento de control piscina K18   Bomba colector 2 Q16   Bomba H3 Q19   Relé gases de escape K17   Ventilador K30   Bomba de cascada Q25   Bomba de acumulación Q11   Bomba ACS Q35   Bomba circulac. Interna ACS Q33   Solicitud de calor K27   Solicitud de refrig. K28 (**)  Solicitud deshumidificador K29 (**)  Válvula conmutadora de refrigeración Y21 (**)  Bomba circuito de calentamiento CC1 Q2   Bomba circuito de calentamiento CC2 Q6   ACS ctrl. elem. Q3   control del código de fuente adicional K32   Protección sobretemperatura K11.	ACS elemento de mando Q3	-	-	-
5894	I	<b>Salida relé QX4</b> Ninguno   Bomba Q4   Resistencia eléctrica ACS K6   Bomba colector Q5   Bomba H1 Q15   Bomba caldera Q1   Bomba by-pass Q12   Salida alarma K10   2º llama bomba CC1 Q21   2º llama bomba CC2 Q22   2º llama bomba CCP Q23   Bomba circ. cal. CCP Q20   Bomba H2 Q18   Bomba sistema Q14   Válvula bloqueo fuente Y4   Bomba caldera combustible sólido Q10   Programa horario 5 K13   Válvula de retorno acumulación Y15   Bomba solar intercambio externo K9   Elemento de control solar K8   Elemento de control piscina K18   Bomba colector 2 Q16   Bomba H3 Q19   Relé gases de escape K17   Ventilador K30   Bomba de cascada Q25   Bomba de acumulación Q11   Bomba ACS Q35   Bomba circulac. Interna ACS Q33   Solicitud de calor K27   Solicitud de refrig. K28 (**)  Solicitud deshumidificador K29 (**)  Válvula conmutadora de refrigeración Y21 (**)  Bomba circuito de calentamiento CC1 Q2   Bomba circuito de calentamiento CC2 Q6   ACS ctrl. elem. Q3   control del código de fuente adicional K32   Protección sobretemperatura K11.	Ninguno	-	-	-
5895	I	<b>Salida relé QX5</b> Ninguno   Bomba Q4   Resistencia eléctrica ACS K6   Bomba colector Q5   Bomba H1 Q15   Bomba caldera Q1   Bomba by-pass Q12   Salida alarma K10   2º llama bomba CC1 Q21   2º llama bomba CC2 Q22   2º llama bomba CCP Q23   Bomba circ. cal. CCP Q20   Bomba H2 Q18   Bomba sistema Q14   Válvula bloqueo fuente Y4   Bomba caldera combustible sólido Q10   Programa horario 5 K13   Válvula de retorno acumulación Y15   Bomba solar intercambio externo K9   Elemento de control solar K8   Elemento de control piscina K18   Bomba colector 2 Q16   Bomba H3 Q19   Relé gases de escape K17   Ventilador K30   Bomba de cascada Q25   Bomba de acumulación Q11   Bomba ACS Q35   Bomba circulac. Interna ACS Q33   Solicitud de calor K27   Solicitud de refrig. K28 (**)  Solicitud deshumidificador K29 (**)  Válvula conmutadora de refrigeración Y21 (**)  Bomba circuito de calentamiento CC1 Q2   Bomba circuito de calentamiento CC2 Q6   ACS ctrl. elem. Q3   control del código de fuente adicional K32   Protección sobretemperatura K11.	Ninguno	-	-	-
5930	I	<b>Entrada sonda BX1</b> Ninguno   Sonda ACS B31   Sonda colector B6   Sonda retorno B7   Sonda circulación ACS B39   sonda acumulación B4   sonda acumulación B41   Sonda temp. gases de escape B8   Sonda de alimentación común B10   Sonda caldera comb. sólido B22   Sonda calentamiento ACS B36   Sonda buffer B42   Sonda retorno común B73   Sonda de retorno cascada B70   Sonda piscina B13   Sonda colector 2 B61 Sonda de alimentación solar B63   Sonda retorno solar B64   Sonda de salida ACS B38   Sensor retorno del combustible sólido B72   Sonda caldera B2   Sonda especial 1   Sonda especial 2	Ninguno	-	-	-

Nº parám.	Nivel	Función	Configuración de fábrica	mín	máx	Unidad de medida
5931	I	<b>Entrada sonda BX2</b> Ninguno   Sonda ACS B31   Sonda colector B6   Sonda retorno B7   Sonda circulación ACS B39   sonda acumulación B4   sonda acumulación B41   Sonda temp. gases de escape B8   Sonda de alimentación común B10   Sonda caldera comb. sólido B22   Sonda calentamiento ACS B36   Sonda buffer B42   Sonda retorno común B73   Sonda de retorno cascada B70   Sonda piscina B13   Sonda colector 2 B61 Sonda de alimentación solar B63   Sonda retorno solar B64   Sonda de salida ACS B38   Sensor retorno del combustible sólido B72   Sonda caldera B2   Sonda especial 1   Sonda especial 2	Ninguno	-	-	-
5932	I	<b>Entrada sonda BX3</b> Ninguno   Sonda ACS B31   Sonda colector B6   Sonda retorno B7   Sonda circulación ACS B39   sonda acumulación B4   sonda acumulación B41   Sonda temp. gases de escape B8   Sonda de alimentación común B10   Sonda caldera comb. sólido B22   Sonda calentamiento ACS B36   Sonda buffer B42   Sonda retorno común B73   Sonda de retorno cascada B70   Sonda piscina B13   Sonda colector 2 B61 Sonda de alimentación solar B63   Sonda retorno solar B64   Sonda de salida ACS B38   Sensor retorno del combustible sólido B72   Sonda caldera B2   Sonda especial 1   Sonda especial 2	Ninguno	-	-	-
5934	I	<b>Entrada de sensor BX5</b> Ninguno   Sonda ACS B31   Sonda colector B6   Sonda retorno B7   Sonda circulación ACS B39   sonda acumulación B4   sonda acumulación B41   Sonda temp. gases de escape B8   Sonda de alimentación común B10   Sonda caldera comb. sólido B22   Sonda calentamiento ACS B36   Sonda buffer B42   Sonda retorno común B73   Sonda de retorno cascada B70   Sonda piscina B13   Sonda colector 2 B61 Sonda de alimentación solar B63   Sonda retorno solar B64   Sonda de salida ACS B38   Sensor retorno del combustible sólido B72   Sonda caldera B2   Sonda especial 1   Sonda especial 2	Sensor de caldera B2	-	-	-
5950	I	<b>Función entrada H1</b> Conmutación régimen CC + ACS   conmutación régimen ACS   conmutación régimen CC   conmutación régimen CC1   conmutación régimen CC2   conmutación régimen CC3   Error / alarm. mensaje   Solicitud usuario CC1   solicitud usuario CC2   Liberación piscina   Liberación solar piscina   Nivel operacional ACS   Nivel operacional CC1   Nivel operacional CC2   Nivel operacional 3   Termostato ambiente CC1   Termostato ambiente CC2   Termostato ambiente CC3   Termostato bomba circulación   Conteo impulsos   Monitorización punto rocío   Setup aumento temp. alimentación higrostat   Termostato retorno caldera   Operacional señal fuente adicional   Medición alimentación Hz   Solicitud usuario CC1 10V   Solicitud usuario CC2 10V   Medición presión 10V   Humedad relativa ambiente 10V   Temperatura ambiente 10V   Medición alimentación 10V   Medición temperatura 10V.	Conmutación régimen CC + ACS	-	-	-
5951	I	<b>Lógica contacto H1</b> NC (normalmente cerrado)   NO (normalmente abierto)	NO (normalmente abierto)	-	-	-
5953	I	<b>Nivel tensión 1 H1</b>	0	0	1000	-
5954	I	<b>Valor función 1 H1</b>	0	-100	500	-
5955	I	<b>Nivel tensión 2 H1</b>	10	0	1000	-
5956	I	<b>Valor función 2 H1</b>	100	-100	500	-
5957	I	<b>Temperatura sonda H1</b> Ninguno   sonda de alimentación solar B63   Sonda retorno solar B64	Ninguno	-	-	-
5960	I	<b>Función entrada H3</b> Conmutación régimen CC + ACS   conmutación régimen ACS   conmutación régimen CC   conmutación régimen CC1   conmutación régimen CC2   conmutación régimen CC3   Error / alarm. mensaje   Solicitud usuario CC1   solicitud usuario CC2   Liberación piscina   Liberación solar piscina   Nivel operacional ACS   Nivel operacional CC1   Nivel operacional CC2   Nivel operacional 3   Termostato ambiente CC1   Termostato ambiente CC2   Termostato ambiente CC3   Termostato bomba circulación   Conteo impulsos   Monitorización punto rocío   Setup aumento temp. alimentación higrostat   Termostato retorno caldera   Operacional señal fuente adicional   Medición alimentación Hz   Solicitud usuario CC1 10V   Solicitud usuario CC2 10V   Medición presión 10V   Humedad relativa ambiente 10V   Temperatura ambiente 10V   Medición alimentación 10V   Medición temperatura 10V.	Conmutación régimen CC + ACS	-	-	-
5961	I	<b>Lógica contacto H3</b> NC (normalmente cerrado)   NO (normalmente abierto)	NO (normalmente abierto)	-	-	-
5963	I	<b>Valor de entrada 1 H3</b>	0	0	1000	-
5964	I	<b>Valor función 1 H3</b>	0	-100	500	-
5965	I	<b>Valor de entrada 2 H3</b>	10	0	1000	-
5966	I	<b>Valor de entrada 2 H3</b>	100	-100	500	-

Nº parám.	Nivel	Función	Configuración de fábrica	mín	máx	Unidad de medida
5967	I	Sonda temperatura H3 Ninguno   Sonda de alimentación solar B63   sonda retorno solar B64	Ninguno	-	-	-
5980	F	Input función EX1 Ninguno   contador 1º llama quemador   bloqueo generación calor   Mensaje de error / alarma   disipación del exceso de calor	Contador 1º llama del quemador	-	-	-
5981	F	Tipo Cont. entrada EX1 NC   NO	NO (normalmente abierto)	-	-	-
5986	F	Mensaje de error input SLT L1 Off   Siempre   Automáticamente	Automáticamente	-	-	-
6014	I	Grupo mezclado función 1 Multifunción   Circuito de calentamiento 1   Regulador temp. retorno   Regulador prim./bomba de sistema   Control primario ACS   Calentador instantáneo ACS   Control retorno cascada   Circuito de refrigeración 1 (**)  Circuito de calentamiento / Circuito de refrigeración 1 (**); control de temperatura caldera de combustible sólido.	Circuito de calentamiento 1	-	-	-
6085	I	Salida de función P1 Ninguno   Bomba de caldera Q1   Bomba de ACS Q3   Bomba de circulación interna de ACS Q33   Bomba de circuito de calefacción CC1 Q2   Bomba de circuito de calefacción CC2 Q6   Bomba de circuito de calefacción CC3 Q20   Bomba de colector Q5   Bomba solar ext esch K9   Acumulador de la bomba solar K8; Piscina de bomba solar K18   Bomba de colector 2 Q16   Bomba instantánea WH Q34   Bomba caldera de combustible sólido Q10   Bomba sistema Q14	Ninguno	-	-	-
6086	I	Salida lógica de señal P1 Estándar   Invertida	Longitud			-
6097	F	Tipo sonda colector NTC*   Platinum 1000	NTC	-	-	-
6098	F	Corrección sonda colector	0	-20	20	°C
6099	F	Corrección sonda colector 2	0	-20	20	°C
6100	F	Corrección sonda externa	0	-3,0	3,0	°C
6101	F	Tipo sensor temp. gas conducto de escape NTC 10k   PT 1000	NTC	-	-	-
6102	F	Corrección sensor temp. gas conducto de escape	0	-20	20	°C
6110	F	Constante de tiempo edificio	10	0	50	h
6116	0	Compensación de la constante de tiempo del Setpoint	0	0	14	mín
6117	0	Compensación del Setpoint	10	--- / 1	100	°C
6118	0	Retraso de reducción del Setpoint	10	--- / 1	200	K/min
6120	F	Protección antihielo instalación Off   On	On	-	-	-
6135	F	Modo de activación deshumidificador Off   On	Off	-	-	-
6136	F	Modo de activación deshumidificador 24h/día   Progr. Diario. Circuito calor   Programa diario 5	24h/día	-	-	-
6137	F	Control humedad relativa ON	55	0	100	%
6138	F	Diferencial de control de la humedad relativa	5	2	50	%
6140	0	Presión máxima del agua 1	3	--- / 0.0	10,0	bar
6141	0	Presión mínima del agua 1	0,8	--- / 0.0	10,0	bar
6142	0	Presión crítica mínima del agua 1	0,5	--- / 0.0	10,0	bar
6148	F	Supervisión presión estática 1 Ninguno   Con la entrada H1   Con módulo de entrada H2 1   Con el módulo de entrada H2 2   Con el módulo de entrada H2 3   Con el módulo de entrada H21 1   Con el módulo de entrada H21 2   Con el módulo de entrada H21 3   Con el módulo de entrada H22 1   Con entrada módulo H22 2   Con el módulo de entrada H22 3   Con la entrada H3	Ninguno	-	-	-
6150	0	Presión máxima del agua 2	3	--- / 0.0	10,0	bar
6151	0	Presión mínima del agua 2	0,8	--- / 0.0	10,0	bar
6152	0	Presión crítica mínima del agua 2	0,5	--- / 0.0	10,0	bar

Nº parám.	Nivel	Función	Configuración de fábrica	mín	máx	Unidad de medida
6154	F	Supervisión presión estática 2 Ninguno   Con la entrada H1   Con módulo de entrada H2 1   Con el módulo de entrada H2 2   Con el módulo de entrada H2 3   Con el módulo de entrada H21 1   Con el módulo de entrada H21 2   Con el módulo de entrada H21 3   Con el módulo de entrada H22 1   Con entrada módulo H22 2   Con el módulo de entrada H22 3   Con la entrada H3	Ninguno	-	-	-
6180	O	Presión máxima del agua 3	3	--- / 0.0	10,0	bar
6181	O	Presión mínima del agua 3	0,8	--- / 0.0	10,0	bar
6182	O	Presión crítica mínima del agua 3	0,5	--- / 0.0	10,0	bar
6184	F	Supervisión presión estática 3 Ninguno   Con la entrada H1   Con módulo de entrada H2 1   Con el módulo de entrada H2 2   Con el módulo de entrada H2 3   Con el módulo de entrada H21 1   Con el módulo de entrada H21 2   Con el módulo de entrada H21 3   Con el módulo de entrada H22 1   Con entrada módulo H22 2   Con el módulo de entrada H22 3   Con la entrada H3	Ninguno	-	-	-
6200	I	Memorizar sonda No   Sí	No	-	-	-
6204	F	Memorizar parámetros No   Sí	No	-	-	-
6205	F	Restablecimiento de los parámetros por defecto No   Sí	No	-	-	-
6212	I	Verificación del número de control de la fuente de calor 1	-	0	199999	-
6213	I	Verificación del número de control de la fuente de calor 2	-	0	199999	-
6215	I	Verificación del número de depósito de acumulación	-	0	199999	-
6217	I	Verificación del número de circuitos de calentamiento	-	0	199999	-
6220	I	Versión software	-	0	99,9	-
6222	O	Horas de funcionamiento equipo	0	0	65535	h
6270	F	Disipación del exceso de calor	95	20	350	°C
6271	F	SD disipación del exceso de calor	4	0	50	°C
6272	F	Disipación del exceso de calor Ninguno   Sonda ACS B31   Sonda colector B6   Sonda retorno B7   Sonda depósito acumulación B4   Sonda depósito acumulación B41   Sensor de gases de combustión B8   Sensor de temperatura de alimentación común B10   Sonda caldera de combustible sólido B22   Sonda depósito acumulación B42   Sonda retorno común B73   Sonda de retorno cascada B70   Sonda piscina B13   Sonda colector 2 B61   Sonda de retorno del combustible sólido B72   Sonda caldera B2   sonda ACS B3.	Ninguno	-	-	-
6273	F	Duración mín. disipación del exceso de calor	0	0	42	mín
6275	F	Función arranque. Arranque bomba / válvula K11 Off   On	On	-	-	-
<b>Room sensors 10V at Hx</b>						
6290	I	Adquisición de temperatura ambiente 1 Ninguno   Con entrada H1   Con entrada H2 módulo 1   Con entrada H2 módulo 2   Con entrada H2 módulo 3   Con entrada H21 módulo 1   Con entrada H21 módulo 2   Con entrada H21 módulo 3   Con entrada H22 módulo 1   Con entrada H22 módulo 2   Con entrada H22 módulo 3   Con entrada H3	Ninguno	-	-	-
6291	I	Adquisición de temperatura ambiente 2 Ninguno   Con entrada H1   Con entrada H2 módulo 1   Con entrada H2 módulo 2   Con entrada H2 módulo 3   Con entrada H21 módulo 1   Con entrada H21 módulo 2   Con entrada H21 módulo 3   Con entrada H22 módulo 1   Con entrada H22 módulo 2   Con entrada H22 módulo 3   Con entrada H3	Ninguno	-	-	-
6292	I	Adquisición de temperatura ambiente 3 Ninguno   Con entrada H1   Con entrada H2 módulo 1   Con entrada H2 módulo 2   Con entrada H2 módulo 3   Con entrada H21 módulo 1   Con entrada H21 módulo 2   Con entrada H21 módulo 3   Con entrada H22 módulo 1   Con entrada H22 módulo 2   Con entrada H22 módulo 3   Con entrada H3	Ninguno	-	-	-
6293	I	Adquisición de temperatura ambiente 1 Ninguno   Con entrada H1   Con entrada H2 módulo 1   Con entrada H2 módulo 2   Con entrada H2 módulo 3   Con entrada H21 módulo 1   Con entrada H21 módulo 2   Con entrada H21 módulo 3   Con entrada H22 módulo 1   Con entrada H22 módulo 2   Con entrada H22 módulo 3   Con entrada H3	Ninguno	-	-	-

Nº parám.	Nivel	Función	Configuración de fábrica	mín	máx	Unidad de medida
<b>Constant values /P</b>						
6311	I	Valor constante señal PWM P1	---	---/0	100	%
6345	O	Código de puesta en servicio	0	0	99999	-
6346	O	Código ing.	0	0	99999	-
6358	F	Salida de tensión GX1 5 Voltios   12 Voltios	5 Voltios	-	-	-
6570	F	Diagrama de piezas circuito de calefacción 1	-	-	-	-
6571	F	Diagrama de piezas circuito de enfriamiento 1	-	-	-	-
6572	F	Diagrama de piezas circuito de calefacción 2	-	-	-	-
6574	F	Diagrama de piezas circuito de calefacción 3	-	-	-	-
6579	F	Diagrama de piezas circuito de consumo 1	-	-	-	-
6580	F	Diagrama de piezas circuito de consumo 2	-	-	-	-
6581	F	Diagrama de piezas del circuito de piscina	-	-	-	-
6582	F	Diagrama de piezas de la piscina	-	-	-	-
6583	F	Diagrama de piezas control primario /pu	-	-	-	-
6585	F	Diagrama de piezas de la caldera	-	-	-	-
6587	F	Diagrama de piezas de la fuente de suministro	-	-	-	-
6588	F	Diagrama de piezas guía pr' less	-	-	-	-
6598	F	Estado de la cascada Inactivo   Activo	Active	-	-	-
6590	F	Diagrama de piezas solar	-	-	-	-
6591	F	Diagrama de piezas de la caldera de combustible sólido	-	-	-	-
6592	F	Diagrama de piezas del depósito de acumulación	-	-	-	-
6593	F	Diagrama de piezas del depósito de ACS	-	-	-	-
6594	F	Diagrama de piezas de WH instantáneo	-	-	-	-
<b>Sistema LPB</b>						
6600	I	Dirección equipo	1	0	16	-
6601	F	Dirección segmento	0	0	14	-
6604	F	Función alimentación del bus Off   Automático	Automático	-	-	-
6605	F	Estado alimentación del bus Off   On	On	-	-	-
6610	O	Visualiz. mensajes sistema No   Sí	Sí	-	-	-
6612	O	Retraso de alarma	---	--- / 2	60	mín
6620	F	Funciones de conmutación de la acción Segmento   Sistema	Sistema	-	-	-
6621	F	Conversión verano Localmente   Centralmente	Local	-	-	-
6623	F	Modo op. de conmutación Local   Central	Central	-	-	-
6624	F	Bloqueo manual de la fuente Local   Segmento	Local	-	-	-
6625	F	Asignación agua sanitaria CCs locales   Todos los CCs en el segmento   Todos los CC en el sistema	Todos los circuitos de calentamiento en el sistema	-	-	-
6627	F	Solicitud frío Local   Central	Local	-	-	-
6630	F	Gestor de la cascada Siempre   Automático	Automático	-	-	-
6631	F	Salida fuente en modo eco Off   On ACS   On	On	-	-	-
6632	F	Nota límite de temperatura externa fuente ext. No   Sí	No	-	-	-
6640	I	Modo reloj Autónomo   Slave sin config. remota   Slave con config. remota   Master	Autónomo	-	-	-
6650	F	Medición temperatura externa	0	0	239	-

Nº parám.	Nivel	Función	Configuración de fábrica	mín	máx	Unidad de medida
<b>Error</b>						
6710	I	Restablecimiento relé de alarma No   Sí	No	-	-	-
6740	F	Alarma temp. alimentación 1	---	--- / 10	240	mín
6741	F	Alarma temp. alimentación 2	---	--- / 10	240	mín
6742	F	Alarma temp. alimentación 3	---	--- / 10	240	mín
6743	F	Alarma temp. caldera	---	--- / 10	240	mín
6745	F	Alarma calentamiento ACS	---	--- / 1	48	h
6746	F	Alarma temperatura alimentación refrigeración 1	---	--- / 10	240	mín
6800	F	Cronología 1	-	-	-	-
6801	F	Código error 1	-	0	255	-
6802	F	Cronología 2	-	-	-	-
6803	F	Código error 2	-	0	255	-
6804	F	Cronología 3	-	-	-	-
6805	F	Código error 3	-	0	255	-
6806	F	Cronología 4	-	-	-	-
6807	F	Código error 4	-	0	255	-
6808	F	Cronología 5	-	-	-	-
6809	F	Código error 5	-	0	255	-
6810	F	Cronología 6	-	-	-	-
6811	F	Código error 6	-	0	255	-
6812	F	Cronología 7	-	-	-	-
6813	F	Código error 7	-	0	255	-
6814	F	Cronología 8	-	-	-	-
6815	F	Código error 8	-	0	255	-
6816	F	Cronología 9	-	-	-	-
6817	F	Código error 9	-	0	255	-
6818	F	Cronología 10	-	-	-	-
6819	F	Código error 10	-	0	255	-
6820	O	Restablecimiento cronología No   Sí	No	-	-	-
<b>Mantenimiento / Asistencia</b>						
7040	F	Intervalo horas de funcionamiento quemador	---	--- / 10 / 100	10000	h
7041	F	Horas de funcionam. quem. después de mantenimiento	0	0	10000	h
7042	F	Intervalo puestas en marcha quemador	---	--- / 60 / 100	65535	-
7043	F	Encendidos quem. después de mantenimiento	0	0	65535	-
7044	F	Intervalo Mantenimiento	---	--- / 1	240	meses
7045	F	Tiempo transcurrido después del mantenimiento	0	0	240	meses
7053	F	Límite de temperatura de los gases de escape	---	--- / 0	350	°C
7054	F	Retraso mensaje de alarma de los gases de escape	0	0	120	mín
7056	F	Riesgo de quemaduras ACS	70	40	80	°C
7119	F	Funciones ECO bloqueadas  libres	Bloqueadas	-	-	-
7120	E	Modo ECO Off   On	Off	-	-	-
7130	E	Función deshollinador Off   On	Off	-	-	-
7140	E	Funcionamiento manual Off   On	Off	-	-	-
7150	I	Simulación temp. Externa	-	-50,0	50	°C
7167	F	Asistente puesta en servicio Off   On	Off	-	-	-
7170	I	Teléfono servicio clientes	-	-	-	-

Nº parám.	Nivel	Función	Configuración de fábrica	mín	máx	Unidad de medida
<b>Configuración módulo de extensión</b>						
-		<b>Módulo 1</b>				
7300	F	<b>Función módulo de extensión 1</b> Ninguno ; multifunción ; Circuito de calentamiento 1 ; Circuito de calentamiento 2 ; Circuito de calentamiento 3 ; Regulador de temperatura restitución ; solar ACS ; Bomba contr. Primaria / sistema ; controlador primario ACS ; calentador de agua instantáneo ; Retorno temperatura contr. cascada ; Circuito de refrigeración 1 ; Circ. / refrigeración circ. 1 ; caldera de combustible sólido	-	-	-	-
7301	F	<b>Relé de Salida QX21 módulo 1</b> Ninguno ; Bomba Q4 ; Resistencia eléctrica ACS K6 ; Bomba colector Q5 ; Bomba H1 Q15 ; Bomba caldera Q1 ; Bomba by-pass Q12 ; Salida alarma K10 ; 2 velocidad bomba CC1 Q21 ; 2 velocidad bomba CC2 Q22 ; 2 velocidad bomba CCP Q23 ; Bomba circ. cal. CCP Q20 ; Bomba H2 Q18 ; Bomba sistema Q14 ; Válvula bloqueo fuente Y4 ; Bomba caldera combustible sólido Q10 ; Programa horario 5 K13 ; Válvula de retorno acumulación Y15 ; Bomba solar intercambio externo K9 ; Elemento de control solar K8 ; Elemento de control piscina K18 ; Bomba colector 2 Q16 ; Bomba H3 Q19 ; Relé gas de escape K17 ; Ventilador K30 ; Bomba de cascada Q25 ; Bomba acumulación Q11 ; Bomba ACS Q35 ; Bomba circulac. Interna ACS Q33 ; Solicitud de calor K27 ; Solicitud de refrig. K28 (**); Solicitud deshumidificador. K29 (**); Válvula conmutadora refrigeración Y21 (**); Bomba circuito de calentamiento CC1 Q2 ; Bomba circuito de calentamiento CC2 Q6 ; ACS ctrl. elem. Q3 ; control del código fuente adicional K32 ; Protección sobret temperatura K11	-	-	-	-
7302	F	<b>Relé de salida QX22 módulo 1</b> OL 7301	-	-	-	-
7303	F	<b>Relé de salida QX23 módulo 1</b> OL 7301	-	-	-	-
7307	F	<b>Sonda input BX21 módulo 1</b> Ninguno ; Sonda ACS B31 ; Sonda colector B6 ; Sonda retorno B7 ; Sonda circulación ACS B39 ; Sensor Buffer B4 ; Sensor buffer B41 ; Sensor de temperatura gases de combustión B8 ; Sensor de alimentación común B10 ; Sonda caldera de combustible sólido B22 ; ACS recarga sensor B36 ; Buffer sensor B42 ; sonda retorno común B73 ; sonda de retorno cascada B70 ; sensor piscina B13 ; sonda colector 2 B61 ; sensor de flujo solar B63 ; sonda de retorno solar B64 ; sensor de salida ACS B38 ; hervidor de combustible sólido ret. sens. B72	-	-	-	-
7308	F	<b>Sonda input BX22 módulo 1</b> OL 7307	-	-	-	-
7311	F	<b>Función input H2 módulo 1</b> Ninguno ; Conmutación régimen CC + ACS ; Conmutación régimen ACS ; Conmutación régimen CC ; Conmutación régimen CC1 ; Conmutación régimen CC2 ; Conmutación régimen CC3 ; Bloqueo generador de calor ; Mensaje de error / alarma ; Solicitud usuario VK1 ; solicitud usuario VK2 ; activación fuente de calor piscina ; eliminación del exceso de calor ; activación solar piscina ; nivel operativo ACS ; nivel operativo CC1 ; nivel operativo CC2 ; nivel operativo CC3 ; termostato ambiente CC1 ; termostato ambiente CC2 ; termostato ambiente CC3 ; interruptor de flujo ACS ; Circ. "termostato bomba ; Monitor Punto de rocío ; setpoint sonda temp. incr. higrstato ; Termostato retorno caldera ; Estado fuentes adicionales ; cambio prioridad ACS caldera combustible sólido ; solicitud usuario VK1 10V ; solicitud usuario VK2 10V ; medición de la presión 10V ; humedad ambiente Rel. 10V ; temperatura ambiente 10V ; medición de caudal 10V ; medición Temp. 10V	Conmutación régimen CC + ACS	-	-	-
7312	F	<b>Tipo de contacto H2 módulo 1</b> NC ; NO	NO (normalmente abierto)	-	-	-
7314	F	<b>Valor de tensión 1 H2 módulo 1</b>	0	0	10	V
7315	F	<b>Valor función 1 H2 módulo 1</b>	0	-100	500	-
7316	F	<b>Valor de tensión 2 H2 módulo 1</b>	10	0	10	V
7317	F	<b>Valor función 2 H2 módulo 1</b>	100	-100	500	-
7318	F	<b>Sonda temperatura H2 módulo 1</b> Ninguno ; Sonda de alimentación solar B63 ; Sonda retorno solar B64	Ninguno	-	-	-

Nº parám.	Nivel	Función	Configuración de fábrica	mín	máx	Unidad de medida
7321	F	<b>Función input H21 módulo 1</b> Ninguno ; Conmutación régimen CC + ACS ; Conmutación régimen ACS ; Conmutación régimen CC ; Conmutación régimen CC1 ; Conmutación régimen CC2 ; Conmutación régimen CC3 ; Bloqueo generador de calor ; Mensaje de error / alarma ; Solicitud usuario VK1 ; solicitud usuario VK2 ; activación fuente de calor piscina ; eliminación del exceso de calor ; activación solar piscina ; nivel operativo ACS ; nivel operativo CC1 ; nivel operativo CC2 ; nivel operativo CC3 ; termostato ambiente CC1 ; termostato ambiente CC2 ; termostato ambiente CC3 ; interruptor de flujo ACS ; Circ. termostato bomba ; Monitor Punto de rocío ; setpoint sonda temp. incr. higróstico ; Termostato retorno caldera ; Estado fuentes adicionales ; cambio prioridad ACS caldera combustible sólido ; solicitud usuario VK1 10V ; solicitud usuario VK2 10V ; medición de la presión 10V ; humedad ambiente Rel. 10V ; temperatura ambiente 10V ; medición de caudal 10V ; medición Temp. 10V	-	-	-	-
7322	F	<b>Tipo de contacto H21 módulo 1</b> NC ; NO	NO	-	-	-
7324	F	<b>Valor de entrada 1 H21 módulo 1</b>	0	0	1000	-
7325	F	<b>Valor Función 1 H21 módulo 1</b>	0	-100	500	-
7326	F	<b>Valor de entrada 2 H21 módulo 1</b>	10	0	1000	-
7327	F	<b>Valor Función 2 H21 módulo 1</b>	100	-100	500	-
7328	F	<b>Sonda temperatura H21 módulo 1</b> Ninguno ; sonda de alimentación solar B63 ; sonda retorno solar B64	Ninguno	-	-	-
7331	F	<b>Función input H22 módulo 1</b> OL 7321	-	-	-	-
7332	F	<b>Tipo de contacto H22 módulo 1</b> NC ; NO	NO	-	-	-
7334	F	<b>Valor de entrada 1 H22 módulo 1</b>	0	0	1000	-
7335	F	<b>Valor Función 1 H22 módulo 1</b>	0	-100	500	-
7336	F	<b>Valor de entrada 2 H22 módulo 1</b>	10	0	1000	-
7337	F	<b>Valor Función 2 H22 módulo 1</b>	100	-100	500	-
7338	F	<b>Sonda temperatura H22 módulo 1</b> Ninguno ; sonda de alimentación solar B63 ; sonda retorno solar B64	Ninguno	-	-	-
7341	F	<b>Tensión de salida GX21 módulo 1</b> 5 Voltios ; 12 Voltios	5 Voltios	-	-	-
7342	I	<b>Función input EX21 módulo 1</b> Ninguno ; Conteo 1º llama quemador ; Bloqueo generación calor ; Mensaje de error / alarma ; disipación del exceso de calor	-	-	-	-
7343	O	<b>Tipo de contacto input EX21 módulo 1</b> NC ; NO	NO	-	-	-
7348	F	<b>Función output UX21 módulo 1</b> Ninguno ; Bomba caldera Q1 ; Bomba ACS Q3 ; Bomba ACS interm. circ. Q33 ; Bomba circuito de calentamiento CC1 Q2 ; bomba del circuito de calor CC2 Q6 ; bomba del circuito de calor CC3 Q20 ; Bomba colector Q5 ; Bomba solar ext. exch. K9 ; tapón bomba solar K8 ; Solar bomba swi piscina K18 ; bomba colector 2 Q16 ; Bomba WH inmediata Q34 ; bomba de la caldera de combustible sólido Q10 ; setpoint caldera ; solicitud de salida ; solicitud de calor ; solicitud de refrigeración ; modulación del quemador	-	-	-	-
7349	F	<b>Señal lógica output UX21 módulo 1</b> Estándar ; Invertida	Estándar	-	-	-
7350	F	<b>Señal output UX21 módulo 1</b> 0 .. 10V ; PWM	0...10 V	-	-	-
7351	F	<b>Función val 1 UX21 módulo 1</b>	0	0	100	-
7352	F	<b>Salida val 1 UX21 módulo 1</b>	0	0	10	V
7353	F	<b>Función val 2 UX21 módulo 1</b>	100	0	100	-
7354	F	<b>Valor temperatura 10V UX21 módulo 1</b>	100	5	130	°C
7369	F	<b>Valor constante UX21 Módulo 1</b>	---	---/0	100	%
7355	F	<b>Señal output UX22 módulo 1</b> OL 7348	-	-	-	-
7356	F	<b>Señal lógica output UX22 módulo 1</b> Estándar ; Invertida	Estándar	-	-	-
7357	F	<b>Señal output UX22 módulo 1</b> 0 .. 10V ; PWM	0...10 V	-	-	-
7358	F	<b>Función val 1 UX22 módulo 1</b>	0	0	100	-
7359	F	<b>Salida val 1 UX22 módulo 1</b>	0	0	10	V

Nº parám.	Nivel	Función	Configuración de fábrica	mín	máx	Unidad de medida
7360	F	Función val 2 UX22 módulo 1	100	0	100	-
7361	F	Valor temperatura 10V UX22 módulo 1	100	5	130	°C
7373	F	Valor constante UX22 Módulo 1	---	---/0	100	%
-		<b>Módulo 2</b>				
7375	F	Función módulo de extensión 2 Ninguno   multifunción   Circuito de calentamiento 1   Circuito de calentamiento 2   Circuito de calentamiento 3   Regulador de temperatura restitución   solar ACS   Bomba contr. Primaria / sistema   controlador primario ACS   calentador de agua instantáneo   Retorno temperatura contr. cascada   Circuito de refrigeración 1   Circ. / refrigeración circ. 1   caldera de combustible sólido	-	-	-	-
7376	F	Relé de Salida QX21 módulo 2 Ninguno   Bomba Q4   Resistencia eléctrica ACS K6   Bomba colector Q5   Bomba H1 Q15   Bomba caldera Q1   Bomba by-pass Q12   Salida alarma K10   2 velocidad bomba CC1 Q21   2 velocidad bomba CC2 Q22   2 velocidad bomba CCP Q23   Bomba circ. cal. CCP Q20   Bomba H2 Q18   Bomba sistema Q14   Válvula bloqueo fuente Y4   Bomba caldera combustible sólido Q10   Programa horario 5 K13   Válvula de retorno acumulación Y15; Bomba solar intercambio externo K9   Elemento de control solar K8   Elemento de control piscina K18   Bomba colector 2 Q16   Bomba H3 Q19   Relé gas de escape K17   Ventilador K30   Bomba de cascada Q25   Bomba acumulación Q11   Bomba ACS Q35   Bomba circulac. Interna ACS Q33   Solicitud de calor K27   Solicitud de refrig. K28 (**)   Solicitud deshumidificador. K29 (**)   Válvula conmutadora refrigeración Y21 (***)   Bomba circuito de calentamiento CC1 Q2   Bomba circuito de calentamiento CC2 Q6   ACS ctrl. elem. Q3   control del código fuente adicional K32   Protección sobretensión K11	-	-	-	-
7377	F	Relé de salida QX22 módulo 2 OL 7376	-	-	-	-
7378	F	Relé de salida QX23 módulo 2 OL 7376	-	-	-	-
7382	F	Sonda input BX21 módulo 2 Ninguno   Sonda ACS B31   Sonda colector B6   Sonda retorno B7   Sonda circulación ACS B39   Sensor Buffer B4   Sensor buffer B41   Sensor de temperatura gases de combustión B8   Sensor de alimentación común B10   Sonda caldera de combustible sólido B22   ACS recarga sensor B36   Buffer sensor B42   sonda retorno común B73   sonda de retorno cascada B70   sensor piscina B13   sonda colector 2 B61   sensor de flujo solar B63   sonda de retorno solar B64   sensor de salida ACS B38   hervidor de combustible sólido ret. sens. B72	-	-	-	-
7383	F	Sonda input BX22 módulo 2 OL 7382	-	-	-	-
7386	F	Función input H2 módulo 2 Ninguno   Conmutación régimen CC + ACS   Conmutación régimen ACS   Conmutación régimen CC   Conmutación régimen CC1   Conmutación régimen CC2   Conmutación régimen CC3   Bloqueo generador de calor   Mensaje de error / alarma   Solicitud usuario VK1   solicitud usuario VK2   activación fuente de calor piscina   eliminación del exceso de calor   activación solar piscina   nivel operativo ACS   nivel operativo CC1   nivel operativo CC2   nivel operativo CC3   termostato ambiente CC1   termostato ambiente CC2   termostato ambiente CC3   interruptor de flujo ACS   Circ. *termostato bomba   Monitor Punto de rocío   setpoint sonda temp. incr. higrato   Termostato retorno caldera   Estado fuentes adicionales   cambio prioridad ACS caldera combustible sólido   solicitud usuario VK1 10V   solicitud usuario VK2 10V   medición de la presión 10V   humedad ambiente Rel. 10V   temperatura ambiente 10V   medición de caudal 10V   medición Temp. 10V	-	-	-	-
7387	F	Tipo de contacto H2 módulo 2 NC   NO	NO	-	-	-
7389	F	Valor de tensión 1 H2 módulo 2	0	0	10	V
7390	F	Valor Función 1 H2 módulo 2	0	-100	500	-
7391	F	Valor de tensión 2 H2 módulo 2	10	0	10	V
7392	F	Valor Función 2 H2 módulo 2	100	-100	500	-
7393	F	Sonda temperatura H2 módulo 2 Ninguno   Sonda de alimentación solar B63   Sonda retorno solar B64	Ninguno	-	-	-

Nº parám.	Nivel	Función	Configuración de fábrica	mín	máx	Unidad de medida
7396	F	Función input H21 módulo 2 Ninguno   Conmutación régimen CC + ACS   Conmutación régimen ACS   Conmutación régimen CC   Conmutación régimen CC1   Conmutación régimen CC2   Conmutación régimen CC3   Bloqueo generador de calor   Mensaje de error / alarma   Solicitud usuario VK1   solicitud usuario VK2   activación fuente de calor piscina   eliminación del exceso de calor   activación solar piscina   nivel operativo ACS   nivel operativo CC1   nivel operativo CC2   nivel operativo CC3   termostato ambiente CC1   termostato ambiente CC2   termostato ambiente CC3   interruptor de flujo ACS   Circ. *termostato bomba   Monitor Punto de rocío   setpoint sonda temp. incr. higróstico   Termostato retorno caldera   Estado fuentes adicionales   cambio prioridad ACS caldera combustible sólido   solicitud usuario VK1 10V   solicitud usuario VK2 10V   medición de la presión 10V   humedad ambiente Rel. 10V   temperatura ambiente 10V   medición de caudal 10V   medición Temp. 10V	-	-	-	-
7397	F	Tipo de contacto H21 módulo 2 NC   NO	NO	-	-	-
7399	F	Valor de entrada 1 H21 módulo 2	0	0	1000	-
7400	F	Valor Función 1 H21 módulo 2	0	-100	500	-
7401	F	Valor de entrada 2 H21 módulo 2	10	0	1000	-
7402	F	Valor Función 2 H21 módulo 2	100	-100	500	-
7403	F	Sonda temperatura H21 módulo 2 Ninguno   sonda de alimentación solar B63   sonda retorno solar B64	Ninguno	-	-	-
7406	F	Función input H22 módulo 2 OL 7321	-	-	-	-
7407	F	Tipo de contacto H22 módulo 2 NC   NO	NO	-	-	-
7409	F	Valor de entrada 1 H22 módulo 2	0	0	1000	-
7410	F	Valor Función 1 H22 módulo 2	0	-100	500	-
7411	F	Valor de entrada 2 H22 módulo 2	10	0	1000	-
7412	F	Valor Función 2 H22 módulo 2	100	-100	500	-
7413	F	Sonda temperatura H22 módulo 2 Ninguno   sonda de alimentación solar B63   sonda retorno solar B64	Ninguno	-	-	-
7416	F	Tensión de salida GX21 módulo 2 5 Voltios   12 Voltios	5 Voltios	-	-	-
7417	I	Función input EX21 módulo 2 Ninguno   Conteo 1º llama quemador   Bloqueo generación calor   Mensaje de error / alarma   disipación del exceso de calor	-	-	-	-
7418	O	Tipo de contacto input EX21 módulo 2 NC   NO	NO	-	-	-
7423	F	Función output UX21 módulo 2 Ninguno   Bomba caldera Q1   Bomba ACS Q3   Bomba ACS interm. circ. Q33   Bomba circuito de calentamiento CC1 Q2   bomba del circuito de calor CC2 Q6   bomba del circuito de calor CC3 Q20   Bomba colector Q5   Bomba solar ext. exch. K9   tapón bomba solar K8   Solar bomba swi piscina K18   bomba colector 2 Q16   Bomba WH inmediata Q34   bomba de la caldera de combustible sólido Q10   setpoint caldera   solicitud de salida   solicitud de calor   solicitud de refrigeración   modulación del quemador	-	-	-	-
7424	F	Señal lógica output UX21 módulo 2 Estándar   Invertida	Estándar	-	-	-
7425	F	Señal output UX21 módulo 2 0 .. 10V   PWM	0...10 V	-	-	-
7426	F	Función val 1 UX21 módulo 2	0	0	100	-
7427	F	Salida val 1 UX21 módulo 2	0	0	10	V
7428	F	Función val 2 UX21 módulo 2	100	0	100	-
7429	F	Valor temperatura 10V UX21 módulo 2	100	5	130	°C
7444	F	Valor constante UX21 Módulo 2	---	---/0	100	%
7430	F	Señal output UX22 módulo 2 OL 7348	-	-	-	-
7431	F	Señal lógica output UX22 módulo 2 Estándar   Invertida	Estándar	-	-	-
7432	F	Señal output UX22 módulo 2 0 .. 10V   PWM	0...10 V	-	-	-
7433	F	Función val 1 UX22 módulo 2	0	0	100	-
7434	F	Salida val 1 UX22 módulo 2	0	0	10	V

Nº parám.	Nivel	Función	Configuración de fábrica	mín	máx	Unidad de medida
7435	F	Función val 2 UX22 módulo 2	100	0	100	-
7436	F	Valor temperatura 10V UX22 módulo 2	100	5	130	°C
7448	F	Valor constante UX22 Módulo 2	---	---/0	100	%
-		<b>Módulo 3</b>				
7450	F	Función módulo de extensión 3 Ninguno   multifunción   Circuito de calentamiento 1   Circuito de calentamiento 2   Circuito de calentamiento 3   Regulador de temperatura restitución   solar ACS   Bomba contr. Primaria / sistema   controlador primario ACS   calentador de agua instantáneo   Retorno temperatura contr. cascada   Circuito de refrigeración 1   Circ. / refrigeración circ. 1   caldera de combustible sólido	-	-	-	-
7451	F	Relé de Salida QX21 módulo 3 Ninguno   Bomba Q4   Resistencia eléctrica ACS K6   Bomba colector Q5   Bomba H1 Q15   Bomba caldera Q1   Bomba by-pass Q12   Salida alarma K10   2 velocidad bomba CC1 Q21   2 velocidad bomba CC2 Q22   2 velocidad bomba CCP Q23   Bomba circ. cal. CCP Q20   Bomba H2 Q18   Bomba sistema Q14   Válvula bloqueo fuente Y4   Bomba caldera combustible sólido Q10   Programa horario 5 K13   Válvula de retorno acumulación Y15; Bomba solar intercambio externo K9   Elemento de control solar K8   Elemento de control piscina K18   Bomba colector 2 Q16   Bomba H3 Q19   Relé gases de escape K17   Ventilador K30   Bomba de cascada Q25   Bomba de acumulación Q11   Bomba ACS Q35   Bomba circulac. Interna ACS Q33   Solicitud de calor K27   Solicitud de refrig. K28 (**)  Solicitud deshumidificador K29 (**)  Válvula conmutadora de refrigeración Y21 (**)  Bomba circuito de calentamiento CC1 Q2   Bomba circuito de calentamiento CC2 Q6   ACS ctrl. elem. Q3   control del código de fuente adicional K32   Protección sobretensión K11	-	-	-	-
7452	F	Relé de salida QX22 módulo 3 OL 7451	-	-	-	-
7453	F	Relé de salida QX23 módulo 2 OL 7451	-	-	-	-
7457	F	Sonda input BX21 módulo 3 Ninguno   Sonda ACS B31   Sonda colector B6   Sonda retorno B7   Sonda circulación ACS B39   Sensor Buffer B4   Sensor buffer B41   Sensor de temperatura gases de combustión B8   Sensor de alimentación común B10   Sonda caldera de combustible sólido B22   ACS recarga sensor B36   Buffer sensor B42   sonda retorno común B73   sonda de retorno cascada B70   sensor piscina B13   sonda colector 2 B61   sensor de flujo solar B63   sonda de retorno solar B64   sensor de salida ACS B38   hervidor de combustible sólido ret. sens. B72	-	-	-	-
7458	F	Sonda input BX22 módulo 3 OL 7457	-	-	-	-
7461	F	Función input H2 módulo 3 Ninguno   Conmutación régimen CC + ACS   Conmutación régimen ACS   Conmutación régimen CC   Conmutación régimen CC1   Conmutación régimen CC2   Conmutación régimen CC3   Bloqueo generador de calor   Mensaje de error / alarma   Solicitud usuario VK1   solicitud usuario VK2   activación fuente de calor piscina   eliminación del exceso de calor   activación solar piscina   nivel operativo ACS   nivel operativo CC1   nivel operativo CC2   nivel operativo CC3   termostato ambiente CC1   termostato ambiente CC2   termostato ambiente CC3   interruptor de flujo ACS   Circ. *termostato bomba   Monitor Punto de rocío   setpoint sonda temp. incr. higróstico   Termostato retorno caldera   Estado fuentes adicionales   cambio prioridad ACS caldera combustible sólido   solicitud usuario VK1 10V   solicitud usuario VK2 10V   medición de la presión 10V   humedad ambiente Rel. 10V   temperatura ambiente 10V   medición de caudal 10V   medición Temp. 10V	-	-	-	-
7462	F	Tipo de contacto H2 módulo 3 NC   NO	NO	-	-	-
7464	F	Valor de tensión 1 H2 módulo 3	0	0	10	V
7465	F	Valor Función 1 H2 módulo 3	0	-100	500	-
7466	F	Valor de tensión 2 H2 módulo 3	10	0	10	V
7467	F	Valor Función 2 H2 módulo 3	100	-100	500	-
7468	F	Sonda temperatura H2 módulo 3 Ninguno   Sonda de alimentación solar B63   Sonda retorno solar B64	Ninguno	-	-	-

Nº parám.	Nivel	Función	Configuración de fábrica	mín	máx	Unidad de medida
7471	F	Función input H21 módulo 3 Ninguno ; Conmutación régimen CC + ACS ; Conmutación régimen ACS ; Conmutación régimen CC ; Conmutación régimen CC1 ; Conmutación régimen CC2 ; Conmutación régimen CC3 ; Bloqueo generador de calor ; Mensaje de error / alarma ; Solicitud usuario VK1 ; solicitud usuario VK2 ; activación fuente de calor piscina ; eliminación del exceso de calor ; activación solar piscina ; nivel operativo ACS ; nivel operativo CC1 ; nivel operativo CC2 ; nivel operativo CC3 ; termostato ambiente CC1 ; termostato ambiente CC2 ; termostato ambiente CC3 ; interruptor de flujo ACS ; Circ. termostato bomba ; Monitor Punto de rocío ; setpoint sonda temp. incr. higróstico ; Termostato retorno caldera ; Estado fuentes adicionales ; cambio prioridad ACS caldera combustible sólido ; solicitud usuario VK1 10V ; solicitud usuario VK2 10V ; medición de la presión 10V ; humedad ambiente Rel. 10V ; temperatura ambiente 10V ; medición de caudal 10V ; medición Temp. 10V	-	-	-	-
7472	F	Tipo de contacto H21 módulo 3 NC ; NO	NO	-	-	-
7474	F	Valor de entrada 1 H21 módulo 3	0	0	1000	-
7475	F	Valor Función 1 H21 módulo 3	0	-100	500	-
7476	F	Valor de entrada 2 H21 módulo 3	10	0	1000	-
7477	F	Valor Función 2 H21 módulo 3	100	-100	500	-
7478	F	Sonda temperatura H21 módulo 3 Ninguno ; sonda de alimentación solar B63 ; sonda retorno solar B64	Ninguno	-	-	-
7481	F	Función input H22 módulo 3 OL 7471	-	-	-	-
7482	F	Tipo de contacto H22 módulo 3 NC ; NO	NO	-	-	-
7484	F	Valor de entrada 1 H22 módulo 3	0	0	1000	-
7485	F	Valor Función 1 H22 módulo 3	0	-100	500	-
7486	F	Valor de entrada 2 H22 módulo 3	10	0	1000	-
7487	F	Valor Función 2 H22 módulo 3	100	-100	500	-
7488	F	Sonda temperatura H22 módulo 3 Ninguno ; sonda de alimentación solar B63 ; sonda retorno solar B64	Ninguno	-	-	-
7491	F	Tensión de salida GX21 módulo 3 5 Voltios ; 12 Voltios	5 Voltios	-	-	-
7492	I	Función input EX21 módulo 3 Ninguno ; Conteo 1º llama quemador ; Bloqueo generación calor ; Mensaje de error / alarma ; disipación del exceso de calor	-	-	-	-
7493	O	Tipo de contacto input EX21 módulo 3 NC ; NO	NO	-	-	-
7498	F	Función output UX21 módulo 3 Ninguno ; Bomba caldera Q1 ; Bomba ACS Q3 ; Bomba ACS interm. circ. Q33 ; Bomba circuito de calentamiento CC1 Q2 ; bomba del circuito de calor CC2 Q6 ; bomba del circuito de calor CC3 Q20 ; Bomba colector Q5 ; Bomba solar ext. exch. K9 ; tapón bomba solar K8 ; Solar bomba swi piscina K18 ; bomba colector 2 Q16 ; Bomba WH inmediata Q34 ; bomba de la caldera de combustible sólido Q10 ; setpoint caldera ; solicitud de salida ; solicitud de calor ; solicitud de refrigeración ; modulación del quemador	-	-	-	-
7499	F	Señal lógica output UX21 módulo 3 Estándar ; Invertida	Estándar	-	-	-
7500	F	Señal output UX21 módulo 3 0 .. 10V ; PWM	0...10 V	-	-	-
7501	F	Función val 1 UX21 módulo 3	0	0	100	-
7502	F	Salida val 1 UX21 módulo 3	0	0	10	V
7503	F	Función val 2 UX21 módulo 3	100	0	100	-
7504	F	Valor temperatura 10V UX21 módulo 3	100	5	130	°C
7519	F	Valor constante UX21 Módulo 3	---	---/0	100	%
7505	F	Señal output UX22 módulo 3 OL 7348	-	-	-	-
7506	F	Señal lógica output UX22 módulo 3 Estándar ; Invertida	Estándar	-	-	-
7507	F	Señal output UX22 módulo 3 0 .. 10V ; PWM	0...10 V	-	-	-
7508	F	Función val 1 UX22 módulo 3	0	0	100	-
7509	F	Salida val 1 UX22 módulo 3	0	0	10	V

Nº parám.	Nivel	Función	Configuración de fábrica	mín	máx	Unidad de medida
7510	F	Función val 2 UX22 módulo 3	100	0	100	-
7511	F	Valor temperatura 10V UX22 módulo 23	100	5	130	°C
7523	F	Valor constante UX22 Módulo 3	---	---/0	100	%
<b>Test input/output</b>						
7700	I	Prueba relé Ninguna prueba   Todo apagado   1º llama quemador T2   1º+ 2 º llama quemador (***)   Bomba ACS Q3   Bomba circuito calor Q2   Mezclador CC abierto Y1   Mezclador CC cerrado Y2   Bomba circuito calor Q6 (***)   Mezclador CC abierto Y5 (***)   Mezclador circuito calor cerrado Y6 (***)   Salida relé QX1   Salida relé QX2 (***)   Salida relé QX3 (***)   Salida relé QX4 (***)   Salida relé QX21 módulo 1   Salida relé QX22 módulo 1   Salida relé QX23 módulo 1   Salida relé QX21 módulo 2   Salida relé QX22 módulo 2   Salida relé QX23 módulo 2	Ninguna prueba	-	-	-
7713	I	Prueba de potencia P1	---	---/0	100	%
7714	I	Señal PWM salida P1	0	0	100	%
7730	I	Temperatura externa B9	-	-50,0	50	°C
7732	I	Temperatura de alimentación B1	-	0,0	140	°C
7750	I	Temperatura de calentamiento del agua B3	-	0,0	140	°C
7760	I	Temperatura caldera B2	-	0,0	140	°C
7780	F	Prueba output UX21 módulo 1	---	---/0	100	%
7781	F	Señal output UX21 módulo 1	0	0	100	-
7781	F	[Señal output UX21 módulo 1] Ninguno   Cerrado (ooo), Open (- - -)   Pulse   Frecuencia Hz   Tensión V   PWM%	Ninguno	-	-	-
7782	F	Prueba output UX22 módulo 1	---	---/0	100	%
7783	F	Señal output UX22 módulo 1	0	0	100	-
7783	F	[Señal output UX22 módulo 1] Ninguno   Cerrado (ooo), Open (- - -)   Pulse   Frecuencia Hz   Tensión V   PWM%	Ninguno	-	-	-
7784	F	Prueba output UX21 módulo 2	---	---/0	100	%
7785	F	Señal output UX21 módulo 2	0	0	100	-
7785	F	[Señal output UX21 módulo 2] Ninguno   Cerrado (ooo), Open (- - -)   Pulse   Frecuencia Hz   Tensión V   PWM%	Ninguno	-	-	-
7786	F	Prueba output UX22 módulo 2	---	---/0	100	%
7787	F	Señal output UX22 módulo 2	0	0	100	-
7787	F	[Señal output UX22 módulo 2] Ninguno   Cerrado (ooo), Open (- - -)   Pulse   Frecuencia Hz   Tensión V   PWM%	Ninguno	-	-	-
7788	F	Prueba output UX21 módulo 3	---	---/0	100	%
7789	F	Señal output UX21 módulo 3 0 .. 10V   PWM	0	0	100	-
7789	F	[Señal output UX21 módulo 3] Ninguno   Cerrado (ooo), Open (- - -)   Pulse   Frecuencia Hz   Tensión V   PWM%	Ninguno	-	-	-
7790	F	Prueba output UX22 módulo 3	---	---/0	100	%
7791	F	Señal output UX22 módulo 3 0 .. 10V   PWM	0	0	100	-
7791	F	[Señal output UX22 módulo 3] Ninguno   Cerrado (ooo), Open (- - -)   Pulse   Frecuencia Hz   Tensión V   PWM%	Ninguno	-	-	-
7804	I	Temperatura del sensor BX1	0	-28,0	350	°C
7805	I	Temperatura del sensor BX2	0	-28,0	350	°C
7808	I	Temperatura del sensor BX5	0	-28,0	350	°C
7830	I	Temp. sonda BX21 módulo 1	0	-28	350	°C
7831	I	Temp. sonda BX22 módulo 1	0	-28	350	°C
7832	I	Temp. sonda BX21 módulo 2	0	-28	350	°C
7833	I	Temp. sonda BX22 módulo 2	0	-28	350	°C
7834	I	Temp. sonda BX21 módulo 3	0	-28	350	°C
7835	I	Temp. sonda BX22 módulo 3	0	-28	350	°C
7844	F	Señal de entrada H1	0	0	65535	-
7844	F	[Señal output H1] Ninguno   Cerrado (ooo), Open (- - -)   Pulse   Frecuencia Hz   Tensión V	Ninguno	-	-	-

Nº parám.	Nivel	Función	Configuración de fábrica	mín	máx	Unidad de medida
7845	F	Señal input H2 módulo 1	0	0	65535	-
7845	F	[Señal output H2 módulo 1] Ninguno   Cerrado (ooo), Open (- - -)   Pulse   Frecuencia Hz   Tensión V	Ninguno	-	-	-
7845	F	Señal input H21 módulo 1	0	0	65535	-
7845	F	[Señal output H21 módulo 1] Ninguno   Cerrado (ooo), Open (- - -)   Pulse   Frecuencia Hz   Tensión V	Ninguno	-	-	-
7846	F	Señal input H22 módulo 1	0	0	65535	-
7846	F	[Señal output H22 módulo 1] Ninguno   Cerrado (ooo), Open (- - -)   Pulse   Frecuencia Hz   Tensión V	Ninguno	-	-	-
7847	F	Señal input H2 módulo 2	0	0	65535	-
7847	F	[Señal output H2 módulo 2] Ninguno   Cerrado (ooo), Open (- - -)   Pulse   Frecuencia Hz   Tensión V	Ninguno	-	-	-
7847	F	Señal input H21 módulo 2	0	0	65535	-
7847	F	[Señal output H21 módulo 2] Ninguno   Cerrado (ooo), Open (- - -)   Pulse   Frecuencia Hz   Tensión V	Ninguno	-	-	-
7848	F	Señal input H22 módulo 2	0	0	65535	-
7848	F	[Señal output H22 módulo 2] Ninguno   Cerrado (ooo), Open (- - -)   Pulse   Frecuencia Hz   Tensión V	Ninguno	-	-	-
7849	F	Señal input H2 módulo 3	0	0	65535	-
7849	F	[Señal output H2 módulo 3] Ninguno   Cerrado (ooo), Open (- - -)   Pulse   Frecuencia Hz   Tensión V	Ninguno	-	-	-
7849	F	Señal input H21 módulo 3	0	0	65535	-
7849	F	[Señal output H21 módulo 3] Ninguno   Cerrado (ooo), Open (- - -)   Pulse   Frecuencia Hz   Tensión V	Ninguno	-	-	-
7850	F	Señal input H22 módulo 3	0	0	65535	-
7850	F	[Señal output H22 módulo 3] Ninguno   Cerrado (ooo), Open (- - -)   Pulse   Frecuencia Hz   Tensión V	Ninguno	-	-	-
7858	F	Señal input H3	0	0	65535	-
7858	F	[Señal output H3] Ninguno   Cerrado (ooo), Open (- - -)   Pulse   Frecuencia Hz   Tensión V	Ninguno	-	-	-
7870	I	Desperfecto quemador S3 0V   230V	-	-	-	-
7881	I	1º llama quemador E1 0V   230V	0V	-	-	-
7884	I	Mensaje error SLT L1 0V   230V	-	-	-	-
7950	I	Input EX21 módulo 1 0V   230V	0V	-	-	-
7951	I	Input EX21 módulo 2 0V   230V	0V	-	-	-
7952	I	Input EX21 módulo 3 0V   230V	0V	-	-	-
<b>Estado</b>						
8000	I	Estado circuito de calentamiento 1	-	-	-	-
8001	I	Estado circuito de calentamiento 2	-	-	-	-
8002	I	Estado circuito de calentamiento P	-	-	-	-
8003	I	Estado ACS	-	-	-	-
8004	I	Estado circuito de refrigeración 1	-	-	-	-
8005	I	Estado de la caldera	-	-	-	-
8007	I	Estado solar	-	-	-	-
8008	I	Estado caldera de combustible sólido	-	-	-	-
8010	I	Estado acumulación	-	-	-	-
8011	I	Estado piscina	-	-	-	-
8022	I	Estado fuente adicional	-	-	-	-
8030	I	Circuito de consumo de estado 1	-	-	-	-

Nº parám.	Nivel	Función	Configuración de fábrica	mín	máx	Unidad de medida
8031	I	Circuito de consumo de estado 2	-			-
<b>Diagnóstico generación de calor</b>						
8100 ÷ 8130	I	Prioridad de generación 1...16	-	-	-	-
8101 ÷ 8131	I	Estado generador 1...16 ausente   En calentamiento   accionamiento manual activo   bloqueo productor activos   efecto deshumidificador activo   conmutación activa ACS   limitación temperatura externa activa   Ninguna activación   activo	-	-	-	-
8138	I	Temperatura de alimentación generador en cascada	0	0	140	°C
8139	I	Setpoint de alimentación generador en cascada	0	0	140	°C
8140	I	Temperatura de retorno del generador en cascada	0	0	140	°C
8141	I	Setpoint de retorno del generador en cascada	0	0	140	°C
8150	I	Conmutación actual productor	0	0	990	h
<b>Parámetros de diagnóstico</b>						
8300	I	1º llama quemador T2 Off   On	-	-	-	-
8301	I	2º llama quemador Off   On	-	-	-	-
8304	I	Bomba caldera Q1 On   Off	-	-	-	-
8308	I	Velocidad bomba caldera	0	0	100	%
8310	I	Temperatura caldera	-	0,0	140,0	°C
8311	I	Setpoint caldera	-	0,0	140,0	°C
8312	I	Punto de conmutación de la caldera	0	0	140	°C
8314	I	Temperatura de retorno caldera	-	0,0	140,0	°C
8315	I	Setpoint Temperatura de retorno caldera	0	0	140	°C
8316	I	Temperatura gas de escape	0	0	350	°C
8318	I	Temperatura máxima gas de escape	0	0	350	°C
8326	I	Modulación del quemador	0	0	100	%
8330	F	Horas de funcionamiento primera llama	0	0	65535	h
8331	F	Nº arranques primera llama	-	0	199'999	-
8332	F	Horas de funcionamiento segunda llama	0	0	65535	h
8333	F	Nº arranques segunda llama	0	0	199999	-
8499	F	Bomba del colector 1	-	Off	On	-
8510	I	Temperatura colector 1	-	-28,0	350	°C
8511	I	Temperatura colector 1 máx.	0	-28,0	350	°C
8512	I	Temperatura colector 1 mín.	0	-28,0	350	°C
8513	I	ΔT colector 1/ACS	-	-168,0	350	°C
8514	I	ΔT colector 1/intercambiador	-	-168,0	350	°C
8515	I	ΔT colector 1/piscina	0	-168,0	350	°C
8519	I	Temperatura de alimentación solar	0	-28,0	350	°C
8520	I	Temperatura de retorno solar	0	-28,0	350	°C
8521	I	Rendimiento solar	0	0	500	l/min
8526	E	Calentamiento diario energía solar	0	0	999,9	kWh
8527	E	Calentamiento total energía solar	0	0	9999999,9	kWh
8530	F	Horas de funcionamiento producción solar	-	0	65535	h
8531	F	Horas de funcionamiento sobrecalentamiento colector	-	0	65535	h
8542	F	Bomba del colector 2	-	Off	On	-
8547	I	Temperatura colector 2	0	-28	350	°C
8548	I	Temperatura máxima colector 2	-28	-28	350	°C
8549	I	Temperatura mínima colector 2	3500	-28	350	°C
8550	I	ΔT colector 2/ACS	0	-168	350	°C
8551	I	ΔT colector 2/intercambiador	0	-168	350	°C
8552	I	ΔT colector 2/piscina	0	-168	350	°C
8560	I	Temperatura caldera de combustible sólido	0	0	140	°C
8561	I	Setpoint caldera de combustible sólido	0	0	140	°C
8563	I	Temperatura retorno caldera de combustible sólido	0	0	140	°C

Nº parám.	Nivel	Función	Configuración de fábrica	mín	máx	Unidad de medida
8564	I	Setup temperatura caldera de combustible sólido	0	0	140	°C
8568	I	Velocidad bomba caldera combustible sólido	0	0	100	%
8570	E	Horas de funcionamiento caldera combustible sólido	0	0	65535	h
<b>Diagnóstico servicios</b>						
8700	I	Temperatura externa	-	-50,0	50,0	°C
8701	I	Mínima temperatura externa registrada	-	-	-	-
8702	I	Máxima temperatura externa registrada	-	-	-	-
8703	I	Temp. externa atenuada	-	-50,0	50,0	°C
8704	I	Temp. externa compuesta	-	-50,0	50,0	°C
8720	I	Humedad relativa ambiente	-	0	100	%
8721	I	Temperatura ambiente	-	0	50,0	°C
8722	I	Temperatura punto de condensación 1	-	0	50,0	°C
8723	I	Humedad de aire relativa	-	0	100	%
8730	I	Bomba circuito calentamiento Q2 Off   On	-	-	-	-
8731	I	Válvula mezcladora CC1 abierto Y1 Off   On	-	-	-	-
8732	I	Válvula mezcladora CC1 cerrado Y2 Off   On	-	-	-	-
8735	I	Número de revoluciones bomba calor 1	0	0	100	%
8739	E	Humedad ambiente relativa 1	0	0	100	%
8740	I	Temperatura ambiente 1	-	0,0	50,0	°C
8741	I	Setpoint ambiente 1	-	4,0	35,0	°C
8742	0	Modelo de la temperatura de la habitación 1	-	0,0	50,0	°C
8743	I	Temperatura de alimentación 1	-	0,0	140,0	°C
8744	I	Setpoint de alimentación 1	-	0,0	140,0	°C
8747	I	Temp. punto de rocío 1	-	0	50,0	°C
8749	I	Termostato ambiente 1 Ninguna demanda   Demanda	Ninguna demanda	-	-	-
8751	I	Bomba circuito de refrigeración 1 Off   On	-	-	-	-
8752	I	Válvula mezcladora circuito refrigeración 1 Abierto Off   On	-	-	-	-
8753	I	Válvula mezcladora circuito refrigeración 1 Cerrado Off   On	-	-	-	-
8754	I	Válvula conmutadora refrigeración 1 Off   On	-	-	-	-
8756	I	Temperatura de alimentación refrigeración 1	-	0	140	°C
8757	I	Setpoint de alimentación refrigeración 1	-	0	140	°C
8760	I	Bomba CC2 Off   On	-	-	-	-
8761	I	Válvula mezcladora CC2 Abierta Off   On	-	-	-	-
8762	I	Válvula mezcladora CC2 Cerrada Off   On	-	-	-	-
8765	I	Velocidad bomba circuito de calor 2	0	0	100	%
8770	I	Temperatura ambiente 2	-	0,0	50	°C
8771	I	Setpoint ambiente 2	-	4,0	35	°C
8772	0	Modelo de la temperatura ambiente 2	-	0,0	50	°C
8773	I	Temperatura de alimentación 2	-	0,0	140	°C
8774	I	Setpoint de alimentación 2	-	0,0	140	°C
8779	I	Termostato ambiente 1 Ninguna demanda   Demanda	Ninguna demanda	-	-	-
8790	I	Bomba circuito de calentamiento 3 Off   On	-	-	-	-
8791	I	CC válvula mezcladora 3 abierta	-	-	-	-
8792	I	CC válvula mezcladora 3 cerrada	-	-	-	-
8795	I	Velocidad bomba CC3	0	0	100	%
8800	I	Setpoint ambiente 3	-	0,0	50	°C
8801	I	Setpoint de alimentación 3	-	4,0	35	°C

Nº parám.	Nivel	Función	Configuración de fábrica	mín	máx	Unidad de medida
8802	0	Modelo de la temperatura ambiente 3	-	0,0	50	°C
8803	I	Temperatura ambiente 3	-	0,0	140	°C
8804	I	Temperatura de alimentación 3	-	0,0	140	°C
8809	I	Termostato ambiente 3 Ninguna demanda   Demanda	Ninguna demanda	-	-	-
8820	I	Bomba ACS Q3 Off   On	-	-	-	-
8825	I	Número de revoluciones de la bomba ACS	0	0	100	%
8826	I	Núm. revoluciones bomba circul. Interna ACS	0	0	100	%
8827	I	Velocidad bomba calentador ACS instantánea	0	0	100	%
8830	I	Temperatura ACS 1	-	0,0	140	°C
8831	I	Setpoint Temperatura ACS	-	8,0	80	°C
8832	I	Temperatura ACS 2	-	0,0	140	°C
8835	I	Temperatura circulación ACS	-	0,0	140	°C
8836	I	Temperatura de la instalación ACS	0	0	140	°C
8850	I	Temperatura de control primario ACS	0	0	140	°C
8851	I	Setpoint de control primario ACS	0	0	140	°C
8852	I	Temperatura de alimentación común ACS	0	0	140	°C
8853	I	Setpoint agua caliente instantánea	0	0	140	°C
8875	I	Setup temperatura de alimentación VK1	5	5	130	°C
8885	I	Setup temperatura de alimentación VK2	5	5	130	°C
8895	I	Setup temperatura de alimentación piscina	5	5	130	°C
8900	I	Temperatura piscina	0	0	140	°C
8901	I	Setpoint piscina	24	8	80	°C
8921	I	Velocidad de la bomba del sistema	0	0	100	%
8930	I	Temperatura de control primario	-	0,0	140,0	°C
8931	I	Setpoint de control primario	-	0,0	140,0	°C
8950	I	Temperatura de alimentación común	-	0,0	140,0	°C
8951	I	Setpoint común de alimentación	-	0,0	140,0	°C
8952	I	Temperatura de retorno común	0	0	140	°C
8957	I	Setpoint común de alimentación agua refrigerada	0	0	140	°C
8962	I	Setpoint común salida de agua refrigerada	0	0	100	%
8980	I	Temp. acumulación 1	-	0,0	140,0	°C
8981	I	Setpoint acumulación 1	0	0	140	°C
8982	I	Temp. acumulación 2	-	0,0	140,0	°C
8983	I	Temp. acumulación 3	0	0	140	°C
9005	I	Presión agua H1	-	0,0	10,0	bar
9006	I	Presión agua H2	-	0,0	10,0	bar
9009	I	Presión agua H3	0	0	10	bar
9010	I	Medida de la temperatura ambiente 1	0	0	50	°C
9011	I	Medida de la temperatura ambiente 2	0	0	50	°C
9012	I	Medida de la temperatura ambiente 3	0	0	50	°C
9016	I	Temperatura especial 1	0	0	140	°C
9017	I	Temperatura especial 2	0	0	140	°C
9031	I	Salida relé QX1 Off   On	-	-	-	-
9032	I	Salida relé QX2 Off   On	-	-	-	-
9033	I	Salida relé QX3 Off   On	-	-	-	-
9034	I	Salida relé QX4 Off   On	-	-	-	-
9035	I	Salida relé QX5 Off   On	-	-	-	-
9050	I	Salida relé QX21 módulo 1 Off   On	-	-	-	-
9051	I	Salida relé QX22 módulo 1 Off   On	-	-	-	-

Nº parám.	Nivel	Función	Configuración de fábrica	mín	máx	Unidad de medida
9052	I	Salida relé QX23 módulo 1 Off   On	-	-	-	-
9053	I	Salida relé QX21 módulo 2 Off   On	-	-	-	-
9054	I	Salida relé QX22 módulo 2 Off   On	-	-	-	-
9055	I	Salida relé QX23 módulo 2 Off   On	-	-	-	-
9056	I	Salida relé QX21 módulo 3 Off   On	-	-	-	-
9057	I	Salida relé QX22 módulo 3 Off   On	-	-	-	-
9058	I	Salida relé QX23 módulo 3 Off   On	-	-	-	-

# RIELLO

RIELLO S.p.A.  
Via Ing. Pilade Riello, 7  
37045 - Legnago (VR)  
[www.riello.com](http://www.riello.com)

La empresa, en su constante búsqueda de la perfección, puede modificar las características estéticas, las dimensiones, los datos técnicos, los equipamientos y los accesorios de toda su producción.